



Husqvarna®



**Operator's manual, Manuel d'utilisation
Manual de instrucciones, Bedienungsanweisung
Istruzioni per l'uso, 操作手册, Instruções de uso**

K 1270R



**EN FR ES DE
IT CN BR**

Please read the operator's manual carefully and make sure you understand the instructions before using the machine.

Lire attentivement et bien assimiler le manuel d'utilisation avant d'utiliser la machine.

Lea detenidamente el manual de instrucciones y asegúrese de entender su contenido antes de utilizar la máquina.

Lesen Sie die Bedienungsanweisung sorgfältig durch und machen Sie sich mit dem Inhalt vertraut, bevor Sie das Gerät benutzen.

Prima di usare la macchina, leggere per intero le istruzioni per l'uso e accertarsi di averne compreso il contenuto.

请认真阅读本操作手册，确保在充分理解各项说明之后再使用机器。

Leia as instruções de uso com atenção e compreenda seu conteúdo antes de usar da máquina.

KEY TO SYMBOLS

Symbols on the machine

WARNING! The machine can be a dangerous tool if used incorrectly or carelessly, which can cause serious or fatal injury to the operator or others.

Please read the operator's manual carefully and make sure you understand the instructions before using the machine.

Wear personal protective equipment. See instructions under the "Personal protective equipment" heading.

WARNING! Dust forms when cutting, this can cause injuries if inhaled. Use an approved breathing mask. Avoid inhaling exhaust fumes. Always provide for good ventilation.

WARNING! Kickbacks can be sudden, rapid and violent and can cause life threatening injuries. Read and understand the instructions in the manual before using the machine.

WARNING! Sparks from the cutting blade can cause fire in combustible materials such as: petrol (gas), wood, dry grass etc.

Ensure the blades are not cracked or damaged in any other way.

Do not use circular saw blades

Choke.

Decompression valve

Starter handle

Refuelling, petrol/oil mix



Starting instruction decal See instructions under the heading Starting and stopping.

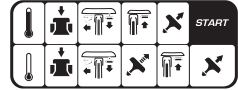

Type plate

Row 1: Brand, Model (X, Y)

Row 2: Serial No. with manufacturing date (y, W, X):
Year, Week, Sequence No.

Row 3: Product No. (X)

Row 4: Manufacturer

Row 5: Manufacturer address

Row 6-7: If applicable, EC typ-approval (X, Y): Approval code, Approval stage

The Emissions Compliance Period referred to on the Emission Compliance label indicates the number of operating hours for which the engine has been shown to meet Federal and Californian emissions requirements.

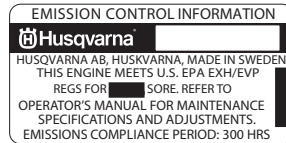

Other symbols/decals on the machine refer to special certification requirements for certain markets.



Explanation of warning levels

The warnings are graded in three levels.

WARNING!

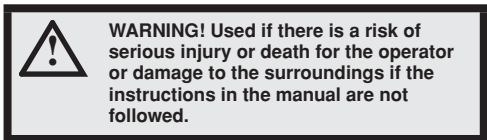

CAUTION!

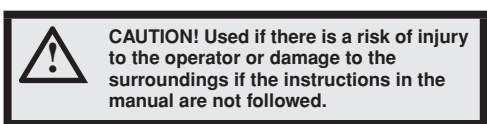

NOTICE!

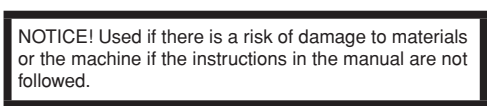

CONTENTS

Contents

KEY TO SYMBOLS

Symbols on the machine	2
Explanation of warning levels	2

CONTENTS

Contents	3
Note the following before starting:	3

PRESENTATION

Dear Customer,	4
Design and features	4

WHAT IS WHAT?

What is what on the machine?	5
------------------------------------	---

MACHINE'S SAFETY EQUIPMENT

General	6
---------------	---

OPERATING

Protective equipment	8
----------------------------	---

FUEL HANDLING

General	9
Fuel	9
Fueling	10
Transport and storage	10

STARTING AND STOPPING

Before starting	11
Starting	11
Stopping	12

MAINTENANCE

General	13
Maintenance schedule	13
Cleaning	13
Functional inspection	14

TROUBLESHOOTING

Troubleshooting schedule	17
--------------------------------	----

TECHNICAL DATA

Technical data	18
Declaration of conformity of partly completed machinery	19

FEDERAL EMISSION CONTROL WARRANTY STATEMENT

YOUR WARRANTY RIGHTS AND OBLIGATIONS	20
--------------------------------------	----

Note the following before starting:



WARNING

The engine exhaust from this product contains chemicals known to the State of California to cause cancer, birth defects or other reproductive harm.

NOTICE! CALIFORNIA AIR RESOURCES BOARD (CARB): This machine is considered a preempt Off-Road Applicatoin as relating to CARB standards. The U.S. EPA has sole authority to establish emission standards for preempt construction equipment. For more information see www.arb.ca.gov/msprog/offroad/preempt.htm

PRESENTATION

Dear Customer,

Thank you for choosing a Husqvarna product!

It is our wish that you will be satisfied with your product and that it will be your companion for a long time. A purchase of one of our products gives you access to professional help with repairs and services. If the retailer who sells your machine is not one of our authorized dealers, ask him for the address of your nearest service workshop.

This operator's manual is a valuable document. Make sure it is always at hand at the work place. By following its content (operating, service, maintenance etc.) the life span and the second-hand value of the machine can be extended. If you will sell this machine, make sure that the buyer will get the operator's manual.

More than 300 years of innovation

Husqvarna AB is a Swedish company based on a tradition that dates back to 1689, when the Swedish King Karl XI ordered the construction of a factory for production of muskets. At that time, the foundation was already laid for the engineering skills behind the development of some of the world's leading products in areas such as hunting weapons, bicycles, motorcycles, domestic appliances, sewing machines and outdoor products.

Husqvarna is the global leader in outdoor power products for forestry, park maintenance and lawn and garden care, as well as cutting equipment and diamond tools for the construction and stone industries.

Owner responsibility

It is the owner's/employer's responsibility that the operator has sufficient knowledge about how to use the machine safely. Supervisors and operators must have read and understood the Operator's Manual. They must be aware of:

- The machine's safety instructions.
- The machine's range of applications and limitations.
- How the machine is to be used and maintained.

National legislation could regulate the use of this machine. Find out what legislation is applicable in the place where you work before you start using the machine.

Local regulations could restrict the use of this machine. Find out what regulations are applicable where you work before you start using the machine.

The manufacturer's reservation

Subsequent to publishing this manual Husqvarna may issue additional information for safe operation of this product. It is the owner's obligation to keep up with the safest methods of operation.

Husqvarna AB has a policy of continuous product development and therefore reserves the right to modify the design and appearance of products without prior notice.

For customer information and assistance, contact us at our website: www.husqvarna.com

Design and features

This power unit is a partly completed machinery, intended for OEM design of a hand held high speed power cutter.

Some of the unique features of your product are described below.

Active Air Filtration™

Centrifugal air cleaning for longer service life and longer service intervals.

SmartCarb™

Built-in automatic filter compensation maintains high power and reduces fuel consumption.

X-Torq®

The X-Torq® engine provides a more accessible torque for a wider range of speeds which results in maximum cutting capacity. X-Torq® reduces the fuel consumption by up to 20% and the emissions by up to 60%.

EasyStart

The engine and starter are designed to ensure quick and easy starting of the machine. Reduces the pull resistance in the starter cord by up to 40%. (Reduces the compression during starting.)

Efficient vibration damping system

Efficient vibration dampers spare arms and hands.

WHAT IS WHAT?

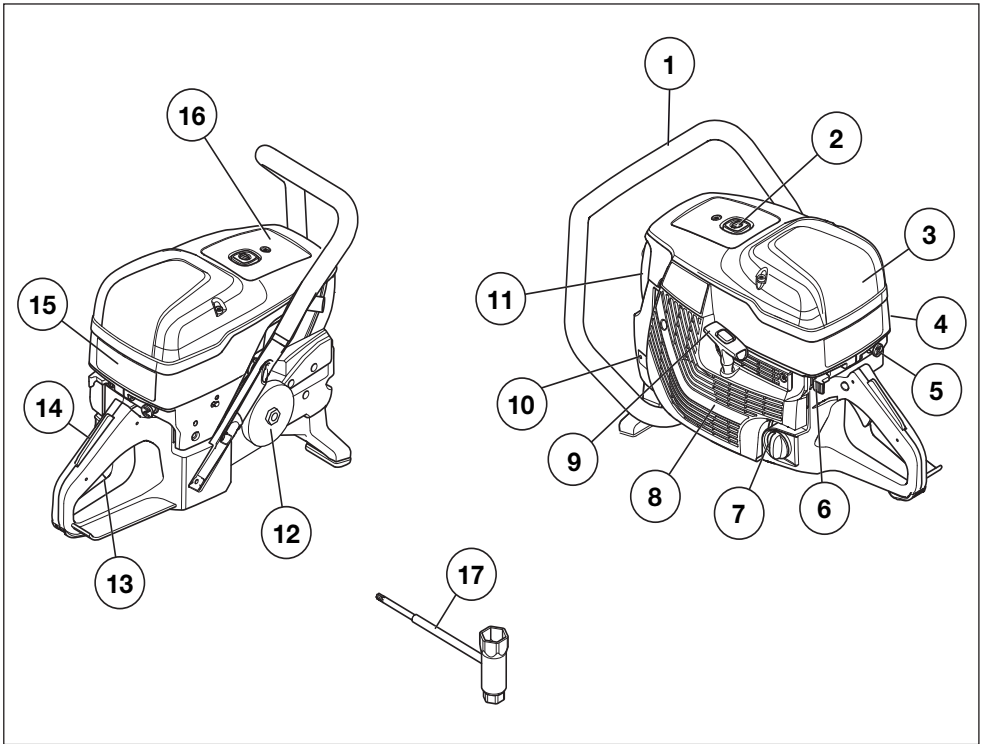

What is what on the machine?

- | | |
|--|----------------------------------|
| 1 Front handle | 10 Type plate |
| 2 Decompression valve | 11 Muffler |
| 3 Air filter cover | 12 Drive gear and clutch |
| 4 Cylinder cover | 13 Throttle trigger |
| 5 Choke control with start throttle lock | 14 Throttle trigger lockout |
| 6 Stop switch | 15 Starting instruction decal |
| 7 Fuel cap | 16 Information and warning decal |
| 8 Starter housing | 17 Combination spanner, torx |
| 9 Starter handle | |

MACHINE'S SAFETY EQUIPMENT

General



WARNING! Never use a machine that has faulty safety equipment! If your machine fails any checks contact your service agent to get it repaired.

The engine should be switched off, and the stop switch in STOP position.

This section describes the machine's safety equipment, its purpose, and how checks and maintenance should be carried out to ensure that it operates correctly.

Throttle trigger lockout

The throttle trigger lock is designed to prevent accidental operation of the throttle. When the lock (A) is pressed in this releases the throttle (B).

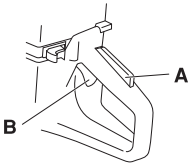

The trigger lock remains pressed in as long as the throttle is pressed. When the grip on the handle is released the throttle trigger and the throttle trigger lock both return to their original positions. This is controlled by two independent return spring systems. This means that the throttle trigger is automatically locked in the idle position.

Checking the throttle lockout

- Make sure the throttle control is locked at the idle setting when the throttle lockout is released.

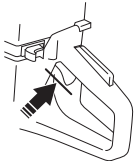

- Press the throttle lockout and make sure it returns to its original position when you release it.

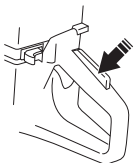

- Check that the throttle trigger and throttle lockout move freely and that the return springs work properly.

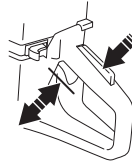

- Start the power cutter and apply full throttle. Release the throttle control and check that the cutting blade stops and remains stationary. If the cutting blade rotates when the throttle is in the idle position you should check the carburettor's idle adjustment. See instructions in the section "Maintenance".

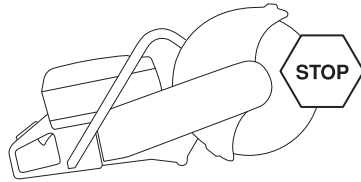

Stop switch

Use the stop switch to switch off the engine.

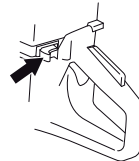

Checking the stop switch

- Start the engine and make sure the engine stops when you move the stop switch to the stop setting.

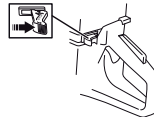

MACHINE'S SAFETY EQUIPMENT

Vibration damping system



WARNING! Overexposure to vibration can lead to circulatory damage or nerve damage in people who have impaired circulation. Contact your doctor if you experience symptoms of overexposure to vibration. Such symptoms include numbness, loss of feeling, tingling, pricking, pain, loss of strength, changes in skin colour or condition. These symptoms normally appear in the fingers, hands or wrists. These symptoms may be increased in cold temperatures.

- Your machine is equipped with a vibration damping system that is designed to minimize vibration and make operation easier.
- The machine's vibration damping system reduces the transfer of vibration between the engine unit/cutting equipment and the machine's handle unit. The engine body, including the cutting equipment, is insulated from the handles by vibration damping units.

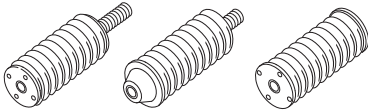

Checking the vibration damping system



WARNING! The engine should be switched off, and the stop switch in STOP position.

- Check the vibration damping units regularly for cracks or deformation. Replace them if damaged.
- Check that the vibration damping element is securely attached between the engine unit and handle unit.

Muffler



WARNING! Never use a machine without a muffler, or with a faulty muffler. A damaged muffler may substantially increase the noise level and the fire hazard. Keep fire fighting equipment handy.

The muffler gets very hot during and after use as well as when idling. Be aware of the fire hazard, especially when working near flammable substances and/or vapours.

Keep fire fighting equipment handy.

The muffler is designed to keep noise levels to a minimum and to direct exhaust fumes away from the user.

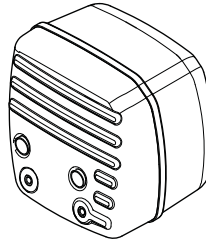

Inspecting the muffler

Check regularly that the muffler is complete and secured correctly.

OPERATING

Protective equipment

General

Do not use the machine unless you are able to call for help in the event of an accident.

Personal protective equipment

You must use approved personal protective equipment whenever you use the machine. Personal protective equipment cannot eliminate the risk of injury but it will reduce the degree of injury if an accident does happen. Ask your dealer for help in choosing the right equipment.



WARNING! The use of products such as cutters, grinders, drills, that sand or form material can generate dust and vapours which may contain hazardous chemicals. Check the nature of the material you intend to process and use an appropriate breathing mask.

Long-term exposure to noise can result in permanent hearing impairment. So always use approved hearing protection. Listen out for warning signals or shouts when you are wearing hearing protection. Always remove your hearing protection as soon as the engine stops.

Always wear:

- Approved protective helmet
- Hearing protection
- Approved eye protection. If you use a face shield then you must also wear approved protective goggles. Approved protective goggles must comply with standard ANSI Z87.1 in the USA or EN 166 in EU countries. Visors must comply with standard EN 1731.
- Breathing mask
- Heavy-duty, firm grip gloves.
- Tight-fitting, heavy-duty and comfortable clothing that permits full freedom of movement. Cutting generates sparks that can ignite clothing. Husqvarna recommends that you wear flame-retardant cotton or heavy denim. Do not wear clothing made of material such as nylon, polyester or rayon. If ignited such material can melt and cling to the skin. Do not wear shorts
- Boots with steel toe-caps and non-slip sole.

Other protective equipment



CAUTION! Sparks may appear and start a fire when you work with the machine. Always keep fire fighting equipment handy.

- Fire Extinguisher
- First aid kit

FUEL HANDLING

General



WARNING! Running an engine in a confined or badly ventilated area can result in death due to asphyxiation or carbon monoxide poisoning. Use fans to ensure proper air circulation when working in trenches or ditches deeper than one meter.

Fuel and fuel fumes are flammable and can cause serious injury when inhaled or allowed to come in contact with the skin. For this reason observe caution when handling fuel and make sure there is adequate ventilation.

The exhaust fumes from the engine are hot and may contain sparks which can start a fire. Never start the machine indoors or near combustible material!

Do not smoke and do not place any hot objects in the vicinity of fuel.

Fuel

NOTICE! The machine is equipped with a two-stroke engine and must always be run using a mixture of petrol and two-stroke oil. It is important to accurately measure the amount of oil to be mixed to ensure that the correct mixture is obtained. When mixing small amounts of fuel, even small inaccuracies can drastically affect the ratio of the mixture.

Petrol

- Use good quality unleaded or leaded petrol.
- The lowest octane recommended is 90 (RON). If you run the engine on a lower octane grade than 90 so-called knocking can occur. This gives rise to a high engine temperature, which can result in serious engine damage.
- When working at continuous high revs a higher octane rating is recommended.

Environment fuel

HUSQVARNA recommends the use of alkylate fuel, either Aspen two-stroke fuel or environmental fuel for four-stroke engines blended with two-stroke oil as set out below. Note that carburettor adjustment may be necessary when changing the type of fuel (see the instructions under the heading Carburettor).

Ethanol blended fuel, E10 may be used (max 10% ethanol blend). Using ethanol blends higher than E10 will create lean running condition which can cause engine damage.

Two-stroke oil

- For best results and performance use HUSQVARNA two-stroke engine oil, which is specially formulated for our air-cooled two-stroke engines.
- Never use two-stroke oil intended for water-cooled engines, sometimes referred to as outboard oil (rated TCW).
- Never use oil intended for four-stroke engines.

Mixing

- Always mix the petrol and oil in a clean container intended for fuel.
- Always start by filling half the amount of the petrol to be used. Then add the entire amount of oil. Mix (shake) the fuel mixture. Add the remaining amount of petrol.
- Mix (shake) the fuel mixture thoroughly before filling the machine's fuel tank.
- Do not mix more than one month's supply of fuel at a time.

Mixing ratio

- 1:50 (2%) with HUSQVARNA two-stroke oil or equivalent.

Petrol, litre	Two-stroke oil, litre
	2% (1:50)
5	0,10
10	0,20
15	0,30
20	0,40

- 1:33 (3%) with oils class JASO FB or ISO EGB formulated for air-cooled, two-stroke engines or mix as per recommendation from the oil manufacturer.

FUEL HANDLING

Fueling



WARNING! Taking the following precautions, will lessen the risk of fire:

Do not smoke and do not place any hot objects in the vicinity of fuel.

Always stop the engine and let it cool for a few minutes before refuelling. The engine should be switched off, and the stop switch in STOP position.

When refuelling, open the fuel cap slowly so that any excess pressure is released gently.

Clean the area around the fuel cap.

Tighten the fuel cap carefully after refuelling.

If the cap is not properly tightened the cap might vibrate loose and fuel may escape from the fuel tank creating a fire hazard.

Move the machine at least 3 m from the refuelling point before starting it.

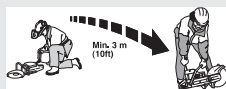

Never start the machine:

- If you have spilled fuel or engine oil on the machine. Wipe off the spill and allow the remaining fuel to evaporate.
- If you have spilled fuel on yourself or your clothes, change your clothes. Wash any part of your body that has come in contact with fuel. Use soap and water.
- If the machine is leaking fuel. Check regularly for leaks from the fuel cap and fuel lines.
- Unless the fuel cap is securely tightened after refueling.

Transport and storage

- Store and transport the machine and fuel so that there is no risk of any leakage or fumes coming into contact with sparks or open flames, for example, from electrical machinery, electric motors, electrical relays/ switches or boilers.
- When storing and transporting fuel always use approved containers intended for this purpose.

Long-term storage

- When storing the machine for long periods the fuel tank must be emptied. Contact your local petrol station to find out where to dispose of excess fuel.

STARTING AND STOPPING

Before starting



WARNING! Note the following before starting: Please read the operator's manual carefully and make sure you understand the instructions before using the machine.

Wear personal protective equipment. See under heading "Personal protective equipment".

Do not start the machine without the belt and belt guard fitted. Otherwise the clutch could come loose and cause personal injuries.

Check that the fuel cap is properly secured, and that there is no fuel leakage.

Make sure no unauthorised persons are in the working area, otherwise there is a risk of serious personal injury.

- Perform daily maintenance. See instructions in the section "Maintenance".

Starting



WARNING! The cutting blade rotates when the engine is started. Make sure it can rotate freely.

With a cold engine:



- Make sure that the stop switch (STOP) is in the left position.

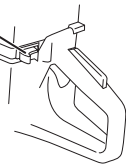

- Start throttle position and choke is obtained by pulling out the choke control completely.



- **Decompression valve:** Press in the valve to reduce the pressure in the cylinder, this is to assist starting the power cutter. The decompression valve should always be used when starting. The valve

automatically returns to its initial position when the machine starts.

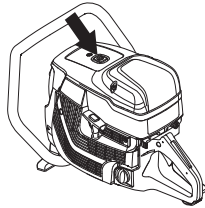

- Grip the front handle with your left hand. Put your right foot on the lower section of the rear handle pressing the machine against the ground. Pull the starter handle with your right hand until the engine starts. **Never twist the starter cord around your hand.**



- The machine stops when the engine fires because the choke control is pulled out.



- Press the choke control and the decompression valve.
- Pull the starter handle until the engine starts.
- When the machine starts, press the throttle trigger to disengage the start throttle, and the machine will idle.

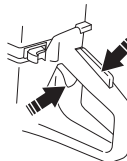

NOTICE! Pull with your right hand out the starter cord slowly until you feel a resistance (as the starter pawls engage) and then pull firmly and rapidly.

Do not pull the starter cord all the way out and do not let go of the starter handle when the cord is fully extended. This can damage the machine.

STARTING AND STOPPING

With a warm engine:



- Make sure that the stop switch (STOP) is in the left position.

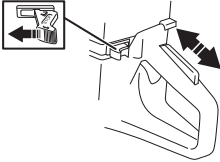

- The correct choke/start throttle setting is obtained by pulling the choke control to the choke position and then pushing it in again. This only engages the start throttle setting without any choke.



- **Decompression valve:** Press in the valve to reduce the pressure in the cylinder, this is to assist starting the power cutter. The decompression valve should always be used when starting. The valve automatically returns to its initial position when the machine starts.



- Grip the front handle with your left hand. Put your right foot on the lower section of the rear handle pressing the machine against the ground. Pull the starter handle with your right hand until the engine starts. **Never twist the starter cord around your hand.**



- When the machine starts, press the throttle trigger to disengage the start throttle, and the machine will idle.

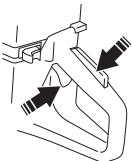

NOTICE! Pull with your right hand out the starter cord slowly until you feel a resistance (as the starter pawls engage) and then pull firmly and rapidly.

Do not pull the starter cord all the way out and do not let go of the starter handle when the cord is fully extended. This can damage the machine.



WARNING! When the engine is running the exhaust contains chemicals such as unburned hydrocarbons and carbon monoxide. The content of the exhaust fumes is known to cause respiratory problems, cancer, birth defects or other reproductive harm.

Carbon monoxide is colorless and tasteless and is always present in exhaust fumes. The onset of carbon monoxide poisoning is distinguished by a slight dizziness which may or may not be recognized by the victim. A person may collapse and lapse into unconsciousness with no warning if the concentration of carbon monoxide is sufficiently high. Since carbon monoxide is colorless and odorless, its presence can not be detected. Any time exhaust odors are noticed, carbon monoxide is present. Never use a petrol powered power cutter indoors or in trenches more than 3 foot (1 meter) deep or in other areas with poor ventilation. Ensure proper ventilation when working in trenches or other confined areas.

Stopping



CAUTION! The cutting blade continues to rotate up to a minute after the motor has stopped. (Blade coasting.) Make sure that the cutting blade can rotate freely until it is completely stopped. Carelessness can result in serious personal injury.

- Stop the engine by moving the stop switch (STOP) to the right.

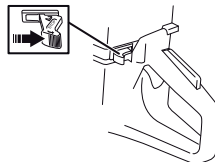

MAINTENANCE

General



WARNING! The user must only carry out the maintenance and service work described in this Operator's Manual. More extensive work must be carried out by an authorized service workshop.

The engine should be switched off, and the stop switch in STOP position.

Wear personal protective equipment. See instructions under the "Personal protective equipment" heading.

The life span of the machine can be reduced and the risk of accidents can increase if machine maintenance is not carried out correctly and if service and/or repairs are not carried out professionally. If you need further information please contact your nearest service workshop.

- Let your Husqvarna dealer regularly check the machine and make essential adjustments and repairs.

Maintenance schedule

In the maintenance schedule you can see which parts of your machine that require maintenance, and with which intervals it should take place. The intervals are calculated based on daily use of the machine, and may differ depending on the rate of usage.

Daily maintenance	Weekly maintenance	Monthly maintenance
Cleaning	Cleaning	Cleaning
External cleaning		Spark plug
Cooling air intake		Fuel tank
Functional inspection	Functional inspection	Functional inspection
General inspection	Vibration damping system	Fuel system
Throttle trigger lockout	Muffler	Air filter
Stop switch	Carburettor	Drive gear, clutch
	Starter housing	

Cleaning

External cleaning

Clean with a rag or brush.

MAINTENANCE

Cooling air intake

- Clean the cooling air intake when needed.

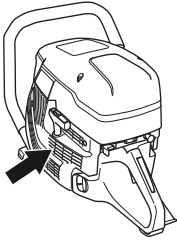

NOTICE! A dirty or blocked air intake results in the machine overheating which causes damage to the piston and cylinder.

Spark plug

- If the machine is low on power, difficult to start or runs poorly at idle speed: always check the spark plug first before taking other steps.
- Ensure that the spark plug cap and ignition lead are undamaged to avoid the risk of electric shock.
- If the spark plug is dirty, clean it and at the same time check that the electrode gap is 0.5 mm. Replace if necessary.

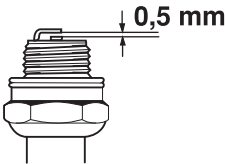

NOTICE! Always use the recommended spark plug type! Use of the wrong spark plug can damage the piston/cylinder.

These factors cause deposits on the spark plug electrodes, which may result in operating problems and starting difficulties.

- An incorrect fuel mixture (too much or incorrect type of oil).
- A dirty air filter.

Functional inspection

General inspection

- Check that nuts and screws are tight.

Throttle trigger lockout

The throttle trigger lock is designed to prevent accidental operation of the throttle trigger. When the lock (A) is pressed into the handle (= when you hold the handle) the throttle trigger (B) is released.

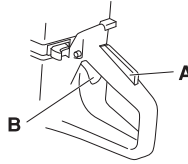

Carburettor

The carburettor is equipped with fixed needles to ensure the machine always receives the correct mixture of fuel and air. When the engine lacks power or accelerates poorly, do the following:

- Check the air filter and replace if necessary. When this does not help, contact an authorised service workshop.

Adjusting the idle speed



CAUTION! If the idle speed cannot be adjusted so that the cutting attachment stops, contact your dealer/service workshop. Do not use the machine until it has been correctly adjusted or repaired.

Start the engine and check the idling setting. When the carburettor is set correctly the cutting blade should be still while engine is idling.

- Adjust the idle speed using the T screw. When an adjustment is necessary, first turn the screw clockwise until the blade starts to rotate. Now turn the screw anti-clockwise until the blade stops rotating.

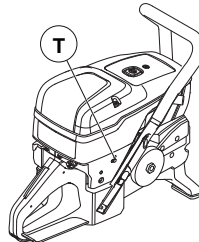

Rec. idle speed: 2700 rpm

MAINTENANCE

Starter housing

Checking the starter cord

- Loosen the screws that hold the starter against the crankcase and remove the starter.

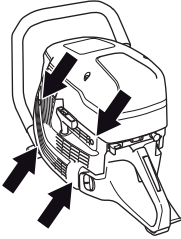

- Pull the cord out about 30 cm and lift it into the cut-out in the periphery of the starter pulley. When the cord is intact: Release the spring tension by letting the pulley rotate slowly backwards.

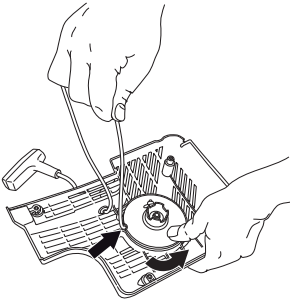

Changing a broken or worn starter cord

- Remove any remnants of the old starter cord and check that the return spring works. Insert the new starter cord through the hole in the starter housing and in the cord pulley.

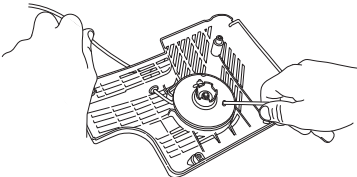

- Secure the starter cord around the cord pulley as illustrated. Tighten the fastening well and ensure that the free end is as short as possible. Secure the end of the starter cord in the starter handle.

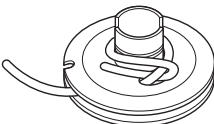

Tensioning the recoil spring

- Guide the cord through the cut-out in the periphery of the pulley and wind the cord 3 times clockwise around the centre of the starter pulley.

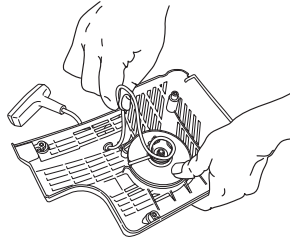

- Now pull the starter handle and in doing so tension the spring. Repeat the procedure once more, but this time with four turns.
- Note that the starter handle is drawn to its correct home position after tensioning the spring.
- Check that the spring is not drawn to its end position by pulling out the starter line fully. Slow the starter pulley with your thumb and check that you can turn the pulley at least a further half turn.

Changing a broken recoil spring



WARNING! When the recoil spring is wound up in the starter housing it is under tension and can, if handled carelessly, pop out and cause personal injury.

Always be careful when changing the recoil spring or the starter cord. Always wear protective goggles.

- Undo the bolt in the centre of the pulley and remove the pulley.

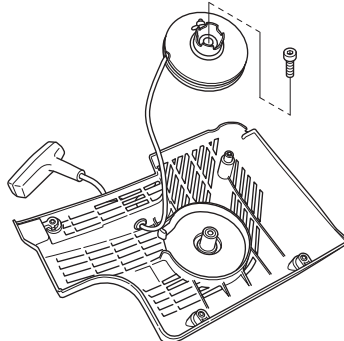

- Carefully lift the cover that protects the spring. Bear in mind that the return spring lies tensioned in the starter housing.

MAINTENANCE

- Carefully remove the spring using pliers.

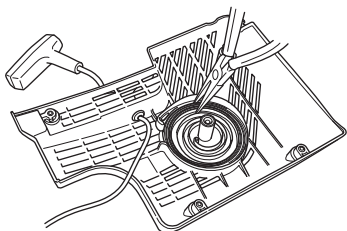

- Lubricate the recoil spring with light oil. Fit the pulley and tension the recoil spring.

Fitting the starter

- To fit the starter, first pull out the starter cord and place the starter in position against the crankcase. Then slowly release the starter cord so that the pulley engages with the pawls.

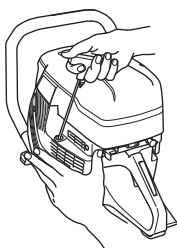

- Tighten the screws.

Fuel system

General

- Check that the fuel cap and its seal are not damaged.
- Check the fuel hose. Replace when damaged.

Fuel filter

- The fuel filter sits inside the fuel tank.
- The fuel tank must be protected from contamination when filling. This reduces the risk of operating disturbances caused by blockage of the fuel filter located inside the tank.
- The filter cannot be cleaned but must be replaced with a new filter when it is clogged. **The filter should be changed at least once per year.**

Air filter

The air filter only needs to be checked if the engine drops in power.

- Loosen the screws. Remove the air filter cover.

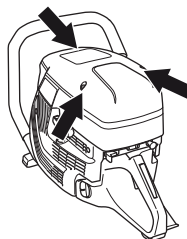

- Check the air filter and replace if necessary.

Replacing the air filter

NOTICE! The air filter must not be cleaned or blown clean with compressed air. This will damage the filter.

- Loosen the screw.

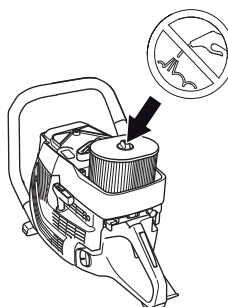

- Replace the air filter.

Drive gear, clutch

- Check the clutch centre, drive gear and clutch spring for wear.

TROUBLESHOOTING

Troubleshooting schedule



WARNING! If service operations or troubleshooting does not require the machine to be on, the engine should be switched off, and the stop switch in STOP position.

Problem	Probable cause	Potential Solution
The machine does not start	Incorrect starting procedure.	See instructions under the heading Starting and stopping.
	Stop switch in the right (STOP) position	Make sure that the stop switch (STOP) is in the left position.
	There is no fuel in the fuel tank	Refill with fuel
	Spark plug defective	Replace the spark plug.
	Defective clutch	Contact your service agent.
The blade rotates at idle	Idle speed too high	Adjust the idle speed
	Defective clutch	Contact your service agent.
The blade does not rotate while throttling up	Belt too loose or defective	Tighten the belt / Replace the belt with a new one
	Defective clutch	Contact your service agent.
	Blade fitted incorrectly	Make sure the blade is properly installed.
The machine has no power while attempting to throttle up	Clogged air filter	Check the air filter and replace if necessary.
	Clogged fuel filter	Replace the fuel filter.
	Fuel tank vent blocked	Contact your service agent.
Vibration levels are too high	Blade fitted incorrectly	Check that the cutting blade is fitted correctly and does not show signs of damage. See the instructions in the sections "Cutting blades" and "Assembly and adjustments".
	Blade defective	Change the blade and make sure it is intact.
	Vibration damping elements defective	Contact your service agent.
Temperature of the machine is too high	Air intake or cooling flanges blocked	Clean the machine's air intake/cooling flanges
	Belt slipping	Check belt / adjust the tension
	Clutch slipping / is defective	Always cut at full throttle. Check clutch / contact your service agent

TECHNICAL DATA

Technical data

Engine	
Cylinder displacement, cm ³ /cu.in	119/7,3
Cylinder bore, mm/inch	60/2,4
Stroke, mm/inch	42/1,7
Idle speed, rpm	2700
Wide open throttle - no load, rpm	9300 (+/- 150)
Power, kW/hp @ rpm	5,8/7,9 @ 8400
Ignition system	
Manufacturer of ignition system	SEM
Type of ignition system	CD
Spark plug	NGK BPMR 7A
Electrode gap, mm/inch	0,5/0,02
Fuel and lubrication system	
Manufacturer of carburettor	Walbro
Carburettor type	RWG1
Fuel tank capacity, litre/US fl. Oz	1,25/42
Weight	
Weight without fuel, kg/lb	9,9/21,8
Noise emissions (see note 1)	
Sound power level, measured dB(A)	116
Sound power level, guaranteed L _{WA} dB(A)	117
Sound levels (see note 2)	
Equivalent sound pressure level at the operator's ear, dB(A)	104

Note 1: Noise emissions in the environment measured as sound power (L_{WA}) in conformity with EC directive 2000/14/EC. The difference between guaranteed and measured sound power is that the guaranteed sound power also includes dispersion in the measurement result and the variations between different machines of the same model according to Directive 2000/14/EC. Stated data applies to power unit only without OEM cutting attachment.

Note 2: Equivalent sound pressure level, according to EN ISO 19432, is calculated as the time-weighted energy total for different sound pressure levels under various working conditions. Reported data for equivalent sound pressure level for the machine has a typical statistical dispersion (standard deviation) of 1 dB(A). Stated data applies to power unit only without OEM cutting attachment.

TECHNICAL DATA

Declaration of conformity of partly completed machinery

(Applies to Europe only)

Husqvarna AB, SE-561 82 Huskvarna, Sweden, tel +46-36-146500, declares under sole responsibility that the partly completed power cutter **Husqvarna K 1270R** from 2016's serial numbers and onwards (the year is clearly stated in plain text on the rating plate with subsequent serial number), complies with the requirements of the COUNCIL'S DIRECTIVES:

- of May 17, 2006 "relating to machinery" **2006/42/EC**.
- of February 26, 2014 "relating to electromagnetic compatibility" **2014/30/EU**.
- of May 8, 2000 "relating to the noise emissions in the environment" **2000/14/EC**.

The following standards have been applied: **EN ISO 12100:2010, EN ISO 14982:2009, CISPR12:2007+AMD1:2009, EN55012:2008+A1:2009, EN ISO 19432:2012**

Husqvarna AB undertakes to transmit, in response to a reasoned request by the national authorities, relevant information on this partly completed machinery.

Husqvarna AB states that this partly completed machinery must not be put into service until the final machinery into which it is to be incorporated has been declared in conformity with the provisions of directive 2006/42/EC.

Gothenburg, 25 April 2016

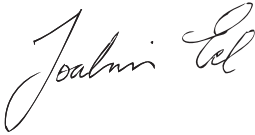

Joakim Ed

Global R & D Director

Construction Equipment Husqvarna AB

(Authorized representative for Husqvarna AB and responsible for technical documentation.)

FEDERAL EMISSION CONTROL WARRANTY STATEMENT

YOUR WARRANTY RIGHTS AND OBLIGATIONS

The EPA (The US Environmental Protection Agency), Environment Canada and Husqvarna Construction Products are pleased to explain the emissions control system warranty on your 2009 and later small nonroad engine. In U.S. and Canada, new small nonroad engines must be designed, built and equipped to meet the federal stringent anti-smog standards. Husqvarna Construction Products must warrant the emission control system on your small nonroad engine for the period of time listed below provided there has been no abuse, neglect or improper maintenance of your unit. Your emission control system includes Parts such as the carburetor and the ignition system. Where a warrantable condition exists, Husqvarna Construction Products will repair your small nonroad engine at no cost to you. Expenses covered under warranty include diagnosis, parts and labor.

MANUFACTURER'S WARRANTY COVERAGE

The 2009 and later small nonroad engines are warranted for two years. If any emission related part on you engine (as listed above) is defective, the part will be repaired or replaced by Husqvarna Construction Products.

OWNER'S WARRANTY RESPONSIBILITIES

As the small nonroad engine owner, you are responsible for the performance of the required maintenance listed in your Operator's Manual. Husqvarna Construction Products recommends that you retain all receipts covering maintenance on your small nonroad engine, but Husqvarna Construction Products cannot deny warranty solely for the lack of receipts or for your failure to ensure the performance of all scheduled maintenance. As the small nonroad engine owner, you should, however, be aware that Husqvarna Construction Products may deny you warranty coverage if your small nonroad engine or a part of it has failed due to abuse, neglect, improper maintenance, unapproved modifications or the use of parts not made or approved by the original equipment manufacturer. You are responsible for presenting your small nonroad engine to a Husqvarna Construction Products authorized servicing dealer as soon as a problem exists. The warranty repairs should be completed in a reasonable amount of time, not to exceed 30 days. If you have a question regarding your warranty coverage, you should contact the Husqvarna Construction Products service center at 1-800-288-5040 or www.USA.husqvarnacp.com.

WARRANTY COMMENCEMENT DATE

The warranty period begins on the date small nonroad engine is delivered.

LENGTH OF COVERAGE

Husqvarna Construction Products warrants to the initial owner and each subsequent purchaser that the engine is free from defects in materials and workmanship which cause the failure of a warranted part for a period of two years.

WHAT IS COVERED

REPAIR OR REPLACEMENT OF PARTS Repair or replacement of any warranted part will be performed at no charge to the owner at an approved Husqvarna Construction Products servicing dealer. If you have a question regarding your warranty coverage, you should contact the Husqvarna Construction Products service center at 1-800-288-5040 or www.USA.husqvarnacp.com.

WARRANTY PERIOD Any warranted part which is not scheduled for replacement as required maintenance, or which is scheduled only for regular inspection to the effect of "repair or replace as necessary" shall be warranted for 2 years. Any warranted part which is scheduled for replacement as required maintenance shall be warranted for the period of time up to the first scheduled replacement point for that part.

DIAGNOSIS The owner shall not be charged for diagnostic labor which leads to the determination that a warranted part is defective, if the diagnostic work is performed at an approved Husqvarna Construction Products servicing dealer.

CONSEQUENTIAL DAMAGES Husqvarna Construction Products may be liable for damages to other engine components caused by the failure of a warranted part still under warranty.

WHAT IS NOT COVERED

All failures caused by abuse, neglect or improper maintenance are not covered.

ADD -ON OR MODIFIED PARTS

The use of add-on or modified parts can be grounds for disallowing a warranty claim. Husqvarna Construction Products is not liable to cover failures of warranted parts caused by the use of add-on or modified parts.

HOW TO FILE A CLAIM

If you have a question regarding your warranty coverage, you should contact the Husqvarna Construction Products service center at 1-800-288-5040 or www.USA.husqvarnacp.com.

WHERE TO GET WARRANTY SERVICE

Warranty services or repairs shall be provided at all Husqvarna Construction Products authorized servicing dealers.

FEDERAL EMISSION CONTROL WARRANTY STATEMENT

MAINTENANCE, REPLACEMENT AND REPAIR OF EMISSION-RELATED PARTS

Any Husqvarna Construction Products approved replacement part used in the performance of any warranty maintenance or repairs on emission-related parts, will be provided without charge to the owner if the part is under warranty.

EMISSION CONTROL WARRANTY PARTS LIST

- 1 Carburetor and internal parts
- 2 Intake pipe, airfilter holder and carburetor bolts.
- 3 Airfilter and fuelfilter covered up to maintenance schedule.
- 4 Ignition System
 - 1 Spark Plug, covered up to maintenance schedule
 - 2 Ignition Module
- 5 Fuel tank, line and cap

MAINTENANCE STATEMENT

The owner is responsible for the performance of all required maintenance, as defined in the operator's manual.

EXPLICATION DES SYMBOLES

Symboles sur la machine

AVERTISSEMENT! La machine utilisée de manière imprudente ou inadéquate peut devenir un outil dangereux, pouvant causer des blessures graves voire mortelles à l'utilisateur et aux autres personnes présentes.

Lire attentivement et bien assimiler le manuel d'utilisation avant d'utiliser la machine.

Utiliser les équipements de protection personnelle. Voir au chapitre "Équipement de protection personnelle".

AVERTISSEMENT! Au cours de la découpe, la poussière générée peut occasionner des blessures si elle est aspirée. Utiliser une protection respiratoire approuvée. Éviter d'inhaler des vapeurs d'essences et des gaz d'échappement. Veiller à disposer d'une bonne ventilation.

AVERTISSEMENT! Les rebonds peuvent être soudains, rapides et violents et peuvent générer des blessures pouvant être mortelles. Lire et assimiler les instructions du manuel avant d'utiliser la machine.

AVERTISSEMENT! Les étincelles du disque de coupe peuvent provoquer un incendie en cas de contact avec des matières inflammables tels que l'essence, le bois, l'herbe sèche.

Vérifier que les lames ne comportent ni fissures ni autre dommage.

N'utilisez pas de lames de scie circulaire.

Starter.

Décompresseur

Poignée de lanceur



Remplissage d'essence/de mélange d'huile



Autocollant des instructions de démarrage Voir les instructions au chapitre Démarrage et arrêt.

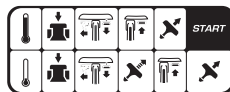

Plaque d'identification

Rangée 1 : Marque, modèle (X, Y)

Rangée 2 : N° de série avec date de fabrication (y, W, X) :
Rangée 3 : N° de produit (X)

Rangée 4 : Fabricant

Rangée 5 : Adresse du fabricant

Rangées 6-7 : Type d'homologation CE, le cas échéant (X, Y) : Code d'homologation, étape d'homologation

La période de conformité des émissions à laquelle il est fait référence sur l'étiquette de conformité des émissions indique le nombre d'heures de fonctionnement pour lesquelles il a été établi que le moteur répond aux exigences californiennes et fédérales en matière d'émissions.

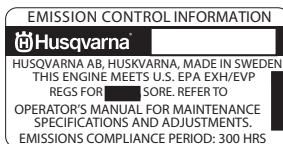

Les autres symboles/autocollants présents sur la machine concernent des exigences de certification spécifiques à certains marchés.



AVERTISSEMENT! Toute altération du moteur a pour effet d'annuler l'homologation de type UE de ce produit.

EXPLICATION DES SYMBOLES

Explication des niveaux d'avertissement

Il existe trois niveaux d'avertissement.

AVERTISSEMENT!



AVERTISSEMENT! Symbole utilisé en cas de risque de blessures très graves ou de mort pour l'utilisateur ou de dommages pour les environs si les instructions du manuel ne sont pas suivies.

REMARQUE !



REMARQUE ! Symbole utilisé en cas de risque de blessures pour l'utilisateur ou de dommages pour les environs si les instructions du manuel ne sont pas suivies.

ATTENTION !

ATTENTION ! Symbole utilisé en cas de risque de dommages pour les matériaux ou la machine si les instructions du manuel ne sont pas suivies.

SOMMAIRE

Sommaire

EXPLICATION DES SYMBOLES	
Symboles sur la machine	22
Explication des niveaux d'avertissement	23
SOMMAIRE	
Sommaire	24
Contrôler les points suivants avant la mise en marche:	24
PRÉSENTATION	
Cher client,	25
Conception et propriétés	25
QUELS SONT LES COMPOSANTS?	
Quels sont les composants de la machine ?	26
ÉQUIPEMENT DE SÉCURITÉ DE LA MACHINE	
Généralités	27
COMMANDE	
Équipement de protection	29
MANIPULATION DU CARBURANT	
Généralités	30
Carburant	30
Remplissage de carburant	31
Transport et rangement	31
DÉMARRAGE ET ARRÊT	
Avant le démarrage	32
Démarrage	32
Arrêt	34
ENTRETIEN	
Généralités	35
Schéma d'entretien	35
Nettoyage	35
Contrôle fonctionnel	36
RECHERCHE DE PANNES	
Plan de recherche de pannes	39
CARACTÉRISTIQUES TECHNIQUES	
Caractéristiques techniques	40
Déclaration de conformité de quasi-machine	41
DÉCLARATION DE GARANTIE POUR LA LUTTE CONTRE LES ÉMISSIONS	
VOS DROITS ET OBLIGATIONS EN GARANTIE	42

Contrôler les points suivants avant la mise en marche:



ATTENTION!

Les émissions du moteur de cet outil contiennent des produits chimiques qui, d'après l'État de Californie, peuvent causer le cancer, des malformations congénitales ou autre danger pour la reproduction.

ATTENTION ! Commission californienne chargée de la qualité de l'air (CARB) : Cette machine est considérée comme une application tout-terrain de présérie selon les normes CARB. L'EPA aux États-Unis est la seule entité habilitée à établir des normes antipollution pour les équipements de construction de présérie. Pour plus d'informations, consultez www.arb.ca.gov/msprog/offroad/preempt.htm

PRÉSENTATION

Cher client,

Nous vous remercions d'avoir choisi un produit Husqvarna !

Nous espérons que cette machine vous donnera toute satisfaction et qu'elle vous accompagnera pendant de longues années. L'achat de l'un des nos produits garantit une assistance professionnelle pour l'entretien et les réparations. Si la machine n'a pas été achetée chez l'un de nos revendeurs autorisés, demandez l'adresse de l'atelier d'entretien le plus proche.

Ce mode d'emploi est précieux. Veillez à ce qu'il soit toujours à portée de main sur le lieu de travail. En suivant les instructions qu'il contient (utilisation, révision, entretien etc.), il est possible d'allonger considérablement la durée de vie de la machine et d'augmenter sa valeur sur le marché de l'occasion. En cas de vente de la machine, ne pas oublier de remettre le manuel d'utilisation au nouveau propriétaire.

Plus de 300 ans d'innovation

Husqvarna AB est une entreprise suédoise qui a vu le jour en 1689 lorsque le roi Karl XI décida de construire un arsenal pour la fabrication des mousquets. À l'époque, les compétences en ingénierie à la base du développement de certains des produits leaders du marché mondial dans des domaines tels que les armes de chasse, les vélos, les motocycles, l'électroménager, les machines à coudre et les produits d'extérieur, étaient déjà solides.

Husqvarna est le premier fournisseur mondial de produits motorisés pour utilisation en extérieur dans la foresterie, l'entretien de parcs, de pelouses et de jardins, ainsi que d'équipements de coupe et d'outils diamant destinés aux industries de la construction et de la pierre.

Responsabilité du propriétaire

Il est de la responsabilité du propriétaire/de l'employeur de s'assurer que l'utilisateur possède les connaissances nécessaires pour manipuler la machine en toute sécurité. Les responsables et les utilisateurs doivent avoir lu et compris le Manuel d'utilisation. Ils doivent avoir conscience :

- Des instructions de sécurité de la machine.
- Des diverses applications de la machine et de ses limites.
- De la façon dont la machine doit être utilisée et entretenue.

La législation nationale peut réglementer l'utilisation de cette machine. Recherchez la législation applicable dans le lieu où vous travaillez avant d'utiliser la machine.

Les législations locales peuvent limiter l'utilisation de cette machine. Recherchez les législations applicables pour le lieu où vous travaillez avant d'utiliser la machine.

Droit de réserve du fabricant

Husqvarna peut éditer des informations complémentaires concernant l'utilisation de ce produit en toute sécurité après la publication du présent manuel. Il incombe au propriétaire de se tenir informé des méthodes d'utilisation les plus sûres.

Husqvarna AB travaille continuellement au développement de ses produits et se réserve le droit d'en modifier, entre autres, la conception et l'aspect sans préavis.

Pour obtenir des informations et une assistance client, contactez-nous via notre site Web : www.husqvarna.com

Conception et propriétés

Cette unité électrique est une machine partiellement aboutie, destinée à la conception OEM d'une découpeuse manuelle haute vitesse.

Certaines des caractéristiques uniques de votre produit sont décrites ci-dessous.

Active Air Filtration™

Épuration centrifuge de l'air pour une durée de vie supérieure et un entretien moins fréquent.

SmartCarb™

Un filtre compensateur automatique intégré maintient une puissance élevée et réduit la consommation en carburant.

X-Torq®

Le moteur X-Torq® apporte un couple encore plus accessible pour une gamme de vitesses encore plus large, et donc une capacité de découpe maximale. X-Torq® réduit la consommation en carburant de jusqu'à 20 % et les émissions de jusqu'à 60 %.

EasyStart

Le moteur et le lanceur sont conçus de façon à assurer un démarrage rapide et facile de la machine. Réduit la résistance à la traction dans la corde du lanceur de jusqu'à 40 %. (Réduit la compression au démarrage.)

Système anti-vibrations efficace

Bras et aiguilles de rechange pour les amortisseurs de vibrations efficaces.

QUELS SONT LES COMPOSANTS?

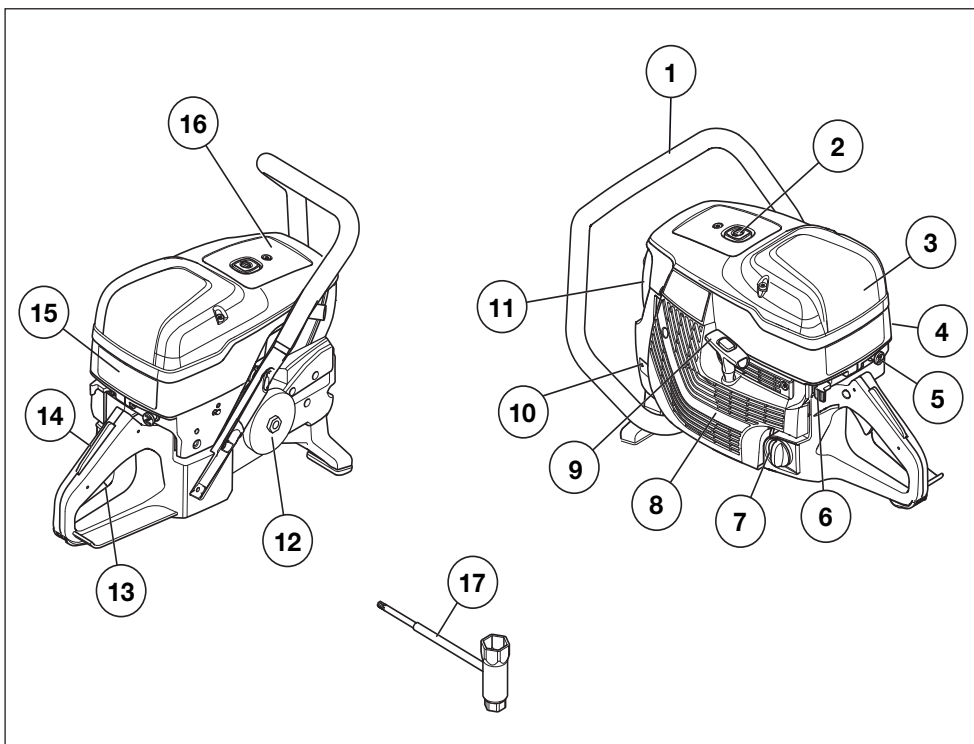

Quels sont les composants de la machine ?

- | | |
|--|---|
| 1 Poignée avant | 10 Plaque d'identification |
| 2 Décompresseur | 11 Silencieux |
| 3 Carter de filtre à air | 12 Pignon d'entraînement et embrayage |
| 4 Capot de cylindre | 13 Commande de l'accélération |
| 5 Starter avec blocage du ralenti accéléré | 14 Blocage de l'accélération |
| 6 Bouton d'arrêt | 15 Autocollant des instructions de démarrage |
| 7 Bouchon du réservoir de carburant | 16 Autocollant d'information et d'avertissement |
| 8 Lanceur | 17 Clé universelle, à pointe à six lobes |
| 9 Poignée de lanceur | |

ÉQUIPEMENT DE SÉCURITÉ DE LA MACHINE

Généralités



AVERTISSEMENT! Ne jamais utiliser une machine dont les équipements de sécurité sont défectueux. Si les contrôles ne donnent pas de résultat positif, confier la machine à un atelier spécialisé.

Le moteur doit être éteint et le bouton d'arrêt en position STOP.

Ce chapitre présente les équipements de sécurité de la machine, leur fonction, comment les utiliser et les maintenir en bon état.

Blocage de l'accélération

Le blocage de l'accélération est conçu pour empêcher toute activation involontaire de la commande de l'accélération. Lorsque le blocage (A) est enfoncé, la commande de l'accélération est embrayée (B).

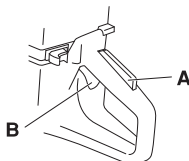

Le blocage reste enfoncé tant que la commande d'accélération est sollicitée. Lorsque la poignée est relâchée, la gâchette d'accélération et le blocage de l'accélération retrouvent leurs positions initiales. Ceci s'effectue à l'aide de deux systèmes de retour par ressorts, indépendants l'un de l'autre. En position initiale, la gâchette d'accélération est automatiquement bloquée au régime de ralenti.

Vérification du blocage de la commande d'accélération

- Vérifier d'abord que la commande de l'accélération est bloquée en position de ralenti quand le blocage de l'accélération est en position initiale.

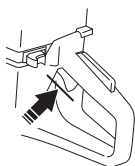

- Appuyer sur le blocage de l'accélération et vérifier qu'il revient de lui-même en position initiale quand il est relâché.

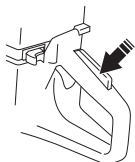

- Vérifier que le blocage de l'accélération, la commande d'accélération et leurs ressorts de rappel fonctionnent correctement.

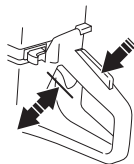

- Démarrer la découpeuse et donner les pleins gaz. Relâcher la commande de l'accélération et contrôler que le disque découpeur s'arrête et qu'il demeure immobile. Si le disque découpeur tourne quand la commande est en position de ralenti, il convient de contrôler le réglage du ralenti du carburateur. Voir les instructions au chapitre « Entretien ».

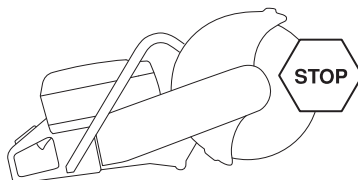

Bouton d'arrêt

Le bouton d'arrêt est utilisé pour arrêter le moteur.

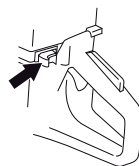

Vérification du bouton d'arrêt

- Mettre le moteur en marche et s'assurer qu'il s'arrête lorsque le bouton d'arrêt est amené en position d'arrêt.

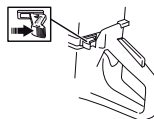

ÉQUIPEMENT DE SÉCURITÉ DE LA MACHINE

Système anti-vibrations



AVERTISSEMENT! Une exposition excessive aux vibrations peut entraîner des troubles circulatoires ou nerveux chez les personnes sujettes à des troubles cardio-vasculaires. Consultez un médecin en cas de symptômes liés à une exposition excessive aux vibrations. De tels symptômes peuvent être: engourdissement, perte de sensibilité, chatouillements, picotements, douleur, faiblesse musculaire, décoloration ou modification épidermique. Ces symptômes affectent généralement les doigts, les mains ou les poignets. Ces symptômes peuvent être accentués par le froid.

- La machine est équipée d'un système anti-vibrations conçu pour assurer une utilisation aussi confortable que possible.
- Le système anti-vibrations réduit la transmission des vibrations de l'unité moteur/l'équipement de coupe à l'unité qui constitue les poignées. Le corps du moteur, y compris l'équipement de coupe, est suspendu à l'unité poignées par l'intermédiaire de blocs anti-vibrants.

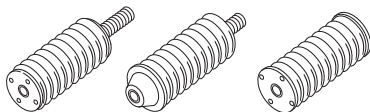

Vérification du système anti-vibrations



AVERTISSEMENT! Le moteur doit être éteint et le bouton d'arrêt en position STOP.

- Contrôler régulièrement les éléments anti-vibrations afin de détecter toute éventuelle fissure ou déformation. Les remplacer s'ils sont endommagés.
- S'assurer de la bonne fixation des éléments anti-vibrations entre l'unité moteur et l'ensemble poignée.

Silencieux



AVERTISSEMENT! N'utilisez jamais une machine sans silencieux ou avec un silencieux défectueux. Si le silencieux est défectueux, le niveau sonore et le risque d'incendie augmentent considérablement. Veillez à disposer des outils nécessaires à l'extinction d'un feu.

Le silencieux devient très chaud pendant et après l'utilisation, ainsi qu'au cours du fonctionnement au ralenti. Soyez attentif au risque d'incendie, surtout à proximité de produits inflammables et/ou en présence de gaz.

Veillez à disposer des outils nécessaires à l'extinction d'un feu.

Le silencieux est conçu pour réduire au maximum le niveau sonore et détourner les gaz d'échappement loin de l'utilisateur.

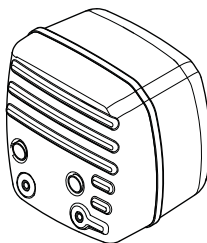

Contrôle du silencieux

Contrôler régulièrement que le silencieux est entier et qu'il est attaché correctement.

Équipement de protection

Généralités

Ne jamais utiliser une machine s'il n'est pas possible d'appeler au secours en cas d'accident.

Équipement de protection personnelle

Un équipement de protection personnelle homologué doit impérativement être utilisé lors de tout travail avec la machine. L'équipement de protection personnelle n'élimine pas les risques mais réduit la gravité des blessures en cas d'accident. Demander conseil au concessionnaire afin de choisir un équipement adéquat.



AVERTISSEMENT! L'utilisation de produits tels que des ciseaux, des disques, des forets, des disques fins ou des formes peut générer de la poussière et des vapeurs pouvant contenir des substances chimiques toxiques. Vérifiez la composition du matériel avec lequel vous travaillez et portez un masque respiratoire adapté.

Une exposition prolongée au bruit risque de causer des lésions auditives permanentes. Toujours utiliser des protecteurs d'oreille agréés. Soyez toujours attentifs aux signaux d'alerte ou aux appels en portant des protège-oreilles. Enlevez-les sitôt le moteur arrêté.

Toujours utiliser:

- Casque de protection homologué
- Protecteur d'oreilles
- Des protège-yeux homologués. L'usage d'une visière doit toujours s'accompagner du port de lunettes de protection homologuées. Par lunettes de protection homologuées, on entend celles qui sont en conformité avec les normes ANSI Z87.1 (États-Unis) ou EN 166 (pays de l'UE). La visière doit être conforme à la norme EN 1731.
- Masque respiratoire
- Gants solides permettant une prise sûre.
- Vêtements confortables, robustes et serrés qui permettent une liberté totale de mouvement. La découpe crée des étincelles qui peuvent enflammer les vêtements. Husqvarna vous recommande de porter du coton ignifugé ou du denim épais. Ne portez pas de vêtements composés de matières comme le nylon, le polyester ou la rayonne. Si elles s'enflamment, ces matières peuvent fondre et adhérer à la peau. Ne portez pas de shorts
- Bottes avec coquille en acier et semelle antidérapante.

Autre équipement de protection



REMARQUE ! Lorsque vous travaillez avec la machine, des étincelles peuvent se former et mettre le feu. Gardez toujours à portée de main les outils nécessaires à l'extinction d'un feu.

- Extincteur
- Trousse de premiers secours

MANIPULATION DU CARBURANT

Généralités



AVERTISSEMENT! Faire tourner un moteur dans un local fermé ou mal aéré peut causer la mort par asphyxie ou empoisonnement au monoxyde de carbone. Utilisez des ventilateurs pour assurer une bonne circulation de l'air lorsque vous travaillez dans des tranchés ou des fossés d'une profondeur supérieure à un mètre.

Le carburant et les vapeurs de carburant sont inflammables et peuvent causer des blessures graves en cas d'inhalation ou de contact avec la peau. Il convient donc d'observer la plus grande prudence lors de la manipulation du carburant et de veiller à disposer d'une bonne aération.

Les gaz d'échappement du moteur sont très chauds et peuvent contenir des étincelles pouvant provoquer un incendie. Par conséquent, ne jamais démarrer la machine dans un local clos ou à proximité de matériaux inflammables!

Ne fumez jamais ni ne placez d'objet chaud à proximité du carburant.

Carburant

ATTENTION ! La machine est équipée d'un moteur deux temps et doit toujours être alimentée avec un mélange d'essence et d'huile deux temps. Afin d'obtenir un mélange approprié, il est important de mesurer avec précision la quantité d'huile à mélanger. Pour le mélange de petites quantités de carburant, la moindre erreur peut sérieusement affecter le rapport du mélange.

Essence

- Utiliser une essence de qualité, avec ou sans plomb.
- Le taux d'octane minimum recommandé est de 90 (RON). Si l'on fait tourner le moteur avec une essence d'un taux d'octane inférieur à 90, un cognement risque de se produire, résultant en une augmentation de la température du moteur pouvant causer de graves avaries du moteur.
- Si on travaille en permanence à des régimes élevés, il est conseillé d'utiliser un carburant d'un indice d'octane supérieur.

Carburant écologique

HUSQVARNA recommande l'utilisation d'une essence écologique (dite essence alkylat), soit une essence deux temps prémélangée Aspen, soit une essence écologique pour moteurs quatre temps mélangée avec de l'huile deux

temps selon les instructions ci-dessous. Noter qu'il peut être nécessaire de procéder à un réglage du carburateur lors du changement de type d'essence (voir les instructions à la section Carburateur).

Possibilité d'utiliser du carburant mélangé à base d'éthanol, E10 (la teneur en éthanol ne doit pas dépasser 10 %). L'utilisation de carburants mélangés contenant plus d'éthanol que l'E10 perturbe le fonctionnement de la machine et risque d'endommager le moteur.

Huile deux temps

- Pour obtenir un fonctionnement et des résultats optimaux, utiliser une huile moteur deux temps HUSQVARNA fabriquée spécialement pour nos moteurs deux temps à refroidissement à air.
- Ne jamais utiliser d'huile deux temps pour moteurs hors-bord refroidis par eau, appelée huile outboard (désignation TCW).
- Ne jamais utiliser d'huile pour moteurs à quatre temps.

Mélange

- Toujours effectuer le mélange dans un récipient propre et destiné à contenir de l'essence.
- Toujours commencer par verser la moitié de l'essence à mélanger. Verser ensuite la totalité de l'huile. Mélanger en secouant le récipient. Enfin, verser le reste de l'essence.
- Mélanger (secouer) soigneusement le mélange avant de faire le plein du réservoir de la machine.
- Ne jamais préparer plus d'un mois de consommation de carburant à l'avance.

Rapport de mélange

- 1:50 (2%) avec huile deux temps HUSQVARNA ou équivalent.

Essence, litres	Huile deux temps, litres
	2% (1:50)
5	0,10
10	0,20
15	0,30
20	0,40

- 1:33 (3 %) avec des huiles de catégorie JASO FB ou ISO EGB formulées pour moteurs deux temps à refroidissement à air ou mélange selon les consignes du fabricant d'huile.

MANIPULATION DU CARBURANT

Remplissage de carburant



AVERTISSEMENT! Les mesures de sécurité ci-dessous réduisent le risque d'incendie:

Ne fumez jamais ni ne placez d'objet chaud à proximité du carburant.

Arrêter le moteur et le laisser refroidir pendant quelques minutes avant de faire le plein. Le moteur doit être éteint et le bouton d'arrêt en position STOP.

Ouvrir le bouchon du réservoir lentement pour laisser baisser la surpression pouvant régner dans le réservoir.

Nettoyez le pourtour du bouchon de réservoir.

Serrer soigneusement le bouchon du réservoir après le remplissage.

Si le bouchon n'est pas serré correctement, il risque de s'ouvrir à cause des vibrations et du carburant peut alors s'échapper du réservoir de carburant, entraînant un risque d'incendie.

Avant de mettre la machine en marche, la déplacer à au moins 3 mètres de l'endroit où a été fait le plein.

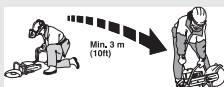

Ne jamais démarrer la machine:

- Si du carburant ou de l'huile moteur ont été répandus sur la machine. Essuyer soigneusement toutes les éclaboussures et laisser les restes d'essence s'évaporer.
- Si vous avez renversé du carburant sur vous ou sur vos vêtements, changez de vêtements. Lavez les parties du corps qui ont été en contact avec le carburant. Utilisez de l'eau et du savon.
- S'il y a fuite de carburant. Vérifier régulièrement que le bouchon du réservoir et la conduite de carburant ne fuient pas.
- À moins que le bouchon du réservoir ne soit correctement serré après avoir fait le plein.

Transport et rangement

- Transporter et ranger la machine et le carburant de façon à éviter que toute fuite ou émanation éventuelle entre en contact avec une flamme vive ou une étincelle: machine électrique, moteur électrique, contact/interrupteur électrique ou chaudière.
- Lors du stockage et du transport de carburant, toujours utiliser un récipient homologué et conçu à cet effet.

Remisage prolongé

- Lors des remisages de la machine, vider le réservoir de carburant. S'informer auprès d'une station-service comment se débarrasser du carburant résiduel.

DÉMARRAGE ET ARRÊT

Avant le démarrage



AVERTISSEMENT! Contrôler les points suivants avant la mise en marche: Lire attentivement et bien assimiler le manuel d'utilisation avant d'utiliser la machine.

Portez un équipement de protection personnelle. Reportez-vous au chapitre Équipement de protection personnelle.

Ne démarrez pas la machine sans avoir monté la courroie et le carter de la courroie. Sinon, l'embrayage risque de se détacher et de provoquer des blessures personnelles.

Vérifiez que le bouchon du réservoir est correctement sécurisé et qu'il n'y a pas de fuite de carburant.

Veiller à ce qu'aucune personne non autorisée ne se trouve dans la zone de travail pour éviter le risque de blessures graves.

- Effectuez un entretien quotidien. Voir les instructions au chapitre « Entretien ».

Démarrage



AVERTISSEMENT! Le disque se met à tourner dès le lancement du moteur. Vérifier qu'il tourne librement.

Moteur froid:



- Veiller à ce que le bouton d'arrêt (STOP) soit sur sa position de gauche.

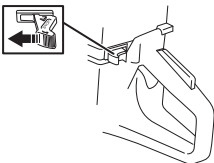

- La position de ralenti accéléré et le starter sont engagés en tirant complètement le starter.



- **Décompresseur:** Enfoncer le décompresseur pour réduire la pression dans le cylindre et faciliter le démarrage de la découpeuse. Toujours utiliser le décompresseur au démarrage. Une fois le moteur

lancé, le décompresseur se remet automatiquement en position initiale.

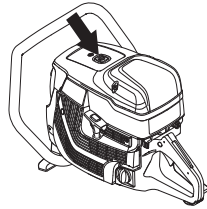

- Saisir la poignée avant avec la main gauche. Placer le pied droit sur la partie inférieure de la poignée arrière et appuyer la machine sur le sol. Tirez la poignée du lanceur d'un coup sec avec la main droite jusqu'à ce que le moteur démarre. **Ne jamais enrouler la corde du lanceur autour de la main.**



- La machine s'arrête lorsque le moteur chauffe parce que la commande de starter est tirée.



- Appuyez sur la commande de starter et sur le décompresseur.
- Tirez la poignée du lanceur jusqu'à ce que le moteur démarre.

DÉMARRAGE ET ARRÊT

- Lorsque la machine démarre, appuyez sur la gâchette d'accélération pour désengager le ralenti accéléré ; la machine tourne alors au ralenti.

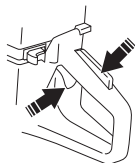

ATTENTION ! Tirez lentement sur la corde du lanceur de la main droite jusqu'à ce qu'une résistance se fasse sentir (les cliquets se mettent en prise), puis tirez plusieurs fois rapidement et avec force.

Ne pas sortir complètement la corde du lanceur et ne pas lâcher la poignée avec la corde du lanceur complètement sortie. Cela pourrait endommager la machine.

Avec un moteur chaud :



- Veiller à ce que le bouton d'arrêt (STOP) soit sur sa position de gauche.

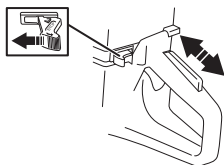

- Pour procéder au réglage du starter/ralenti accéléré, il convient de tirer la commande du starter sur la position starter puis de la pousser de nouveau. Cela ne concerne que le réglage du ralenti accéléré, pas le starter.



- **Décompresseur:** Enfoncer le décompresseur pour réduire la pression dans le cylindre et faciliter le démarrage de la découpeuse. Toujours utiliser le décompresseur au démarrage. Une fois le moteur lancé, le décompresseur se remet automatiquement en position initiale.



- Saisir la poignée avant avec la main gauche. Placer le pied droit sur la partie inférieure de la poignée arrière et appuyer la machine sur le sol. Tirez la poignée du

lanceur d'un coup sec avec la main droite jusqu'à ce que le moteur démarre. **Ne jamais enrouler la corde du lanceur autour de la main.**



- Lorsque la machine démarre, appuyez sur la gâchette d'accélération pour désengager le ralenti accéléré ; la machine tourne alors au ralenti.

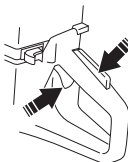

ATTENTION ! Tirez lentement sur la corde du lanceur de la main droite jusqu'à ce qu'une résistance se fasse sentir (les cliquets se mettent en prise), puis tirez plusieurs fois rapidement et avec force.

Ne pas sortir complètement la corde du lanceur et ne pas lâcher la poignée avec la corde du lanceur complètement sortie. Cela pourrait endommager la machine.

DÉMARRAGE ET ARRÊT



AVERTISSEMENT! Lorsque le moteur tourne, l'échappement contient des produits chimiques comme des hydrocarbures non brûlés et du monoxyde de carbone. Le contenu des gaz d'échappement est connu pour causer des problèmes respiratoires, des cancers, des malformations congénitales ou d'autres problèmes liés à la reproduction.

Le monoxyde de carbone est incolore et insipide, mais il est toujours présent dans les gaz d'échappement. Le début de l'empoisonnement au monoxyde de carbone se caractérise par de légers vertiges qui peuvent ou non être reconnus par la victime. Une personne peut s'effondrer ou perdre connaissance sans aucun avertissement si la concentration en monoxyde de carbone est suffisamment élevée. Comme le monoxyde de carbone est incolore et inodore, sa présence peut ne pas être détectée. Dès que des odeurs d'échappement sont perçues, le monoxyde de carbone est présent. N'utilisez jamais une découpeuse à essence à l'intérieur, dans des tranchées profondes de plus de 3 pieds (1 mètre) ou dans toute autre zone mal ventilée. Veillez à disposer d'une ventilation adaptée en cas de travail dans des tranchées ou d'autres espaces confinés.

Arrêt



REMARQUE ! Le disque découpeur continue à tourner pendant au maximum une minute après l'arrêt du moteur. (Couchage à la lame.) Assurez-vous que le disque découpeur peut tourner librement jusqu'à son arrêt complet. Toute négligence peut causer de graves blessures.

- Pour arrêter le moteur, placer le bouton d'arrêt (STOP) sur sa position de droite.

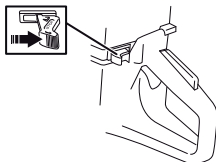

ENTRETIEN

Généralités



AVERTISSEMENT! L'utilisateur ne peut effectuer que les travaux d'entretien et de révision décrits dans ce manuel d'utilisation. Les mesures plus importantes doivent être effectuées dans un atelier d'entretien agréé.

Le moteur doit être éteint et le bouton d'arrêt en position STOP.

Utiliser les équipements de protection personnelle. Voir au chapitre "Équipement de protection personnelle".

La durée de vie de la machine risque d'être écourtée et le risque d'accidents accru si la maintenance de la machine n'est pas effectuée correctement et si les mesures d'entretien et/ou de réparation ne sont pas effectuées de manière professionnelle. Pour obtenir de plus amples informations, contacter l'atelier de réparation le plus proche.

- Faites régulièrement contrôler la machine par votre revendeur Husqvarna afin qu'il procède aux installations et réparations adéquates.

Schéma d'entretien

Le calendrier de maintenance vous indique quelles pièces de la machine nécessitent un entretien et à quelle fréquence cet entretien doit avoir lieu. La fréquence est calculée en fonction de l'utilisation quotidienne de la machine, et peut varier en fonction du degré d'utilisation.

Entretien quotidien	Entretien hebdomadaire	Entretien mensuel
Nettoyage	Nettoyage	Nettoyage
Nettoyage extérieur		Bougie
Prise d'air de refroidissement		Réservoir d'essence
Contrôle fonctionnel	Contrôle fonctionnel	Contrôle fonctionnel
Inspection générale	Système anti-vibrations	Système de carburant
Blocage de l'accélération	Silencieux	Filtre à air
Bouton d'arrêt	Carburateur	Roue d'entraînement, embrayage
	Lanceur	

Nettoyage

Nettoyage extérieur

Nettoyer à l'aide d'un chiffon ou d'une brosse.

ENTRETIEN

Prise d'air de refroidissement

- Nettoyez la prise d'air de refroidissement lorsque nécessaire.

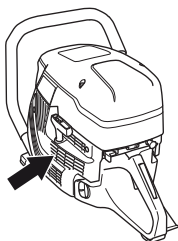

ATTENTION ! Une prise d'air sale ou bouchée provoque la surchauffe de la machine, ce qui endommage le piston et le cylindre.

Bougie

- Si la puissance de la machine est faible, si la machine est difficile à mettre en marche ou si le ralenti est irrégulier, toujours commencer par contrôler l'état de la bougie avant de prendre d'autres mesures.
- Vérifier que le chapeau de bougie et le câble d'allumage ne sont pas endommagés afin d'éviter tout risque de choc électrique.
- Si la bougie est encrassée, la nettoyer et contrôler que l'écartement des électrodes est de 0,5 mm. Remplacez-les si nécessaire.

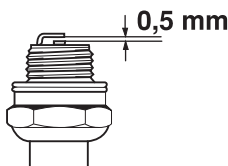

ATTENTION ! Toujours utiliser le type de bougie recommandé! Une bougie incorrecte peut endommager le piston/le cylindre.

Ces facteurs peuvent concourir à l'apparition de calamine sur les électrodes, ce qui à son tour entraîne un mauvais fonctionnement du moteur et des démarrages difficiles.

- Mauvais mélange de l'huile dans le carburant (trop d'huile ou huile inappropriée).
- La propreté du filtre à air.

Contrôle fonctionnel

Inspection générale

- S'assurer que toutes les vis et tous les écrous sont bien serrés.

Blocage de l'accélération

Le blocage de la gâchette d'accélération est conçu de manière à empêcher les activations involontaires de la gâchette d'accélération. Quand le blocage (A) est enfoncé dans la poignée (= quand l'utilisateur tient la poignée), la gâchette d'accélération (B) est libérée.

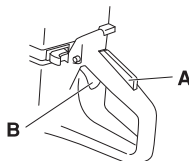

Carburateur

Le carburateur est équipé de pointeaux fixes pour que la machine reçoive toujours le mélange correct d'air et de carburant. Procéder comme suit si le moteur manque de puissance ou accélère mal:

- Contrôler le filtre à air et le remplacer si nécessaire. Si le problème demeure, contacter un atelier de réparation autorisé.

Réglage du ralenti



REMARQUE ! S'il est impossible de régler le régime de ralenti de manière à immobiliser l'équipement de coupe, contacter le revendeur ou l'atelier de réparation. Ne pas utiliser la machine tant qu'elle n'est pas correctement réglée ou réparée.

Démarrer le moteur et contrôler le réglage du ralenti. Lorsque le carburateur est correctement réglé, le disque découpeur doit rester immobile au régime de ralenti.

- Régler le ralenti à l'aide de la vis T. Si un réglage est nécessaire, commencer par tourner la vis de ralenti dans le sens des aiguilles d'une montre jusqu'à ce que le disque de coupe se mette à tourner. Tourner ensuite la vis dans le sens contraire des aiguilles d'une montre jusqu'à ce que le disque cesse de tourner.

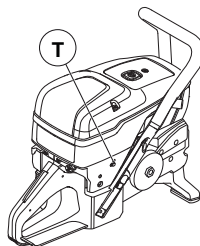

Régime de ralenti recommandé: 2700 tr/min

ENTRETIEN

Lanceur

Contrôle de la corde du lanceur

- Déposer les vis maintenant le lanceur contre le carter moteur et sortir le lanceur.

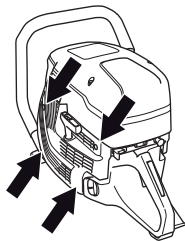

- Tirer la corde d'environ 30 cm et la sortir de l'encoche à la périphérie de la poulie. Si la corde est entière: Relâcher la tension du ressort en laissant tourner lentement la poulie vers l'arrière.

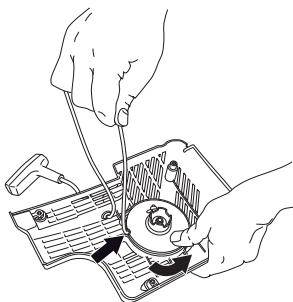

Remplacement d'une corde de lanceur rompue ou usée

- Retirer les restes de l'ancienne corde du lanceur et contrôler que le ressort de démarrage fonctionne. Introduire la nouvelle corde du lanceur dans le trou dans le corps du lanceur et dans la poulie.

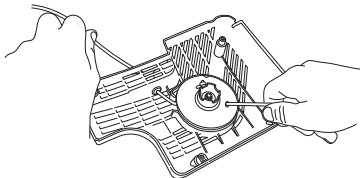

- Bloquer la corde du lanceur autour du centre de la poulie comme illustré sur la figure. Serrer fermement la fixation et veiller à ce que l'extrémité libre soit aussi courte que possible. Attacher l'extrémité de la corde du lanceur dans la poignée de démarrage.

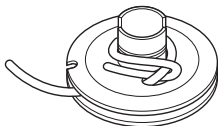

Mise sous tension du ressort

- Faire pénétrer la corde dans l'encoche dans la périphérie de la poulie et faire 3 tours dans le sens des aiguilles d'une montre autour du centre de la poulie.

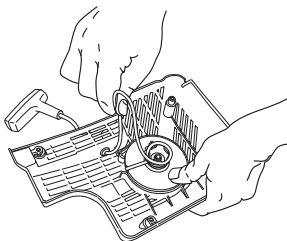

- Tirer ensuite la poignée de démarrage, ce qui tend le ressort. Répéter encore une fois la procédure mais faire quatre tours.
- Observer que la poignée de démarrage est tirée dans la position correcte quand le ressort est tendu.
- Contrôler que le ressort n'est pas tiré jusqu'à sa position extrême et tirer la corde de lanceur au maximum. Freiner la poulie avec le pouce et contrôler que la poulie peut encore être tournée d'un demi tour.

Remplacement d'un ressort de rappel rompu



AVERTISSEMENT! Le ressort de rappel est tendu et risque, en cas de manipulation imprudente, de sortir du boîtier et de causer des blessures.

Observer la plus grande prudence lors du remplacement du ressort ou de la corde. Toujours porter des lunettes protectrices.

- Déposer la vis au centre de la poulie et enlever la poulie.

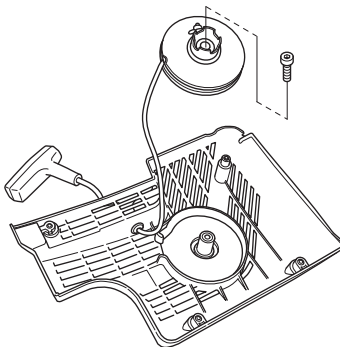

- Soulevez doucement le capot protégeant le ressort. Penser que le ressort de rappel est tendu dans le corps du lanceur.

ENTRETIEN

- Retirez doucement le ressort avec une pince.

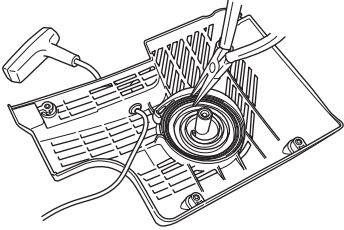

- Lubrifier le ressort avec de l'huile fluide. Remonter la poulie et mettre le ressort sous tension.

Montage du lanceur

- Monter le lanceur en commençant par dévider la corde avant de mettre le lanceur en place contre le carter moteur. Lâcher ensuite la corde lentement pour permettre aux cliquets de s'enclencher dans la poulie.

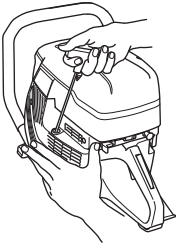

- Serrer les vis.

Système de carburant

Généralités

- Contrôler que le bouchon du réservoir et son joint sont intacts.
- Vérifier le tuyau à carburant. Le remplacer s'il est endommagé.

Filtre à carburant

- Le filtre à carburant est situé à l'intérieur du réservoir de carburant.
- Le réservoir à carburant doit être protégé des saletés lors du remplissage. Ceci réduit le risque de dysfonctionnements dus à un colmatage du filtre à carburant situé à l'intérieur du réservoir.
- Le filtre à carburant ne peut pas être nettoyé et doit donc être remplacé par un filtre neuf lorsqu'il est colmaté. **Le filtre doit être remplacé au moins une fois par an.**

Filtre à air

Le filtre à air ne doit être vérifié que si la puissance du moteur diminue.

- Desserrer les vis. Retirer le couvercle du filtre à air.

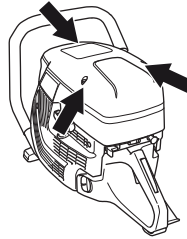

- Contrôler le filtre à air et le remplacer si nécessaire.

Changement du filtre à air

ATTENTION ! Le filtre à air ne doit pas être nettoyé ou rincé à l'air comprimé. Ceci endommagerait le filtre.

- Dévissez la vis.

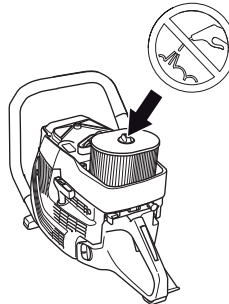

- Remplacer le filtre à air.

Roue d'entraînement, embrayage

- Contrôler le degré d'usure du centre de l'embrayage, du pignon et du ressort d'embrayage.

RECHERCHE DE PANNES

Plan de recherche de pannes



AVERTISSEMENT! Si les opérations de service ou de recherche de panne n'exigent pas que la machine soit allumée, éteignez le moteur et mettez le bouton d'arrêt dans la position d'arrêt.

Problème	Cause probable	Proposition de solution
La machine ne tourne pas	Procédure de démarrage incorrecte.	Voir les instructions au chapitre Démarrage et arrêt.
	Bouton d'arrêt dans la bonne position (STOP)	Veiller à ce que le bouton d'arrêt (STOP) soit sur sa position de gauche.
	Manque de carburant dans le réservoir	Faites l'appoint en carburant
	Bougie d'allumage défectueuse	Remplacer la bougie d'allumage.
	Embrayage défectueux	Contactez votre atelier spécialisé.
La lame tourne au ralenti	Régime de ralenti trop élevé	Réglez le régime de ralenti
	Embrayage défectueux	Contactez votre atelier spécialisé.
La lame ne tourne pas lors de l'accélération	Courroie trop lâche ou défectueuse	Serrez la courroie / Remplacez la courroie par une nouvelle.
	Embrayage défectueux	Contactez votre atelier spécialisé.
	Montage incorrect de la lame	Assurez-vous que la lame est correctement installée.
La machine n'a pas de puissance lors de la tentative d'accélération	Filtre à air bouché	Contrôlez le filtre à air et remplacez-le si nécessaire.
	Filtre à carburant bouché	Remplacer le filtre à carburant
	Prise d'air du réservoir d'essence bouchée	Contactez votre atelier spécialisé.
Les niveaux de vibration sont trop élevés	Montage incorrect de la lame	Contrôlez également que le disque découpeur est correctement monté et qu'il ne présente aucun dommage. Voir les instructions aux chapitres « Disques découpeurs » et « Montage et réglages ».
	Lame défectueuse	Remplacez la lame et assurez-vous qu'elle est en parfait état.
	Éléments anti-vibrations défectueux	Contactez votre atelier spécialisé.
Température trop élevée de la machine	Prise d'air ou ailettes de refroidissement bouchées	Nettoyez les brides de refroidissement/ prise d'air
	Patinage de la courroie	Vérifiez la courroie ou réglez la tension
	Patinage de l'embrayage / Embrayage défectueux	Toujours découper à plein régime. Vérifiez l'embrayage / Contactez votre atelier spécialisé

CARACTÉRISTIQUES TECHNIQUES

Caractéristiques techniques

Moteur	
Cylindrée, cm ³ /cu.in	119/7,3
Alésage, mm/pouce	60/2,4
Course, mm/po	42/1,7
Régime de ralenti, tr/min	2700
Pleins gaz - sans charge, régime en tr/min	9300 (+/- 150)
Puissance, kW/hp @ tr/min	5,8/7,9 @ 8400
Système d'allumage	
Fabricant du système d'allumage	SEM
Type de système d'allumage	CD
Bougie	NGK BPMR 7A
Écartement des électrodes, mm/pouce	0,5/0,02
Système de graissage/de carburant	
Fabricant du carburateur	Walbro
Type de carburateur	RWG1
Contenance du réservoir de carburant, litres/US fl. Oz	1,25/42
Poids	
Poids, sans carburant, kg/lb	9,9/21,8
Émissions sonores (voir remarque 1)	
Niveau de puissance sonore mesuré dB(A)	116
Niveau de puissance sonore garanti L _{WA} dB(A)	117
Niveaux sonores (voir remarque 2)	
Niveau de pression sonore équivalent au niveau de l'oreille de l'utilisateur, dB(A)	104

Remarque 1: Émission sonore dans l'environnement mesurée comme puissance acoustique (L_{WA}) selon la directive UE 2000/14/CE. Le niveau de puissance sonore garanti diffère du niveau mesuré en cela qu'il prend également en compte la dispersion et les variations d'une machine à l'autre du même modèle, conformément à la directive 2000/14/CE. Les données indiquées s'appliquent uniquement à l'unité électrique sans l'équipement de coupe d'origine.

Remarque 2: Le niveau de pression sonore équivalent, selon EN ISO 19432, correspond à la somme d'énergie pondérée pour divers niveaux de pression sonore à différents régimes. Les données reportées pour le niveau de pression sonore équivalent pour la machine montrent une dispersion statistique typique (déviation standard) de 1 dB(A). Les données indiquées s'appliquent uniquement à l'unité électrique sans l'équipement de coupe d'origine.

CARACTÉRISTIQUES TECHNIQUES

Déclaration de conformité de quasi-machine

(Concerne seulement l'Europe)

Husqvarna AB, SE-561 82 Huskvarna, Suède, tél. +46-36-146500, déclarons, sous notre seule responsabilité, que la découpeuse **Husqvarna K 1270R**, partiellement complète, à partir des numéros de série de l'année de fabrication 2016 et ultérieurement (l'année est clairement indiquée sur la plaque signalétique et suivie d'un numéro de série) est conforme aux dispositions des DIRECTIVES DU CONSEIL :

- du 17 mai 2006 "directive machines" **2006/42/CE**.
- du 26 février 2014 "compatibilité électromagnétique" **2014/30/UE**.
- du 8 mai 2000 "émissions sonores dans l'environnement" **2000/14/CE**.

Les normes harmonisées suivantes ont été appliquées: **EN ISO 12100:2010, EN ISO 14982:2009, CISPR12:2007+AMD1:2009, EN55012:2008+A1:2009, EN ISO 19432:2012**

Husqvarna AB se charge de transmettre toute information pertinente relative à cette quasi-machine, sur demande motivée des autorités nationales.

Husqvarna AB affirme que cette quasi-machine ne peut être mise en service jusqu'à ce la machine finale, dans laquelle est doit être intégrée, soit déclarée conforme aux dispositions de la Directive 2006/42/CE.

Göteborg, le 25 avril 2016

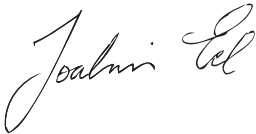

Joakim Ed

Directeur général R&D

Construction Equipment Husqvarna AB

(Représentant autorisé d'Husqvarna AB et responsable de la documentation technique.)

DÉCLARATION DE GARANTIE POUR LA LUTTE CONTRE LES

VOS DROITS ET OBLIGATIONS EN GARANTIE

L'EPA (agence américaine de protection de l'environnement, Environmental Protection Agency), Environnement Canada et Husqvarna Construction Products ont le plaisir de vous présenter la garantie du système de contrôle des émissions de votre petit moteur hors-route de 2009 ou ultérieur. Aux États-Unis et au Canada, les nouveaux petits moteurs hors-route doivent être conçus, fabriqués et équipés de façon à répondre aux normes fédérales strictes anti-smog. Husqvarna Construction Products doit garantir le système de lutte contre les émissions de votre produit motorisé manuel pour les périodes de temps apparaissant ci-dessous pourvu qu'il n'y ait eu aucun abus, négligence ou entretien inadéquat de votre produit. Votre système de lutte contre les émissions comprend des pièces comme le carburateur, le système d'allumage et le convertisseur catalytique. Lorsqu'une condition justifiable par la garantie existe, Husqvarna Construction Products se charge de réparer votre produit motorisé manuel sans aucun frais de votre part, diagnostic, pièces et main-d'œuvre compris.

GARANTIE DU FABRICANT

Les petits moteurs hors-route de 2009 ou ultérieurs sont garantis pendant deux ans. Si une pièce de votre moteur liée aux émissions (cf. liste ci-dessous) est défectueuse, Husqvarna Construction Products la réparera ou la remplacera.

CHARGES DE LA GARANTIE DE L'UTILISATEUR

En tant qu'utilisateur d'un produit motorisé manuel, vous devez effectuer l'entretien nécessaire apparaissant dans votre Manuel de l'utilisateur. Husqvarna Construction Products vous recommande de conserver tous les reçus couvrant l'entretien de votre produit motorisé manuel mais Husqvarna Construction Products ne peut refuser la garantie uniquement pour cause d'absence de ces reçus ou d'un manquement de la part de l'utilisateur à effectuer l'entretien prévu. En tant qu'utilisateur d'un produit motorisé manuel, vous devez toutefois savoir que Husqvarna Construction Products peut vous refuser cette garantie si la défaillance de votre produit ou d'une de ses pièces est due à un abus, une négligence, un entretien inadéquat ou des modifications non autorisées. Vous êtes chargé de présenter votre produit motorisé manuel à un revendeur autorisé Husqvarna Construction Products dès qu'un problème se présente. Les réparations en garantie devraient être effectuées dans une période de temps raisonnable qui ne doit pas dépasser 30 jours. Si vous avez des questions au sujet de votre garantie, vous devez communiquer avec le centre de service Husqvarna Construction Products au 1-800-288-5040 ou au www.USA.husqvarnacp.com.

DATE D'ENTRÉE EN VIGUEUR DE LA GARANTIE

La période de garantie commence à courir le jour de la livraison du produit motorisé manuel.

DURÉE DE LA GARANTIE

Husqvarna Construction Products garantit à l'utilisateur original et aux acheteurs suivants que le moteur est exempt de défauts de matière et de fabrication pouvant causer la défaillance d'une pièce sous garantie pour un délai de deux ans.

CE QUI EST COUVERT PAR LA GARANTIE

RÉPARATION OU REMPLACEMENT DE PIÈCES: Un revendeur autorisé Husqvarna Construction Products se chargera de réparer ou de remplacer les pièces sous garantie sans aucun frais de votre part. Si vous avez des questions au sujet de votre garantie, vous devez communiquer avec le centre de service Husqvarna Construction Products au 1-800-288-5040 ou au www.USA.husqvarnacp.com.

PÉRIODE DE GARANTIE: Les pièces sous garantie dont le remplacement n'est pas prévu dans le cadre de l'entretien nécessaire ou soumises uniquement à un contrôle régulier au sens de «réparer ou remplacer au besoin» doivent être garanties deux ans. Les pièces sous garantie pour lesquelles un remplacement est prévu dans le cadre de l'entretien nécessaire doivent être garanties pour la période de temps allant jusqu'au premier remplacement prévu pour ces pièces.

DIAGNOSTIC: Les frais liés à l'identification de défauts sur les pièces couvertes par la garantie ne seront pas à la charge de l'utilisateur pourvu que le travail de diagnostic soit effectué par un revendeur autorisé Husqvarna Construction Products.

DOMMAGES INDIRECTS: Husqvarna Construction Products peut être tenu pour responsable des dommages causés à d'autres composants du moteur et qui résulteraient de la défaillance d'une pièce encore couverte par la garantie.

CE QUI N'EST PAS COUVERT PAR LA GARANTIE

Aucune défaillance résultant de l'abus, de la négligence et de l'entretien contraire aux instructions n'est couverte par la garantie.

AJOUT OU MODIFICATION DE PIÈCES

L'utilisation de pièces ajoutées ou modifiées peut entraîner le rejet d'un recours en garantie. Husqvarna Construction Products n'est pas tenu pour responsable de la défaillance des pièces couvertes par la garantie résultant de l'ajout ou de la modification de pièces.

DÉCLARATION DE GARANTIE POUR LA LUTTE CONTRE LES

DEMANDE D'INDEMNITÉ

Si vous avez des questions au sujet de votre garantie, vous devez communiquer avec le centre de service Husqvarna Construction Products au 1-800-288-5040 ou au www.USA.husqvarnacp.com.

SERVICE APRÈS-VENTE

Les revendeurs autorisés Husqvarna Construction Products offrent le service après-vente ainsi que les réparations.

ENTRETIEN, REMPLACEMENT ET RÉPARATION DES PIÈCES DU SYSTÈME DE LUTTE CONTRE LES ÉMISSIONS

Les pièces de rechange approuvées par Husqvarna Construction Products et utilisées pour l'entretien ou la réparation en garantie de pièces du système de lutte contre les émissions seront fournies sans aucun frais de la part de l'utilisateur lorsque la pièce est couverte par la garantie.

LISTE DES PIÈCES EN GARANTIE DU SYSTÈME DE LUTTE CONTRE LES ÉMISSIONS

- 1 Carburateur et pièces internes
- 2 Conduit d'entrée, porte-filtre du filtre à air et boulons du carburateur
- 3 Filtre à air et filtre à carburant garantis selon l'entretien prévu
- 4 Système d'allumage
 - 1Bougie garantie selon l'entretien prévu
 - 2Module d'allumage
- 5 Réservoir de carburant, conduite et bouchon

DÉCLARATION D'ENTRETIEN

L'utilisateur est chargé d'effectuer l'entretien prévu tel qu'il est défini dans le Manuel de l'utilisation.

ACLARACIÓN DE LOS SÍMBOLOS

Símbolos en la máquina

¡ATENCIÓN! La máquina, si se utiliza de forma errónea o descuidada, puede ser una herramienta peligrosa que puede causar daños graves e incluso la muerte al usuario y a otras personas.

Lea detenidamente el manual de instrucciones y asegúrese de entender su contenido antes de utilizar la máquina.

Utilice el equipo de protección personal. Vea las instrucciones bajo el título "Equipo de protección personal".

¡ATENCIÓN! Al cortar se genera polvo que puede causar daños por inhalación. Utilice una máscara respiratoria homologada. Evite la inhalación de vapores de gasolina y gases de escape. Procure que haya buena ventilación.

¡ATENCIÓN! Las reculadas pueden ser repentinas, rápidas y violentas, lo que podría causar accidentes mortales. Lea las instrucciones y asegúrese de entender su contenido antes de utilizar la máquina.

¡ATENCIÓN! Al cortar se produce polvo que puede causar daños al inhalar. Utilice una máscara respiratoria homologada. Evite la inhalación de vapores de gasolina y gases de escape. Procure que haya buena ventilación.

Compruebe que los discos de corte no tienen grietas ni daños de otro tipo.

No utilice discos de sierra

Estrangulador.

Válvula de descompresión



Empuñadura de arranque



Repotaje, mezcla de gasolina y aceite

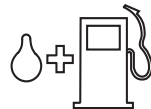

Etiqueta de instrucciones de arranque Consulte las instrucciones bajo el título Arranque y parada.



Placa de identificación

Fila 1: Marca, modelo (X, Y)

Fila 2: N.º de serie con fecha de fabricación (y, W, X): Año, semana, n.º de secuencia

Fila 3: N.º de producto (X)

Fila 4: Fabricante

Fila 5: Dirección del fabricante

Fila 6-7: Si procede, homologación de tipo CE (X, Y): Código de homologación, fase de homologación

El período de cumplimiento de emisiones mencionado en la etiqueta de cumplimiento de emisiones indica el número de horas de funcionamiento en el que el motor ha demostrado cumplir con los requisitos federales y California en materia de emisiones.

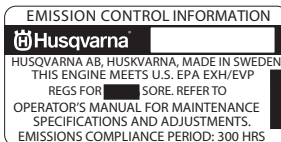
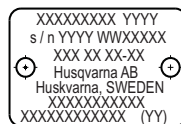

Los demás símbolos/etiquetas que aparecen en la máquina corresponden a requisitos de homologación específicos en determinados mercados.



¡ATENCIÓN! La manipulación del motor anula la homologación de la UE de este producto.

ACLARACIÓN DE LOS SÍMBOLOS

Explicación de los niveles de advertencia

Las advertencias se clasifican en tres niveles.

¡ATENCIÓN!



¡ATENCIÓN! Indica un riesgo de daños graves para el usuario o incluso muerte, o bien daños al entorno, si no se siguen las instrucciones del manual.

¡NOTA!



¡NOTA! Indica un riesgo de lesiones para el usuario o daños al entorno si no se siguen las instrucciones del manual.

AVISO

AVISO Indica un riesgo de daños en los materiales o en la máquina si no se siguen las instrucciones del manual.

ÍNDICE

Índice

ACLARACIÓN DE LOS SÍMBOLOS

Símbolos en la máquina	44
Explicación de los niveles de advertencia	45

ÍNDICE

Índice	46
Antes de arrancar, observe lo siguiente:	46

PRESENTACIÓN

Apreciado cliente:	47
Diseño y funciones	47

¿QUÉ ES QUÉ?

¿Qué es qué en la máquina?	48
----------------------------------	----

EQUIPO DE SEGURIDAD DE LA MÁQUINA

Generalidades	49
---------------------	----

FUNCIONAMIENTO

Equipo de protección	51
----------------------------	----

MANIPULACION DEL COMBUSTIBLE

Generalidades	52
Carburante	52
Repostaje	53
Transporte y almacenamiento	53

ARRANQUE Y PARADA

Antes del arranque	54
Arranque	54
Parada	56

MANTENIMIENTO

Generalidades	57
Programa de mantenimiento	57
Limpieza	57
Inspección funcional	58

LOCALIZACIÓN Y CORRECCIÓN DE AVERÍAS

Tabla de localización de fallos	61
---------------------------------------	----

DATOS TÉCNICOS

Datos técnicos	62
Declaración de conformidad de la cuasimáquina ..	63

GARANTIA DEL SISTEMA DE CONTROL DE EMISIONES

SUS DERECHOS Y OBLIGACIONES DE GARANTIA	64
---	----

Antes de arrancar, observe lo siguiente:



ATTENTION!

Los gases de escape del motor de este producto contienen sustancias químicas conocidas en el Estado de California como causantes de cáncer, defectos congénitos y otros daños reproductivos.

AVISO JUNTA DE RECURSOS DEL AIRE DE CALIFORNIA (CARB): Esta máquina está considerada una aplicación de prevención según las normativas de la CARB. La EPA de EE. UU. es la única autoridad facultada para establecer normativas sobre emisiones para equipos de construcción de prevención. Si desea más información, consulte www.arb.ca.gov/msprog/offroad/preempt.htm

PRESENTACIÓN

Apreciado cliente:

Gracias por elegir un producto Husqvarna.

Esperamos que su máquina le proporcione plena satisfacción y le sirva de ayuda por mucho tiempo en adelante. La adquisición de alguno de nuestros productos da acceso a asistencia profesional con reparaciones y servicio. Si la máquina no fue adquirida en un distribuidor oficial, preguntar en la tienda de compra la dirección del taller de servicio más cercano.

Este manual de instrucciones es un documento importante. Procure tenerlo siempre a mano en el lugar de trabajo. Siguiendo sus instrucciones (de uso, servicio, mantenimiento etcétera) puede alargar considerablemente la vida útil de la máquina e incrementar su valor de reventa. Si vende su máquina, entregue el manual de instrucciones al nuevo propietario.

Más de 300 años de innovación

La fundación de la empresa sueca Husqvarna AB data del año 1689, cuando el Rey Karl XI encargó la construcción de una fábrica para la fabricación de mosquetes. En ese momento se establecieron los cimientos de la experiencia tecnológica en la que se basan muchos de los productos punteros en el mundo en el sector de las armas de caza, bicicletas, motocicletas, electrodomésticos, máquinas de coser y productos para exteriores.

Husqvarna es líder internacional en productos motorizados para exteriores destinados a la silvicultura, el mantenimiento de parques y el cuidado del césped y del jardín, así como equipos de corte y herramientas de diamante para el sector de la construcción y la piedra.

Responsabilidad del propietario

El propietario / empresario es el responsable de asegurarse de que el usuario tiene los conocimientos necesarios para utilizar la máquina con seguridad. Los supervisores y los usuarios deben haber leído y entendido el manual de instrucciones. Deben tener conocimiento de lo siguiente:

- Las instrucciones de seguridad de la máquina.
- Las aplicaciones y las limitaciones de la máquina.
- El modo de uso y de mantenimiento de la máquina.

La utilización de esta máquina podría estar regulada por la legislación nacional vigente. Infórmese sobre la legislación vigente en el lugar donde trabaja antes de empezar a utilizar la máquina.

La utilización de esta máquina podría estar restringida por regulaciones locales. Infórmese sobre las regulaciones vigentes en el lugar donde trabaja antes de empezar a utilizar la máquina.

Los derechos que se reserva el fabricante.

Tras la publicación de este manual, Husqvarna podría publicar información adicional para el funcionamiento seguro de este producto. Es responsabilidad del propietario mantenerse informado de los métodos de funcionamiento más seguros.

Husqvarna AB trabaja constantemente para perfeccionar sus productos y se reserva, por lo tanto, el derecho a introducir modificaciones en la construcción y el diseño sin previo aviso.

Para recibir información y atención como cliente, póngase en contacto con nosotros a través de nuestro sitio web: www.husqvarna.com

Diseño y funciones

Esta unidad de alimentación es una máquina casi completa, concebida para el diseño OEM de una cortadora portátil de alta velocidad.

A continuación se describen algunas de las características únicas de su producto.

Active Air Filtration™

Depuración centrífuga del aire para una mayor vida útil y unos intervalos de mantenimiento más espaciados.

SmartCarb™

La compensación del filtro automática e integrada mantiene una alta potencia y reduce el consumo de combustible.

X-Torq®

El motor X-Torq® garantiza un par más accesible para ofrecer más velocidades y maximizar la capacidad de corte. X-Torq® reduce el consumo de combustible hasta un 20 % y las emisiones hasta un 60 %.

EasyStart

El motor y el mecanismo de arranque están diseñados para garantizar un arranque rápido y fácil de la máquina. Reduce la resistencia a los tirones del cordón de arranque hasta un 40 %. (Reduce la compresión durante el arranque.)

Eficiente sistema amortiguador de vibraciones

Los eficientes amortiguadores de vibraciones protegen los brazos y las manos.

¿QUÉ ES QUÉ?

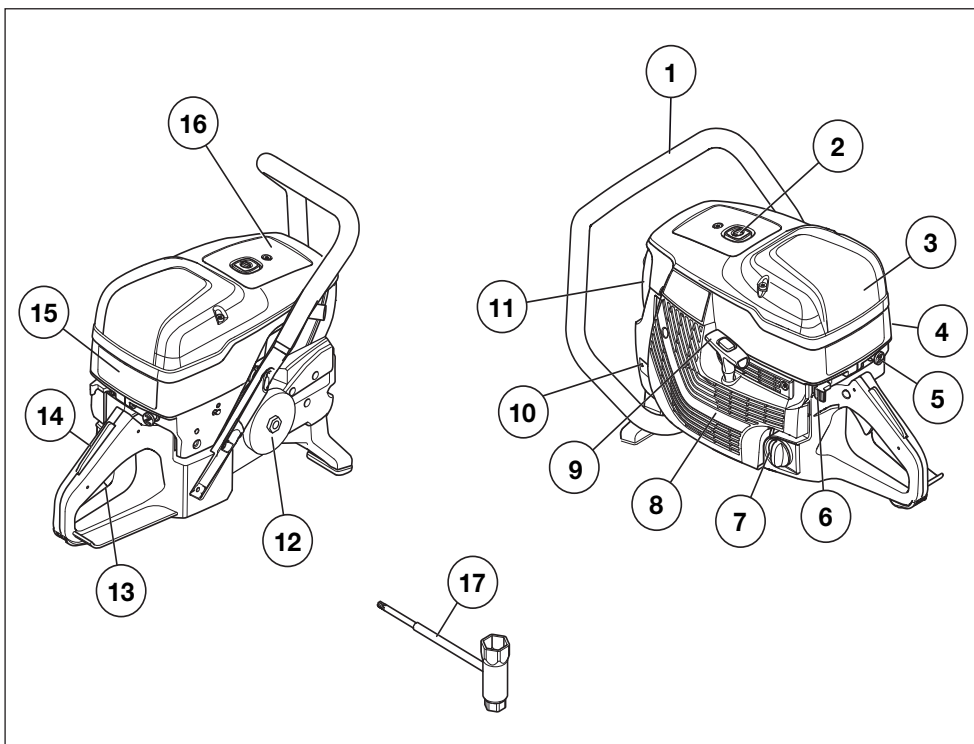

¿Qué es qué en la máquina?

- | | |
|-------------------------------|---|
| 1 Mango delantero | 10 Placa de identificación |
| 2 Válvula de descompresión | 11 Silenciador |
| 3 Cubierta del filtro de aire | 12 Engranaje de accionamiento y embrague |
| 4 Cubierta del cilindro | 13 Acelerador |
| 5 Estrangulador con bloqueo | 14 Fijador del acelerador |
| 6 Botón de parada | 15 Etiqueta de instrucciones de arranque |
| 7 Tapa del depósito | 16 Etiqueta adhesiva de información y advertencia |
| 8 Mecanismo de arranque | 17 Llave combinada, Torx |
| 9 Empuñadura de arranque | |

EQUIPO DE SEGURIDAD DE LA MÁQUINA

Generalidades



¡ATENCIÓN! Nunca utilice una máquina con componentes de seguridad defectuosos. Si su máquina no pasa todos los controles, entréguela a un taller de servicio para su reparación.

El motor debe apagarse y el botón de parada debe colocarse en la posición de parada.

En este capítulo se describen los componentes de seguridad de la máquina, su función y el modo de efectuar el control y el mantenimiento para garantizar un funcionamiento óptimo.

Fiador del acelerador

El bloqueador del acelerador está diseñado para impedir la activación involuntaria del acelerador. Cuando se presiona el bloqueador (A), se suelta el acelerador (B).

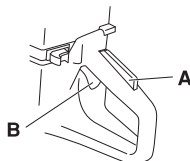

El bloqueador permanece presionado mientras está presionado el acelerador. Al soltar el mango tanto el acelerador como el bloqueo vuelven a su posición original. Esto ocurre gracias a dos sistemas de muelle de retorno independientes entre sí. El acelerador queda, de esta manera, automáticamente bloqueado en ralentí.

Comprobación del fiador del acelerador

- Compruebe que el acelerador esté bloqueado en la posición de ralentí cuando el fiador está en su posición inicial.

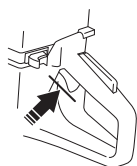

- Apriete el fiador del acelerador y compruebe que vuelva a su posición de partida al soltarlo.

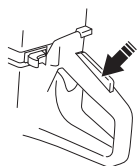

- Compruebe que el acelerador y el fiador se muevan con facilidad y que funcionen sus muelles de retorno.

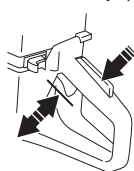

- Arranque la cortadora y acelere al máximo. Suelte el acelerador y compruebe que el disco de corte se detiene y que permanece inmóvil. Si el disco de corte gira cuando el acelerador está en la posición de ralentí, debe controlarse el ajuste de ralentí del carburador. Consulte las instrucciones bajo el título «Mantenimiento».

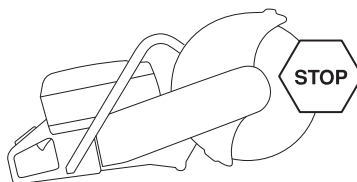

Botón de parada

El botón de parada se utiliza para parar el motor.

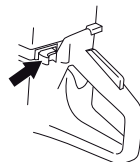

Comprobación del botón de parada

- Arranque el motor y compruebe que se pare cuando se mueve el botón de parada a la posición de parada.

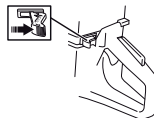

EQUIPO DE SEGURIDAD DE LA MÁQUINA

Sistema amortiguador de vibraciones



¡ATENCIÓN! La sobreexposición a las vibraciones puede provocar problemas circulatorios y dolencias de carácter nervioso, especialmente en personas con patologías circulatorias. Acuda a un médico si nota síntomas corporales que puedan relacionarse con la sobreexposición a las vibraciones. Son ejemplos de tales síntomas la pérdida de sensibilidad, el 'cosquilleo', las 'punzadas', el dolor, la pérdida o reducción de la fuerza normal o los cambios en el color y la superficie de la piel. Estos síntomas se presentan normalmente en dedos, manos y muñecas. Los síntomas pueden aumentar en temperaturas frías.

- Su máquina incorpora un sistema amortiguador diseñado para reducir al máximo posible las vibraciones y optimizar la comodidad de uso.
- El sistema amortiguador de vibraciones de la máquina reduce la transmisión de vibraciones entre la parte del motor/equipo de corte y la parte de los mangos de la máquina. El cuerpo del motor, incluso equipo de corte, está suspendido en la unidad de empuñadura por un elemento amortiguador de vibraciones.

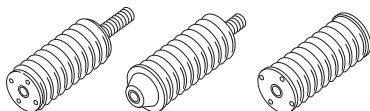

Comprobación del sistema amortiguador de vibraciones



¡ATENCIÓN! El motor debe apagarse y el botón de parada debe colocarse en la posición de parada.

- Controle regularmente los elementos antivibración para ver si están agrietados o deformados. Cámbielos si están dañados.
- Controle que los elementos antivibraciones estén firmemente montados entre el motor y el sistema de mangos.

Silenciador



¡ATENCIÓN! No utilice nunca una máquina que no tenga silenciador o que lo tenga defectuoso. Un silenciador defectuoso puede incrementar considerablemente el nivel de ruido y el riesgo de incendio. Tenga a mano herramientas para la extinción de incendios.

El silenciador se calienta mucho durante y después del uso, además de cuando está en ralentí. Tenga presente el peligro de incendio, especialmente si trabaja rodeado de sustancias o gases inflamables.

Tenga a mano herramientas para la extinción de incendios.

El silenciador está diseñado para reducir al máximo posible el nivel sonoro y para apartar los gases de escape del usuario.

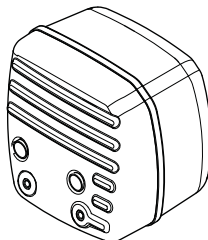

Revisión del silenciador

Revise regularmente el silenciador para comprobar que está intacto y bien fijo.

Equipo de protección

Generalidades

No use nunca una máquina si no tiene posibilidad de pedir auxilio si se produce un accidente.

Equipo de protección personal

Para trabajar con la máquina debe utilizarse un equipo de protección personal homologado. El equipo de protección personal no elimina el riesgo de lesiones, pero reduce su efecto en caso de accidente. Pida a su distribuidor que le asesore en la elección del equipo.



¡ATENCIÓN! El uso de productos que cortan, pulen, taladran, alisan o forman materiales puede generar polvo y vapores que pueden contener sustancias químicas dañinas. Averiguar la composición del material con que se trabaja y usar una máscara respiratoria adecuada.

La exposición prolongada al ruido puede causar daños crónicos en el oído. Por consiguiente, use siempre protectores auriculares homologados. Cuando use protección auditiva preste siempre atención a las señales o llamados de advertencia. Sáquese siempre la protección auditiva inmediatamente después de parar el motor.

Utilice siempre:

- Casco protector homologado
- Protectores auriculares
- Protección ocular homologada. Si se utiliza visor, deben utilizarse también gafas protectoras homologadas. Por gafas protectoras homologadas se entienden las que cumplen con la norma ANSI Z87.1 para EE.UU. o EN 166 para países de la UE. El visor debe cumplir con la norma EN 1731.
- Máscara respiratoria
- Guantes resistentes de agarre seguro.
- Prendas de vestir ceñidas, resistentes y cómodas que permitan una libertad de movimientos total. El proceso de corte genera chispas que podrían prender fuego a la ropa. Husqvarna recomienda que lleve ropa de algodón piroretardante o de tejidos vaqueros duros. No lleve ropa de materiales como nailon, poliéster o rayón. Si estos materiales empezaran a arder, podrían derretirse y adherirse a la piel. No lleve pantalones cortos.
- Botas con puntera de acero y suela antideslizante.

Otros equipos de protección



¡NOTA! Mientras trabaja con la máquina, pueden producirse chispas que podrían ocasionar un incendio. Tenga siempre a mano herramientas para la extinción de incendios.

- Extintor de incendios
- Kit de primeros auxilios

MANIPULACION DEL COMBUSTIBLE

Generalidades



¡ATENCIÓN! Si se hace funcionar el motor en un local cerrado o mal ventilado, se corre riesgo de muerte por asfixia o intoxicación con monóxido de carbono. Utilice ventiladores para asegurar una circulación del aire adecuada cuando trabaje en zanjas o fosos con más de un metro de profundidad.

El combustible y los vapores de combustible son inflamables y pueden causar daños graves por inhalación y contacto con la piel. Por consiguiente, al manipular combustible proceda con cuidado y procure que haya buena ventilación.

Los gases de escape del motor están calientes y pueden contener chispas que pueden provocar incendio. Por esa razón, ¡nunca arranque la máquina en interiores o cerca de material inflamable!

No fume ni ponga objetos calientes cerca del combustible.

Carburante

AVISO La máquina tiene un motor de dos tiempos, por lo que debe utilizarse siempre una mezcla de gasolina con aceite para motores de dos tiempos. Para obtener una mezcla con las proporciones correctas, debe medirse con precisión la cantidad de aceite que se mezclará. En la mezcla de pequeñas cantidades de combustible, los errores más insignificantes en la medición del aceite influyen considerablemente en las proporciones de la mezcla.

Gasolina

- Utilice gasolina sin plomo o gasolina con plomo de alta calidad.
- El octanaje mínimo recomendado es 90 (RON). Si se hace funcionar el motor con gasolina de octanaje inferior a 90, puede producirse clavazón. Esto aumenta la temperatura del motor, con el consiguiente riesgo de averías.
- Para trabajar durante mucho tiempo en altas revoluciones se recomienda el uso de gasolina con más octanos.

Combustible ecológico

HUSQVARNA recomienda usar gasolina ecológica (combustible de alquilato); bien gasolina premezclada Aspen para motores de dos tiempos, o gasolina ecológica para motores de cuatro tiempos mezclada con aceite para motores de dos tiempos según se indica abajo.

Tenga en cuenta que puede ser necesario ajustar el carburador cuando se cambia el tipo de combustible (vea las instrucciones del capítulo Carburador).

Puede utilizar combustible con mezcla de etanol E10 (mezcla máxima de etanol del 10 %). El uso de mezclas de etanol de mayor concentración que E10 originará un mal funcionamiento que puede causar daños en el motor.

Aceite para motores de dos tiempos

- Para un resultado y prestaciones óptimos, utilice aceite para motores de dos tiempos HUSQVARNA, especialmente fabricado para motores de dos tiempos refrigerados por aire.
- No utilice nunca aceite para motores de dos tiempos fuera borda refrigerados por agua (llamado outboard oil), con designación TCW.
- No utilice nunca aceite para motores de cuatro tiempos.

Mezcla

- Siempre haga la mezcla de gasolina y aceite en un recipiente limpio, homologado para gasolina.
- Primero, ponga la mitad de la gasolina que se va a mezclar. Luego, añada todo el aceite y agite la mezcla. A continuación, añada el resto de la gasolina.
- Agite bien la mezcla de combustible antes de ponerla en el depósito de combustible de la máquina.
- No mezcle más combustible que el necesario para utilizar un mes como máximo.

Mezcla

- 1:50 (2%) con aceite para motores de dos tiempos HUSQVARNA o equivalente.

Gasolina, litros	Aceite para motores de dos tiempos, litros
	2% (1:50)
5	0,10
10	0,20
15	0,30
20	0,40

- 1:33 (3%) con aceite JASO FB o ISO EGB formulado para motores de dos tiempos con refrigeración de aire o mixto según las recomendaciones del fabricante del aceite.

MANIPULACION DEL COMBUSTIBLE

Repostaje



¡ATENCIÓN! Las siguientes medidas preventivas reducen el riesgo de incendio:

No fume ni ponga objetos calientes cerca del combustible.

Apague el motor y deje que se enfríe unos minutos antes de repostar. El motor debe apagarse y el botón de parada debe colocarse en la posición de parada.

Para repostar, abra despacio la tapa del depósito de combustible para evacuar lentamente la eventual sobrepresión.

Limpie alrededor del tapón de combustible.

Después de repostar, apriete bien la tapa del depósito de combustible.

Si el tapón no está correctamente apretado, podría aflojarse con la vibración y se produciría una fuga de combustible del depósito con el consiguiente riesgo de incendio.

Antes de arrancar, aparte la máquina a 3 m como mínimo del lugar de repostaje.

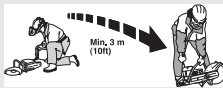

- Para almacenar y transportar combustible se deben utilizar recipientes diseñados y homologados para tal efecto.

Almacenamiento prolongado

- Si la máquina se va a almacenar por un período largo, se debe vaciar el depósito de combustible. Pregunte en la estación de servicio más cercana qué hacer con el combustible sobrante.

Nunca arranque la máquina:

- Si ha derramado combustible o aceite de motor en la máquina. Limpie todos los derrames y deje evaporar los restos de gasolina.
- Si se salpicó el cuerpo o las ropas, cambie de ropas. Lave las partes del cuerpo que han entrado en contacto con el combustible. Use agua y jabón.
- Si hay fugas de combustible en la máquina. Compruebe regularmente si hay fugas en la tapa del depósito o en los conductos de combustible.
- A menos que el tapón de combustible se apriete con firmeza tras el repostaje.

Transporte y almacenamiento

- Almacene y transporte la máquina y el combustible de manera que eventuales fugas o vapores no puedan entrar en contacto con chispas o llamas, por ejemplo, máquinas eléctricas, motores eléctricos, contactos eléctricos/interruptores de corriente o calderas.

ARRANQUE Y PARADA

Antes del arranque



¡ATENCIÓN! Antes de arrancar, observe lo siguiente: Lea detenidamente el manual de instrucciones y asegúrese de entender su contenido antes de utilizar la máquina.

Utilice el equipo de protección personal. Consulte el apartado 'Equipo de protección personal'.

No arranque la cortadora sin que esté montada la correa y su cubierta. De hacerlo, puede soltarse el acoplamiento y causar daños personales.

Compruebe que el tapón de combustible está bien apretado y que no hay fugas de combustible.

Asegúrese de que no haya personas desautorizadas en la zona de trabajo, de lo contrario se corre el riesgo de ocasionar graves daños personales.

- Realice el mantenimiento diario. Consulte las instrucciones bajo el título «Mantenimiento».

Arranque



¡ATENCIÓN! El disco de corte gira cuando arranca el motor. Asegúrese de que puede girar libremente.

Con el motor frío:



- Asegúrese de que el mando de parada (STOP) se encuentra en la posición de la izquierda.

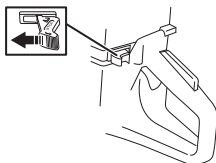

- La posición de aceleración de arranque y estrangulamiento se obtienen tirando del estrangulador completamente.



- **Válvula de descompresión:** Presione la válvula hacia adentro para reducir la presión en el cilindro y

facilitar así el arranque de la cortadora. Para arrancar se debe usar siempre la válvula de descompresión. Cuando la máquina ha arrancado, la válvula vuelve automáticamente a la posición de partida.

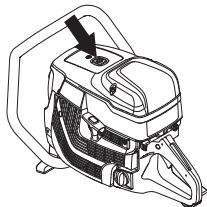

- Agarre la empuñadura delantera con la mano izquierda. Pise la parte inferior de la empuñadura trasera con el pie derecho y presione la máquina contra el suelo. Tire del tirador de arranque con la mano derecha hasta que arranque el motor. **Nunca enrosque el cordón de arranque alrededor de la mano.**



- La máquina se detendrá cuando el motor se encienda porque el estrangulador está extraído.

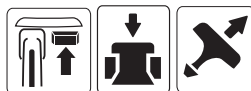

- Presione el estrangulador y la válvula de descompresión.
- Tire de la empuñadura de arranque hasta que el motor arranque.

ARRANQUE Y PARADA

- Cuando la máquina haya arrancado, pulse el acelerador para desacoplar la aceleración de arranque y la máquina entrará en ralentí.

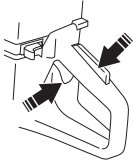

AVISO Tire lentamente hacia fuera del cordón de arranque con la mano derecha hasta que advierta una resistencia (momento en que se acoplan los ganchos de arranque) y, entonces, dé tirones rápidos y fuertes.

No extraiga el cordón de arranque al máximo, y no suelte la empuñadura de arranque si ha extraído todo el cordón. Ello puede ocasionar averías en la máquina.

Con motor caliente:



- Asegúrese de que el mando de parada (STOP) se encuentra en la posición de la izquierda.

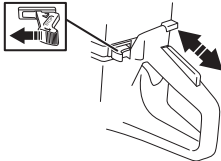

- Para la aceleración de arranque, ponga el estrangulador en la posición de estrangulamiento y, a continuación, vuelva a empujarlo hacia dentro. Esto solo activa la aceleración de arranque sin estrangular.



- **Válvula de descompresión:** Presione la válvula hacia adentro para reducir la presión en el cilindro y facilitar así el arranque de la cortadora. Para arrancar se debe usar siempre la válvula de descompresión. Cuando la máquina ha arrancado, la válvula vuelve automáticamente a la posición de partida.



- Agarre la empuñadura delantera con la mano izquierda. Pise la parte inferior de la empuñadura trasera con el pie derecho y presione la máquina contra el suelo. Tire del tirador de arranque con la mano derecha hasta que arranque el motor. **Nunca**

enrosque el cordón de arranque alrededor de la mano.



- Cuando la máquina haya arrancado, pulse el acelerador para desacoplar la aceleración de arranque y la máquina entrará en ralentí.

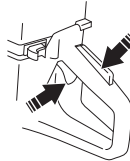

AVISO Tire lentamente hacia fuera del cordón de arranque con la mano derecha hasta que advierta una resistencia (momento en que se acoplan los ganchos de arranque) y, entonces, dé tirones rápidos y fuertes.

No extraiga el cordón de arranque al máximo, y no suelte la empuñadura de arranque si ha extraído todo el cordón. Ello puede ocasionar averías en la máquina.

ARRANQUE Y PARADA



¡ATENCIÓN! Cuando el motor está en funcionamiento, el escape contiene sustancias químicas como monóxido de carbono e hidrocarburos sin quemar. Es sabido que el contenido de los vapores del escape causa problemas respiratorios, cáncer, defectos congénitos u otros daños en el sistema reproductor.

El monóxido de carbono no tiene color ni sabor, pero está siempre presente en los vapores de escape. Un indicio de intoxicación por monóxido de carbono es un mareo leve que podría ser o no reconocido por la víctima. Una persona podría sufrir un colapso o perder la consciencia sin previo aviso si la concentración de monóxido de carbono es demasiado alta. Como el monóxido de carbono es incoloro e inodoro, su presencia no puede detectarse. Si se detectan olores procedentes del escape, seguro que hay monóxido de carbono. Nunca use una cortadora de gasolina en interiores, en zanjas de más de 1 metro (3 pies) de profundidad ni en zonas poco ventiladas. Asegúrese de que haya una buena ventilación si trabaja en zanjas u otros espacios reducidos.

Parada



¡NOTA! El disco de corte seguirá girando hasta un minuto después de que el motor se haya detenido. (Deslizamiento del disco.) Asegúrese de que el disco de corte puede girar libremente hasta que se haya detenido por completo. La utilización del equipo sin el debido cuidado puede causar lesiones graves.

- Detenga el motor moviendo el mando de parada (STOP) a la posición de la derecha.

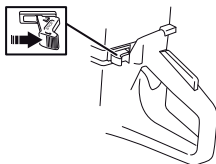

MANTENIMIENTO

Generalidades



¡ATENCIÓN! El usuario sólo puede efectuar los trabajos de mantenimiento y servicio descritos en este manual. Los trabajos de mayor envergadura debe efectuarlos un taller de servicio oficial.

El motor debe apagarse y el botón de parada debe colocarse en la posición de parada.

Utilice el equipo de protección personal. Vea las instrucciones bajo el título "Equipo de protección personal".

La vida útil de la máquina puede acortarse y el riesgo de accidentes puede aumentar si el mantenimiento de la máquina no se hace de forma adecuada y si los trabajos de servicio y/o reparación no se efectúan de forma profesional. Para más información, consulte con el taller de servicio oficial más cercano.

- Diríjase a su distribuidor de Husqvarna para que revise la máquina regularmente y para que realice ajustes y reparaciones básicas.

Programa de mantenimiento

En el programa de mantenimiento podrá ver qué piezas de la máquina requieren mantenimiento y cada cuánto tiempo deberá realizarse. Los intervalos se calculan en función del uso diario de la máquina y pueden depender de la velocidad de uso.

Mantenimiento diario	Mantenimiento semanal	Mantenimiento mensual
Limpieza	Limpieza	Limpieza
Limpieza externa		Bujía
Toma de aire de refrigeración		Depósito de combustible
Inspección funcional	Inspección funcional	Inspección funcional
Inspección general	Sistema amortiguador de vibraciones	Sistema de combustible
Fiador del acelerador	Silenciador	Filtro de aire
Botón de parada	Carburador	Rueda motriz, embrague
	Mecanismo de arranque	

Limpieza

Limpieza externa

Límpielos con un trapo o un cepillo.

MANTENIMIENTO

Toma de aire de refrigeración

- Limpie la toma de aire de refrigeración siempre que sea necesario.

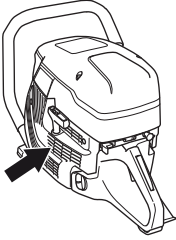

AVISO Una toma de aire sucia u obturada produce el sobrecalentamiento de la máquina, con las consiguientes averías del cilindro y el pistón.

Bujía

- Si la potencia de la máquina es baja, si el arranque es difícil o si el ralentí es irregular: revise siempre la bujía antes de efectuar otras medidas.
- Compruebe que el capuchón y el cable de encendido estén intactos para evitar sacudidas eléctricas.
- Si la bujía está sucia de carbonilla, límpiela y compruebe que la separación de electrodos es de 0,5 mm. Cámbiela si es necesario.

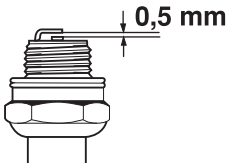

AVISO ¡Utilice siempre el tipo de bujía recomendado! Una bujía incorrecta puede arruinar el pistón y el cilindro.

Estos factores producen revestimientos en los electrodos de la bujía que pueden ocasionar perturbaciones del funcionamiento y dificultades de arranque.

- Mezcla de aceite inadecuada en el combustible (demasiado aceite o aceite inadecuado).
- Filtro de aire sucio.

Inspección funcional

Inspección general

- Compruebe que los tornillos y las tuercas estén apretados.

Fiador del acelerador

El bloqueo del acelerador está destinado a evitar una activación involuntaria del acelerador. Cuando el bloqueo (A) es presionado en el mango (= al sujetar el mango), el acelerador (B) se libera.

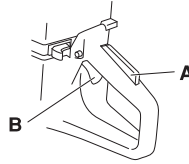

Carburador

El carburador tiene surtidores fijos para que el motor reciba siempre la mezcla adecuada de combustible y aire. Si el motor tiene poca potencia o mala aceleración, proceda como sigue:

- Revise el filtro de aire y cámbielo si es necesario. Si esto no ayuda, acuda a un taller de servicio oficial.

Regulación de la marcha en ralentí



¡NOTA! Si no puede regular el régimen en ralentí para que el equipo de corte deje de girar, consulte a su distribuidor/taller de servicio. No utilice la máquina hasta que no esté correctamente regulada o reparada.

Arranque el motor y controle el ajuste del ralentí. Si el ajuste del carburador es correcto, el disco de corte debe estar inmóvil en ralentí.

- Regule el ralentí con el tornillo en T. Si es necesario ajustar, gire primero el tornillo de ralentí a derechas hasta que el disco empiece a girar. A continuación, gire el tornillo a izquierdas hasta que el disco deje de girar.

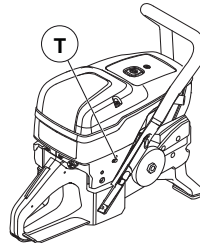

Régimen recomendado en ralentí: 2.700 r.p.m.

MANTENIMIENTO

Mecanismo de arranque

Comprobación del cordón de arranque

- Afloje los tornillos que fijan el mecanismo de arranque en el cárter y saque el mecanismo.

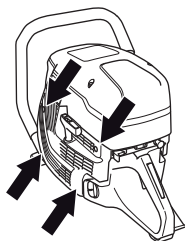

- Extraiga el cordón 30 cm e introdúzcalo en el rebaje de la periferia de la polea. Si el cordón está intacto: Afloje la tensión del muelle haciendo girar la polea hacia atrás.

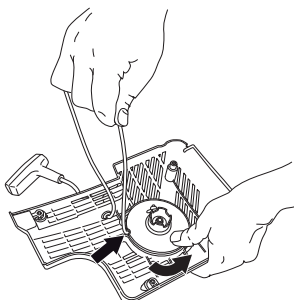

Cambio de un cordón de arranque roto o desgastado

- Quite eventuales restos del cordón de arranque viejo y compruebe que el muelle de arranque funciona. Introduzca el cordón de arranque nuevo en el orificio de la caja del aparato de arranque y en la polea.

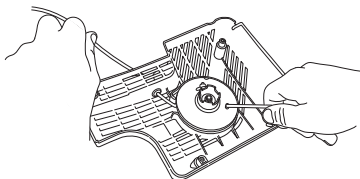

- Fije el cordón de arranque alrededor del centro de la polea, tal como se muestra en la figura. Apriete con fuerza la fijación, dejando el extremo libre lo más corto posible. Fije el extremo del cordón de arranque en la empuñadura de arranque.

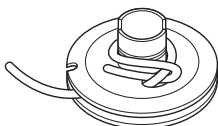

Tensado del muelle de retorno

- Pase el cordón por el rebaje de la periferia de la polea y enróllelo 3 vueltas a derechas alrededor del centro del disco de cordón.

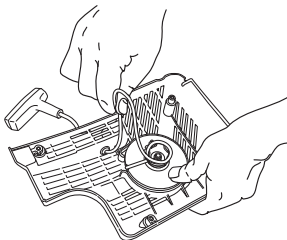

- A continuación, tire de la empuñadura de arranque, con lo que se tensa el muelle. Repita el procedimiento una vez más pero con cuatro vueltas.
- Tenga en cuenta que la empuñadura de arranque es tirada hasta su posición de partida después de tensarse el muelle.
- Controle que el muelle no es tirado hasta su posición extrema, tirando completamente del cordón de arranque. Frene la polea con el pulgar y compruebe que es posible girar la polea como mínimo media vuelta más.

Cambio de un muelle de retorno roto



¡ATENCIÓN! El muelle de retorno está tensado en el cuerpo del mecanismo de arranque y, con una manipulación negligente, puede soltarse y causar lesiones.

Para cambiar el muelle de retorno o el cordón de arranque, proceda con cuidado. Utilice gafas protectoras.

- Afloje el tornillo del centro de la polea y saque la polea.

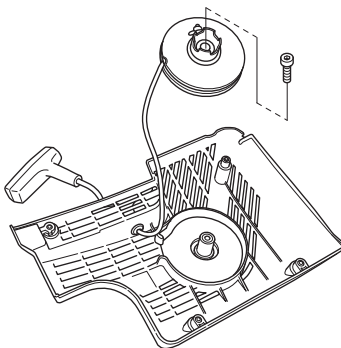

- Levante cuidadosamente la cubierta que protege el muelle. Tenga en cuenta que el muelle está tensado en la caja del aparato de arranque.

MANTENIMIENTO

- Retire cuidadosamente el muelle con unos alicates.

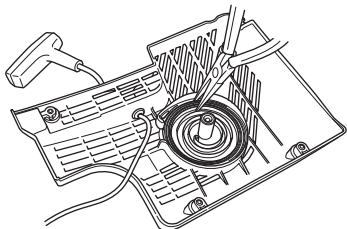

- Lubrique el muelle de retorno con aceite claro. Monte la polea y tense el muelle.

Montaje del mecanismo de arranque

- Para montar el mecanismo de arranque, primero extraiga el cordón y después coloque el mecanismo en su sitio en el cárter. Luego, suelte despacio el cordón para que los ganchos agarren la polea.

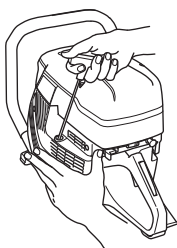

- Apriete los tornillos.

Sistema de combustible

Generalidades

- Compruebe que el tapón del depósito y su junta estén intactos.
- Compruebe la manguera de combustible. Cambie la protección si está dañada.

Filtro de combustible

- El filtro de combustible está dentro del depósito de combustible.
- Al repostar hay que proteger el depósito de combustible de la suciedad. Así se reduce el riesgo de perturbaciones del funcionamiento debidas a obturación del filtro de combustible situado dentro del depósito.
- Un filtro de combustible obturado no se puede limpiar, sino que se debe sustituir por un filtro nuevo. **El filtro debe cambiarse como mínimo una vez al año.**

Filtro de aire

El filtro de aire solo debe comprobarse si baja la potencia del motor.

- Afloje los tornillos de ajuste. Saque la tapa del filtro de aire.

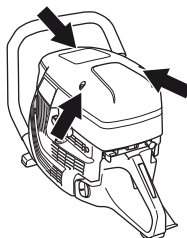

- Revise el filtro de aire y cámbielo si es necesario

Cambio del filtro de aire

AVISO El filtro de aire no debe limpiarse con aire comprimido, ya que puede dañar el filtro.

- Aflojar el tornillo.

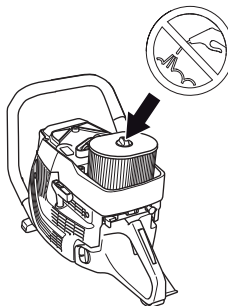

- Cambie el filtro de aire.

Rueda motriz, embrague

- Revise el centro del embrague, la rueda motriz y el muelle de acoplamiento para ver si presentan desgaste.

LOCALIZACIÓN Y CORRECCIÓN DE AVERÍAS

Tabla de localización de fallos



¡ATENCIÓN! Si los servicios o la localización de fallos no necesitan que la máquina esté encendida, debe apagar el motor y colocar el botón de parada en la posición STOP.

Problema	Causa probable	Posible solución
La máquina no funciona	Procedimiento de arranque incorrecto.	Consulte las instrucciones bajo el título Arranque y parada.
	Botón de parada en la posición derecha (STOP)	Asegúrese de que el mando de parada (STOP) se encuentra en la posición de la izquierda.
	No hay combustible en el depósito	Llene el depósito de combustible
	Bujías erróneas	Cambie la bujía.
	Embrague defectuoso	Contacte con su taller de servicio.
El disco gira al ralentí	Régimen de ralentí demasiado alto	Ajuste el régimen de ralentí
	Embrague defectuoso	Contacte con su taller de servicio.
El disco no gira mientras se acelera	Correa demasiado floja o defectuosa	Apriete la correa / Sustituya la correa por una nueva
	Embrague defectuoso	Contacte con su taller de servicio.
	Disco montado incorrectamente	Asegúrese de que el disco está instalado correctamente.
La máquina no tiene potencia mientras se intenta acelerar	Filtro de aire obstruido	Revise el filtro de aire y cámbielo si es necesario.
	Filtro de combustible obstruido	Cambie el filtro de combustible
	Ventilación obturada en el depósito de gasolina	Contacte con su taller de servicio.
El nivel de vibraciones es demasiado alto	Disco montado incorrectamente	Compruebe también que la hoja de corte esté montada correctamente y que no esté dañada. Consulte las instrucciones de los apartados «Hojas de corte» y «Montaje y ajustes».
	Disco defectuoso	Cambie el disco y asegúrese de que está intacto.
	Aisladores de vibraciones defectuosos	Contacte con su taller de servicio.
La temperatura de la máquina es demasiado alta	Toma de aire o aletas de refrigeración obturadas	Limpie la toma de aire/bridas de refrigeración de la máquina
	La correa patina	Compruebe la correa/ajuste la tensión
	El embrague patina/está defectuoso	Corte siempre con plena aceleración. Compruebe el embrague/póngase en contacto con el taller de servicio

DATOS TECNICOS

Datos técnicos

Motor	
Cilindrada, cm ³ /cu.in	119/7,3
Diámetro del cilindro, mm/pulgadas	60/2,4
Recorrido (mm/pulg.)	42/1,7
Régimen de ralentí, r.p.m.	2700
Acelerador al máximo: sin carga, rpm	9300 (+/- 150)
Potencia (kW/rpm)	5,8/7,9 @ 8400
Sistema de encendido	
Fabricante de sistema de encendido	SEM
Tipo de sistema de encendido	CD
Bujía	NGK BPMR 7A
Distancia de electrodos, mm/pulgadas	0,5/0,02
Sistema de combustible y lubricación	
Fabricante de carburador	Walbro
Tipo de carburador	RWG1
Capacidad del depósito de gasolina, litros/US fl. Oz	1,25/42
Peso	
Peso, sin combustible, kg/lb	9,9/21,8
Emisiones de ruido (vea la nota 1)	
Nivel de potencia acústica medido dB(A)	116
Nivel de potencia acústica garantizado L _{WA} dB(A)	117
Niveles acústicos (vea la nota 2)	
Nivel de presión acústica equivalente en el oído del usuario, dB(A).	104

Nota 1: Emisiones sonoras en el entorno medidas como potencia acústica (L_{WA}) según la directiva CE 2000/14/CE. La diferencia entre la potencia sonora garantizada y medida es que la potencia sonora garantizada también incluye la dispersión en el resultado de la medición y las variaciones entre diferentes máquinas del mismo modelo, según la Directiva 2000/14/CE. Los datos indicados se aplican solo a la unidad de alimentación, sin equipo de corte OEM.

Nota 2: El nivel de presión sonora equivalente, según la norma EN ISO 19432, se calcula como la suma de energía, ponderada en el tiempo, de los niveles de presión sonora en diferentes condiciones de trabajo. Los datos referidos del nivel de presión sonora equivalente de la máquina tienen una dispersión estadística habitual (desviación típica) de 1 dB(A). Los datos indicados se aplican solo a la unidad de alimentación, sin equipo de corte OEM.

DATOS TECNICOS

Declaración de conformidad de la cuasimáquina

(Rige sólo para Europa)

Husqvarna AB, SE-561 82 Huskvarna, Suecia, tel. +46-36-146500, declara bajo su única responsabilidad que la cuasimáquina cortadora **Husqvarna K 1270R**, a partir de los números de serie del año 2016 en adelante (el año se indica claramente en la placa de características, a continuación del número de serie), cumple los requisitos de las DIRECTIVAS DEL CONSEJO:

- **2006/42/CE** «relativa a máquinas» del 17 de mayo de 2006.
- **2014/30/UE**, "referente a compatibilidad electromagnética", del 26 de febrero de 2014.
- **2000/14/CE**, "sobre emisiones sonoras en el entorno" del 8 de mayo de 2000.

Se han aplicado las siguientes normas: **EN ISO 12100:2010, EN ISO 14982:2009, CISPR12:2007+AMD1:2009, EN55012:2008+A1:2009, EN ISO 19432:2012**

Husqvarna AB se compromete a transmitir, en respuesta a una solicitud motivada de las autoridades nacionales, la información relevante sobre esta cuasimáquina.

Husqvarna AB declara que esta cuasimáquina no debe entrar en funcionamiento hasta que la máquina final en la que vaya a ser incorporada haya sido declarada conforme a las disposiciones de la directiva 2006/42/EC.

Göteborg, 25 de abril de 2016

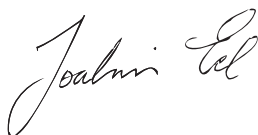

Joakim Ed

Director mundial de I+D

Construction Equipment Husqvarna AB

(Presentante autorizado de Husqvarna AB y responsable de la documentación técnica.)

GARANTIA DEL SISTEMA DE CONTROL DE EMISIONES

SUS DERECHOS Y OBLIGACIONES DE GARANTIA

La EPA (Agencia de protección medioambiental estadounidense), el Ministerio de Medio Ambiente de Canadá y Husqvarna Construction Products se complacen en explicarle la garantía del sistema de control de emisiones de su motor todoterreno de tamaño pequeño, modelo de 2009 o posterior. En Estados Unidos y Canadá los nuevos motores todoterreno de tamaño pequeño deben diseñarse, construirse y equiparse de forma que cumplan con las estrictas regulaciones antihumo federales. Husqvarna Construction Products debe garantizar el sistema de control de emisiones de su motor pequeño de uso fuera de carretera por los períodos temporales indicados abajo a condición de que no haya habido abuso, negligencia o mantenimiento indebido de su unidad. Su sistema de control de emisiones incluye componentes como el carburador y el sistema de encendido. Cuando exista un estado susceptible de garantía, Husqvarna Construction Products reparará su motor pequeño de uso fuera de carretera sin cargo para usted. Los gastos abarcados por la garantía incluyen diagnóstico, piezas y trabajo.

ALCANCE DE LA GARANTIA DEL FABRICANTE

Los motores todoterreno de tamaño pequeño, modelo 2009 o superior, tienen dos años de garantía. Si alguna pieza del motor relacionada con las emisiones (de las indicadas arriba) está defectuosa, Husqvarna Construction Products se encargará de repararla o sustituirla.

RESPONSABILIDADES DE GARANTIA DEL PROPIETARIO

Usted, como propietario de un motor pequeño de uso fuera de carretera es responsable de la realización del mantenimiento indicado en su Manual del Operador. Husqvarna Construction Products le recomienda guardar todos los recibos relativos al mantenimiento de su motor pequeño de uso fuera de carretera, pero Husqvarna Construction Products no puede denegar la garantía solamente por la falta de recibos o porque usted no haya realizado el mantenimiento planeado. Sin embargo, usted, como propietario de un motor pequeño de uso fuera de carretera, debe saber que Husqvarna Construction Products puede denegar la garantía si su motor pequeño de uso fuera de carretera o un componente del mismo ha fallado debido a abuso, negligencia, mantenimiento indebido, modificaciones no autorizadas o el uso de piezas no fabricadas o aprobadas por el fabricante del equipo original. Usted es responsable de llevar su motor pequeño de uso fuera de carretera a un servicio oficial de Husqvarna Construction Products tan pronto se presente un problema. Las reparaciones de garantía deben realizarse dentro de un tiempo razonable, que no superará 30 días. Si tiene alguna pregunta relacionada con sus derechos y

responsabilidades con respecto a la cobertura de la garantía comuníquese con el centro de servicios de Husqvarna Construction Products a través del número de teléfono 1-800-288-5040 o en el sitio web www.USA.husqvarnacp.com.

FECHA DE INICIO DE LA GARANTIA

El período de garantía empieza en la fecha de entrega del motor pequeño de uso fuera de carretera.

DURACION DE LA GARANTIA

Husqvarna Construction Products garantiza al propietario inicial y a cada comprador subsiguiente que el motor no tiene defectos de materiales y fabricación que causen el fallo de un componente garantizado por un período de dos años.

ALCANCE DE LA GARANTIA

REPARACION O SUSTITUCION DE COMPONENTES

La reparación o sustitución de un componente garantizado se hará sin cargo para el propietario en un servicio oficial de Husqvarna Construction Products. Si tiene alguna pregunta relacionada con sus derechos y responsabilidades con respecto a la cobertura de la garantía comuníquese con el centro de servicios de Husqvarna Construction Products a través del número de teléfono 1-800-288-5040 o en el sitio web www.USA.husqvarnacp.com.

PERIODO DE GARANTIA Cualquier componente garantizado que no esté planeado para sustitución como mantenimiento necesario, o que esté planeado solamente para inspección regular a efectos de "reparar o sustituir según sea necesario" tendrá una garantía de 2 años. Cualquier componente garantizado que esté planeado para sustitución como mantenimiento necesario será garantizado por el período de tiempo hasta la primera ocasión de sustitución planeada para ese componente.

DIAGNOSTICO Al propietario no se le cargará el trabajo de diagnóstico que conduzca a la determinación de que un componente garantizado es defectuoso, si el trabajo de diagnóstico es efectuado en un servicio oficial de Husqvarna Construction Products.

DANOS Y PERJUICIOS Husqvarna Construction Products puede ser responsable de daños en otros componentes del motor causados por el fallo de un componente garantizado sujeto a garantía.

LO QUE NO ABARCA LA GARANTIA

No se abarcan todos los fallos causados por abuso, negligencia o mantenimiento indebido.

PIEZAS AÑADIDAS O MODIFICADAS

El uso de piezas añadidas o modificadas puede ser causa de denegación de una reclamación de garantía. Husqvarna Construction Products no es responsable de cubrir fallos de componentes garantizados causados por componentes añadidos o modificados.

GARANTIA DEL SISTEMA DE CONTROL DE EMISIONES

COMO HACER UNA RECLAMACION

Si tiene alguna pregunta relacionada con sus derechos y responsabilidades con respecto a la cobertura de la garantía comuníquese con el centro de servicios de Husqvarna Construction Products a través del número de teléfono 1-800-288-5040 o en el sitio web www.USA.husqvarnacp.com.

DONDE RECIBIR SERVICIO DE GARANTIA

Los servicios o reparaciones de garantía se realizarán en todos los servicios oficiales de Husqvarna Construction Products.

MANTENIMIENTO, SUSTITUCION Y REPARACION DE COMPONENTES RELACIONADOS CON EMISIONES

Cualquier repuesto aprobado por Husqvarna Construction Products que sea utilizado en la realización de mantenimiento o reparaciones en componentes relacionados con emisiones, será proporcionado sin cargo al propietario, si el componente está sujeto a garantía.

LISTA DE COMPONENTES DE LA GARANTIA DE CONTROL DE EMISIONES

- 1 Carburador y piezas interiores
- 2 Tubo de admisión, cuerpo del filtro de aire y tornillos del carburador
- 3 Filtro de aire y filtro de combustible abarcados hasta el plan de mantenimiento
- 4 Sistema de encendido
 - 1Bujía, abarcada hasta el plan de mantenimiento
 - 2Módulo de encendido
- 5 Tubo y tapón del depósito de combustible

DECLARACION DE MANTENIMIENTO

El propietario es responsable de la realización de todo el mantenimiento necesario, según se define en el manual del operador.

SYMBOLERKLÄRUNG

Symbole am Gerät

WARNUNG! Das Gerät kann falsch oder nachlässig angewendet gefährlich sein und zu schweren oder gar lebensgefährlichen Verletzungen des Benutzers oder anderer Personen führen.

Lesen Sie die Bedienungsanleitung sorgfältig durch und machen Sie sich mit dem Inhalt vertraut, bevor Sie das Gerät benutzen.

Tragen Sie persönliche Schutzausrüstung. Siehe die Anweisungen unter der Überschrift "Persönliche Schutzausrüstung".

WARNUNG! Beim Schneiden bildet sich Staub, der beim Einatmen Gesundheitsschäden hervorrufen kann. Einen zugelassenen Atemschutz tragen. Das Einatmen von Benzindämpfen und Abgasen vermeiden. Für gute Belüftung sorgen.

WARNUNG! Rückschläge können plötzlich, schnell und sehr heftig sein und lebensbedrohliche Verletzungen hervorrufen. Lesen Sie und machen Sie sich mit dem Inhalt der Anleitung vertraut, bevor Sie das Gerät benutzen.

WARNUNG! Von der Trennscheibe erzeugte Funken können brennbares Material wie Benzin, Holz, trockenes Gras usw. entzünden.

Sicherstellen, dass die Klingen weder Risse noch andere Beschädigungen aufweisen.

Keine kreisrunden Sägeklingen verwenden.

Choke.

Dekompressionsventil

Starthandgriff



Tanken von Kraftstoffen/
Ölgemisch

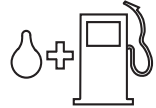

Aufkleber Start-Anweisungen Siehe die Anweisungen unter der Überschrift Starten und Stoppen.

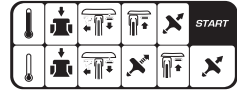

Typenschild

Reihe 1: Marke, Modell (X,Y)

Reihe 2: Seriennr. mit Herstellungsdatum (y, W, X):
Jahr, Woche, Folgenr.

Reihe 3: Produktnr. (X)

Reihe 4: Hersteller

Reihe 5: Herstelleradresse

Zeile 6-7: Falls zutreffend, EG-Typ-Zulassung (X, Y):
Zulassungsnummer, Zulassungsstatus

Sonstige Symbole/Aufkleber am Gerät beziehen sich auf spezielle Zertifizierungsanforderungen, die in bestimmten Ländern gelten.

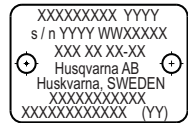

WARNUNG! Bei einem Eingriff in den Motor erlischt die EU-Typgenehmigung für dieses Produkt.

Erläuterung der Warnstufen

Es bestehen drei unterschiedliche Warnstufen.

WARNUNG!



WARNUNG! Nichtbeachtung der Anweisungen in diesem Handbuch kann zu Verletzungen bzw. zum Tod des Bedieners oder zu Beschädigungen in der Umgebung führen.

ACHTUNG!



ACHTUNG! Nichtbeachtung der Anweisungen in diesem Handbuch kann zur Verletzung des Bedieners bzw. zu Beschädigungen in der Umgebung führen.

HINWEIS!

HINWEIS! Nichtbeachtung der Anweisungen in diesem Handbuch kann zu Beschädigungen der Umgebung bzw. der Maschine führen.

Inhalt

SYMBOLERKLÄRUNG

Symbole am Gerät	66
Erläuterung der Warnstufen	66

INHALT

Inhalt	67
--------------	----

VORSTELLUNG

Sehr geehrter Kunde!	68
Konstruktion und Funktionen	68

WAS IST WAS?

Was ist was an der Gerät?	69
---------------------------------	----

SICHERHEITSAUSRÜSTUNG DES GERÄTES

Allgemeines	70
-------------------	----

BETRIEB

Schutzausrüstung	72
------------------------	----

UMGANG MIT KRAFTSTOFF

Allgemeines	73
Kraftstoff	73
Tanken	74
Transport und Aufbewahrung	74

STARTEN UND STOPPEN

Vor dem Start	75
Starten	75
Stoppen	77

WARTUNG

Allgemeines	78
Wartungsschema	78
Reinigung	78
Funktionsinspektion	79

FEHLERSUCHE

Störungssuchplan	82
------------------------	----

TECHNISCHE DATEN

Technische Daten	83
Konformitätserklärung für teilweise fertiggestellte Maschinen	84

Sehr geehrter Kunde!

Vielen Dank, dass Sie sich für ein Produkt von Husqvarna entschieden haben.

Wir hoffen, dass Sie mit Ihrer Maschine über lange Jahre zufrieden sein werden. Mit dem Erwerb unserer Produkte erhalten Sie professionelle Hilfe bei Reparaturen und Service. Haben Sie das Gerät nicht bei einem unserer Vertragshändler gekauft, fragen Sie dort nach der nächsten Servicewerkstatt.

Diese Bedienungsanweisung ist ein wertvolles Dokument. Halten Sie die Bedienungsanweisung stets griffbereit. Die genaue Befolgung ihres Inhalts (Verwendung, Service, Wartung usw.) verlängert die Lebensdauer der Maschine erheblich und erhöht zudem ihren Wiederverkaufswert. Sollten Sie Ihre Maschine verkaufen, händigen Sie dem neuen Besitzer bitte auch die Bedienungsanleitung aus.

Über 300 Jahre Innovationsgeschichte

Husqvarna ist ein schwedisches Unternehmen, dessen Geschichte bis ins Jahr 1689 zurückreicht, als König Karl XI eine Fabrik errichten ließ, in der Musketen gefertigt werden sollten. Damit wurden die Grundlagen einer erfolgreichen Firmengeschichte gelegt, in deren Verlauf bahnbrechende technische Neuerungen in Bereichen wie Waffensysteme, Fahr- und Motorräder, Haushaltsgeräte, Nähmaschinen und Gartenprodukte auf den Markt gebracht werden konnten.

Husqvarna gilt als führender Anbieter von Geräten zur Garten- und Waldpflege sowie von Schneidausrüstungen und Diamantwerkzeugen für die Bau- und Steinindustrie.

Pflichten des Betreibers

Der Betreiber ist verpflichtet, nur entsprechend ausgebildete Personen mit der Bedienung der Maschine zu betrauen. Aufsichtspersonen und Bediener haben sämtliche Anweisungen in diesem Handbuch zur Kenntnis zu nehmen. Insbesondere ist auf Folgendes zu achten:

- Sicherheitshinweise
- Vorgesehene Anwendungsbereiche
- Nutzungs- und Wartungshinweise

Die Benutzung dieser Maschine könnte durch ein nationales Gesetz geregelt sein. Finden Sie heraus, welche Gesetze Anwendung finden, bevor Sie mit der Benutzung der Maschine beginnen.

Die Nutzung dieser Maschine ist möglicherweise durch örtliche Bestimmungen eingeschränkt. Erkundigen Sie sich vor der Inbetriebnahme der Maschine über geltende Bestimmungen.

Vorbehaltsbestimmungen des Herstellers

Es ist möglich, dass Husqvarna nach der Veröffentlichung dieses Handbuchs weitere Informationen zum sicheren Betrieb dieses Produkts herausgibt. Der Betreiber ist verpflichtet, stets über die sichersten Betriebsverfahren informiert zu sein.

Die Husqvarna AB arbeitet ständig an der Weiterentwicklung ihrer Produkte und behält sich daher das Recht auf Änderungen ohne vorherige Ankündigung, z. B. von Form und Aussehen, vor.

Informationen und Hilfe für unsere Kunden bietet unsere Website: www.husqvarna.com

Konstruktion und Funktionen

Dieses Aggregat ist eine unvollständige Maschine, gedacht für das OEM-Design von tragbaren Hochgeschwindigkeitstrennschleifern.

Hier werden einige der Funktionen aufgeführt, die unseren Produkten das entscheidende Plus an Qualität verleihen.

Active Air Filtration™

Fliehkraft-Luftreinigung für längere Lebensdauer und Wartungsintervalle.

SmartCarb™

Eingebautes automatisches Filterausgleichssystem zur Aufrechterhaltung der Leistung und Reduzierung des Kraftstoffverbrauchs.

X-Torq®

Das optimierte Verhältnis von Drehmoment und Drehzahl im X-Torq®-Motor sorgt für eine maximale Schneidleistung. Mit dem X-Torq®-Motor können der Kraftstoffverbrauch um 20 % und die Schadstoffemissionen um 60 % gesenkt werden.

EasyStart

Motor und Anlasser tragen zu einem schnellen und reibungslosen Startvorgang bei. Der Zugwiderstand wird am Startseil um bis zu 40 % reduziert. (Der beim Startvorgang erzeugte Druck wird gemindert.)

Leistungsstarkes Antivibrationssystem

Antivibrationsdämpfer

WAS IST WAS?

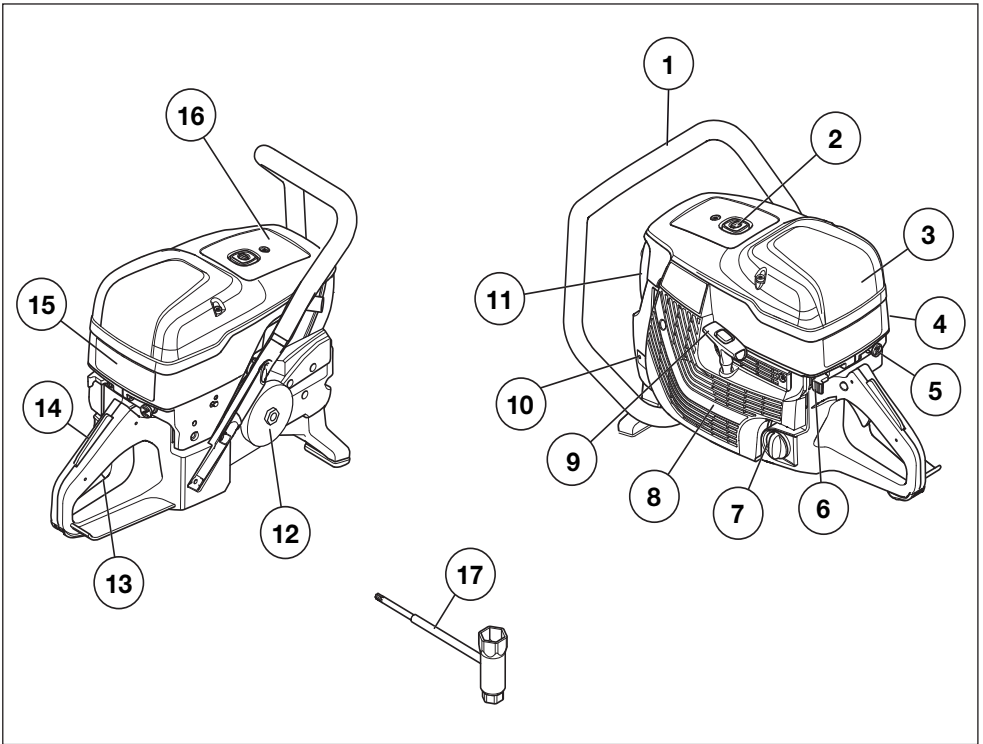

Was ist was an der Gerät?

- | | | | |
|---|-------------------------------|----|------------------------------|
| 1 | Vorderer Handgriff | 10 | Typenschild |
| 2 | Dekompressionsventil | 11 | Schalldämpfer |
| 3 | Luftfiltergehäuse | 12 | Antriebsrad und Kupplung |
| 4 | Zylinderdeckel | 13 | Gashebel |
| 5 | Chokehebel mit Startgassperre | 14 | Gashebelsperre |
| 6 | Stoppeschalter | 15 | Aufkleber Start-Anweisungen |
| 7 | Tankdeckel | 16 | Informations- und Warnschild |
| 8 | Startvorrichtung | 17 | Kombischlüssel, Torx |
| 9 | Starthandgriff | | |

SICHERHEITSAUSRÜSTUNG DES GERÄTES

Allgemeines



WARNUNG! Benutzen Sie nie ein Gerät mit defekter Sicherheitsausrüstung. Wenn Ihr Gerät den Kontrollanforderungen nicht entspricht, muss eine Servicewerkstatt aufgesucht werden.

Das Gerät muss nach dem Betrieb ausgeschaltet werden. Der Stoppschalter wird dazu in die Position STOP gebracht.

In diesem Abschnitt werden einzelnen Teile der Sicherheitsausrüstung des Gerätes beschrieben, welche Funktion sie haben und wie ihre Kontrolle und Wartung ausgeführt werden sollen, um sicherzustellen, dass sie funktionsfähig sind.

Gashebelsperre

Die Gashebelsperre ist dafür konstruiert, eine unbeabsichtigte Aktivierung des Gashebels zu verhindern. Wird die Sperre (A) gedrückt, wird der Gashebel (B) freigegeben.

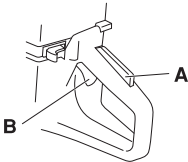

Die Sperre bleibt gedrückt, solange der Gashebel gedrückt ist. Wenn der Handgriff losgelassen wird, gehen sowohl Gashebel als auch Gashebelsperre in ihre jeweiligen Ausgangspositionen zurück. Dies geschieht durch zwei voneinander unabhängige Rückzugfedersysteme. Diese Stellung bedeutet, dass der Gashebel automatisch im Leerlauf gesperrt wird.

Überprüfung der Gashebelsperre

- Kontrollieren, ob der Gashebel in Leerlaufstellung gesichert ist, wenn sich die Gashebelsperre in Ausgangsstellung befindet.

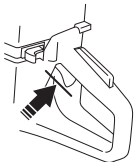

- Die Gashebelsperre eindrücken und kontrollieren, ob sie in die Ausgangsstellung zurückkehrt, wenn sie losgelassen wird.

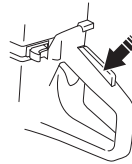

- Kontrollieren, ob Gashebel und Gashebelsperre mit dem dazugehörigen Rückzugfedersystem leicht funktionieren.

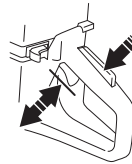

- Trennschleifer starten und Vollgas geben. Den Gashebel loslassen und kontrollieren, ob die Trennscheibe völlig zum Stillstand kommt. Wenn die Trennscheibe rotiert, während sich der Gashebel in Leerlaufstellung befindet, ist die Leerlaufstellung des Vergasers zu kontrollieren. Siehe die Anweisungen im Abschnitt "Wartung".

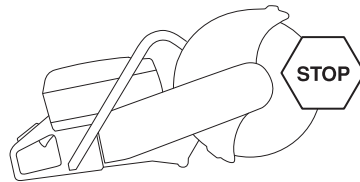

Stoppschalter

Mit dem Stoppschalter wird der Motor abgestellt.

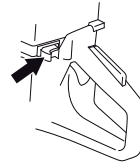

Überprüfung des Stoppschalters

- Den Motor starten und kontrollieren, ob der Motor stoppt, wenn der Stoppschalter in Stoppstellung geführt wird.

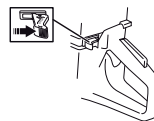

SICHERHEITSAUSRÜSTUNG DES GERÄTES

Antivibrationssystem



WARNUNG! Personen mit Blutkreislaufstörungen, die zu oft Vibrationen ausgesetzt werden, laufen Gefahr, Schäden an den Blutgefäßen oder am Nervensystem davonzutragen. Gehen Sie zum Arzt, wenn Sie an Ihrem Körper Symptome feststellen, die darauf hinweisen, dass Sie übermäßigen Vibrationen ausgesetzt waren. Beispiele für solche Symptome sind: Einschlafen von Körperteilen, Gefühlsverlust, Jucken, Stechen, Schmerzen, Verlust oder Beeinträchtigung der normalen Körperkraft, Veränderungen der Hautfarbe oder der Haut. Diese Symptome treten üblicherweise in Fingern, Händen und Handgelenken auf. Bei niedrigen Temperaturen können sich diese Symptome verstärken.

- Das Gerät ist mit einem Antivibrationssystem ausgerüstet, das die Vibrationen wirkungsvoll dämpft und so für angenehmere Arbeitsbedingungen sorgt.
- Das Antivibrationssystem reduziert die Übertragung von Vibrationen zwischen Motoreinheit/Schneidausrüstung und dem Handgriffsystem des Gerätes. Motorkörper und Schneidausrüstung sind mit sog. Devibrierelementen an der Handgriffeinheit aufgehängt.

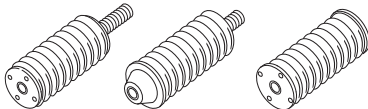

Überprüfung des Antivibrationssystems



WARNUNG! Das Gerät muss nach dem Betrieb ausgeschaltet werden. Der Stoppschalter wird dazu in die Position STOP gebracht.

- Dämpfungselemente regelmäßig auf Risse und Verformungen untersuchen. Austauschen, wenn sie defekt sind.
- Kontrollieren, ob die Vibrationsdämpfungselemente fest zwischen Motoreinheit und Handgriffeinheit verankert sind.

Schalldämpfer



WARNUNG! Geräte ohne bzw. mit defekten Schalldämpfern sollen niemals eingesetzt werden. Ein defekter Schalldämpfer kann Geräuschpegel und Feuergefahr erheblich steigern. Stets eine Feuerlöschschrüstung in Reichweite haben.

Der Schalldämpfer wird sowohl im und nach dem Betrieb als auch im Leerlauf sehr heiß. Die Brandgefahr beachten, besonders wenn sich feuergefährliche Stoffe und/oder Gase in der Nähe befinden.

Stets eine Feuerlöschschrüstung in Reichweite haben.

Der Schalldämpfer soll den Geräuschpegel so weit wie möglich senken und die Abgase des Motors vom Anwender fernhalten.

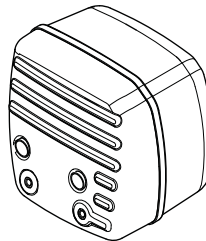

Kontrolle des Schalldämpfers

Regelmäßig prüfen, ob der Schalldämpfer intakt ist und ordentlich fest sitzt.

Schutzausrüstung

Allgemeines

Das Gerät niemals benutzen, wenn nicht die Möglichkeit besteht, im Falle eines Unfalls Hilfe herbeizurufen.

Persönliche Schutzausrüstung

Bei der Benutzung des Gerätes muss die vorgeschriebene persönliche Schutzausrüstung angewendet werden. Die persönliche Schutzausrüstung beseitigt nicht die Unfallgefahr, begrenzt aber den Umfang der Verletzungen und Schäden. Bei der Wahl der Schutzausrüstung einen Fachhändler um Rat fragen.



WARNUNG! Bei der Nutzung von Produkten, die schneiden, schleifen, bohren, feine Schleifvorgänge ausführen oder Material formen kann es zu einer Bildung von Staub und Dämpfen kommen, die schädliche chemische Substanzen enthalten. Informieren Sie sich über die Beschaffenheit des Materials, mit dem Sie arbeiten und tragen Sie einen geeigneten Atemschutz.

Eine längerfristige Beschallung mit Lärm kann zu bleibenden Gehörschäden führen. Daher stets einen zugelassenen Gehörschutz tragen. Bei Benutzung von Gehörschützern immer auf Warnsignale oder Zurufe achten. Den Gehörschutz immer abnehmen, sobald der Motor abgestellt ist.

Benutzen Sie immer:

- Einen zugelassenen Schutzhelm
- Gehörschutz
- Zugelassener Augenschutz. Bei der Benutzung eines Visiers ist auch eine zugelassene Schutzbrille zu tragen. Zugelassene Schutzbrillen sind in diesem Falle diejenigen, die die Normen ANSI Z87.1 für die USA bzw. EN 166 für EU-Länder erfüllen. Visiere müssen der Norm EN 1731 entsprechen.
- Atemschutzmaske
- Feste, griffsichere Handschuhe.
- Eng anliegende, kräftige und bequeme Kleidung tragen, die volle Bewegungsfreiheit gewährt. Durch Schneiden werden Funken erzeugt, die Ihre Kleidung entzünden können. Husqvarna empfiehlt das Tragen von feuerfester Baumwolle oder schwerem Jeansstoff. Tragen Sie keine Kleidung aus Materialien wie Nylon, Polyester oder Viskose. Im Falle einer Entzündung kann dieses Material schmelzen und an der Haut kleben bleiben. Keine kurzen Hosen tragen.
- Stiefel mit Stahlkappe und rutschfester Sohle.

Weitere Schutzmaßnahmen



ACHTUNG! Beim Betrieb des Gerätes können Funken einen Brand verursachen. Deshalb soll die Feuerlöschschausrüstung stets in Reichweite aufbewahrt werden.

- Feuerlöscher
- Verbandskasten

UMGANG MIT KRAFTSTOFF

Allgemeines



WARNUNG! Einen Motor in einem geschlossenen oder schlecht belüfteten Raum laufen zu lassen, kann zum Tod durch Erstickten oder Kohlenmonoxidvergiftung führen. Bei der Arbeit in über ein Meter tiefen Baugruben sollen die Lüfter eingeschaltet werden, um eine bessere Luftzirkulation zu gewährleisten.

Kraftstoff und Kraftstoffdämpfe sind sehr feuergefährlich und können beim Einatmen und auf der Haut schwere Verletzungen verursachen. Beim Umgang mit Kraftstoff ist daher Vorsicht geboten und für eine gute Belüftung zu sorgen.

Die Motorabgase sind heiß und können Funken enthalten, die einen Brand verursachen können. Aus diesem Grunde sollte das Gerät niemals im Innenbereich oder in der Nähe von feuergefährlichen Stoffen gestartet werden!

Beim Tanken nicht rauchen und jegliche Wärmequellen vom Kraftstoff fernhalten.

Kraftstoff

HINWEIS! Das Gerät ist mit einem Zweitaktmotor ausgestattet und daher ausschließlich mit einer Mischung aus Benzin und Zweitaktöl zu betreiben. Damit das Mischungsverhältnis richtig ist, muss die beizumischende Ölmenge unbedingt genau abgemessen werden. Wenn kleine Kraftstoffmengen gemischt werden, wirken sich auch kleine Abweichungen bei der Ölmenge stark auf das Mischungsverhältnis aus.

Benzin

- Bleifreies oder verbleites Qualitätsbenzin verwenden.
- Als niedrigste Oktanzahl wird ROZ 90 empfohlen. Wenn der Motor mit Benzin einer niedrigeren Oktanzahl als 90 betrieben wird, läuft er nicht einwandfrei. Das führt zu erhöhten Motortemperaturen, die schwere Motorschäden verursachen können.
- Wenn kontinuierlich bei hohen Drehzahlen gearbeitet wird, ist eine höhere Oktanzahl zu empfehlen.

Umweltfreundlicher Kraftstoff

HUSQVARNA empfiehlt die Verwendung von umweltfreundlichem Benzin (sog. Alkylatkraftstoff), entweder fertig gemischtes Zweitaktbenzin von Aspen oder ein Gemisch aus umweltfreundlichem Benzin für

Viertaktmotoren und Zweitaktöl (siehe nachstehend). Beachten, dass beim Wechsel des Kraftstofftyps möglicherweise der Vergaser eingestellt werden muss (siehe die Anweisungen unter "Vergaser").

Ethanol-Kraftstoffgemisch, E10 kann verwendet werden (max. 10 %ige Ethanol-Mischung). Die Verwendung von Ethanol-Mischungen höher als E10 führt zu Magerlauf, der Motorschäden verursachen kann.

Zweitaktöl

- Das beste Resultat und die beste Leistung wird mit HUSQVARNA-Zweitaktmotoröl erzielt, das speziell für unsere luftgekühlten Zweitaktmotoren hergestellt wird.
- Niemals Zweitaktöl für wassergekühlte Außenbordmotoren, sog.Outboardoil (TCW), verwenden.
- Niemals Öl für Viertaktmotoren verwenden.

Mischen

- Benzin und Öl stets in einem sauberen, für Benzin zugelassenen Behälter mischen.
- Immer zuerst die Hälfte des Benzins, das gemischt werden soll, einfüllen. Danach die gesamte Ölmenge einfüllen. Die Kraftstoffmischung mischen (schütteln). Dann den Rest des Benzins dazugeben.
- Vor dem Einfüllen in den Tank der Maschine die Kraftstoffmischung noch einmal sorgfältig mischen (schütteln).
- Kraftstoff höchstens für einen Monat im Voraus mischen.

Mischungsverhältnis

- 1:50 (2 %) mit HUSQVARNA-Zweitaktöl o. Ä.

Benzin, Liter	Zweitaktöl, Liter
	2% (1:50)
5	0,10
10	0,20
15	0,30
20	0,40

- 1:33 (3 %) mit anderen Ölen für luftgekühlte Zweitaktmotoren der Klasse JASO FB oder ISO EGB oder nach Empfehlung des Ölherstellers.

Tanken



**WARNUNG! Folgende
Vorsichtsmaßnahmen verringern die
Feuergefahr:**

**Beim Tanken nicht rauchen und jegliche
Wärmequellen vom Kraftstoff fernhalten.**

**Den Motor abstellen und vor dem Tanken
einige Minuten abkühlen lassen. Das
Gerät muss nach dem Betrieb
ausgeschaltet werden. Der Stoppschalter
wird dazu in die Position STOP gebracht.**

**Den Tankdeckel stets vorsichtig öffnen,
so dass sich ein evtl. vorhandener
Überdruck langsam abbauen kann.**

**Wischen Sie eventuelle
Verschmutzungen um den Tankdeckel
ab.**

**Den Tankdeckel nach dem Tanken wieder
sorgfältig zudrehen.**

**Wenn der Deckel nicht ordnungsgemäß
angezogen ist, kann er sich durch
Vibration lockern. Dadurch kann
Kraftstoff aus dem Kraftstofftank
entweichen und eine Brandgefahr
hervorrufen.**

**Das Gerät vor dem Starten mindestens 3
m von der Stelle entfernen, an der
getankt wurde.**

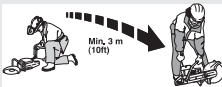

Das Gerät niemals starten, wenn:

- Wenn Kraftstoff oder Motoröl auf die Maschine verschüttet wurde: Alles abwischen und restliches Benzin verdunsten lassen.
- Wenn Sie Kraftstoff über sich selbst oder Ihre Kleidung verschüttet haben, ziehen Sie sich um. Waschen Sie die Körperteile, die mit dem Kraftstoff in Berührung gekommen sind. Wasser und Seife verwenden.
- Wenn es Kraftstoff leckt. Tankdeckel und Tankleitungen regelmäßig auf Undichtigkeiten überprüfen.
- Deshalb muss der Tankdeckel nach dem Auftanken fest verschlossen werden.

Transport und Aufbewahrung

- Das Gerät und den Kraftstoff so transportieren und aufbewahren, dass bei eventuellen Undichtigkeiten entweichende Dämpfe oder Kraftstoff nicht mit

Funken oder offenem Feuer in Kontakt kommen können, z. B. von Elektrogeräten, Elektromotoren, elektrischen Kontakten/Schaltern oder Heizkesseln.

- Zum Transport und zur Aufbewahrung von Kraftstoff sind speziell für diesen Zweck vorgesehene und zugelassene Behälter zu verwenden.

Langzeitaufbewahrung

- Bei längerer Aufbewahrung des Geräts ist der Kraftstofftank zu leeren. An der nächsten Tankstelle können Sie erfahren, wie Sie überschüssigen Kraftstoff am besten entsorgen.

STARTEN UND STOPPEN

Vor dem Start



WARNUNG! Vor dem Start ist Folgendes zu beachten: Lesen Sie die Bedienungsanweisung sorgfältig durch und machen Sie sich mit dem Inhalt vertraut, bevor Sie das Gerät benutzen.

Persönliche Schutzausrüstung tragen. Siehe die Anweisungen unter "Persönliche Schutzausrüstung".

Das Gerät nur mit montiertem Riemen und Riemenschutz starten. Andernfalls kann sich die Kupplung lösen und Verletzungen verursachen.

Vergewissern Sie sich, dass der Tankdeckel richtig geschlossen ist und keine Undichtigkeiten bestehen.

Sorgen Sie dafür, dass sich innerhalb des Arbeitsbereichs keine unbefugten Personen aufhalten, andernfalls besteht die Gefahr von schweren Verletzungen.

- Warten Sie das Gerät täglich. Siehe die Anweisungen im Abschnitt "Wartung".

Starten



WARNUNG! Die Trennscheibe dreht sich, wenn der Motor anspringt. Sicherstellen, dass sie frei rotieren kann.

Bei kaltem Motor:



- Sicherstellen, dass sich der Stoppschalter (STOP) in linker Stellung befindet.

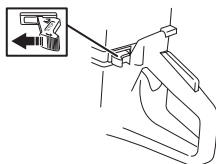

- Startgasposition und Choke werden durch vollständiges Ausziehen des Chokehebels erreicht.



- **Dekompressionsventil:** Dekompressionsventil eindrücken, damit der Druck im Zylinder reduziert wird; dadurch wird das Anspringen erleichtert. Das

Dekompressionsventil sollte beim Anlassen immer betätigt werden. Wenn die Maschine läuft, geht das Dekompressionsventil automatisch in Nullstellung zurück.

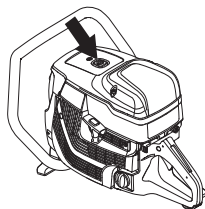

- Den vorderen Handgriff mit der linken Hand umfassen. Mit dem rechten Fuß in den hinteren Griff treten und die Maschine gegen den Boden drücken. Mit der rechten Hand am Starthandgriff ziehen, bis der Motor anspringt. **Das Startseil niemals um die Hand wickeln.**



- Die Maschine stoppt bei Zündung des Motors, weil der Choke-Hebel ausgezogen ist.



- Drücken Sie den Choke-Hebel und das Dekompressionsventil.
- Am Starthandgriff ziehen, bis der Motor anspringt.

STARTEN UND STOPPEN

- Betätigen Sie bei laufendem Gerät den Gashebel, um das Startgas auszuschalten – das Gerät wechselt nun in den Leerlauf.

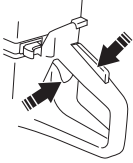

HINWEIS! Das Startseil mit der rechten Hand bis zum ersten Widerstand (die Starterklinken rasten ein) langsam herausziehen, danach das Seil schnell und kraftvoll herausziehen.

Das Startseil nicht ganz herausziehen und den Startgriff aus ganz herausgezogener Lage nicht loslassen. Schäden am Gerät könnten die Folge sein.

Bei warmem Motor:



- Sicherstellen, dass sich der Stoppschalter (STOP) in linker Stellung befindet.

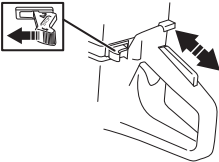

- Mit dem Kombinationshebel Choke/Startgas erhält man Startgas, indem der Hebel in Choke-Lage gezogen und gleich wieder eingeschoben wird. Auf diese Weise erhält man Startgas ohne Choke.



- **Dekompressionsventil:** Dekompressionsventil eindrücken, damit der Druck im Zylinder reduziert wird; dadurch wird das Anspringen erleichtert. Das Dekompressionsventil sollte beim Anlassen immer betätigt werden. Wenn die Maschine läuft, geht das Dekompressionsventil automatisch in Nullstellung zurück.



- Den vorderen Handgriff mit der linken Hand umfassen. Mit dem rechten Fuß in den hinteren Griff treten und die Maschine gegen den Boden drücken. Mit der rechten Hand am Starthandgriff ziehen, bis

der Motor anspringt. **Das Startseil niemals um die Hand wickeln.**



- Betätigen Sie bei laufendem Gerät den Gashebel, um das Startgas auszuschalten – das Gerät wechselt nun in den Leerlauf.

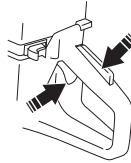

HINWEIS! Das Startseil mit der rechten Hand bis zum ersten Widerstand (die Starterklinken rasten ein) langsam herausziehen, danach das Seil schnell und kraftvoll herausziehen.

Das Startseil nicht ganz herausziehen und den Startgriff aus ganz herausgezogener Lage nicht loslassen. Schäden am Gerät könnten die Folge sein.

STARTEN UND STOPPEN



WARNUNG! Wenn der Motor läuft, entstehen Abgase, die Chemikalien wie unverbrannte Kohlenwasserstoffe und Kohlenmonoxid enthalten. Der Inhalt der Abgase kann Atemprobleme hervorrufen sowie Krebs, Geburtsfehler oder andere Schäden des Fortpflanzungssystems auslösen.

Kohlenmonoxid ist farb- und geschmacklos und immer in Abgasen enthalten. Der Ausbruch einer Kohlenmonoxidvergiftung ist an einem leichten Schwindel festzustellen, der von der betreffenden Person eventuell nicht bemerkt wird. Eine ausreichend hohe Konzentration an Kohlenmonoxid kann ohne vorherige Anzeichen zu Zusammenbrüchen und Bewusstlosigkeit führen. Da Kohlenmonoxid farb- und geruchlos ist, kann sein Vorhandensein nicht erkannt werden. Immer wenn Abgasgerüche bemerkt werden, ist Kohlenmonoxid vorhanden. Benzingetriebene Trennschleifer niemals in geschlossenen Räumen oder in mehr als 1 m tiefen Baugraben oder anderen Bereichen mit schlechter Belüftung verwenden. Ausreichende Belüftung bei Arbeiten in Gräben oder anderen engen Bereichen sicherstellen.

Stoppen



ACHTUNG! Nach dem Ausschalten des Motors kann es bis zu einer Minute dauern, bis die Trennscheibe zum Stillstand kommt. (Auslauf) Achten Sie dabei darauf, dass sich die Trennscheibe störungsfrei drehen kann, bis die Drehbewegung endgültig aufhört. Unachtsamkeiten können schwere Verletzungen verursachen.

- Den Motor durch eine Bewegung des Stoppschalters (STOP) nach rechts anhalten.

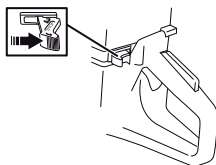

WARTUNG

Allgemeines



WARNUNG! Der Bediener darf nur die Wartungs- und Servicearbeiten ausführen, die in dieser Bedienungsanleitung beschrieben sind. Größere Eingriffe sind von einer autorisierten Servicewerkstatt auszuführen.

Das Gerät muss nach dem Betrieb ausgeschaltet werden. Der Stoppschalter wird dazu in die Position STOP gebracht.

Tragen Sie persönliche Schutzausrüstung. Siehe die Anweisungen unter der Überschrift "Persönliche Schutzausrüstung".

Die Lebensdauer der Maschine kann verkürzt werden und die Unfallgefahr kann steigen, wenn die Wartung der Maschine nicht ordnungsgemäß und Service und/oder Reparaturen nicht fachmännisch ausgeführt werden. Weitere Informationen erteilt Ihnen gerne die nächste Servicewerkstatt.

- Lassen Sie die Maschine regelmäßig von Ihrem Husqvarna-Händler überprüfen und notwendige Einstellungen und Reparaturen vornehmen.

Wartungsschema

Dem Wartungsplan entnehmen Sie, welche Teile des Gerätes in welchen Zeitintervallen gewartet werden müssen. Der Berechnung der Wartungsintervalle wurde die tägliche Nutzung des Gerätes zugrunde gelegt. Einer davon abweichenden Nutzungsfrequenz entsprechen deshalb andere Wartungsintervalle.

Tägliche Wartung	Wöchentliche Wartung	Monatliche Wartung
Reinigung	Reinigung	Reinigung
Außenreinigung		Zündkerze
Kühlflutteinlass		Kraftstofftank
Funktionsinspektion	Funktionsinspektion	Funktionsinspektion
Generalinspektion	Antivibrationssystem	Kraftstoffsystem
Gashebelsperre	Schalldämpfer	Luftfilter
Stoppschalter	Vergaser	Antriebsrad, Kupplung
	Startvorrichtung	

Reinigung

Außenreinigung

Mit einem Lappen oder Pinsel reinigen.

Kühlflutteinlass

- Reinigen Sie bei Bedarf den Kühlflutteinlass.

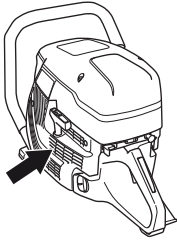

HINWEIS! Eine Verschmutzung oder Verstopfung des Lufteinlasses führt zur Überhitzung des Gerätes, die Schäden an Zylinder und Kolben zur Folge haben kann.

Zündkerze

- Bei schwacher Leistung, wenn das Gerät schwer zu starten ist oder im Leerlauf ungleichmäßig läuft: immer zuerst die Zündkerze prüfen, bevor andere Maßnahmen eingeleitet werden.
- Sicherstellen, dass Zündkappe und Zündkabel unbeschädigt sind, um elektrische Schläge zu vermeiden.
- Ist die Zündkerze verrußt, so ist sie zu reinigen; gleichzeitig ist zu prüfen, ob der Elektrodenabstand 0,5 mm beträgt. Bei Bedarf austauschen.

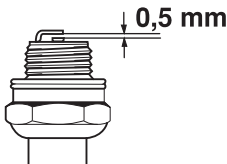

HINWEIS! Stets den vom Hersteller empfohlenen Zündkerzentyp verwenden! Eine ungeeignete Zündkerze kann Kolben und Zylinder zerstören.

Diese Faktoren verursachen Beläge an den Elektroden der Zündkerze und können somit zu Betriebsstörungen und Startschwierigkeiten führen.

- Falsche Ölmenge im Kraftstoff (zuviel Öl oder falsche Ölsorte).
- Verschmutzter Luftfilter.

Funktionsinspektion

Generalinspektion

- Schrauben und Muttern nachziehen.

Gashebelsperre

Die Gashebelsperre ist dafür konstruiert, eine unbeabsichtigte Aktivierung des Gashebels zu verhindern. Wenn die Sperre (A) in den Handgriff gedrückt wird (= wenn man den Handgriff hält), wird der Gashebel (B) freigegeben.

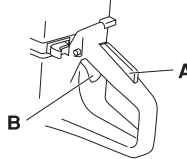

Vergaser

Der Vergaser ist mit festen Düsen versehen, damit die Maschine stets das richtige Kraftstoff/Luft-Gemisch erhält. Fehlt dem Motor Kraft oder er beschleunigt schlecht, Folgendes versuchen:

- Luftfilter kontrollieren und bei Bedarf austauschen. Wenn dies nicht hilft, ist eine autorisierte Servicewerkstatt zu kontaktieren.

Einstellung des Leerlaufs



ACHTUNG! Kann die Leerlaufdrehzahl nicht so eingestellt werden, dass die Schneidausrüstung stehenbleibt, wenden Sie sich an Ihren Händler/Ihre Servicewerkstatt. Das Gerät erst wieder verwenden, wenn es korrekt eingestellt oder repariert ist.

Motor starten und LeerlaufEinstellung prüfen. Ist der Vergaser korrekt eingestellt, steht die Trennscheibe im Leerlauf still.

- Die Leerlaufdrehzahl mit der Schraube T einstellen. Falls eine Einstellung notwendig ist, die Leerlaufschraube zuerst im Uhrzeigersinn drehen, bis die Trennscheibe zu rotieren beginnt. Danach die Schraube gegen den Uhrzeigersinn drehen, bis die Scheibe wieder still steht.

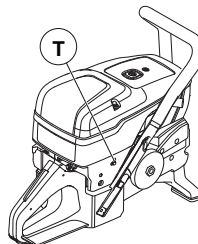

Empf. Leerlaufdrehzahl: 2700 U/min

Startvorrichtung

Startseil überprüfen

- Die Befestigungsschrauben, durch die die Startvorrichtung am Kurbelgehäuse befestigt ist, lösen, und die Startvorrichtung abnehmen.

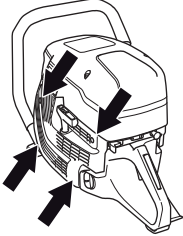

- Das Seil etwa 30 cm herausziehen und in die Aussparung in der Außenkante der Seilrolle ziehen. Wenn das Seil intakt ist: Die Federspannung durch langsames Rückwärtsdrehen der Rolle lockern.

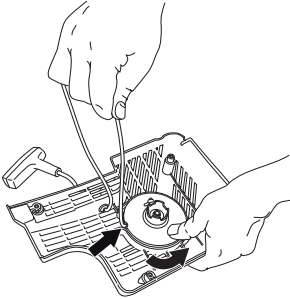

Austausch eines gerissenen oder verschlissenen Startseils

- Eventuelle Reste des alten Startseils entfernen und prüfen, dass die Startfeder funktioniert. Das neue Startseil durch die Öffnung im Startvorrichtungsgehäuse und in der Seilrolle führen.

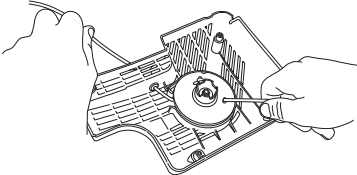

- Das Startseil um die Mitte der Seilrolle sichern, siehe Abbildung. Die Befestigung fest anziehen und darauf achten, dass das freie Ende so kurz wie möglich ist. Das Seilende im Starthandgriff verankern.

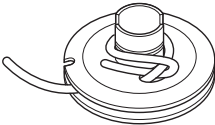

Spannen der Rückzugfeder

- Das Seil durch die Aussparung im Rollenrand führen und dreimal im Uhrzeigersinn um die Seilrollenmitte wickeln.

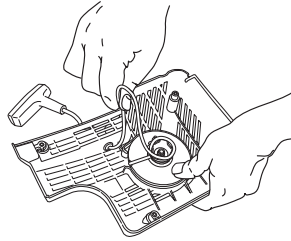

- Dann am Starthandgriff ziehen, wodurch die Feder gespannt wird. Das Verfahren noch einmal wiederholen, aber dann mit vier Umwicklungen.
- Beachten, dass der Starthandgriff nach der Spannung der Feder in die korrekte Ausgangsposition gezogen wird.
- Das Startseil komplett herausziehen, um sicherzustellen, dass die Feder nicht in ihre Endposition gezogen wird. Die Seilrolle mit dem Daumen bremsen und prüfen, dass sie sich noch mindestens eine halbe Umdrehung weiter drehen lässt.

Austausch einer gebrochenen Rückzugfeder



WARNUNG! Die Rückzugfeder liegt vorgespannt im Startergehäuse und kann bei unvorsichtiger Handhabung herausschnellen und Verletzungen verursachen.

Beim Austausch von Starterfeder oder Startseil große Vorsicht walten lassen. Schutzbrillen verwenden.

- Die Schraube in der Mitte der Seilrolle lösen und die Rolle entfernen.

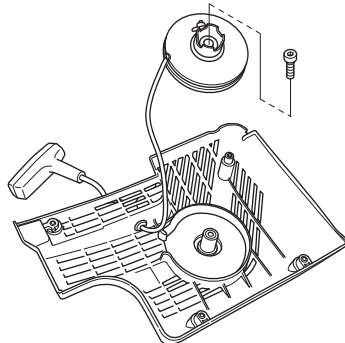

WARTUNG

- Die Federschutzabdeckung vorsichtig anheben. Darauf achten, dass die Rückzugfeder fest gespannt im Startvorrichtungengehäuse liegt.
- Die Feder mit einer Zange vorsichtig entnehmen.

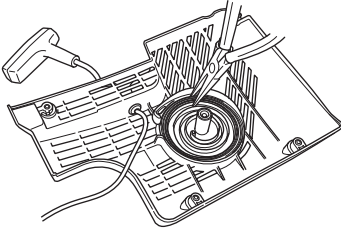

- Die Rückzugfeder mit dünnflüssigem Öl schmieren. Die Seilrolle montieren und die Rückzugfeder spannen.

Montage der Startvorrichtung

- Vor dem Einbau der Startvorrichtung Startseil herausziehen und die Startvorrichtung gegen das Kurbelgehäuse legen. Danach das Startseil langsam zurücklassen, damit die Starterklinken in die Seilrolle eingreifen.

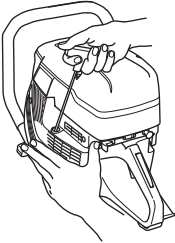

- Die Schrauben anziehen.

Kraftstoffsystem

Allgemeines

- Kontrollieren, ob der Tankdeckel und dessen Dichtung unbeschädigt sind.
- Kraftstoffschlauch überprüfen. Bei Beschädigungen austauschen.

Kraftstofffilter

- Der Kraftstofffilter sitzt im Kraftstofftank.
- Der Kraftstofftank ist beim Tanken vor Schmutz zu schützen. Dies reduziert die Gefahr von Betriebsstörungen durch einen verstopften Kraftstofffilter im Tank.
- Der Kraftstofffilter kann nicht gereinigt werden, sondern muss bei Verstopfung durch einen neuen ersetzt werden. **Der Filter sollte mindestens einmal im Jahr ausgetauscht werden.**

Luftfilter

Der Luftfilter muss nur dann geprüft werden, wenn die Motorleistung nachlässt.

- Lösen Sie die Schrauben. Luftfilterdeckel entfernen.

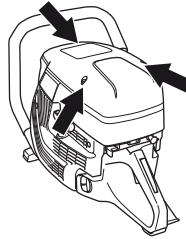

- Luftfilter kontrollieren und bei Bedarf austauschen.

Luftfilter wechseln

HINWEIS! Bei der Reinigung des Luftfilters darf keine Druckluft eingesetzt werden. Andernfalls könnte der Luftfilter beschädigt werden.

- Schraube lösen.

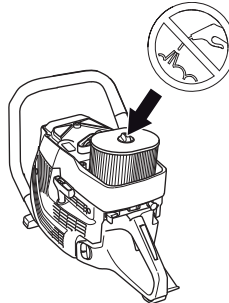

- Luftfilter austauschen.

Antriebsrad, Kupplung

- Kupplungszentrum, Antriebsrad und Kupplungsfeder auf Verschleiß überprüfen.

FEHLERSUCHE

Störungssuchplan



WARNUNG! Wenn das Gerät aufgrund von Wartungsarbeiten oder Fehlerbehebung nicht eingeschaltet sein muss, sollte der Motor ausgeschaltet werden, und der Stoppschalter sollte sich in STOPP-Position befinden.

Störung	Vermutliche Ursache	Mögliche Lösung
Maschine läuft nicht	Falsche Vorgehensweise beim Starten.	Siehe die Anweisungen unter der Überschrift Starten und Stoppen.
	Stoppschalter in der rechten Position (STOPP)	Sicherstellen, dass sich der Stoppschalter (STOP) in linker Stellung befindet.
	Nicht genug Kraftstoff im Tank	Füllen Sie Kraftstoff nach
	Zündkerze fehlerhaft	Zündkerze austauschen.
	Kupplung defekt	Setzen Sie sich mit Ihrer Servicewerkstatt in Verbindung.
Die Klinge dreht sich im Leerlauf	Leerlaufdrehzahl zu hoch	Stellen Sie die Leerlaufdrehzahl ein
	Kupplung defekt	Setzen Sie sich mit Ihrer Servicewerkstatt in Verbindung.
Die Klinge dreht sich nicht beim Startvorgang	Riemen zu locker oder defekt	Riemen anziehen / Den Riemen gegen einen neuen austauschen
	Kupplung defekt	Setzen Sie sich mit Ihrer Servicewerkstatt in Verbindung.
	Klinge nicht korrekt befestigt	Vergewissern Sie sich, dass die Klinge korrekt angebracht ist.
Das Gerät ist beim Startvorgang nicht mit Strom versorgt	Verstopfter Luftfilter	Kontrollieren Sie den Luftfilter und tauschen Sie ihn bei Bedarf aus.
	Verstopfter Kraftstofffilter	Kraftstofffilter austauschen
	Kraftstoffanklüftung verstopft	Setzen Sie sich mit Ihrer Servicewerkstatt in Verbindung.
Vibrationen sind zu stark	Klinge nicht korrekt befestigt	Stellen Sie sicher, dass die Trennscheibe korrekt montiert ist und keine Schäden aufweist. In den Abschnitten "Trennscheibe" und "Montage und Einstellungen" erhalten Sie weitere Informationen.
	Klinge defekt	Tauschen Sie die Klinge aus und stellen Sie sicher, dass diese korrekt arbeitet.
	Vibrationsdämpfer sind defekt	Setzen Sie sich mit Ihrer Servicewerkstatt in Verbindung.
Temperatur des Geräts ist zu hoch	Luftleinlaß oder Kühlrippen verstopft	Reinigen Sie die Lufteinlass-/Kühlfllansche des Geräts
	Riemen rutscht	Prüfen Sie den Riemen und passen Sie die Spannung an Stets mit Vollgas schneiden.
	Kupplung rutscht oder ist defekt	Prüfen Sie die Kupplung oder wenden Sie sich an Ihre Servicewerkstatt

TECHNISCHE DATEN

Technische Daten

Motor	
Hubraum, cm ³ /cu.in	119/7,3
Bohrung, mm/Zoll	60/2,4
Hub, mm/Zoll	42/1,7
Leerlaufdrehzahl, U/min	2700
Weit offener Gashebel – keine Last, U/min	9300 (+/- 150)
Leistung, kW/PS bei U/min	5,8/7,9 @ 8400
Zündanlage	
Hersteller der Zündanlage	SEM
Typ der Zündanlage	CD
Zündkerze	NGK BPMR 7A
Elektrodenabstand, mm/Zoll	0,5/0,02
Kraftstoff- und Schmiersystem	
Hersteller des Vergasers	Walbro
Vergasertyp	RWG1
Kraftstofftank, Volumen, Liter/US fl. Oz	1,25/42
Gewicht	
Gewicht, ohne Kraftstoff, kg/lb	9,9/21,8
Geräuschemissionen (siehe Anmerkung 1)	
Gemessene Schalleistung dB(A)	116
Garantierte Schalleistung L _{WA} dB(A)	117
Lautstärke (siehe Anmerkung 2)	
Äquivalenter Schalldruckwert am Ohr des Bedieners, dB (A)	104

Anm. 1: Umweltbelastende Geräuschemission gemessen als Schalleistung (L_{WA}) gemäß EG-Richtlinie 2000/14/EG. Die Differenz zwischen garantiertem und gemessenem Schalldruckpegel besteht darin, dass beim garantierten Schalldruck auch eine Streuung im Messergebnis und Variationen zwischen verschiedenen Geräten desselben Modells gemäß der Richtlinie 2000/14/EG berücksichtigt werden. Die angegebenen Daten gelten nur für Antriebseinheiten ohne OEM-Schneidausrüstung.

Anmerkung 2: Äquivalente Schalldruckpegel, nach der ISO-Norm EN ISO 19432, werden berechnet als die zeitgewichtete energetische Summe der Schalldruckpegel bei verschiedenen Betriebsarten. Berichten zufolge entspricht der Schalldruckpegel für diese Maschine normalerweise einer Ausbreitungsklasse (standardmäßige Ausbreitung) von 1 dB(A). Die angegebenen Daten gelten nur für Antriebseinheiten ohne OEM-Schneidausrüstung.

TECHNISCHE DATEN

Konformitätserklärung für teilweise fertiggestellte Maschinen

(nur für Europa)

Husqvarna AB, SE-561 82 Huskvarna, Schweden, Tel: +46-36-146500, erklärt unter alleiniger Verantwortung, dass der teilweise fertiggestellte Trennschneider **Husqvarna K 1270R** einschließlich aller Geräte mit 2016er-Seriennummern oder folgenden (das Jahr und die Seriennummer sind deutlich auf dem Typenschild jeder Maschine erkennbar) den Anforderungen der COUNCIL'S DIRECTIVES (offizielle Richtlinien) entspricht.

- vom 17. Mai 2006 „Maschinen-Richtlinie“ **2006/42/EG**.
- vom 26. Februar 2014 "über elektromagnetische Verträglichkeit" **2014/30/EU**.
- vom 8. Mai 2000 "über umweltbelastende Geräuschemissionen von zur Verwendung im Freien vorgesehenen Geräten und Maschinen" **2000/14/EG**.

Folgende Normen wurden angewendet: **EN ISO 12100:2010, EN ISO 14982:2009, CISPR12:2007+AMD1:2009, EN55012:2008+A1:2009, EN ISO 19432:2012**

Husqvarna AB verpflichtet sich den zuständigen nationalen Behörden bei begründeter Nachfrage entsprechende Informationen zu dieser teilweise fertiggestellten Maschine zur Verfügung zu stellen.

Husqvarna AB erklärt hiermit, dass diese teilweise fertiggestellte Maschine nicht in Betrieb genommen wird bis das Endprodukt, in welches sie integriert werden soll, offiziell den Bestimmungen der Richtlinien 2006/42/EC entspricht.

Göteborg, den 25. April 2016

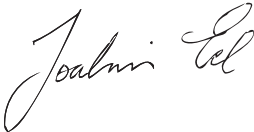

Joakim Ed

Global R&D Director

Construction Equipment Husqvarna AB

(Bevollmächtigter Vertreter für Husqvarna AB, verantwortlich für die technische Dokumentation.)

SIMBOLOGIA

I simboli sulla macchina

AVVERTENZA! Se utilizzata in modo improprio o non corretto, la macchina può essere un attrezzo pericoloso in grado di provocare gravi lesioni o morte dell'operatore, o di altre persone.

Prima di usare la macchina, leggere per intero le istruzioni per l'uso e accertarsi di averne compreso il contenuto.

Usare sempre abbigliamento protettivo. Vedi istruzioni alla voce **Abbigliamento protettivo**.

AVVERTENZA! Durante il taglio si produce polvere che può provocare difficoltà respiratorie. Usare una mascherina di protezione omologata. Evitare l'inalazione di vapori di benzina e gas di scarico. Assicurare una buona ventilazione.

AVVERTENZA! I rimbalzi possono essere improvvisi e violenti e causare lesioni, anche molto gravi. Prima di usare la macchina, leggere per intero le istruzioni per l'uso e accertarsi di averne compreso il contenuto.

AVVERTENZA! Le scintille che possono sprigionarsi dal disco di taglio possono provocare incendi in presenza di materiale infiammabile come benzina, legno, erba secca ecc. Controllare che le lame siano prive di crepe e altri danni.

Non utilizzare lame di seghe circolari

Valvola dell'aria.

Valvola di decompressione

Maniglia di avviamento



Rifornimento, miscela benzina/olio



Decalcomania delle istruzioni di avviamento
Vedi indicazioni alla voce **Avviamento e arresto**.



Piastrina modello

Riga 1: Marca, modello (X, Y)

Riga 2: Numero di serie con data di fabbricazione (y, W, X); Anno, settimana, sequenza n.

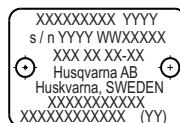

Riga 3: Codice prodotto (X)

Riga 4: Produttore

Riga 5: Indirizzo del produttore

Riga 6-7: Se applicabile, tipo di approvazione CE (X, Y); Codice di omologazione, fase di approvazione

I restanti simboli/decalcomanie riguardano particolari requisiti necessari per ottenere la certificazione in alcuni mercati.

AVVERTENZA! La manomissione del motore rende nulla l'omologazione UE del prodotto.

Spiegazione dei livelli di avvertenza

Le avvertenze sono suddivise in tre livelli.

AVVERTENZA!

AVVERTENZA! Utilizzato se è presente un rischio di gravi lesioni, morte dell'operatore oppure danni all'ambiente circostante nel caso in cui le istruzioni del manuale non vengano rispettate.

ATTENZIONE!

ATTENZIONE! Utilizzato se è presente un rischio di lesioni per l'operatore oppure danni all'ambiente circostante nel caso in cui le istruzioni del manuale non vengano rispettate.

NOTA!

NOTA! Utilizzato se è presente un rischio di danni ai materiali oppure alla macchina nel caso in cui le istruzioni del manuale non vengano rispettate.

Indice

SIMBOLOGIA

I simboli sulla macchina	85
Spiegazione dei livelli di avvertenza	85

INDICE

Indice	86
--------------	----

PRESENTAZIONE

Alla gentile clientela	87
Design e funzioni	87

CHE COSA C'È?

Cosa è cosa sulla macchina	88
----------------------------------	----

DISPOSITIVI DI SICUREZZA DELLA MACCHINA

Generalità	89
------------------	----

FUNZIONAMENTO

Abbigliamento protettivo	91
--------------------------------	----

OPERAZIONI CON IL CARBURANTE

Generalità	92
Carburante	92
Rifornimento	93
Trasporto e rimessaggio	93

AVVIAMENTO E ARRESTO

Prima dell'avviamento	94
Avviamento	94
Arresto	96

MANUTENZIONE

Generalità	97
Schema di manutenzione	97
Pulizia	97
Ispezione di funzionamento	98

RICERCA DEI GUASTI

Schema ricerca guasti	101
-----------------------------	-----

CARATTERISTICHE TECNICHE

Caratteristiche tecniche	102
Dichiarazione di conformità di macchinario parzialmente assemblato	103

Alla gentile clientela

La ringraziamo per aver scelto un prodotto Husqvarna!

Ci auguriamo che rimarrete soddisfatti della vostra macchina e speriamo di potervi servire per molto tempo in futuro. L'acquisto di uno dei nostri prodotti vi dà diritto a ricevere un'assistenza professionale per le riparazioni e la manutenzione. Se non avete acquistato la macchina presso uno dei nostri rivenditori autorizzati, rivolgetevi alla più vicina officina di assistenza.

Questo manuale rappresenta un documento di grande valore. Verificare che sia sempre a disposizione sul posto di lavoro. Seguendone il contenuto (uso, assistenza, manutenzione ecc.) potrete aumentare notevolmente la durata della vostra macchina e anche il suo valore di usato. Se vendete la macchina, ricordate di consegnare il manuale delle istruzioni al nuovo proprietario.

Più di 300 anni di innovazione

Le origini della Husqvarna AB risalgono al 1689 quando il re Karl XI fece costruire una fabbrica per la produzione di moschetti. A quei tempi, erano state già gettate le fondamenta per le nozioni d'ingegneria alla base dello sviluppo di alcuni dei prodotti più importanti del mondo in campi quali: armi da caccia, biciclette, motociclette, elettrodomestici, macchine da cucire e prodotti da esterno.

Husqvarna è il leader mondiale dei prodotti elettrici da esterno per usi forestali, manutenzione di parchi e cura di prati e giardini, oltre alle attrezzature di taglio e agli utensili diamantati per i settori edili e della lavorazione della pietra.

Responsabilità del proprietario

Il proprietario/datore di lavoro è responsabile della formazione dell'operatore sull'uso sicuro della macchina. I supervisori e gli operatori devono aver letto e compreso le istruzioni per l'uso. Devono conoscere:

- le istruzioni di sicurezza della macchina;
- la gamma d'uso e le limitazioni della macchina;
- come utilizzare e sottoporre a manutenzione la macchina.

Le legislazioni nazionali potrebbero regolamentare l'utilizzo della macchina. Prima di utilizzare la macchina, verificare quali legislazioni sono applicabili sul proprio posto di lavoro.

Le normative locali potrebbero limitare l'utilizzo della macchina. Prima di utilizzare la macchina, verificare quali normative sono applicabili sul proprio posto di lavoro.

Riserva del produttore

Posteriormente alla pubblicazione del presente manuale, Husqvarna potrebbe fornire informazioni aggiuntive per un utilizzo sicuro del prodotto. Spetta al proprietario tenersi aggiornato sui metodi di utilizzo più sicuri.

La Husqvarna AB procede costantemente allo sviluppo dei propri prodotti e si riserva quindi il diritto di apportare, senza alcun preavviso, modifiche riguardanti fra l'altro la forma e l'aspetto esteriore.

Per ottenere informazioni e assistenza, contattare il sito Web: www.husqvarna.com

Design e funzioni

Questo gruppo di potenza è un macchinario parzialmente assemblato, studiato per la progettazione OEM di una troncatrice portatile ad alta velocità.

Di seguito sono descritte alcune delle caratteristiche esclusive dei prodotti.

Active Air Filtration™

Depurazione centrifuga dell'aria per una durata maggiore e intervalli di manutenzione più lunghi.

SmartCarb™

La compensazione automatica del filtro integrata preserva l'elevata potenza e riduce il consumo di carburante.

X-Torq®

Il motore X-Torq® offre una coppia più accessibile per una più ampia gamma di velocità consentendo la massima capacità di taglio. X-Torq® riduce il consumo di carburante fino al 20% e le emissioni fino al 60%.

EasyStart

Il motore e il dispositivo di avviamento sono progettati per garantire un avviamento rapido e semplice della macchina. Riduce la resistenza alla trazione della fune di avviamento fino al 40% (riduce la compressione durante l'avviamento).

Efficiente sistema di smorzamento delle vibrazioni

L'efficiente sistema di smorzamento delle vibrazioni protegge braccia e mani.

CHE COSA C'È?

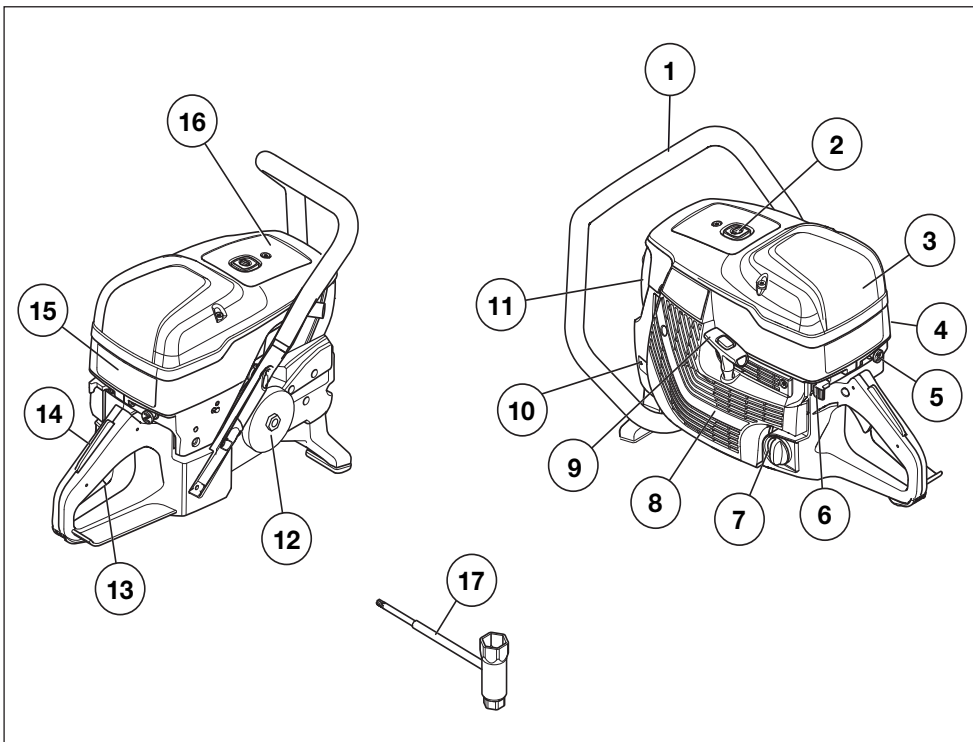

Cosa è cosa sulla macchina

- | | | | |
|---|---|----|---|
| 1 | Impugnatura anteriore | 9 | Maniglia di avviamento |
| 2 | Valvola di decompressione | 10 | Piastrina modello |
| 3 | Coperchio filtro aria | 11 | Marmitta |
| 4 | Coperchio del cilindro | 12 | Ingranaggio della trasmissione e frizione |
| 5 | Comando della valvola dell'aria con fermo gas di avviamento | 13 | Comando del gas |
| 6 | Interruttore di arresto | 14 | Fermo del gas |
| 7 | Tappo del serbatoio | 15 | Decalcomania delle istruzioni di avviamento |
| 8 | Dispositivo di avviamento | 16 | Decalcomania di informazioni e avvertenza |
| | | 17 | Chiave combinata, torx |

DISPOSITIVI DI SICUREZZA DELLA MACCHINA

Generalità



AVVERTENZA! Non usare mai una macchina con dispositivi di sicurezza difettosi. Se la macchina non supera tutti i controlli, contattare un'officina per le necessarie riparazioni.

Il motore deve essere spento e l'interruttore di arresto deve essere in posizione di arresto (STOP).

In questo capitolo vengono presentati i dispositivi di sicurezza della macchina, la loro funzione, il controllo e la manutenzione necessari per assicurarne una funzione ottimale.

Fermo del gas

Il fermo dell'acceleratore ha il compito di prevenire l'attivazione involontaria dell'acceleratore. Premendo il fermo (A) si sblocca l'acceleratore (B).

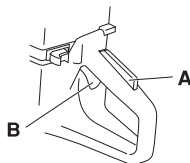

Il fermo resta premuto finché resta premuto l'acceleratore. Quando si rilascia l'impugnatura sia l'acceleratore che il blocco ritornano alla posizione originaria. Ciò avviene grazie a due sistemi di molle di ritorno indipendenti l'uno dall'altro. Questa posizione implica che l'acceleratore si blocca automaticamente sul regime minimo.

Controllare il fermo dell'acceleratore

- Controllare che l'acceleratore sia bloccato sul minimo quando il fermo è in posizione di riposo.

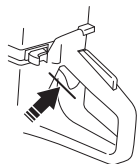

- Premere sul fermo del gas e controllare che ritorni in posizione di riposo non appena viene rilasciato.

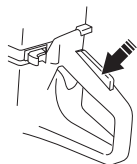

- Controllare che acceleratore e fermo del gas si muovano liberamente e che le molle di richiamo funzionino a dovere.

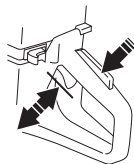

- Avviare la moto-troncatrice e mandare il motore a pieno gas. Rilasciare l'acceleratore e controllare che il disco di taglio si fermi e rimanga fermo. Se il disco di taglio ruota quando l'acceleratore è sul minimo è necessario controllare la regolazione del minimo del carburatore. Consultare le istruzioni nella sezione "Manutenzione".

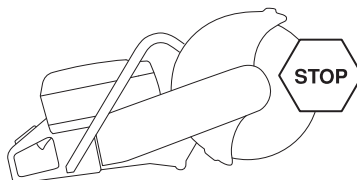

Interruttore di arresto

L'interruttore di arresto serve a spegnere il motore.

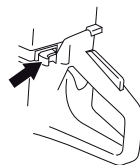

Controllare l'interruttore di arresto

- Mettere in moto e controllare che il motore si spenga portando l'interruttore in posizione di arresto.

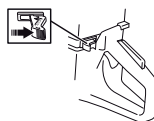

DISPOSITIVI DI SICUREZZA DELLA MACCHINA

Sistema di smorzamento delle vibrazioni



AVVERTENZA! La sovraesposizione a vibrazioni può provocare lesioni vascolari o nervose in soggetti che soffrono di disfunzioni circolatorie. Rivolgersi a un medico se si provano sintomi ricollegabili alla sovraesposizione a vibrazioni. Esempi di questi sintomi: intorpidimento, perdita di sensibilità, "formicolio", "torpore", dolore, mancanza di forza o riduzione delle forze normali, alterazioni di colore o aspetto della pelle. Questi sintomi si manifestano solitamente a dita, mani o polsi. I sintomi possono accentuarsi a temperature rigide.

- Il sistema di smorzamento delle vibrazioni adottato, elimina la maggior parte delle vibrazioni che si sviluppano durante l'uso della macchina.
- Il sistema di smorzamento delle vibrazioni della macchina ne riduce la propagazione tra gruppo motore/gruppo di taglio e impugnature. Il corpo del motore, compreso il gruppo di taglio, è appeso al gruppo impugnature tramite il cosiddetto elemento antivibrazioni.

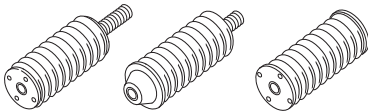

Controllare il sistema di smorzamento delle vibrazioni



AVVERTENZA! Il motore deve essere spento e l'interruttore di arresto deve essere in posizione di arresto (STOP).

- Controllare regolarmente se gli elementi di smorzamento presentano crepe o deformazioni. Sostituirli se danneggiati.
- Controllare che gli elementi ammortizzatori siano ben ancorati fra il gruppo motore e il gruppo impugnature.

Marmitta



AVVERTENZA! Non utilizzare mai la macchina senza marmitta o con marmitta in cattive condizioni. Una marmitta difettosa può aumentare sensibilmente il livello acustico e il pericolo di incendio. Tenere a portata di mano un estintore o altri attrezzi per spegnere le fiamme.

La marmitta si riscalda notevolmente durante e dopo l'utilizzo nonché al minimo. Attenzione al pericolo di incendio, specialmente in presenza di materiali e/o gas infiammabili.

Tenere a portata di mano un estintore o altri attrezzi per spegnere le fiamme.

La marmitta è costruita in modo da assicurare il minimo livello di rumorosità e da allontanare i gas di scarico del motore dall'operatore.

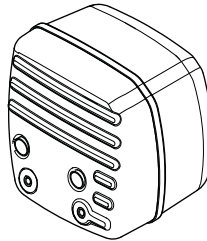

Controllo della marmitta

Controllare periodicamente che la marmitta sia integra e fissata correttamente.

FUNZIONAMENTO

Abbigliamento protettivo

Generalità

Non usare mai la macchina se non siete certi di poter chiedere aiuto in caso d'infortunio.

Abbigliamento protettivo

Lavorando con la macchina usare sempre abbigliamento protettivo omologato. L'uso di abbigliamento protettivo non elimina i rischi di lesioni, ma riduce gli effetti del danno in caso di incidente. Consigliatevi con il vostro rivenditore di fiducia per la scelta dell'attrezzatura adeguata.



AVVERTENZA! L'utilizzo di prodotti per taglio, levigatura, foratura, smerigliatura o lavorazione di materiali può generare polveri e vapori contenenti prodotti chimici nocivi. Informarsi sulla composizione del materiale da lavorare e utilizzare una maschera respiratoria adeguata.

Una lunga esposizione al rumore può comportare lesioni permanenti all'udito. Usare quindi sempre cuffie di protezione omologate. Far sempre attenzione a segnali di allarme o chiamate quando usate le cuffie protettive. Togliere sempre le cuffie protettive immediatamente all'arresto del motore.

Usare sempre:

- Elmetto protettivo omologato
- Cuffie auricolari protettive
- Protezione per gli occhi omologata. Con l'uso della visiera è necessario anche l'uso di occhiali protettivi omologati. Con il termine occhiali protettivi omologati si intendono occhiali che siano conformi alle norme ANSI Z87.1 per gli USA o EN 166 per i paesi EU. La visiera deve essere conforme alla norma EN 1731
- Mascherina protettiva
- Guanti robusti, in grado di garantire una presa sicura.
- Abbigliamento aderente, robusto e comodo che permetta libertà nei movimenti. Le operazioni di taglio generano scintille che possono incendiare gli indumenti. Husqvarna consiglia di indossare indumenti di cotone ignifugo o jeans pesanti. Non indossare indumenti realizzati in materiali come ad esempio il nylon, il poliestere o il rayon. Se incendiati, tali materiali possono sciogliersi e aderire alla pelle. Non indossare bermuda
- Stivali con calotta di acciaio e suola antiscivolo.

Altri dispositivi di protezione



ATTENZIONE! Lavorando con la macchina potrebbero verificarsi scintille in grado di provocare incendi. Tenere sempre a portata di mano l'attrezzatura antincendio.

- Estintore
- Kit di primo soccorso

OPERAZIONI CON IL CARBURANTE

Generalità



AVVERTENZA! Un motore acceso in un ambiente chiuso o mal ventilato può essere causa di morte per soffocamento o avvelenamento da monossido di carbonio. Utilizzare ventole per garantire l'adeguata circolazione dell'aria durante l'uso in fosse o solchi più profondi di un metro.

Il carburante e i vapori tossici sono infiammabili e la loro inalazione o il contatto cutaneo possono provocare gravi lesioni. Agire dunque con cautela quando si utilizza il carburante e accertarsi che vi sia una buona ventilazione.

I gas di scarico del motore sono molto caldi e possono contenere scintille in grado di provocare incendi. Non avviare mai la macchina in ambienti chiusi o vicino a materiale infiammabile!

Non fumare né collocare oggetti caldi nelle vicinanze del carburante.

Carburante

NOTA! La macchina è dotata di motore a due tempi che deve sempre funzionare con una miscela di benzina e olio per motori a due tempi. Per assicurare una corretta miscelazione, misurare con cura la quantità d'olio da mescolare alla benzina. Se la quantità di carburante è limitata, anche un piccolo errore nella quantità d'olio influisce notevolmente sulla miscela.

Benzina

- Usare benzina di buona qualità, con o senza piombo.
- Il numero minimo di ottani raccomandato è 90 (RON). Se si utilizza una benzina con un numero di ottani inferiore a 90, il motore può strappare. In tal caso la temperatura del motore aumenta e possono verificarsi gravi avarie.
- In caso di uso continuo ad alto regime si raccomanda una benzina ad alto numero di ottani.

Carburante ecologico

HUSQVARNA raccomanda l'utilizzo di benzina ecologica (carburante alchilato): benzina premiscelata per motori a due tempi Aspen oppure benzina ecologica per motori a quattro tempi miscelata con olio per motori a due tempi come indicato di seguito. Notare che l'utilizzo di un altro tipo di carburante può richiedere la registrazione del carburatore (vedere le istruzioni alla sezione Carburatore).

È possibile utilizzare una miscela di carburante a base di etanolo E10 (contenente fino al 10% di etanolo).

Utilizzando miscele di carburante contenenti oltre il 10% di etanolo, il motore funzionerà in condizioni di combustione povera, il che può essere causa di danni al motore.

Olio per motori a due tempi

- Per un risultato ottimale, utilizzare l'olio per motori a due tempi HUSQVARNA, studiato appositamente per i nostri motori a due tempi con raffreddamento ad aria.
- Non utilizzare mai olio per motori a due tempi formulato per motori fuoribordo con raffreddamento ad acqua (outboardoil - TCW).
- Non usare mai olio per motori a quattro tempi.

Preparazione della miscela

- Preparare la miscela in recipiente pulito e a parte, omologato per la benzina.
- Iniziare con il versare metà della benzina da usare. Aggiungere tutto l'olio. Mescolare agitando. Versare la benzina rimanente.
- Mescolare (agitare) accuratamente prima di procedere al rifornimento.
- Preparare una quantità di miscela necessaria al massimo per un mese.

Miscela

- 1:50 (2%) con olio per motori a due tempi HUSQVARNA o equivalente.

Benzina, litri	Olio per motori a due tempi, litri
	2% (1:50)
5	0,10
10	0,20
15	0,30
20	0,40

- 1:33 (3%) con oli per motori a due tempi con raffreddamento ad aria classificati a norma JASO FB o ISO EGB o un mix come suggerito dal produttore dell'olio.

OPERAZIONI CON IL CARBURANTE

Rifornimento



AVVERTENZA! I seguenti accorgimenti diminuiscono il pericolo di incendio:

Non fumare né collocare oggetti caldi nelle vicinanze del carburante.

Spegnere il motore e lasciarlo raffreddare alcuni minuti prima del rifornimento. Il motore deve essere spento e l'interruttore di arresto deve essere in posizione di arresto (STOP).

Aprire il tappo del serbatoio con cautela, per eliminare eventuali sovrappressioni.

Pulire intorno al tappo del serbatoio carburante.

Dopo il rifornimento chiudere bene il tappo.

Se il coperchio non è adeguatamente serrato, può aprirsi a causa delle vibrazioni e il carburante potrebbe fuoriuscire dal serbatoio creando un pericolo di incendio.

Prima di avviare la macchina spostarla di almeno 3 metri dal luogo del rifornimento.

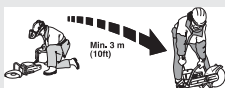

Non accendere mai la macchina:

- Se avete versato del carburante o dell'olio per motore sulla macchina: Asciugare il versato e lasciar evaporare i residui di benzina.
- Se avete versato del carburante su voi stessi o sui vostri abiti, cambiare abiti. Lavare le parti del corpo che sono venute a contatto con il carburante. Usare acqua e sapone.
- Se vi sono perdite di carburante nella macchina. Controllare con regolarità la presenza di eventuali perdite dal tappo del serbatoio o dai tubi di alimentazione.
- Ciò non avviene se il tappo del carburante viene serrato correttamente dopo il rifornimento.

Trasporto e rimessaggio

- Il rimessaggio e il trasporto della macchina e del carburante devono essere eseguiti in modo che eventuali perdite o vapori non rischiano di venire a contatto con scintille o fiamme aperte, generate ad esempio da macchine elettriche, motori elettrici, contatti/interruttori o caldaie.

- Per il rimessaggio e il trasporto del carburante usare recipienti adeguati ed omologati per tale scopo.

Lunghi periodi di rimessaggio

- In caso di rimessaggio della macchina per un periodo prolungato il serbatoio del carburante va svuotato. Per l'eliminazione dei resti inutilizzati di carburante rivolgersi al più vicino distributore di benzina.

AVVIAMENTO E ARRESTO

Prima dell'avviamento



AVVERTENZA! Prima dell'avviamento osservare quanto segue: Prima di usare la macchina, leggere per intero le istruzioni per l'uso e accertarsi di averne compreso il contenuto.

Usare sempre abbigliamento protettivo. Vedere le istruzioni alla sezione 'Abbigliamento protettivo personale'.

Non avviare la macchina prima di aver montato la cinghia e il relativo carter. In caso contrario la frizione può staccarsi e provocare lesioni personali.

Verificare che il tappo carburante sia fissato correttamente e che non ci siano perdite di carburante.

Verificare che nella zona operativa non siano presenti persone non addette ai lavori, che sarebbero esposte al rischio di gravi lesioni.

- Eseguire la manutenzione giornaliera. Consultare le istruzioni nella sezione "Manutenzione".

Avviamento



AVVERTENZA! Il disco di taglio inizia a ruotare quando si accende il motore. Accertarsi che possa ruotare liberamente.

A motore freddo:

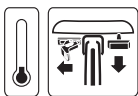

- Assicurare che l'interruttore di arresto (STOP) si trovi in posizione sinistra.

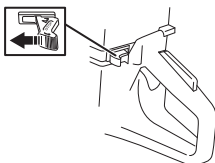

- Per la posizione di avviamento dell'acceleratore e il comando dell'aria, è necessario estrarre completamente il comando della valvola dell'aria.



- Valvola di decompressione:** Premere la valvola per ridurre la pressione nel cilindro ed agevolare l'avviamento della moto-troncatrice. Usare sempre la valvola di decompressione all'avviamento. Una volta avviata la macchina, la valvola ritorna automaticamente nella posizione iniziale.

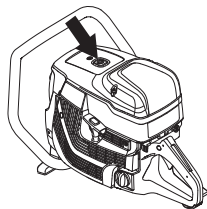

- Afferrare l'impugnatura anteriore con la mano sinistra. Porre il piede destro sulla sezione inferiore dell'impugnatura posteriore e premere la macchina contro il terreno. Tirare l'impugnatura di avviamento con la mano destra, fino ad avviare il motore. **Non avvolgere mai la cordicella di avviamento intorno alla mano.**



- La macchina si arresta quando il motore dà segno di accendersi perché il comando della valvola dell'aria è disinserito.

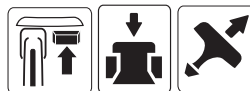

- Premere il comando della valvola dell'aria e la valvola di decompressione.
- Tirare l'impugnatura di avviamento finché il motore non si avvia.
- Una volta avviata la macchina, premere il grilletto dell'acceleratore per disinserire l'acceleratore di

AVVIAMENTO E ARRESTO

avviamento; in questo modo la macchina girerà al minimo.

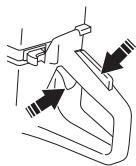

NOTA! Tirare lentamente la fune di avviamento con la mano destra, fino a quando si avverte una resistenza (entrano in presa i ganci di avviamento); tirare quindi con strappi decisi e veloci.

Non estrarre completamente la cordicella e non lasciare la maniglia di avviamento con la cordicella estratta. Questo potrebbe danneggiare la macchina.

Con motore caldo:



- Assicurare che l'interruttore di arresto (STOP) si trovi in posizione sinistra.

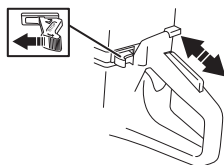

- La regolazione corretta della valvola dell'aria/ dell'acceleratore si ottiene tirando in fuori il comando dello starter e rispingendolo a posto completamente. In questo modo la regolazione dell'acceleratore viene inserita senza alcuna chiusura dell'aria.



- **Valvola di decompressione:** Premere la valvola per ridurre la pressione nel cilindro ed agevolare l'avviamento della moto-troncatrice. Usare sempre la valvola di decompressione all'avviamento. Una volta avviata la macchina, la valvola ritorna automaticamente nella posizione iniziale.



- Afferrare l'impugnatura anteriore con la mano sinistra. Porre il piede destro sulla sezione inferiore dell'impugnatura posteriore e premere la macchina contro il terreno. Tirare l'impugnatura di avviamento con la mano destra, fino ad avviare il motore **Non**

avvolgere mai la cordicella di avviamento intorno alla mano.



- Una volta avviata la macchina, premere il grilletto dell'acceleratore per disinserire l'acceleratore di avviamento; in questo modo la macchina girerà al minimo.

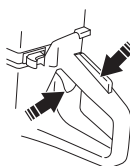

NOTA! Tirare lentamente la fune di avviamento con la mano destra, fino a quando si avverte una resistenza (entrano in presa i ganci di avviamento); tirare quindi con strappi decisi e veloci.

Non estrarre completamente la cordicella e non lasciare la maniglia di avviamento con la cordicella estratta. Questo potrebbe danneggiare la macchina.

AVVIAMENTO E ARRESTO



AVVERTENZA! Con il motore in moto, i gas di scarico contengono prodotti chimici come gli idrocarburi incombusti e il monossido di carbonio. È noto come il contenuto dei fumi di scarico causi problemi respiratori, cancro, difetti genetici o altri danni agli organi riproduttivi.

Il monossido di carbonio è incolore e insapore ed è sempre presente nei fumi di scarico. Il sintomo di un principio di avvelenamento da monossido di carbonio è un leggero torpore che può essere o non essere riconosciuto come tale da chi ne è affetto. La persona potrebbe cadere e perdere la coscienza senza manifestare alcuno sintomo se la concentrazione di monossido di carbonio è sufficientemente elevata. Poiché il monossido di carbonio è incolore e insapore, è difficile rilevarne la presenza. Il monossido di carbonio è presente ogni qualvolta si percepiscono odori provenienti dallo scarico. Non utilizzare mai una troncatrice a benzina in ambienti chiusi o in fossi profondi più di 1 metro o in altre zone con scarsa ventilazione. Accertarsi che via sia un'adeguata ventilazione quando si lavora in fossi o in altre zone chiuse.

Arresto



ATTENZIONE! Il disco di taglio continua a ruotare fino a un minuto dall'arresto del motore. (La lama si arresta per inerzia). Accertarsi che il disco di taglio possa ruotare liberamente finché non si è arrestato completamente. Eventuali distrazioni possono causare lesioni personali gravi.

- Arrestare il motore muovendo l'interruttore di arresto (STOP) verso destra.

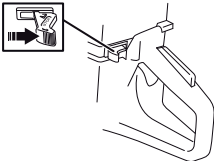

MANUTENZIONE

Generalità



AVVERTENZA! L'utilizzatore può eseguire solo le operazioni di manutenzione e assistenza descritte in questo manuale delle istruzioni. Per operazioni di maggiore entità rivolgersi ad un'officina autorizzata.

Il motore deve essere spento e l'interruttore di arresto deve essere in posizione di arresto (STOP).

Usare sempre abbigliamento protettivo. Vedi istruzioni alla voce **Abbigliamento protettivo**.

La durata della macchina può ridursi e il rischio di incidenti aumentare se la manutenzione non viene eseguita correttamente e se l'assistenza e/o le riparazioni non vengono effettuate da personale qualificato. Per ulteriori informazioni rivolgersi alla più vicina officina di assistenza.

- Fate controllare regolarmente la macchina dal vostro distributore Husqvarna per eventuali messe a punto e riparazioni.

Schema di manutenzione

Nel programma di manutenzione è possibile verificare quali parti della macchina richiedono manutenzione e a quali intervalli deve essere eseguita. Gli intervalli sono calcolati in base all'uso giornaliero della macchina e potrebbe differire a seconda della frequenza di utilizzo.

Manutenzione giornaliera	Manutenzione settimanale	Manutenzione mensile
Pulizia	Pulizia	Pulizia
Pulitura esterna		Candela
Presa d' aria di raffreddamento		Serbatoio carburante
Ispezione di funzionamento	Ispezione di funzionamento	Ispezione di funzionamento
Ispezione generale	Sistema di smorzamento delle vibrazioni	Sistema di alimentazione
Fermo del gas	Marmitta	Filtro dell'aria
Interruttore di arresto	Carburatore	Disco di azionamento, frizione
	Dispositivo di avviamento	

Pulizia

Pulitura esterna

Pulire con un panno o un pennello.

Preso d'aria di raffreddamento

- Pulire la presa d'aria di raffreddamento quando necessario.

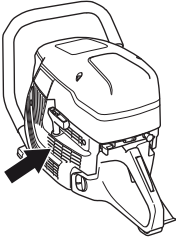

NOTA! Una presa d'aria di raffreddamento sporca od ostruita provoca il surriscaldamento della macchina, con conseguenti danni a cilindro e pistone.

Candela

- Se la macchina presenta bassa potenza, difficoltà di avviamento o minimo irregolare: controllare sempre la candela prima di adottare qualsiasi altro provvedimento.
- Per prevenire il pericolo di scosse elettriche, controllare che cappuccio e cavo della candela siano integri.
- Se la candela è imbrattata, pulirla e accertarsi che la luce dell'elettrodo sia di 0,5 mm. Sostituire se necessario.

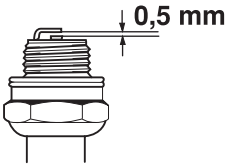

NOTA! Usare candele originali o di tipo raccomandato! Altre candele possono danneggiare cilindro e pistone.

Questi fattori causano depositi sull'elettrodo della candela, e conseguenti disturbi di funzionamento e di messa in moto.

- Miscela carburante/olio non corretta (quantità eccessiva di olio oppure olio non idoneo).
- Filtro dell'aria ostruito .

Ispezione di funzionamento

Ispezione generale

- Controllare che dadi e viti siano ben serrati.

Fermo del gas

Il blocco dell'acceleratore serve ad impedire l'azionamento involontario dell'acceleratore. Quando il blocco (A) viene premuto nell'impugnatura (= quando si afferra l'impugnatura) l'acceleratore (B) si sblocca.

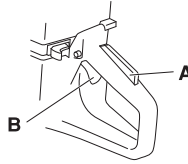

Carburatore

Il carburatore è dotato di ugelli fissi affinché la macchina riceva sempre la miscela corretta di carburante e aria. Se il motore presenta cali di potenza o accelerazione insufficiente, procedere come segue:

- Controllare il filtro dell'aria e sostituirlo all'occorrenza. Se il problema persiste, rivolgersi a un'officina di assistenza autorizzata.

Regolazione del minimo



ATTENZIONE! Se non è possibile regolare il regime del minimo affinché il gruppo di taglio si fermi, contattate il rivenditore/servizio di assistenza. Evitate di utilizzare la macchina prima che questa sia stata correttamente regolata o riparata.

Accendere il motore e controllare la regolazione del minimo. Per la corretta regolazione del carburatore, il disco di taglio deve essere fermo al minimo.

- Registrare il minimo con la vite T. Se occorre la registrazione, agire innanzitutto sulla vite del minimo in senso orario finché il disco di taglio non inizia a ruotare. Agire quindi sulla vite in senso antiorario finché il disco non smette di ruotare.

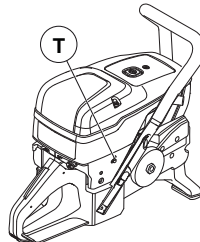

Regime consigliato con motore al minimo: 2700 giri/min

MANUTENZIONE

Dispositivo di avviamento

Controllo della fune di avviamento

- Smontare il dispositivo di avviamento togliendo le viti che lo fermano al blocco motore e sollevarlo.

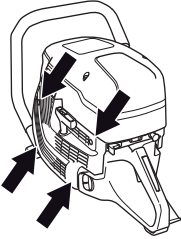

- Estrarre la cordicella per circa 30 cm e inserirla nella presa alla periferia della bobina. Se la cordicella è integra: Scaricare la tensione della molla facendo ruotare lentamente la bobina all'indietro.

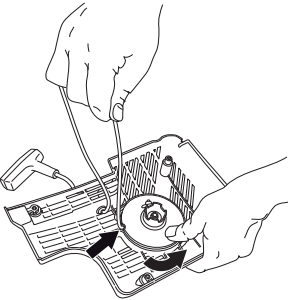

Sostituzione della cordicella

- Rimuovere eventuali resti della vecchia cordicella e controllare che la molla di avviamento funzioni. Infilare la nuova cordicella nel foro nella sede del dispositivo di avviamento e nella bobina.

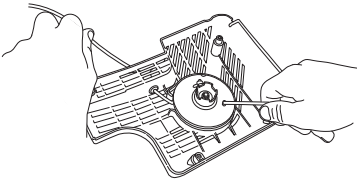

- Bloccare la cordicella attorno al centro della bobina come indicato in figura. Serrare a fondo l'attacco e verificare che l'estremità libera sia la più corta possibile. Bloccare l'estremità della cordicella alla manopola di avviamento.

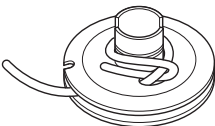

Messa in tensione della molla

- Infilare la cordicella nella presa alla periferia della bobina e avvolgere la cordicella per 3 giri in senso orario attorno al centro della bobina.

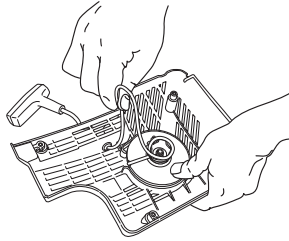

- Tirare quindi la manopola di avviamento per mettere in tensione la molla. Ripetere la procedura una seconda volta, ma dopo aver eseguito 4 giri.
- Notare che la manopola di avviamento si porta nella posizione di partenza corretta dopo il tensionamento della molla.
- Tirando a fondo la cordicella, controllare che la molla non si porti al finecorsa. Bloccare la bobina con il pollice e verificare che sia possibile far ruotare la bobina di almeno un altro mezzo giro.

Sostituzione della molla di ritorno



AVVERTENZA! La molla di ritorno è in tensione nella sede del dispositivo di avviamento e può, procedendo in modo incauto, causare danni alla persona.

Usare la massima attenzione nella sostituzione della molla o della cordicella. Usare occhiali protettivi.

- Rimuovere la bobina dopo aver svitato la vite al centro della stessa.

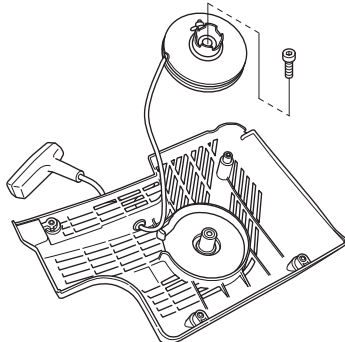

- Sollevare con cautela la copertura che protegge la molla. Ricordare che la molla di ritorno è tesa nella sede del dispositivo di avviamento.

MANUTENZIONE

- Rimuovere con cautela la molla utilizzando delle pinze.

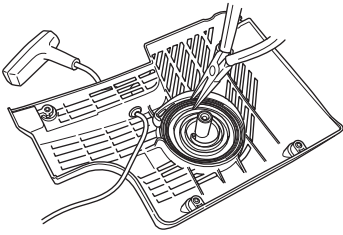

- Lubrificare la molla con olio fine da macchina. Rimontare il disco portacorda e tendere la molla di ritorno.

Montaggio del dispositivo di avviamento

- Rimontare il dispositivo facendo prima passare la cordicella e poi montando il dispositivo a posto contro il carter motore. Rilasciare poi lentamente la cordicella in modo che i ganci facciano presa nel disco portacorda.

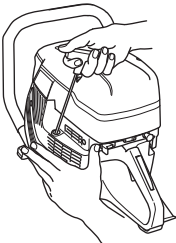

- Serrare le viti.

Sistema di alimentazione

Generalità

- Accertarsi dell'integrità di coperchio del serbatoio e relativa tenuta.
- Controllare il tubo pescante. Sostituirla se è danneggiata.

Filtro del carburante

- Il filtro del carburante si trova dentro il serbatoio del carburante.
- Il serbatoio del carburante dev'essere protetto da impurità durante il rifornimento. Questo riduce il rischio di disturbi di esercizio causati da intasamento del filtro del carburante situato nel serbatoio.
- Il filtro del carburante non può essere pulito; quando è intasato è necessario sostituirlo con un nuovo filtro. **Il cambio del filtro dev'essere eseguito almeno una volta all'anno.**

Filtro dell'aria

Il filtro dell'aria deve essere controllato solo se il motore presenta cali di potenza.

- Allentare le viti. Togliere il carter del filtro dell'aria.

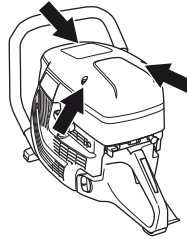

- Controllare il filtro dell'aria e sostituirlo all'occorrenza.

Sostituzione del filtro dell'aria

NOTA! Il filtro dell'aria non deve essere pulito o soffiato con aria compressa: quest'operazione causa danni al filtro.

- Svitare la vite.

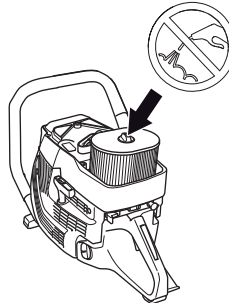

- Sostituire il filtro dell'aria.

Disco di azionamento, frizione

- Controllare il centro della frizione, l'ingranaggio conduttore e la molla della frizione per verificarne lo stato di usura.

RICERCA DEI GUASTI

Schema ricerca guasti



AVVERTENZA! Se le operazioni di manutenzione o ricerca guasti non necessitano che la macchina sia in funzione, spegnere il motore e portare l'interruttore d'arresto in posizione STOP.

Problema	Probabile causa	Potenziale soluzione
La macchina non funziona	Procedura di avviamento errata.	Vedi indicazioni alla voce Avviamento e arresto.
	Interruttore di arresto nella posizione corretta (arresto)	Assicurare che l'interruttore di arresto (STOP) si trovi in posizione sinistra.
	Non c'è carburante nel serbatoio	Effettuare il rifornimento di carburante
	Candele difettose	Sostituire la candela.
La lama ruota al minimo	Frizione difettosa	Contattare un'officina autorizzata.
	Regime minimo troppo alto	Regolare il regime minimo
La lama non ruota durante l'accelerazione	Frizione difettosa	Contattare un'officina autorizzata.
	Cinghia troppo allentata o difettosa	Serrare la cinghia / Sostituire con una nuova cinghia
	Lama montata in modo errato	Assicurarsi che la lama sia montata correttamente.
La macchina non ha potenza sufficiente durante il tentativo di accelerazione	Filtro dell'aria intasato	Controllare il filtro dell'aria e sostituirlo all'occorrenza.
	Filtro del carburante intasato	Sostituire il filtro del carburante
	Ventilazione del serbatoio intasata	Contattare un'officina autorizzata.
Livelli di vibrazione troppo elevati	Lama difettosa	Sostituire la lama e assicurarsi che sia intatta.
	Elementi di smorzamento delle vibrazioni difettosi	Contattare un'officina autorizzata.
	Lama montata in modo errato	Controllare anche che il disco di taglio sia montato correttamente e non presenti lesioni visibili. Vedere le istruzioni nelle sezioni "Dischi di taglio" e "Montaggio e impostazioni".
Temperatura della macchina troppo elevata!	Slittamento della cinghia	Pulire la presa d'aria/le flange di raffreddamento della macchina
	Slittamento della frizione/è difettosa	Controllare la cinghia/regolare la tensione
		Tagliare sempre a pieno gas. Controllare la frizione/contattare la propria officina

CARATTERISTICHE TECNICHE

Caratteristiche tecniche

Motore	
Cilindrata, cm ³ /cu.in	119/7,3
Alesaggio, mm/pollici	60/2,4
Corsa, mm/pollici	42/1,7
Regime del motore al minimo, giri/min	2700
Acceleratore al massimo - assenza di carico, giri/min	9300 (+/- 150)
Potenza, kW/hp @ giri/min	5,8/7,9 @ 8400
Sistema di accensione	
Marca del sistema di accensione	SEM
Tipo dell'accensione	CD
Candela	NGK BPMR 7A
Distanza all'elettrodo, mm/pollici	0,5/0,02
Carburante, lubrificazione	
Marca del carburatore	Walbro
Tipo di carburatore	RWG1
Capacità serbatoio carburante, litri/US fl. Oz	1,25/42
Peso	
Peso, escluso carburante, kg/lb	9,9/21,8
Emissioni di rumore (vedi nota 1)	
Livello potenza acustica, misurato dB(A)	116
Livello potenza acustica, garantito L _{WA} dB(A)	117
Livelli di rumorosità (vedi nota 2)	
Livello di pressione acustica equivalente, all'udito dell'utente, dB(A)	104

Osserv. 1: Emissione di rumore nell'ambiente misurato come potenza acustica (L_{WA}) in base alla direttiva CE 2000/14/CE. La differenza tra potenza acustica misurata e garantita è che la potenza acustica garantita comprende anche la dispersione nel risultato di misurazione e le variazioni tra le diverse macchine dello stesso modello come da Direttiva 2000/14/CE. I dati riportati sono validi solo per gruppi di potenza senza gruppo di taglio OEM.

Nota 2: Il livello di pressione acustica equivalente, ai sensi della norma EN ISO 19432, è calcolato come la quantità di energia, in media ponderata rispetto al tempo, dei livelli di pressione acustica a diverse condizioni di esercizio. I dati riportati per il livello di pressione acustica equivalente della macchina hanno una dispersione statistica tipica (deviazione standard) di 1 dB(A). I dati riportati sono validi solo per gruppi di potenza senza gruppo di taglio OEM.

CARATTERISTICHE TECNICHE

Dichiarazione di conformità di macchinario parzialmente assemblato

(Solo per l'Europa)

Husqvarna AB, SE-561 82 Huskvarna, Svezia, tel +46-36-146500, dichiara con la presente che la troncatrice parzialmente assemblata **Husqvarna K 1270R** a partire dai numeri di serie del 2016 (l'anno viene evidenziato nella targhetta dati di funzionamento ed è seguito da un numero di serie) è conforme alle disposizioni della DIRETTIVA DEL CONSIGLIO:

- del 17 maggio 2006 "sulle macchine" **2006/42/CE**.
- del 26 febbraio 2014 "sulla compatibilità elettromagnetica" **2014/30/UE**.
- dell'8 maggio 2000 "sull'emissione di rumore nell'ambiente" **2000/14/CE**.

Sono state applicate le seguenti norme: **EN ISO 12100:2010, EN ISO 14982:2009, CISPR12:2007+AMD1:2009, EN55012:2008+A1:2009, EN ISO 19432:2012**

Husqvarna AB si impegna a trasmettere, a fronte di ragionevole richiesta delle autorità nazionali, informazioni rilevanti sul presente macchinario parzialmente assemblato.

Husqvarna AB dichiara che il presente macchinario parzialmente assemblato non deve essere messo in servizio finché il macchinario definitivo in cui dovrà essere incorporato non sarà dichiarato conforme alle disposizioni della direttiva 2006/42/CE.

Göteborg, 25 aprile 2016

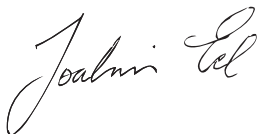

Joakim Ed

Direttore Ricerca e sviluppo globale

Construction Equipment Husqvarna AB

(Rappresentante autorizzato per Husqvarna AB e responsabile della documentazione tecnica.)

符号说明

本机上的符号

警告！如果使用不当或粗心大意，机器可能就会成为危险的工具，对操作者或他人造成严重或致命伤害。



请认真阅读本操作手册，确保在充分理解各项说明之后再使用机器。



请使用个人防护装备。请参阅“个人防护装备”一节的说明。



警告！切割时会产生灰尘；如果吸入，可能导致伤害。请使用经认可的口罩。避免吸入废气。务必通风良好。



警告！切割时会产生突然、快速且猛烈的反冲，会导致致命伤害。使用本机前请阅读并了解手册中的说明。



警告！切割刀片产生的火花会使汽油（天然气）、木材、干草等易燃物着火。



确定锯片没有任何裂痕或损坏。



不得使用圆锯片



阻气门



减压阀



启动器把手



加油，汽油/机油混合油



启动说明标识，请参阅“启动与停止”一节中的说明。



铭牌

第 1 行：品牌、型号 (X、Y)

第 2 行：序列号及制造日期 (y、W、X)：年、周、序号

第 3 行：产品编号 (X)

第 4 行：制造商

第 5 行：制造商地址

第 6-7 行：EC 类型认证 (X、Y)（如果适用）：认证代码、认证级别

有关机器上的其他符号/标识，请参考适用于特定市场的特殊认证要求。

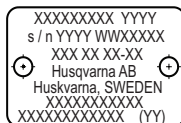

警告等级释义

警告分为三个等级。

警告！



警告！使用本机时，如不遵照手册中的说明，可能会对操作者带来严重伤害或死亡，或是对环境造成损害。

小心！



小心！使用本机时，如不遵照手册中的说明，可能会导致操作者受伤，或是对环境造成损害。

注意！

注意！使用本机时，如不遵照手册中的说明，可能会对材料或机器造成损害。

目录

符号说明

本机上的符号 104

警告等级释义 104

目录

目录 105

启动前应注意以下事项： 106

介绍

尊敬的客户， 106

设计和功能 106

构造图示说明

机器构造 107

机器的安全装备

概述 108

操作

防护装备 110

燃油处理

概述 111

燃油 111

加燃油 112

运输及存放 112

启动与停止

启动机器之前 113

启动 113

停止 114

维护

概述 115

维护计划 115

清洁 115

功能检查 116

故障检修

故障检修计划表 119

技术参数

技术参数 120

半成品机器设备一致性声明 121

尊敬的客户，

非常感谢您选购 Husqvarna 产品！

希望我们的产品让您称心如意并与您长期相伴。购买我们的任意产品都将获得专业的保养维修帮助。如果出售本机的零售商不是我们的授权经销商，请向他咨询离您最近的维修车间的地址。

本说明书为重要文档。请确保在作业时始终随身携带。遵照其中的内容（进行操作、保养、维护等）将会延长机器的使用寿命并提升转让时的价值。如果您要转借或出售本机，请务必将本操作手册交给借用人或买主，以便让他们了解如何正确维护和使用本机。

300 多年的创新历程

Husqvarna AB 是一家瑞典公司，它的历史可以追溯到 1689 年，当时瑞典国王卡尔十一世下令开办一家火枪生产厂。当时，一些世界先进产品的发展早已为工程技艺奠定了基础，例如打猎用具、自行车、摩托车、家用器具、缝纫机及户外产品。

Husqvarna 是户外电动产品的全球领导者，其产品面向林业、园林养护、草坪及园艺护理，并且供应建筑业和石材业所需的切割设备及金刚石工具。

所有者的责任

所有者/雇主有责任确保操作员充分了解如何安全使用机器。主管及操作员必须阅读并理解《操作手册》。他们必须知道：

- 机器的安全须知。
- 机器的适用范围和限制条件。
- 如何使用及保养机器。

本机的使用可能会受到国家法规的管制。请在开始使用本机之前查看您的作业地点适用的法规。

本机的使用可能会受到当地法规的管制。请在开始使用本机之前查看您的作业地点适用的法规。

制造商保留权利

发布本说明书后，Husqvarna 可能会发布有关本产品安全操作的附加信息。所有者有责任及时了解最安全的操作方法。

连续开发产品是 Husqvarna AB 的政策，因此拥有保留修改产品设计和外观的权利，而无需事先通知。

如需客户信息和帮助，请通过以下网站与我们联系：

www.husqvarna.com

设计和功能

该动力箱为半成品机械设备，适用于原始设备制造商的手持式高速切割锯。

下面介绍产品独有的一些功能。

Active Air Filtration™

离心空气清洁可延长使用寿命和保养间隔。

SmartCarb™

内置的自动过滤器补偿功能可以保持高功率并减少油耗。

X-Torq®

X-Torq® 引擎可以输出便利的扭矩，扩大了速度范围，因而具有最高切割能力。X-Torq® 的油耗降幅高达 20%，且排放量降幅达到 60%。

EasyStart

在设计上，引擎和启动器可确保迅速、轻松地启动机器。启动器拉绳的抗拉力下降幅度高达 40%。（降低了启动时的压力。）

高效的减振系统

高效减振器减轻了手臂和手的负荷。

构造图示说明

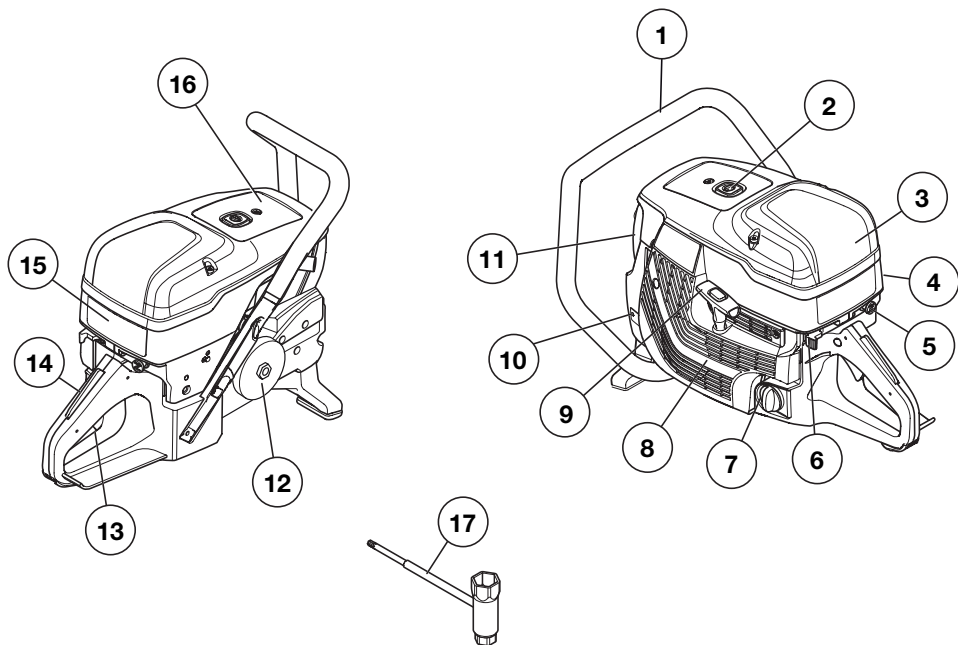

机器构造

- | | |
|----------------|-------------|
| 1 前手柄 | 10 铭牌 |
| 2 减压阀 | 11 消音器 |
| 3 空气滤清器外壳 | 12 驱动齿轮和离合器 |
| 4 气缸罩 | 13 油门扳机 |
| 5 带启动油门锁的阻气门开关 | 14 油门扳机锁 |
| 6 停止开关 | 15 启动说明标识 |
| 7 油箱盖 | 16 信息和警告标识 |
| 8 启动器箱体 | 17 万用扳手，星形 |
| 9 启动器把手 | |

机器安全设备

概述



警告！切勿使用安全装备存在故障的机器！
如果有检查项目未通过，请联系您的保养厂对机器进行维修。

应关闭引擎，并让停止开关处于“停止”位置。

本节将介绍机器的安全装备及其用途，并介绍如何进行检查和维护以确保机器的正常运转。

油门扳机锁

油门扳机锁设计用于防止油门意外操作。按下锁 (A)，油门 (B) 就会松开。

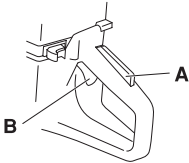

只要油门被按下，扳机锁就会保持按下。松开把手，油门扳机和扳机锁都会返回到原来的位置。这是通过两个独立的复位弹簧系统进行控制。这意味着油门扳机自动地锁定在怠速位置。

检查油门锁

- 确保在油门锁松开时油门控制锁紧在怠速位置。

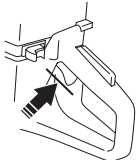

- 按下电源开关锁，并确保松开手后它返回原位。

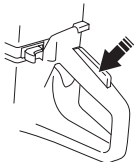

- 检查油门扳机和油门锁是否活动自如，以及复位弹簧是否正常工作。

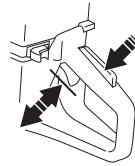

- 启动切割锯，开足油门。松开油门控制，检查切割锯片是否停止并保持静止不动。如果油门处于怠速位置而切割锯片仍然旋转，应当检查化油器怠速位置的调整情况。请参阅“维护”一节的说明。

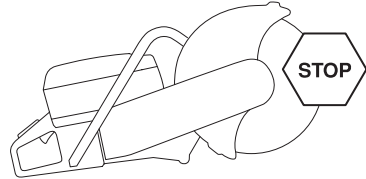

停止开关

使用停止开关关闭引擎。

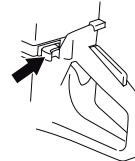

检查停止开关

- 启动引擎，确保引擎在停止开关移到停止位置时停下来。

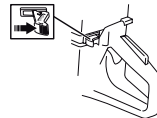

机器安全设备

减振系统



警告！血液循环不佳的人受到过度振动时，可能会导致循环系统或神经伤害。如果您因过度振动而引起以下症状，请自行就医。例如：麻痹、感觉麻木、发痒、刺痛、痛楚、体力缺乏、肤色或身体状况发生变化。这些症状通常出现在手指、双手或手腕上。在低温情况下，这些症状可能会加剧。

- 本机配备有减振系统，用于减少振动，并使操作更简单。
- 本机的减振系统可降低引擎装置/切割设备以及机器把手之间的振动传送。引擎机身（包括切割设备）通过减振装置与把手处隔离开。

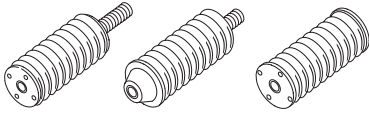

检查减振系统



警告！应关闭引擎，并让停止开关处于“停止”位置。

- 定期检查减振装置是否有裂痕和变形。如果有损坏，请更换。
- 确保减振器安全固定在引擎与把手之间。

消音器



警告！切勿使用消音器发生故障的机器。消音器受损时，可能会显著增大噪音和火灾隐患。随时备好灭火设备。

在使用过程中、使用完之后以及怠速运行时，消音器的温度都会极高。谨防火灾，尤其是在可燃物质和/或可燃蒸气附近作业时。

随时备好灭火设备。

消音器设计用于最大程度地降低噪音并将引擎的废气导离操作人员。

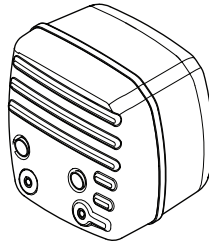

检查消音器

定期检查消音器是否完好无损且妥善固定。

防护装备

概述

如果发生事故时无法求救，请勿使用本机。

个人防护装备

使用本机时，一定要使用经过批准的个人防护装备。个人防护装备不能避免受伤，但当意外发生时，可降低伤害程度。选择防护装备时，请向经销商查询。



警告！使用切割机、砂轮、电钻等产品时，磨砂或成形材料产生的灰尘和蒸汽可能含有有害的化学物质。请检查加工材料的性质，然后使用合适的通气口罩。

长期接触噪音会导致永久性听力损伤。因此，请务必佩戴检验合格的听觉保护设备。戴有听觉保护设备时，请留意警告信号或呼喊声。一旦引擎停机，便取下听觉保护设备。

请务必配戴：

- 经认可的保护头盔
- 听觉保护设备
- 批准的眼部保护设备。如果使用防护面罩，必须同时配戴经批准的护目镜。在美国，经批准的护目镜必须符合 ANSI Z87.1 标准；在欧盟国家/地区，必须符合 EN 166。面具必须符合 EN 1731 标准。
- 通气口罩
- 耐用可抓紧的保护手套。
- 可让您活动自如、贴身耐穿且舒适的衣物。切割产生火花，可能会点燃衣物。Husqvarna 建议穿着阻燃棉布或粗布衣服。请勿穿着尼龙、聚酯或人造纤维等材质做成的衣物。这些材质在燃烧时可能融化并粘到皮肤上。请勿穿着短裤
- 带有钢制脚趾防护的防滑靴子。

其他防护装备



小心！使用机器时可能会产生火花，引起火灾。务必随时备好灭火设备。

- 灭火器
- 急救箱

燃油处理

概述



警告！如果引擎在空间狭窄或通风不良的区域内运转，会导致相关人员窒息死亡或一氧化碳中毒身亡。在超过一米（3英尺）深的沟渠或壕沟内作业时，请用风机确保合理通风。

燃油和油烟都是易燃物，一旦吸入或与皮肤接触，会造成严重的人身伤害。为此需要小心处理燃油，并确保空气流通。

引擎的废气很热，并可能带有火花，从而引发火灾。切勿在室内或易燃材料附近操作本机！

不要在燃油附近吸烟或放置发热的物体。

燃油

注意！本机配有一个二冲程引擎，必须始终使用汽油与二冲程机油混合的燃油运行。注意准确测定要混合的油量，以确保正确混合。混合少量燃油时，即使小误差也会严重影响混合比。

汽油

- 请使用高品质无铅汽油。
- 建议采用的最低辛烷标号为 87 ((RON+MON)/2)。如果您使用的辛烷标号低于 87，会导致引擎出现爆震。这会导致引擎过热以及轴承负载增加，令引擎严重受损。
- 连续高转速作业时，建议提高辛烷值。

环保燃油

HUSQVARNA 建议使用烷基化燃油或四冲程引擎环保燃油与二冲程机油的混合油，如下文所示。请注意，更换燃油种类时可能需要调整化油器（请参阅“化油器”一节的说明）。

可使用乙醇混合燃油 E10（乙醇混合浓度最高 10%）。使用高于 E10 的乙醇混合燃油将产生贫油运行条件，从而对引擎造成损害。

二冲程机油

- 为获得最佳效果和性能，请使用 HUSQVARNA 为风冷式二冲程引擎专门研制的二冲程机油。
- 千万不可使用水冷式引擎专用的二冲程机油，即所谓的舷外机油（TCW 级）。
- 千万不可使用四冲程引擎专用的机油。

混合

- 请在干净的燃油专用容器内混合汽油与机油。
- 务必先加入用量一半的汽油。然后加入全部的机油。混合（摇匀）混合液。最后再加入另一半汽油。
- 加入机器的燃油箱之前，务必充分混合（摇匀）燃油混合液。
- 一次混合的油量不要超过一个月的用量。

混合比

- 和 HUSQVARNA 二冲程机油或同等产品的混合比为 1:50 (2%)。

汽油 (升)	二冲程机油, 公升
	2% (50:1)
5	0.10
10	0.20
15	0.30
20	0.40

- 与 JASO FB 或 ISO EGB 级油品配制风冷式二冲程机油时的混合比为 1:33 (3%)，或遵照机油生产商的建议进行混合。

燃油处理

加燃油



警告！采取下列注意事项可以减少火患的发生：

不要在燃油附近吸烟或放置发热的物体。

加油前务必关闭引擎，并让它冷却几分钟。应关闭引擎，并让停止开关处于“停止”位置。

加油时，请慢慢打开油箱盖，以便缓慢释放过高的压力。

将油箱盖四周清理干净。

加油之后小心拧紧燃油箱盖。

如果油箱盖未正确拧紧，油箱盖可能会振动并从燃油箱脱落，造成火灾。

启动机器之前，先将机器移至加油点至少 10 ft (3 m) 以外的地方。



长期存放

- 长时间存放本机时，必须清空燃油箱。请联系当地加油站，了解如何处理剩余的燃油。

在下列情况下，切勿启动机器：

- 如果将燃油或机油溅在机器上，先将溅出油擦掉，然后让剩余油蒸发掉。
- 如果燃油溅在自己身上或衣服上，须先换掉衣服。清洗接触到燃油的身体部位。使用肥皂和水进行清洗。
- 发生燃油泄漏情况。经常检查油箱盖和油管是否发生泄漏。
- 未在加油后将油箱盖拧紧。

运输及存放

- 小心储存与运输机器及燃油，以免出现漏油或油气接触火花或明火的风险，比如来自电动机械、电机、继电器/电源开关或锅炉的火花或明火。
- 存放和运输燃油时，务必使用经过批准的专用容器。

启动与停止

启动机器之前



警告！启动前应注意以下事项：请认真阅读本操作手册，确保在充分理解各项说明之后再使用机器。

请使用个人防护装备。请参阅“个人防护装备”篇中的说明。

如果没有安装皮带和皮带保护罩，则不要启动机器。否则离合器可能会松掉并造成人身伤害。

检查油箱盖是否已经可靠扣好且无漏油。

确保工作区域没有未经授权的人员，否则可能会造成严重的人身伤害。

- 进行日常维护。请参阅“维护”一节的说明。

启动



警告！引擎启动时，锯片将会转动。确定它可以自由转动。

使用冷引擎：



- 确定停止开关 (STOP) 位于左侧位置。

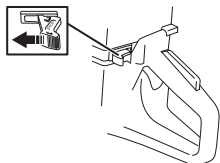

- 完全拉出风门，即可看到油门位置和阻气门。



- **减压阀：**按下该阀门，可以降低气缸压力，这样有助于启动切割锯。每次启动时都要使用减压阀。当机器启动后，减压阀会自动回到原位置。

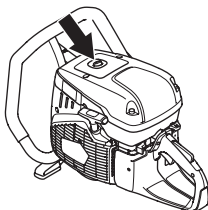

- 用左手握紧前手柄。将右脚放在后侧把手较低的部分，并将机器压在地上。用右手拉动启动器把手，直到引擎启动。**切勿将启动器绳索绕在手上**



- 引擎点火后，由于阻气门开关被拉开，所以机器会停止。



- 按下阻气门开关和减压阀。
- 拉动启动器把手，直至引擎启动。
- 机器启动后，按下油门扳机以松开启动油门后，本机空运转。

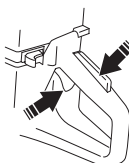

注意！用右手将启动器拉绳缓慢拉出，直至感觉到阻力（由于启动器棘爪啮合），然后用力快速拉动。不要将启动器的拉绳拉到底，也不要完全拉出的位置放开启动器把手。这样做会损坏机器。

启动与停止

使用热引擎：



- 确定停止开关 (STOP) 位于左侧位置。

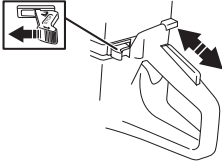

- 将阻气门开关拉至阻气门位置然后再次推它，即可获得正确的阻气门/启动油门设置。这只涉及无任何阻气门的启动油门设置。



- 减压阀：按下该阀门，可以降低气缸压力，这样有助于启动切割锯。每次启动时都要使用减压阀。当机器启动后，减压阀会自动回到原位。



- 用左手握紧前手柄。将右脚放在后侧把手较低的部分，并将机器压在地上。用右手拉动启动器把手，直到引擎启动。切勿将启动器绳索绕在手上



- 机器启动后，按下油门扳机以松开启动油门后，本机空转。

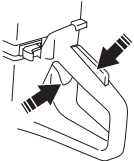

注意！用右手将启动器拉绳缓慢拉出，直至感觉到阻力（由于启动器棘爪啮合），然后用力快速拉动。
不要将启动器的拉绳拉到底，也不要完全拉出的位置放开启动器把手。这样做会损坏机器。



警告！引擎运转时，废气中含有化学物质，如未燃烃和一氧化碳。已知废气中的成分会导致呼吸道问题、癌症、先天性缺陷或其他生殖危害。

一氧化碳无色无味，始终存在于废气中。一氧化碳中毒的特点是轻微的眩晕，中毒者可能会意识到也可能不会意识到。在没有一氧化碳浓度过高的预警的情况下，中毒者可能昏倒并不省人事。因为一氧化碳无色无味，不易被察觉。一旦闻到废气味，即表示存在一氧化碳。切勿在室内或超过 3 ft (1 m) 深的沟渠内或通风不良的其他区域使用汽油切割锯。确保在沟槽或其他封闭区域内工作时正确通风。

停止



小心！马达停止后切割锯片最多还会再旋转一分钟。（锯片惯性运动）一定要让切割锯片自由转动，直到它完全停下来。操作不慎会导致严重的人身伤害。

- 将停止开关 (STOP) 移动到右侧可停止引擎。

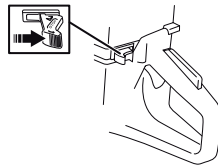

维护

概述



警告！用户只能进行本手册中所述的维护和保养作业。其他的作业必须由授权的保养厂进行。
应关闭引擎，并让停止开关处于“停止”位置。

请使用个人防护装备。请参阅“个人防护装备”一节的说明。

如果机器维护不当或由非专业人士进行保养和/或维修，机器的使用寿命会缩短，发生意外的风险会增加。欲知更多详情请联系距您最近的保养经销商。

- 让您的 Husqvarna 经销商定期检查机器，并进行必要的调整及修理。

维护计划

您可以通过维修时间表了解机器的哪个部件需要维护，以及它的维护间隔。维护间隔是在每天使用机器的基础上计算得出，可能因使用频率而异。

日常维护	每周维护项目	每月维护项目
清洁	清洁	清洁
外部清洁		火花塞
散热进气口		燃油箱
功能检查	功能检查	功能检查
一般检查	减振系统	燃油系统
油门扳机锁	消音器	空气滤清器
停止开关	化油器	驱动齿轮、离合器
	启动器箱体	

清洁

外部清洁

使用抹布或刷子清洁。

散热进气口

- 根据需要清洁散热进气口。

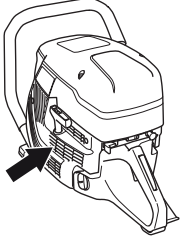

注意！肮脏或阻塞的进气口会导致引擎过热，引起气缸和活塞受损。

火花塞

- 如果机器的功率低、难以启动或以怠速不良运转：则先检查火花塞，再采取其他步骤。
- 确保火花塞线帽和点火器导线未受损，以免出现电击风险。
- 如果火花塞很脏，清洁并检查电极间隙是否有 0.5 毫米。必要时更换火花塞。

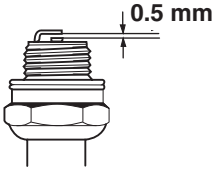

注意！务必使用推荐的火花塞类型！不适合的火花塞会损坏活塞/气缸。

这些因素会导致异物堆积在火花塞电极上，从而造成操作问题及启动困难。

- 燃油混合不正确（机油太多或种类不对）。
- 空气滤清器变脏。

功能检查

一般检查

- 检查螺母和螺丝是否上紧。

油门扳机锁

油门扳机锁旨在防止意外操作油门扳机。将锁 (A) 按入把手时（即握住把手时）就会释放油门扳机 (B)。

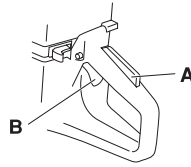

化油器

化油器配备有固定式油针，可确保引擎有正确的燃油与空气混合比。如果引擎动力不足，或是无法有效加速，请依下列步骤处理：

- 检查空气滤清器，必要时更换。如果情况还是没有改善，请联络指定的授权保养厂。

调整怠速



小心！如果无法调整怠速转速以至工作装置停止转动，请联络代理商/维修店。在还未正确调整或修理前，请勿使用机器。

开动引擎，然后检查怠速设定。如果化油器设定正确，切割锯片在怠速运行时应静止不动。

- 用 T 形螺丝调整怠速。如果需要调整，首先顺时针转动螺丝，直到锯片开始转动为止。然后逆时针转动螺丝，直到锯片停止转动为止。

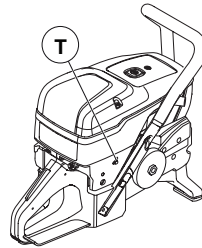

记录怠速：2700 rpm

维护

启动器箱体

检查启动器绳索。

- 拧松将启动器固定在曲轴箱上的螺丝，然后拆下启动器。

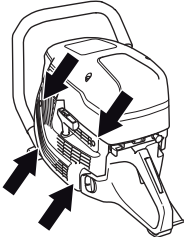

- 将绳索拉出约 30 厘米，然后将其提起到启动器滑轮边缘的开口中。如果拉绳完好如初：慢慢将滑轮回转到可释放弹簧张力。

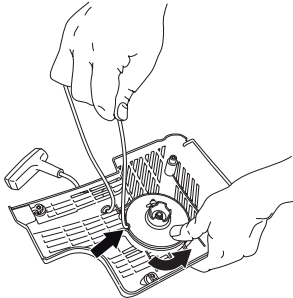

更换断裂或磨损的启动器绳索

- 将原启动器绳索的所有残留部分清理干净，并检查复位弹簧是否正常工作。使新的启动器拉绳穿过启动器箱体上的孔插入启动绳轮中。

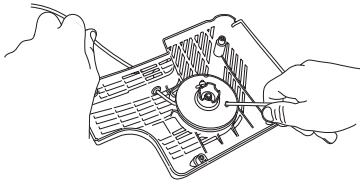

- 如图所示，将启动器绳索固定在启动绳轮上。充分上紧紧固件，确保自由端尽可能短。将启动器拉绳另一端固定在启动器把手上。

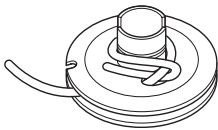

张紧复位弹簧

- 将绳索穿过位于皮带轮外围的切口，然后将绳索绕启动器滑轮的中心顺时针绕 3 圈。

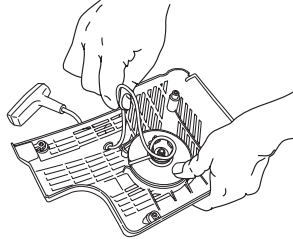

- 现在，拉动启动器把手，并在拉动时张紧弹簧。再次重复该步骤，但得绕 4 圈。
- 请注意，张紧弹簧之后，启动器把手将正确回归原位。
- 将启动器拉绳拉到底，检查弹簧是否回到终点位置。用拇指让启动器滑轮减速，检查滑轮是否可以至少再转半圈。

更换断掉的复位弹簧



警告！复位弹簧压紧在启动器箱体内。如不小心操作，弹簧会弹出造成人身伤害。

更换复位弹簧或启动器绳索时要格外小心务必配戴护目镜。

- 打开位于皮带轮中心的螺栓，拆下皮带轮。

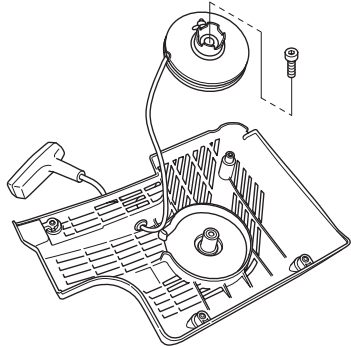

- 小心地拉起保护弹簧的盖板。切记复位弹簧要在启动器箱体内保持张紧状态。

维护

- 用钳子小心地取下弹簧。

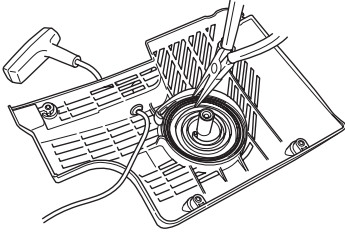

- 用轻油润滑复位弹簧。安装滑轮并张紧复位弹簧。

安装启动器

- 先拉出启动器拉绳，然后将启动器放在曲轴箱内的正确位置。再慢慢松开启动器拉绳，让滑轮被棘爪抓紧。

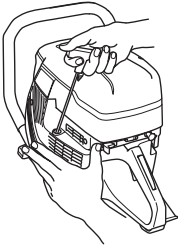

- 上紧螺丝。

燃油系统

概述

- 检查油箱盖及其密封是否受损。
- 检查油管。损坏时更换。

燃油滤清器

- 燃油滤清器位于燃油箱内部。
- 加油时应避免污染油箱。这样可降低因燃油箱内部滤清器阻塞而引起的运转干扰风险。
- 燃油滤清器阻塞后无法清理，必须换新。**燃油滤清器至少应每年更换一次。**

空气滤清器

仅在引擎功率降低时，才需要检查空气滤清器。

- 拧松螺丝。拆下空气滤清器外壳。

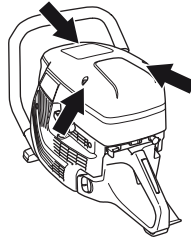

- 检查空气滤清器，必要时更换。

更换空气滤清器

注意！不得用压缩空气清洁或吹扫空气滤清器。这样会损坏滤清器。

- 拧松螺丝。

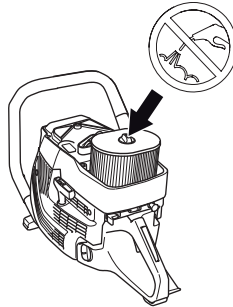

- 更换空气滤清器。

驱动齿轮、离合器

- 检查离合器中心、驱动齿轮及离合器弹簧的磨损状况。

故障检修

故障检修计划表



警告！在进行保养操作或检修时，如果无需开机，则应关闭引擎，并使停止开关处于“停止”位置。

问题	可能原因	可能的解决方案
机器无法启动	启动步骤不正确。	请参阅“启动与停止”一节中的说明。
	停止开关位于右侧 (STOP) 位置	确定停止开关 (STOP) 位于左侧位置。
	燃油箱内没有燃油	重新加注燃油
	火花塞故障	更换火花塞。
	离合器故障	请联系您的保养厂。
锯片在怠速时转动	怠速过高	调整怠速
	离合器故障	请联系您的保养厂。
加油门时锯片不转	皮带过松或故障	张紧皮带/更换新皮带
	离合器故障	请联系您的保养厂。
	锯片安装不正确	确保锯片已正确安装。
尝试加油门时，切割机无力	空气滤清器堵塞	检查空气滤清器，必要时更换。
	燃油滤清器堵塞	更换燃油滤清器。
	油箱透气阀堵塞	请联系您的保养厂。
振动过大	锯片安装不正确	检查切割锯片是否正确装好并且没有任何受损的迹象。请参阅“切割锯片”和“安装和调整”两节中的说明。
	锯片有缺陷	更换锯片并确保锯片完好无损。
	减震器故障	请联系您的保养厂。
机器内的温度过高	进气口或冷却法兰堵塞	清洁机器的空气吸入口/冷却法兰
	皮带打滑	检查皮带/调整张紧度
	离合器打滑/缺陷	务必在全油门状态下执行切割。 检查离合器/联系您的保养厂

技术参数

技术参数

引擎	
气缸排量 (cu.in/cm ³)	7,3/119
缸径 (inch/mm)	2,4/60
冲程 (inch/mm)	1,7/42
空转速度 (rpm)	2700
全开油门 - 无负载, rpm	9300 (+/- 150)
功率 (hp/kW/rpm)	7,9/5,8 (8400)
点火系统	
点火系统制造商	SEM
点火系统的类型	CD
火花塞	NGK BPMR 7A
电极间距 (inch/mm)	0,02/0,5
燃油和润滑系统	
化油器制造商	Walbro
化油器类型	RWG1
燃油箱容量 (美制液体盎司/升)	42/1,25
重量	
重量 (lb/kg)	21,8/9,9
噪音排放 (请参阅注释 1)	
声能级, 测量值 dB(A)	116
声能级, 保证值 L _{WA} dB(A)	117
音量 (请参阅注释 2)	
操作人员耳边的等效声压级, dB(A)	104

注意！本火花点火系统符合加拿大 ICES-002 标准。

注释 1: 环境噪音释放按照欧盟指令 2000/14/EC 规定的声能 (L_{WA}) 进行测量。保证声功率与测定声功率之间存在差异, 在于保证声功率按照 2000/14/EC 指令的要求还包含了测量结果中的离差以及相同型号不同机器之间的偏差。所列数据仅适用于不带 OEM 切割锯片的动力箱。

注释 2: 根据 EN ISO 19432, 等效声压级计算为不同作业条件下不同声压级的时间加权能量总值。本机的等效声压级的报告数据具有一个 1 dB(A) 的典型统计离差 (标准偏差)。所列数据仅适用于不带 OEM 切割锯片的动力箱。

半成品机器设备一致性声明

(仅适用于欧洲)

Husqvarna AB (SE-561 82 Huskvarna, Sweden, tel +46-36-146500) 谨此声明: 具有 2016 年及之后序列号 (年份同随后的序列号一起清楚地标注在铭牌上) 的半成品切割锯 **Husqvarna K 1270R** 符合以下欧盟指令的要求, 我们对此负有唯一的责任:

- 2006 年 5 月 17 日“关于机械”的指令 **2006/42/EC**。
- 2014 年 2 月 26 日“关于电磁兼容性”的指令 **2014/30/EU**。
- 2000 年 5 月 8 日“关于环境噪音释放”的指令 **2000/14/EC**。

适用标准如下: **EN ISO 12100:2010**、**EN ISO 14982:2009**、**CISPR12:2007+AMD1:2009**、**EN55012:2008+A1:2009**、**EN ISO 19432:2012**

应国家主管部门合理要求, Husqvarna AB 同意发送关于半成品机械设备的相关信息。

Husqvarna 声明, 在遵照 2006/42/EC 指令的规定对其将装入的最终机械设备进行申报之前, 不得将该半成品机械设备投入使用。

2016 年 4 月 25 日, 哥德堡

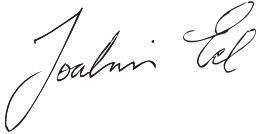

Joakim Ed

全球研发总监

Husqvarna AB 建筑设备

(Husqvarna AB 授权代表, 负责技术文档编制事务)

EXPLICAÇÃO DOS SÍMBOLOS

Símbolos na máquina

ATENÇÃO! Se a máquina for usada de forma indevida ou incorreta, poderá ser perigosa, causando sérios ferimentos ou até mesmo a morte do usuário ou outras pessoas.



Leia as instruções de uso com atenção e compreenda seu conteúdo antes de usar a máquina.



Use equipamento de proteção pessoal. Consulte as instruções na seção "Equipamento de proteção pessoal".



ATENÇÃO! Durante a operação de corte, ocorre a geração de poeira, a qual poderá causar danos à saúde se inalada. Use uma máscara de respiração aprovada. Evite inalar gases de gasolina e gases de escape. Sempre preveja boa ventilação.



ATENÇÃO! Os impactos podem ser repentinos, rápidos e violentos e causar ferimentos que coloquem em risco a vida. Leia e entenda as instruções contidas no manual antes de usar a máquina.



ATENÇÃO! Faíscas do disco de corte podem causar fogo em materiais combustíveis, como gasolina, madeira, grama seca, etc.



Certifique-se de que as lâminas não apresentem nenhum tipo de fissura ou danos.



Não use lâminas de serra circulares



Afogador.



Válvula de descompressão



Punho de arranque



Reabastecimento, mistura gasolina/óleo

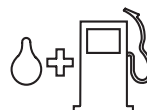

Decalque para instruções de partida
Consulte as instruções na seção "Partida e parada".



Etiqueta de tipo

Linha 1: Marca, Modelo (X,Y)

Linha 2: N° de série com data de fabricação (Y, W, X):
Ano, Semana, Sequência numérica

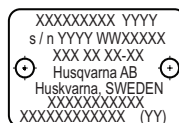

Linha 3: N° do produto (X)

Linha 4: Fabricante

Linha 5: Endereço do fabricante

Linha 6-7: Se aplicável, aprovação tipo CE (X,Y):
Código de aprovação, fase de aprovação

Outros símbolos ou decalques presentes na máquina referem-se a exigências especiais de certificação para mercados específicos.



ATENÇÃO! Interferências no motor anulam a aprovação tipo UE deste produto.

Explicação dos níveis de avisos

Os avisos estão classificados em três níveis.

ATENÇÃO!



ATENÇÃO! É usado caso exista risco de ferimento grave ou morte para o operador ou de danos nas zonas próximas, caso não sejam obedecidas as instruções do manual.

CUIDADO!



CUIDADO! É usado caso exista risco de ferimento para o operador ou de danos nas proximidades, se não forem seguidas as instruções do manual.

ATENÇÃO!

ATENÇÃO! É usado caso exista risco de danos aos materiais ou à máquina, se não forem seguidas as instruções do manual.

Índice

EXPLICAÇÃO DOS SÍMBOLOS

Símbolos na máquina	122
Explicação dos níveis de avisos	122

ÍNDICE

Índice	123
--------------	-----

APRESENTAÇÃO

Prezado cliente!	124
Projeto e recursos	124

COMO SE CHAMA?

Quais são os nomes dos componentes da máquina?	125
--	-----

EQUIPAMENTO DE SEGURANÇA DA MÁQUINA

Noções gerais	126
---------------------	-----

OPERAÇÃO

Equipamento de proteção	128
-------------------------------	-----

MANUSEIO DO COMBUSTÍVEL

Noções gerais	129
Combustível	129
Abastecimento	130
Transporte e armazenagem	130

ARRANQUE E PARADA

Antes de ligar	131
Partida	131
Parada	133

MANUTENÇÃO

Noções gerais	134
Cronograma de manutenção	134
Limpeza	134
Inspeção funcional	135

LOCALIZAÇÃO DE AVARIAS

Esquema de detecção de avarias	138
--------------------------------------	-----

ESPECIFICAÇÕES TÉCNICAS

Especificações técnicas	139
Declaração de conformidade de máquina parcialmente completa	140

APRESENTAÇÃO

Prezado cliente!

Obrigado por escolher um produto Husqvarna!

Nosso desejo é vê-lo satisfeito com o produto que adquiriu e que ele seja uma boa companhia por muito tempo. Ao comprar um produto Husqvarna, você passa a ter acesso a ajuda profissional para reparos e serviços. Caso a loja em que você comprou sua máquina não seja um revendedor autorizado Husqvarna, solicite a ele o endereço da oficina de serviços mais próxima de você.

Este manual é muito importante. Certifique-se de que ele esteja sempre disponível no local de trabalho. Seguindo as orientações deste manual (uso, serviço, manutenção, etc.), será possível estender tanto a vida útil da máquina, como o seu valor de revenda. Se você tiver de emprestar ou vender a máquina, não esqueça de entregar também o manual de operação ao comprador ao novo usuário, de modo que ele também saiba como utilizar a máquina e fazer a manutenção corretamente.

Mais de 300 anos de inovação

A Husqvarna AB é uma empresa de origem sueca, cuja tradição remonta a 1689, quando o rei Carlos XI da Suécia ordenou a construção de uma fábrica para produção de mosquetes. Já naquele tempo, estavam postas as fundações das habilidades de engenharia que foram responsáveis pelo desenvolvimento de produtos líderes mundiais em áreas como armas de caça, bicicletas, motocicletas, aparelhos domésticos, máquinas de costura e produtos para uso ao ar livre.

A Husqvarna é líder mundial em produtos de força para uso em silvicultura, manutenção de parques, gramados e jardins, além de equipamentos de corte e ferramentas diamantadas para construção e pedreiras.

Responsabilidade do proprietário

É de responsabilidade do proprietário/empregador garantir que o operador tenha conhecimento suficiente sobre como usar a máquina com segurança. Os supervisores e os operadores devem ler e compreender o Manual do Operador. Eles devem conhecer:

- As instruções de segurança da máquina.
- As diversas aplicações da máquina e suas limitações.
- O modo como a máquina deverá ser usada e mantida.

Leis nacionais podem regulamentar a utilização desta máquina. Informe-se qual é a legislação aplicável ao local onde se realiza o trabalho, antes de começar a usar a máquina.

Leis locais poderão restringir o uso desta máquina. Informe-se qual é a legislação aplicável ao local onde se realiza o trabalho antes de começar a usar a máquina.

Ressalvas do fabricante

Após a publicação deste manual, a Husqvarna poderá publicar informações adicionais para a operação segura deste produto. É de responsabilidade do proprietário adotar os métodos mais seguros de operação.

A Husqvarna AB segue uma política de melhoria contínua de seus produtos e, portanto, se reserva o direito de modificar o projeto e a aparência de produtos sem prévio aviso.

Para informações e assistência ao cliente, entre em contato conosco no site: www.husqvarna.com

Projeto e recursos

Essa unidade de força é uma máquina parcialmente completa, destinada para o projeto OEM de uma cortadora portátil de alta velocidade.

Alguns dos recursos exclusivos dos produtos estão descritos abaixo.

Active Air Filtration™

Limpeza de ar centrífuga para maior vida útil e maiores intervalos de manutenção.

SmartCarb™

A compensação de filtro automática integrada mantém a alta potência e reduz o consumo de combustível.

X-Torq®

O motor X-Torq® fornece um torque mais acessível para uma gama mais ampla de velocidades, o que resulta em capacidade de corte máxima. O X-Torq® reduz o consumo de combustível em até 20% e as emissões em até 60%.

EasyStart

O motor e o dispositivo de partida são projetados para garantir a partida rápida e fácil da máquina. Reduz a resistência de puxar na corda do dispositivo de partida em até 40%. (Reduz a compressão durante a partida.)

Sistema de amortecimento de vibrações eficiente

Amortecedores de vibração eficientes que proporcionam alívio aos braços e às mãos.

COMO SE CHAMA?

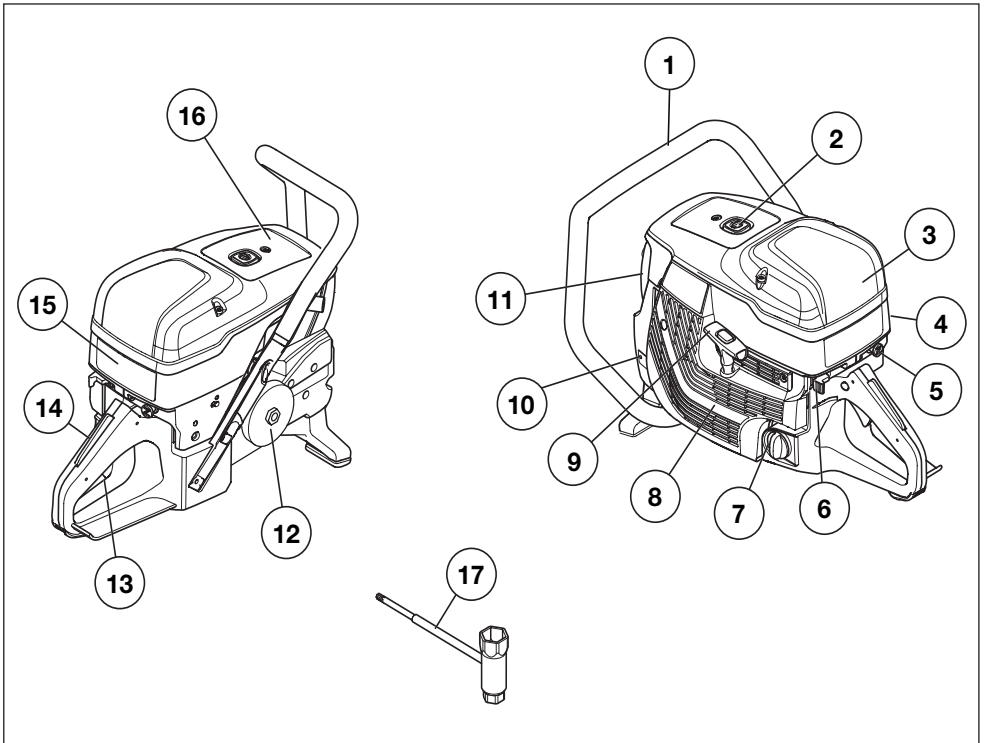

Quais são os nomes dos componentes da máquina?

- | | | | |
|---|---|----|---------------------------------------|
| 1 | Punho dianteiro | 9 | Punho de arranque |
| 2 | Válvula de descompressão | 10 | Etiqueta de tipo |
| 3 | Tampa do filtro de ar | 11 | Silencioso |
| 4 | Cobertura do cilindro | 12 | Engrenagem de acionamento e embreagem |
| 5 | Controle do afogador com trava do acelerador de partida | 13 | Acelerador |
| 6 | Interruptor do motor | 14 | Bloqueio do acelerador |
| 7 | Tampa de combustível | 15 | Decalque para instruções de partida |
| 8 | Dispositivo de partida | 16 | Autocolante de informação e aviso |
| | | 17 | Chave universal, torx |

EQUIPAMENTO DE SEGURANÇA DA MÁQUINA

Noções gerais



ATENÇÃO! Nunca utilize uma máquina cujos equipamentos de segurança apresentem falha! Se sua máquina apresentar falha em qualquer uma dessas verificações, entre em contato com seu agente de manutenção e efetue os reparos.

O motor deve ser desligado e a seleção de parada deve estar na posição STOP (Parar).

Esta seção descreve os equipamentos de segurança da máquina, suas finalidades e como as verificações e manutenções devem ser conduzidas de modo a garantir o funcionamento correto.

Bloqueio do acelerador

A trava do acionador do acelerador foi projetada para impedir a operação acidental do acelerador. Quando a trava (A) é pressionada, isso libera o acelerador (B).

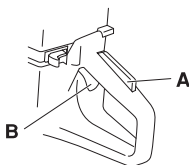

A trava do acionador permanece pressionada pelo tempo que o acelerador estiver pressionado. Quando o cabo do puxador é liberado, o acionador do acelerador e a trava do acionador do acelerador retornam às suas posições originais. Isso é controlado por dois sistemas de mola de retorno independentes. Isso significa que o acionador do acelerador é travado automaticamente na posição de marcha lenta.

Verificando o bloqueio do acelerador

- Certifique-se de que o acelerador está travado na configuração 'marcha lenta' quando o bloqueio do acelerador for liberado.

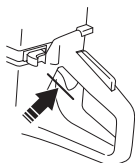

- Pressione o bloqueio do acelerador e certifique-se de que ele retorne à posição original ao soltá-lo.

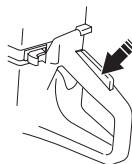

- Verifique se o acelerador e o bloqueio do acelerador movimentam-se livremente e se as molas de retorno funcionam corretamente.

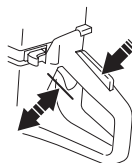

- Dê a partida na cortadora de disco e aplique aceleração total. Libere o controle do acelerador e verifique se a lâmina de corte para e permanece parada. Se a lâmina de corte girar quando o acelerador estiver na posição de marcha lenta, você deverá verificar o ajuste de marcha lenta do carburador. Consulte instruções na seção 'Manutenção'.

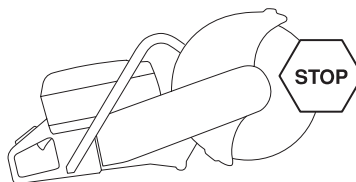

Interruptor do motor

Use o interruptor do motor para desligá-lo.

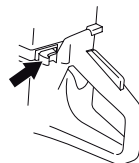

Verificando o interruptor do motor

- Dê partida no motor e certifique-se de que o motor para ao mover o interruptor do motor para a configuração 'parado'.

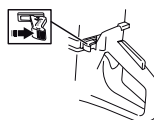

EQUIPAMENTO DE SEGURANÇA DA MÁQUINA

Sistema de amortecimento de vibrações



ATENÇÃO! A sobreexposição à vibração pode levar a danos circulatórios e aos nervos em pessoas com problemas de circulação. Visite um médico caso apresente sintomas de sobreexposição à vibração. Tais sintomas incluem dormência, perda nos sentidos, formigamento, punções, dores, fadiga, alterações na coloração da pele ou alguma doença. Esses sintomas, no geral, ocorrem nos dedos, nas mãos ou nos punhos. Em baixas temperaturas, esses sintomas podem se tornar mais evidentes.

- Sua máquina está equipada com um sistema anti-vibração projetado para minimizar a vibração e simplificar a operação.
- O sistema anti-vibração da máquina reduz a transferência da vibração entre a unidade do motor ou o equipamento de corte e a unidade de direção da máquina. O bloco do motor, incluindo o equipamento de corte, está isolado dos puxadores por unidades de amortecimento de vibrações.

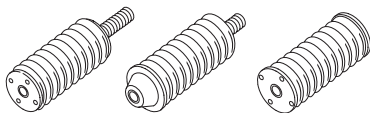

Verificando o sistema de amortecimento de vibrações



ATENÇÃO! O motor deve ser desligado e a seleção de parada deve estar na posição STOP (Parar).

- Verifique as unidades de amortecimento de vibrações regularmente quanto a fissuras ou deformação. Substitua-as se estiverem danificadas.
- Verifique se o elemento de amortecimento de vibrações está bem preso entre a unidade do motor e a unidade do puxador.

Silencioso



ATENÇÃO! Nunca utilize uma máquina sem um silenciador, ou que apresente falha no silenciador. Um silenciador com falha pode aumentar significativamente o nível de ruído e o perigo de incêndios. Mantenha sempre ao seu alcance os equipamentos de combate a incêndios.

O silencioso fica muito quente durante e após o uso, bem como em marcha lenta. Cuidado com o risco de incêndio, principalmente se estiver trabalhando próximo a substâncias e/ou vapores inflamáveis.

Deixe os equipamentos de combate a incêndio à mão.

O silencioso foi projetado para reduzir ao máximo os níveis de ruído, além de desviar os gases de escape para longe do usuário.

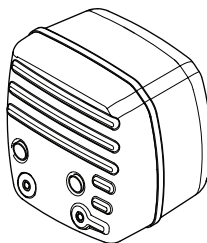

Inspeção do silenciador

Verifique regularmente se o silenciador está completo e preso de forma correta.

OPERAÇÃO

Equipamento de proteção

Noções gerais

Não use a máquina a menos que tenha como buscar ajuda em caso de acidente.

Equipamento de proteção pessoal

Em quaisquer circunstâncias de uso da máquina deverá ser usado o equipamento de proteção pessoal aprovado. O equipamento de proteção pessoal não elimina o risco de lesão, mas reduz seus efeitos em caso de acidente. Consulte sua concessionária sobre a escolha do equipamento.



ATENÇÃO! Não utilize produtos como cortadores, esmeris, furadeiras ou outros que formem pó ou vapores que possam conter produtos químicos perigosos. Verifique a natureza do material que você deseja processar e utilize uma máscara respiratória adequada.

A exposição prolongada a ruídos pode resultar em danos permanentes à audição. Assim, use sempre a proteção auricular adequada. Preste atenção nos sinais de aviso ou gritos quando estiver usando equipamentos de proteção auditiva. Sempre remova a proteção auditiva assim que o motor for desligado.

Use sempre:

- Capacete de proteção aprovado
- Proteção auricular
- Proteção para os olhos aprovada. Se usar uma proteção para a face, você deverá também usar óculos de proteção aprovados. Os óculos protetores aprovados devem estar em conformidade com o padrão ANSI Z87.1 nos EUA ou EN 166 nos países europeus. Os visores devem estar em conformidade com o padrão EN 1731.
- Máscara respiratória
- Luvas para trabalhos pesados de boa pega.
- Vestuário justo, forte e confortável que permita total liberdade de movimentos. O corte gera faíscas que podem incendiar as roupas. A Husqvarna recomenda usar algodão retardador de chamadas ou brim grosso. Não use roupas feitas de materiais como náilon, poliéster ou raíom. Caso se incendeie, esse material pode derreter e grudar na pele. Não use shorts
- Botas com biqueira de aço e solado antidesslizante

Outros equipamentos de proteção



CUIDADO! Podem ocorrer faíscas e princípio de incêndio durante o trabalho com a máquina. Sempre mantenha um equipamento de combate a incêndios ao alcance.

- Extintor de incêndio
- Kit de primeiros socorros

MANUSEIO DO COMBUSTÍVEL

Noções gerais



ATENÇÃO! A execução do motor em um ambiente confinado ou mal ventilado por causar morte por asfixia ou envenenamento por monóxido de carbono. Use ventiladores para garantir a circulação de ar correta ao trabalhar em valas e fossos com profundidade superior a um metro (3 pés).

O combustível e os gases do combustível são inflamáveis e podem causar ferimentos graves quando inalados ou se entrarem em contato com a pele. Por esse motivo, seja cauteloso ao manusear combustível e certifique-se de que haja ventilação adequada.

Os gases de escape do motor são quentes e podem conter faíscas capazes de iniciar um incêndio. Nunca ligue a máquina em ambientes fechados ou próximo a material combustível!

Não fume, nem coloque objetos quentes próximos a combustíveis.

Combustível

ATENÇÃO! A máquina está equipada com um motor dois tempos e deve operar sempre com o uso de uma mistura de gasolina e óleo para motor dois tempos. É importante medir com precisão a quantidade de óleo a ser misturada para garantir que a mistura correta seja obtida. Ao misturar pequenas quantidades de combustível, até mesmo pequenas imprecisões podem afetar a proporção da mistura.

Gasolina

- Utilize gasolina com ou sem chumbo de boa qualidade.
- O grau de octanagem mais baixo recomendado é 87 ((RON+MON)/2). Caso o motor seja utilizado com octanagem de grau inferior a 87, pode ocorrer o que se chama de bater de bielas. Isso faz com que a temperatura do motor atinja índices elevados, além de causar o aumento na carga dos rolamentos, o que resulta em graves danos ao motor.
- Quando se trabalha em altas rotações continuamente, uma classificação de octana mais alta é recomendada.

Combustível ecológico

A HUSQVARNA recomenda o uso de combustível alquilado, tanto combustíveis de dois tempos da Aspen ou combustível ambiental para motores a quatro tempos misturados com óleo para motor de dois tempos, conforme definido abaixo. Observe que podem ser

necessários ajustes no carburador sempre que trocar o tipo de combustível (veja instruções na seção Carburador).

Combustível misturado com etanol, E10, pode ser usado (máximo de 10% de etanol na mistura). Usar misturas de etanol superiores a E10 criará uma condição de operação com mistura mais pobre, o que pode causar danos ao motor.

Óleo para motor de dois tempos

- Para melhores resultados e desempenho, use o óleo para motor dois tempos HUSQVARNA, o qual é especialmente formulado para nossos motores dois tempos refrigerados a ar.
- Jamais utilize óleo para motor de dois tempos indicado para motores arrefecidos por água, por vezes denominados óleo de popa (classificação TCW).
- Nunca utilize óleo indicado para motores a quatro tempos.

Mistura

- Sempre misture a gasolina e o óleo em um recipiente limpo destinado para combustível.
- Sempre inicie o uso enchendo metade da quantidade de gasolina a ser utilizada. Em seguida, preencha com óleo. Misture (agite) a mistura de combustível. Adicione a quantidade restante de gasolina.
- Misture (agite) a mistura de combustível completamente antes de preencher o depósito de combustível da máquina.
- Não misture suprimentos de combustível com mais de um mês, por vez.

Proporção de mistura

- 1:50 (2%) com óleo dois tempos HUSQVARNA ou equivalente.

Gasolina, litro	Óleo para motor de dois tempos, litro
	2% (1:50)
5	0,10
10	0,20
15°	0,30
20	0,40

- 1:33 (3%) com óleos classe JASO FB ou ISO EGB formulados para motores dois tempos refrigerados a ar ou mistura de acordo com recomendação do fabricante do óleo.

MANUSEIO DO COMBUSTÍVEL

Abastecimento



ATENÇÃO! Tomar as seguintes precauções diminuirá o risco de incêndio:

Não fume, nem coloque objetos quentes próximos a combustíveis.

Sempre desligue o motor e deixe-o esfriar por alguns minutos antes de reabastecer. O motor deve ser desligado e a seleção de parada deve estar na posição STOP (Parar).

Ao reabastecer, abra a tampa de combustível lentamente para que o excesso de pressão seja liberado suavemente.

Limpe a área ao redor da tampa de combustível.

Após o reabastecimento, aperte cuidadosamente a tampa de combustível.

Se a tampa não estiver corretamente apertada, ela poderá vibrar e se soltar, e combustível poderá vaziar do tanque, criando risco de fogo.

Antes de ligar a máquina, movimente-a até pelo menos 10 pés (3 metros) de distância do ponto de abastecimento.

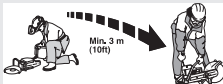

Nunca ligue a máquina:

- Caso óleo de motor ou combustível tenha sido derramado sobre a máquina. Limpe o material derramado e deixe o combustível restante evaporar.
- se você deixou cair combustível sobre si ou sobre suas roupas. Troque-as neste caso. Lave todas as partes do corpo que entraram em contato com o combustível. Use água e sabão.
- Se a máquina apresentar vazamento de combustível: verifique regularmente se há vazamento na tampa ou nas linhas de combustível.
- A menos que a tampa de combustível seja bem fechada após o reabastecimento.

Transporte e armazenagem

- Guarde e transporte a máquina e o combustível de forma a prevenir o risco de eventual vazamento ou vapores entrarem em contato com faíscas ou chamas de, por exemplo, máquinas ou motores elétricos, relés, interruptores ou caldeiras.
- Ao armazenar e transportar combustível, sempre utilize recipientes apropriados e aprovados para essa função

Armazenagem por longos períodos

- Se for guardar a máquina por longos períodos, esvazie o tanque de combustível. Entre em contato com o posto de gasolina mais próximo para saber onde descartar o excesso de combustível.

ARRANQUE E PARADA

Antes de ligar



ATENÇÃO! Observação a ser seguida antes da partida: Leia as instruções de uso com atenção e compreenda seu conteúdo antes de usar a máquina.

Use os equipamentos de proteção pessoal. Consulte a seção "Equipamentos de proteção pessoal".

Não dê a partida na máquina sem a correia e o protetor da correia encaixado. Caso contrário, a embreagem poderá se soltar e causar ferimentos pessoais.

Verifique se a tampa de combustível está bem presa e se não há nenhum vazamento de combustível.

Não permita que pessoas não-autorizadas estejam na área de trabalho, pois estarão em risco de ferimentos pessoais graves.

- Faça manutenção diária. Consulte instruções na seção 'Manutenção'.

Partida



ATENÇÃO! A lâmina de corte gira quando se dá a partida no motor. Verifique se ela consegue girar livremente.

Com o motor frio:



- Verifique se o interruptor do motor (STOP) está na posição esquerda.

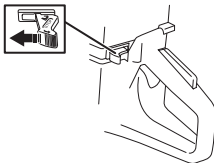

- A posição do acelerador de partida e o acionamento do afogador são obtidos puxando o controle do afogador completamente.



- **Válvula de descompressão:** Pressione a válvula para reduzir a pressão no cilindro, isso serve para

auxiliar na partida da cortadora de disco. A válvula de descompressão deve ser usada sempre durante a partida. A válvula automaticamente retorna à sua posição inicial quando a máquina entra em funcionamento.

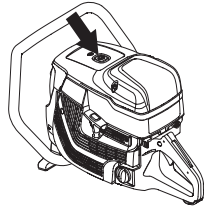

- Segure o puxador frontal com sua mão esquerda. Coloque seu pé direito na seção inferior do puxador traseiro, pressionando a máquina contra o chão. Puxe o puxador do dispositivo de partida com sua mão direita até o motor entrar em funcionamento. **Nunca enrole a corda de arranque em torno de sua mão.**



- A máquina para quando o motor para porque o afogador está puxado.



- Pressione o controle do afogador e a válvula de descompressão.
- Puxe o puxador do dispositivo de partida até o motor entrar em funcionamento.
- Quando a máquina for ligada, pressione o gatilho do acelerador para desativar o arranque e por a máquina em marcha lenta.

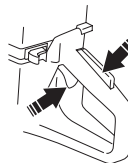

ARRANQUE E PARADA

ATENÇÃO! Puxe com sua mão direita a corda do dispositivo de partida lentamente até você sentir uma resistência (conforme as linguetas do dispositivo de partida se acoplam) e, em seguida, puxe firme e rapidamente.

Não puxe a corda de arranque totalmente e não solte o punho de arranque quando a corda estiver totalmente estendida. Isso pode danificar a máquina.

Com o motor quente:



- Verifique se o interruptor do motor (STOP) está na posição esquerda.

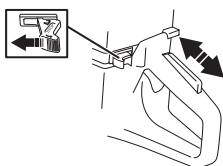

- A regulagem correta do afogador e do acelerador é obtida puxando o controle do afogador para a posição de uso e empurrando-o de volta. Isto apenas engrena o acelerador de partida, sem acionar o afogador.



- **Válvula de descompressão:** Pressione a válvula para reduzir a pressão no cilindro, isso serve para auxiliar na partida da cortadora de disco. A válvula de descompressão deve ser usada sempre durante a partida. A válvula automaticamente retorna à sua posição inicial quando a máquina entra em funcionamento.



- Segure o puxador frontal com sua mão esquerda. Coloque seu pé direito na seção inferior do puxador traseiro, pressionando a máquina contra o chão. Puxe o puxador do dispositivo de partida com sua mão direita até o motor entrar em funcionamento. **Nunca enrole a corda de arranque em torno de sua mão.**



- Quando a máquina for ligada, pressione o gatilho do acelerador para desativar o arranque e por a máquina em marcha lenta.

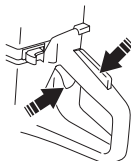

ATENÇÃO! Puxe com sua mão direita a corda do dispositivo de partida lentamente até você sentir uma resistência (conforme as linguetas do dispositivo de partida se acoplam) e, em seguida, puxe firme e rapidamente.

Não puxe a corda de arranque totalmente e não solte o punho de arranque quando a corda estiver totalmente estendida. Isso pode danificar a máquina.

ARRANQUE E PARADA



ATENÇÃO! Quando o motor está em funcionamento, os gases de escape liberados por ele contêm hidrocarbonetos não queimados e monóxido de carbono. O conteúdo da fumaça de exaustão é conhecido por causar problemas respiratórios, câncer, defeitos de nascença ou outros problemas de reprodução.

O monóxido de carbono não tem cor nem cheiro e está sempre presente na fumaça de exaustão. O início do envenenamento por monóxido de carbono se distingue por uma leve tontura, o que pode ou não ser reconhecido pela vítima. Uma pessoa poderá desmaiar e fica inconsciente sem nenhum aviso se a concentração de monóxido de carbono for suficientemente alta. Como o monóxido de carbono não tem cor nem cheiro, sua presença não pode ser detectada. Sempre que odores de exaustão forem observados, o monóxido de carbono estará presente. Nunca use uma cortadora de disco movida a gasolina em ambientes fechados ou em valas com mais de 1 metro (3 pés) de profundidade ou em outras áreas com pouca ventilação. Assegure a ventilação correta ao trabalhar em valas ou outras áreas confinadas.

Parada



CUIDADO! A lâmina de corte continua girando até um minuto após o motor parar de funcionar. (Avanço da lâmina.) Verifique se a lâmina de corte consegue girar livremente até estar completamente parada. A negligência pode resultar em ferimentos pessoais graves.

- Desligue o motor movendo o interruptor do motor (STOP) para a direita.

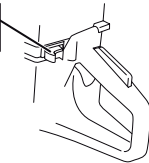

MANUTENÇÃO

Noções gerais



ATENÇÃO! O usuário somente poderá efetuar os trabalhos de manutenção e assistência que estão descritos nestas instruções. Reparos de maior porte deverão ser efetuadas por uma oficina autorizada.

O motor deve ser desligado e a seleção de parada deve estar na posição STOP (Parar).

Use equipamento de proteção pessoal. Consulte as instruções na seção "Equipamento de proteção pessoal".

A vida útil da máquina pode ser reduzida e o risco de acidentes aumentar, caso a manutenção da máquina não seja corretamente executada e os serviços e/ou reparos não sejam efetuados de maneira profissional. Se você precisar de mais informações, entre em contato com a concessionária de serviços mais próxima.

- Permita ao seu revendedor Husqvarna verificar a máquina com regularidade e faça os ajustes e reparos necessários.

Cronograma de manutenção

O esquema de manutenção permite observar as peças da máquina que necessitam de manutenção, bem como os intervalos em que os serviços de manutenção devem ocorrer. Os intervalos são calculados a partir do uso diário da máquina e podem diferir de acordo com a frequência de uso.

Controle diário	Manutenção semanal	Manutenção mensal
Limpeza	Limpeza	Limpeza
Limpeza externa		Vela de ignição
Entrada de ar de refrigeração		Tanque de combustível
Inspeção funcional	Inspeção funcional	Inspeção funcional
Inspeção geral	Sistema de amortecimento de vibrações	Sistema de combustível
Bloqueio do acelerador	Silencioso	Filtro de ar
Interruptor do motor	Carburador	Engrenagem de acionamento, embreagem
	Dispositivo de partida	

Limpeza

Limpeza externa

Limpar com pano ou escova.

MANUTENÇÃO

Entrada de ar de refrigeração

- Limpe a entrada de ar de refrigeração quando necessário.

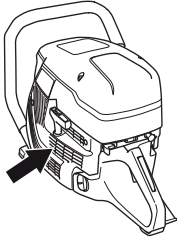

ATENÇÃO! Uma entrada de ar suja ou bloqueada resulta em superaquecimento da máquina, o que causa danos ao pistão e ao cilindro.

Vela de ignição

- Se a máquina estiver com pouca força, dificuldade de partida ou funcionamento irregular em marcha lenta: verifique sempre a vela de ignição antes de qualquer outro procedimento.
- Tenha certeza de que a tampa da vela de ignição e o cabo de ignição estejam livres de danos, evitando o risco de choque elétrico.
- Se a vela de ignição estiver suja, limpe-a e, ao mesmo tempo, verifique se a folga do eletrodo é de 0,5 mm. Substitua se necessário.

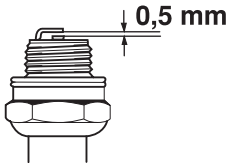

ATENÇÃO! Use sempre o tipo de vela de ignição recomendado! O uso de uma vela de ignição incorreta pode danificar o pistão/cilindro.

Esses fatores criam depósitos nos eletrodos da vela de ignição, podendo resultar em problemas de funcionamento e dificuldades de partida.

- Mistura de combustível incorreta (combustível demais ou tipo de óleo incorreto).
- Filtro de ar sujo.

Inspeção funcional

Inspeção geral

- Verifique se as porcas e parafusos estão apertados.

Bloqueio do acelerador

A trava do gatilho do acelerador foi projetada para impedir a operação acidental do acelerador. Quando a trava (A) é pressionada na alça (= ao segurar a alça), o gatilho do acelerador (B) é destravado.

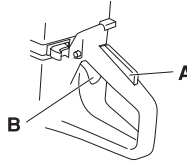

Carburador

O carburador está equipado com agulhas fixas para garantir que a máquina sempre receba a mistura correta de combustível e ar. Quando o motor tiver falta de potência ou acelerar com dificuldade, proceda da seguinte forma:

- Verifique o filtro de ar e substitua se necessário. Quando isso não ajudar, entre em contato com uma oficina de serviço autorizada.

Ajustando a velocidade da marcha lenta



CUIDADO! Se a rotação em vazio não puder ser ajustada de modo que o equipamento de corte pare, entre em contato com o seu revendedor/oficina de manutenção. Não use a máquina até que ela seja corretamente ajustada ou reparada.

Dê a partida no motor e verifique o ajuste da marcha lenta. Quando o carburador estiver ajustado corretamente, a lâmina de corte deverá permanecer parada enquanto o motor está em marcha lenta.

- Ajuste a velocidade de marcha lenta usando o parafuso T. Quando um ajuste for necessário, primeiro gire o parafuso no sentido horário até a lâmina começar a girar. Agora, gire o parafuso no sentido anti-horário até a lâmina parar de girar.

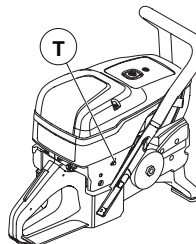

Rec. marcha lenta: 2700 rpm

Dispositivo de partida

Verificação da corda de arranque

- Desaperte os parafusos que prendem o dispositivo de acionamento ao cárter e remova o dispositivo de acionamento.

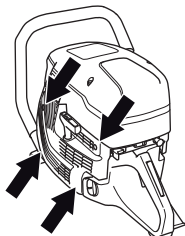

- Puxe a corda aproximadamente 30 cm e levante-a para dentro do recorte, na parte periférica da polia do dispositivo de partida. Quando a corda estiver intacta: Libere a tensão da mola permitindo que a polia gire lentamente para trás.

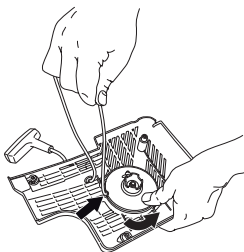

Troca de corda de arranque quebrada ou desgastada

- Remova qualquer sobra do dispositivo de partida antigo e verifique se a mola de retorno funciona. Insira a corda do novo motor de partida através do furo na caixa do dispositivo de partida e na polia da corda.

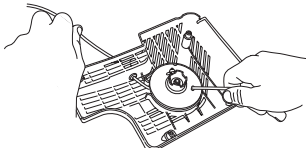

- Prenda a corda do dispositivo de partida ao redor da polia da corda conforme ilustrado. Aperte bem o prendedor e certifique-se de que a extremidade livre seja o mais curto possível. Prenda a extremidade da corda do dispositivo de partida no puxador do dispositivo de partida.

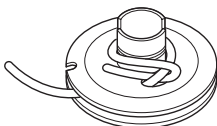

Aplicação de tensão à mola de retorno

- Passe a corda através do recorte na parte periférica da polia e enrole a corda 3 vezes no sentido horário ao redor do centro da polia do dispositivo de partida.

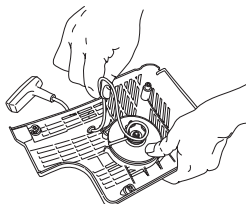

- Agora, puxe o puxador do dispositivo de partida e, ao fazer isso, tensione a mola. Repita o procedimento mais uma vez, mas desta vez com quatro voltas.
- Observe que o puxador do dispositivo de partida volta para a sua posição de descanso correta após o tensionamento da mola.
- Verifique se a mola não retorna à sua posição final ao puxar totalmente a linha do dispositivo de partida. Reduza a velocidade da polia do dispositivo de partida com seu polegar e verifique se consegue girar a polia pelo menos um pouco mais de meia volta.

Troca de mola de retorno quebrada



ATENÇÃO! Quando a mola de retorno estiver enrolada na caixa do dispositivo de arranque, estará sob tensão e pode, se não manuseada com cuidado, estourar e causar ferimentos pessoais.

Seja cuidadoso sempre ao trocar a mola de retorno ou a corda do dispositivo de partida. Sempre utilize óculos de proteção.

- Desaperte o parafuso no centro da polia e remova a polia.

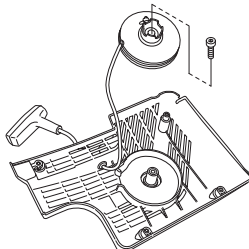

- Levante cuidadosamente a tampa que protege a mola. Tenha em mente que a mola de retorno continua tensionada na caixa do dispositivo de partida.

MANUTENÇÃO

- Retire cuidadosamente a mola com uma pinça.

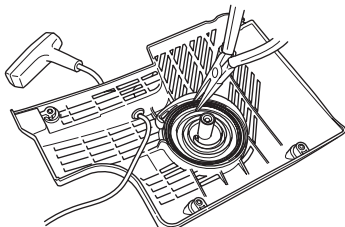

- Lubrifique a mola de retorno com óleo leve. Encaixe a polia e tensione a mola de retorno.

Ajuste do dispositivo de partida

- Para ajustar o dispositivo de partida, puxe a corda de arranque e posicione o dispositivo de partida contra o cárter. Em seguida, solte lentamente a corda de arranque para que o carretel encaixe-se com os prendedores.

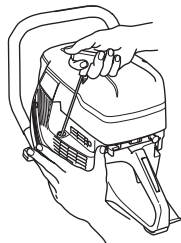

- Aperte os parafusos.

Sistema de combustível

Noções gerais

- Verifique se a tampa de combustível e sua vedação não estão danificados.
- Verifique a mangueira de combustível. Substitua quando danificado.

Filtro de combustível

- O filtro de combustível fica dentro do tanque de combustível.
- O tanque de combustível deve ser protegido contra contaminação durante o abastecimento. Isso reduz o risco de problemas de funcionamento causado por bloqueio do filtro de combustível localizado dentro do tanque.
- O filtro não pode ser limpo, mas deverá ser substituído por um novo filtro quando estiver entupido. **O filtro deve ser trocado pelo menos uma vez por ano.**

Filtro de ar

O filtro de ar precisará ser verificado apenas se a potência do motor cair.

- Desaperte os parafusos. Remova a tampa do filtro de ar.

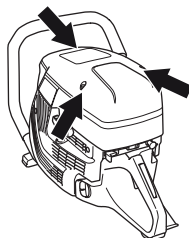

- Verifique o filtro de ar e substitua se necessário.

Remove a tampa do filtro de ar

ATENÇÃO! O filtro de ar não deve ser limpo ou limpo com jato de ar comprimido. Isso danificará o filtro.

- Solte o parafuso.

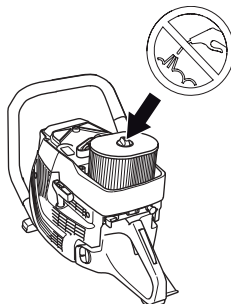

- Substitua o filtro de ar.

Engrenagem de acionamento, embreagem

- Verifique se não há desgaste no centro da embreagem, na engrenagem de acionamento e na mola da embreagem.

LOCALIZAÇÃO DE AVARIAS

Esquema de detecção de avarias



ATENÇÃO! Se as operações de manutenção ou solução de problemas não requerem que a máquina seja ligada, o motor deve ser desligado e o interruptor de parada colocado na posição STOP.

Problema	Causa provável	Possível solução
A máquina não dá partida	Procedimento de partida incorreto.	Consulte as instruções na seção "Partida e parada".
	Interruptor de parada na posição direita (STOP)	Verifique se o interruptor do motor (STOP) está na posição esquerda.
	Não há combustível no tanque de combustível	Reabasteça com combustível
	Vela de Ignição com defeito	Substitua a vela de ignição.
	Embreagem com defeito	Entre em contato com sua oficina autorizada.
A lâmina gira em marcha lenta	Velocidade de marcha lenta alta demais	Ajuste a velocidade da marcha lenta
	Embreagem com defeito	Entre em contato com sua oficina autorizada.
A lâmina não gira ao acelerar	Correia muito solta ou com defeito	Aperete a correia / Substitua a correia por uma nova
	Embreagem com defeito	Entre em contato com sua oficina autorizada.
	Lâmina instalada incorretamente	Certifique-se de que a lâmina esteja instalada corretamente.
A máquina não tem potência ao tentar acelerar	Filtro de ar entupido	Verifique o filtro de ar e substitua-o, se necessário.
	Filtro de combustível entupido	Substitua o filtro de combustível.
	Respiro do tanque de combustível bloqueado	Entre em contato com sua oficina autorizada.
Níveis de vibração altos demais	Lâmina instalada incorretamente	Verifique se a lâmina de corte está encaixada corretamente não apresenta sinais de danos. Consulte as instruções nas seções 'Lâminas de corte' e 'Montagem e configurações'.
	Lâmina com defeito	Troque a lâmina e certifique-se de que ela esteja intacta.
	Elementos amortecedores de vibrações com defeito	Entre em contato com sua oficina autorizada.
A temperatura da máquina está muito alta	Admissão de ar ou flanges de arrefecimento bloqueado	Limpe a admissão de ar/flanges de arrefecimento da máquina
	Deslizamento da correia	Verifique a correia / ajuste a tensão
	Embreagem patinando / com defeito	Corte sempre com aceleração total. Verifique a embreagem / entre em contato com o agente de serviço

ESPECIFICAÇÕES TÉCNICAS

Especificações técnicas

Motor	
Cilindrada, cm ³ /cu.pol	119
Diâmetro do cilindro, mm/pol	60/2,4
Curso, mm/pol	42/1,7
Marcha lenta, rpm	2700
Acelerador totalmente aberto - sem carga, RPM	9300 (+/- 150)
Potência, kW/hp @ rpm	5,8/7,9
Sistema de ignição	
Fabricante do sistema de ignição	SEM
Tipo de sistema de ignição	CD
Vela de ignição	NGK BPMR 7A
Folga do eletrodo	0,5/0,02
Sistema de combustível e lubrificação	
Fabricante do carburador	Walbro
Tipo de carburador	RWG1
Dung tích bình nhiên li \varnothing ≈□u, lít/US fl. Oz	1,25/42
Peso	
Peso sem combustível, kg/lb	9,9/21,8
Emissões de ruído (ver nota 1)	
Nível de potência sonora, medido em dB(A)	116
Nível de potência sonora, L _{WA} garantido dB(A)	117
Níveis acústicos (ver nota 2)	
Nível de pressão sonora equivalente no ouvido do operador, dB (A)	104

Observação 1: Emissões sonoras para as imediações, medidas sob forma de potência sonora (L_{WA}) conforme a diretiva da CE 2000/14/CE. A diferença entre a potência sonora garantida e medida é que a potência de som garantida também inclui a dispersão no resultado da medição e as variações entre as diferentes máquinas do mesmo modelo, de acordo com a Diretiva 2000/14/EC. Os dados indicados se aplicam somente à unidade de força sem o equipamento de corte OEM.

Nota 2: O nível de pressão sonora equivalente, de acordo com EN ISO 19432, é calculado como o total de energia ponderado de acordo com tempo para diferentes níveis de pressão sonora sob várias condições de trabalho. Os dados informados para pressão sonora equivalente da máquina têm uma dispersão estatística típica (desvio padrão) de 1 dB(A). Os dados indicados se aplicam somente à unidade de força sem o equipamento de corte OEM.

ESPECIFICAÇÕES TÉCNICAS

Declaração de conformidade de máquina parcialmente completa

(Válido unicamente na Europa)

Husqvarna AB, SE-561 82 Huskvarna, Suécia, tel +46-36-146500, declara, sob total responsabilidade, que a cortadora parcialmente completa **Husqvarna K 1270R** a partir dos números de série de 2016 (o ano é indicado em texto simples na etiqueta de tipo seguido de um número de série), está em conformidade com as seguintes exigências de DIRETRIZES DO CONSELHO:

- de 17 de Maio de 2006 "referente a máquinas" **2006/42/CE**
- de 26 de Fevereiro de 2014 "referente a compatibilidade electromagnética" **2014/30/CEE**.
- de 8 de Maio de 2000 "referente à emissões sonoras para as imediações" **2000/14/CE**.

Foram respeitadas seguintes as normas: **EN ISO 12100:2010, EN ISO 14982:2009, CISPR12:2007+AMD1:2009, EN55012:2008+A1:2009, EN ISO 19432:2012**

A Husqvarna AB se compromete a transmitir, em resposta a um pedido fundamentado das autoridades nacionais, informação relevante sobre essa máquina parcialmente completa.

A Husqvarna AB declara que essa máquina parcialmente completa não deve ser colocada em operação até que a máquina final à qual ela será incorporada tenha sido declarada em conformidade com as condições da diretiva 2006/42/CE.

Gotemburgo, 25 de abril de 2016

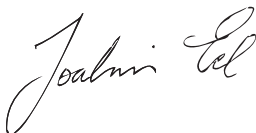

Joakim Ed

Diretor Global de P&D

Construction Equipment Husqvarna AB

(Representante autorizado para a Husqvarna AB e responsável pela documentação técnica.)



www.husqvarnacp.com

EN - Original instructions, FR - Instructions d'origine, ES - Instrucciones originales
DE - Originalanweisungen, IT - Istruzioni originali, CN - 原始说明, BR - Instruções originais

1158124-20, rev 4



2018-10-18