



Husqvarna[®]



BG 245, BG 375, BG 475

Περιεχόμενα

Εισαγωγή.....	2	Αντιμετώπιση προβλημάτων.....	21
Ασφάλεια.....	5	Μεταφορά, αποθήκευση και απόρριψη.....	22
Λειτουργία.....	9	Τεχνικά στοιχεία.....	25
Συντήρηση.....	14	Δήλωση Συμμόρφωσης ΕΚ.....	31

Εισαγωγή

Επισκόπηση προϊόντος (BG 245)

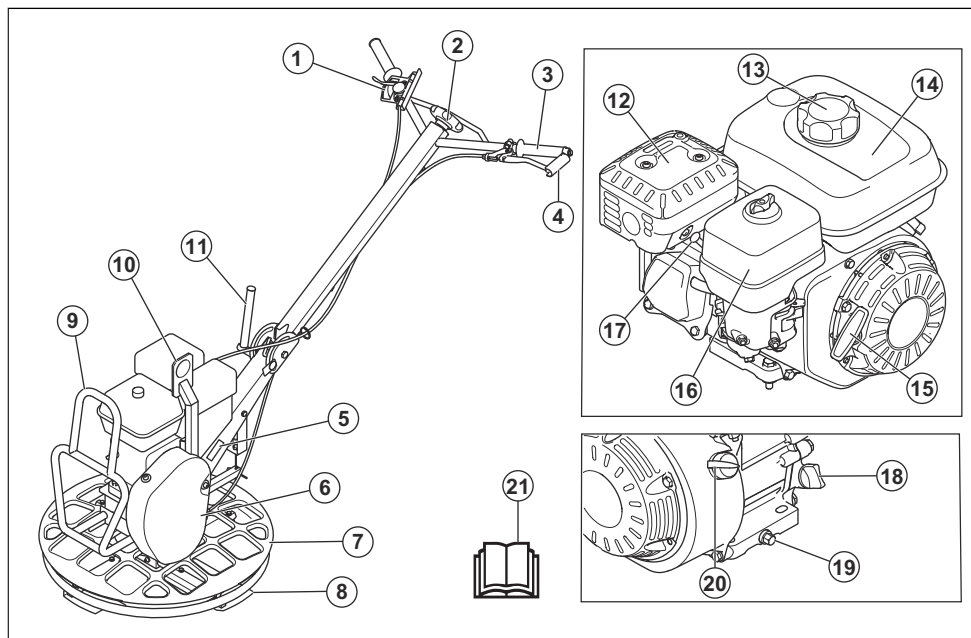

- | | |
|--|---|
| 1. Χειριστήριο γκαζιού | 12. Εξάτμιση (σιγαστήρας) |
| 2. Χειρόβιδα ρύθμισης λεπίδων | 13. Τάπα νεπόζιτου καυσίμου |
| 3. Χειριστήριο συμπλέκτη | 14. Ντεπόζιτο καυσίμου |
| 4. Στήριγμα συμπλέκτη | 15. Λαβή κορδονιού συστήματος εκκίνησης |
| 5. Πινακίδα στοιχείων μηχανήματος | 16. Κάλυμμα φίλτρου αέρα |
| 6. Κάλυμμα τραπεζοειδούς ιμάντα | 17. Μπουζί |
| 7. Προστατευτικός δακτύλιος | 18. Τάπα νεπόζιτου λαδιού και δείκτης στάθμης |
| 8. Λεπίδα | 19. Τάπα αποστράγγισης λαδιού κινητήρα |
| 9. Πλαίσιο στήριξης για τη θέση συντήρησης | 20. Διακόπτης ON/OFF κινητήρα |
| 10. Κρίκος ανύψωσης | 21. Εγχειρίδιο χρήσης |
| 11. Μοχλός για την ασφάλιση της λαβής | |

Επισκόπηση προϊόντος (BG 375, BG 475)

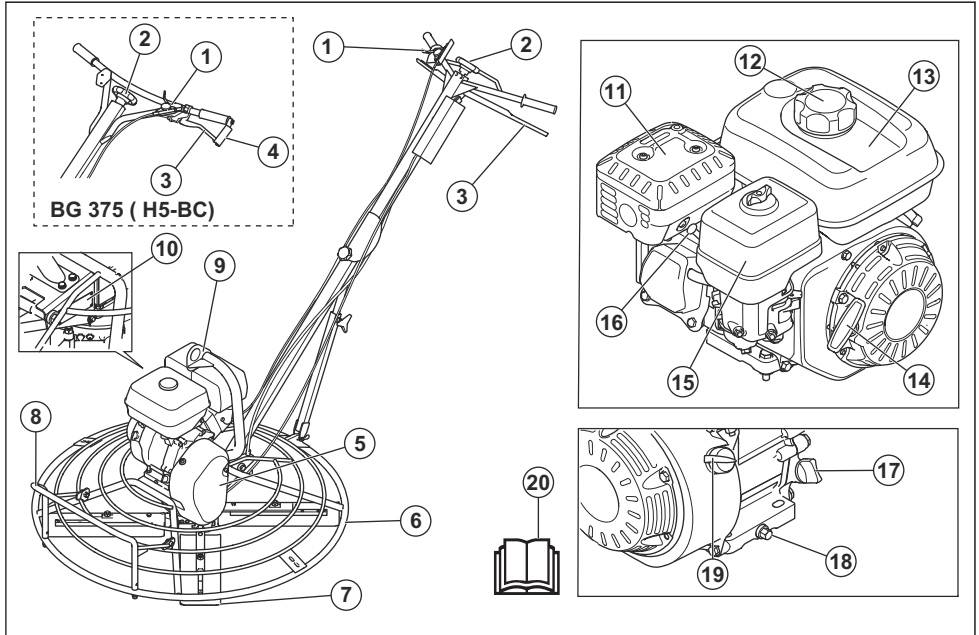

1. Χειριστήριο γκαζιού
2. Χειρόβιδα ρύθμισης λεπίδων
3. Χειριστήριο συμπλέκτη
4. Στήριγμα συμπλέκτη
5. Κάλυμμα τραπεζοειδούς μάντα
6. Προστατευτικός δακτύλιος
7. Λεπίδα
8. Στήριγμα για τη θέση συντήρησης
9. Κρίκος ανάψωσης
10. Πινακίδα στοιχείων μηχανήματος
11. Εξάτμιση (σιγαστήρας)
12. Τάπα νεπόζιπου καυσίμου
13. Ντεπόζιτο καυσίμου
14. Λαβή κορδονιού συστήματος εκκίνησης
15. Κάλυμμα φίλτρου αέρα
16. Μπουζί
17. Τάπα νεπόζιπου λαδιού και δείκτης στάθμης
18. Τάπα αποστράγγισης λαδιού κινητήρα
19. Διακόπτης ON/OFF κινητήρα
20. Εγχειρίδιο χρήσης

Περιγραφή προϊόντος

Αυτό το προϊόν είναι ένα μηχάνημα ελικοπτέρωσης πεζού χειριστή, το οποίο χρησιμοποιείται για τη λειάνση σκυροδέματος. Διαθέτει τετράχρονο κινητήρα εσωτερικής καύσης.

Το μοντέλο BG 245 μπορεί να χρησιμοποιηθεί κοντά σε τοίχους, άκρα και σε μικρούς χώρους. Ο προστατευτικός δακτύλιος περιστρέφεται, το οποίο αποτρέπει γρατσουνιές στον τοίχο.

Τα μοντέλα BG 245 και BG 375 μπορούν να χρησιμοποιηθούν με τον προαιρετικό δίσκο εξομάλυνσης.

Προβλεπόμενη χρήση

Το προϊόν προορίζεται μόνο για επαγγελματική χρήση. Το προϊόν χρησιμοποιείται για τη δημιουργία ομαλής επιφάνειας σε υγρές επιφάνειες και δάπεδα σκυροδέματος. Το προϊόν πρέπει να χρησιμοποιείται μόνο σε εξωτερικούς χώρους ή σε χώρους με επαρκή ροή αέρα. Μην χρησιμοποιείτε το προϊόν για άλλες εργασίες.

Σύμβολα στο προϊόν



Να είστε προσεκτικοί και να χρησιμοποιείτε το προϊόν σωστά. Αυτό το προϊόν μπορεί να προκαλέσει σοβαρό τραυματισμό ή θάνατο του χειριστή ή άλλων ατόμων.



Διαβάστε προσεκτικά το εγχειρίδιο και βεβαιωθείτε ότι έχετε κατανοήσει τις οδηγίες προτού χρησιμοποιήσετε το προϊόν.



Να χρησιμοποιείτε προστατευτικά ακοής.



Καύσιμο: Αμόλυβδη βενζίνη με μέγιστη περιεκτικότητα σε αιθανόλη 10%.



Κίνδυνος τραυματισμού. Πρέπει να είστε προσεκτικοί όταν βρίσκεστε γύρω από τον μάντα μετάδοσης κίνησης.



Καυτή επιφάνεια.



Κρατήστε τα χέρια σας μακριά από αυτήν την περιοχή.



Κρατήστε τα χέρια και τα πόδια σας μακριά από τις λεπίδες.



Σημείο ανύψωσης στο πλαίσιο ασφαλείας.



Αυτό το προϊόν συμμορφώνεται με τις ισχύουσες οδηγίες της Ε.Κ.

Περιεχόμενα Άλλα σύμβολα/σήματα που υπάρχουν στο προϊόν αναφέρονται σε ειδικές απαιτήσεις πιστοποίησης για ορισμένες αγορές.

Πινάκιδα στοιχείων μηχανήματος

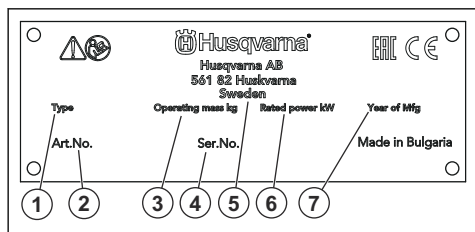

1. Τύπος προϊόντος
2. Αριθμός προϊόντος
3. Βάρος προϊόντος
4. Αριθμός σειράς
5. Κατασκευαστής
6. Ονομαστική ισχύς
7. Έτος παραγωγής

Ετικέτες ασφαλείας

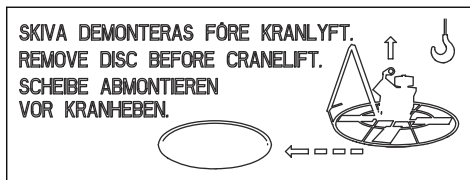

Αφαιρέστε τον δίσκο εξομάλυνσης προτού ανασηκώσετε το προϊόν.

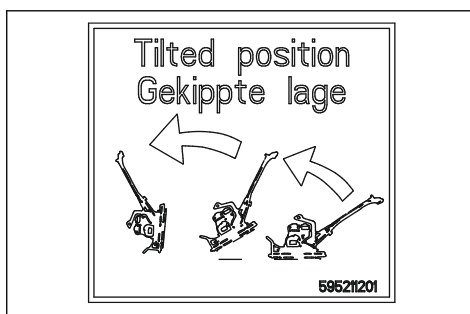

Τοποθετήστε το προϊόν στη θέση συντήρησης. Ανατρέξτε στην ενότητα *Τοποθέτηση του προϊόντος στη θέση συντήρησης στη σελίδα 16.*

Ευθύνη προϊόντος

Όπως αναφέρεται στη νομοθεσία περί ευθύνης για τα προϊόντα, δεν φέρουμε καμία ευθύνη για ζημιές που οφείλονται στο προϊόν μας εάν:

- Το προϊόν έχει επισκευαστεί λανθασμένα.
- Το προϊόν έχει επισκευαστεί με εξαρτήματα που δεν προέρχονται από τον κατασκευαστή ή που δεν έχουν εγκριθεί από τον κατασκευαστή.
- Το προϊόν διαθέτει ένα αξεσουάρ που δεν προέρχεται από τον κατασκευαστή ή που δεν έχει εγκριθεί από τον κατασκευαστή.
- Το προϊόν δεν έχει επισκευαστεί σε εγκεκριμένο κέντρο σέρβις ή από εγκεκριμένη αρχή.

Ασφάλεια

Ορισμοί για την ασφάλεια

Για την επισήμανση ειδικών σημαντικών τμημάτων του εγχειριδίου χρησιμοποιούνται προειδοποιήσεις, συστάσεις προσοχής και σημειώσεις.



ΠΡΟΕΙΔΟΠΟΙΗΣΗ: Χρησιμοποιείται όταν υπάρχει κίνδυνος τραυματισμού ή θανάτου του χειριστή ή άλλων παριστάμενων ατόμων, αν δεν τηρηθούν οι οδηγίες που παρέχονται στο εγχειρίδιο.



ΠΡΟΣΟΧΗ: Χρησιμοποιείται όταν υπάρχει κίνδυνος πρόκλησης ζημιάς στο προϊόν, σε άλλα υλικά ή στον παρακείμενο χώρο, αν δεν τηρηθούν οι οδηγίες που παρέχονται στο εγχειρίδιο.

Περιεχόμενα Χρησιμοποιείται για παροχή περισσότερων πληροφοριών, οι οποίες χρειάζονται σε μια δεδομένη κατάσταση.

Γενικές οδηγίες ασφαλείας



ΠΡΟΕΙΔΟΠΟΙΗΣΗ: Προτού χρησιμοποιήσετε το προϊόν, διαβάστε τις παρακάτω προειδοποιητικές οδηγίες.

- Αυτό το προϊόν είναι ένα επικίνδυνο εργαλείο εάν δεν είστε προσεκτικοί ή δεν το χρησιμοποιείτε σωστά. Αυτό το προϊόν μπορεί να προκαλέσει σοβαρό τραυματισμό ή θάνατο του χειριστή ή άλλων ατόμων. Προτού χρησιμοποιήσετε το προϊόν, πρέπει να διαβάσετε και να κατανοείτε τα περιεχόμενα του παρόντος εγχειριδίου χρήσης.
- Φυλάξτε όλες τις προειδοποιήσεις και τις οδηγίες.
- Τηρείτε όλους τους ισχύοντες νόμους και κανονισμούς.
- Ο χειριστής και ο εργοδότης του χειριστή πρέπει να γνωρίζουν και να αποφεύγουν τους κινδύνους κατά τη λειτουργία του προϊόντος.
- Μην επιτρέπετε σε κανένα άτομο να χρησιμοποιήσει το προϊόν, παρά μόνο αν έχει διαβάσει και κατανοήσει τα περιεχόμενα του εγχειριδίου χρήσης.
- Μην χρησιμοποιείτε το προϊόν αν δεν έχετε λάβει σχετική εκπαίδευση πριν από τη χρήση. Βεβαιωθείτε ότι όλοι οι χειριστές λαμβάνουν σχετική εκπαίδευση.
- Μην επιτρέπετε σε παιδιά να χρησιμοποιήσουν το προϊόν.
- Να αφήνετε μόνο εγκεκριμένα πρόσωπα να χειρίζονται το προϊόν.
- Ο χειριστής είναι υπεύθυνος για τυχόν ατυχήματα που ενδέχεται να προκληθούν σε άλλα άτομα ή στην περιουσία τους.

- Μην χρησιμοποιείτε το προϊόν αν είστε κουρασμένοι, άρρωστοι ή υπό την επήρεια αλκοόλ, ναρκωτικών ή φαρμάκων.
- Πρέπει πάντα να προσέχετε και να χρησιμοποιείτε την κοινή λογική.
- Αυτό το προϊόν παράγει ηλεκτρομαγνητικό πεδίο κατά τη λειτουργία του. Το πεδίο αυτό, υπό ορισμένες συνθήκες, μπορεί να προκαλέσει παρεμβολές σε ενεργά ή παθητικά ιατρικά εμφυτεύματα. Για να μειωθεί ο κίνδυνος σοβαρού τραυματισμού ή θανάτου, συνιστούμε στα άτομα με ιατρικά εμφυτεύματα να συμβουλευτούν τον θεράποντα ιατρό τους και τον κατασκευαστή του ιατρικού εμφυτεύματος, προτού θέσουν το προϊόν σε λειτουργία.
- Να διατηρείτε το προϊόν καθαρό. Βεβαιωθείτε ότι μπορείτε να διαβάσετε καθαρά τις ενδείξεις και τα σύμβολα.
- Μην χρησιμοποιείτε το προϊόν αν είναι ελαττωματικό.
- Μην κάνετε τροποποιήσεις σε αυτό το προϊόν.
- Μην χρησιμοποιείτε το προϊόν, εάν υπάρχει πιθανότητα να έχουν εκτελέσει άλλα άτομα τροποποιήσεις στο προϊόν.

Οδηγίες ασφαλείας για τη λειτουργία



ΠΡΟΕΙΔΟΠΟΙΗΣΗ: Προτού χρησιμοποιήσετε το προϊόν, διαβάστε τις παρακάτω προειδοποιητικές οδηγίες.

- Βεβαιωθείτε ότι γνωρίζετε πώς να σταματήσετε τον κινητήρα γρήγορα σε περίπτωση έκτακτης ανάγκης.
- Ο χειριστής πρέπει να διαθέτει τη σωματική δύναμη που απαιτείται για την ασφαλή λειτουργία του προϊόντος.
- Μην χρησιμοποιείτε το προϊόν χωρίς να έχουν τοποθετηθεί όλα τα προστατευτικά καλύμματα.
- Χρησιμοποιείτε ατομικό προστατευτικό εξοπλισμό. Ανατρέξτε στην ενότητα *Προσωπικός εξοπλισμός προστασίας στη σελίδα 7*.
- Βεβαιωθείτε ότι στην περιοχή εργασίας βρίσκονται μόνο εξουσιοδοτημένα άτομα.
- Διατηρείτε την περιοχή εργασίας καθαρή και φωτεινή.
- Βεβαιωθείτε ότι πατάτε σταθερά και με ασφάλεια κατά τη διάρκεια της λειτουργίας.
- Βεβαιωθείτε ότι δεν υπάρχει κίνδυνος πτώσης από ύψος για εσάς ή για το προϊόν.
- Βεβαιωθείτε ότι δεν υπάρχει γράσο ή λάδι πάνω στη λαβή.
- Μην χρησιμοποιείτε το προϊόν σε περιοχές όπου μπορεί να προκληθεί πυρκαγιά ή έκρηξη.
- Το προϊόν μπορεί να προκαλέσει την εκτίναξη αντικειμένων με μεγάλη ταχύτητα. Βεβαιωθείτε ότι όλα τα άτομα στην περιοχή εργασίας χρησιμοποιούν

εγκεκριμένο προσωπικό εξοπλισμό προστασίας. Απομακρύνετε τα ελεύθερα αντικείμενα από την περιοχή εργασίας.

- Προτού απομακρυνθείτε από το προϊόν, σβήστε τον κινητήρα και βεβαιωθείτε ότι δεν υπάρχει κίνδυνος ακούσιας εκκίνησης.
- Πρέπει να προσέχετε να μην πιαστούν ρούχα, μακριά μαλλιά ή κοσμήματα στα κινούμενα εξαρτήματα.
- Μην κάθεστε επάνω στο προϊόν.
- Μην χτυπάτε το προϊόν.
- Πρέπει πάντα να χειρίζεστε το προϊόν κρατώντας το μπροστά σας και τα χέρια σας στη λαβή.
- Μην χρησιμοποιείτε το προϊόν κοντά σε ηλεκτρικά καλώδια. Το προϊόν δεν έχει ηλεκτρική μόνωση και μπορεί να προκληθεί τραυματισμός ή θάνατος.
- Προτού χρησιμοποιήσετε το προϊόν, μάστε εάν υπάρχουν κρυμμένα σύρματα, καλώδια και σωληνές στον χώρο εργασίας. Εάν το προϊόν προσκρούσει σε ένα κρυμμένο αντικείμενο, σβήστε αμέσως τον κινητήρα και εξετάστε το προϊόν και το αντικείμενο. Μην αρχίσετε να χρησιμοποιείτε το προϊόν ξανά, μέχρι να βεβαιωθείτε ότι είναι ασφαλές να συνεχίσετε.

Ασφάλεια δονήσεων



ΠΡΟΕΙΔΟΠΟΙΗΣΗ: Προτού χρησιμοποιήσετε το προϊόν, διαβάστε τις παρακάτω προειδοποιητικές οδηγίες.

- Κατά τη διάρκεια της λειτουργίας του προϊόντος, μεταφέρονται κραδασμοί από το προϊόν στον χειριστή. Η τακτική και συχνή λειτουργία του προϊόντος μπορεί να προκαλέσει ή να αυξήσει τη σοβαρότητα τραυματισμού του χειριστή. Τραυματισμοί μπορεί να προκύψουν στα δάκτυλα, τα χέρια, τους καρπούς, τους βραχίονες, τους ώμους, ή/και τα νεύρα και την κυκλοφορία αίματος ή άλλα μέρη του σώματος. Οι τραυματισμοί μπορεί να προκαλέσουν εξασθένηση ή/και να είναι μόνιμοι, και μπορεί να αυξηθούν σταδιακά κατά τη διάρκεια εβδομάδων, μηνών ή ετών. Πιθανοί τραυματισμοί περιλαμβάνουν ζημιά στην κυκλοφορία του αίματος, το νευρικό σύστημα, τις αρθρώσεις και άλλες δομές του σώματος.
- Τα συμπτώματα μπορεί να εμφανιστούν κατά τη λειτουργία του προϊόντος ή άλλη στιγμή. Εάν εμφανίσετε συμπτώματα και συνεχίστε να χρησιμοποιείτε το προϊόν, τα συμπτώματα μπορεί να αυξηθούν ή να καταστούν μόνιμα. Αν εμφανιστούν αυτά ή άλλα συμπτώματα, αναζητήστε ιατρική βοήθεια:
 - Μούδιασμα, απώλεια αισθήσεων, τσιμπήματα, σουβλιές, πόνος, αίσθημα καύσου, σφυροκόπημα, ακαμψία, αδεξιότητα, απώλεια δύναμης, αλλαγές στο χρώμα του δέρματος ή δερματική πάθηση.
- Τα συμπτώματα μπορεί να αυξηθούν σε χαμηλές θερμοκρασίες. Φοράτε ζεστά ρούχα και κρατάτε τα

χέρια σας ζεστά και στεγνά όταν χρησιμοποιείτε το προϊόν σε ψυχρό περιβάλλον.

- Πραγματοποιείτε συντήρηση και χρησιμοποιείτε το προϊόν όπως αναγράφεται στο εγχειρίδιο χρήσης, για να διατηρηθεί η σωστή στάθμη κραδασμών.
- Το προϊόν διαθέτει ένα σύστημα απόσβεσης κραδασμών, που μειώνει τους κραδασμούς από τις λαβές στον χειριστή. Αφήστε το προϊόν να εκτελέσει την εργασία. Μην σπρώχνετε το προϊόν με δύναμη. Κρατήστε το προϊόν από τις λαβές ελαφρά, αλλά βεβαιωθείτε ότι μπορείτε να ελέγξετε το προϊόν και να το χρησιμοποιήσετε με ασφάλεια. Μην πιέζετε τις λαβές στους θερματικούς αναστολείς περισσότερο από όσο χρειάζεται.
- Κρατήστε τα χέρια σας πάνω στη λαβή ή τις λαβές μόνο. Διατηρείτε όλα τα άλλα μέρη του σώματος μακριά από το προϊόν.
- Σταματήστε αμέσως το προϊόν εάν παρουσιαστούν ξαφνικά ισχυροί κραδασμοί. Μην συνεχίσετε τη χρήση προτού αντιμετωπιστεί η αιτία των αυξημένων κραδασμών.

Ασφάλεια από τη σκόνη



ΠΡΟΕΙΔΟΠΟΙΗΣΗ: Προτού χρησιμοποιήσετε το προϊόν, διαβάστε τις παρακάτω προειδοποιητικές οδηγίες.

- Η λειτουργία του προϊόντος μπορεί να προκαλέσει σκόνη στον αέρα. Η σκόνη μπορεί να προκαλέσει σοβαρό τραυματισμό και μόνιμα προβλήματα υγείας. Η σκόνη πυριτίας θεωρείται ως επιβλαβής από διάφορες αρχές. Αυτά είναι παραδείγματα τέτοιων προβλημάτων υγείας:
 - Θανατηφόρες νόσοι των πνευμόνων, όπως η χρόνια βρογχίτιδα, πυριτίαση και πνευμονική ίνωση
 - Καρκίνος
 - Γενετικές ανωμαλίες
 - Φλεγμονή δέρματος
- Χρησιμοποιείτε το σωστό εξοπλισμό για να μειώσετε την ποσότητα της σκόνης και του καπνού στον αέρα και να μειώσετε τη σκόνη στον εξοπλισμό εργασίας, τις επιφάνειες, τα ρούχα και τα μέρη του σώματος. Παραδείγματα συστημάτων ελέγχου είναι τα συστήματα συλλογής σκόνης και ο ψεκασμός νερού για τη δέσμευση της σκόνης. Μειώστε τη σκόνη στην πηγή, όπου είναι δυνατόν. Βεβαιωθείτε ότι ο εξοπλισμός έχει εγκατασταθεί σωστά και εκτελείται τακτική συντήρηση.
- Χρησιμοποιείτε εγκεκριμένη αναπνευστική προστασία. Βεβαιωθείτε ότι η αναπνευστική προστασία ισχύει για τα επικίνδυνα υλικά στην περιοχή εργασίας.
- Βεβαιωθείτε ότι στην περιοχή εργασίας υπάρχει επαρκής ροή αέρα.
- Αν είναι δυνατόν, οδηγήστε τα καυσαέρια της εξάτμισης σε σημείο που δεν μπορεί να προκαλέσει την είσοδο σκόνης στον αέρα.

Ασφάλεια από τις αναθυμιάσεις της εξάτμισης



ΠΡΟΕΙΔΟΠΟΙΗΣΗ: Προτού χρησιμοποιήσετε το προϊόν, διαβάστε τις παρακάτω προειδοποιητικές οδηγίες.

- Οι αναθυμιάσεις της εξάτμισης από τον κινητήρα περιέχουν μονοξείδιο του άνθρακα, ένα άοσμο, δηλητηριώδες και ιδιαίτερα επικίνδυνο αέριο. Η εισπνοή μονοξειδίου του άνθρακα μπορεί να προκαλέσει θάνατο. Επειδή το μονοξείδιο του άνθρακα είναι άοσμο και αόρατο, δεν είναι δυνατόν να το αντιληφθείτε. Ένα σύμπτωμα της δηλητηρίασης από μονοξείδιο του άνθρακα είναι η ζάλη, αλλά είναι πιθανό ένα άτομο χάσει τις αισθήσεις του χωρίς προειδοποίηση, εάν η ποσότητα ή η συγκέντρωση του μονοξειδίου του άνθρακα είναι αρκετή.
- Οι αναθυμιάσεις της εξάτμισης περιέχουν επίσης άκαυτους υδρογονάνθρακες, συμπεριλαμβανομένου του βενζολίου. Η μακροχρόνια εισπνοή μπορεί να προκαλέσει προβλήματα υγείας.
- Οι αναθυμιάσεις της εξάτμισης που μπορείτε να δείτε ή να μυρίσετε περιέχουν επίσης μονοξείδιο του άνθρακα.
- Μην χρησιμοποιείτε ένα προϊόν με κινητήρα εσωτερικής καύσης σε εσωτερικό χώρο ή σε περιοχές που δεν έχουν επαρκή ροή αέρα.
- Μην εισπνέετε τις αναθυμιάσεις της εξάτμισης.
- Βεβαιωθείτε ότι η ροή αέρα στον χώρο εργασίας είναι επαρκής. Αυτό είναι ιδιαίτερα σημαντικό όταν χρησιμοποιείτε το προϊόν σε τάφρους ή άλλες μικρές περιοχές εργασίας όπου μπορεί εύκολα να συγκεντρωθούν οι αναθυμιάσεις της εξάτμισης.

Ασφάλεια έναντι του θορύβου



ΠΡΟΕΙΔΟΠΟΙΗΣΗ: Προτού χρησιμοποιήσετε το προϊόν, διαβάστε τις παρακάτω προειδοποιητικές οδηγίες.

- Τα υψηλά επίπεδα θορύβου και η μακροχρόνια έκθεση στον θόρυβο μπορεί να προκαλέσει απώλεια ακοής λόγω του θορύβου.
- Για να διατηρήσετε το επίπεδο του θορύβου στο ελάχιστο, εκτελείτε εργασίες συντήρησης και χρησιμοποιείτε το προϊόν όπως αναφέρεται στο εγχειρίδιο χρήσης.
- Ελέγξτε την εξάτμιση (σιγαστήρα) για ζημιές και βλάβες. Βεβαιωθείτε ότι η εξάτμιση (σιγαστήρας) έχει στερεωθεί σωστά στο προϊόν.
- Χρησιμοποιείτε εγκεκριμένη προστασία ακοής κατά τη χρήση του προϊόντος.
- Έχετε το νου σας μήπως ακούσετε προειδοποιητικά σήματα και φωνές όταν χρησιμοποιείτε προστατευτικά ακοής. Αφαιρέστε τα προστατευτικά ακοής όταν το προϊόν έχει σταματήσει, εκτός εάν τα προστατευτικά ακοής είναι απαραίτητα για το επίπεδο θορύβου στον χώρο εργασίας.

Προσωπικός εξοπλισμός προστασίας



ΠΡΟΕΙΔΟΠΟΙΗΣΗ: Προτού χρησιμοποιήσετε το προϊόν, διαβάστε τις παρακάτω προειδοποιητικές οδηγίες.

- Όταν χρησιμοποιείτε το προϊόν, να φοράτε πάντα εγκεκριμένο προσωπικό εξοπλισμό προστασίας. Ο προσωπικός εξοπλισμός προστασίας δεν μπορεί να εξαλείψει τον κίνδυνο τραυματισμών, ωστόσο μειώνει τη σοβαρότητά τους σε περίπτωση ατυχήματος. Ο αντιπρόσωπος θα σας βοηθήσει να επιλέξετε τον σωστό προσωπικό εξοπλισμό προστασίας.
- Ελέγχετε τακτικά την κατάσταση του προσωπικού εξοπλισμού προστασίας σας.
- Να χρησιμοποιείτε εγκεκριμένο κράνος προστασίας.
- Χρησιμοποιήστε εγκεκριμένα προστατευτικά ακοής.
- Χρησιμοποιείτε εγκεκριμένη αναπνευστική προστασία.
- Χρησιμοποιείτε εγκεκριμένη προστασία των ματιών με πλευρική προστασία.
- Χρησιμοποιείτε προστατευτικά γάντια.
- Χρησιμοποιείτε μπότες με ασφάλιστρο κάλυμμα για τα δάχτυλα και αντιολισθητική σόλα.
- Χρησιμοποιείτε εγκεκριμένα ρούχα εργασίας ή ισόδυναμα στενά ρούχα με μακριά μανίκια και μακριά μπατζακία.

Πυροσβεστήρας

- Κατά τη λειτουργία, πρέπει να υπάρχει σε μικρή απόσταση πυροσβεστήρας.
- Χρησιμοποιείτε έναν πυροσβεστήρα σκόνης κατηγορίας "ABE" ή πυροσβεστήρα διοξειδίου του άνθρακα τύπου "NA".

Συσκευές ασφαλείας στο προϊόν



ΠΡΟΕΙΔΟΠΟΙΗΣΗ: Προτού χρησιμοποιήσετε το προϊόν, διαβάστε τις παρακάτω προειδοποιητικές οδηγίες.

- Μην χρησιμοποιείτε ποτέ το προϊόν, αν υπάρχουν ελαττωματικές συσκευές ασφαλείας.
- Πρέπει να κάνετε τακτικά έλεγχο των συσκευών ασφαλείας. Αν οι συσκευές ασφαλείας είναι ελαττωματικές, απευθυνθείτε στον αντιπρόσωπο σέρβις της Husqvarna.

Διακόπτης ON/OFF κινητήρα

Ο κινητήρας μπορεί να εκκινηθεί μόνο όταν ο διακόπτης ON/OFF είναι στη θέση "ON". Ο κινητήρας σταματά να λειτουργεί όταν τοποθετήσετε τον διακόπτη ON/OFF στη θέση "OFF".

Έλεγχος διακόπτη ON/OFF κινητήρα

1. Εκκινήστε τον κινητήρα. Ανατρέξτε στην ενότητα *Εκκίνηση λειτουργίας του προϊόντος στη σελίδα 10.*

2. Τοποθετήστε τον διακόπτη ON/OFF στη θέση "OFF". Ο κινητήρας σβήνει.

Λειτουργία γρήγορου σταματήματος

Οι λεπίδες σταματούν αμέσως μόλις αφήσετε το χειριστήριο συμπλέκτη.

Έλεγχος της λειτουργίας γρήγορου σταματήματος

1. Εκκινήστε τον κινητήρα. Ανατρέξτε στην ενότητα *Εκκίνηση λειτουργίας του προϊόντος στη σελίδα 10*.
2. Πιέστε το χειριστήριο συμπλέκτη επάνω στη λαβή. Οι λεπίδες σταματούν να περιστρέφονται.
3. Αφήστε το χειριστήριο συμπλέκτη (A). Οι λεπίδες σταματούν.

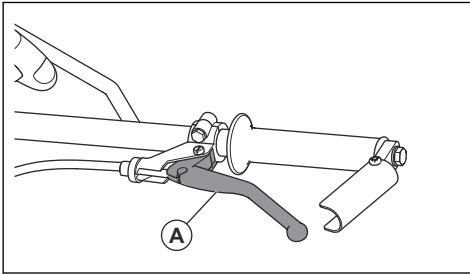

Περιεχόμενα Στην εικόνα φαίνεται το χειριστήριο του συμπλέκτη στα μοντέλα BG 245 και BG 375 (H5-BC). Τα μοντέλα BG 475 και BG 375 (H6-BC, H9-BC) έχουν μεγαλύτερο χειριστήριο συμπλέκτη, ωστόσο η λειτουργία είναι η ίδια. Ανατρέξτε στις ενότητες *Επισκόπηση προϊόντος (BG 375, BG 475) στη σελίδα 3* και *Εκκίνηση λειτουργίας του προϊόντος στη σελίδα 10*.

Ασφάλεια καυσίμου



ΠΡΟΕΙΔΟΠΟΙΗΣΗ: Προτού χρησιμοποιήσετε το προϊόν, διαβάστε τις παρακάτω προειδοποιητικές οδηγίες.

- Το καύσιμο είναι εύφλεκτο και οι αναθυμιάσεις του είναι εκρηκτικές. Να είστε προσεκτικοί με το καύσιμο για την αποφυγή τραυματισμού, πυρκαγιάς και έκρηξης.
- Μην εισπνέετε τις αναθυμιάσεις καυσίμων. Οι αναθυμιάσεις καυσίμων είναι δηλητηριώδεις και μπορεί να προκαλέσουν τραυματισμό. Βεβαιωθείτε ότι υπάρχει επαρκής ροή αέρα.
- Μην αφαιρείτε ποτέ την τάπα του ντεπόζιτου καυσίμου και μην γεμίζετε το ντεπόζιτο καυσίμου όταν ο κινητήρας είναι σε λειτουργία.
- Προτού ανεφοδιάσετε το προϊόν με καύσιμο, πρέπει να αφήνετε τον κινητήρα να κρυώσει.
- Μην ανεφοδιάζετε καύσιμα σε εσωτερικό χώρο. Η ανεπαρκής ροή αέρα μπορεί να προκαλέσει τραυματισμό ή θάνατο λόγω ασφυξίας ή μονοξειδίου του άνθρακα.

- Μην καπνίζετε κοντά στο καύσιμο ή τον κινητήρα.
- Μην τοποθετείτε καυτά αντικείμενα κοντά στο καύσιμο ή τον κινητήρα.
- Μην γεμίζετε το ντεπόζιτο με καύσιμο κοντά σε σπίθες ή φλόγες.
- Πριν από τον ανεφοδιασμό, ανοίξτε αργά την τάπα του ντεπόζιτου καυσίμου και εκτονώστε προσεκτικά την πίεση.
- Εάν το καύσιμο έρθει σε επαφή με το δέρμα, μπορεί να προκληθεί τραυματισμός. Αν χύσετε καύσιμο στο δέρμα σας, χρησιμοποιήστε σαπούνι και νερό για να αφαιρέσετε το καύσιμο.
- Εάν χύσετε καύσιμο στα ρούχα σας, αλλάξτε τα αμέσως.
- Μην γεμίζετε ποτέ εντελώς το ντεπόζιτο καυσίμου. Η υψηλή θερμοκρασία προκαλεί διαστολή του καυσίμου. Αφήνετε κενό στο επάνω μέρος του ντεπόζιτου.
- Να σφίγγετε πλήρως την τάπα του ντεπόζιτου καυσίμου. Αν η τάπα του ντεπόζιτου καυσίμου δεν είναι σφιγμένη, υπάρχει κίνδυνος πυρκαγιάς.
- Πριν από την εκκίνηση του προϊόντος, μετακινήστε το προϊόν σε απόσταση τουλάχιστον 3 m/10 ft από το σημείο ανεφοδιασμού.
- Μην θέτετε το προϊόν σε λειτουργία, εάν υπάρχει καύσιμο ή λάδι κινητήρα στο προϊόν. Αφαιρέστε το ανεπιθύμητο καύσιμο και λάδι κινητήρα και αφήστε το προϊόν να στεγνώσει πριν από την εκκίνηση του κινητήρα.
- Εξετάζετε τακτικά τον κινητήρα για διαρροές. Αν υπάρχουν διαρροές στο σύστημα καυσίμου, μην εκκινείτε τον κινητήρα μέχρι να διορθωθεί η αιτία των διαρροών.
- Μην χρησιμοποιείτε τα δάκτυλά σας για να ελέγξετε τον κινητήρα για διαρροές.
- Πρέπει να αποθηκεύετε το καύσιμο μόνο σε εγκεκριμένα δοχεία.
- Όταν το προϊόν και το καύσιμο είναι αποθηκευμένα, βεβαιωθείτε ότι το καύσιμο και οι αναθυμιάσεις καυσίμου δεν μπορούν να προκαλέσουν ζημιά.
- Πρέπει να αδειάζετε το καύσιμο σε κατάλληλο δοχείο, σε εξωτερικό χώρο και μακριά από σπινθήρες και φλόγες.

Οδηγίες ασφαλείας για λειτουργία κοντά σε άκρα



ΠΡΟΕΙΔΟΠΟΙΗΣΗ: Προτού χρησιμοποιήσετε το προϊόν, διαβάστε τις παρακάτω προειδοποιητικές οδηγίες.

- Υπάρχει κίνδυνος πτώσης του προϊόντος κατά τη λειτουργία του κοντά σε άκρα. Διατηρείτε πάντα τουλάχιστον τα 2/3 του προϊόντος σε επιφάνεια που είναι αρκετά σταθερή για να κρατήσει το βάρος του προϊόντος.
- Αν το προϊόν πέσει, σβήστε τον κινητήρα πριν επαναφέρετε το προϊόν σε μια αρκετά σταθερή

επιφάνεια. Ανατρέξτε στην ενότητα *Ανύψωση του προϊόντος στη σελίδα 23*.

Οδηγίες ασφαλείας για τη συντήρηση



ΠΡΟΕΙΔΟΠΟΙΗΣΗ: Προτού χρησιμοποιήσετε το προϊόν, διαβάστε τις παρακάτω προειδοποιητικές οδηγίες.

- Αν η συντήρηση δεν γίνεται σωστά και τακτικά, αυξάνεται ο κίνδυνος τραυματισμού και ζημιάς στο προϊόν.
- Προτού εκτελέσετε εργασίες συντήρησης, σβήστε τον κινητήρα και αφήστε το προϊόν να κρυώσει.
- Προτού εκτελέσετε εργασίες συντήρησης, καθαρίστε το προϊόν για να αφαιρέσετε επικίνδυνα υλικά.
- Αποσυνδέστε το καπάκι μπουζί προτού εκτελέσετε τις εργασίες συντήρησης.
- Οι αναθυμιάσεις της εξάτμισης από τον κινητήρα είναι καυτές και μπορεί να περιέχουν σπινθήρες. Μην θέτετε το προϊόν σε λειτουργία σε εσωτερικό χώρο ή κοντά σε εύφλεκτα υλικά.
- Να μην πραγματοποιείτε αλλαγές στο προϊόν. Οι τροποποιήσεις που δεν είναι εγκεκριμένες από τον

κατασκευαστή, μπορεί να προκαλέσουν σοβαρό τραυματισμό ή θάνατο.

- Χρησιμοποιείτε πάντα γνήσια αξεσουάρ και ανταλλακτικά. Τα αξεσουάρ και τα ανταλλακτικά που δεν είναι εγκεκριμένα από τον κατασκευαστή, μπορεί να προκαλέσουν σοβαρό τραυματισμό ή θάνατο.
- Φροντίστε να αντικαθίστε τυχόν κατεστραμμένα, φθαρμένα ή σπασμένα εξαρτήματα.
- Πρέπει να εκτελείτε μόνο τις εργασίες συντήρησης που περιγράφονται σε αυτό το εγχειρίδιο χρήσης. Όλες οι υπόλοιπες εργασίες πρέπει να εκτελούνται από ένα εγκεκριμένο κέντρο σέρβις.
- Προτού εκκινήσετε τον κινητήρα μετά τη συντήρηση, αφαιρέστε όλα τα εργαλεία από το προϊόν. Τα χαλαρά εργαλεία ή εργαλεία συνδεδεμένα στα κινούμενα μέρη μπορεί να εκτιναχθούν και να προκαλέσουν τραυματισμό.
- Μετά τη συντήρηση, ελέγξτε τη στάθμη κραδασμών στο προϊόν. Εάν δεν είναι σωστή, απευθυνθείτε σε ένα εξουσιοδοτημένο κέντρο σέρβις.
- Φροντίστε να αναθέτετε τακτικά τη συντήρηση του προϊόντος σε ένα εγκεκριμένο κέντρο σέρβις.

Λειτουργία

Εισαγωγή



ΠΡΟΕΙΔΟΠΟΙΗΣΗ: Προτού χρησιμοποιήσετε το προϊόν, διαβάστε και κατανοήστε το κεφάλαιο για την ασφάλεια.

Ενέργειες πριν από τη χρήση του προϊόντος

- Διαβάστε το εγχειρίδιο χρήσης προσεκτικά και βεβαιωθείτε ότι έχετε κατανοήσει τις οδηγίες.
- Διαβάστε το εγχειρίδιο κινητήρα που παρέχεται από τον κατασκευαστή του κινητήρα.
- Εκτελείτε την ημερήσια συντήρηση. Ανατρέξτε στην ενότητα *Πρόγραμμα συντήρησης στη σελίδα 14*.

Ρύθμιση του ύψους της λαβής

- Για το BG 245: Χαλαρώστε το μοχλό, μετακινήστε τη λαβή προς τα επάνω ή προς τα κάτω στο κατάλληλο ύψος και σφίξτε το μοχλό.

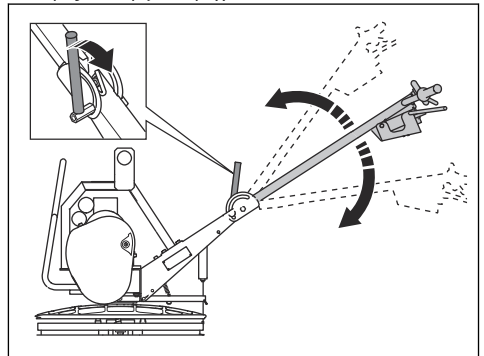

- Για το BG 375 (H5-BC): Χαλαρώστε τη χειρόβιδα ασφάλισης, μετακινήστε τη λαβή προς τα επάνω ή προς τα κάτω στο κατάλληλο ύψος και σφίξτε τη χειρόβιδα ασφάλισης.

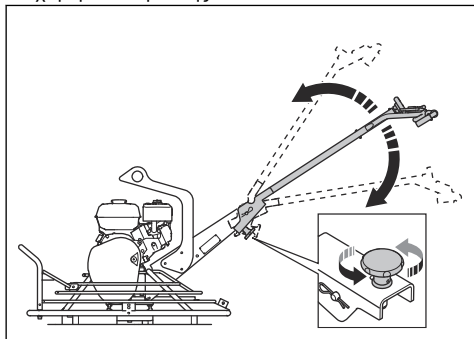

- Για τα BG 375 (H6-BC, H9-BC) και BG 475: Χαλαρώστε την κάτω χειρόβιδα ασφάλισης, μετακινήστε τη λαβή προς τα επάνω ή προς τα κάτω στο κατάλληλο ύψος και σφίξτε την κάτω χειρόβιδα ασφάλισης.

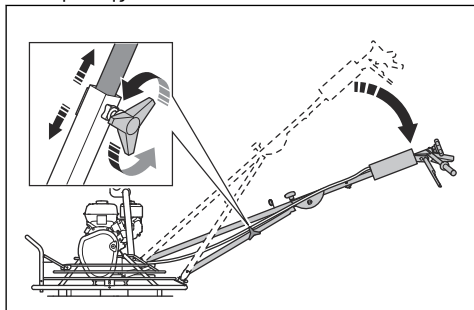

Τοποθέτηση του δίσκου εξομάλυνσης (BG 245, BG 375)

1. Τοποθετήστε το δίσκο εξομάλυνσης σε μια σκληρή, επίπεδη επιφάνεια.
2. Τοποθετήστε το προϊόν επάνω στο δίσκο εξομάλυνσης.
3. Ευθυγραμμίστε το κέντρο του συγκροτήματος λεπίδων με το κέντρο του δίσκου εξομάλυνσης.
4. Περιστρέψτε το δίσκο εξομάλυνσης μέχρι οι λεπίδες να ασφαλισουν στα στηρίγματα του δίσκου εξομάλυνσης.



ΠΡΟΣΟΧΗ: Βεβαιωθείτε ότι ο δίσκος εξομάλυνσης λειτουργεί σωστά προτού χρησιμοποιήσετε το προϊόν. Ένας λάθος τοποθετημένος δίσκος εξομάλυνσης δεν παρέχει ομοιόμορφο αποτέλεσμα.

Εκκίνηση λειτουργίας του προϊόντος

1. Ανοίξτε τη βαλβίδα καυσίμου.

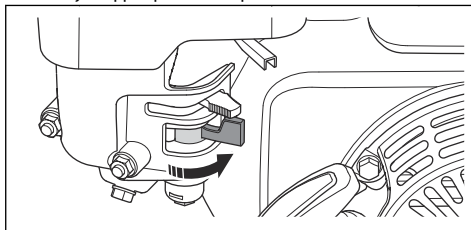

2. Τοποθετήστε το χειριστήριο γκαζιού στη θέση ρελαντί.

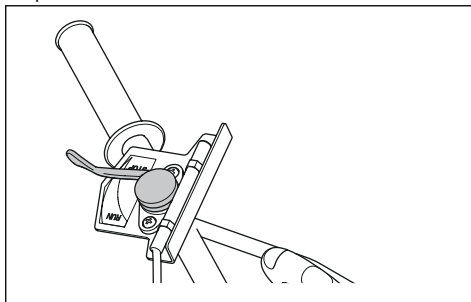

3. Τοποθετήστε το χειριστήριο τσοκ στη σωστή θέση.

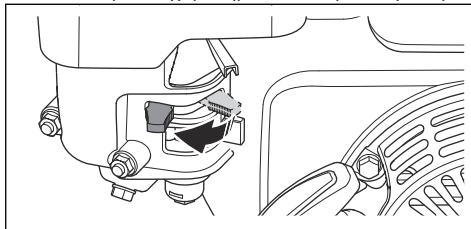

- a) Αν ο κινητήρας είναι κρύος, κλείστε το τσοκ.
 - b) Αν ο κινητήρας είναι ζεστός ή η θερμοκρασία περιβάλλοντος είναι υψηλή, ανοίξτε το τσοκ.
4. Τοποθετήστε το διακόπτη ON/OFF του κινητήρα στη θέση "ON".

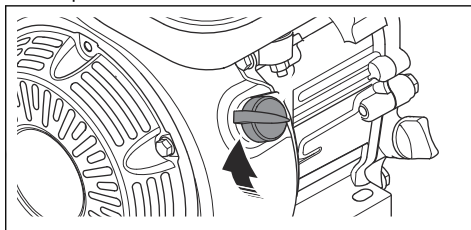

5. Κρατήστε τη λαβή του προϊόντος με το ένα χέρι και τραβήξτε αργά τη λαβή του σχαινού εκκίνησης μέχρι να νιώσετε αντίσταση.

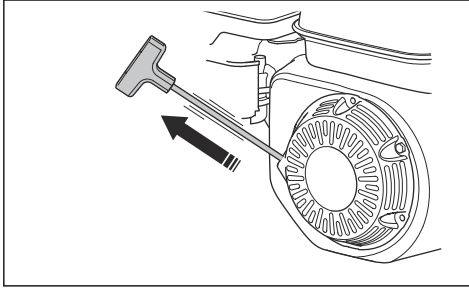

6. Αφήστε τη λαβή του σχαινού εκκίνησης, μέχρι το κορδόνι του συστήματος εκκίνησης να τυλιχτεί πίσω.
7. Τραβήξτε τη λαβή του σχαινού εκκίνησης μέχρι ο κινητήρας να θεθεί σε λειτουργία.
8. Ανοίξτε σταδιακά το χειριστήριο τσοκ μέχρι τέρμα.

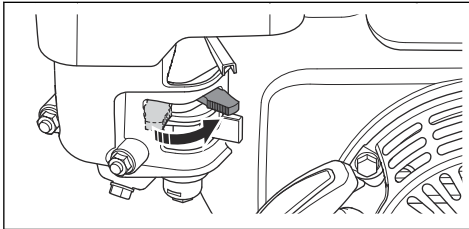

9. Αφήστε τον κινητήρα να λειτουργήσει στο ρελάντι για 2-3 λεπτά.
10. Πιάστε το προϊόν σφιχτά από τη λαβή και με τα δύο χέρια. Μετακινήστε το χειριστήριο γκαζιού για να αυξήσετε τις στροφές του κινητήρα, αλλά μην αφήσετε τη λαβή.

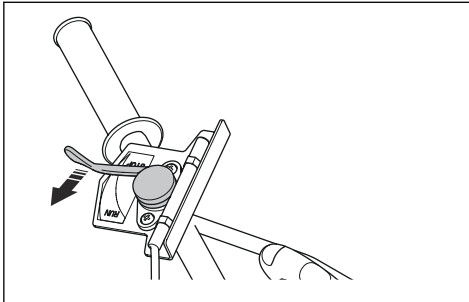

11. Πιέστε το χειριστήριο συμπλέκτη στην αριστερή πλευρά επάνω στη λαβή. Διατηρήστε το χειριστήριο συμπλέκτη σε αυτήν τη θέση κατά τη διάρκεια της λειτουργίας.

- a) Για τα BG 245 και BG 375 (H5-BC): Για να μειώσετε την πίεση στο χέρι σας, διπλώστε το στήριγμα συμπλέκτη (A) στο επάνω μέρος του χειριστήριου συμπλέκτη.

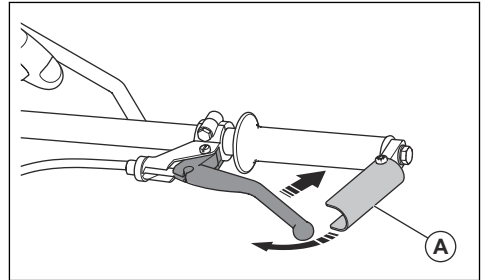

- b) Τα μοντέλα BG 475 και BG 375 (H6-BC, H9-BC) έχουν μακρύτερο χειριστήριο συμπλέκτη και δεν απαιτείται στήριγμα συμπλέκτη.

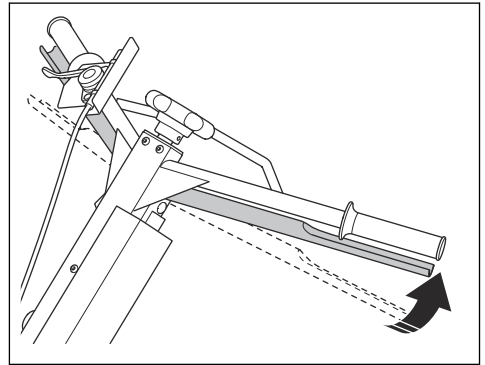

Τεχνικές εργασίες

Η λειτουργία εξομάλυνσης αφαιρεί τα κοιλώματα από την επιφάνεια του σκυροδέματος. Η επιφάνεια του σκυροδέματος πρέπει να είναι αρκετά σκληρή πριν ξεκινήσει η λειτουργία εξομάλυνσης. Η επιφάνεια του σκυροδέματος είναι αρκετά σκληρή όταν το πάτημα ενός παπουτσιού δημιουργεί μια μικρή μόνο εσοχή στην επιφάνεια του σκυροδέματος.

Όταν ολοκληρωθεί η λειτουργία εξομάλυνσης, η επιφάνεια του σκυροδέματος είναι έτοιμη για τη λειτουργία ελικοπτέρωσης. Η λειτουργία ελικοπτέρωσης αυξάνει την πυκνότητα της επιφάνειας του σκυροδέματος και με τον τρόπο αυτό γίνεται ομαλή και σκληρή.



ΠΡΟΣΟΧΗ: Κατά τη διάρκεια της λειτουργίας, πρέπει να ελέγχετε για χαλαρά χαλίκια στην επιφάνεια του σκυροδέματος. Τα χαλαρά χαλίκια μπορούν να δημιουργήσουν σημάδια που δεν μπορούν να αφαιρεθούν εύκολα από την επιφάνεια του σκυροδέματος.

Εκτέλεση της λειτουργίας εξομάλυνσης

1. Βεβαιωθείτε ότι το χειριστήριο γκαζιού έχει ρυθμιστεί σε "τέρμα γκάζι".
2. Γυρίστε τη χειρόβιδα ρύθμισης λεπίδων μέχρι να τεντωθεί το καλώδιο.
3. Διασχίστε την επιφάνεια σκυροδέματος με το προϊόν.
4. Διακόψτε τη λειτουργία του προϊόντος και απομακρυνέτε το από την επιφάνεια σκυροδέματος.



ΠΡΟΣΟΧΗ: Μην αφήνετε το προϊόν σταματημένο επάνω στην επιφάνεια του σκυροδέματος. Αυτό μπορεί να προκαλέσει σημάδια και ζημιές στην επιφάνεια του σκυροδέματος. Όταν σταματήσει το προϊόν, σηκώστε το αμέσως από την επιφάνεια του σκυροδέματος.

Εκτέλεση της λειτουργίας ελικοπέρωσης

1. Βεβαιωθείτε ότι το χειριστήριο γκαζιού έχει ρυθμιστεί σε "τέρμα γκάζι".
2. Γυρίστε τη χειρόβιδα ρύθμισης λεπίδων μέχρι να τεντωθεί το καλώδιο.
3. Διασχίστε την επιφάνεια σκυροδέματος με το προϊόν.
 - a) Ρυθμίστε το χειριστήριο γκαζιού σε τις κατάλληλες στροφές για την κατάσταση της επιφάνειας. Οι πολύ υψηλές στροφές μπορούν να προκαλέσουν ζημιά στο προϊόν.
 - b) Ρυθμίστε τη χειρόβιδα ρύθμισης λεπίδων ανάλογα με τις απαιτήσεις κατά τη λειτουργία.
4. Διακόψτε τη λειτουργία του προϊόντος και απομακρυνέτε το από την επιφάνεια σκυροδέματος.
5. Περιμένετε μέχρι το σκυροδέμα να σκληρύνει επαρκώς.
6. Επαναλάβετε τη διαδικασία πολλές φορές μέχρι η επιφάνεια του σκυροδέματος να έχει ικανοποιητικό ταχύτητα σκλήρυνσης του σκυροδέματος.

Περιεχόμενα Η χρονική περίοδος μεταξύ των λειτουργιών ελικοπέρωσης υπολογίζεται από την ταχύτητα σκλήρυνσης του σκυροδέματος.

Μετακίνηση του προϊόντος προς διαφορετικές κατευθύνσεις

- Για να στρίψετε προς τα αριστερά, ανασηκώστε τις λαβές.

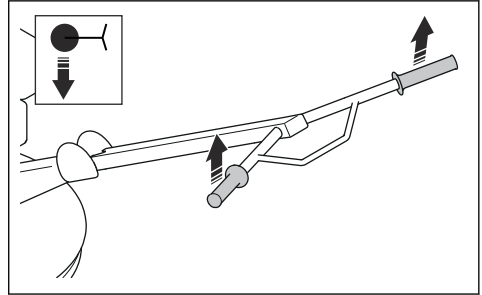

- Για να στρίψετε προς τα δεξιά, πιέστε τις λαβές προς τα κάτω.

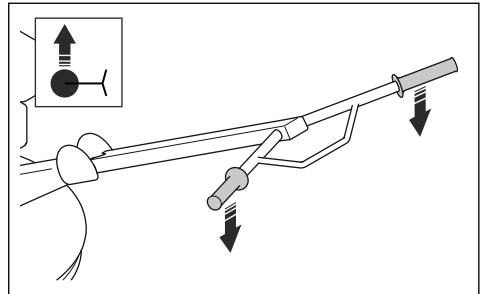

- Για να μετακινήσετε το προϊόν προς τα εμπρός, πιέστε τις λαβές προς τα εμπρός.

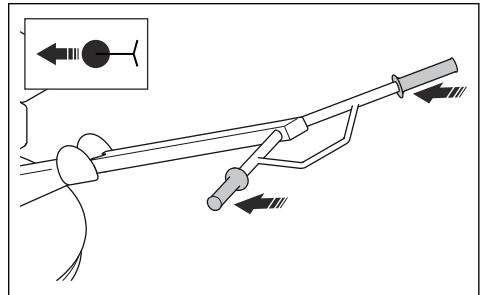

- Για να μετακινήσετε το προϊόν προς τα πίσω, τραβήξτε τις λαβές προς τα πίσω.

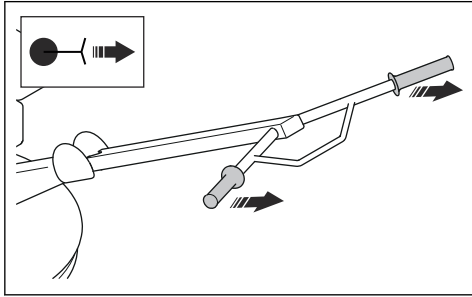

Ρύθμιση της γωνίας της λεπίδων

Η γωνία των λεπίδων ρυθμίζεται σταδιακά.

1. Για να αυξήσετε τη γωνία των λεπίδων, γυρίστε τη χειρόβιδα ρύθμισης λεπίδων δεξιόστροφα.

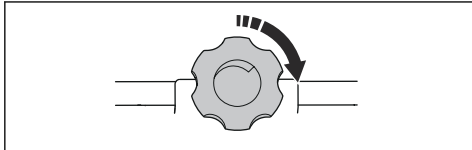

2. Για να μειώσετε τη γωνία των λεπίδων, γυρίστε τη χειρόβιδα ρύθμισης λεπίδων αριστερόστροφα.

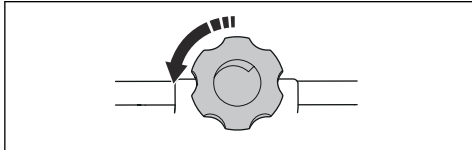

Διακοπή λειτουργίας του προϊόντος

1. Αφήστε το χειριστήριο συμπλέκτη.
 - a) BG 245, BG 375 (H5-BC):

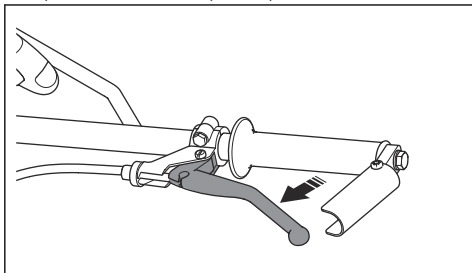

- b) BG 475, BG 375 (H6-BC, H9-BC):

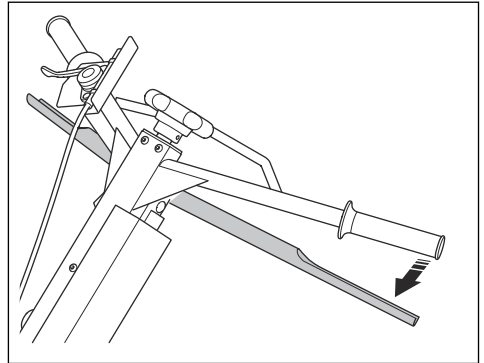

2. Τοποθετήστε αμέσως το χειριστήριο γκαζιού στη θέση ρελαντί και αφήστε τον κινητήρα να λειτουργήσει στο ρελαντί για 2-3 λεπτά.

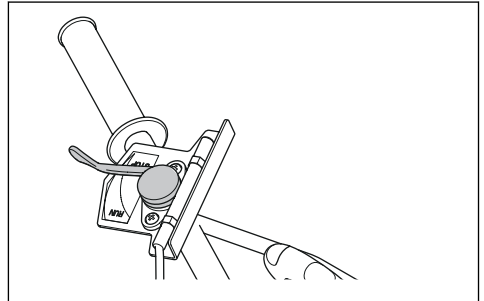

3. Τοποθετήστε τον διακόπτη ON/OFF στη θέση "OFF". Ο κινητήρας σβήνει.
4. Μετακινήστε τη βαλβίδα καυσίμου στη θέση "OFF".

Συντήρηση

Εισαγωγή



ΠΡΟΕΙΔΟΠΟΙΗΣΗ: Προτού εκτελέσετε εργασίες συντήρησης στο προϊόν, διαβάστε και κατανοήστε το κεφάλαιο για την ασφάλεια.

Για όλες τις εργασίες συντήρησης και επισκευής στο προϊόν, είναι απαραίτητη ειδική εκπαίδευση. Εγγυόμαστε ότι υπάρχουν διαθέσιμες επαγγελματικές υπηρεσίες επισκευής και σέρβις. Αν ο αντιπρόσωπός σας δεν είναι αντιπρόσωπος σέρβις, μιλήστε του για πληροφορίες σχετικά με τον πλησιέστερο αντιπρόσωπο σέρβις.

Για ανταλλακτικά, απευθυνθείτε στον αντιπρόσωπο ή στον αντιπρόσωπο σέρβις της Husqvarna.

Πρόγραμμα συντήρησης

* = Γενική συντήρηση που γίνεται από το χειριστή. Οι οδηγίες δεν παρέχονται σε αυτό το εγχειρίδιο χρήσης.

X = Οι οδηγίες παρέχονται σε αυτό το εγχειρίδιο χρήσης.

O = Συμβουλευθείτε το εγχειρίδιο κινητήρα για οδηγίες.

Συντήρηση	Πριν από κάθε χρήση, κάθε 10 ώρες	Μετά τις πρώτες 20 ώρες	Μηνιαίως, κάθε 200 ώρες	Ετησίως, κάθε 500 ώρες
Βεβαιωθείτε ότι δεν υπάρχουν διαρροές καυσίμου ή λαδιού.	*			
Καθαρίστε το προϊόν.	X			
Βεβαιωθείτε ότι τα παξιμάδια και οι βίδες είναι σφιγμένα.	*			
Ελέγξτε τη στάθμη λαδιού στη δεξαμενή λαδιού κινητήρα.	X			
Καθαρίστε τα πτερύγια φτερωτής (ανεμιστήρα) ψύξης του κινητήρα.	O			O
Βεβαιωθείτε ότι το χειριστήριο γκαζιού, το χειριστήριο συμπλέκτη και το χειριστήριο τσοκ κινούνται ομαλά.	*			
Καθαρίστε το φίλτρο αέρα.	X	X		
Ελέγξτε το καλώδιο του συμπλέκτη για τυχόν ζημιές και βεβαιωθείτε ότι είναι σωστά ρυθμισμένο.	*			
Λιπάνετε τους άξονες λεπίδων.	X	X		
Αντικαταστήστε το λάδι κινητήρα.		X	X	X
Αντικαταστήστε το φίλτρο αέρα.				X
Ελέγξτε τις στροφές του κινητήρα.		O	O	
Ελέγξτε τον ιμάντα μετάδοσης κίνησης για ζημιές.			X	
Ελέγξτε και καθαρίστε το μπουζί. Αν χρειάζεται, αντικαταστήστε το μπουζί.			O	
Καθαρίστε τη βαλβίδα καυσίμου του καρμπυρατέρ.			O	
Καθαρίστε τη σίτα συγκράτησης των σπινθήρων στην εξάτμιση (σιγαστήρα).			O	
Ρυθμίστε το διάκενο της κεφαλής βαλβίδας για την εισαγωγή αέρα και τις βαλβίδες εξαγωγής.				O
Αποστραγγίστε το καύσιμο και καθαρίστε το ντεπόζιτο καυσίμου και το φίλτρο καυσίμου.				O

Συντήρηση	Πριν από κάθε χρήση, κάθε 10 ώρες	Μετά τις πρώτες 20 ώρες	Μηνιαίως, κάθε 200 ώρες	Ετησίως, κάθε 500 ώρες
Καθαρίστε και ρυθμίστε το καρμπυρατέρ.				○

Καθαρισμός του προϊόντος

- Αφαιρέστε το σκουρόδεμα από τις επιφάνειες του προϊόντος μετά από κάθε εργασία προτού στερεοποιηθεί το σκουρόδεμα.
- Μην χρησιμοποιείτε ποτέ σύστημα πλύσης υψηλής πίεσης για να καθαρίσετε το προϊόν.



ΠΡΟΣΟΧΗ: Μην στρέψετε το νερό απευθείας στην τάπα του ντεπόζιτου καυσίμου, σε ηλεκτρικά εξαρτήματα ή τον κινητήρα.

- Χρησιμοποιείτε διαλυτικό για να καθαρίσετε μηχανικά μέρη.
- Αφαιρέστε το γράσο και το λάδι από τη λαβή.

Έλεγχος της στάθμης λαδιού του κινητήρα

1. Αφαιρέστε την τάπα ντεπόζιτου και τον δείκτη στάθμης λαδιού.
2. Καθαρίστε το λάδι από το δείκτη στάθμης.
3. Τοποθετήστε τον δείκτη στάθμης πίσω εντελώς μέσα στο ντεπόζιτο λαδιού.
4. Αφαιρέστε το δείκτη στάθμης.
5. Εξετάστε τη στάθμη λαδιού πάνω στο δείκτη στάθμης.
6. Αν η στάθμη του λαδιού είναι χαμηλή, συμπληρώστε με λάδι κινητήρα και ελέγξτε ξανά τη στάθμη λαδιού. Ανατρέξτε στην ενότητα *Τεχνικά στοιχεία στη σελίδα 25* ή στο εγχειρίδιο του κινητήρα για τον σωστό τύπο λαδιού.

Για την αντικατάσταση του λαδιού του κινητήρα

Αν ο κινητήρας είναι κρύος, βάλτε τον μπροστά για 1-2 λεπτά πριν αδειάσετε το λάδι. Έτσι το λάδι ζεσταίνεται και αδειάζει πιο εύκολα.



ΠΡΟΕΙΔΟΠΟΙΗΣΗ: Το λάδι του κινητήρα είναι πολύ καυτό αμέσως μετά το σβήσιμο του κινητήρα. Αφήστε τον κινητήρα να κρυώσει προτού αδειάσετε το λάδι του κινητήρα. Αν πέσει λάδι κινητήρα στο δέρμα σας, καθαρίστε το με σαπούνι και νερό.

1. Τοποθετήστε ένα δοχείο κάτω από την τάπα αποστράγγισης του λαδιού κινητήρα.

2. Αφαιρέστε την τάπα αποστράγγισης λαδιού (A) και συνδέστε έναν σωλήνα (B).

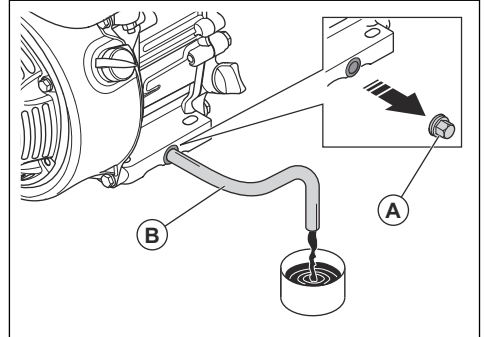

3. Γείρετε το προϊόν και αφήστε να τρέξει το λάδι μέσα στο δοχείο.
4. Αφαιρέστε το σωλήνα.
5. Τοποθετήστε την τάπα αποστράγγισης λαδιού και σφίξτε την.
6. Γεμίστε με καινούργιο λάδι κινητήρα. Ανατρέξτε στο εγχειρίδιο του κινητήρα για τον σωστό τύπο λαδιού.
7. Ελέγξτε τη στάθμη λαδιού του κινητήρα.

Φίλτρο αέρα



ΠΡΟΕΙΔΟΠΟΙΗΣΗ: Χρησιμοποιείτε εγκεκριμένη αναπνευστική προστασία κατά τον καθαρισμό ή την αντικατάσταση του φίλτρου αέρα. Απορρίψτε τα χρησιμοποιημένα φίλτρα αέρα σωστά. Η σκόνη στο φίλτρο αέρα είναι επικίνδυνη για την υγεία σας.



ΠΡΟΣΟΧΗ: Πρέπει πάντα να αντικαθιστάτε το φίλτρο αέρα, εάν έχει υποστεί ζημιά, διαφορετικά η σκόνη θα εισέλθει στον κινητήρα και θα προκαλέσει ζημιά.

Καθαρισμός ή αντικατάσταση του φίλτρου αέρα



ΠΡΟΕΙΔΟΠΟΙΗΣΗ: Μην καθαρίζετε το φίλτρο αέρα με πεπιεσμένο αέρα. Αυτό προκαλεί ζημιά στο φίλτρο αέρα και αυξάνει τον κίνδυνο εισπνοής της επικίνδυνης σκόνης.

1. Περιστρέψτε τη χειρόβιδα του καλύμματος του φίλτρου αέρα και βγάλτε το κάλυμμα του φίλτρου αέρα.
2. Αφαιρέστε το χάρτινο και το αφρώδες στοιχείο φίλτρου (A).

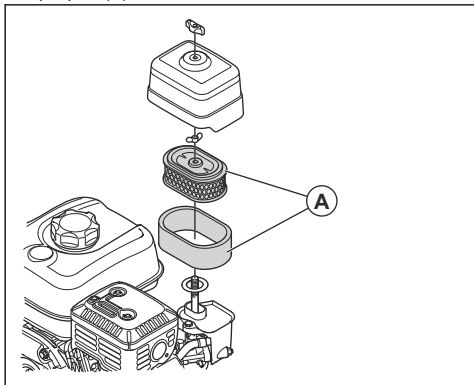

3. Καθαρίστε το περιβλήμα του φίλτρου αέρα με μια βούρτσα.
4. Ελέγξτε τα στοιχεία φίλτρου αέρα για ζημιά.
5. Χτυπήστε το χάρτινο στοιχείο του φίλτρου σε μια σκληρή επιφάνεια ή χρησιμοποιήστε μια ηλεκτρική σκούπα για να αφαιρέσετε τα σωματίδια.



ΠΡΟΣΟΧΗ: Μην αφήνετε το ακροφύσιο της ηλεκτρικής σκούπας να αγγίξει την επιφάνεια του χάρτινου στοιχείου του φίλτρου. Διατηρείτε μικρή απόσταση. Η ευαίσθητη επιφάνεια του χάρτινου στοιχείου του φίλτρου καταστρέφεται εάν έρθει σε επαφή με αντικείμενα.

6. Καθαρίστε το αφρώδες στοιχείο του φίλτρου με ένα διάλυμα από σαπούνι και νερό.
7. Ξεπλύνετε το αφρώδες στοιχείο του φίλτρου με καθαρό νερό.
8. Συμπιέστε το αφρώδες στοιχείο του φίλτρου για να αφαιρέσετε το νερό και αφήστε το αφρώδες στοιχείο του φίλτρου να στεγνώσει εντελώς.
9. Λιπάνετε το αφρώδες στοιχείο φίλτρου με λάδι κινητήρα.
10. Πιέστε ένα καθαρό πανί πάνω στο αφρώδες στοιχείο φίλτρου για να αφαιρέσετε το ανεπιθύμητο λάδι.
11. Τοποθετήστε το φίλτρο αέρα με την αντίστροφη σειρά.

Έλεγχος του τραπεζοειδούς ιμάντα και ρύθμιση του καλωδίου συμπλέκτη



ΠΡΟΕΙΔΟΠΟΙΗΣΗ: Μην χρησιμοποιείτε το προϊόν χωρίς να έχει τοποθετηθεί το κάλυμμα του τραπεζοειδούς ιμάντα.

1. Σβήστε τον κινητήρα.
2. Αφαιρέστε το κάλυμμα του τραπεζοειδούς ιμάντα.
3. Ελέγξτε τον τραπεζοειδή ιμάντα (A) για ζημιές και φθορά. Αν χρειάζεται, αντικαταστήστε τον τραπεζοειδή ιμάντα.

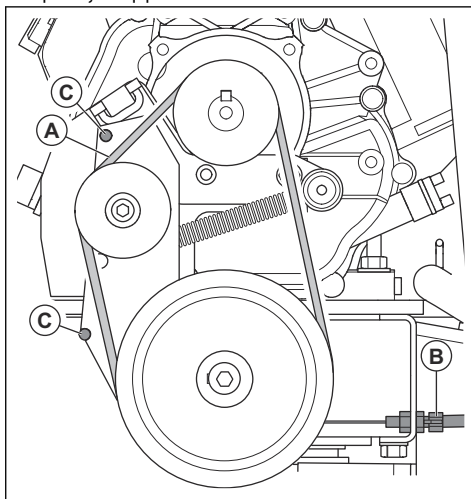

4. Ελέγξτε την τάνυση του τραπεζοειδούς ιμάντα.
5. Εάν η τάνυση δεν είναι επαρκής, ρυθμίστε το καλώδιο συμπλέκτη (B).
6. Εξετάστε τη θέση του τραπεζοειδούς ιμάντα σε σχέση με τους πείρους (C).
7. Τοποθετήστε το κάλυμμα του τραπεζοειδούς ιμάντα.

Τοποθέτηση του προϊόντος στη θέση συντήρησης

Η θέση συντήρησης χρησιμοποιείται για όλες τις διαδικασίες συντήρησης στην περιοχή των λεπίδων κάτω από το προϊόν.

1. Αδειάστε το καύσιμο από το νεπετόζιτο καυσίμου.

2. Γείρετε το προϊόν προς τα εμπρός μέχρι να σταθεροποιηθεί στο πλαίσιο στήριξης.

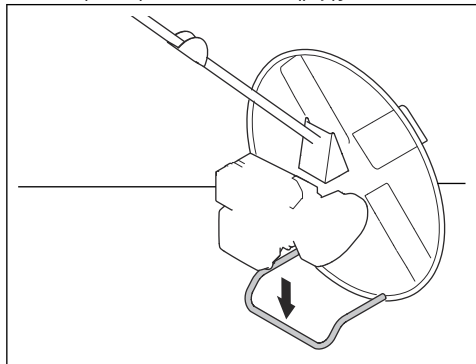

ΠΡΟΣΟΧΗ: Μην γέρνετε το προϊόν προς άλλες κατευθύνσεις. Η λανθασμένη θέση του προϊόντος μπορεί να προκαλέσει εισχώρηση λαδιού στο καρμπυρατέρ.

Λίπανση των αξόνων λεπίδων

- Σπρώξτε γράσο μέσα στους γρασαδόρους μέχρι να αρχίσει να βγαίνει γράσο γύρω από τους άξονες λεπίδων.

a) (BG 245):

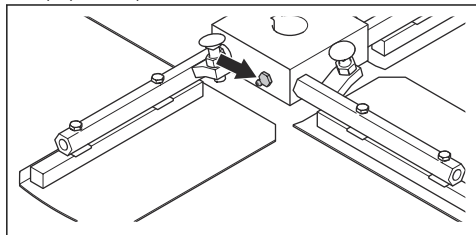

b) (BG 375):

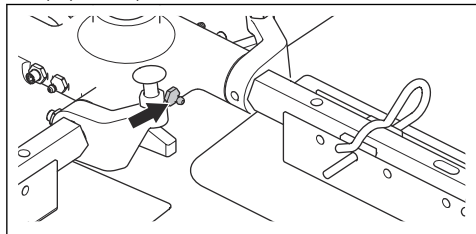

c) (BG 475):

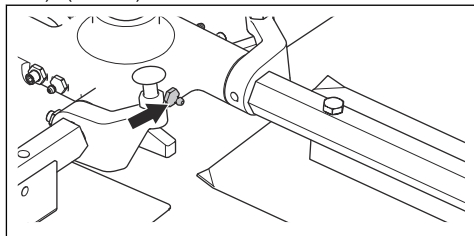

Καθαρισμός ή αντικατάσταση των αξόνων λεπίδων (BG 245)

1. Αφαιρέστε τις βίδες και τις ροδέλες (A) που συγκρατούν τον εξωτερικό δακτύλιο στους άξονες λεπίδων.

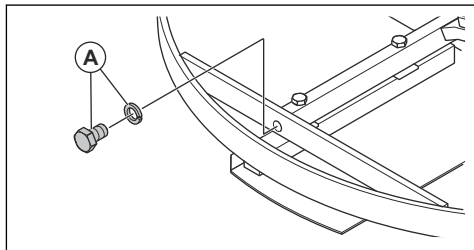

2. Αφαιρέστε τον εξωτερικό δακτύλιο.

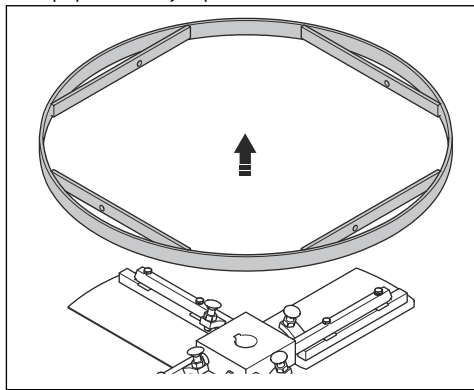

3. Τραβήξτε τους άξονες των λεπίδων από το μπουγιέ.

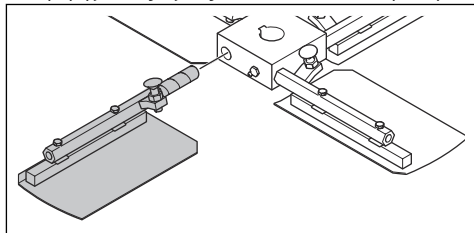

4. Αντικαταστήστε τους άξονες λεπίδων που έχουν υποστεί ζημιά.

5. Καθαρίστε τις επιφάνειες επαφής των αξόνων λεπίδων και του μουαγιέ.
6. Λιπάνετε τις επιφάνειες επαφής και τοποθετήστε τους άξονες λεπίδων.

Καθαρισμός ή αντικατάσταση των αξόνων λεπίδων (BG 375)

1. Αφαιρέστε τα παξιμάδια και τις βίδες από τους άξονες λεπίδων.

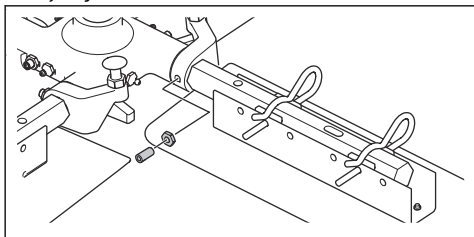

2. Τραβήξτε τους άξονες των λεπίδων από το μουαγιέ.

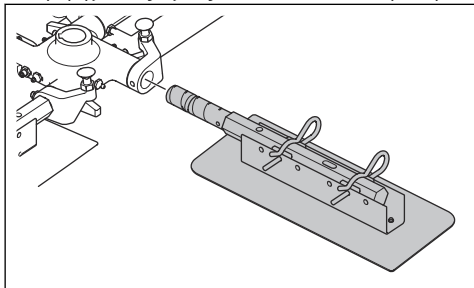

3. Αντικαταστήστε τους άξονες λεπίδων που έχουν υποστεί ζημιά.
4. Καθαρίστε τις επιφάνειες επαφής των αξόνων λεπίδων και του μουαγιέ.
5. Λιπάνετε τις επιφάνειες επαφής και τοποθετήστε τους άξονες λεπίδων.

Καθαρισμός ή αντικατάσταση των αξόνων λεπίδων (BG 475)

1. Αφαιρέστε τα παξιμάδια και τις βίδες από τους άξονες λεπίδων.

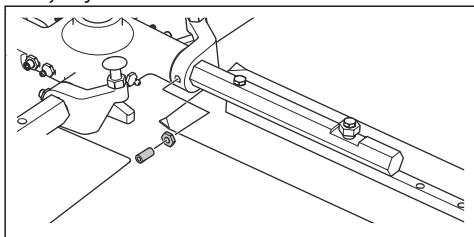

2. Τραβήξτε τους άξονες των λεπίδων από το μουαγιέ.

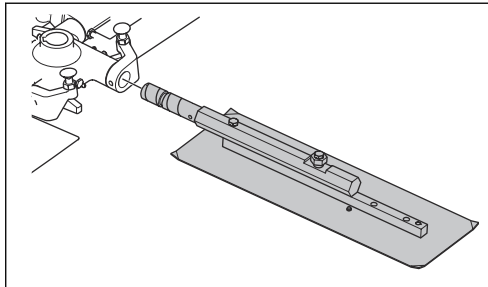

3. Αντικαταστήστε τους άξονες λεπίδων που έχουν υποστεί ζημιά.
4. Καθαρίστε τις επιφάνειες επαφής των αξόνων λεπίδων και του μουαγιέ.
5. Λιπάνετε τις επιφάνειες επαφής και τοποθετήστε τους άξονες λεπίδων.

Καθαρισμός ή αντικατάσταση του ρουλεμάν του πλατό (BG 245)

1. Αφαιρέστε τη βίδα και τη ροδέλα.

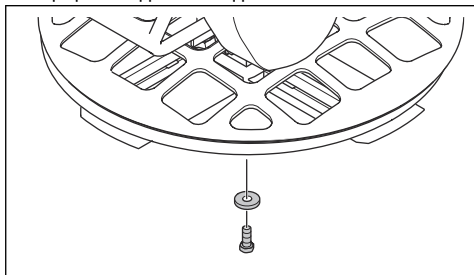

2. Αφαιρέστε το συγκρότημα λεπίδων. Εάν το συγκρότημα λεπίδων δεν αφαιρείται εύκολα, χρησιμοποιήστε εξολκέα.

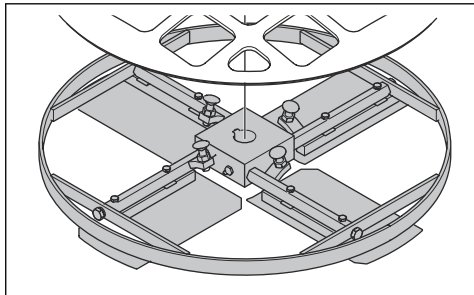

3. Αφαιρέστε το πλατό.

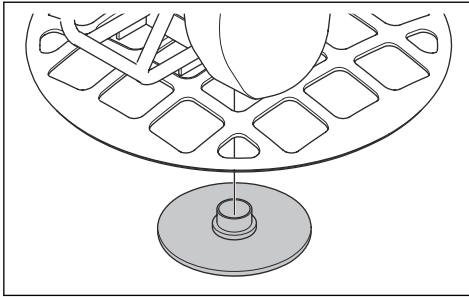

4. Αφαιρέστε τον προστατευτικό δακτύλιο (A) και το βελονωτό ρουλεμάν (B).

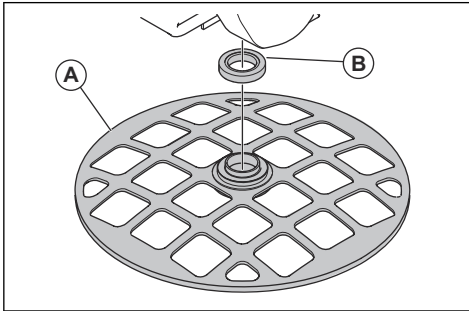

5. Καθαρίστε τις επιφάνειες όλων των εξαρτημάτων και λιπάνετε προσεκτικά. Αντικαταστήστε τα μέρη που έχουν υποστεί βλάβη.

6. Λιπάνετε το βελονωτό ρουλεμάν με γράσο. Ανατρέξτε στην ενότητα *Τεχνικά στοιχεία στη σελίδα 25* για τον σωστό τύπο γράσου.

7. Συναρμολογήστε με την αντίστροφη σειρά.

Καθαρισμός ή αντικατάσταση του ρουλεμάν του πλατό (BG 375, BG 475)

1. Αφαιρέστε τη βίδα και τη ροδέλα.

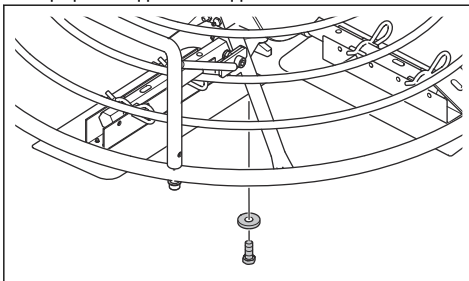

2. Αφαιρέστε το συγκρότημα λεπίδων. Εάν το συγκρότημα λεπίδων δεν αφαιρείται εύκολα, χρησιμοποιήστε εξολκέα.

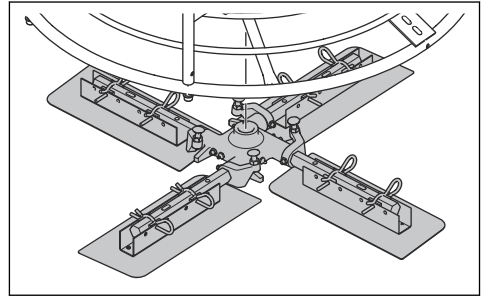

3. Αφαιρέστε το πλατό (A), το ρουλεμάν (B), το κουζινέτο (C) και την πλάκα έδρασης (D).

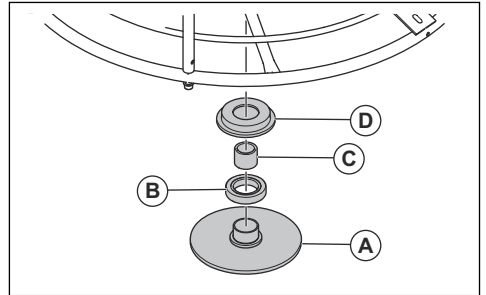

4. Καθαρίστε τις επιφάνειες όλων των εξαρτημάτων και λιπάνετε προσεκτικά.

5. Λιπάνετε το ρουλεμάν με γράσο. Ανατρέξτε στην ενότητα *Τεχνικά στοιχεία στη σελίδα 25* για τον σωστό τύπο γράσου.

6. Συναρμολογήστε με την αντίστροφη σειρά.

Αντικατάσταση των λεπίδων (BG 245)



ΠΡΟΕΙΔΟΠΟΙΗΣΗ: Για να αντικαταστήσετε τις λεπίδες, σταματήστε το προϊόν και αφήστε τον κινητήρα να κρυώσει.

1. Τοποθετήστε το προϊόν στη θέση συντήρησης. Ανατρέξτε στην ενότητα *Τοποθέτηση του προϊόντος στη θέση συντήρησης στη σελίδα 16*.

2. Αφαιρέστε τις βίδες (A) και αντικαταστήστε τις λεπίδες (B).

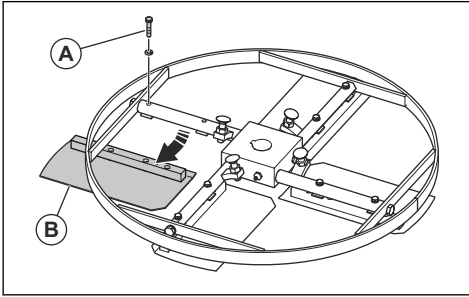

3. Λιπάνετε τους άξονες λεπίδων. Ανατρέξτε στην ενότητα *Λιπάνση των αξόνων λεπίδων στη σελίδα 17*.

Αντικατάσταση των λεπίδων (BG 375)



ΠΡΟΕΙΔΟΠΟΙΗΣΗ: Για να αντικαταστήσετε τις λεπίδες, σταματήστε το προϊόν και αφήστε τον κινητήρα να κρυώσει.

1. Τοποθετήστε το προϊόν στη θέση συντήρησης. Ανατρέξτε στην ενότητα *Τοποθέτηση του προϊόντος στη θέση συντήρησης στη σελίδα 16*.
2. Χαλαρώστε τις λεπίδες.
 - a) Στις λεπίδες που διαθέτουν μηχανισμό γρήγορης απασφάλισης, τραβήξτε προς τα έξω τα ελατηριωτά κλιπ.

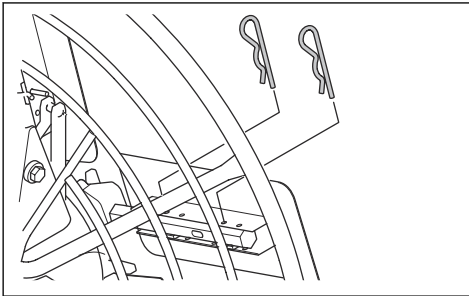

- b) Στις λεπίδες που δεν διαθέτουν μηχανισμό γρήγορης απασφάλισης, αφαιρέστε τις βίδες.

3. Αντικαταστήστε τις λεπίδες.

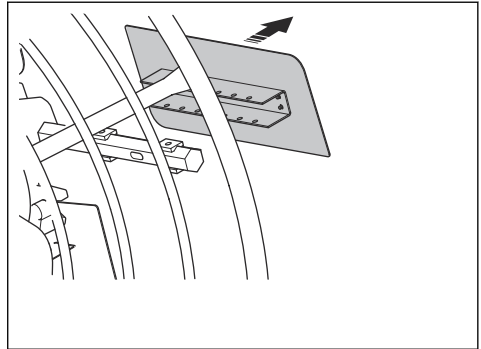

- a) Εάν η λεπίδα έχει φθαρεί μόνο από το ένα άκρο, περιστρέψτε την κατά 180 μοίρες και τοποθετήστε την ξανά.

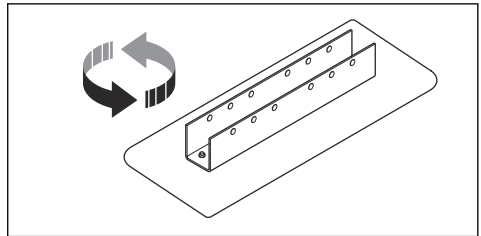

- b) Εάν η λεπίδα έχει φθαρεί στο μπροστινό και το πίσω άκρο, αντικαταστήστε την με μια καινούργια λεπίδα.
4. Λιπάνετε τους άξονες λεπίδων. Ανατρέξτε στην ενότητα *Λιπάνση των αξόνων λεπίδων στη σελίδα 17*.

Αντικατάσταση των λεπίδων (BG 475)



ΠΡΟΕΙΔΟΠΟΙΗΣΗ: Για να αντικαταστήσετε τις λεπίδες, σταματήστε το προϊόν και αφήστε τον κινητήρα να κρυώσει.

Περιεχόμενα Αυτός ο τύπος λεπίδας είναι επίσης διαθέσιμος για το (BG 375).

1. Τοποθετήστε το προϊόν στη θέση συντήρησης. Ανατρέξτε στην ενότητα *Τοποθέτηση του προϊόντος στη θέση συντήρησης στη σελίδα 16*.

2. Αφαιρέστε τις βίδες.

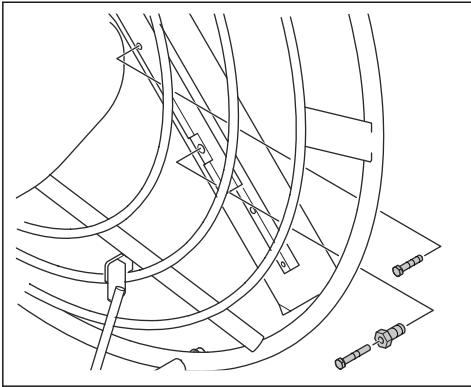

3. Αντικαταστήστε τις λεπίδες.

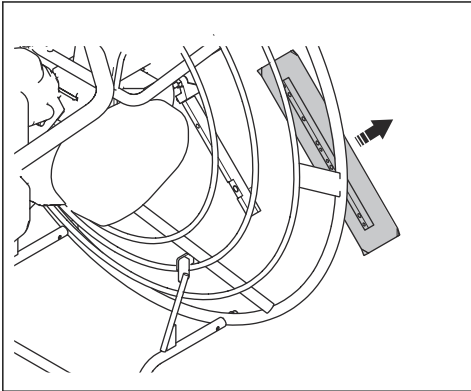

- a) Εάν η λεπίδα έχει φθαρεί μόνο από το ένα άκρο, περιστρέψτε την κατά 180 μοίρες και τοποθετήστε την ξανά.

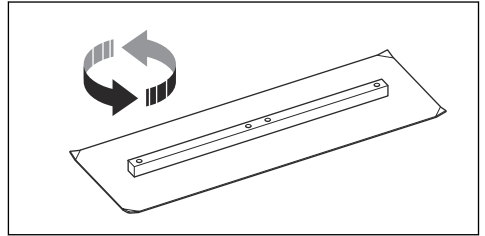

- b) Εάν η λεπίδα έχει φθαρεί στο μπροστινό και το πίσω άκρο, αντικαταστήστε την με μια καινούργια λεπίδα.

4. Λιπάνετε τους άξονες λεπίδων. Ανατρέξτε στην ενότητα *Λιπανση των αξόνων λεπίδων στη σελίδα 17*.

Κιβώτιο ταχυτήτων

Δεν είναι απαραίτητο να κάνετε σέρβις στο κιβώτιο ταχυτήτων. Εάν το κιβώτιο ταχυτήτων αποσυαρμολογηθεί ή επισκευαστεί, αφήστε το κέντρο σέρβις να αντικαταστήσει το λάδι. Ανατρέξτε στην ενότητα *Τεχνικά στοιχεία στη σελίδα 25* για τη συνιστώμενη ποιότητα λαδιού.

Αντιμετώπιση προβλημάτων

Πρόβλημα	Αιτία	Λύση
Το προιόν δεν τίθεται σε λειτουργία.	Το ντεπόζιτο καυσίμου έχει αδειάσει.	Γεμίστε το ντεπόζιτο καυσίμου.
	Ο διακόπτης ON/OFF βρίσκεται στη θέση "OFF".	Τοποθετήστε το διακόπτη ON/OFF του κινητήρα στη θέση "ON".
	Η βαλβίδα καυσίμου είναι κλειστή.	Ανοίξτε τη βαλβίδα καυσίμου.
	Ο κινητήρας είναι κρύος.	Κλείστε το τσοκ.
	Ο κινητήρας είναι ελαττωματικός.	Ανατρέξτε στο εγχειρίδιο του κινητήρα.

Πρόβλημα	Αιτία	Λύση
Οι λεπίδες δεν περιστρέφονται ή περιστρέφονται πολύ αργά όταν ενεργοποιείται το χειριστήριο συμπλέκτη.	Ο τραπεζοειδής ιμάντας έχει υποστεί ζημιά.	Αντικαταστήστε τον τραπεζοειδή ιμάντα.
	Η τάνυση του τραπεζοειδούς ιμάντα γύρω από τις τροχαλίες του ιμάντα δεν είναι επαρκής.	Ρυθμίστε την τάνυση του καλώδιου συμπλέκτη.
Οι λεπίδες δεν περιστρέφονται ομαλά.	Το καλώδιο συμπλέκτη έχει κοπεί.	Αντικαταστήστε το καλώδιο συμπλέκτη.
	Ο κινητήρας είναι κρύος.	Αφήστε τον κινητήρα να λειτουργήσει στο ρελαντί για 2-3 λεπτά προτού χρησιμοποιήσετε το προϊόν.
	Οι στροφές του κινητήρα είναι πολύ χαμηλές όταν ενεργοποιείται το χειριστήριο συμπλέκτη.	Αυξήστε τις στροφές του κινητήρα σε τέρμα γκάζι πριν χρησιμοποιήσετε το χειριστήριο συμπλέκτη.
	Για το BG 245 και το BG 375: χρησιμοποιείται δίσκος εξομάλυνσης και το σκυρόδεμα είναι πολύ φρέσκο.	Αφήστε το σκυρόδεμα να στεγνώσει για λίγο ακόμη πριν χρησιμοποιήσετε το προϊόν.
	Ο κινητήρας είναι ελαττωματικός.	Ανατρέξτε στο εγχειρίδιο του κινητήρα.
Το προϊόν δονείται.	Το κιβώτιο ταχυτήτων έχει βλάβη.	Επισκευάστε ή αντικαταστήστε το κιβώτιο ταχυτήτων.
	1 ή περισσότερες λεπίδες έχουν λυγίσει ή είναι ελαττωματικές.	Αντικαταστήστε τις λεπίδες που έχουν υποστεί ζημιά.
Το σύστημα ρύθμισης λεπίδων είναι ελαττωματικό.	1 ή περισσότερες λεπίδες δεν κινούνται σωστά στο μουαγιέ.	Αφαιρέστε τις λεπίδες. Καθαρίστε και λιπάνετε όλες τις επιφάνειες επαφής.
	Το πλατό είναι λυγισμένο ή ελαττωματικό.	Αντικαταστήστε το πλατό.
	Το καλώδιο συμπλέκτη έχει κοπεί.	Αντικαταστήστε το καλώδιο συμπλέκτη.
Το σύστημα ρύθμισης λεπίδων είναι ελαττωματικό.	1 ή περισσότερες λεπίδες δεν κινούνται σωστά στο μουαγιέ.	Αφαιρέστε τις λεπίδες. Καθαρίστε και λιπάνετε όλες τις επιφάνειες επαφής.
	Το πλατό δεν κινείται κατακόρυφα.	Αποσυναρμολογήστε το συγκρότημα λεπίδων. Καθαρίστε και λιπάνετε όλες τις επιφάνειες επαφής.
	Το χειριστήριο ρύθμισης λεπίδων στη χειρολαβή είναι ελαττωματικό.	Εξετάστε όλα τα εξαρτήματα του χειριστηρίου ρύθμισης λεπίδων για τυχόν ζημιές και αντικαταστήστε τα αν χρειάζεται.

Μεταφορά, αποθήκευση και απόρριψη

Μεταφορά



ΠΡΟΕΙΔΟΠΟΙΗΣΗ: Να είστε προσεκτικοί κατά τη μεταφορά. Το προϊόν είναι βαρύ και μπορεί να προκαλέσει τραυματισμό εάν πέσει.

- Διπλώστε τη λαβή. Ανατρέξτε στην ενότητα *Ρύθμιση του προϊόντος στη θέση μεταφοράς στη σελίδα 23.*
- Εάν έχει τοποθετηθεί προαιρετικός δίσκος εξομάλυνσης, αφαιρέστε τον πριν από τη μεταφορά.
- Όταν χρησιμοποιείτε ένα όχημα για τη μεταφορά του προϊόντος, βεβαιωθείτε ότι το προϊόν είναι καλά

δεμένο και δεν μπορεί να μετακινηθεί. Τοποθετήστε 1 ιμάντα πρόσδεσης στη λαβή χειρισμού και στο όχημα. Τοποθετήστε 1 ιμάντα πρόσδεσης στο πλαίσιο στήριξης για τη θέση συντήρησης και το όχημα.

- Μην τοποθετείτε το προϊόν στο πλάι κατά τη μεταφορά. Η κάτω πλευρά του προϊόντος πρέπει να είναι πάντα κάτω.

Ρύθμιση του προϊόντος στη θέση μεταφοράς

- Για το BG 245: Ξεσφίξτε το μοχλό και διπλώστε τη λαβή προς τα εμπρός.

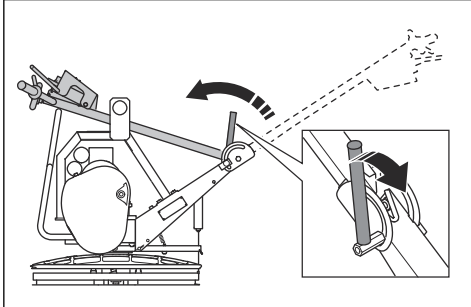

- Για το BG 375 (H5-BC): Ξεσφίξτε τη χειρόβιδα ασφάλισης και διπλώστε τη λαβή προς τα εμπρός.

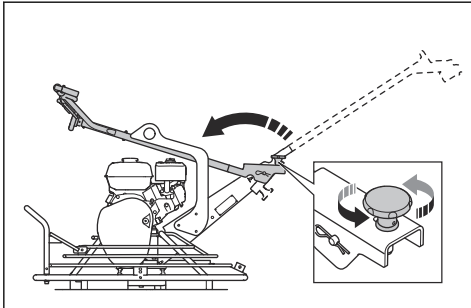

- Για τα BG 375 (H6-BC, H9-BC) και BG 475:

- a) Χαλαρώστε τη χειρόβιδα ασφάλισης στο κάτω μέρος της λαβής (A) και τη χειρόβιδα ασφάλισης στον κεντρικό μεντεσέ (B).

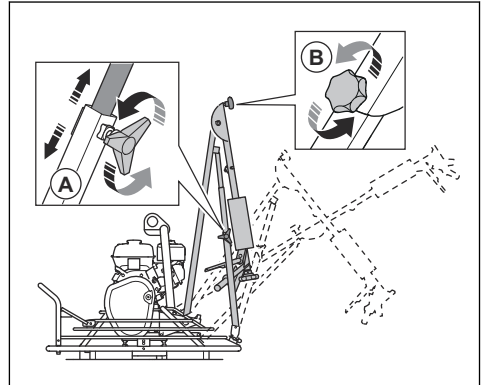

- b) Σπρώξτε το κάτω μέρος της λαβής προς τα εμπρός.
- c) Διπλώστε το επάνω μέρος της λαβής προς τα πίσω.

Ανύψωση του προϊόντος



ΠΡΟΕΙΔΟΠΟΙΗΣΗ: Βεβαιωθείτε ότι ο εξοπλισμός ανύψωσης έχει τις σωστές διαστάσεις. Η πινακίδα στοιχείων μηχανήματος αναφέρει το βάρος του προϊόντος.



ΠΡΟΕΙΔΟΠΟΙΗΣΗ: Μην χρησιμοποιείτε το προϊόν αν έχει υποστεί ζημιά. Βεβαιωθείτε ότι ο κρίκος ανύψωσης έχει τοποθετηθεί σωστά και δεν έχει υποστεί ζημιά.



ΠΡΟΕΙΔΟΠΟΙΗΣΗ: Μην βαδίζετε και μην παραμένετε κάτω από ή κοντά στο ανυψωμένο προϊόν.

- Στερεώστε τον εξοπλισμό ανύψωσης μέσα από τον κρίκο ανύψωσης.

a) BG 245:

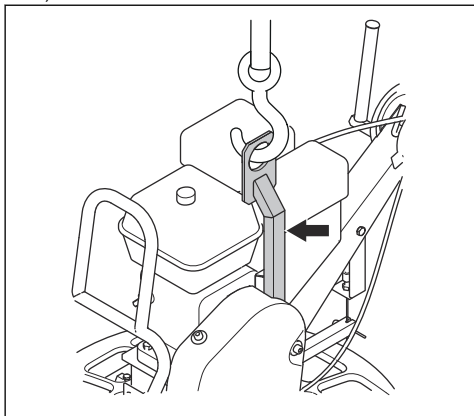

b) BG 375, BG 475:

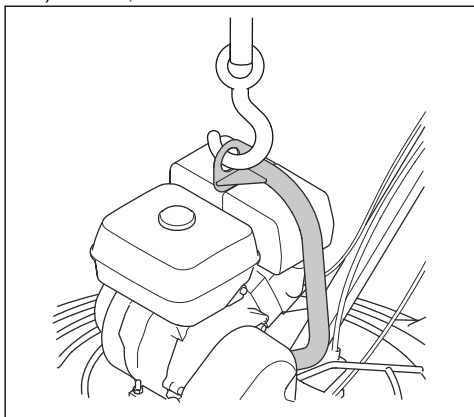

Η λαβή χειρισμού και το πλαίσιο στήριξης για τη θέση συντήρησης είναι ανθεκτικές κατασκευές από τις οποίες μπορείτε να πάσετε το προϊόν για να το μετακινήσετε ανυψωμένο.



ΠΡΟΣΟΧΗ: Μην ανυψώνετε το προϊόν από τον προστατευτικό δακτύλιο.

Αποθήκευση

- Καθαρίζετε το προϊόν πριν από την αποθήκευση.
- Εάν το προϊόν έχει τεθεί στη θέση συντήρησης πριν από την αποθήκευση, βεβαιωθείτε ότι το ντεπόζιτο καυσίμου δεν είναι γεμάτο πιο πάνω από τη μέση. Υπάρχει κίνδυνος να χυθεί καύσιμο από την οπή εξαερισμού στην τάπα του ντεπόζιτου καυσίμου.
- Να διατηρείτε το προϊόν σε μια περιοχή στεγνή και χωρίς πάγο.

- Να διατηρείτε το προϊόν σε μια κλειδωμένη περιοχή για να αποτρέψετε την πρόσβαση σε παιδιά ή μη εγκεκριμένα άτομα.

Απόρριψη

- Πρέπει να συμμορφώνετε με τις τοπικές απαιτήσεις ανακύκλωσης και τους ισχύοντες κανονισμούς.
- Πετάξτε όλα τα χημικά, όπως το λάδι κινητήρα ή το καύσιμο, σε ένα κέντρο σέρβις ή σε μια κατάλληλη τοποθεσία απόρριψης.
- Όταν το προϊόν δεν είναι πλέον σε χρήση, στείλτε το σε έναν αντιπρόσωπο Husqvarna ή απορρίψτε το σε μια τοποθεσία ανακύκλωσης.

Τεχνικά στοιχεία

Τεχνικά στοιχεία

	BG 245	BG 375 H5- BC	BG 375 H6-BC	BG 375 H9-BC	BG 475
Καθαρό βάρος, kg/lb	58/128	83/183	90,5/200	98/216	101/222,7
Βάρος λειτουργίας, EN500, kg/lb	60/132	87/192	93/205	102/225	105/231,5
Μάρκα, τύπος κινητήρα	Honda, GX 120	Honda, GX 160	Honda, GX 200	Honda, GX 270	Honda, GX 270
Ισχύς κινητήρα, kW/hp σε σ.α.λ. ¹	2,6/3,5 στις 3600	3,6/4,8 στις 3600	4,1/5,5 στις 3600	6,3/8,5 στις 3600	6,3/8,5 στις 3600
Ταχύτητα λεπίδων, σ.α.λ.	40-115	40-115	40-115	40-115	40-115
Τύπος λαβής	Κοντή, αναδιπλούμενη	Αναδιπλούμενη με μειωμένες δονήσεις	Μακριά, αναδιπλούμενη	Μακριά, αναδιπλούμενη	Μακριά, αναδιπλούμενη
Τύπος συμπλέκτη	Συμπλέκτης ιμάντα	Συμπλέκτης ιμάντα	Συμπλέκτης ιμάντα	Συμπλέκτης ιμάντα	Συμπλέκτης ιμάντα
Τύπος ρύθμισης γωνίας λεπίδων	Βήμα συστροφής	Βήμα συστροφής	Βήμα συστροφής	Βήμα συστροφής	Βήμα συστροφής
Τύπος βραχιόνων λεπίδων	Βιδωτού τύπου	Ταχείας απασφάλισης/Βιδωτός	Ταχείας απασφάλισης/Βιδωτός	Ταχείας απασφάλισης/Βιδωτός	Βιδωτού τύπου
Πλαίσιο συντήρησης	Δ/Υ	Στάνταρ	Στάνταρ	Στάνταρ	Στάνταρ
Χωρητικότητα ντεπόζιτου καυσίμου, l/qts	2,5/2,6	3,1/3,3	3,1/3,3	5,3 /5,6	5,3/5,6
Χωρητικότητα ντεπόζιτου καυσίμου, l/qts	0,6/0,63	0,6/0,63	0,6/0,63	0,6/0,63	1,1/1,16
Κατανάλωση καυσίμου, l/h ή qts/h	1,0 ή 1,06	1,4 ή 1,5	1,7 ή 1,8	2,4 ή 2,5	2,4 ή 2,5
Χωρητικότητα λαδιού κιβωτίου ταχυτήτων, l/qts	0,55/0,58	0,55/0,58	0,55/0,58	0,55/0,58	0,55/0,58
Καύσιμο	Αμόλυβδη βενζίνη, μέγ. περιεκτικότητα σε αιθανόλη 10%	Αμόλυβδη βενζίνη, μέγ. περιεκτικότητα σε αιθανόλη 10%	Αμόλυβδη βενζίνη, μέγ. περιεκτικότητα σε αιθανόλη 10%	Αμόλυβδη βενζίνη, μέγ. περιεκτικότητα σε αιθανόλη 10%	Αμόλυβδη βενζίνη, μέγ. περιεκτικότητα σε αιθανόλη 10%
Λάδι κινητήρα	SAE 10W-30, κατηγορία API SJ	SAE 10W-30, κατηγορία API SJ	SAE 10W-30, κατηγορία API SJ	SAE 10W-30, κατηγορία API SJ	SAE 10W-30, κατηγορία API SJ

¹ Όπως προσδιορίστηκε από τον κατασκευαστή του κινητήρα. Η ονομαστική ισχύς του εν λόγω κινητήρα είναι η μέση ωφέλιμη ισχύς (σε συγκεκριμένες στροφές κινητήρα) ενός τυπικού κινητήρα παραγωγής για το μοντέλο του κινητήρα μετρημένης βάσει του προτύπου SAE J1349/ISO1585. Οι κινητήρες μαζικής παραγωγής μπορεί να διαφέρουν από την τιμή αυτή. Η πραγματική ωφέλιμη απόδοση ισχύος του κινητήρα που τοποθετείται στο τελικό προϊόν εξαρτάται από την ταχύτητα λειτουργίας, τις συνθήκες του περιβάλλοντος και άλλες τιμές.

	BG 245	BG 375 H5- BC	BG 375 H6-BC	BG 375 H9-BC	BG 475
Γράσο, άξονα για ρυθμίσεις Λεπίδων	Shell Gadus S2 ή ισοδύναμο	Shell Gadus S2 ή ισοδύναμο	Shell Gadus S2 ή ισοδύναμο	Shell Gadus S2 ή ισοδύναμο	Shell Gadus S2 ή ισοδύναμο
Λάδι κιβωτίου ταχυτήτων	Συνθετικό Mobil SHC 634	Συνθετικό Mobil SHC 634	Συνθετικό Mobil SHC 634	Συνθετικό Mobil SHC 634	Συνθετικό Mobil SHC 634

Για περαιτέρω πληροφορίες και ερωτήσεις σχετικά με τον συγκεκριμένο κινητήρα, ανατρέξτε στο εγχειρίδιο του κινητήρα ή στην τοποθεσία Web του κατασκευαστή του κινητήρα.

Εκπομπές θορύβου	BG 245	BG 375 H5- BC	BG 375 H6-BC	BG 375 H9-BC	BG 475
Στάθμη ηχητικής ισχύος L_w , μετρημένη, dB(A) σχετ. $1pW^2$	97	104	104	104	104
Στάθμη ηχητικής πίεσης L_p στο αυτί του χειριστή, dB(A) ³	84	92	92	92	92

Στάθμες κραδασμών ⁴	BG 245	BG 375 H5- BC	BG 375 H6-BC	BG 375 H9-BC	BG 475
Κραδασμοί, τιμές τριών αξόνων, στάθμη a_h , m/s^2	6,2	3,5	3,5	3,5	3,5

Βάρη για τον προαιρετικό εξοπλισμό	BG 245	BG 375 H5- BC	BG 375 H6-BC	BG 375 H9-BC	BG 475
Δίσκος εξομάλυνσης, kg/lbs	6,7/14,7	16/35,3	16/35,3	16/35,3	Δ/Υ
Δίσκος εξομάλυνσης, mm/in.	610/24	945/37,2	945/37,2	945/37,2	Δ/Υ
Λεπίδες ελικοπτέρωσης, 4 μονάδες, kg/lbs	3,1/6,9	5,2/11,4	5,2/11,4	5,2/11,4	6,4/14,1
Λεπίδα ελικοπτέρωσης, mm/in.	600/23,6	900/35,4	900/35,4	900/35,4	1140/44,9
Προστατευτικός δακτύλιος, mm/in.	615/24,2	950/37,4	950/37,4	950/37,4	1200/47,2
Λεπίδα ελικοπτέρωσης, 4 μονάδες, kg/lbs	Δ/Υ	9/19,8	9/19,8	9/19,8	12,4/27,3
Λεπίδα ελικοπτέρωσης, mm/in.	Δ/Υ	945/37,2	945/37,2	945/37,2	1160/45,7

² Μετρημένη στάθμη ηχητικής ισχύος L_w σύμφωνα με τα πρότυπα EN 12649, EN ISO 3744. Συντελεστής αβεβαιότητας K_{WA} 2,5 dB(A).

³ Στάθμη ηχητικής πίεσης L_p σύμφωνα με τα πρότυπα EN ISO 12649, EN ISO 11201. Συντελεστής αβεβαιότητας K_{PA} 2,5 dB(A).

⁴ Τιμή κραδασμών προσδιορισμένη σύμφωνα με το πρότυπο EN 12649. Τα καταγεγραμμένα στοιχεία για τη στάθμη κραδασμών έχουν τυπική στατιστική διασπορά (τυπική απόκλιση) της τάξης του $1,5 m/s^2$.

Δήλωση για τον θόρυβο και τους κραδασμούς

Αυτές οι δηλωθείσες τιμές προέκυψαν από εργαστηριακές δοκιμές τύπου, σύμφωνα με την αναφερόμενη οδηγία ή τα πρότυπα και είναι κατάλληλες για σύγκριση με τις δηλωθείσες τιμές άλλων προϊόντων που έχουν δοκιμαστεί σύμφωνα με την ίδια οδηγία ή πρότυπα. Αυτές οι δηλωθείσες τιμές δεν είναι κατάλληλες για χρήση σε αξιολογήσεις κινδύνου και οι τιμές που μετρήθηκαν σε επιμέρους χώρους εργασίας μπορεί να είναι υψηλότερες. Οι πραγματικές τιμές έκθεσης και ο κίνδυνος από βλάβη που υπέστη ένας μεμονωμένος χρήστης είναι μοναδικές και εξαρτώνται από τον τρόπο με τον οποίο εργάζεται ο χρήστης, το υλικό στο οποίο χρησιμοποιείται το προϊόν, καθώς και από τον χρόνο έκθεσης και τη φυσική κατάσταση του χρήστη, καθώς και την κατάσταση του προϊόντος.

Διαστάσεις προϊόντος, BG 245

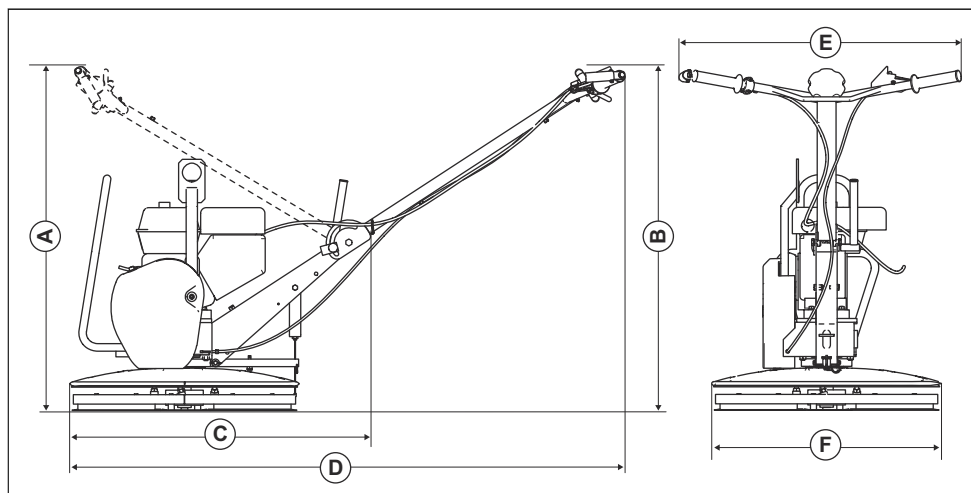

A	Ύψος με διπλωμένη λαβή, mm/in.	850/33,5	D	Μήκος μαζί με λαβή, mm/in.	1449/57,0
B	Ύψος λαβής, mm/in.	929/36,6	E	Πλάτος λαβής, mm/in.	631/24,8
C	Μήκος με διπλωμένη λαβή, mm/in.	799/31,5	F	Πλάτος συγκροτήματος λεπίδων, mm/in.	610/24,0

Διαστάσεις προϊόντος, BG 375 (H5-BC)

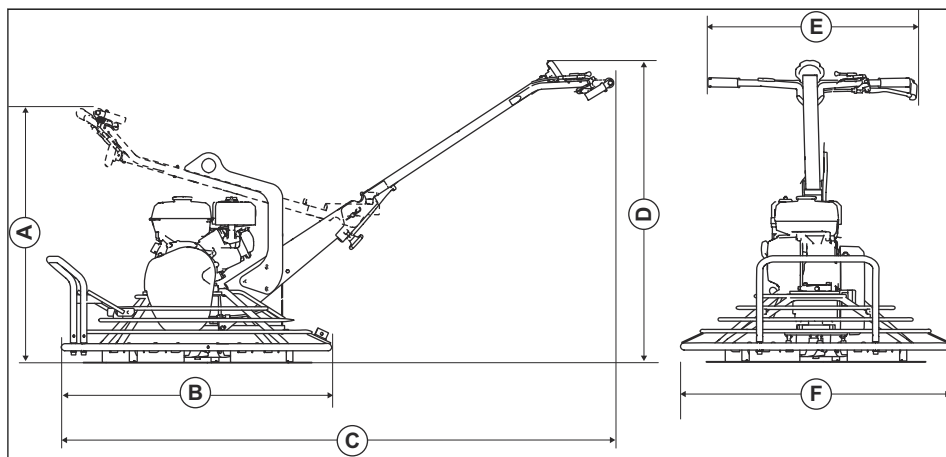

A	Ύψος με διπλωμένη λαβή, mm/in.	1100/43,3	D	Ύψος λαβής, mm/in.	1060/41,7
B	Μήκος με διπλωμένη λαβή, mm/in.	1220/48	E	Πλάτος λαβής, mm/in.	735/28,9
C	Μήκος μαζί με λαβή, mm/in.	1950/76,8	F	Πλάτος συγκροτήματος λεπίδων, mm/in.	950/37,4

Διαστάσεις προϊόντος, BG 375 (H6-BC, H9-BC), BG 475

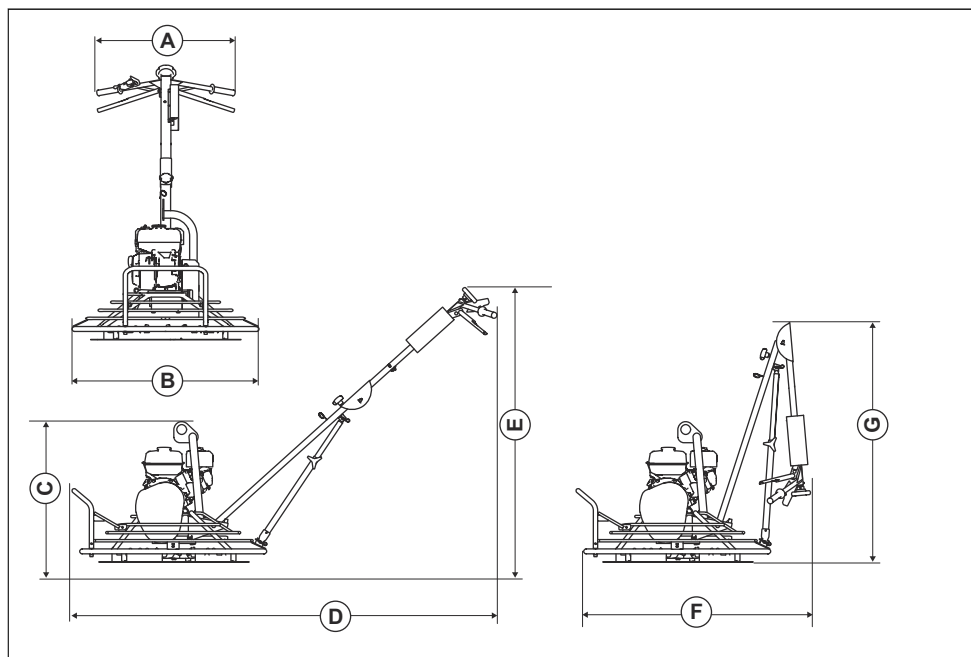

A	Πλάτος λαβής, mm/in.	700/27,6	E	Ύψος λαβής, mm/in.	1300/51,2
B	Πλάτος συγκροτήματος λεπίδων, mm/in.	950/37,4	F	Μήκος με διπλωμένη λαβή, mm/in.	1120/44,1
C	Ύψος χωρίς λαβή, mm/in.	795/31,3	G	Ύψος με διπλωμένη λαβή, mm/in.	1220/48
D	Μήκος μαζί με λαβή, mm/in.	2275/89,6			

Δήλωση Συμμόρφωσης ΕΚ

Δήλωση Συμμόρφωσης ΕΚ

Εμείς, η **Husqvarna AB**, SE-561 82 Huskvarna, Σουηδία,
τηλ.: +46-36-146500, δηλώνουμε με αποκλειστική μας
ευθύνη ότι το προϊόν:

Περιγραφή	Μηχάνημα εξομάλυνσης σκυροδέματος με ελικοπτέρωση
Μάρκα	Husqvarna
Τύπος/Μοντέλο	BG 245, BG 375, BG 475
Αναγνώριση	Αριθμοί σειράς με ημερομηνία από το 2019 και έπειτα

συμμορφώνεται πλήρως με τις ακόλουθες οδηγίες και
τους κανονισμούς της ΕΕ:

Οδηγία/Κανονισμός	Περιγραφή
2006/42/ΕΚ	"σχετικά με τα μηχανήματα"
2014/30/ΕΕ	"σχετικά με την ηλεκτρομαγνητική συμβατότητα"

και ότι εφαρμόζονται τα ακόλουθα εναρμονισμένα
πρότυπα ή/και οι τεχνικές προδιαγραφές.

EN 12649:2008+A1:2011

Partille, 2019-12-09



Martin Huber

Διευθυντής Παγκόσμιας Έρευνας & Ανάπτυξης

Επιφάνειες σκυροδέματος και δάπεδα

Husqvarna AB, Κατασκευαστικό τμήμα



www.husqvarnacp.com

Αρχικές οδηγίες

1140377-71



2019-12-19