



PL

Instrukcja obsługi

Przed przystąpieniem do pracy maszyną prosimy dokładnie i ze zrozumieniem zapoznać się z treścią niniejszej instrukcji.

TS 350 E

Instrukcja obsługi - TS 350 E

FIG: 1

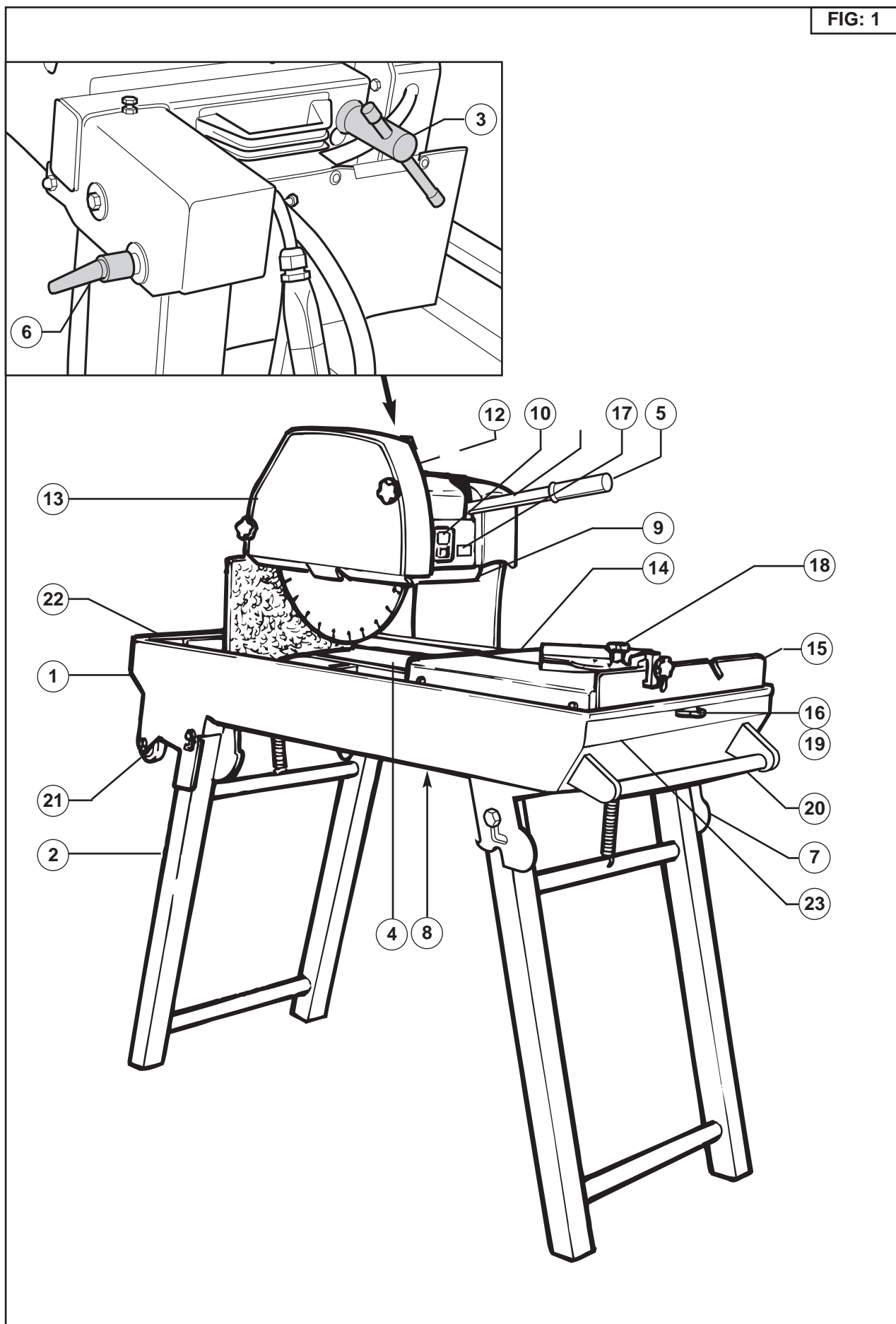

Instrukcja obsługi - TS 350 E

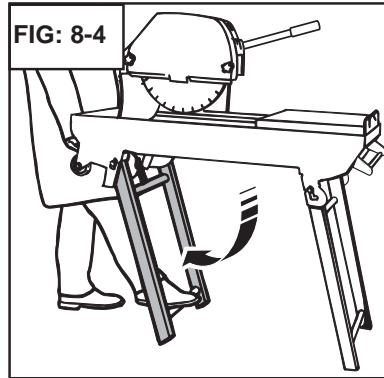
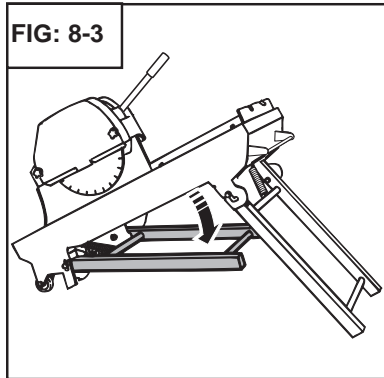
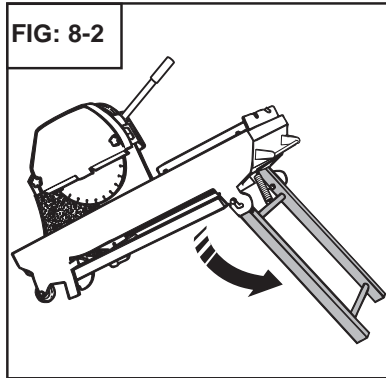
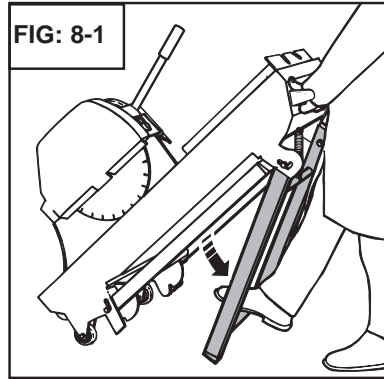
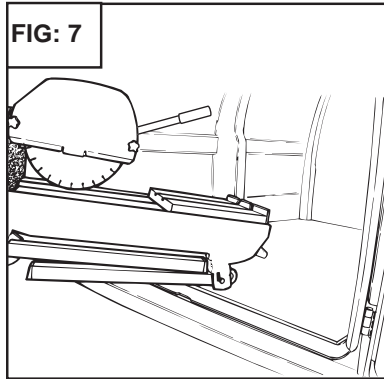
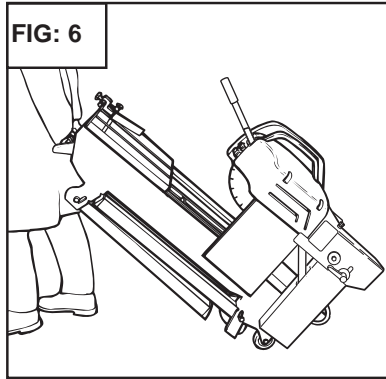
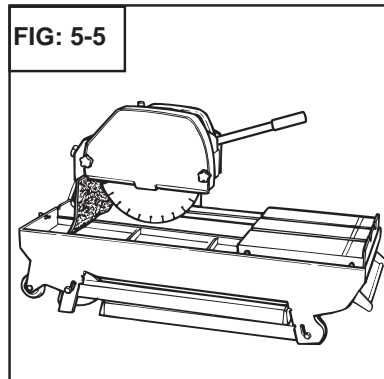
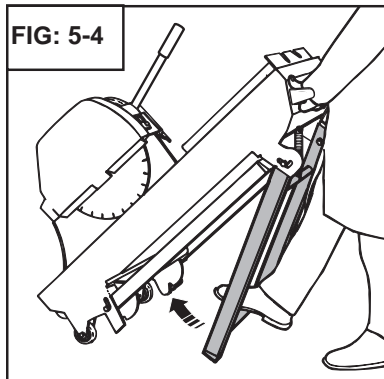
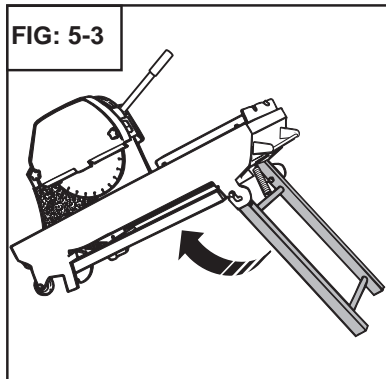
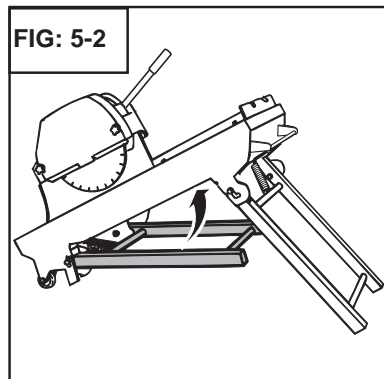
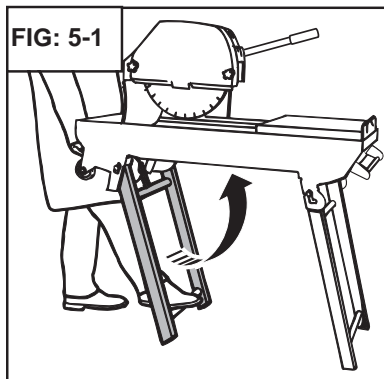
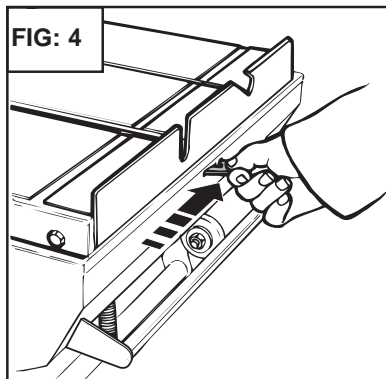
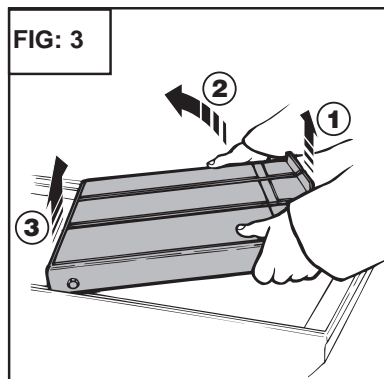
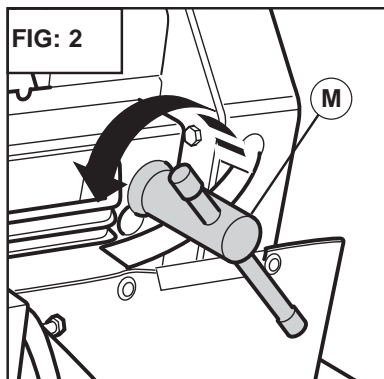

Instrukcja obsługi - TS 350 E

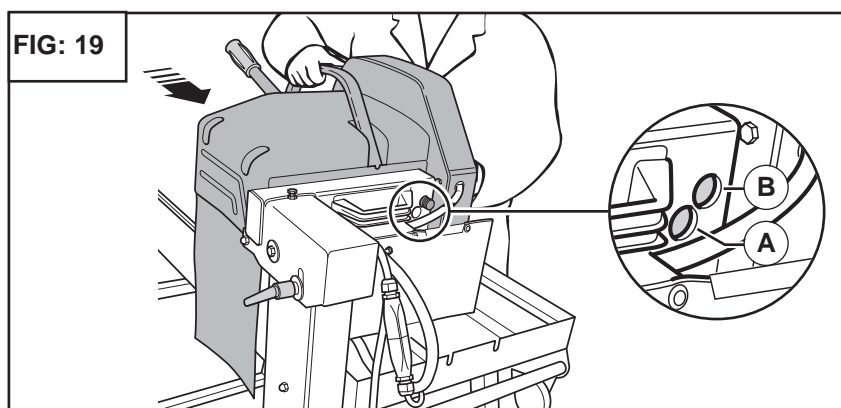
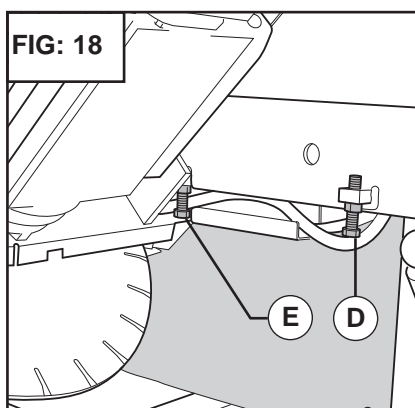
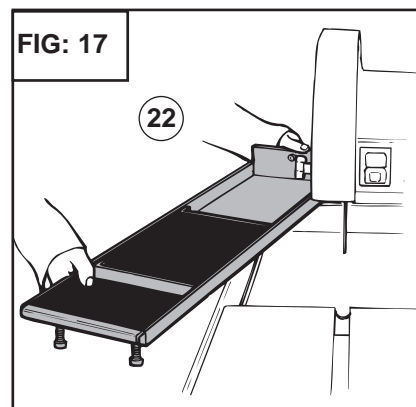
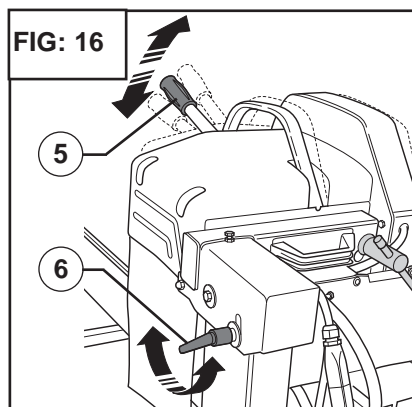
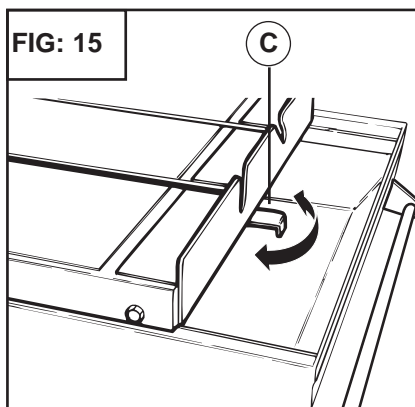
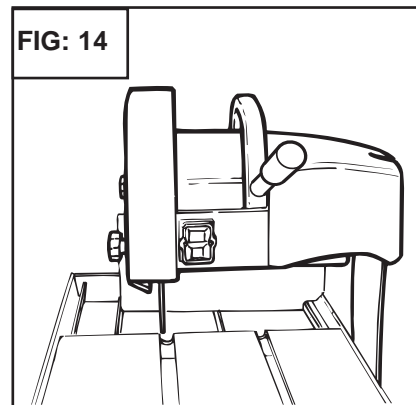
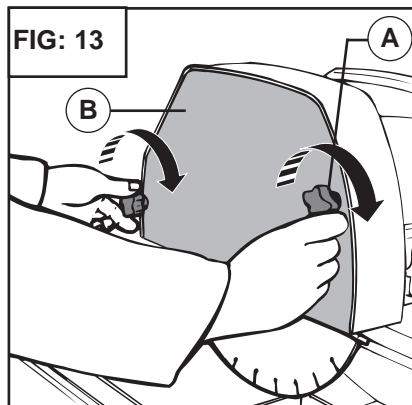
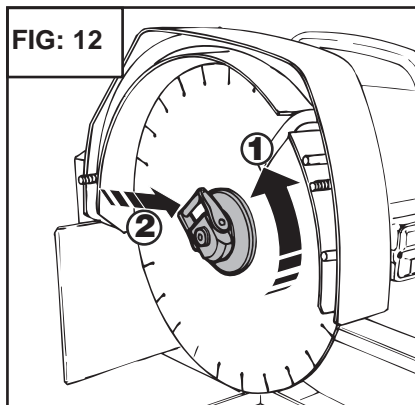
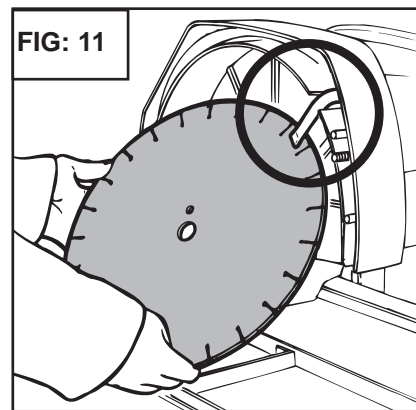
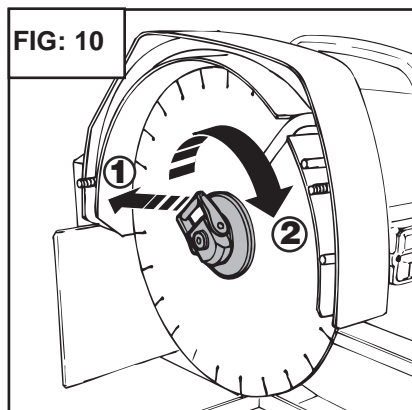
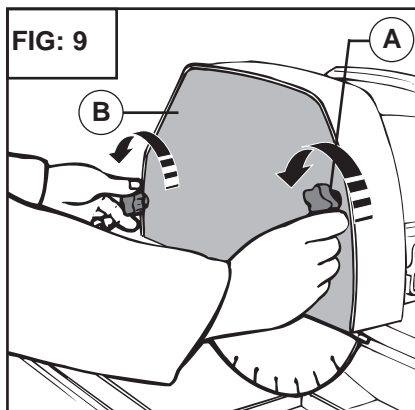

Instrukcja obsługi - TS 350 E

Przedmowa do instrukcji

Przed opuszczeniem naszej fabryki każde urządzenie przechodzi przez wymagający program inspekcji, w trakcie którego drobiazgowo sprawdzane są wszystkie elementy.

Postępowanie według instrukcji zapewni Twojemu urządzeniu, w normalnych warunkach roboczych, długą żywotność eksploatacyjną.

Porady dla użytkownika i części zamienne wymienione w tym dokumencie, należy traktować jako wskazówki i nie stanowią one gwarancji. Żadna gwarancja nie będzie udzielana w przypadku błędów, uchybień czy szkód powstałych podczas dostawy lub spowodowanych konstrukcją lub użytkowaniem urządzenia. Przykładamy dużą wagę do jakości naszych produktów i zastrzegamy sobie prawo do dokonywania wszelkich modyfikacji technicznych mających na celu ich udoskonalenie, bez uprzedzenia.

Ten dokument:

- dostarczy użytkownikowi: informacje na temat urządzenia
- informacji na temat możliwości jego użytkowania
- zapobiegania wypadkom z powodu niewłaściwego użytkowania przez nie przeszkoloną osobę, podczas konserwacji, napraw, remontów, przenoszenia i transportu.
- poprawi niezawodność i trwałość urządzenia
- zapewni prawidłowe użytkowanie, regularne konserwacje i szybkie wykrywanie usterek w celu zmniejszenia kosztów napraw i czasu postoju.

Ta instrukcja obsługi powinna być zawsze pod ręką w miejscu pracy. Każda osoba montująca lub użytkująca urządzenie powinna przeczytać i korzystać z tej instrukcji.

Dla zapewnienia maksimum bezpieczeństwa należy przestrzegać także przepisów technicznych obowiązujących w kraju użytkowania urządzenia.

Producent odrzuca wszelką odpowiedzialność wynikającą z nieprawidłowego użytkowania lub modyfikacji.

Ogólne zasady bezpieczeństwa

OSTRZEŻENIE

Symbol niebezpieczeństwa



OBOWIĄZEK

Niebieskie tło, białe znaki: obowiązkowe, czerwone oznakowanie bezpieczeństwa: ruch zabroniony



OSTRZEŻENIE

Czarny trójkąt i znaki na żółtym tle: niebezpieczeństwo w przypadku nie stosowania się. Ryzyko odniesienia obrażeń przez użytkownika lub strony trzecie z możliwością uszkodzenia urządzenia lub narzędzia.

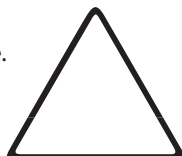

ZAKAZ

Czerwony okrąg z paskiem lub bez: użycie lub obecność zabronione.



WSKAZÓWKA

Informacja - instrukcja: specjalne instrukcje dotyczące użytkowania i inspekcji.

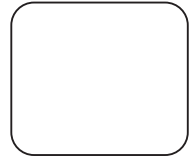

Ten symbol wskazuje, że urządzenie jest zgodne ze stosowną dyrektywą europejską.



Oznaczenia dotyczące ochrony środowiska. Symbole znajdujące się na produkcie oraz na opakowaniu informują o tym, że nie wolno traktować go jako zwykłego odpadu domowego.



Przez upewnienie się, że produkt zostanie prawidłowo przetworzony, pomagasz przeciwdziałać jego potencjalnemu negatywnemu wpływowi na środowisko naturalne oraz ludzi.

Aby uzyskać więcej informacji na temat recyklingu niniejszego produktu, prosimy o kontakt z władzami regionalnymi, punktem zajmującym się pobieraniem odpadów domowych lub sklepem gdzie urządzenie zostało zakupione.

Tabliczka znamionowa

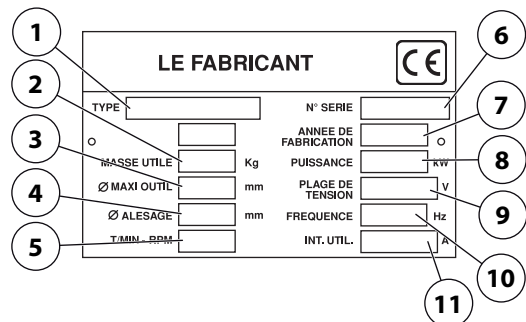

- | | | |
|-------------------|---------------|-------------------|
| 1. Typ | 2. Ciężar | 3. Narzędzie Maxi |
| 4. Otwór | 5. Prędkość | 6. Nr seryjny |
| 7. Rok produkcji | 8. Moc | 9. Napięcie |
| 10. Częstotliwość | 11. Natężenie | |

Instrukcje

Przecinarka tarczowa jest przeznaczona do zapewniania bezpiecznej i niezawodnej pracy w warunkach roboczych odpowiadających instrukcjom. Może jednak stanowić zagrożenie dla użytkownika i ryzyko uszkodzeń. Konsekwentna, regularna inspekcja w miejscu pracy konieczna jest, aby zapewnić:

- Doskonały stan techniczny (użytkowanie do celów, dla których została przeznaczona i uwzględnianie wszelkiego ryzyka oraz usuwanie wszystkich usterek ujemnie wpływających na bezpieczeństwo).

Instrukcja obsługi - TS 350 E

- Stosowanie tarczy diamentowej do cięcia marmuru, kamienia, granitu, cegły i okładzin (porcelana, płytki glazurowane, ceramika, itp.) z użyciem smarowania wodnego. Użycie jakichkolwiek innych tarcz jest zabronione (ściernych, zębatych, itp.).
- Kompetentny personel (kwalifikacje, wiek, przeszkolenie, edukacja), który przestudiował instrukcję przez rozpoczęciem pracy: wszelkie usterki o charakterze elektrycznym lub innym muszą być sprawdzane przez kompetentną osobę (elektryka, mistrza grupy konserwacyjnej, autoryzowanego dealera, itp.).
- Ostrzeżenia i instrukcje zamieszczona na urządzeniu są przestrzegane (odpowiednie zabezpieczenie personelu, prawidłowe użytkowanie, ogólne zasady bezpieczeństwa, itp.).
- Że żadne modyfikacje, przemiany, czy dodatki nie są szkodliwe dla bezpieczeństwa oraz, że nie są przeprowadzane bez uprzedniej, pisemnej zgody producenta.
- Zalecane jest przestrzeganie interwałów konserwacji i kontroli okresowych.
- Do napraw używane są wyłącznie oryginalne części zamienne.

Użytkowanie

Przecinanie marmuru, kamienia, granitu, cegły, cementu i wszystkich powłok (porcelany, płytek glazurowanych, ceramiki, itp.).

Narzędzia

Smarowana wodą tarcza diamentowa o średnicy 300 mm - średnica 350xmm (D)- otwór 25,4 mm (AL). (Informacje można uzyskać od swojego dostawcy.)



1. Tarcza karbokorundowa
2. Ostrze tnące

Wszelkie zastosowania niezgodne z przeznaczeniem (użycie tarczy tnącej, tarczy ścierniej, itp.) są zabronione.

Inspekcja-opis urządzenia

- Sprawdzić stan urządzenia przy odbiorze.
- Zawsze utrzymywać urządzenie w idealnej czystości.
- Sprawdzać okresowo przewód zasilający.
- Zawsze zachowywać czujność podczas pracy.
- Sprawdzać zamocowanie komponentów (nienormalne drgania).

Patrz rys. 1

1. Podstawa-zbiornik
2. Noga
3. Uchwyt zacisku głowicy
4. Pompa wody
5. Dźwignia podnosząca

6. Uchwyt blokujący
7. Noga załadownicza
8. Korek spustowy
9. Silnik
10. Brak przełącznika napięcia
11. Osłona
12. Obudowa tarczy
13. Pokrywa obudowy
14. Stół ruchomy
15. Ogranicznik stołu
16. Ruchomy ogranicznik stołu
17. Tabliczka producenta
18. Prowadnica
19. Blokada stołu
20. Uchwyty do przenoszenia
21. Koła transportowe
22. Zbiornik wody
23. Poziom wody

Przenoszenie - transport

Rozmontować urządzenie na dwie części.

Część stołowa (patrz rys. 3)

- Zdemontować stół pochylając go nieznacznie, aby uwolnić go z tylnych kołków ustalających

Blokowanie stołu do transportu (patrz rys. 4)

Składanie stóp (patrz rys. 5)

Transport (patrz rys. 6)

Ładowanie (patrz rys. 7)

Ustawianie na stopach (patrz rys. 8)

Inspekcja przed uruchomieniem

Proszę przeczytać instrukcje użytkowania przed pierwszym uruchomieniem urządzenia.



Stosowanie ochronników słuchu jest obowiązkowe.



Operator musi zakładać odzież ochronną odpowiednią do wykonywanej pracy. Zalecamy, aby obejmowała ona także środki ochrony słuchu i oczu.



Obszar pracy musi być całkowicie oczyszczony, dobrze oświetlony, a wszystkie zagrożenia dla bezpieczeństwa usunięte (brak wody lub niebezpiecznych przedmiotów w pobliżu).



Instrukcja obsługi - TS 350 E

Osoby nie zaangażowane w pracę powinny opuścić obszar pracy.



Stosować tarcze odpowiednie do wykonywanego zadania (prędkość, geometria, zastosowanie, itp.).

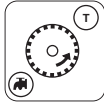

Montaż tarczy

Odłączyć urządzenie poprzez odłączenie kabla zasilającego.

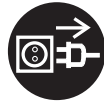

- Usunąć dwa pokręta (A) i obudowę ochronną (B) (patrz rys. 9).

Nakrętka zabezpieczająca tarczę ma lewy gwint.



Jeśli urządzenie jest wyposażone w silnik hamujący nie stosować nakrętki szybkoobrotowej.



- Usunąć kołnierz zabezpieczający (patrz rys. 10).
- Założyć tarczę (patrz rys. 11).

Pamiętać o właściwym kierunku obrotów wskazanym przez strzałkę na jednej z powierzchni bocznych.



Upewnić się, że płaszczyzny styku kołnierzy, tarczy i osi są czyste.

- Dokręcić nakrętkę (1) i zabezpieczyć (2)
- Założyć z powrotem obudowę ochronną (B).
- Dokręcić 2 pokręta (A) (patrz rys. 13).

Złącze elektryczne

Zasady bezpieczeństwa - elektryczność

Pracować urządzeniem tylko z zasilaniem wyposażonym w uziemiony wyłącznik ograniczający o wartości 30 mA. W przeciwnym razie odwołać się do naszego katalogu, aby odszukać odpowiednie modele.

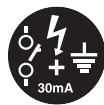

Wyłącznik RCCB musi być używany prawidłowo, łącznie z regularnym jego testowaniem. W przypadku narzędzi wyposażonych w wyłącznik RCCB zintegrowany z kablem lub wtyczką sieciową, jeśli kabel lub wtyczka ulegną uszkodzeniu ich naprawa musi być wykonana przez producenta, jego agenta lub przez wykwalifikowany warsztat naprawczy, aby uniknąć ryzyka wynikającego z błędów.

Upewnić się, że napięcie sieciowe odpowiada wartościom podanym na tabliczce producenta umieszczonej na urządzeniu.



Silnik trójfazowy. Upewnić się, że silnik obraca się w kierunku zgodnym z kierunkiem wskazywanym przez strzałkę wybitną na obudowie; jeśli silnik nie obraca się w żądanym kierunku, zamienić dwa przewody zasilające.

Stosować następujące typy wtyczek, jednofazowa 2 P + E, lub 3xPx+xE / 3xPx+xNx+xE zgodnie z odpowiednim napięciem.

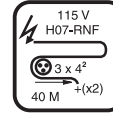
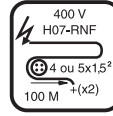
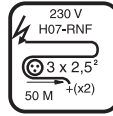

- Przewód przedłużacza: Wielkość przewodu odpowiednia do zasilania elektrycznego, podłączenie do sieci za pośrednictwem kabla typu H07 RNF o następujących wymiarach:

- 3 x 2,5 mm² do 50 m dla 230 V
- 4 lub 5 x 1,5 mm² do 100 m dla 400 V
- 3 x 4 mm² do 40 m dla 115 V

Uruchamianie

Zawsze zachowywać szczególną ostrożność i zwracać uwagę na przygotowanie urządzenia przed uruchomieniem.



Usunąć wszystkie narzędzie do regulacji i klucze z podłoża i urządzenia



Zawsze pracować z założoną osłoną tarczy



- Napełnić zbiornik wodą (poziom 23, patrz rys. 1).
- Uruchomienie pompy wody jest połączone z uruchomieniem silnika.

Dzięki temu, że każde urządzenie jest wyposażone w pompę samozasysającą woda rozpylana jest na tarczę natychmiast po uruchomieniu urządzenia.

Upewnić się, że podczas cięcia na mokro dostarczane są obfite ilości wody.

Obudowa ochronna i zamocowanie silnika wyposażone w pióro deflektora zapewniają idealną dystrybucję strumienia wody.

- Aby uruchomić urządzenie, należy nacisnąć zielony przycisk na przełączniku (opcjonalnie przełącznik odcinający).



- Zatrzymanie urządzenia następuje po naciśnięciu czerwonego przycisku.



Silnik jednofazowy zabezpieczony wbudowanym wyłącznikiem termicznym.

Metoda cięcia

Cięcia proste (patrz rys. 14)

- ≤ 570 mm: ogranicznik (C) zapobiega przed uwieżeniem palców pomiędzy stołem i ramą (patrz rys. 15).
- > 570 przy ≤ 650 mm: cofnąć ogranicznik (C) pod stołem, aby wydłużyć skok.

Nawrotna i demontowana prowadnica umożliwia wykonanie cięcia pod kątem od 45° do 90° .

Ta prowadnica została wykonana w taki sposób, aby można ją było zamontować w kilku pozycjach, poza kątem prostym, w zakresie od 0° do 45° w stronę lewą lub prawą.

Regulacja głębokości cięcia

(patrz rys. 16)

- Poluznić dźwignię (6).
- Za pomocą dźwigni (5) wyregulować wysokość cięcia.
- Dokręcić dźwignię (6).

Konserwacja (silnik musi być zatrzymany)

- Czyścić urządzenie regularnie.
- Często opróżniać zbiornik (22), aby usuwać pozostałości cięcia, które w przeciwnym razie mogłyby zablokować pompę i spowodować jej przedwczesne zużycie. (patrz rys. 17).
- Wypłukać zbiorniki (1) i (22) wodą.
- Ostrożnie wyczyścić powierzchnie kontaktu rolek stołu.

Przechowywać w suchym miejscu, niedostępnym dla dzieci. Ostrożnie konserwować narzędzia.



Wykrywanie usterek

W przypadku niewłaściwego działania należy odwołać się do poniższych tabel, aby znaleźć rozwiązanie.

Urządzenie nie działa

Przyczyny	Środki naprawcze
Nieprawidłowo podłączone lub uszkodzony kabel	Upewnić się, że zasilanie jest prawidłowo podłączone (wtyczka, przedłużacz, itp.) Sprawdzić kabel zasilający
Brak napięcia sieciowego	Sprawdzić lub zlecić sprawdzenie elektrykowi (wyłącznik automatyczny, wtyczka, itp.)
Wadliwy przełącznik, uszkodzony kabel silnika	Zlecić sprawdzenie elektrykowi lub skontaktować się z działem serwisowym
Wadliwy silnik (brak zasilania, nieprzyjemna woń)	Skontaktować się z działem serwisowym w celu wymiany silnika

Trudny rozruch

Przyczyny	Środki naprawcze
Kondensator rozruchowy silnika jednofazowego	Wymienić kondensator
Nieprawidłowe zasilanie trójfazowe (na 2 fazy, wadliwy kabel silnika)	Zlecić sprawdzenie elektrykowi lub skontaktować się z działem serwisowym

Pompa nie uruchamia się

Przyczyny	Środki naprawcze
Przewód zasilania sieciowego nie jest prawidłowo podłączony lub jest uszkodzony	Sprawdzić przewód zasilania sieciowego
Brak napięcia w obwodzie pompy lub obwodzie zasilania sieciowego	Sprawdzić obwód pompy i obwód zasilania sieciowego

Pompa nie pompuje wody

Przyczyny	Środki naprawcze
Pęcherzyki powietrza mogły utworzyć się w korpusie pompy	Chwytając pompę za rurę wylotową wyjąć ją z wody i ponownie zanurzyć
Zakleszczona turbina	Odkręcić filtr i, za pomocą małego wkrętaka, usunąć cały brud z obszaru roboczego turbiny.

Regulacje

- Urządzenie jest ustawione w fabryce i nie wymaga żadnych regulacji.
- Jednak, po uderzeniach, poluzowaniu nakrętek i śrub lub gwałtownym pochylaniu głowicy, jeśli jest to konieczne, należy wyregulować śruby ograniczające (D) i sprawdzić prostokątność (aby zapewnić proste cięcie).
- Aby skorygować ustawienie cięcia pod kątem, należy ustawić śrubę ograniczającą (E) i zablokować nakrętkę nakrętką zabezpieczającą (patrz rys. 18).
- Ustawianie $\varnothing 300$ i $\varnothing 350$ (patrz rys. 19)

$$A = \varnothing 300$$

$$B = \varnothing 350$$

Istotna porada

- Należy okresowo dokręcać nakrętki i śruby.
- W przypadku długich okresów użytkowania, należy zwrócić szczególną uwagę na konserwację i zabezpieczenie tarczy.
- Upewnić się, że tarcza natryskiwana jest odpowiednią ilością wody.
- Prawidłowo dokręcić tarczę.
- Upewnić się, że powierzchnie styku tarczy, kołnierzy i trzpienia obrotowego są czyste.

Producent odrzuca wszelką odpowiedzialność za utratę lub zniszczenia wynikające z nieprawidłowego użytkowania lub jakichkolwiek modyfikacji, zmian lub zasilania niezgodnych z oryginalnymi specyfikacjami producenta.



Instrukcja obsługi - TS 350 E

Poziom ciśnienia akustycznego na stanowisku roboczym może przekraczać 85 dB (A). W takim przypadku, należy stosować indywidualne środki ochronne.



Naprawy

Skontaktować się ze swoim dostawcą, który jest do Państwa usług w kwestii wykonywania napraw w jak najkrótszym czasie, po możliwie najlepszej cenie.

Części zamienne

Aby zapewnić szybką dostawę części zamiennych i uniknięcia postojów konieczne jest podczas składania zamówienia, przypomnieć swojemu dostawcy szczegółowych informacji podanych na tabliczce znamionowej zamieszczonej na urządzeniu oraz numeru referencyjnego wymienianej części.

Złomowanie

W przypadku zużycia i złomowania urządzenia następujące elementy należy poddać utylizacji w sposób zgodny z wymaganiami obowiązujących przepisów.



Główne materiały

- Silnik: aluminium (AL), stal (AC),
- Silnik: miedź (CU), poliamid (PA)
- Urządzenie: blacha stalowa (AC), żeliwo (FT)

Instrukcje użytkowania i części zamienne opisane w tym dokumencie służą jedynie dla celów orientacyjnych i nie są wiążące. W ramach naszej polityki polepszania jakości produktów zastrzegamy sobie prawo do wprowadzania jakichkolwiek modyfikacji technicznych bez uprzedzenia.

Dane techniczne

Moc, kW	2,2 kW (3 CV)	2,9 kW (4 CV)	1,5 kW (2CV)
Napięcie (±5%), V	230 (50 Hz)	400 (50 Hz)	115 (50 Hz)
Natężenie, A	10	11,5	20
Pompa	13 W, 230 V	13 W, 230 V	30 W, 115 V
Obroty silnika, obr/min	2800		
Obroty tarczy, obr/min	2800		
Zabezpieczenie elektryczne	IP 54		

Głębokość cięcia (E) pod kątem 90°, mm	Ø 350 = 100 Ø 300 = 75
Głębokość cięcia (E) pod kątem 45°, mm	Ø 350 = 60 Ø 300 = 40
Długość cięcia (L), mm	E = 15 - 650 E = 50 - 600
Szerokość użytkowa (w prawo) (l), mm	Ø 350 = 310 Ø 300 = 300
Wymiary (mm) dł. x szer. x wys.	1130 x 630 x 1300 (z nogami) 1130 x 630 x 700 (stół)
Ciężar (w zależności od modelu), kg	±92 Podstawa 56 Głowica 36
Chłodzenie tarczy	Natrysk wody na obudowę tarczy
Minimalna pojemność zbiornika, w litrach	40
Pompa wody	13 W - wydajność: 8 l/m
Zasilanie elektryczne	230 V (H07-RNF 3 x 1,52 - Lq 3 m) 400 V (H07-RNF 4 ou 5 x 1,52 - Lq 3 m) 115 V (H07-RNF 3 x 2,52 - Lq 3 m)

Emisja hałasu (patrz uwaga 1)	
Poziom mocy akustycznej, mierzony dB(A)	96
Poziom mocy akustycznej, gwarantowany dB(A)	102
Poziomy głośności (patrz uwaga 2)	
Poziom ciśnienia akustycznego przy uchu operatora, dB(A)	87
Poziom wibracji, a_{hw} (patrz uwaga 3)	
Uchwyt, m/s ²	2,7

Uwaga 1: Emisję hałasu do otoczenia zmierzono jako moc akustyczną (L_{WA}), zgodnie z dyrektywą WE 2000/14/WE. Różnica pomiędzy gwarantowanym a zmierzonym poziomem ciśnienia akustycznego wynika z tego, że poziom gwarantowany zawiera także rozproszenie w wynikach pomiaru oraz różnice pomiędzy różnymi typami maszyn tego samego modelu zgodnie z Dyrektywą 2000/14/WE.

Uwaga 2: Poziom ciśnienia akustycznego zgodnie z EN 12418. Odnotowane dane dla ciśnienia akustycznego mają typowe rozproszenie statystyczne (odchylenie standardowe) w wysokości 4,0 dB(A).

Uwaga 3: Poziom wibracji zgodnie z EN 12418. Odnotowane dane dla poziomu wibracji mają typowe rozproszenie statystyczne (odchylenie standardowe) w wysokości 1 m/s².

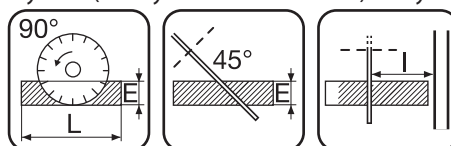

Deklaracja zgodności z normami WE

Husqvarna AB, SE-433 81 Göteborg, Szwecja, tel.:
+46-31-949000, deklaruje pod wyłączną odpowiedzialnością,
że piła **Husqvarna TS 350 E**, o numerach seryjnych datowa-
nych od roku 2010 i nowszych (rok jest wyraźnie oznaczony
na tabliczce znamionowej i poprzedza numer seryjny), speł-
nia wymagania DYREKTYWY RADY:

- z 17 maja 2006, „dotyczącej maszyn” 2006/42/WE
- z 8 maja 2000, „dotyczącej emisji hałasu do otoczenia”
2000/14/WE. Ocena zgodności została przeprowadzona
według załącznika V.

Odnośnie informacji dotyczących emisji hałasu patrz rozdział
Dane techniczne.

Zastosowano następujące normy: EN ISO 12100:2010,
EN 12418/A1:2009.

Partille, 28 kwietnia 2019 r



Edvard Gulis

Globalny dyrektor ds. badań i rozwoju

Sprzęt budowlany Husqvarna

(Autoryzowany przedstawiciel Husqvarna AB oraz
osoba odpowiedzialna za dokumentację techniczną).

Instrukcja obsługi - TS 350 E

230V

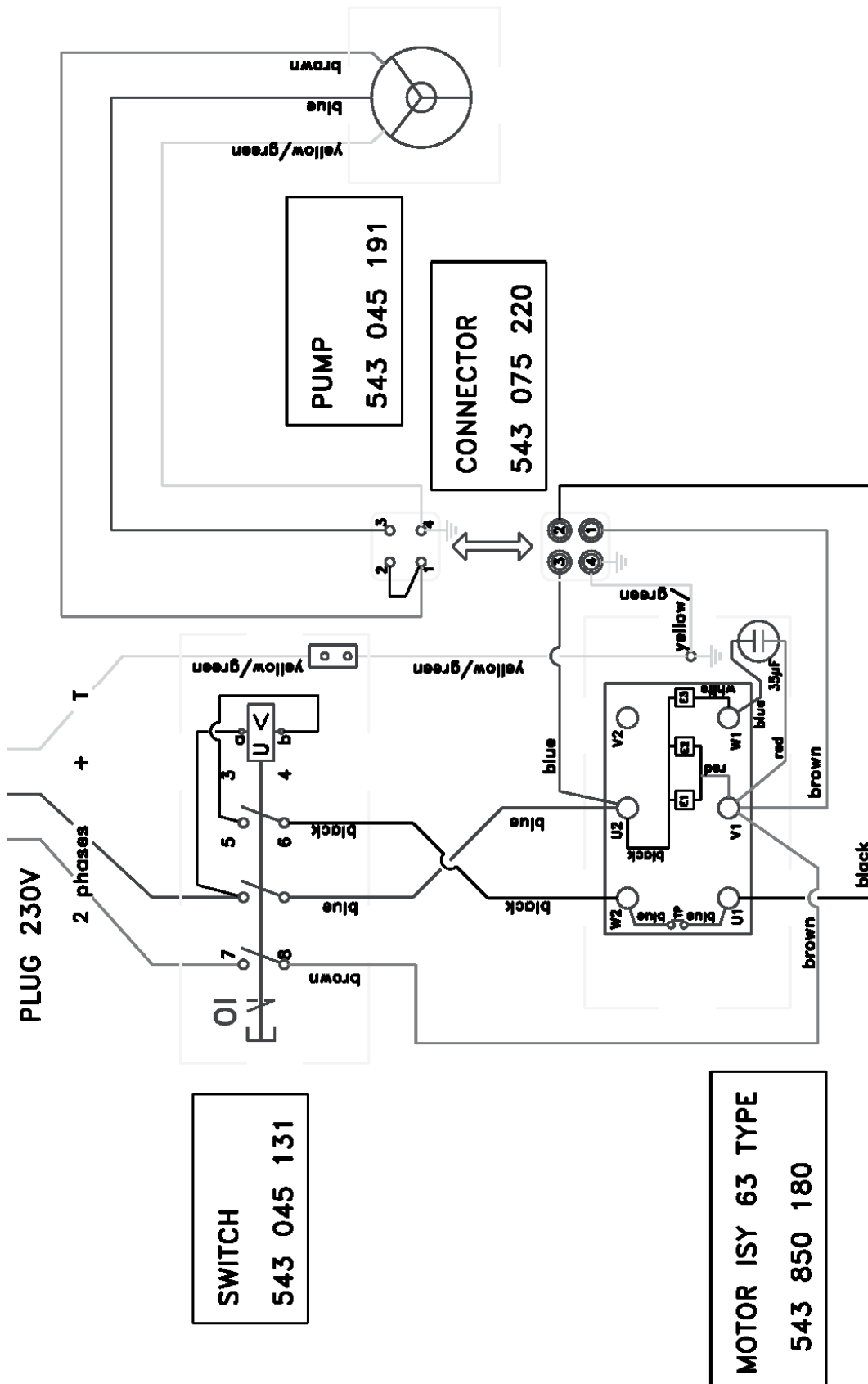

Instrukcja obsługi - TS 350 E

400V

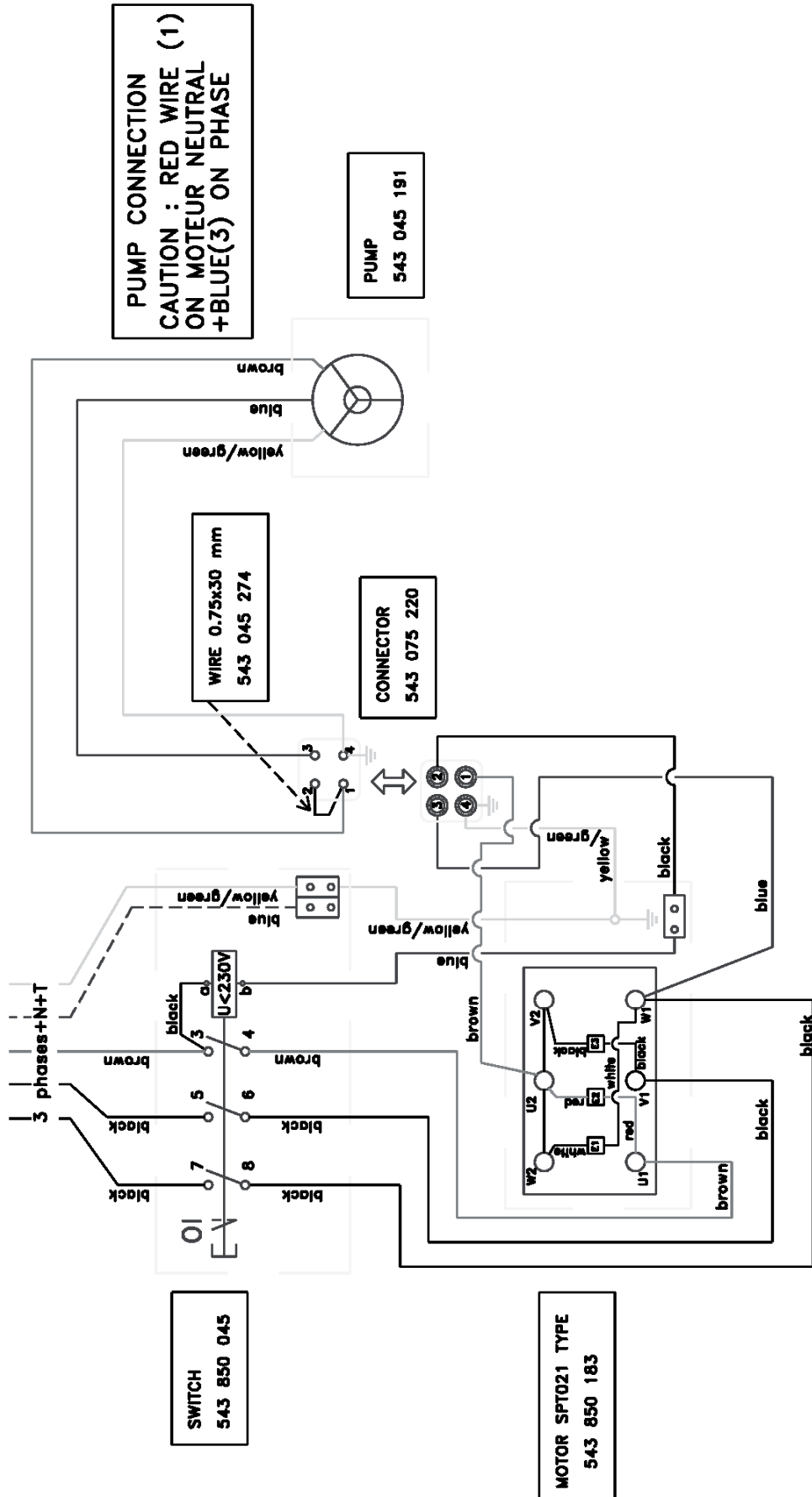

PL - Instrukcja oryginalna

 **Husqvarna**[®]

www.husqvarnacp.com

1154134-61

2019-03-28 Rev2

