



**Husqvarna**<sup>®</sup>



330i, 535i XP<sup>®</sup>

# 内容

简介.....	2	故障排除.....	28
安全性.....	4	运输、存放和废弃处理.....	29
安装.....	10	技术参数.....	29
操作.....	12	附件.....	31
维护.....	21	欧盟一致性声明.....	33

# 简介

## 预定用途

本产品用于切割木材。

**注意：**本产品的使用可能受到国家法规的管制。

## 产品说明

Husqvarna 330i, 535i XP 是配备电机的链锯机型。

我们致力于提高您的工作安全性与效率。欲了解更多信息，请与您的保养代理商联系。

## 产品概览

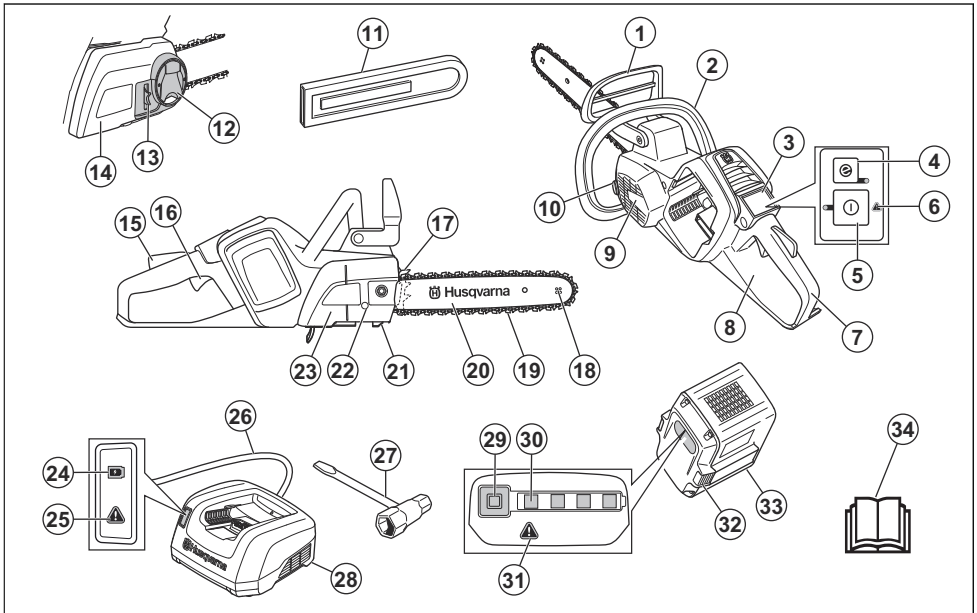

- |              |                   |
|--------------|-------------------|
| 1. 前护手       | 10. 链油箱           |
| 2. 前手柄       | 11. 导板罩           |
| 3. 键盘        | 12. 旋钮 (330i)     |
| 4. SavE 按钮   | 13. 链条张紧转轮 (330i) |
| 5. 警告指示灯     | 14. 驱动链轮罩 (330i)  |
| 6. 启动和停止按钮   | 15. 开关扳机锁         |
| 7. 带右手护板的后手柄 | 16. 开关扳机          |
| 8. 信息和警告标识   | 17. 插木齿           |
| 9. 风扇罩       | 18. 导板顶端链轮        |

19. 锯链
20. 导板
21. 链限制器
22. 锯链张紧螺丝
23. 驱动链轮罩 (535i XP)
24. 充电指示灯
25. 警告指示灯
26. 电源线
27. 组合扳手
28. 电池充电器
29. 电池状态按钮
30. 电池状态
31. 警告指示灯
32. 电池释放按钮
33. 电池
34. 说明书

## 本产品上的符号



存在对操作员或其他人造成严重伤害或死亡的风险。请多加小心，并正确使用本产品。在操作本产品之前，请认真阅读操作手册并充分理解各项说明。



请使用获得批准的保护头盔、听觉保护设备和眼部保护设备。



本产品符合适用的 EC 指令。



释放到环境中的噪音水平符合适用的 EC 指令。本产品的噪音释放数据在 *技术参数* 册第 29 页上中和标识上列出。



警告！当导板端头触碰物体时可能会发生反冲。这会造成导板被抛向操作员。存在造成严重伤害或死亡的风险。



链制动器，已接合（右）。链制动器，未接合（左）。



锯链油。



锯链的旋转方向和导板的最大长度。



直流电。

## IPX4 防水溅。



**环境标记。** 本产品或产品包装不属于生活垃圾。请在获得批准的电气和电子设备回收点进行回收。

yyyyywwxxxxx

标牌上显示了序列号。  
yyyy 是生产年份，ww 是生产周。

**注意：** 有关本产品上的其他符号/标识，请参阅适用于部分市场的认证要求。

## 电池和/或电池充电器上的符号



请将本产品送往回收站以作为电气和电子设备回收利用。（仅适用于欧洲）



故障安全型变压器。



仅限在室内使用和存放电池充电器。



双重绝缘。

# 安全性

## 安全定义

下面的定义为每个信号词提供了严重性级别。



**警告：** 人员伤害。



**小心：** 产品损坏。

**注意：** 此信息旨在使产品更易于使用。

## 电动工具一般安全警告



**警告：** 请阅读所有安全警告和所有说明。如不遵循警告和说明，可能会导致电击、火灾和/或严重伤害。

**注意：** 保存所有警告和说明供以后参考。警告中的术语“电动工具”指的是电力驱动（有线）的电动工具或电池供电（无线）的电动工具。

## 工作区安全

- 保持工作区域干净明亮。混乱或黑暗的区域可能会导致事故。
- 请勿在诸如存在易燃液体、气体或粉尘等易爆炸的环境中操作电动工具。电动工具会生成火花，可能会点燃粉尘或气体。
- 操作电动工具时请远离儿童和旁观者。操作时分心将无法控制工具。

## 电气安全

- 电动工具的插头必须与电源插座匹配。切勿以任何方式改造插头。请勿将任何转接插头与接地的电动工具一起使用。未经改造的插头和匹配的电源插座可减少电击风险。
- 避免将身体与接地表面接触，如管道、水箱、炉具和冰箱。如果身体接地，则会增加遭受电击的风险。
- 请勿将电动工具暴露在雨水或潮湿环境下。电动工具中进水将会增加电击风险。
- 请勿滥用电线。切勿使用电线来携带、拖拉或断开电动工具。请将电线远离热、油脂、尖锐边缘或移动的部件。损坏或缠绕的电线会增加电击风险。
- 在室外操作电动工具时，请使用室外专用的延长线。使用室外专用的电线会降低电击风险。
- 如果无法避免在潮湿的地点操作电动工具，请使用漏电保护器 (GFCI) 保护型电源。使用 GFCI 可降低电击风险。

## 人身安全

- 操作电动工具时，保持警觉并密切监督正在执行的操作并运用常识来判断。请勿在疲倦时或服用药剂、酒精或药物后使用电动工具。操作电动工具时的一时疏忽可能会导致严重的人身伤害。
- 使用个人防护装备。始终佩戴眼部保护设备。适用于相应条件的诸如防尘面罩、防滑安全鞋、安全帽或听觉保护设备等保护装备可减少人身伤害。
- 防止本机意外启动。连接电源和/或电池组以及提起或携带工具之前，确保开关处于关闭位置。携带电动工具时将手指放在开关上或为已打开开关的电动工具加电会引发事故。
- 打开电动工具开关前，请取下任何调整扳手。保持扳手与电动工具的旋转部件相连接可能会导致人身伤害。
- 请勿距离过远。请始终维持适当的位置和平衡。这样在出现意外时可以更好地控制电动工具。
- 穿戴合适的服装。请勿穿宽松的服装或佩戴珠宝。保持头发、衣服和手套远离移动部件。宽松的服装、珠宝或长发可能会绞入移动部件中。
- 如果提供了用于连接吸尘和集尘装置的设备，请确保正确连接和使用这些设备。使用吸尘装置可减少因灰尘引起的相关危险。
- 实际使用电动工具时产生的振动可能与标称总值有所差异，具体取决于工具的使用方式。操作员应该在实际情况下根据振动接触估测值选择合适的安全防护措施（考虑工作循环的各个环节，比如除了扳机，还考虑关闭工具时和怠速运行工具时的防护）。

## 电动工具的使用和养护

- 请勿强行操作电动工具。请针对具体用途使用正确的电动工具。使用正确的电动工具可更好更安全地按照设计用途完成工作。
- 请勿使用通过开关无法打开和关闭的电动工具。无法使用开关进行控制的任何电动工具都是危险的，必须进行维修。
- 在对电动工具进行任何调整、附件更改或存放前，请将电动工具的插头从电源和/或电池组上断开。此类预防性安全措施可降低不小心启动电动工具的风险。
- 请将闲置的电动工具存放在远离儿童的位置，不得允许不熟悉电动工具或这些说明的人操作电动工具。未经培训的用户使用电动工具将非常危险。
- 维护电动工具。检查是否存在未对齐或移动部件纠缠、零件破损以及任何其他可能会影响电动工具操作的情况。如果工具已损坏，请在使用前维修电动工具。许多事故都是因电动工具未得到良好维修造成的。
- 保持切割工具锋利洁净。使用具有锋利切割边缘且经过适当维修的切割工具，较少出现纠结的情况且更易于控制。
- 请按照这些说明使用电动工具、附件和刀头等，同时考虑工作环境以及要执行的作业。如果电动工具用于非设计用途会导致危险。

## 电池动力工具的使用和养护

- **只能使用制造商指定的充电器为电池充电。**一种类型电池组专用的充电器如果为其他类型电池组充电，可能产生失火危险。
- **电动工具只能使用专门指定的电池组。**使用任何其他类型的电池组可能产生伤害和失火风险。
- **电池组不用时，使其远离其他金属物体，例如回形针、硬币、钥匙、钉子、螺钉或其他金属小物品，以免接通电池端子。**电池端子短路可能引起烧伤或失火。
- **电池在滥用情况下可能喷出液体，避免接触这些液体。如果意外接触，用水冲净。如果液体接触眼睛，还应就医。**电池喷出的液体可能产生刺激或灼伤。

## 保养

- **保养电动工具时，请联系具备相应资质的维修人员并仅使用相同的更换零件。**这将确保电动工具的安全。

## 链锯安全警告

- **链锯工作过程中，使身体各部分远离链锯。启动链锯前，确保链锯没有接触任何物体。**操作链锯时一时疏忽可能导致衣物或身体被链锯缠住。
- **务必将右手放在后手柄上，将左手放在前手柄上，握住链锯。**反转型手型握住链锯会增加人身伤害的风险，绝不能这样做。
- **只能通过绝缘握紧面握住电动工具，因为链锯可能会接触隐藏的电线或自身的电源线。**锯链接触带电电线可能使电动工具裸露的金属部分带电，导致操作员遭受电击。
- **佩戴护目镜和听力防护设备。建议同时采用头部、手部、腿部和足部防护装备。**适当的防护服可以降低飞溅碎片或意外接触链锯造成人身伤害的风险。
- **不得在树上操作链锯。**站在树上操作链锯可能会导致人身伤害。
- **始终找到稳定的立足点，仅当站立于坚固、安全、平整的表面时才操作链锯。**打滑或不稳定的表面，例如梯子，可能会导致失去平衡或链锯失控。
- **切割张紧的树枝时应当心树枝回弹。**木质纤维中的张力释放时，带有弹力的树枝可能会击打到操作员和/或导致链锯失控。
- **切割灌木丛和树苗时应非常小心。**细长型材料可能会卡住链锯，并向前抽打操作员或使操作员失去平衡。
- **将链锯关闭并使其远离身体，握住前手柄来移动链锯。在搬运或储存链锯时，链锯应始终安装导板罩。**正确搬运链锯可以降低意外接触运动中的链锯的概率。
- **遵守关于润滑、锯链张紧和配件更换的相关说明。**链锯张紧或润滑不当可能会导致链锯卡阻或提高发生反冲的概率。
- **保持手柄干燥清洁、不含油脂。**沾有油脂或油的手柄会发生打滑，可能会造成机器失控。
- **仅限用于切割木材。不得将链锯用于其他用途。例如：不得将链锯用于切割塑料、砖石或非木质建筑材料。**将链锯用于非指定用途会导致危险情况发生。
- **我们强烈建议第一次操作链锯的使用者首先在锯木架或支架上练习锯木。**

## 反冲的原因和操作员预防措施

当导板前部或尖部接触物体时，或当木材裹住锯链并将其夹在切口中时，有可能出现反冲现象。在某些情况下，尖部接触可能造成强烈的反向作用，导板会朝向操作员，向上向后反冲。沿导板顶部夹住锯链可能使导板向操作员快速推回来。任何一种反作用都有可能造成链锯失控，进而导致严重的人身伤害。请勿完全依赖链锯自带的安全装置。作为链锯使用者，您应采取多项措施来保证切割操作不会造成事故或人身伤害。反冲是工具误用和/或不正确的操作步骤或条件造成的，可通过采取以下适当措施加以避免：

- **将大拇指与其他手指环绕链锯手柄将其握紧，身体和手臂保持正确的姿势，以控制反冲力。**采取适当的措施后，操作员便可以控制反冲力。切勿松开链锯！
- **请勿距离过远，切割高度切勿超过肩膀高度。**这有助于防止意外的尖部接触，能在出现意外时更好地控制链锯。
- **只能使用制造商指定的备用导板和锯链。**不合适的备用导板和锯链可能引起锯链断裂、导板反冲。
- **遵从制造商提供的锯链修磨和维护说明。**减小深度规高度会导致反冲增加。

妥善保管这些说明资料。

## 一般安全须知



**警告：**请在使用该产品前阅读下面的警告说明。

- 如果粗心大意或使用不当，本产品可能会成为危险的工具。这可能会对操作员或其他人造成严重伤害或死亡。因此阅读并理解本《操作手册》的内容十分重要。
- 未经制造商批准，请勿改动本产品。请勿使用已被他人改动过的本产品，并务必使用原装附件。未经制造商批准的改动可能会对操作员或其他人造成严重伤害或死亡。
- 长期吸入锯链喷雾及锯末可能会导致健康问题。
- 本产品在生产期间会产生电磁场。电磁场在某些情况下会干扰有源或无源医疗植入体。为了减少严重伤害或死亡风险，我们建议使用医疗植入体的人员在操作本产品之前先咨询医生以及医疗植入体制造商。

## 操作安全须知



**警告：**请在使用本产品前阅读下面的警告说明。

- 本说明书中的信息不能取代专业知识和经验。如果您感觉所在场合不安全，请关停产品。请向您的保养代理商或专业的链锯操作员咨询。不要尝试任何没有把握的任务！
- 如果您对本产品的操作存有疑问，请咨询保养代理商或 Husqvarna。我们可以为您提供有关如何有效和安全地操作产品的信息。如有可能，请参加关于链锯操作的培训课程。您的保养代理商、林业学校或图书馆可提供有关可用培训资料与课程的信息。

- 使用本产品之前，您必须先了解反弹的影响以及如何避免造成反弹。请参阅**反弹信息**在**第 13 页上**和**有关反冲的常见问题**在**第 13 页上**以了解相关说明。
- 请勿使用存在故障的产品、电池或电池充电器。
- 请勿触碰转动中的锯链。这可能会导致严重伤害或死亡。
- 如果感到劳累、服用了酒精、毒品、药物或任何可能对视力、警惕性、协调能力或判断力有负面影响的东西，切勿使用本产品。
- 在恶劣天气下工作容易让人疲倦，往往会带来额外风险。由于恶劣的天气条件会带来额外的风险，所以不建议在浓雾、大雨、强风、严寒、雷电等天气条件下使用机器。
- 除非已正确安装导板、锯链及所有护罩，否则请勿启动本产品。如果不遵守这一规定，驱动链轮可能会松脱并造成严重伤害。请参阅**安装**在**第 10 页上**以了解有关说明。

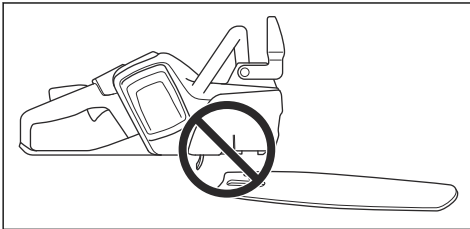

- 观察四周。确保不存在人或动物接触或影响您操控产品的风险。

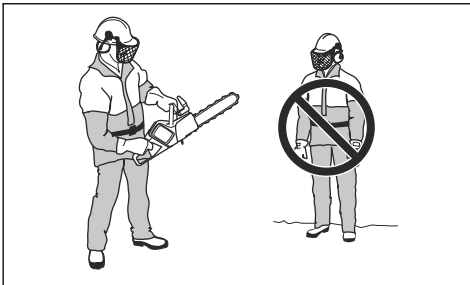

- 切勿让孩童使用或接近产品。本产品容易启动，如果没有对儿童进行充分的看管，他们可能会使本产品启动。这意味着有可能造成严重的伤害。
- 如果不能始终监视本产品或要离开本产品一段时间，请取出电池。

- 您必须站稳，以便完全控制本产品。如果您在梯子上或树上，请勿使用本产品。如果您不处在稳定的地面上，请勿使用本产品。

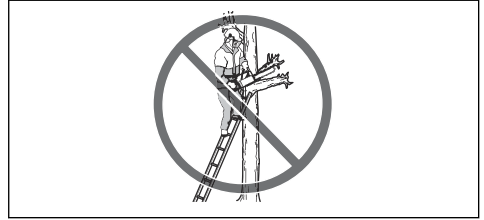

- 如果您不小心，那么发生反冲的风险就会增加。如果导板的反冲区意外接触树枝、树木或其他物体，有可能会发生反冲。



- 请勿单手握住产品。单手无法安全控制本产品。
- 不得在高于肩膀高度的位置使用本产品，不要尝试用导板端头进行切割。



- 如果无法在发生意外情况时获得帮助，请勿使用本产品。
- 移动本产品前，请先关停产品并启动链条制动。握住本产品，并保持导板和锯链朝后。无论距离有多远，在搬运本产品之前应首先在导板上安装运输护板。
- 将本产品放在地面上时，请启动链条制动，并使产品始终在您的视野范围内。无论时间长短，在离开本产品之前，先关停产品并取出电池。
- 存在木屑卡在驱动系统中的风险。这会导致锯链卡住。在进行清洁之前，请先停止产品运行并取出电池。
- 确保您可以安全地四处走动。检查您周围的环境和地形，如树根、岩石、树枝、沟渠等障碍物。在斜坡上作业时请小心谨慎。
- 如果您使用不正确或未经正确修磨的切割设备进行切割，那么产生的振动水平会增大。与切割软木（如针叶树）相比，切割硬木（如阔叶树）会产生更强烈的振动。

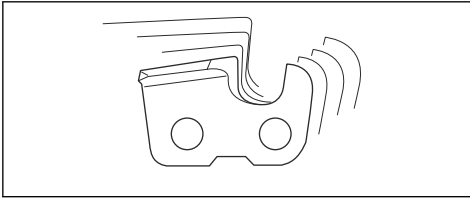

- 血液循环不佳的人受到过度振动时，可能会导致血液循环系统或神经受损。如果您因过度振动而引起以下症状，请咨询医生。例如：麻痹、感觉麻木、发痒、刺痛、痛楚、体力缺乏、肤色或身体状况发生变化。这些症状通常发生在手指、手或手腕上，在低温情况下会加剧。
- 在任何超出您能力范围的情况下，请不要使用本产品。
- 我们无法详尽列出您在使用本产品时可能遇到的所有情况。请务必多加小心，并运用常识来判断。



## 个人防护装备



**警告：** 请在使用本产品前阅读下面的警告说明。



- 在大多数的链锯事故中链锯都与操作员发生了接触。操作过程中，您必须使用经批准的个人防护装备。个人防护装备不能完全避免受伤，但当意外发生时可以降低伤害程度。有关使用何种装备的建议，请咨询您的保养代理商。
- 工作服必须贴身且不会限制您的动作。定期检查个人防护装备的状况。
- 请使用获得批准的保护头盔。
- 请使用获得批准的听觉保护设备。长期接触噪音可能会导致永久性听力损伤。
- 为降低抛掷物体导致伤害的风险，请使用护目镜或防护面罩。本产品可能会强力抛出木屑、小木块等物体。这会导致严重的人身伤害，尤其是眼部伤害。

- 请戴上链锯防护手套。
- 请穿上链锯防护裤子。
- 穿上带链锯防护功能、钢制脚趾防护与防滑鞋底的靴子。
- 务必随身携带急救箱。
- 产生火花的风险。在附近备好灭火工具和铲子，以防造成森林火灾。

## 产品上的安全装置



**警告：** 请在使用本产品前阅读下面的警告说明。

- 切勿在安全装置有故障的情况下使用产品。
- 定期检查安全装置。请参阅**维护和检查产品上的安全装置**在第 21 页上。
- 如果安全装置有缺陷，请联系您的 Husqvarna 保养代理商。

## 键盘

如果链制动器已接合或存在过载风险，警告指示灯会闪烁。过载保护会临时停止产品运行，在温度恢复之前您不能使用本产品。如果指示灯常亮，请咨询您的保养代理商。

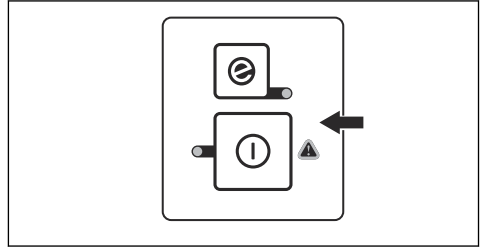

## 自动停机功能

本产品具有自动停机功能，如果一分钟内未使用本产品，那么该功能会自动停止产品运行。

## 链制动器与前护手板

您的产品配有一个链制动器，能在出现反弹时停住锯链。链制动器可降低事故风险，但只有您才能够防止事故发生。

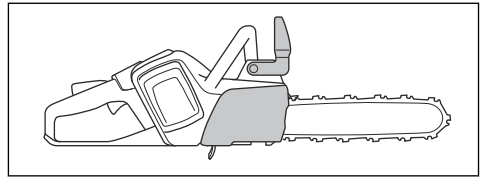

**警告：** 请勿在有反冲风险的情况下接合链制动器。使用产品时要特别小心，确保导板的反冲区不会接触任何物体。

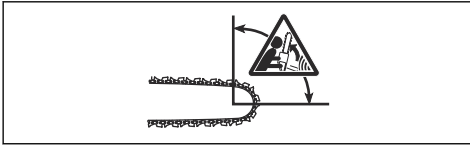

链制动器 (A) 可通过手动方式 (用您的左手) 接合或者由惯性分离装置自动接合。将前护手 (B) 向前推动, 即可手动启动链条制动。该动作可启动用于停止驱动链轮的弹簧机构。

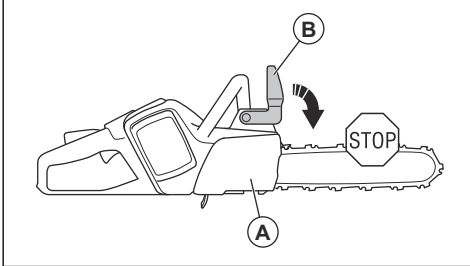

链制动器的接合方式与反弹力和本产品的位置有关。如果在反弹区离您最远时出现强烈反弹, 则可由惯性分离装置接合链制动器。如果反弹很小或者反弹区离您较近, 则可用左手接合链制动器。



启动产品及短距离移动时, 可将链制动器作为停机制动器。这可降低您或您附近的人接触锯链的风险。

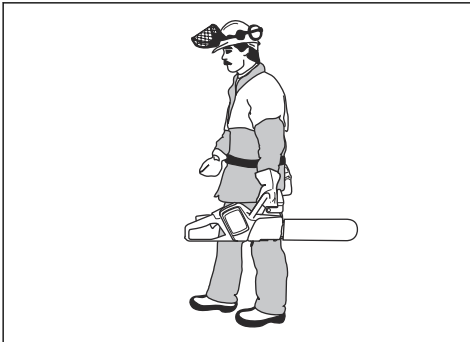

将前护手向后拉动可分离链制动器。

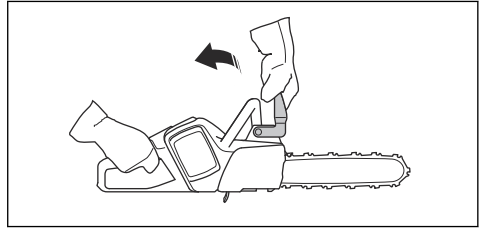

反冲可能会突然出现并且作用强烈。大多数的反冲幅度较小, 并不一定是会接合链制动器。如果在使用产品时出现反弹, 请牢牢握住手柄, 切勿放手。

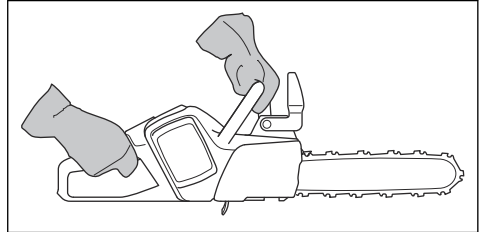

如果您放开前手柄, 前护手也会降低接触锯链的风险。

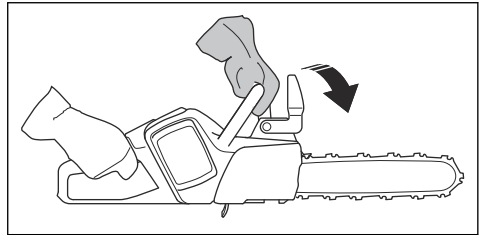

处于伐木位置时, 无法手动接合链制动器。处于该位置时, 只能通过惯性分离装置接合链制动器。

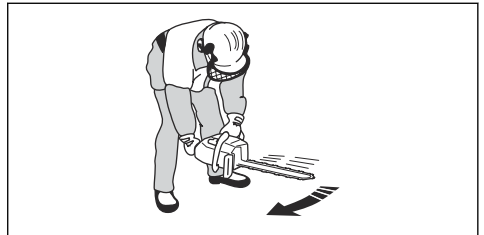



## 开关扳机锁

开关扳机锁用于防止意外操作开关扳机。如果您用手握住手柄并按下开关扳机锁 (A)，它将会释放开关扳机 (B)。松开手柄后，开关扳机和开关扳机锁均会返回原位。

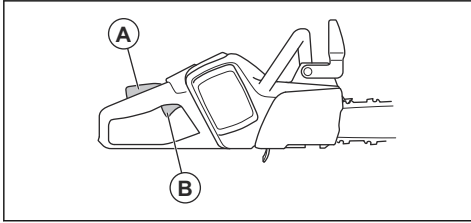

## 链限制器

链限制器可在锯链断裂或变松时限制其甩出。如果锯链张紧度正确，则风险会降低。对导板和锯链进行正确维护也可降低风险。请参阅安装在第 10 页上和 维护 在第 21 页上以了解相关说明。

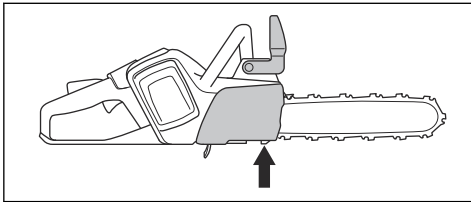

## 右手护板

如果锯链断裂或松动，右手护板会起到保护您的手的作用。当您使用本产品时，它还可以防止受到树枝和枝桠的干扰。

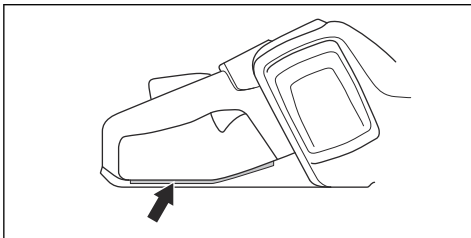

## 电池安全



**警告：** 请在使用该产品前阅读下面的警告说明。

- 仅使用我们为产品推荐的 BLi 电池。电池通过软件进行加密。
- 仅为 Husqvarna 相关产品使用 BLi 电池作为可充电电源。为避免伤害，请勿用电池为其他装置供电。
- 有发生电击的危险。请勿将电池端子连接到钥匙、螺钉或其他金属上。这会导致电池短路。

- 请勿使用不可充电的电池。
- 请勿将异物放入电池的导气槽中。
- 使电池远离阳光、热量或明火。电池可能导致烧伤和/或化学烧伤。
- 使电池远离雨水和潮湿条件。
- 使电池远离微波和高压条件。
- 请勿尝试拆卸或破坏电池。
- 请勿使电池酸液接触您的皮肤。电池酸液可能导致皮肤受伤、腐蚀和烧伤。如有电池酸液入眼，请勿揉搓，用清水冲洗至少 15 分钟。如果电池酸液接触您的皮肤，必须用大量清水和肥皂清洗皮肤。获取医疗救护。
- 在 -10 °C (14 °F) 至 40 °C (104 °F) 之间的温度下使用电池。
- 切勿用水清洁电池或充电器。请参阅 [检查电池和电池舱](#) 在第 23 页上。
- 切勿使用存在缺陷或损坏的电池。
- 电池在存放时应远离金属物体，如钉子、螺钉或珠宝。
- 使电池远离儿童。

## 充电器安全性



**警告：** 请在使用该产品前阅读下面的警告说明。

- 如果未遵守安全须知，则有发生电击或短路的危险。
- 使用获得批准的完好接地电源插座。
- 除了为您提供的电池充电器之外，请勿使用其他充电器。为 Husqvarna 备用电池 BLi 充电时，请仅使用 Husqvarna 充电器。
- 切勿尝试拆卸电池充电器。
- 切勿使用存在缺陷或损坏的电池充电器。
- 切勿用电源线提起电池充电器。要从电源插座断开电池充电器，请拔出插头。切勿拽拉电源线。
- 让所有电线和延长电线远离水、油和锋利的边沿。确保电线不会夹在门、篱笆或类似物体之间。
- 请勿在易燃材料或可能导致腐蚀的材料附近使用电池充电器。确保未覆盖电池充电器。如果出现冒烟或着火，拔出电池充电器插头。
- 仅在室内空气流通较好且远离日光的位置为电池充电。请勿在室外为电池充电。请勿在潮湿条件下为电池充电。
- 仅在 5 °C (41 °F) 至 40 °C (104 °F) 之间的温度下使用电池充电器。在空气流通较好、干燥且远离灰尘的环境下使用充电器。
- 请勿将异物放置在电池的冷却槽中。
- 不得将电池充电器端子连接到金属物体上，否则会使电池充电器短路。
- 使用获得批准的完好墙壁插座。

## 维护安全须知



**警告：** 请在维护该产品前阅读下面的警告说明。

- 在维护前请取出电池，其他情况如检查或装配产品时，也需取出电池。
- 操作人员只能进行本说明书中介绍的维修和保养工作。更大范围的维修和保养请求助您的保养代理商。
- 切勿用水清洁电池或充电器。强力洗涤剂可能导致塑料损坏。
- 如果您不进行维护，可能会缩短产品的生命周期，并增加发生意外的风险。
- 对于所有的保养和维修工作，有必要进行专门的培训，尤其是有关产品上的安全装置。如果在您维护之后，本说明书中的检查并未全部获得批准，请求助于您的保养代理商。我们将保证为您的产品提供专业的维修和保养。
- 请仅使用原厂备件。

- 确保锯链具有正确的张紧度。如果锯链未紧靠在导板上，锯链可能会脱轨。锯链张紧度不正确会导致导板、锯链和驱动链轮的磨损风险增大。请参阅 *调整锯链的张紧度* 在第 25 页上。

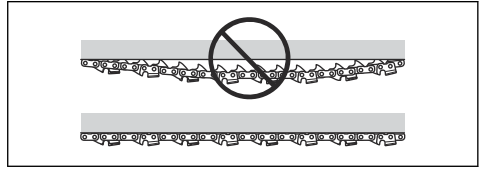

- 对切割设备进行定期维护并确保正确润滑。如果锯链未正确润滑，则导板、锯链和锯链驱动链轮的磨损风险会增大。

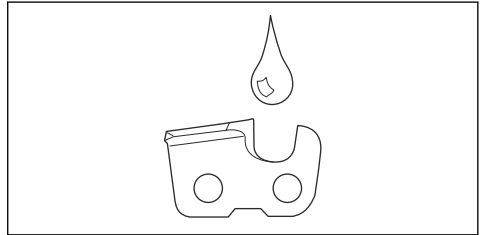

## 切割设备一般安全须知



**警告：** 请在使用本产品前阅读下面的警告说明。

- 仅使用我们所建议的导板/锯链组合和锉削设备。有关说明，请参阅 *技术参数* 在第 29 页上。
- 使用或维护锯链时，请戴上防护手套。静止的锯链也可能导致伤害。
- 使锯齿始终保持正确的锋利度。请遵守相关说明进行操作并使用建议的锉规。损坏或锋利度不正确的锯链会增加发生意外的风险。

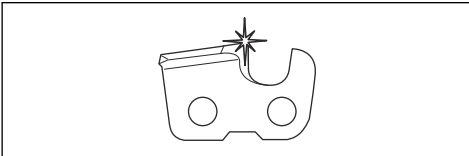

- 保持正确的深度规设置。请遵守相关说明进行操作并使用建议的深度规设置。如果深度规设置过大会增加反冲危险。

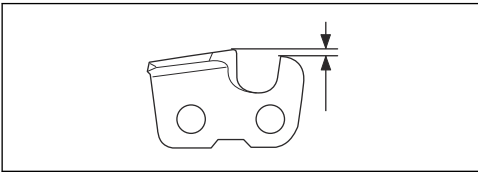

## 安装

### 安装导板和锯链 (330i)



**警告：** 在对产品进行组装或维护之前，请务必先拆下电池。

1. 分离链制动器。

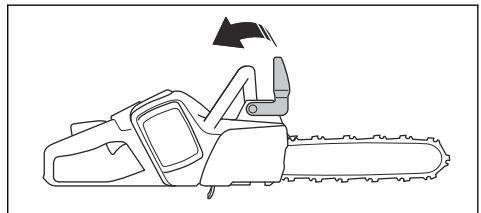

2. 拧松旋钮并拆下驱动链轮罩（链条制动器）和运输环 (A)。

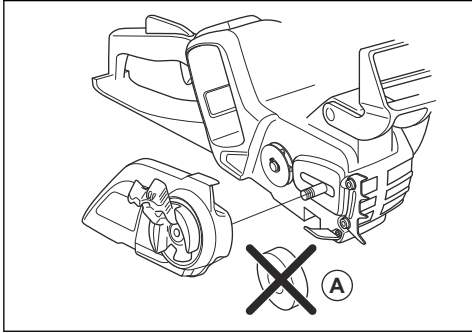

3. 将导板装在导板螺栓顶部。将导板定位到最后端位置。将锯链提到驱动链轮上方，使其卡入导板槽内。从导板的顶部边缘开始操作。
4. 确保锯链节边缘在导板顶部边缘上朝前转动。

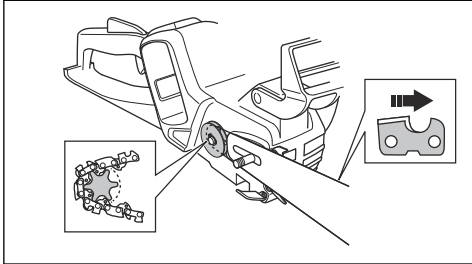

5. 确保切割链的刀刃在导板顶部边缘上面朝前方。
6. 安装驱动链轮罩，将锯链张紧螺钉插入导板孔内。
7. 确保锯链的驱动链节正确安装于驱动链轮上。
8. 确保锯链正确卡入导板槽内。
9. 拉紧锯链。请参阅 *调整锯链的张紧度* 在第 25 页上以了解有关说明。

## 安装导板和锯链 (535i XP)



**警告：** 在对产品进行组装或维护之前，请务必先拆下电池。

1. 分离链制动器。

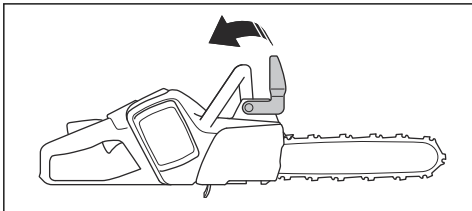

2. 松开导板螺母，然后拆下驱动链轮罩和运输环 (A)。

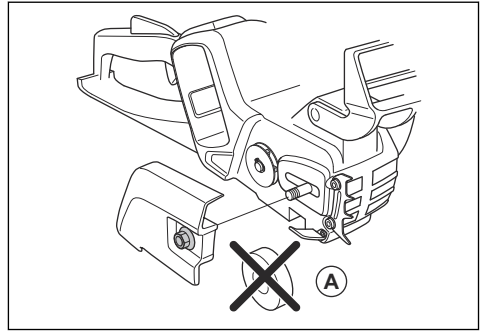

3. 将导板装在导板螺栓顶部。将导板定位到最后端位置。将锯链提到驱动链轮上方，使其卡入导板槽内。从导板的顶部边缘开始操作。
4. 确保锯链节边缘在导板顶部边缘上朝前转动。

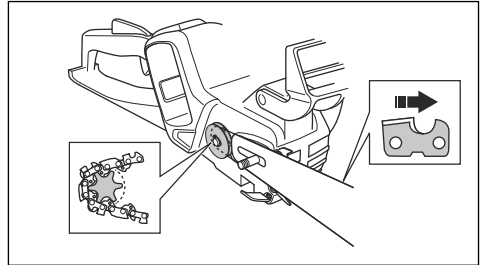

5. 确保切割链的刀刃在导板顶部边缘上面朝前方。
6. 安装驱动链轮罩，将锯链张紧螺钉插入导板孔内。
7. 确保锯链的驱动链节正确安装于驱动链轮上。
8. 确保锯链正确卡入导板槽内。
9. 手动上紧导板螺母。
10. 拉紧锯链。请参阅 *调整锯链的张紧度* 在第 25 页上以了解有关说明。

# 操作

## 引言



**警告：** 请先仔细阅读并充分理解安全须知章节，再使用产品。

## 在使用产品前进行功能检查

1. 检查链制动器，确保其工作正常且未损坏。
2. 检查右后护手板，确保其未损坏。
3. 检查开关扳机锁以确保其运行正常且未损坏。
4. 检查键盘以确保其运行正常。
5. 确保手柄上无油。
6. 检查以确保所有部件均正确固定且无损坏或缺失。
7. 检查链限制器，确保其已安装正确。
8. 检查链条张紧度。
9. 为电池充电并确保将其正确安装到产品上。
10. 确保松开开关扳机时锯链停止转动。

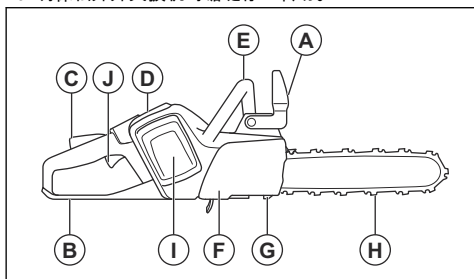

## 使用正确的锯链油



**警告：** 不得使用废油，这会导致您和环境受到伤害。废油还会导致油泵、导板和锯链损坏。



**警告：** 如果切割设备的润滑不充分，会导致锯链损坏。存在对操作人员造成严重伤害或死亡的风险。



**警告：** 使用正确的锯链油才能使其功能正常工作。选择锯链油时，请联系保养代理商。

- 请使用 Husqvarna 锯链油，以最大程度增加锯链寿命，防止对环境造成负面影响。如果无法获得 Husqvarna 锯链油，建议您使用标准锯链油。
- 使用在锯链上具有良好附着性能的锯链油。
- 使用粘度范围正确且适合大气温度的锯链油。



**小心：** 在 0°C/32°F 以下的温度下，部分锯链油会变得过稠，这会导致油泵部件损坏。

- 使用建议的切割设备。请参阅附件在第 31 页上。
- 拧下锯链油油箱盖。
- 将锯链油加注到锯链油油箱中。
- 小心装上油箱盖。

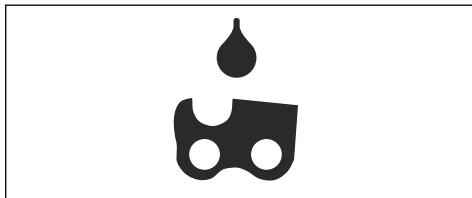

**注意：** 要查看锯链油油箱在产品上的位置，请参阅产品概览在第 2 页上。

## 连接电池充电器

1. 将充电器连接至具有标牌上规定的电压和频率的电源。
2. 将电源插头插在接地插座中。电池充电器上的 LED 灯会闪烁一下绿灯。

**注意：** 电池温度超过 50°C/122°F 时将不会充电。如果温度超过 50°C/122°F，电池充电器将先冷却电池，再充电。

## 将电池连接至电池充电器

**注意：** 如果这是您第一次使用，请为电池充电。新电池仅充电至 30%。

1. 确保电池干燥。
2. 将电池放入充电器中。

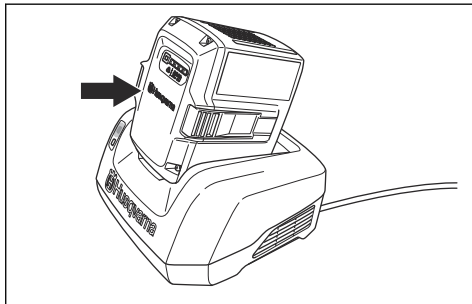

3. 确保电池充电器上的绿色充电灯亮起。这表示电池与电池充电器正确连接。

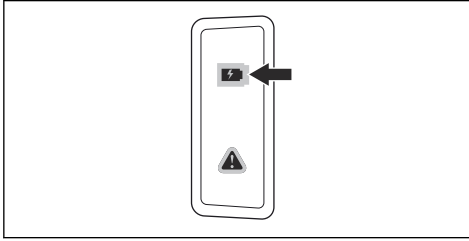

4. 当电池上的所有 LED 灯亮起时，电池充满电。

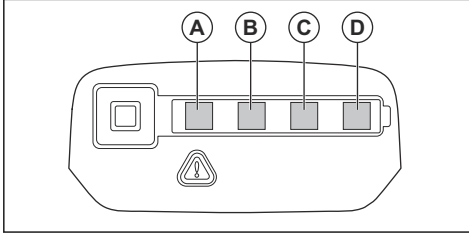

5. 要从电源插座断开电池充电器，请拔出插头。切勿拽拉线缆。
6. 从电池充电器中取出电池。

**注意：** 请参阅电池和电池充电器手册，了解更多信息。

## 反弹信息



**警告：** 反弹可能会对操作员或其他人造成严重伤害或死亡。要降低风险，您必须知道反弹原因以及如何防止反弹。

只有当导板反弹区接触物体时才会出现反弹现象。反弹可能会突然发生，而且会产生很大的力量，将产品抛向操作员。

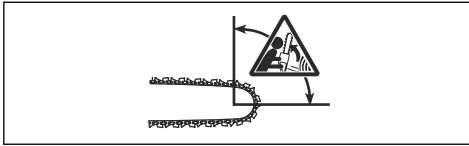

反弹现象始终出现在导板的切割面。通常，产品会被抛向操作员，但也可能会朝不同方向移动。发生反弹时，产品朝哪个方向移动取决于您使用产品的方式。



只有当导板的反弹区接触物体时才会发生反弹。切勿让反弹区触碰物体。

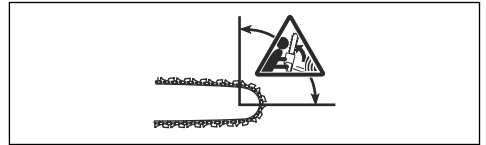

较小的导板端头半径可降低反弹力。

使用低反弹锯链可降低反弹的影响。切勿让反弹区触碰物体。



**警告：** 任何锯链都不可能完全避免反弹。务必遵守相关说明。

## 有关反冲的常见问题

- 当发生反冲时，我的手是否一定会接合链制动器？

否。需要用一些力将前护手向前推才会接合链制动器。如果用力不够，链制动器将不会接合。在作业期间，您还必须用双手牢牢地握住产品的手柄。如果出现反冲现象，链制动器无法在锯链碰到您之前停止锯链转动。另外，在某些位置，您的手无法接触到前护手以接合链制动器。例如，当您处于伐木位置时。

- 当发生反冲时，惯性分离装置是否一定会接合链制动器？

否。首先，链制动器必须工作正常。请参阅 *维护和检查产品上的安全装置* 在第 21 页上以了解有关如何检查链制动器的说明。建议您在每次使用产品之前均进行该项检查。其次，反冲力必须足够大以接合链制动器。如果链制动器过于灵敏，则在粗加工操作期间可能会接合。

- 当发生反冲时，链制动器是否一定能保护我不受伤？

否。链制动器必须正确工作才能提供保护。另外，在反冲过程中，链制动器必须接合才能停止锯链转动。

如果您靠近导板，则链制动器可能来不及在锯链撞到您之前停止锯链转动。



**警告：**只有您本人以及正确的作业技巧才能防止发生反冲。

## 启动产品

1. 检查开关扳机和开关扳机锁。请参阅 *检查开关扳机锁* 在第 22 页上。
2. 将前护手向前推动以接合链制动器。

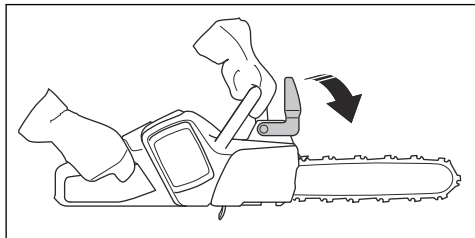

3. 将电池放入电池座中。

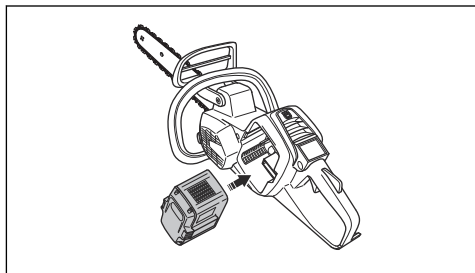

4. 按压电池的下部，直至听到咔嚓声。



**小心：**如果无法轻松地将电池移入电池座，则表明安装不正确。

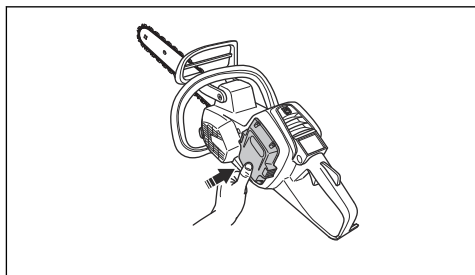

5. 按住启动/停止按钮，直至绿色 LED 灯亮起。

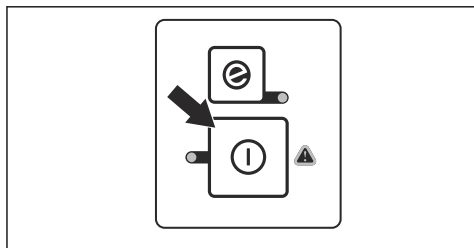

## 使用 SavE 功能

SavE 功能可降低锯链速度和增加电池的续航时间。

**注意：**SavE 功能不会降低本产品的功率。

1. 按下 SavE 按钮。绿色 LED 亮起。
2. 再次按下 SavE 按钮可停用该功能。绿色 LED 会熄灭。



## 停止产品运行

1. 按住键盘上的启动/停止按钮，直至绿色 LED 灯熄灭。

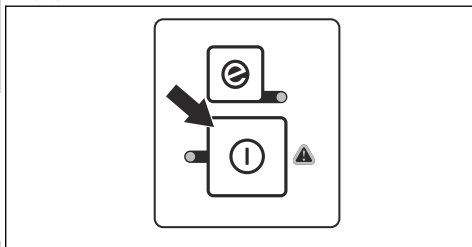

2. 拉出电池并按下电池释放按钮，以将电池从电池座中取出。

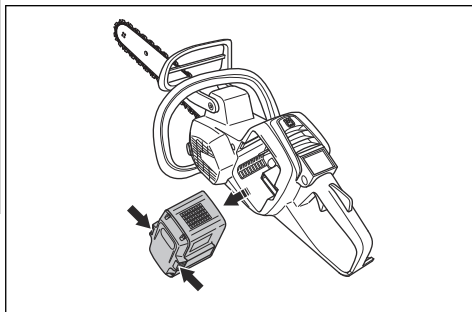



**警告：**在不使用产品或无法始终监视产品的情况下，请取下电池。这可以防止产品意外启动。



**小心：**切勿使电机过长时间空载运转。这可能会导致损坏电机。

## 拉动冲力和推动冲力

您可以按 2 个不同的姿态用本产品切割木头。

- 拉动冲力切割法适用于当您使用导板底部进行切割时。切割时，锯链从树木上拉过。使用这种方法时，您可以更好地控制产品和反弹区的位置。

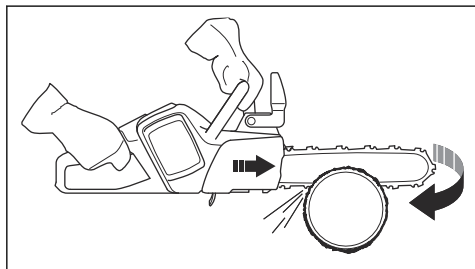

- 推动冲力切割法适用于当您使用导板顶部进行切割时。锯链会朝操作员方向推动产品。

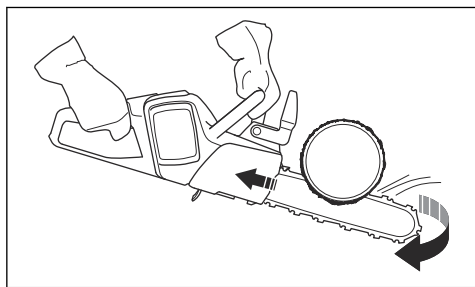

**警告：**如果锯链卡在树干中，产品可能会被推向您所在的方向。牢牢握住产品，确保导板反弹区不会接触树木和导致反弹。

1. 将树干放在锯木架或滚木上。

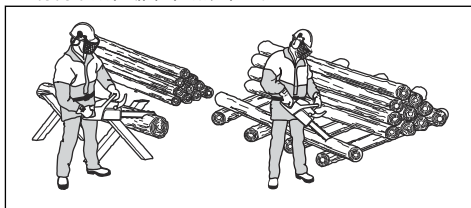

**警告：**切勿切割成堆的树干。这会增加反弹危险，从而可能会导致严重伤害或死亡。

2. 将切割后的木块从工作区内移开。



**警告：**工作区内的切割后木材会增加反弹危险，并且有可能使您失去平衡。

## 使用插木齿

1. 将插木齿推入树木的树干中。
2. 全开油门，然后转动本产品。使插木齿紧靠树干。此过程使您可以更轻松施加必要的力来切断树干。

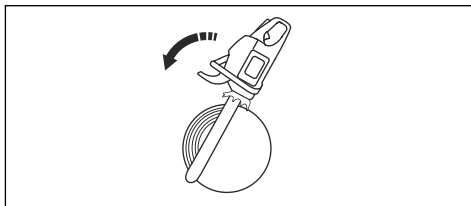

## 在地面上切割树干

1. 借助拉动冲力切断树干。保持满功率，但要时刻提防可能突然发生意外情况。

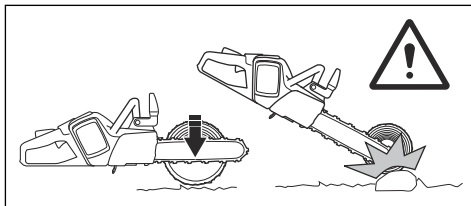

**警告：**在切割完切口时确保锯链不会接触地面。

## 使用切割技巧



**警告：**切割时应用满功率，并在每次切割后降低至怠速状态。

2. 切入树干至大约  $\frac{1}{3}$  的位置，然后停止。转动树干，然后从另一侧完成切割。

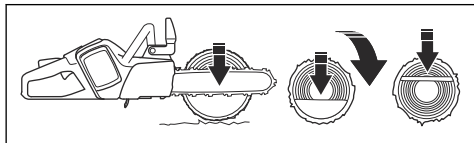

### 切割只有一端受到支撑的树干



**警告：** 确保树干在切割过程中不会断裂。请遵守以下说明。

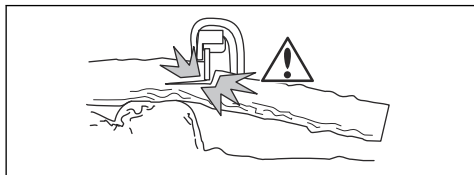

1. 借助推动冲力切入树干至大约  $\frac{1}{3}$  的位置。
2. 借助拉动冲力切割树干，直到两个切口贯通。

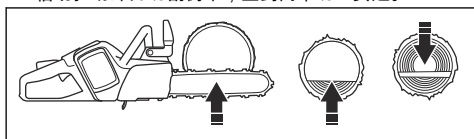

### 切割两端均受到支撑的树干



**警告：** 确保锯链在切割过程中不会被卡在树干中。请遵守以下说明。

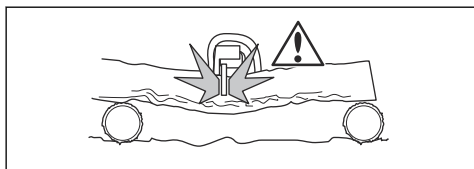

1. 借助拉动冲力切入树干至大约  $\frac{1}{3}$  的位置。
2. 借助推动冲力切割树干的剩余部分，直至切断。

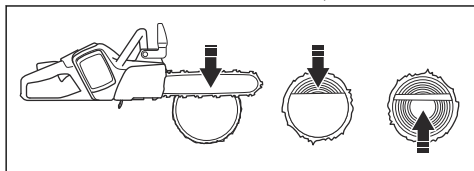

**警告：** 如果锯链被卡在树干中，必须停止电机。用杠杆将切口打开，然后取出本产品。切勿尝试用手拉出本产品。如果本产品突然被抽出，则有可能导致伤害。

## 使用打枝技巧

**注意：** 对于粗树枝，需要使用切割技巧。请参阅 *使用切割技巧* 在第 15 页上。



**警告：** 在使用打枝技巧时存在很高的事故风险。请参阅 *反弹信息* 在第 13 页上了解关于如何防止反弹的说明。



**警告：** 逐个切割树枝。清除小树枝时请小心，不要切割灌木或同时切割许多的小树枝。小树枝有可能卷入锯链中，妨碍本产品的安全操作。

**注意：** 必要时逐段切割树枝。先切割较小的树枝 (A) 和 (B)，然后再切割树干附近的树枝 (C)。

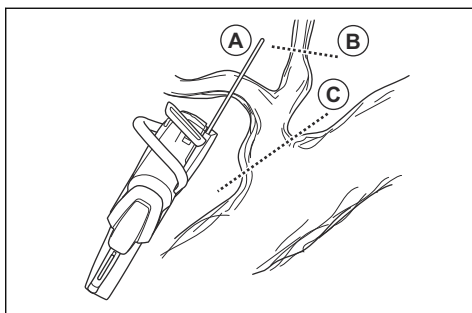

1. 清除树干右侧的树枝。
  - a) 使导板保持在树干的右侧，并将本产品架在树干上。
  - b) 根据树枝的张力选择适当的切割技巧。

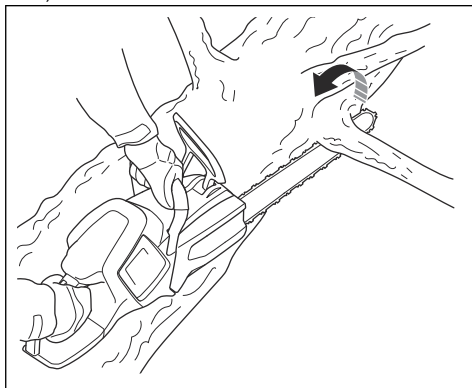

**警告：** 如果您不确定该如何切割树枝，请在继续作业前咨询专业的链锯操作员。

2. 清除树干顶部的树枝。



- 将本产品架在树干上，同时使导板沿着树干移动。
- 借助推动冲力进行切割。

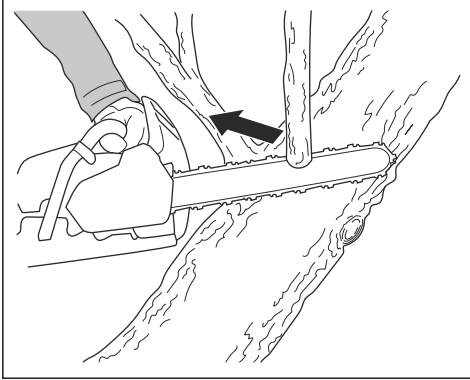

### 3. 清除树干左侧的树枝。

- 根据树枝的张力选择适当的切割技巧。

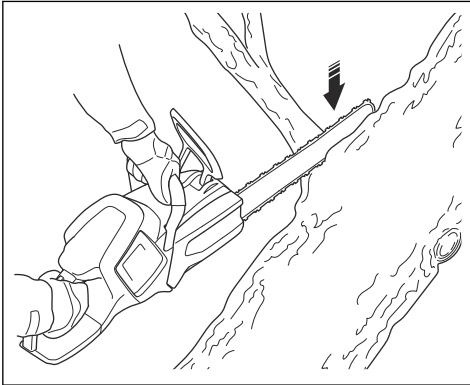

**警告：**如果您不确定该如何切割树枝，请在继续作业前咨询专业的链锯操作员。

请参阅 *切割张紧树木与树枝* 在第 20 页上了解关于如何切割存在张力的树枝的说明。

## 使用伐木技巧



**警告：**您必须拥有伐木经验。如果可能，请参加链锯操作培训课程。请向有经验的操作员咨询，学习更多的知识。

## 保持安全距离

- 确保您周围的人员与树木保持至少 2 1/2 树木长度的安全距离。

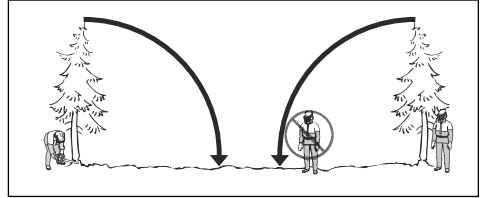

- 在伐木前或伐木期间必须确保没有人逗留在此危险区内。

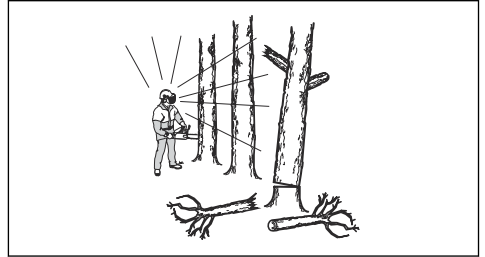

## 计算倒落方向

- 检查树木需要朝哪个方向倒落。目的是使树木倒落在便于您进行打枝与横切的位置。同样重要的是，您需要能够双脚站稳并且可以安全地移动。



**警告：**如果使树木朝其自然方向倒落很危险或无法这样做，那么要使其倒向别的方向。

- 检查树木的自然倒落方向。例如树木的倾斜和弯曲情况、风向、树枝的位置和积雪的重量。
- 检查四周是否存在障碍物，例如其他树木、电线、道路和/或建筑物。
- 查看树干上是否有受损和腐蚀的迹象。



**警告：**树干腐蚀可能意味着风险，即在您完成切割前树木就会倒落。

- 确保树木没有受损或枯死的树枝，否则它们会在树木倒落过程中折断并砸中你。

6. 请勿使树木落向另一颗直立的树木。搬离受困树木是一项危险的工作，发生事故的风险很高。请参阅**搬离受困树木**在第 20 页上。

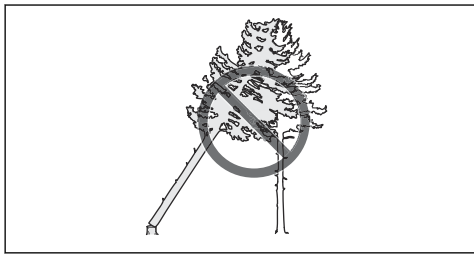

**警告：**在危险的采伐作业期间，当锯割操作结束后应立即将听觉保护设备摘下。要保证能听到声音与警告信号，这一点很重要。

## 清理树干与准备退路

切断肩膀高度以下的所有树枝。

1. 借助拉动冲力从上向下进行切割。确保树木位于您与本产品之间。

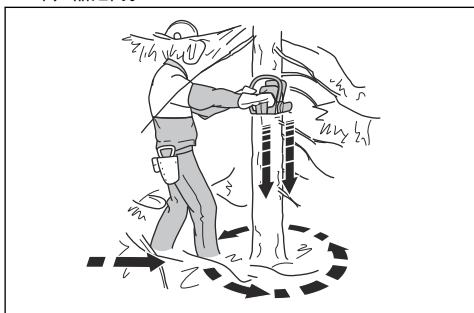

2. 清除树木周围工作区域内的下层灌木丛。清除工作区域内所有的切断材料。

3. 检查工作区域内是否存在障碍物，例如石头、树枝和坑洞。当树木开始倒落时您必须有一条畅通无阻的退路。您的退路必须与树木的倒落方向成大约 135 度的夹角。

1. 危险区域
2. 退路
3. 倒落方向

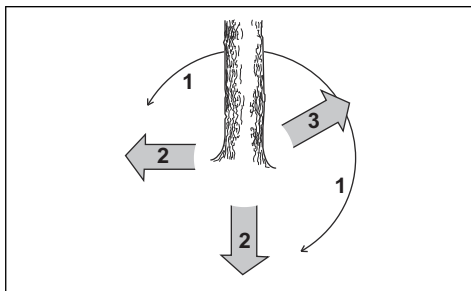

## 砍伐树木

Husqvarna 建议您在伐木时先制作方向切口，然后再使用安全角方法。安全角方法可以帮助您制作一个正确的留榫并控制倒落方向。



**警告：**切勿砍伐直径超过两倍导板长度的树木。要砍伐这种大树，您必须接受特殊的培训。

## 留榫

伐木过程中最重要的步骤是制作正确的留榫。利用正确的留榫，您可以控制树木的倒落方向，并且可以确保倒落过程安全。

留榫的厚度必须大于等于树木直径的 10%。



**警告：**如果留榫不正确或过薄，您将无法控制倒落方向。

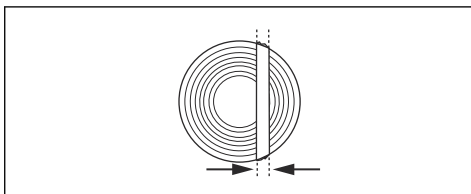

## 锯出方向切口

1. 制作方向切口制作 1/4 树木直径大小的方向切口。在顶切与底切之间制作 45° 的夹角。
  - a) 首先制作顶切。使本产品上的倒落方向标记 (A) 与树木的倒落方向 (B) 对准。站在本产品后面，并使树木位于您的右侧。借助拉动冲力进行切割。

- b) 制作底切。确保底切的末端与顶切的末端处于同一点。

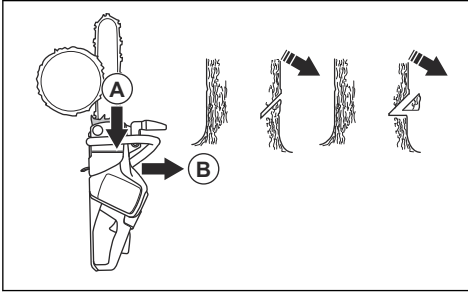

2. 确保方向切口线完全水平，并与倒落方向成直角(90°)。方向切口线穿过两个方向切口相交的点。

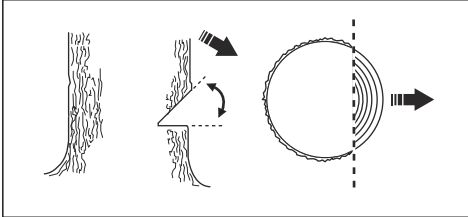

### 使用安全角方法

倒落切口的位置必须稍稍高于方向切口。

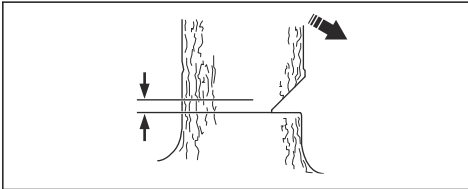

**警告：** 使用导板端头进行切割时要小心。就像在树干上制作钻孔切口那样，用导板端头的下半段开始切割。

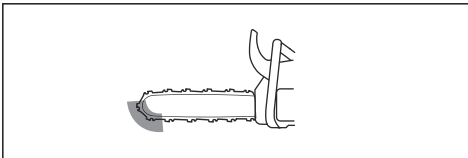

1. 如果可用的切割长度超过树木的直径，请完成这几个步骤 (a-d)。

- a) 制作一个直接进入树干的钻孔切口，使其达到留衔的宽度。

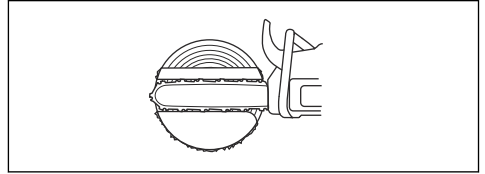

- b) 借助拉动冲击力切入树干至  $\frac{2}{5}$  的位置。  
c) 将导板向后拉 5-10 cm/2-4 in。  
d) 切断剩余的树干，使其形成一个宽度为 5-10 cm/2-4 in 的安全角。

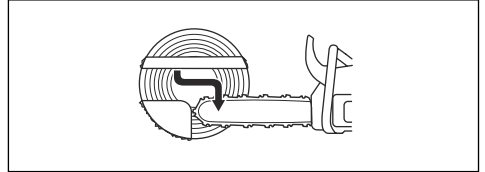

2. 如果可用的切割长度不超过树木的直径，请完成这几个步骤 (a-d)。

- a) 制作一个直接进入树干的钻孔切口。钻孔切口必须达到树木直径的  $\frac{3}{5}$ 。  
b) 借助拉动冲击力切断剩余的树干。

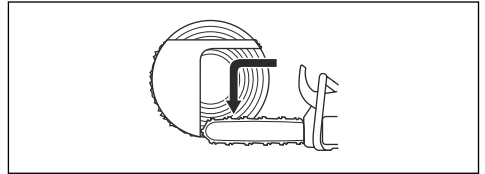

- c) 从树木的另一侧直接进入树干，完成留衔的制作。  
d) 借助推动冲击力进行切割，直到还剩下  $\frac{1}{5}$  的树干的宽度，完成安全角的制作。

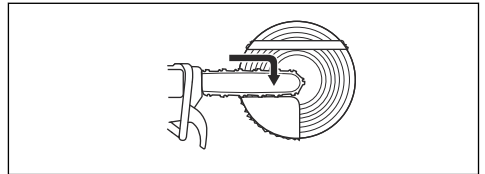

3. 直接从后面将一个楔子插入到切口中。

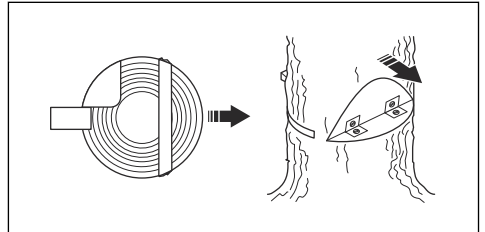

4. 切断安全角，使树木倒落。

**注意：**如果树木没有倒落，应敲击楔子，直到树木倒落。

5. 当树木开始倒落时，您应当通过退路远离树木。退后到距离树木至少 5 m/15 ft 的位置。

## 搬离受困树木



**警告：**搬离受困树木是一项很危险的工作，发生事故的风险性很高。远离危险区，切勿尝试伐倒受困树木。

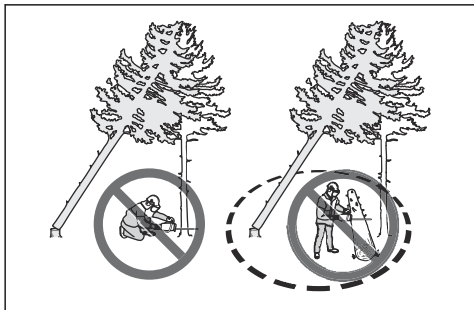

最安全的方法是使用以下一种绞盘：

- 拖拉机车载式

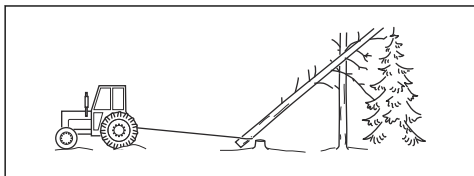

- 便携式

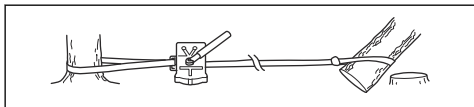

## 切割张紧树木与树枝

1. 查明树木或树枝的哪一侧存在张力。
2. 查明最大张力点位于何处。

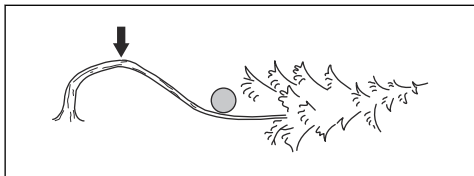

3. 检查哪种方法是最安全的释放张力的方法。

**注意：**在一些情况下，唯一安全的方法是使用绞盘，而不是本产品。

4. 找到在张力被释放时您不会被树木或树枝击中的位置。

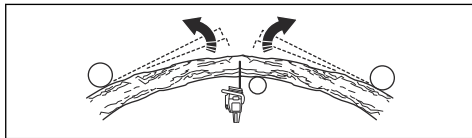

5. 进行一次或多次具有足够深度的切割，使张力降低。在最大张力点处或附近进行切割。使树木或树枝在最大张力点处断裂。

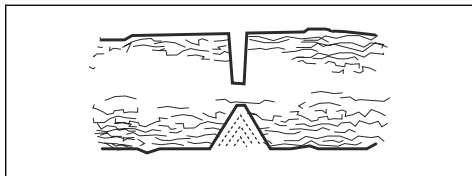

**警告：**不得直接切断张紧的树木或树枝。



**警告：**切割处于张紧状态的树木时，务必格外小心。在您切割树木之前或之后，树木可能发生快速移动，这会给您造成危险。如果您所处的位置不正确或切割方法错误，那么有可能受到严重伤害。

6. 如果您必须要切断树木/树枝，那么应制作 2 至 3 个切口，并且切口之间应相距 1 in，深度为 2 in。

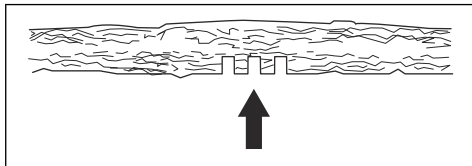

7. 然后更深地切入树木，直到树木/树枝弯折并使张力得到释放。

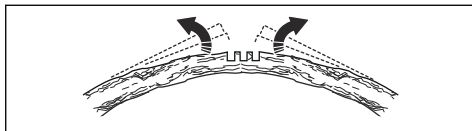

8. 在张力被释放后，从弯折处的对侧切断树木/树枝。

# 维护

## 引言



**警告：** 请仔细阅读和充分理解安全须知章节的内容，再对产品执行维护作业。

## 维护时间表



**警告：** 在进行维护前请取出电池。

以下是本产品必要维护事项列表。有关更多信息，请参阅维护在第 21 页上。

维护	使用前	每周	每月
清洁产品的外部。	X		
确保开关扳机和开关扳机锁的安全功能正常。	X		
清洁链制动器，并确保其正常运行。确保链限制器未损坏。必要时进行更换。	X		
转动导板，以确保磨损更均匀。确保导板中的润滑孔未堵塞。清洁导板槽。	X		
确保锯齿和锯齿防护罩没有裂缝且未损坏。如果锯齿和锯齿防护罩出现裂缝或受过撞击，请进行更换。	X		
确保导板和锯链获得充分润滑。	X		
检查锯链。查看其是否出现裂缝并确保锯链没有显得僵硬或发生异常磨损。必要时更换。	X		
磨利锯链。检查其张紧度和状况。检查驱动链轮是否磨损，必要时进行更换。	X		
清洁产品的进气口。	X		
确保螺丝和螺母均已上紧。	X		
确保键盘工作正常且未损坏。	X		
用锉刀锉除导板边缘处的毛刺。		X	
检查电池与产品之间的连接。检查电池与充电器之间的连接。			X
排空并清洁机油箱。			X
用压缩空气轻轻吹拭产品和电池冷却槽。			X

## 维护和检查产品上的安全装置

### 检查前护手

定期对前护手和惯性制动器分离装置进行检查。

1. 确保前护手未损坏，并且没有裂缝之类的明显缺陷。

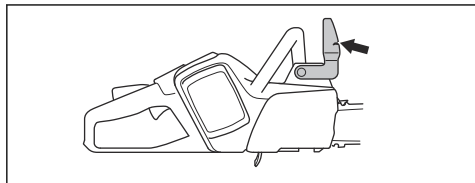

2. 确保前护手可自由移动且已安全连接至产品。

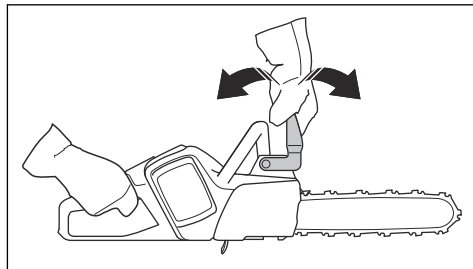

3. 关闭电机后将本产品放在树桩或其他稳定表面上。

- 握住后手柄，并松开前手柄。使本产品落在树桩上。



- 确保当导板撞击树桩时链条制动启动。

### 检查制动器扳机

- 将本产品放置在稳定的地面上，然后将其启动。请参阅 *启动产品* 在第 14 页上。



**警告：** 确保锯链不会接触地面或其他物体。

- 用大拇指和其他手指握住手柄上，并牢牢把住本产品。

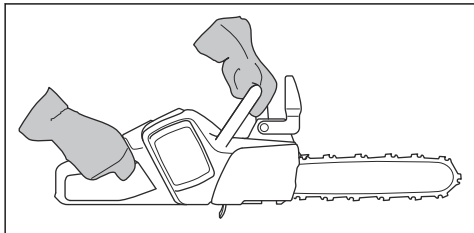

- 应用满功率，并倾斜左腕顶住前护手，以启动链条制动。锯链必须立即停止。

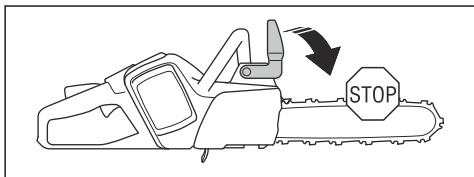

**警告：** 请勿松开前手柄。

### 检查开关扳机锁

- 确保开关扳机和开关扳机锁能自由移动，并且复位弹簧工作正常。

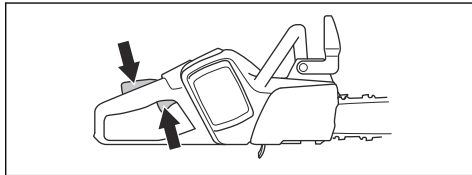

- 按下开关扳机锁，并确保松开手后会返回至初始位置。

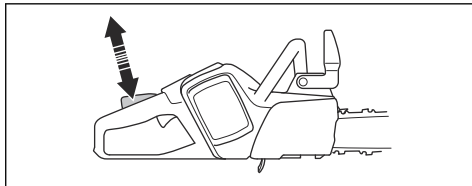

- 确保在开关扳机锁松开时开关扳机锁止在怠速位置。

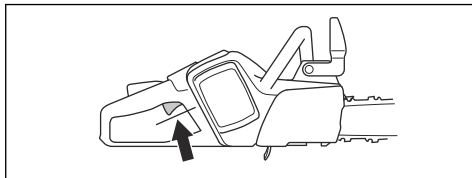

- 启动产品，应用满功率。
- 松开开关扳机，确保锯链停止转动并保持静止不动。如果锯链在开关扳机处于怠速位置时转动，请咨询您的保养代理商。

### 检查链限制器

- 确保链限制器未损坏。
- 确保链限制器牢固并且固定在产品机身上。

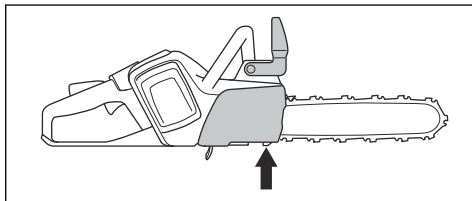

### 检查键盘情况

- 启动产品。请参阅 *启动产品* 在第 14 页上
- 再次按启动/停止按钮。

3. 确保按住按钮时产品停止运转。绿色 LED 会熄灭。

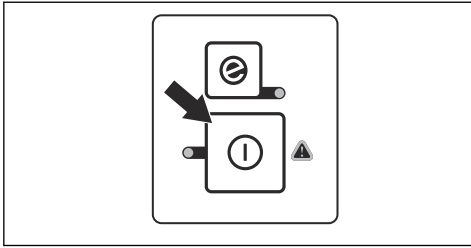

## 检查电池和电池舱

1. 用软刷清洁电池和电池舱。
2. 确保冷却槽和电池接头均保持洁净。

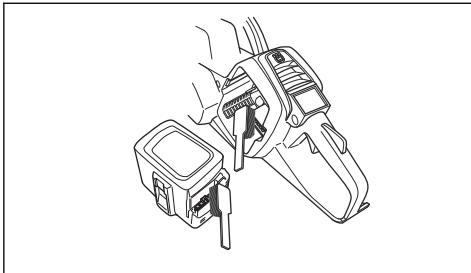

3. 确保电池未损坏，并且没有裂缝之类的其他缺陷。

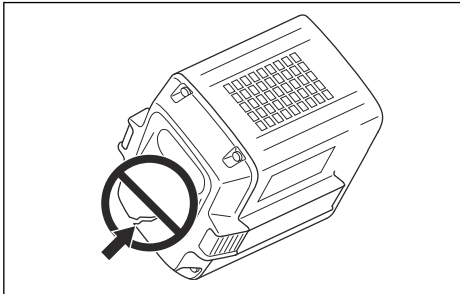

## 检查电池充电器

1. 确保电池充电器和电源线未损坏。检查是否有裂缝和其他缺陷。

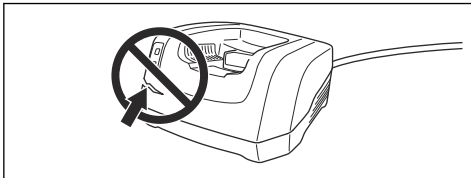

## 清洁冷却系统

本产品配有冷却系统，可使产品尽量保持较低的温度。冷却系统包括产品左侧的进气口和电机上的风扇。

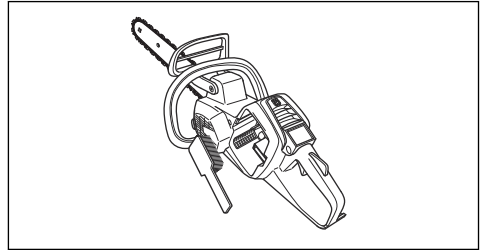

1. 用刷子每周清洁一次冷却系统，必要时请更频繁地进行清洁。
2. 确保冷却系统洁净且未堵塞。



**小心：**冷却系统变脏或堵塞可能会导致产品变得过热。这会导致活塞和气缸损坏。

## 磨利锯链

### 有关导板和锯链的信息



**警告：**使用或维护锯链时，请戴上防护手套。静止的锯链也可能导致伤害。

使用 Husqvarna 推荐的导板和锯链组合更换磨损或损坏的导板或锯链。这对于确保产品的安全功能是非常必要的。要查看我们推荐的备用导板和锯链组合列表，请参阅附件在 [第 31 页](#) 上。

- 导板长度，in/cm。有关导板长度的信息通常可以在导板后端找到。

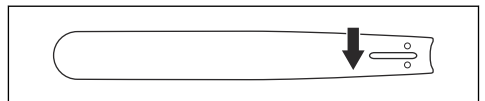

- 导板顶端链轮上的齿数 (T)。

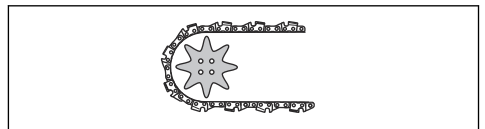

- 锯链节距 (in)，即锯链驱动链节的间距，必须与导板顶端驱动链轮齿与驱动链轮之间的距离一致。

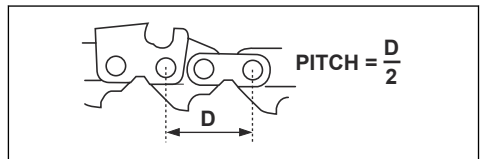

- 驱动链节的数量。驱动链节的数量由导板的类型确定。

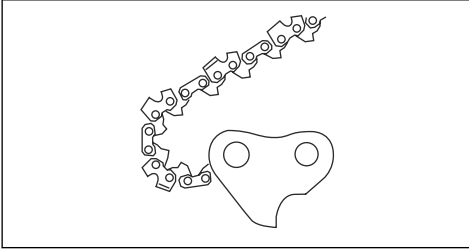

- 导板槽宽度 (in/mm)。导板槽宽度必须与锯链驱动链节的宽度相同。

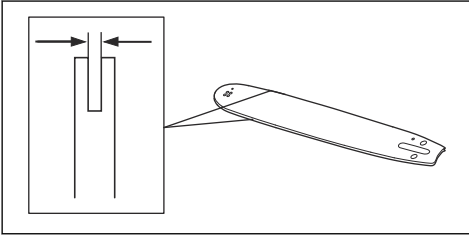

- 锯链油孔与锯链张紧器孔。导板必须与产品匹配。

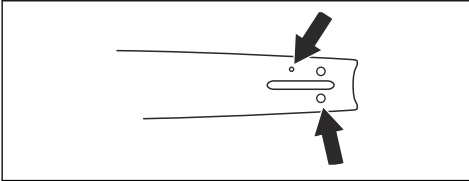

- 驱动链节宽度 (mm/in)

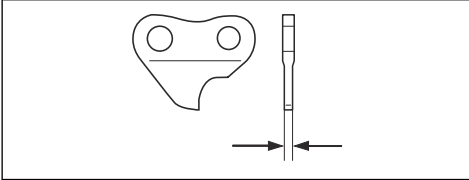

## 有关如何磨利切割齿的一般信息

请勿使用钝化的锯链。当锯链钝化时，您必须施加更大的压力才能使导板穿过木头。如果锯链严重钝化，则不会出现木片，而是锯末。

锋利的锯链会很容易地穿过木头，产生的小木片会长且厚。

切割齿 (A) 和深度规 (B) 共同构成锯链的切割部分，即锯齿。两者之间的高度差决定切割深度 (深度规设置)。

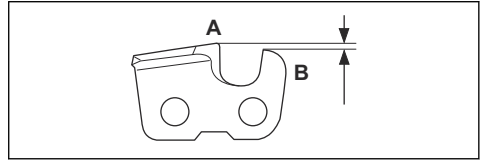

磨利切割齿时，需要考虑以下因素：

- 锉削角。

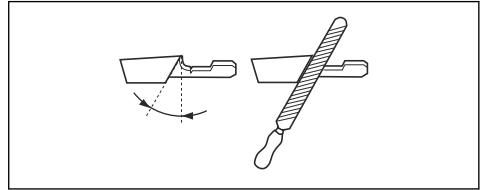

- 切割角。

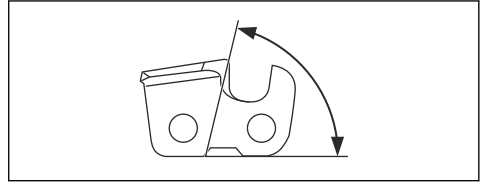

- 锉刀位置。

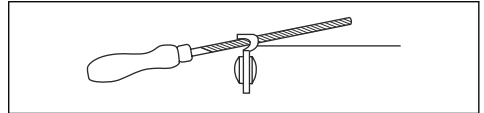

- 圆锉直径。

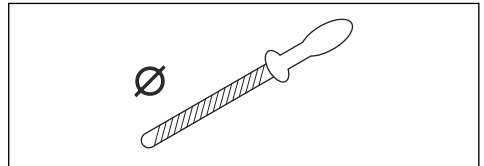

如果不使用适合的设备，则很难正确磨利锯链。使用 Husqvarna 锉规。这将有助于保持最大锯切性能并将反冲危险降至最低。





**警告：**如果不遵守磨利说明，会增加反冲风险。

**注意：**请参阅 *链锯设备和链削角* 在第 31 页上以了解有关磨利锯链的信息。

## 磨利切割齿

1. 用圆锉和链规磨利切割齿。

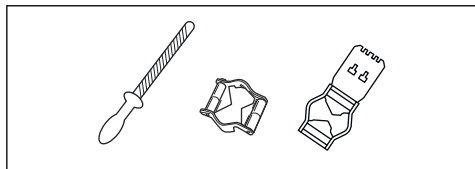

**注意：**请参阅 *链锯设备和链削角* 在第 31 页上以了解 Husqvarna 针对您的锯链所推荐的锉刀和链规的相关信息。

2. 将链规正确应用于切割齿。请参阅链规随附的说明。
3. 从切割齿内侧向外移出锉刀。在拉回行程中减小压力。

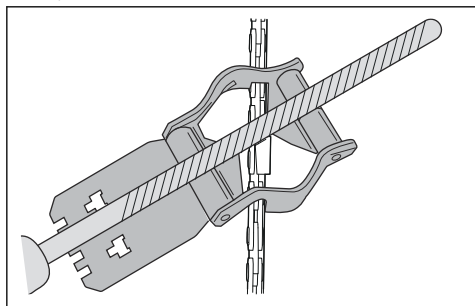

4. 去除所有锯齿一侧的锉屑。
5. 转动产品，去除另一侧的锉屑。
6. 确保所有锯齿长度相同。

## 有关如何调整深度规设置的一般信息

磨利切割齿 (A) 时，深度规设置 (C) 会减小。为保持最大锯切性能，您必须清除深度规 (B) 上的锉屑以获得推荐的深度规设置。有关如何获得正确的锯链深度规设置的说明，请参阅 *附件* 在第 31 页上。

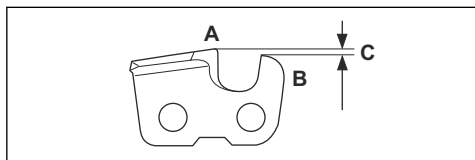

**警告：**如果深度规设置过大，那么发生反冲的风险会增加！

## 调节深度规设置

在调整深度规设置或磨利切割齿之前，请参阅 *磨利切割齿* 在第 25 页上以了解相关说明。建议您每磨利切割齿三次之后调整一次深度规设置。

我们建议您使用我们的深度规工具以获得正确的深度规设置与深度规斜面。

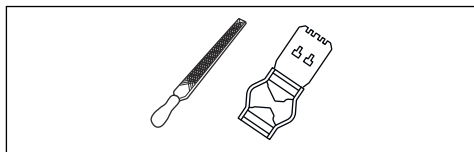

1. 用扁锉和深度规工具来调整深度规设置。请仅使用 Husqvarna 深度规附件来获得正确的深度规设置与深度规斜面。
2. 将深度规工具置于锯链上。

**注意：**有关如何使用工具的更多信息，请查看深度规工具的包装。

3. 使用扁锉将从深度规工具中凸出的深度规尖端锉除。

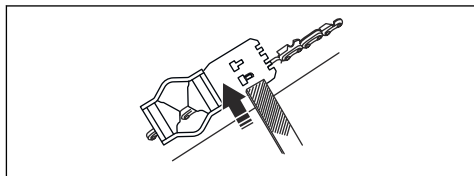

## 调整锯链的张紧度



**警告：**张紧度不正确的锯链可能会从导板上脱落，从而导致严重伤害或死亡。

使用锯链时，它会变得更长。定期调整锯链。每次加注链条润滑油时都要检查锯链张紧度。

**注意：**新锯链具有磨合期，在此期间您必须更加频繁地检查张紧度。

## 调整锯链的张紧度 (330i)

1. 向外翻开旋钮，直至其打开。

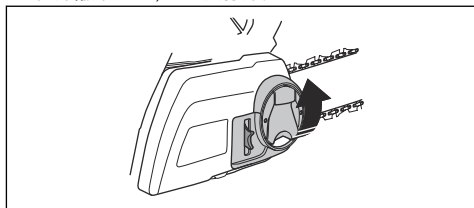

2. 逆时针转动旋钮使驱动链轮罩松开。

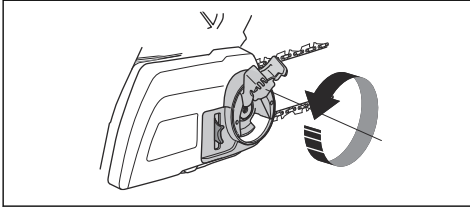

3. 转动链条张紧转轮，调整锯链的张力。锯链必须紧靠导板。

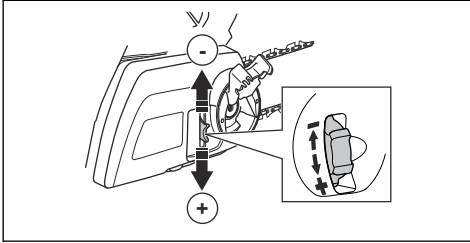

**注意：** 向下转动转轮 (+) 可增加张力，向上转动转轮 (-) 可减小张力。

4. 确保可以用手自如地转动锯链，并且锯链不会从导板上垂下。

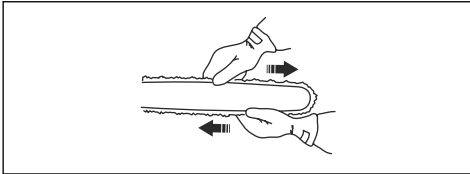

5. 顺时针转动旋钮以拧紧导板旋钮。

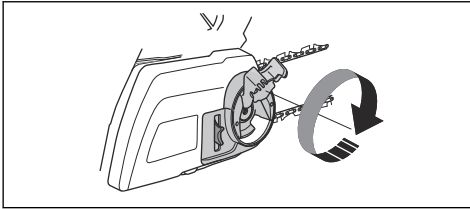

6. 向下扣紧旋钮以锁定张力。

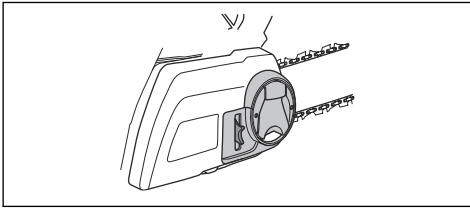

## 调整锯链的张紧度 (535i XP)

1. 拧松用于固定驱动链螺母的导板螺母。请使用组合扳手拧紧。

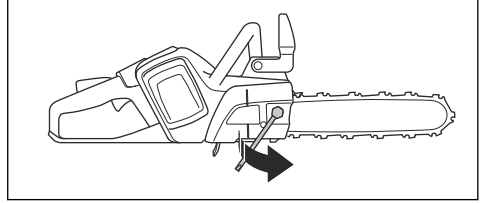

2. 提起导板前部，转动锯链张紧调节螺钉。请使用组合扳手拧紧。

3. 拧紧锯链，直至锯链张紧紧贴导板。

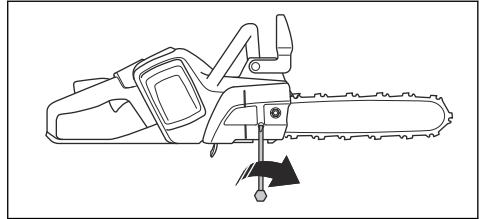

4. 用组合扳手拧紧导板螺母，同时提起导板前部。

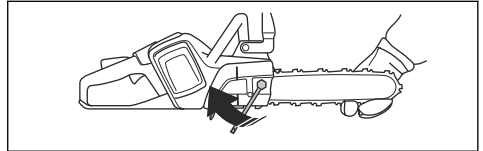

5. 确保可以用手自如地转动锯链，并且锯链不会从导板上垂下。

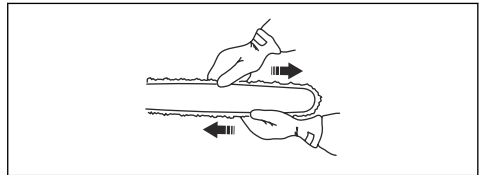

**注意：** 有关链条张紧调节螺钉在产品上的位置，请参阅产品概览在第 2 页上。

## 检查锯链润滑情况

每充电三次检查一次锯链润滑情况。

1. 启动产品并以 3/4 功率运行。将导板保持在浅色表面上方大约 20 厘米 (8 英寸) 处。

- 如果锯链润滑良好，您在 1 分钟后可以在该表面上看到一条清晰的油线。



- 如果锯链润滑不佳，请执行以下检查。
  - 检查导板内的油道，确保其未堵塞。必要时清洁。

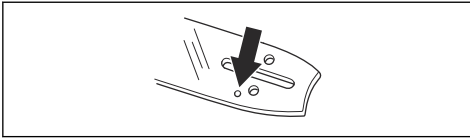

- 检查导板边缘的沟槽，确保其十分干净。必要时清洁。

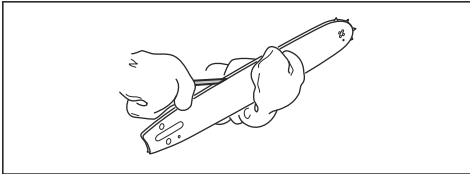

- 确保导板顶端链轮转动自如，并且导板顶端链轮内的润滑孔未堵塞。必要时进行清洁与润滑。



- 如果执行上述步骤后锯链润滑情况仍然不佳，请与您的保养代理商联系。

## 检查链条驱动链轮

- 检查链条驱动链轮是否磨损。必要时请更换链条驱动链轮。

- 每次更换锯链时，同时更换链条驱动链轮。

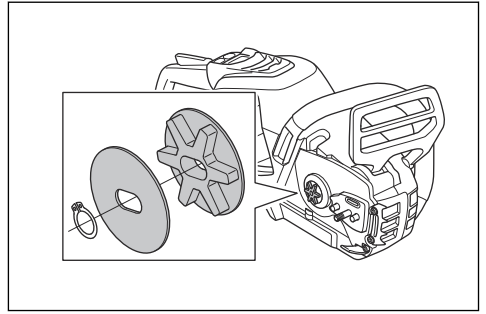

## 润滑切割设备

- 确保铆钉与链节没有裂缝且铆钉不松动。必要时进行更换。

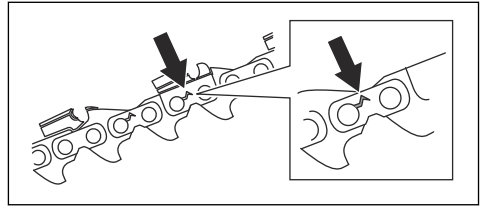

- 确保锯链轻松弯曲。更换较硬的锯链。
- 将现有锯链与新锯链进行比较，以检查铆钉与链节是否已磨损。
- 当切割齿的最长部分小于 4 mm/0.16 in 时，则更换锯链。此外如果切割齿存在裂缝，也应更换锯链。

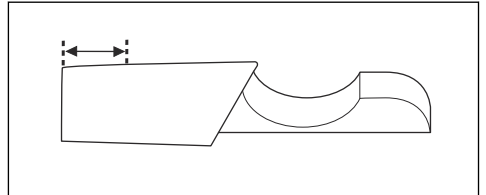

## 检查导板

- 确保油道未堵塞。必要时进行清洁。

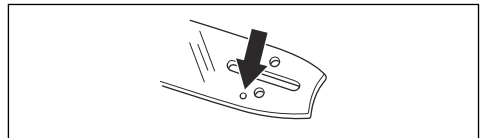

- 检查导板边缘是否有毛刺。用锉刀去除毛刺。

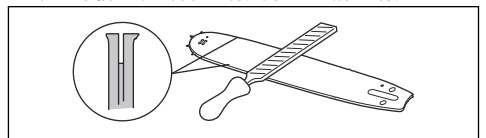

3. 清洁导板中的沟槽。

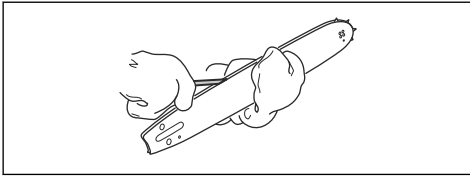

6. 确保导板顶端链轮转动自如，并且导板顶端链轮内的润滑孔未堵塞。必要时进行清洁与润滑。



4. 检查导板槽是否磨损。必要时请更换导板。

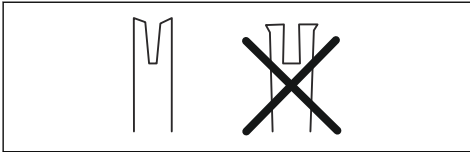

7. 每日转动导板，以延长其使用寿命。

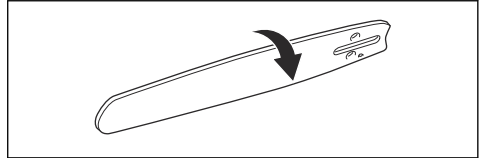

5. 检查导板顶端是否粗糙或磨损严重。

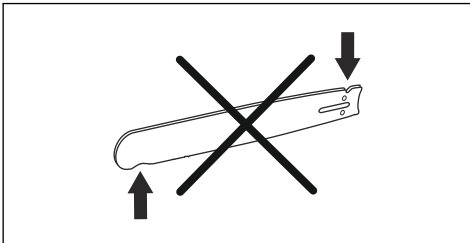

## 故障排除

### 键盘

产品键盘上可能会显示的故障代码。

指示灯	可能的故障	可行操作
警告指示灯闪烁。	链制动器啮合。	将前护手拉回以松开链制动器。
	偏离工作温度。	使产品冷却。
	过载。切割锯片卡住。	切割锯片卡住。松开切割锯片。
	同时按下了开关扳机和启动按钮。	松开开关扳机，产品启动。
绿色启动指示灯闪烁。	电池电压低。	给电池充电。
警告指示灯亮起。	保养。	咨询您的保养代理商。

### 电池

问题	可能的故障	可能的解决方案
绿色指示灯闪烁。	电池电压低。	给电池充电。

问题	可能的故障	可能的解决方案
红色错误指示灯闪烁。	电池电量耗尽。	给电池充电。
	偏离工作温度。	在 -10°C (14°F) 至 40°C (104°F) 之间的温度下使用电池。
	过压。	从电池充电器中取出电池。
红色错误指示灯亮起。	电池电压差过大 (1V)。	请联系保养代理商。

## 电池充电器

指示灯	可能的故障	可行操作
警告指示灯闪烁。	偏离工作温度。	应在温度介于 5°C/41°F 和 40°C/104°F 之间的环境中使用电池。
警告指示灯亮起。		咨询您的保养代理商。

## 运输、存放和废弃处理

### 运输及存放

- 随附的锂离子电池遵守危险品法律的要求。
- 请遵守商业运输在包装和标签方面的特殊要求，包括由第三方、运输代理等进行的商业运输。
- 在运送产品前，请与经过危险品专门培训的人员沟通。请遵守所有适用的国家法规。
- 在将电池放入包装中时，用胶带遮住裸露的触点。将电池牢牢固定在包装中，以防移动。
- 进行存放或运输之前请取下电池。
- 将电池和电池充电器放入干燥无霜的空间。
- 不要将电池存放在容易积聚静电的区域。严禁将电池存放在金属盒中。
- 电池存放温度应介于 5 °C (41 °F) 和 25 °C (77 °F) 之间，并避免阳光直射。
- 电池充电器存放温度应介于 5 °C (41 °F) 到 45 °C (113 °F) 之间，并避免阳光直射。
- 在进行长期存储之前，将电池充电至 30% 至 50%。
- 将电池充电器存储在封闭、干燥的空间。
- 在存储期间使电池远离电池充电器。请勿使儿童和其他未获批准人员接触设备。将设备存放于可以锁闭的空间。

- 在长期存储本产品之前，应清洁产品并进行全面的保养。
- 在产品上使用运输护板，以防止产品在运输和存储期间造成伤害或损坏。
- 在运输期间固定好产品。

### 电池、电池充电器和产品的废弃处理

以下符号表示该产品不属于生活垃圾。请在回收站作为电气和电子设备进行回收。这将有助于避免对环境 and 人产生损害。

请与当地相关部门、生活垃圾服务机构或您的经销商沟通，了解更多信息。

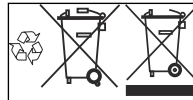

**注意：** 产品或产品的包装上显示此符号。

## 技术参数

### 技术资料

	330i	535i XP
电机		

	<b>330i</b>	<b>535i XP</b>
类型	BLDC ( 无刷型 ) 36V	BLDC ( 无刷型 ) 36V
<b>特点</b>		
低功耗模式	savE	savE
<b>润滑系统</b>		
机油泵类型	自动	自动
机油箱容量, L/cm <sup>2</sup>	0.20/200	0.20/200
<b>重量</b>		
链锯 ( 不包括电池、导板、锯链且锯链油的油箱为空 ), kg	2.5	2.4
<b>防水等级</b>		
IPX4	是	是
<b>噪音排放<sup>1</sup></b>		
声功率级测量值, dB(A)	104	104
声功率级保证值 L <sub>WA</sub> , dB(A)	106	106
<b>声压级<sup>2</sup></b>		
操作人员耳边的等效声压级, dB(A)	93	93
<b>振动水平<sup>3</sup></b>		
前手柄, m/s <sup>2</sup>	3.5	4.1
后手柄, m/s <sup>2</sup>	3.9	4.6
<b>等效振级<sup>4</sup></b>		
前手柄, m/s <sup>2</sup>	2.2	2.5
后手柄, m/s <sup>2</sup>	2.4	2.8
<b>锯链/导板</b>		
建议导板长度 (in/cm)	10-14/25-35	10-14/25-35
可用切割长度 (in/cm)	9-13/23-33	9-13/23-33
驱动链轮类型/齿数	星形/6	星形/7
最大链速/ (savE) (m/s)	15 (12)	20 (15)

<sup>1</sup> 环境噪音排放以声功率 (L<sub>WA</sub>) 量测, 符合 EC 指令 2000/14/EC 的要求。

<sup>2</sup> 根据 ISO 22868 标准, 等效声压级计算为在不同作业条件下不同声压级的时间加权能量总值。等效声压级的典型统计离差为标准偏差 1 dB (A)。

<sup>3</sup> 振级符合 EN 60745-2-13 标准。等效振级的报告数据中具有一个 1 m/s<sup>2</sup> 的典型统计离差 (标准偏差)。声明的振动数据源于机器配备导板长度和推荐锯链类型时的测量值。如果机器配备其他导板长度, 则振级可能会有所不同, 最大 ± 1.5 m/s<sup>2</sup>。

<sup>4</sup> 等效振级是针对内燃机驱动链锯进行测量和计算的。引述这些数字是用于比较振动数据, 与 ISO 22867:2011 所规定的引擎类型无关。

## 附件

### 导板和锯链组合







以下切割附件经认可可用于 Husqvarna 330i 和 535i XP。





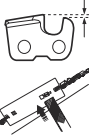

导板				锯链	
长度 (in)	链条节距 (in)	量规 (mm)	最大前部半径	类型	长度, 驱动链节 (数量)
10	3/8	1.1	7T	Husqvarna H38	40
12			9T		45
14					52
10	0.325 mini	1.1	8T	Husqvarna SP21G	46
12					51
14					59

### 锉削设备和锉削角

如果不清楚您的产品上配备哪款锯链, 请咨询您的保养代理商。

使用 Husqvarna 锉规将为您提供正确的锉削角。我们建议您始终使用 Husqvarna 锉规来恢复锯链的锋利度。零件号请参见下表。

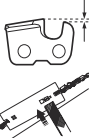
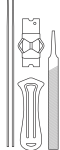
							
38	11/64 in/4.5 mm	75°	30°	0°	0.025 in/0.65 mm	5056981-03	5795588-01

							
21	5/32 in/4.0 mm	60°	30°	0°	0.025 in/0.65 mm	5950046-01	5950047-01

### 认可电池

仅使用本产品的原装 BLI 电池。

## 认可电池充电器

电池充电器	QC330	QC500
输入电压, V	100-240	100-240
频率 (Hz)	50-60	50-60
功率 (W)	330	500



### 欧盟一致性声明

Husqvarna AB, SE-561 82 Huskvarna, Sweden, 电话 : +46-36-146500, 谨此声明 : 具有 2019 及之后的序列号 ( 年份同随后的序列号一起清楚地标注在铭牌上 ) 的 Husqvarna 330i 和 535i XP 电池驱动型链锯符合以下欧洲理事会指令的要求, 我们对此负有唯一的责任 :

- 2006 年 5 月 17 日“关于机械”的指令 **2006/42/EC**。
- 2014 年 2 月 26 日“关于电磁兼容性”的指令 **2014/30/EU**。
- 2000 年 5 月 8 日“关于环境噪音释放”的指令 **2000/14/EC**。
- 2011 年 6 月 8 日“关于限制使用某些有害物质”的指令 **2011/65/EU**

适用标准如下 : EN 60745-1:2009+A11:2010, EN 60745-2-13:2009+A1:2010, EN 55014:2006+A1:2009, EN 61000-6-2:2005, EN 50581:2012

认证机构 (0404) : RISE SMP, Svensk Maskinprovning AB, Box 7035, SE-750 07, Uppsala, Sweden, 已按照机械指令 (2006/42/EC) 第 12 章第 3b 款规定进行了 EC 类型检验。EC 型式检验证书编号为 : 0404/19/2522

此外, RISE SMP, Svensk Maskinprovning AB, Box 7035, SE-750 07, Uppsala, Sweden 经认证符合 2000 年 5 月 8 日颁布的“关于环境中噪音释放”的欧洲理事会指令 (2000/14/EC) 附录 V 中的规定。证书编号为 : 01/162/003

所供应的链锯与接受 EC 型式检验的样机一致。

关于噪音释放的信息, 请参阅 *技术参数* 在第 29 页上。

Huskvarna, 2019-01-15



Pär Martinsson, 开发经理 ( Husqvarna AB 授权代表, 负责技术文档编制事务。 )







[www.husqvarna.com](http://www.husqvarna.com)

原始说明

1140988-73



2019-05-17