



# Husqvarna®



CT 36/CT 36A  
CT 48/CT 48A

Husqvarna, 2019.12.01

## Naudojimo instrukcija, LT

Mielas kliente!

Dėkojame, kad pasirinkote kokybišką „Husqvarna“ gaminį! Tikimės, kad jums jis tikrai patiks.

Atminkite, kad pridedamame vadove yra „Wacker Neuson“ nuorodos.

„Husqvarna Group“ garantuoja šio gaminio kokybę.

Jei turite klausimų, nedvejodami susisiekitė su mūsų vietiniu pardavimo ar aptarnavimo punktu arba apsilankykite [www.husqvarnacp.com](http://www.husqvarnacp.com).

Husqvarna AB

SE-561 85 Huskvarna, Švedija

# Naudojimo instrukcijos

## Kastuvėlis

# CT36/CT36A CT48/CT48A



Tipas	CT36/CT36A, CT48/CT48A
Dokumento	5100024189
Data	0618
Versija	07
Kalba	LT

## Pratarmė

IŠSAUGOKITE ŠIAS INSTRUKCIJAS – šiame vadove pateikiamos svarbios instrukcijos toliau nurodytam mašinos modeliui. Šios instrukcijos parašytos išskirtinai „Wacker Neuson Production Americas LLC“, todėl jomis reikia vadovautis montuojant, dirbant ir prižiūrint mašinas.

Irenginys	Elemento numeris	Irenginys	Elemento numeris
CT 36-6	500009443 5000620830	CT 48-9	500009453 5000620838
CT 36-9	500009444 5000620833		
CT 36-9V	500009447 5000620834		
CT 36-5A	500009438 5000620106 5000620829 5200016256	CT 48-8A	500009449 5000620837
CT 36-8A	500009439 5000620831	CT 48-11A	500009450 5000620835
CT 36-8A-V	500009442 5000620832	CT 48-13A-V	500009452 5000620836

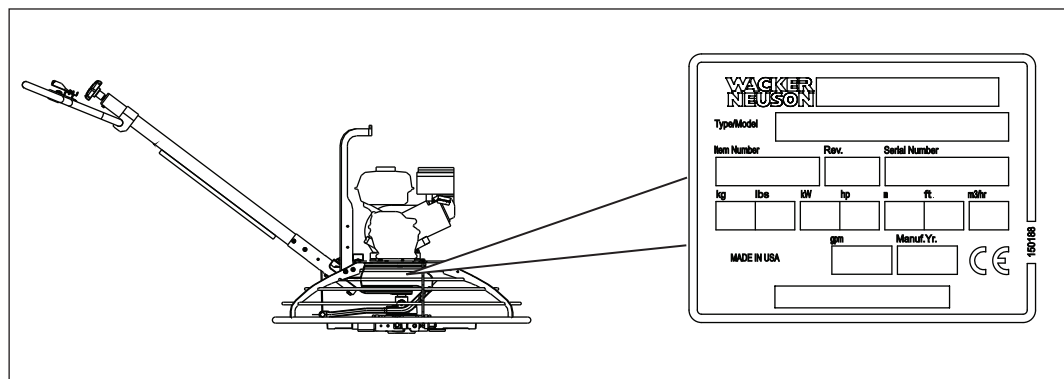

wc\_gr010106

**Mašinos identifikavimas**

Firminėje lentelėje, pridėtoje prie šios mašinos, nurodytas modelio numeris, įrenginio numeris, tikrinimo numeris ir serijos numeris. Firminės lentelės vieta parodyta aukščiau.

**Serijos numeris (S/N)**

Ateičiai užsirašykite serijos numerį toliau skirtame laukelyje. Reikės serijos numerio, kai norėsite įsigyti mašinos dalių arba ją remontuoti.

Serijos numeris:

### **Mašinos dokumentacija**

- Nuo šiol šioje dokumentacijoje „Wacker Neuson Production Americas LLC“ bus įvardijama kaip „Wacker Neuson“.
- Visada turėkite mašinoje naudojimo instrukcijų kopiją.
- Užsisakydami atsargines dalis naudokitės atskira dalių knyga, prideda prie mašinos.
- Jei neturėsite bet kurio šio dokumento, kreipkitės į „Wacker Neuson“ norėdami užsisakyti naują arba eikite adresu [www.wackerneuson.com](http://www.wackerneuson.com).
- Kai užsakysite dalis ar prašysite techninės priežiūros informacijos, pasiruoškite nurodyti mašinos modelio numerį, prietaiso numerį, tikrinimo numerį ir serijos numerį.

### **Šių instrukcijų informacijos išimtis**

- Šiose instrukcijose pateikiama informacija ir procedūros, kaip saugiai naudoti ir prižiūrėti nurodytą „Wacker Neuson“ modelį (-ius). Kad būtų saugiau ir nekiltų pavojus susižeisti, atidžiai perskaitykite, įsisavinkite ir laikykitės visų nurodymų, aprašytų šiose instrukcijose.
- „Wacker Neuson“ specialiai pasilieka teisę atlikti techninius pakeitimus net ir be įspėjimo, kurie pagerina mašinų našumą arba saugumo standartus.
- Šiose instrukcijose pateikiama informacija paruošta pagal mašinas, pagamintas iki atspausdinimo laiko. „Wacker Neuson“ pasilieka teisę keisti bet kurią šios informacijos dalį be įspėjimo.
- Iliustracijos, dalys ir procedūros šiose instrukcijose pateikiamos apie „Wacker Neuson“ gamykliškai sumontuotus komponentus. Jūsų mašina gali skirtis priklausomai nuo specifinių jūsų regiono reikalavimų.

---

### **Gamintojų patvirtinimas**

Šiose instrukcijose aprašomos patvirtintos dalys, priedai ir modifikacijos. Galioja šie apibrėžimai:

- Patvirtintos dalys arba priedai yra tos, kurias arba gamina, arba tiekia „Wacker Neuson“.
- Patvirtintos modifikacijos yra tokios, kurios atliekamos įgaliojame „Wacker Neuson“ paslaugų centre pagal rašytines instrukcijas, publikuotas „Wacker Neuson“.
- Nepatvirtintos dalys, priedai ir modifikacijos yra tokios, kurios neatitinka patvirtintų kriterijų.

Nepatvirtintos dalys, priedai ar modifikacijos gali paskatinti tokias pasekmes:

- Operatoriui ir asmenims darbo srityje gali kilti pavojus sunkiai susižeisti
- Mašina sugadinama visam laikui, o nebus taikoma garantija

Nedelsiant kreipkitės į „Wacker Neuson“ prekybininką, jei turite klausimų dėl patvirtintų arba nepatvirtintų dalių, priedų arba modifikacijų.

# EB atitikties deklaracija

„Husqvarna AB“, SE 561 82 „Huskvarna“, ŠVEDIJA, Tel. +46 36 146500 prisiima visišką atsakomybę, kad gaminys:

Aprašas	Betono lyginimo mašina, mentelė
Gamintojas	HUSQVARNA
Tipas / modelis	CT 36-5A, CT 36-8A, CT 36-8A-V, CT 48-8A, CT 48-11A, CT 48-13A-V
Identifikacijos numeris	Serijos numeriai nuo 2019 m.

visiškai atitinka šias ES direktyvas ir reikalavimus:

Direktyva / reikalavimas	Aprašas
2006/42/EB	„dėl mašinų“
2014/30/ES	„dėl elektromagnetinio suderinamumo“

ir kad laikomasi šių standartų ir (arba) techninių specifikacijų

**EN 12649:2008+A1:2011**

Partille, 2019.12.01



Martin Huber

„R&D“ direktorius, Betoniniai paviršiai ir grindys,  
Husqvarna AB“, statybų padalinys

Atsakingas už techninę dokumentaciją



<b>Pratarmė</b>	<b>3</b>
<b>EB Atitikties deklaracija</b>	<b>5</b>
<b>1 Saugos informacija</b>	<b>9</b>
1.1 Signaliniai žodžiai, vartojami šioje instrukcijoje .....	9
1.2 Prietaiso aprašas ir numatytoji paskirtis .....	10
1.3 Saugos gairės naudojant mašină .....	11
1.4 Techninės priežiūros sauga .....	13
1.5 Operatoriaus saugumas naudojant vidaus degimo variklius .....	15
<b>2 Etiketės</b>	<b>17</b>
2.1 Ženklavimo vietos .....	17
2.2 Ženklavimo reikšmės .....	18
<b>3 Kėlimas ir pervežimas</b>	<b>21</b>
3.1 Mašinos kėlimas .....	21
3.2 Transporting the Machine .....	23
<b>4 Eksploatavimas</b>	<b>24</b>
4.1 Mašinos paruošimas naudoti pirmą kartą .....	24
4.2 Rekomenduojami degalai .....	24
4.3 Degalų papildymas .....	25
4.4 Menčių montavimas .....	26
4.5 Rankenos reguliavimas – CT 36-5A .....	28
4.6 Rankenos pritvirtinimas ir reguliavimas .....	29
4.7 Valdikliai .....	33
4.8 Operatoriaus sėdėjimo padėtis .....	33
4.9 Stabdžių sistema .....	34
4.10 Variklio valdymo modulio tikrinimas .....	34
4.11 Neprivalomi svarmenys .....	35
4.12 Prieš užvedant mašină .....	35
4.13 Mašinos užvedimas, vairavimas ir sustabdymas .....	36
4.14 Avarinio išjungimo tvarka .....	39

<b>5</b>	<b>Priežiūra</b>	<b>40</b>
5.1	Išmetamųjų teršalų kontrolės sistemos priežiūra .....	40
5.2	Periodiškos techninės priežiūros tvarkaraštis .....	40
5.3	Diržo keitimas .....	41
5.4	Glaistyklės tepimas .....	42
5.5	Laikymas .....	43
5.6	Mašinos utilizavimas / eksploatacijos nutraukimas .....	44
<b>6</b>	<b>Variklio priežiūra</b>	<b>45</b>
6.1	Periodiškos techninės priežiūros tvarkaraštis: Wacker Neuson WM170 .....	45
6.2	Variklio alyva: Wacker Neuson WM 170 .....	46
6.3	Periodiškos techninės priežiūros tvarkaraštis: Honda GX 160 .....	47
6.4	Rekomendacijos dėl alyvos .....	48
<b>7</b>	<b>Techniniai duomenys</b>	<b>49</b>
7.1	Matmenys .....	49
7.2	Variklis: Honda .....	50
7.3	Variklis: Wacker Neuson .....	53
7.4	Trowel .....	55
7.5	Sound and Vibration Specifications .....	56
<b>8</b>	<b>Gedimų taisymas</b>	<b>57</b>



## 1 Saugos informacija

### 1.1 Signaliniai žodžiai, vartojami šioje instrukcijoje

Šioje instrukcijoje yra signalinių žodžių – PAVOJUS, ĮSPĖJIMAS, ATSARGIAI, DĖMESIO, ir PASTABA, kuriais būtina vadovautis, kad būtų mažesnė tikimybė susižaloti, sugadinti prietaisą ar atlikti netinkamą techninę priežiūrą.



Tai įspėjamasis saugos simbolis. Jis naudojamas norint įspėti apie galimus pavojus.

- ▶ Laikykites visų saugos pranešimų, esančių prie šio simbolio.



#### **PAVOJUS**

PAVOJUS nurodo pavojingą situaciją, kuri, jei jos nesisaugoma, baigsis mirtimi ar rimtu sužalojimu.

- ▶ За избягване на опасността от смърт или сериозни наранявания да се спазват стриктно указанията за безопасност, следващи след думата Опасност.



#### **ĮSPĖJIMAS**

ĮSPĖJIMAS nurodo pavojingą situaciją, kuri, jei jos nesisaugoma, gali baigtis mirtimi ar rimtu sužalojimu.

- ▶ Norėdami išvengti galimos mirties ar rimtų sužalojimų dėl tokio pobūdžio pavojaus, laikykites visų saugos pranešimų, esančių prie šio signalinio žodžio.



#### **ATSARGIAI**

ATSARGIAI nurodo pavojingą situaciją, kuri, jei jos nesisaugoma, gali baigtis nedideliu ar vidutiniu sužalojimu.

- ▶ Norėdami išvengti galimo nedidelio ar vidutinio sužalojimo dėl tokio pobūdžio pavojaus, laikykites visų saugos pranešimų, esančių prie šio signalinio žodžio.

**DĖMESIO:** DĖMESIO nurodo situaciją, kai pranešimas naudojamas be saugos įspėjamojo simbolio, kuri nesisaugant gali baigtis turtine žala.

**Pastaba:** Pastaboje pateikiama papildomos informacijos, kuri svarbi procedūrai.

## 1.2 Prietaiso aprašas ir numatytoji paskirtis

Šis prietaisas yra stumdoma betono glaistyklė. „Wacker Neuson“ stumiama glaistyklė sudaryta iš rėmo, ant kurio sumontuotas benzininis variklis, kuro bakas, pavarų dėžė ir valdymo rankena. Keturių metalinių menčių komplektas prijungtas prie greičių dėžės ir uždengtas žiedine apsauga. Variklis suka mentes su greičių dėže ir sankabos mechanizmu. Besisukančios mentės slysta per kietinamą betoną, dailiai jį išlygindamos. Operatorius eina paskui mašiną ir rankena valdo mašinos greitį ir kryptį.

---

Ši mašina skirta kietinamam betonui paskleisti ir išlyginti.

---

Ši mašina sukurta ir sumontuota išimtinai tik aukščiau aprašytoms reikmėms. Naudojant mašiną bet koku kitu tikslu galima visam laikui sugadinti ją arba rimtai sužaloti operatorių ar kitus žmones, esančius toje vietoje. Mašinos gedimams, kurių priežastis – netinkamas naudojimas, garantija netaikoma.

Štai keli netinkamo naudojimo pavyzdžiai:

- Mašinos naudojimas vietoj kopėčių, atramos ar darbo paviršiaus
- Mašinos naudojimas keleiviams ar įrangai vežioti ar gabenti
- Mašinos naudojimas netinkamoms medžiagoms, pavyzdžiui, suspensijos pavidalo ir sandarinimo medžiagoms, epoksidų dariniams lyginti
- Mašinos naudojimas ne pagal gamintojo nustatytus parametrus
- Mašinos naudojimas pažeidžiant visus ant jos ir naudojimo instrukcijoje esančius įspėjimus

---

Ši mašina sukurta ir sumontuota laikantis naujausių visuotinių saugos standartų. Ji rūpestingai suprojektuota taip, kad pagal galimybes būtų pašalinti pavojai ir būtų padidintas operatoriaus saugumas naudojant apsauginius skydus ir ženklinius. Tačiau šiek tiek rizikos gali išlikti net imantis apsauginių priemonių. Tai vadinama liekamąja rizika. Šioje mašinoje tai gali apimti:

- Karštį, triukšmą, išmetamąsias dujas ir anglies monoksidą iš variklio
- Cheminius nudegimus nuo kietinamo betono
- Gaisro pavojus netinkamai pilant degalus
- Degalus ir jų garus, degalų išsiliejimą netinkamai keliant
- Kūno sužalojimą netinkamu būdu keliant arba naudojant
- Pavojų susipjaustyti aštriomis ar atšipusiomis mentėmis

Saugodami save ir kitus, prieš naudodami šią mašiną įsitikinkite, kad atidžiai perskaitėte ir supratote saugos informaciją, pateiktą šioje instrukcijoje.

### 1.3 Saugos gairės naudojant mašiną

#### Operatoriaus mokymas

Prieš naudodami mašiną:

- Perskaitykite prie šios mašinos pridėtoje instrukcijoje naudojimo nurodymus ir susipažinkite su jais.
- Susipažinkite su vieta ir tinkamu visų valdiklių bei saugos įrangos naudojimu.
- Jei reikia, dėl papildomų mokymų kreipkitės į „Wacker Neuson“.

Kai mašina paleista:

- Neleiskite tinkamai neapmokytiems žmonėms naudoti mašinos. Mašiną naudojantys žmonės privalo susipažinti su galima rizika ir pavojais, susijusiais su ja.

---

#### Operatoriaus kvalifikacija

Tik mokytiems darbuotojams leidžiama paleisti, naudoti ir išjungti mašiną. Jie taip pat turi atitikti šias kvalifikacijas:

- Gavo nurodymus, kaip tinkamai naudoti mašiną
- Susipažinti su reikiama saugos įranga.

Mašina turi būti neprieinama ir nenaudojama:

- Vaikų
- Asmenų, apsvaigusių nuo alkoholio ar narkotikų

---

#### Dengiamas plotas

Susipažinkite su dengiamu plotu.

- Neleiskite leidimo neturintiems darbuotojams, vaikams ir gyvūnams artintis prie mašinos.
- Stebėkite keitimo padėtis ir kitos įrangos bei darbuotojų judėjimą dengiamame plote / darbo vietoje.
- Stebėkite paviršiaus sąlygų pasikeitimus ir būkite ypač atsargūs dirbdami ant nelygaus paviršiaus, kalvų ar minkštų arba rupių medžiagų. Mašina gali staigiai pakrypti ar paslysti.
- Būkite atsargūs, kai mašiną naudojate šalia duobių, griovių ar platformų kraštų. Patikrindami įsitikinkite, kad žemės paviršius yra pakankamai tvirtas, kad išlaikytų mašinos ir operatoriaus svorį, ir nėra pavojaus volui paslysti, nukristi ar pakrypti.
- Nenaudokite mašinos vietose, kur yra degių objektų, degalų ar prietaisų, kurie skleidžia degius garus.
- Prižiūrėkite, kad plote aplink duslintuvą nebūtų liekanų, tokių kaip lapai, popierius, kartonas ir pan. Įkaitęs duslintuvas gali uždegti liekanas ir sukelti gaisrą.

**Dust precaution**

Dust created by construction activities may cause silicosis or respiratory harm. To reduce the risk of exposure:

- Work in a well ventilated area.
  - Use a dust control system.
  - Wear an approved dust/particle respirator.
- 

**Saugos įranga, valdikliai ir priedai**

Mašiną naudokite tik tada, kai:

- Visa saugos įranga ir apsaugos yra vietoje ir tinkami naudoti.
- Visi valdikliai tinkamai veikia.
- Mašina tinkamai sureguliuojama laikantis naudojimo instrukcijos nurodymų.
- Mašina yra švari.
- Mašinos etiketės yra aiškios.

Užtikrindami mašinos naudojimo saugumą:

- Nenaudokite mašinos, jei trūksta arba neveikia kokia nors saugos įranga ar apsaugos.
  - Nekeiskite ir neatsisakykite saugos įrangos.
  - Naudokite tik „Wacker Neuson“ patvirtintus reikmenis ir priedus.
- 

**Saugaus naudojimo praktika**

Kai mašina paleista:

- Stebėkite visas judančias mašinos dalis. Saugokite rankas, pėdas ir laisvus rūbus nuo judančių mašinos dalių.
  - Jei reikalingas remontas, mašinos nenaudokite.
  - Nevartokite šiai mašinai skirtų skysčių. Priklausomai nuo mašinos modelio, tarp šių naudojamų skysčių gali būti vanduo, drėkikliai, degalai (benzinas, dyzelinas, žibalas, propanas ar gamtinės dujos), alyva, aušinimo skystis, hidraulinis skystis, šilumos perdavimo skystis (propilenglikolis su priedais), akumulatoriaus rūgštis ar tepalai.
- 

**Asmeninės apsaugos priemonės (AAP)**

Naudodami mašiną naudokite šias asmeninės apsaugos priemones (AAP):

- Prigludusius ir judesius nevaržančius darbo drabužius
  - Apsauginius akinius su danga šonuose
  - Klausos apsaugą
  - Pėdas saugančią avalynę
- 

**Bendroji naudojimo sauga**

- Nenaudokite mašinos, jei trūksta diržo apsaugos. Atviras pavaros diržas ir skriemuliai galimai kelia didelių pavojų sunkiai susižeisti.
- Niekada nenaudokite šios mašinos tokiems darbams, kuriems ji nėra skirta.
- Niekada nenaudokite glaistyklės prie betono iškilimų, kurie yra mažesni nei mažiausias žiedinės apsaugos žiedas.
- Nenaudokite mobiliojo įrenginio, kol dirbate su mašina.
- Neapverskite mašinos norėdami išvalyti ar dėl bet kokios kitos priežasties.

- Nenaudokite glaistyklės su išjungtu variklio valdymo moduli (saugos blokuote). Galima rimtai susižaloti, jei išjungus šią blokuotę atsitrenktų besisukanti glaistykė.

## 1.4 Techninės priežiūros sauga

### Praktinis rengimas

Prieš atlikdami mašinos techninės priežiūros darbus:

- perskaitykite ir susipažinkite su nurodymais visose naudojimo instrukcijose, pridėtose prie šios mašinos.
- Susipažinkite su vieta ir tinkamu visų valdiklių bei saugos įrangos naudojimu.
- Tik apmokytas personalas gali ieškoti mašinoje esančių gedimų ir taisyti juos.
- Jei reikia, dėl papildomų mokymų kreipkitės į „Wacker Neuson“.

Atlikdami šios mašinos techninės priežiūros darbus:

- Neleiskite tinkamai neapmokytiems žmonėms atlikti mašinos techninės priežiūros darbų. Mašinos techninės priežiūros darbus atliekantiems darbuotojams būtina susipažinti su galima rizika ir pavojais.

### Atsargumo priemonės

Atlikdami mašinos techninės priežiūros darbus:

- Prieš atlikdami bet kokius mašinos techninės priežiūros darbus, perskaitykite ir susipažinkite su techninės priežiūros procedūromis.
- Prieš naudojant mašiną būtina užbaigti visus reguliavimo ar remonto darbus. Nenaudokite mašinos esant gedimui ar defektui.
- Visus remonto ir reguliavimo darbus turėtų atlikti kvalifikuotas meistras.
- Prieš atlikdami techninės priežiūros ar remonto darbus išjunkite mašiną.
- Stebėkite visas judančias mašinos dalis Saugokite rankas, pėdas ir laisvus rūbus nuo judančių mašinos dalių.
- Baigę remonto ir techninės priežiūros darbus, vėl uždėkite apsaugines priemones ir apsaugas.

### Mašinos pakeitimai

Atlikdami mašinos techninės priežiūros darbus:

- Naudokite tik „Wacker Neuson“ patvirtintus reikmenis ir priedus.
- Neatsisakykite apsauginių priemonių.
- Nekeiskite mašinos be raštiško „Wacker Neuson“ patvirtinimo.

### Atsarginės dalys ir etiketės

- Pakeiskite susidėvėjusias arba sugadintas dalis.
- Pakeiskite visas trūkstamas ar sunkiai perskaitomas etiketes.
- Keisdami elektros komponentus naudokite dalis, kurių vardiniai ir darbo duomenys yra tokie patys kaip originaliųjų dalių.
- Kai mašinai prireikia atsarginių dalių, naudokite tik „Wacker Neuson“ atsarginės dalis arba tas dalis, kurios atitinka visas originaliųjų dalių specifikacijas, tokias kaip fiziniai matmenys, tipas, stiprumas ir medžiaga.

**Valymas**

Valydami mašiną ir atlikdami jos techninės priežiūros darbus:

- Laikykite mašiną švariai, be jokių teršalų, tokių kaip lapai, popierius, kartonas ir kt.
- Etiketės turi būti įskaitomos.

Valydami mašiną:

- Nevalykite veikiančios mašinos.
- Niekada nenaudokite benzino ir kitų rūšių degalų ar degių tirpiklių mašinai valyti. Dūmai nuo degalų ir tirpalų gali tapti sprogūs.

---

**Asmeninės apsaugos priemonės (AAP)**

Atlikdami mašinos techninės priežiūros darbus naudokite šias asmeninės apsaugos priemones (AAP):

- Prigludusius ir judesių nevaržančius darbo drabužius
- Apsauginius akinius su danga šonuose
- Klausos apsaugą
- Pėdas saugančią avalynę

Be to, prieš atlikdami mašinos techninės priežiūros darbus:

- Susiriškite ilgus plaukus.
- Nusiimkite visus papuošalus (įskaitant žiedus).

---

**Saugios techninės priežiūros praktika**

- Nebandykite užvesti užpildyto variklio su išimta degimo žvake, jei variklis benzininis. Cilindre susikaupęs kuras trykš laukan pro degimo žvakės angą.
- Netikrinkite uždegimo benziniuose varikliuose, jei variklis užpildytas arba jaučiamas benzino kvapas. Atsitiktinė kibirkštis gali uždegti dujas.
- Prieš atlikdami mašinų su benzininiais varikliais techninės priežiūros darbus, atjunkite degimo žvakę, kad netyčia neužsivestų.
- Nebandykite nuimti menčių, kai mašina kabo virš galvos.
- Keiskite mentes tik tada, kai mašina saugiai atremta.
- Mentės lieskite atsargiai. Menčių kraštai gali būti aštrūs, jie gali rimtai supjaustyti.

---

**Po darbo**

- Kai mašina nenaudojama, išjunkite variklį.
- Kai mašina nenaudojama, uždarykite ant variklių sumontuotą degalų sklendę.
- Užtikrinkite, kad naudojama mašina neapvirštų, nenuriedėtų, nepaslystų ar nenukristų.
- Nenaudojamą mašiną tinkamai laikykite. Mašiną reikėtų laikyti švarioje, sausoje, vaikams neprieinamoje vietoje.

## 1.5 Operatoriaus saugumas naudojant vidaus degimo variklius



### ĮSPĖJIMAS

Vidaus degimo varikliai kelia tam tikrus pavojus darbo metu ir pilant degalus. Nesilaikant įspėjimų ir saugos standartų galimas rimtas sužalojimas ar mirtis.

- ▶ Perskaitykite variklio naudojimo instrukcijas ir laikykitės jų įspėjamųjų nurodymų bei toliau pateiktų saugos gairių.



### PAVOJUS

Išmetamosios dujos iš variklio turi anglies monoksido – mirtino nuodo. Nesisaugodami dėl anglies monoksido galite žūti per kelias minutes.

- ▶ NIEKADA mašinos nenaudokite patalpoje ar ankštoje vietoje, tokioje kaip tunelis, jei nėra pasirūpinta tinkamu vėdinimu per tokias dalis kaip išmetimo ventiliatoriai ar žarnos.

### Naudojimo sauga

Paleisdami variklį:

- Saugokite, kad vietoje aplink išmetamąjį vamzdį nebūtų degių medžiagų.
- Prieš jungdami variklį patikrinkite, ar nėra degalų tiekimo linijos ir degalų bako nuotėkio ir įtrūkimų. Nejunkite mašinos, jei yra degalų nuotėkis arba degalų tiekimo linija išklibusi.
- Vairuodami mašiną nerūkykite.
- Nejunkite variklio šalia žiežirbų ar atviros ugnies.
- Kai variklis veikia arba jis ką tik buvo išjungtas, nelieskite variklio ar duslintuvo.
- Nenaudokite mašinos, kai degalų dangtelis yra išklibęs arba jo nėra.
- Nejunkite variklio, jei išsiliejo degalai arba jaučiamas degalų kvapas. Patraukite mašiną nuo klano ir nusauskite mašiną prieš ją paleisdami.

### Degalų pylimo sauga

Pildydami variklį degalais:

- Nedelsdami išvalykite visus išsiliejusius degalus.
- Degalų baką pildykite gerai vėdinamoje vietoje.
- Pripildę degalų, vėl užsukite degalų bako dangtelį.
- Pildydami degalais naudokite tinkamas priemones (pvz., degalų žarnelę ar piltuvėlį).
- Nerūkykite.
- Esant įkaitusiam ar paleistam varikliu nepildykite degalais.
- Nepildykite degalais variklio šalia žiežirbų ar atviros ugnies.

## 2 Etiketės



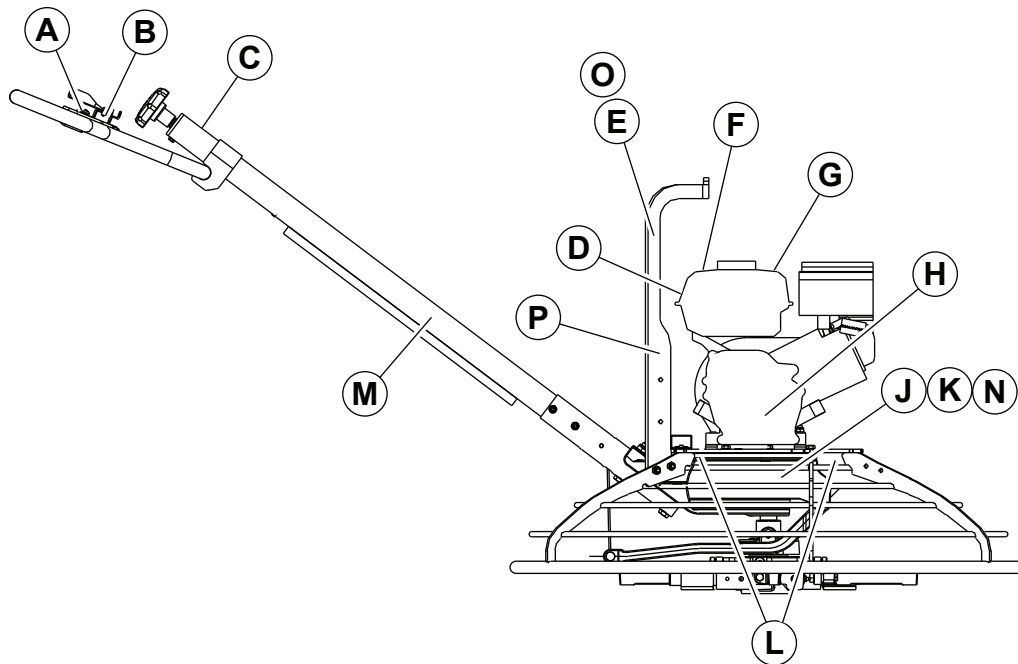



## 2.1 Ženklavimo vietos



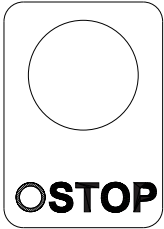

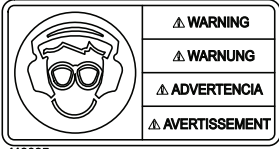

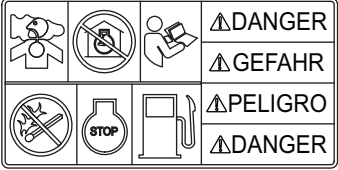

wc\_gr010351

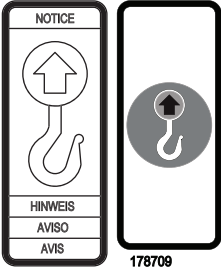

## 2.2 Ženklavimo reikšmės

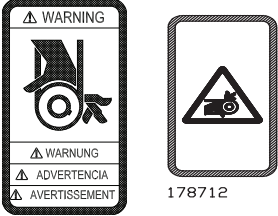
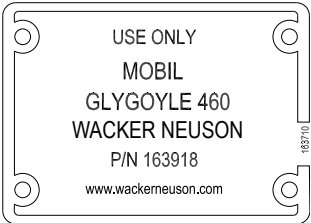
A		<p>Variklio sustabdymo mygtukas: Paspausdami sustabdykite variklį.</p>
B		<p>Kintamo greičio droselinė sklendė</p>
C	 	<p><b>ĮSPĖJIMAS</b> Naudodami šią mašiną visada užsidėkite klausos apsaugą ir akių apsaugą.</p>
D	 	<p><b>PAVOJUS</b> Pavojus uždusti.</p> <ul style="list-style-type: none"> <li>■ Varikliai išmeta anglies monoksidą.</li> <li>■ Mašina nevažinėkite patalpose ar uždaroje erdvėje.</li> <li>■ NIEKADA nenaudokite namuose ar garaže, NET JEI durys ir langai atidaryti.</li> <li>■ Naudokite tik LAUKE ir atokiau nuo langų, durų bei ventiliacijos angų.</li> <li>■ Perskaitykite naudojimo instrukcijas.</li> <li>■ Šalia mašinos negali būti žiežirbų, liepsnų, degančių objektų.</li> <li>■ Prieš pildydami degalais sustabdykite variklį.</li> <li>■ Naudokite tik švarius, filtruotus degalus.</li> </ul>

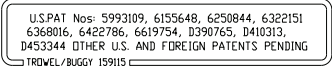
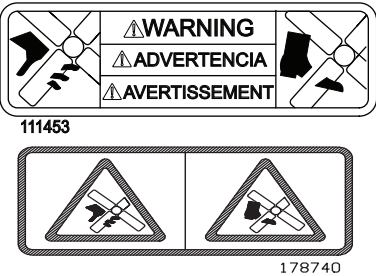
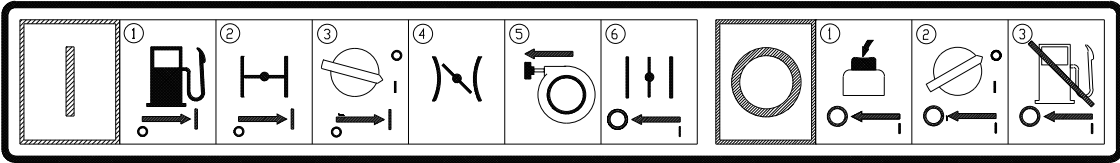
<p><b>E</b></p>	 <p>178709</p>	<p>ATKREIPKITE DĖMESĮ Kėlimo taškas</p>
<p><b>F</b></p>	 <p>0117045</p>  <p>178714</p>	<p>ATSARGIAI Prieš naudodami šią mašiną, perskaitykite pridėtas naudojimo instrukcijas ir įsidėmėkite jas. To nepadarius, didėja pavojus susižaloti patiems ir sužaloti kitus.</p>
<p><b>G</b></p>	 <p>117039</p>  <p>178713</p>	<p>ĮSPĖJIMAS Įkaitęs paviršius</p>
<p><b>H</b></p>	 <p>178712</p>	<p>ĮSPĖJIMAS Ranka sužalojama, jei patenka ant judančio diržo. Visada gražinkite į vietą diržo apsaugą.</p>
<p><b>J</b></p>	 <p>163918</p>	<p>Pavarų dėžėje naudokite tik originalią alyvą Glygoyle 460.</p>

<p><b>K</b></p>	 <p>U.S.PAT Nos: 5993109, 6155648, 6250844, 6322151 6368016, 6422786, 6619754, D390765, D410313, D453344 OTHER U.S. AND FOREIGN PATENTS PENDING TROWEL/BUGGY 159115 C</p>	<p>Ši mašina gali būti apsaugota vienu ar daugiau patentų.</p>
<p><b>L</b></p>	 <p>111453 178740</p>	<p><b>ĮSPĖJIMAS</b> Pavojus susipaustyti. Rankas ir pėdas saugokite nuo peilių. Visada gražinkite į vietą peilių apsaugą.</p>
<p><b>M</b></p>	 <p>Norėdami užvesti mašiną:</p> <ol style="list-style-type: none"> <li>1. Atidarykite degalų valdymo vožtuvą.</li> <li>2. Uždarykite droselinę sklendę.</li> <li>3. Paspauskite arba pasukite variklio jungiklį į padėtį <b>ĮJUNGTA</b>.</li> <li>4. Droselinę sklendę nustatykite į <b>TUŠČIOS EIGOS</b> padėtį.</li> <li>5. Patraukite išsukamą starterį.</li> <li>6. Atidarykite droselinę sklendę.</li> </ol> <p>Norėdami sustabdyti mašiną:</p> <ol style="list-style-type: none"> <li>1. Paspauskite sustabdymo mygtuką.</li> <li>2. Paspauskite arba pasukite variklio jungiklį į padėtį <b>IŠJUNGTA</b>.</li> <li>3. Uždarykite degalų srauto vožtuvą.</li> </ol>	<p>„Industry Canada ICES-002“ Atitikties etiketė: CAN ICES-2/NMB-2</p>
<p><b>N</b></p>	 <p>CAN ICES-2/NMB-2 5100039487</p>	<p>„Industry Canada ICES-002“ Atitikties etiketė: CAN ICES-2/NMB-2</p>

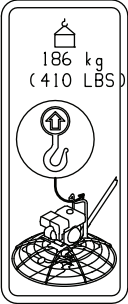
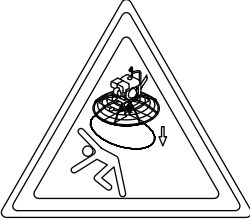
<b>O</b>	 <p>186 kg (410 LBS)</p> <p>5200013966</p>	Kėlimo taškas Didžiausias Svoris 186 kg
<b>P</b>	 <p>5100042332</p>	Asmeninio sužeidimo pavojus. Nekelkite glaistyklės su pritvirtintu slankiuoju disku virš galvos, nes nukritęs diskas gali užkristi ant šalia dirbančių darbuotojų.

### 3 Kėlimas ir pervežimas

#### 3.1 Mašinos kėlimas



#### ĮSPĖJIMAS

Asmeninio sužeidimo pavojus. **NIEKADA** nekelkite mašinos tik rankomis. Dalis gali sulūžti, todėl mašina gali nukristi ir, tikėtina, sužaloti pašalinius asmenis.

#### Rankinio kėlimo reikalavimai

- Variklis sustabdytas
- Pagalbininkas, padedantis kelti

#### Kėlimas rankiniu būdu

Norėdami mašiną pakelti rankomis, atlikite toliau nurodytus veiksmus.

1. Išjunkite variklį.
2. Suimkite mašiną už apsauginio žiedo **(a)** arba pritvirtinkite pasirinktą kėlimo laikiklį **(c)** ir suimkite jį.
  - a. Pasirinktą kėlimo laikiklį prie glaistykės tvirtinkite varžtais ir poveržlėmis. Prisukite varžtus 25 Nm (18 pėd. svar.) sukimo momentu.
  - b. Į laikiklį įkiškite 2 x 4 ar kitą tinkamą medinę lentelę. Medinė lentelė turi būti pakankamai ilga, kad siektų už žiedinės apsaugos.
  - c. Mašiną suimkite už rankenos ir medinės lentelės.

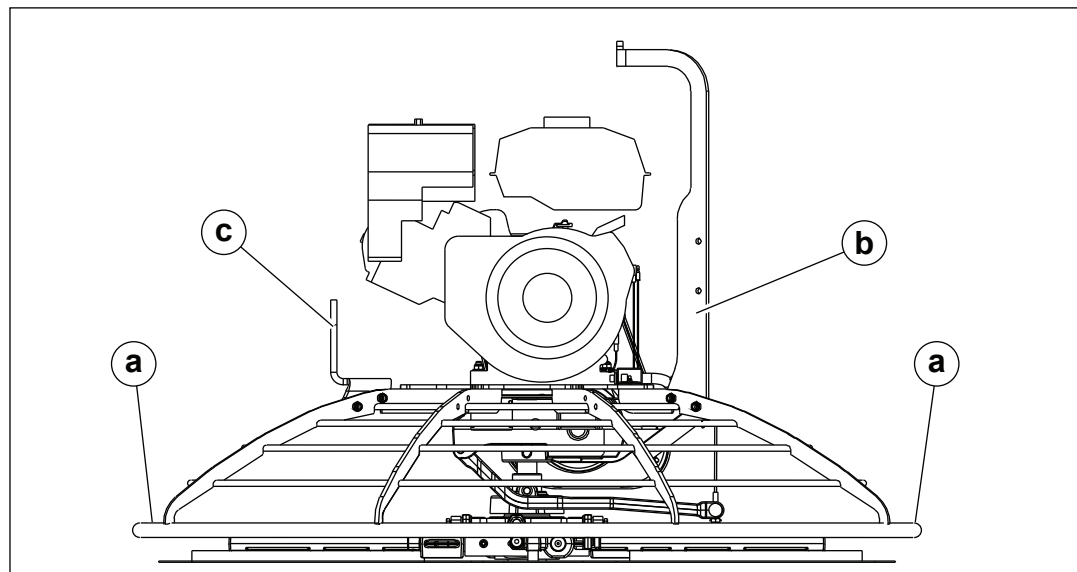

wc\_gr001762

3. Paskirstykite svorį tarp keliančiųjų
4. Pakelkite mašiną.



#### ĮSPĖJIMAS

Kad keliant būtų kuo mažesnis pavojus susižeisti nugarą, kojomis tvirtai stovėkite ant žemės, kad jos būtų pečių ilgio lygyje. Galvą laikykite pakeltą ir tiesią.

## Reikalavimai keliant mechaniniu būdu

- Variklis sustabdytas
- Mašina atjungta
- Kėlimo įranga (kranas, keltuvas arba šakinis krautuvus), galinti atlaikyti mašinos svorį
- Kėlimo priemonės (kabliai, grandinės ir jungės), galinčios atlaikyti mašinos svorį.

---

## Mechaninis kėlimas

Norėdami mašiną pakelti mechaniniu būdu, atlikite toliau nurodytus veiksmus.

1. Pasirinktą kėlimo laikiklį (**b**) prie glaistyklės tvirtinkite varžtais ir poveržlėmis. Sukite išlaikydami 25–18 Nm (12–15 pėd. svar.).
2. Prie kėlimo laikiklio pritvirtinkite kėlimo priemones ir įrangą. Netvirtinkite kėlimo priemonių prie bet kokios kitos mašinos dalies.
3. Kelkite mašiną nedideliu atstumu.



---

### ĮSPĖJIMAS

Pavojus sutrenkti. Jei mašina nestabili, kėlimo priemonės ir įranga gali neatlaikyti. Jus gali sutrenkti, jei kėlimo priemonės ir įrangą neatlaikytų.

- ▶ Patikrinkite stabilumą prieš tęsdami.

- 
4. Patikrinkite stabilumą. Jei reikės, nuleiskite mašiną, iš naujo uždėkite kėlimo priemones ir dar kartą kelkite mašiną nedideliu atstumu.
  5. Toliau kelkite mašiną, kai ji laikosi stabiliai.



---

### ĮSPĖJIMAS

Asmeninio sužeidimo pavojus. NeKelkite glaistyklės su pritvirtinu slankiuoju disku virš galvos, nes nukritęs diskas gali užkristi ant šalia dirbančių darbuotojų.

## 3.2 Transporting the Machine

### Reikalavimai

- Transporto priemonė, galinti atlaikyti glaistyklės svorį. Apie mašinos svorį skaitykite temoje *Matmenys ir svoris*.
- Tinkami lynai ir grandinės

### Procedūra

Norėdami pritvirtinti ir transportuoti mašiną, atlikite toliau nurodytus veiksmus.

1. Sureguliuokite posvyrį (kampą), kad išlygintumėte glaistyklės mentes, kol atsilaisvins posvyrio jungties laidas.
2. Užkelkite glaistiklę ant transporto priemonės.
3. Rankeną pakreipkite taip, kad ji laukan neišsikištų iš transporto priemonės.
4. Pritvirtinkite lynus / grandines prie glaistyklės žiedinės apsaugos taip, kaip nurodyta toliau.
  - a. Juos ant žiedinės apsaugos tvirtinkite kiek įmanoma žemiau, kad būtų sumažintas pavarų dėžės išėigos veleno spaudimas.
  - b. Naudokite kryžmą struktūrą **(a)**.

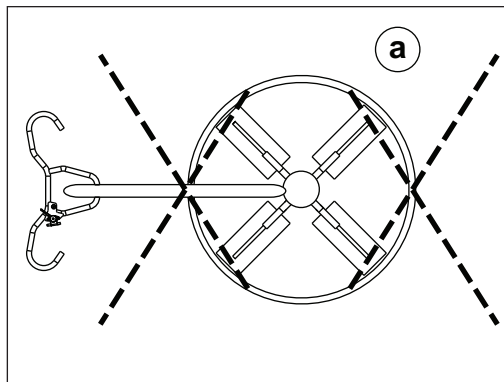

wc\_gr007355

5. Pritvirtinkite lynus / grandines prie transporto priemonės. Neperveržkite jų.

### Rezultatas

Dabar mašina paruošta transportuoti.

## 4 Eksplotavimas

### 4.1 Mašinos paruošimas naudoti pirmą kartą

1. Įsitikinkite, kad visos palaidos pakavimo medžiagos yra pašalintos.
2. Patikrinkite, ar mašina ir jos dalys nėra pažeistos. Jei yra matomų pažeidimų, neeksploatuokite šios mašinos! Nedelsiant kreipkitės pagalbos į „Wacker Neuson“ atstovą.
3. Paimkite visų mašinos detalių aprašą ir patikrinkite, ar visos palaidos dalys ir tvirtinimo detalės yra įtrauktos.
4. Pritvirtinkite dar nepritvirtintas dalis.
5. Įpilkite reikiamą ir tinkamą kiekį skysčių, įskaitant degalus, variklio alyvą ir akumuliatoriaus rūgštį.
6. Transportuokite mašiną į jos darbo vietą.

### 4.2 Rekomenduojami degalai

Variklis varomas įprastos kokybės bešvinio benzinu. Naudokite tik šviežią ir švarų benziną. Benzinas, kuriame yra vandens ar purvo priemaišų, sugadins degalų sistemą. Išsamias degalų specifikacijas rasite variklio naudotojo vadove.

#### Degonimi prisotintų degalų naudojimas

Kai kurios standartinės benzino rūšys yra maišomos su alkoholiu. Toks benzinas bendrai yra vadinamas degonimi prisotintais degalais. Jei naudojate degonimi prisotintus degalus, įsitikinkite, kad jie yra bešviniai ir atitinka bent mažiausio oktacinio skaičiaus reikalavimą.

Prieš naudodami degonimi prisotintus degalus, patvirtinkite degalų sudėtį. Kai kuriose valstijose ir provincijose reikalaujama šią informaciją pažymėti ant degalų siurblio.

Toliau pateikiamos „Wacker Neuson“ patvirtintos deguonies junginių procentinės dalys:

**ETANOLIS** – (etilo arba grūdų alkoholis) 10 % tūrio. Galite naudoti benziną, kuriame iki 10 % tūrio sudaro etanolis (paprastai vadinamą E10). Benzino, kuriame yra daugiau nei 10 % etanolio (kaip E15, E20 arba E85) naudoti negalima, nes jis gali sugadinti variklį.

Pastebėjus bet kokį nepageidaujamą veikimo požymį pabandykite naudoti kitos degalinės benziną, arba pakeiskite benzino rūšį.

Degalų sistemos gedimui ar veikimo problemoms, kilusioms dėl degonimi prisotintų degalų, kurių sudėtyje yra daugiau nei anksčiau minėta procentinė dalis deguonies junginių, naudojimo garantija netaikoma.



### 4.3 Degalų papildymas

- Reikalavimai**
- Mašina išjungta
  - Variklis šaltas
  - Mašina / degalų bakas stovi ant lygaus paviršiaus
  - Pilami švieži, švarūs degalai

**Procedūra** Norėdami papildyti mašinos degalų baką, atlikite toliau nurodytus veiksmus.



#### ĮSPĖJIMAS

Gaisro pavojus. Degalai ir jo garai yra ypatingai degūs. Degantys degalai gali stipriai nudeginti.

- ▶ Pilant degalus, visus degimo šaltinius laikykite atokiai nuo mašinos.
- ▶ Nepildykite degalų bako, jei mašina pastatyta ant krautuvo, kuriame patiestas plastikinis padėklas. Dėl statinio elektros krūvio degalai ar degalų garai gali užsidegti.
- ▶ Degalus pilkite tik mašinai esant atvira ore.
- ▶ Nedelsiant išvalykite išlietus degalus.

1. Nuimkite degalų bako dangtelį (a).

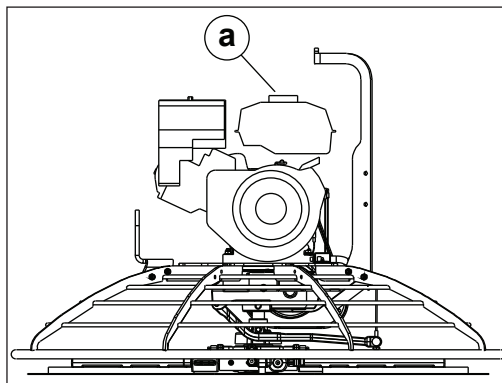

wc\_gr013038

2. Pripildykite degalų baką iki kaklelio pagrindo.



#### ATSARGIAI

Gaisro pavojus ir pavojus sveikatai. Kaitinami degalai plečiasi. Besiplėsdami degalai perpildytame bake gali iššilieti ir nutekėti.

- ▶ Bako neperpildykite.

3. Užsukite degalų bako dangtelį.

**Rezultatas** Degalų papildymo procedūra baigta.

## 4.4 Menčių montavimas

**Prielaida** Šioms glaistyklėms tinka keturių rūšių mentės.

Mentė	Kada naudoti	Aprašymas
Slankioji mentė	Ankstyvi etapai	<ul style="list-style-type: none"> <li>■ Be posvyrio</li> <li>■ Prisitvirtina prie apdailos arba kombinacinių menčių</li> </ul>
Kombinacinė	Naudojamas visur	<ul style="list-style-type: none"> <li>■ Naudojama vietoj kitų menčių</li> <li>■ Negalima maišyti su apdailos arba slankiosiomis mentėmis</li> </ul>
Apdailos	Galutiniai etapai	<ul style="list-style-type: none"> <li>■ Su posvyriu</li> <li>■ Plokščia ties abiem kraštais</li> <li>■ Galima montuoti bet kuria kryptimi</li> </ul>
Slankusis diskas	Naudojamas visur	<ul style="list-style-type: none"> <li>■ Be posvyrio</li> <li>■ Prikabinama prie apdailos arba kombinacinių menčių</li> </ul>

**Pastaba:** Glaistyklės mentės *NETURI* būti sukeistos, t.y. didesnio skersmens mentės *NETVIRTINAMOS* ant mažesnio skersmens glaistyklės.

### Procedūra

Norėdami sumontuoti mentes atlikite toliau nurodytus veiksmus.

1. Nustatykite mentes, kaip parodyta (a). Taip tinkamai nustatomi menčių pakelti kraštai, kad glaistyklės svirtys galėtų sukis pagal laikrodžio rodyklę.

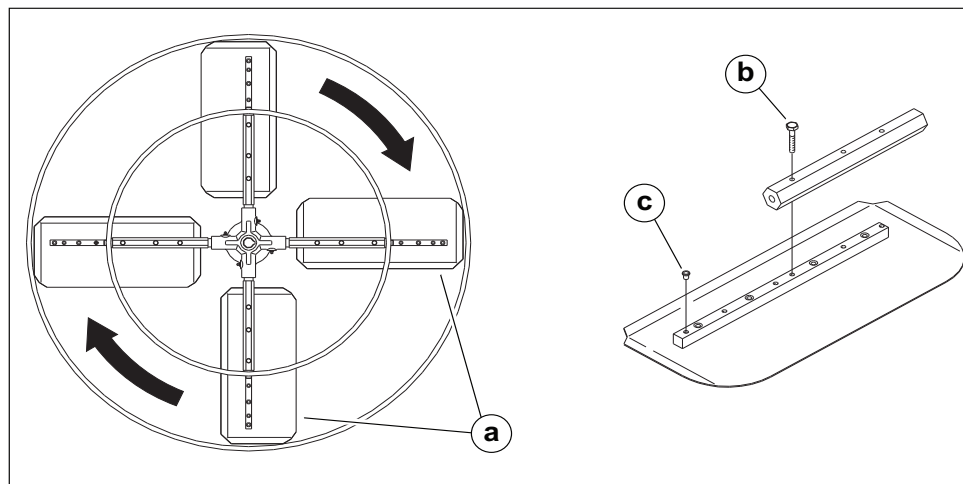

wc\_gr001097

Ši procedūra tęsiama kitame lape.

*Atkelta iš ankstesnio lapo.*

2. Varžtais priveržkite mentes prie glaistyklės svirčių **(b)**.

**Pastaba:** *Pamirkykite varžtų sriegius tepale prieš montuodami. Tai neleis betonui užfiksuoti įtvirtintus varžtus, todėl bus lengviau nuimti mentes.*

3. Užkiškite likusias sriegines ertmes menčių sąvaržoje plastikiniais kaiščiais **(c)**, kad jos neužsipildytu betonu.

---

**Rezultatas**

Dabar visos mentės sumontuotos.

## 4.5 Rankenos reguliavimas – CT 36-5A

**Prielaida** Naujose mašinosė rankena yra sulankstyta, todėl prieš naudojant reikia išlankstyti.

---

- Procedūra**
1. Ištiesinkite sulankstomą rankeną.
  2. Priveržkite ratuką **(a)** norėdami įtvirtinti rankeną tam skirtoje vietoje.

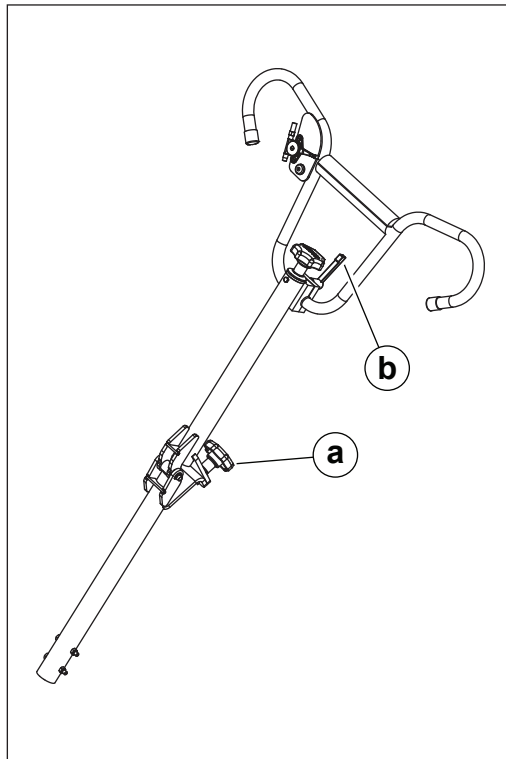

wc\_gr012093

3. Nustatykite reguliuojamą rankeną atlaisvindami ratuką **(b)** ir keldami ją aukštyti arba žemyn, kad tiktų operatoriui.
4. Priverždami svirtelę, užfiksuokite rankenos padėtį.

**DĖMESIO:** Norėdami sulankstyti rankeną, nenustatykite maksimalaus glaistyklės menčių posvyrio. Kitaip bus prispaustas posvyrio jungties laidas ir gali būti pažeistas posvyrio surinkimas. Prieš sulankstydami rankeną, išlyginkite glaistyklės mentes.

---

**Rezultatas** Dabar rankena pritvirtinta.

## 4.6 Rankenos pritvirtinimas ir reguliavimas

### Rankenos surinkimas

Kai kuriose mašinos rankena komplekte yra sulankstyta, todėl prieš naudojimą ją reikia išlankstyti.

1. Ištiesinkite rankeną ir priveržkite ją rankenėle (**a**).

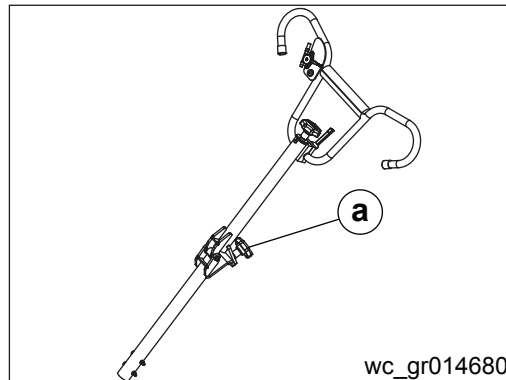

2. Prie rankenos primontuokite jos elementus, kaip parodyta iliustracijoje.

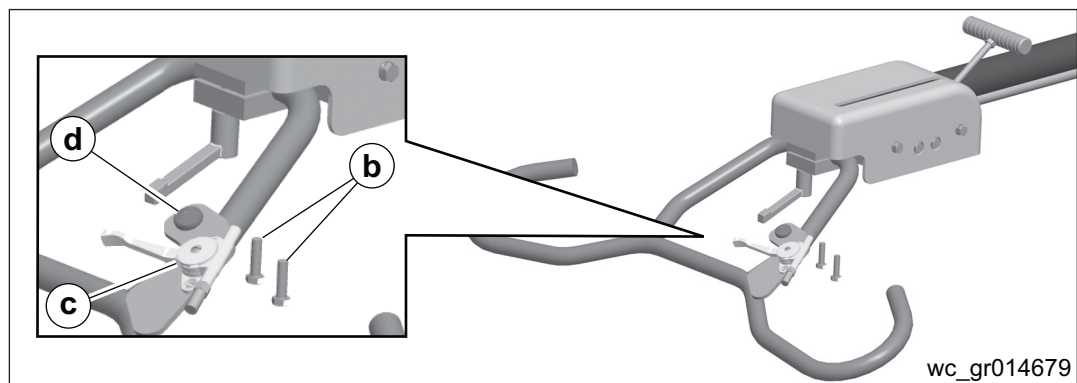

3. Apatinio bloko montavimo varžtus (**b**) sutepkite sriegių fiksavimo priemone.
4. Įsukite du apatinio bloko montavimo varžtus ir užveržkite juos 24 Nm sukimo momentu.
5. Surinkite droselinę sklendę (**c**), kaip parodyta iliustracijoje.
6. Droselinės sklendės montavimo varžtus sutepkite sriegių fiksavimo priemone.
7. Prijunkite žalią trosą prie vieno iš droselinės sklendės montavimo varžtų.
8. Geltoną trosą prijunkite prie atjungiklio (**d**) apačios.
9. Pritvirtinkite trosus prie rankenos tvirtinimo dirželiais.

Ši procedūra tęsiama kitame lape.

Atkelta iš ankstesnio lapo.

## Rankenos montavimas

1. Traukite posvyrio valdymo trosą (e) nuo apatinio rankenos galo ir nusukite nuo troso veržlę (f).

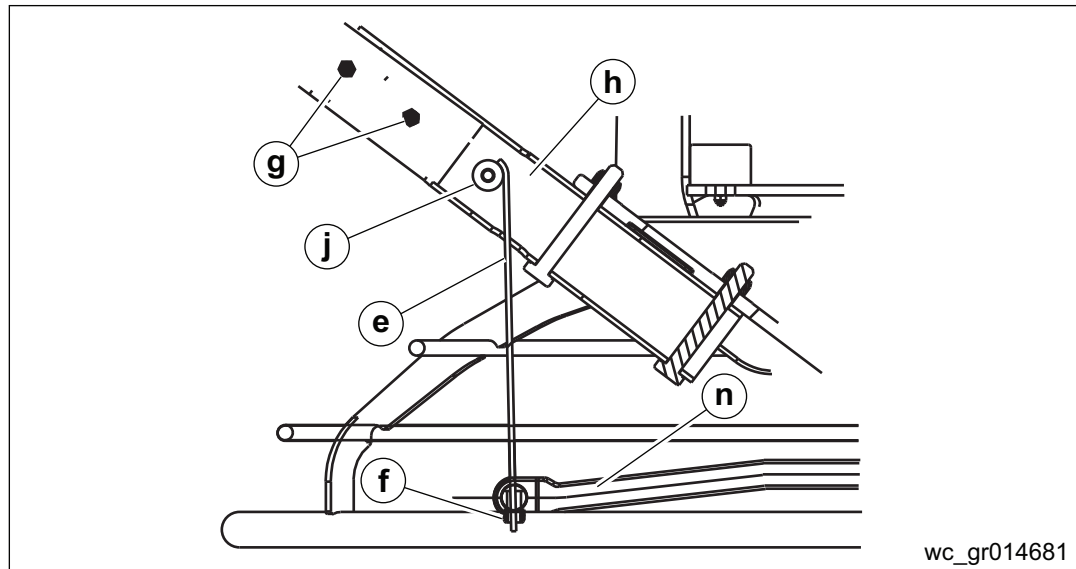

2. Išsukite du varžtus (g) ir dvi veržles nuo apatinio rankenos galo.
3. Praveskite posvyrio valdymo trosą pro viršutinę rankenos pagrindo (h) angą.
4. Įstatykite rankeną į jos pagrindą.
5. Praveskite trosą virš skriemulio (j) ir pro apatinę rankenos pagrindo angą.
6. Pritvirtinkite rankeną prie jos pagrindo dviem varžtais ir veržlėmis. Užveržkite veržles 25 Nm sukimo momentu.
7. Stumkite „Pro-Shift®“ rankeną (k) kuo toliau į priekį (tolyn nuo operatoriaus) ARBA iki galo sukite posvyrio valdymo rankenėlę (m) prieš laikrodžio rodyklę.

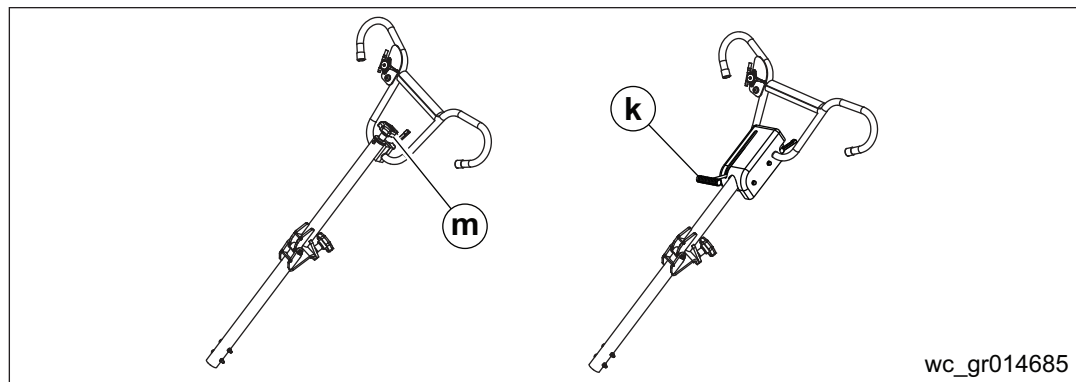

8. Prasukite posvyrio valdymo trosą pro šakę (n), kaip parodyta iliustracijoje.
9. Trosą prisukite prie posvyrio valdymo trosų ir pareguliuokite ją taip, kad trosas įsitemptų, o glaistyklės mentės gulėtų lygiai (0° posvyris).

Ši procedūra tęsiama kitame lape.

Atkelta iš ankstesnio lapo.

### Droselinės sklendės kabelio pritvirtinimas

1. Droselinę sklendę įjunkite į tuščios eigos padėtį, kaip parodyta iliustracijoje

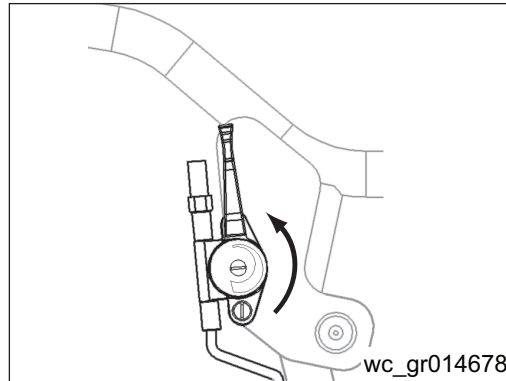

2. Praveskite droselinės sklendės trosą pro spaustuką (o) ant variklio paleidimo skydelio (p).

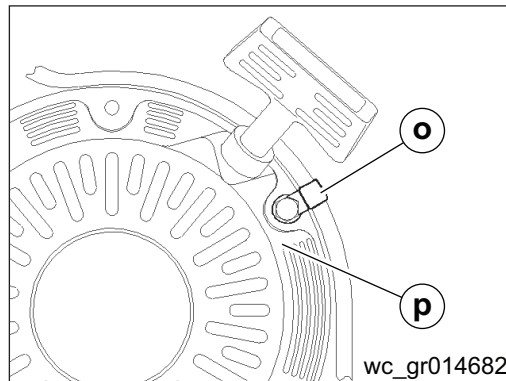

3. Prijunkite droselinės sklendės trosą prie variklio droselinės sklendės laikiklio, perkisdami specialų sulenkimą per angą droselinės sklendės plokštėje (q).

**Pastaba:** Jei nepatogu, nuimkite oro filtro mazgą.

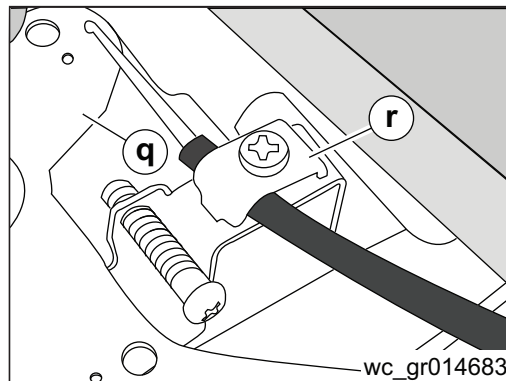

4. Laikydami variklio droselinės sklendės svirtį tuščios eigos padėtyje, pritvirtinkite trosą prie droselinės sklendės korpuso laikiklio (r).
5. Jei pašalinote oro filtrą, vėl sumontuokite jį.

Ši procedūra tęsiama kitame lape.

Atkelta iš ankstesnio lapo.

### Galutinis surinkimas

1. Sujunkite rankenos trosus (**s**) su variklio trosais (**t**). Jungdami variklio trosus atkreipkite dėmesį:
  - „Honda“ varikliuose rankenos trosai jungiami prie geltonų trosų.
  - „Wacker Neuson“ varikliuose rankenos trosai jungiami prie oranžinių trosų.
2. Prijunkite rankenos žalią įžeminimo trosą prie žalio variklio troso. Jei mašinos variklyje jau yra žalias trosas, prie rankenos pritvirtinto troso jums nereikės. Jei mašinoje nėra žalio įžeminimo troso, atsukite dvipusį variklio varžtą (**u**), prijunkite įžeminimo trosą ir užveržkite varžtą 25 Nm sukimo momentu.

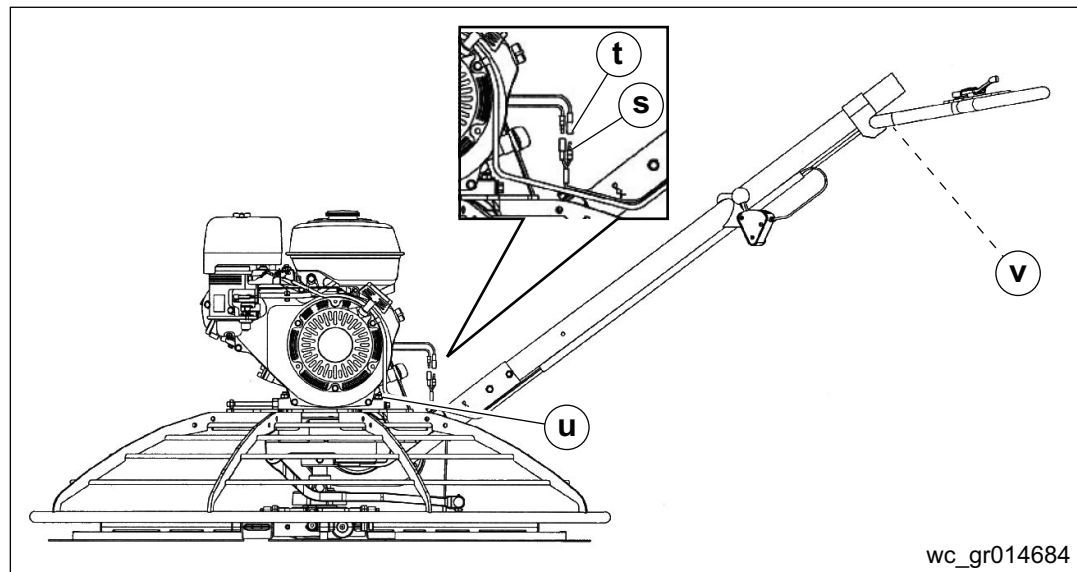

### Rankenos padėties reguliavimas

1. Nustatykite reguliuojamos rankenos padėtį atlaisvindami svirtį (**v**) ir keldami rankeną aukštyn arba žemyn iki patogios operatoriui padėties.
2. Priverždami svirtelę, užfiksuokite rankenos padėtį.

### Galutinis patikrinimas

1. Užveskite variklį ir patikrinkite tuščios eigos apsisukimų skaičių per minutę (RPM). Jis turi siekti  $1450 \pm 100$  RPM.
2. Staigiai pakreipkite rankeną prieš laikrodžio rodyklę, kad patikrintumėte variklio valdymo funkcijos veikimą. Variklis turėtų užgesti.

### ATSARGIAI

- Jei jis neužgeso, išjunkite mašiną rankiniu būdu. Prieš mašinos naudojimą ją turi patikrinti įgaliotojo platintojo technikai.



**DĖMESIO:** Ruošdami mašiną laikymui, nenustatykite didžiausio glaistyklės menčių posvyrio ir sulankstykite rankeną. Kitaip galite pažeisti posvyrio valdymo trosą ir posvyrio mazgą. Prieš sulankstydami rankeną, išlyginkite glaistyklės mentes.



## 4.7 Valdikliai

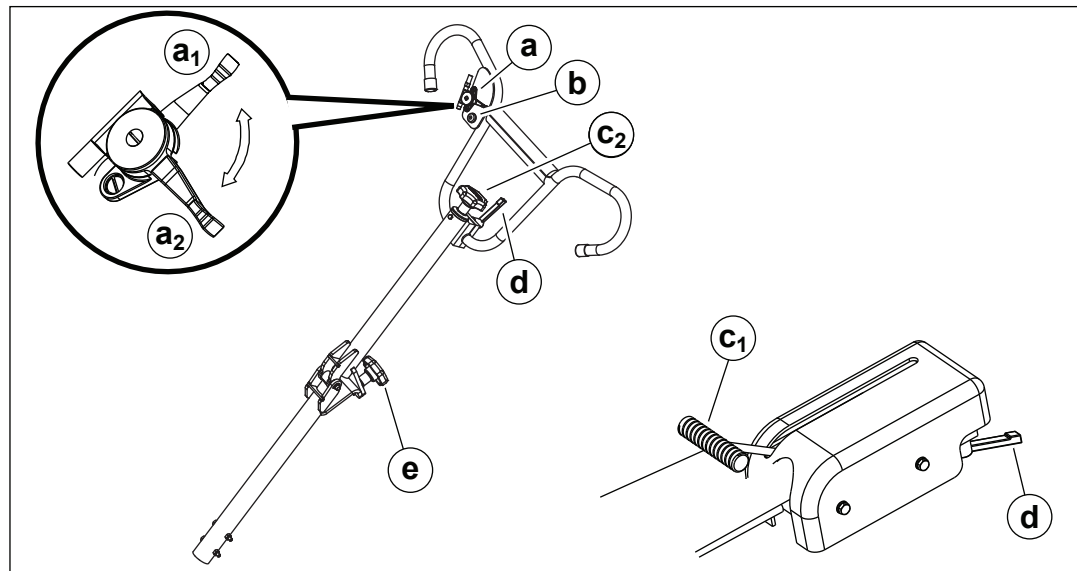

wc\_gr012094

ID	Aprašymas	ID	Aprašymas
a	Droselinė svirtis	d	Rankenos aukščio reguliavimas (jei pritaikyta)
b	Sustabdymo mygtukas – kai paspaudžiamas, išjungiamas variklis.	e	Išlankstomos rankenos reguliavimas (jei pritaikyta)
c	Sukimo posvyrio arba „Pro-Shift“® posvyrio valdymas	–	–

## 4.8 Operatoriaus sėdėjimo padėtis

## Prielaida

Už saugų ir efektyvų mašinos darbą atsakingas operatorius. Mašinos suvaldyti neįmanoma, jeigu operatorius nuolat neužima tinkamos darbinės padėties.

Valdydamas šią mašiną operatorius privalo:

- stovėti ar vaikščioti už mašinos, veidu į priekį;
- laikyti abi rankas ant valdymo rankenos;
- ir glaistyklės judėjimą valdyti žemyn spausdamas valdymo rankeną.

## 4.9 Stabdžių sistema

Glaistykės stabdžių sistema yra spyruoklinė.

- Stabdys įjungiamas tada, kai pavarų dėžės įeigos velenas nesisuka, o (arba) glaistykės mentėms nėra pasipriešinimo.
- Stabdys atleidžiamas tada, kai įeigos velenas sukasi esant menčių pasipriešinimui.

**Pastaba:** Jei pasipriešinimo mentėms nėra arba jis per silpnas, stabdys neatleidžiamas. Pasipriešinimas mentėms leidžia atleisti stabdį. Jei mašina sustabdyta arba yra ant itin lygaus, slidaus paviršiaus, stabdys nebus atleistas, todėl gali nukristi diržas.

## 4.10 Variklio valdymo modulis tikrinimas

**Prielaida** Kad būtų išvengta nekontroliuojamo glaistykės sukimosi, glaistyklėje įmontuotas variklio valdymo modulis, skirtas varikliui išjungti, jei operatorius atleidžia glaistykės rankeną. Variklio valdymo modulis užfiksuoja, kad mašina sukasi, ir išjungia variklį. Besisukančios glaistykės impulsas įjungia stabdį ir sustabdo rankeną, kad nesisuktų po 270 °.

**Procedūra** Norėdami patikrinti variklio valdymo modulį, atlikite toliau nurodytus veiksmus.

1. Užveskite variklį.
2. Trūktelėkite rankeną dešinėn.
  - ▶ Jei variklis sustoja, variklio valdymo modulis veikia.
  - ▶ Jei variklis nesustoja, vėl trūktelėkite, kol variklis sustos. Jei variklis vis dar nesustoja, paspauskite sustabdymo mygtuką ir išjunkite variklį.  
**NENAUDOKITE** mašinos, kol variklio valdymo modulis keičiamas.



### ĮSPĖJIMAS

Asmeninio sužeidimo pavojus. Nevaldomai sukantis glaistyklei operatorius ar kiti, esantys netoliese, gali susižaloti.

- ▶ Nenaudokite glaistykės, jei variklio valdymo modulis atjungtas ar tinkamai neveikia.

## 4.11 Neprivalomi svarmenys

**Prielaida** „Wacker Neuson“ prideda svarmenų komplektą, kad papildomas svoris prie glaistykės apsauginių žiedų padidintų poliravimo jėgą.

**Procedūra** Norėdami svarmenis uždėti ant glaistykės, atlikite toliau nurodytus veiksmus.

1. Tam skirtoje apsauginio žiedo vietoje tiek priekyje, tiek gale uždėkite vienodą svarmenų kiekį.
2. Priveržkite varžtą, kad svarmenys liktų tam skirtoje vietoje.



### ĮSPĖJIMAS

Asmeninio sužeidimo pavojus. Jei naudojami svarmenys, kuriuos nepatvirtino „Wacker Neuson“, galima susižeisti arba sugadinti mašiną.

- Nenaudokite jokių objektų kaip papildomo svarmens, išskyrus tuos, kuriuos rekomenduoja „Wacker Neuson“.

## 4.12 Prieš užvedant mašiną

Prieš užvesdami mašiną atlikite visus veiksmus, išvardytus toliau esančiame sąraše.

### Pasirengimo darbui veiksmai

- Perskaityti ir susipažinti su variklio naudojimo žinynu.
- Peržvelgti ir laikytis saugos nurodymų, esančių šios naudojimo instrukcijos pradžioje.
- Išsiaiškinkite etikečių vietas ir reikšmes.

### Veiksmai iš išorės

- Įsitikinkite, ar variklio dėžės, jungiklio korpuso ir gnybtų dėžės gaubtai tvirtai laikosi.
- Patikrinkite glaistykės svirčių ir menčių būseną.
- Patikrinkite žiedinės apsaugos būseną.
- Patikrinkite, ar rankenos aukštis tinkamas operatoriui.
- Reguliuojama svirtis turi tvirtai laikytis.
- Patikrinkite degalų linijų būklę.

### Vidinės patikros

- Greičių dėžėje patikrinkite alyvos lygį.
- Patikrinkite alyvos lygį variklyje.
- Patikrinkite degalų lygį.
- Patikrinkite oro filtro būseną.

## 4.13 Mašinos užvedimas, vairavimas ir sustabdymas

- Reikalavimai
- Degalų bake esantys degalai
  - Alyva variklyje

## Mašinos užvedimas

Norėdami užvesti mašiną, atlikite toliau nurodytus veiksmus.

1. Pastumdami svirtį dešinėn atidarykite degalų vožtuvą (**k1**).
  - ▶ Jei variklis šaltas, droselį perstumkite į uždarymo padėtį (**n1**).
  - ▶ Jei variklis šiltas, droselį perstumkite į atidarymo padėtį (**n1**).

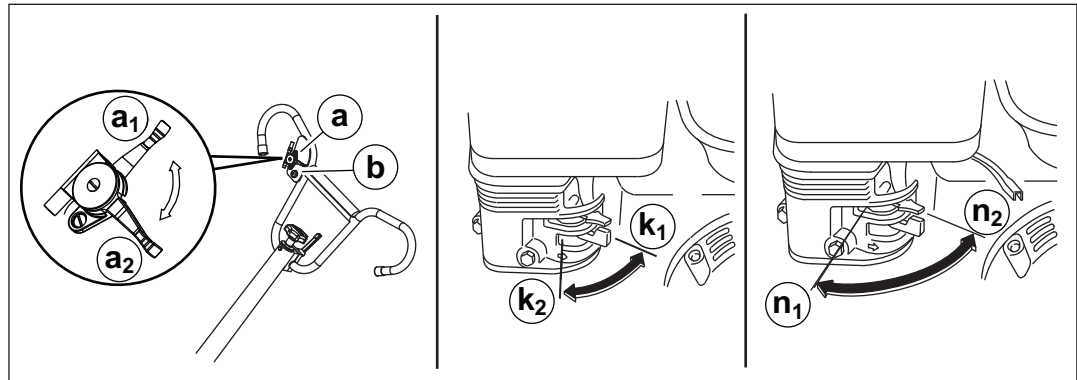

wc\_gr001098

2. Nustatykite ĮJUNGIMO / IŠJUNGIMO jungiklį į padėtį ĮJUNGTA (**c1**).

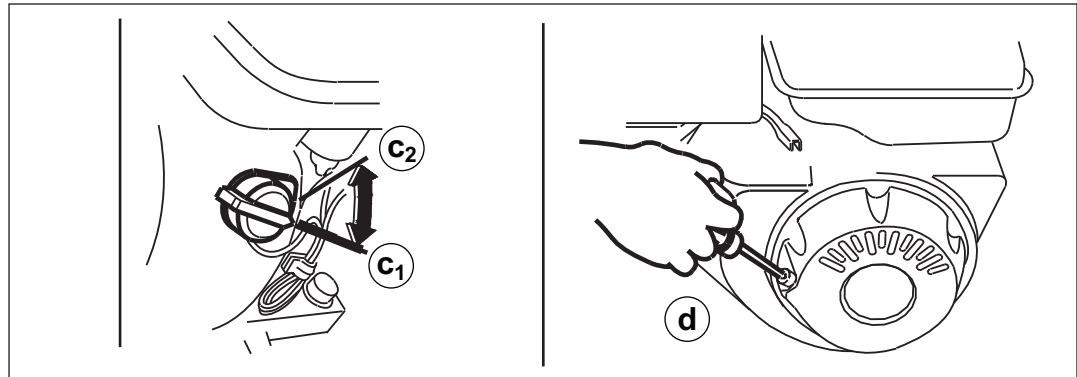

wc\_gr013022

3. Droselinę sklendę perstumkite į tuščiosios eigos padėtį (**a1**).

**Pastaba:** Variklis neužvedamas, nebent droselinė sklendė yra tuščiosios eigos padėtyje.

**ĮSPĖJIMAS**

Asmeninio sužeidimo pavojus. Pastačius pėdą ant žiedinės apsaugos tuo metu, kai užvedamas variklis, galima rimtai susižaloti, jei pėda prasprūsta pro žiedinę apsaugą.

- ▶ Užvesdami variklį nestatykite pėdos ant žiedinės apsaugos.

4. Traukite starterio virvelę (**d**) tol, kol variklis užsives.

5. Varikliui įšilus, atidarykite droselinę sklendę (**n2**).

**ĮSPĖJIMAS**

Asmeninio sužeidimo pavojus. Prieš naudodami glaistykę, VISADA patikrinkite variklio valdymo modulio funkcionavimą.

- ▶ NENAUDOKITE glaistyklės, jei variklio valdymo modulis nefunkcionuoja tinkamai.

**Pastabos**

6. Patikrinkite variklio valdymo modulį. Skaitykite temą *Variklio valdymo modulio tikrinimas*.

7. Norėdami naudoti glaistykę, atidarykite droselinę sklendę **(a2)**.

- Kai naudojama ant minkšto betono, nelaikykite glaistyklės vienoje vietoje per daug ilgai. Baigę darbą glaistykę visada nukelkite nuo ruošinio.

Signalai „Kairė“ ir „Dešinė“ atliekami operatoriaus darbo vietoje.

**ĮSPĖJIMAS**

Asmeninio sužeidimo pavojus. Kiti darbuotojai, išskyrus glaistyklės operatorių, neturėtų būti įleidžiami į darbo vietą, nes gali patirti sunkių sužeidimų esant sąlyčiui su veikiančiomis glaistyklės mentėmis.

- ▶ Veikiant glaistyklei darbo vietoje leidžiama būti tik glaistyklės operatoriumi.

*Ši procedūra tęsiama kitame lape.*

Atkelta iš ankstesnio lapo.

8. Nukreipkite glaistyklę norima kryptimi.

a. Norėdami glaistyklę nukreipti pirmyn, rankenėlę pasukite pagal laikrodžio rodyklę (e).

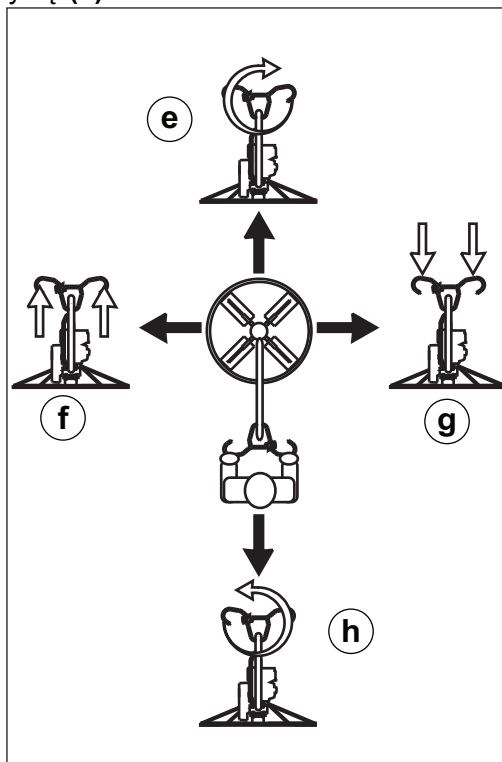

wc\_gr004418

b. Norėdami nukreipti atgal, rankenėlę pasukite prieš laikrodžio rodyklę (h).

c. Norėdami nukreipti kairėn, rankeną šiek tiek kilstelėkite (f).

d. Norėdami nukreipti dešinėn, rankeną šiek tiek spustelėkite (f).

**Pastaba:** kad apdorojamame paviršiuje nesusiformuotų įdubos, rekomenduojama, kad kiekvienas darbo ciklas (x) vyktų esant 90 ° kampui ankstesnio darbo ciklo (y) atžvilgiu.

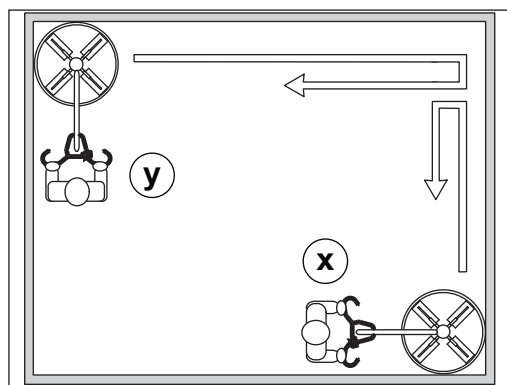

wc\_gr003239

Ši procedūra tęsiama kitame lape.

**Mašinos sustabdymas**

*Atkelta iš ankstesnio lapo.*

9. Droselinę sklendę perstumkite į tuščiosios eigos padėtį **(a1)**.
  10. Paspauskite sustabdymo mygtuką **(b)**.
  11. Nustatykite ĮJUNGIMO / IŠJUNGIMO jungiklį į padėtį IŠJUNGTA **(c2)**.
  12. Pastumdami svirtį kairėn uždarykite degalų vožtuvą **(k2)**.
  13. Palikite mašiną atvėsti.
  14. Po kiekvieno panaudojimo vandens srove nuplaukite glaistykę, pašalindami užtiškusį betoną. Nenaudokite aukšto slėgio plautuvo valydami elektrinę įrangą.
- Pastaba:** *Nebandykite plauti, atlikti priežiūros darbų ar reguliuoti veikiančios glaistyklės.*

**ĮSPĖJIMAS**

Asmeninio sužeidimo pavojus. Palietęs įkaitusį variklį, operatorius gali nudegti.

- ▶ Prieš plaudami ar atlikdami techninės priežiūros darbus, leiskite varikliui atvėsti.

**4.14 Avarinio išjungimo tvarka****Procedūra**

Jei mašinai dirbant ji sugenda arba įvyksta nelaimingas atsitikimas, atlikite toliau nurodytus veiksmus:

1. Išjunkite variklį.
2. Uždarykite degalų vožtuvą.
3. Iš darbo vietos mašiną perkelkite tinkamais kėlimo būdais.
4. Nuo menčių ir mašinos nuvalykite betoną.
5. Dėl tolesnių instrukcijų kreipkitės į nuomos punktą ar mašinos savininką.

## 5 Priežiūra



### ĮSPĖJIMAS

Blogai prižiūrima mašina gali sugesti ir ką nors sužeisti arba visiškai nustoti veikti.

- ▶ Pasirūpinkite, kad mašina būtų saugiau paruošta darbui, atlikdami periodinę priežiūrą ir remontuodami pagal poreikį.

### 5.1 Išmetamųjų teršalų kontrolės sistemos priežiūra

Įprastus emisijos kontrolės įrenginių ir sistemų priežiūros, keitimo ar remonto darbus gali atlikti bet kuri remonto įmonė ar meistras; tačiau garantinis remontas turi būti atliktas pardavėjo / techninės priežiūros centre, kurį įgaliojo variklio gamintojas. Žr. tiekėjo variklio naudotojo instrukcijas, kur pateikiama galiojanti emisijų garantijos informacija.

### 5.2 Periodiškos techninės priežiūros tvarkaraštis

Toliau pateiktoje lentelėje sudarytas pagrindinių mašinos techninės priežiūros darbų sąrašas. Varnelėmis pažymėtus darbus gali atlikti operatorius. Kvadratėliuose esančiais skrituliukais pažymėtiems darbams atlikti reikalingi specialūs apmokymai ir įranga.

	Kasdien	Kas 50 val.	Kas 100 val.
Patikrinkite išorinę įrangą.	✓		
Po kiekvieno panaudojimo nuvalykite glaistykėlę, pašalindami užtiškusį betoną.	✓		
Sutepkite menčių svirtis, jei reikia.		■	
Patikrinkite pavaros diržą.			■



### 5.3 Diržo keitimas

#### Prielaida

Glaistykėlė montuojama su automatiškai reguliuojama sankaba. Ši sankaba automatiškai įtempia diržą ir išlaiko balansą. Pakeiskite diržą, jei sankaba nebegali pakankamai įtempti diržo, kad neslysdama įjungtų pavarų dėžę.

#### Procedūra

Atlikite šią procedūrą norėdami pakeisti diržą.

1. Išjunkite variklį.
2. Atjunkite degimo žvakės laidą.



#### ĮSPĖJIMAS

Asmeninio sužeidimo pavojus. Dirbant su degimo žvakėmis mašina gali netyčia užsivesti, o tai gali sukelti rimtų sužalojimų.

- Prieš dirbdami su mašina, visada atjunkite degimo žvakės laidą.

3. Atlaisvinkite varžtus (d) ir nuimkite diržo apsaugą (c).

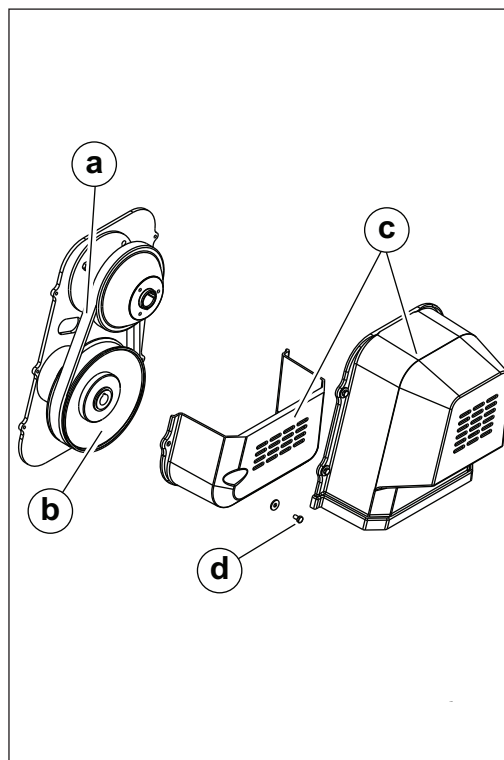

wc\_gr003221

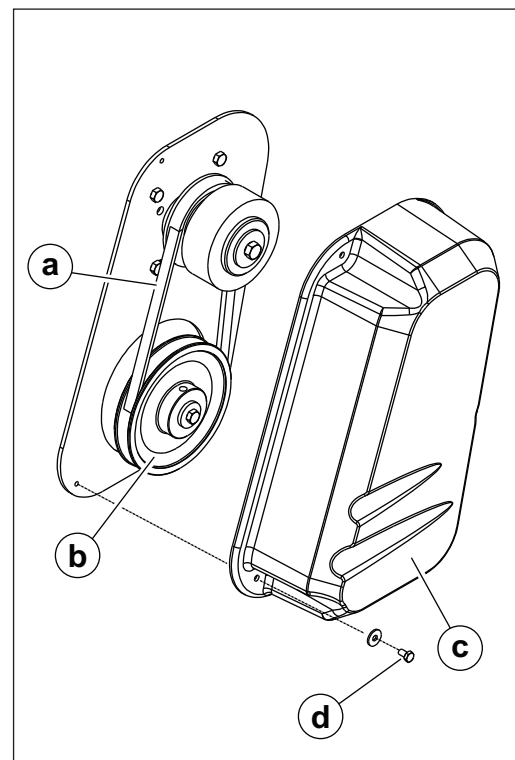

wc\_gr002380

4. Lėtai sukite skriemulį (b) ir nusukite diržą (a).

**Pastaba:** Sankaba ir skriemulys suderinami gamykloje ir keičiant diržą neturėtų būti nuimami.

5. Uždėkite naują diržą.
6. Iš naujo pritvirtinkite diržo apsaugą su poveržlėmis ir varžtais. Prisukite varžtus 5 Nm (3,7 pėd. svar.) sukimo momentu.

## 5.4 Glaistyklės tepimas

Glaistyklės dalis	Nurodymai
Glaistyklės svirtys	Sutepkite ličiu Nr. 2 („Shell Gadus S2“) arba panašia priemone, jei reikia.
Posvyrio valdymo laidas	Papildykite alyva, jei reikia.
Greičių dėžė	Alyvos nereikėtų keisti, nebent ji buvo išleista atliekant greičių dėžės techninės priežiūros darbus. Naudodami greičių dėžės šone esantį kaištį patikrinkite kiekį. Alyvos lygis turėtų būti iki kaiščio sriegio apačios. Žr. <i>Techninius duomenis</i> , kur nurodomas alyvos kiekis ir tipas.

## 5.5 Laikymas

### Ižanga

Ilgalaikio įrangos saugojimo atveju reikalinga prevencinė priežiūra. Šie veiksmai padės apsaugoti mašinos dalis ir užtikrins, kad mašina bus paruošta naudoti ateityje. Nors ne visi veiksmai būtini tvarkant šią mašiną, pagrindinės procedūros lieka tokios pačios.

---

### Kai

Paruoškite mašiną ilgalaikiam saugojimui, jei nenaudosite jos 30 ar daugiau dienų.

---

### Paruošimas laikymui

Norėdami paruošti mašiną laikymui, vadovaukitės toliau aprašyta procedūra.

- Užbaikite visus reikiamus remonto darbus.
- Papildykite arba pakeiskite alyvas (variklio, generatoriaus, hidraulinę ir pavarų dėžės) intervalais, nurodytais planinės priežiūros lentelėje.
- Sutepkite visas dalis, jei reikia, permontuokite guolius.
- Patikrinkite variklio aušinimo skystį. Pakeiskite aušinimo skystį, jei jis drumzlinas, yra senesnis nei dviejų sezonų arba neatitinka žemiausios jūsų regiono temperatūros vidurkio.
- Jei mašinos variklyje įtaisytas degalų vožtuvas, užveskite variklį, uždarykite degalų sklendę ir leiskite variklį, kol jis sustos.
- Kaip paruošti variklį laikymui, skaitykite variklio naudojimo instrukcijoje.

---

### Degalų stabilizavimas

Užbaigę aukščiau aprašytą procedūrą, pripildykite pilną degalų baką ir į degalus įpilkite aukštos kokybės stabilizatoriaus.

- Naudokite stabilizatorių, kurio sudėtyje yra plaunamųjų ir kitokių priedų, skirtų cilindro sienelėms padengti / apsaugoti.
- Įsitikinkite, kad naudojate degalus, kurių rūšis, kokybė ir kategorija tinkama jūsų regione. Nepilkite papildomai alkoholio į degalus, kuriuose jau yra jo (pvz., E10).
- Dyzeliniams varikliams naudokite stabilizatorių su biocidu, kad apribotumėte ar užkirstumėte kelią bakterijoms ir grybeliams daugintis.
- Pilkite tinkamą stabilizatoriaus kiekį pagal gamintojo rekomendacijas.

**Mašinos laikymas**

Norėdami mašina paruošti saugojimui, atlikite šiuos paskutinius veiksmus.

- Nuplaukite mašiną ir leiskite jai išdžiūti.
- Perkelkite mašiną į švarią, sausą, saugią laikymo vietą. Kad mašina nejudėtų, užblokuokite arba paremkite ratus.
- Norėdami apsaugoti atviras metalines dalis nuo rūdžių, naudokite antikorozinius dažus.
- Jei mašinoje yra akumulatorius, jį arba išimkite, arba atjunkite.

**DĖMESIO:** Palikus akumuliatorių užšalti arba visiškai išsikrauti, jis gali būti visiškai sugadintas. Periodiškai akumuliatorių įkraukite, kai mašina nenaudojama. Šaltame klimate akumuliatorių laikykite ir įkraukite patalpose arba šiltoje vietoje.

- Uždenkite mašiną. Padangos ir kitos atviros guminės detalės turėtų būti apsaugotos nuo orų poveikio. Jas uždenkite arba naudokite paruoštą apsaugą.

**5.6 Mašinos utilizavimas / eksploatacijos nutraukimas****Įžanga**

Pasibaigus šios mašinos tarnavimo laikui, jos eksploatacija turi būti tinkamai nutraukta. Atsakingai utilizuojant perdirbamas dalis, pavyzdžiui, plastikines ir metalines, užtikrinama, kad šias medžiagas bus galima pakartotinai panaudoti, sutaupant vietos sąvartyne ir išsaugant gamtinius išteklius.

Atsakingai utilizuojant taip pat neleidžiama, kad nuodingi chemikalai ir medžiagos kenktų aplinkai. Šioje mašinoje naudojamus skysčius, įskaitant degalus, variklio alyvą ir tepalus, galima laikyti pavojingomis atliekomis daugelyje vietų. Prieš nutraukdami šios mašinos eksploataciją, perskaitykite ir vadovaukitės vietos saugos ir aplinkosaugos reikalavimais dėl statybos įrangos šalinimo.

**Paruošimas**

Norėdami mašiną paruošti utilizuoti, atlikite toliau išvardytus darbus.

- Mašiną perkelkite į saugią vietą, kur ji nekeltų jokių pavojų saugumui ir būtų neprieinama pašaliniams asmenims.
- Užtikrinkite, kad galutinai sustabdžius utilizuotinos mašinos nebūtų galima paleisti.
- Išleiskite visus skysčius, įskaitant degalus, variklio alyvą ir hidraulinį skystį.
- Užsandarinkite visus skysčių nuotėkius.
- Išimkite akumuliatorių.

**Utilizavimas**

Norėdami utilizuoti mašiną, atlikite toliau išvardytus darbus.

- Išardykite mašiną ir visas dalis išskirstykite pagal medžiagų pobūdį.
- Perdirbamas dalis utilizuokite laikydamiesi nurodytų vietos reikalavimų.
- Utilizuokite visus nepavojingus komponentus, kurių negalima perdirbti.
- Degalų, variklio alyvos ir hidraulinio skysčio likučius utilizuokite laikydamiesi vietos aplinkosaugos reikalavimų.

## 6 Variklio priežiūra

### 6.1 Periodiškos techninės priežiūros tvarkaraštis: Wacker Neuson WM170

Tolesnėje lentelėje sudarytas pagrindinių mašinos ir variklio techninės priežiūros darbų sąrašas. Varnelėmis pažymėtus darbus gali atlikti operatorius. Kvadratėliuose esančiais skrituliukais pažymėtiems darbams atlikti reikalingi specialūs mokymai ir įranga.

Papildomos informacijos ieškokite variklio naudojimo instrukcijose.

	Kasdien prieš užvedant	Po pirmųjų 20 val.	Kas 2 savaites arba 50 val.	Kas mėnesį arba 100 val.	Kasmet arba 300 val.	Kas 500 val.
Patikrinkite degalų lygį.	■					
Patikrinkite variklio alyvos lygį.	■					
Patikrinkite degalų linijas.	■					
Patikrinkite oro filtrą. Prireikus pakeiskite.	■					
Patikrinkite išorinę įrangą.	■					
Išvalykite oro filtro dalis.			■			
Pakeiskite variklio alyvą.*		■		■		
Išvalykite nuosėdų taurelę / degalų filtrą.				■		
Patikrinkite ir išvalykite degimo žvakę.				■		
Patikrinkite ir pareguliuokite vožtuvo tarpą.					■	
Pakeiskite degimo žvakę.						■

\* Iš pradžių atlikite po pirmųjų 20 darbo valandų.

Išmetamųjų teršalų kontrolės įrangos ir sistemų techninę priežiūrą, keitimą ar remontą gali atlikti bet kuriose remonto dirbtuvėse arba bet kuris meistras.

6.2 Variklio alyva: Wacker Neuson WM 170

Naudojant tinkamos klasės ir kokybės alyvą itin prailginamas variklio tarnavimo laikas ir pagerinamas našumas. Esant per daug arba per mažai alyvos, gali kilti rimtų variklio problemų, taip pat jis gali perdegti.

- Visada naudokite automobiliams skirtą, lentelėje nurodyto klampumo variklio alyvą. Klampumo lygį reguliuokite atsižvelgdami į temperatūrą.
- Prieš kiekvieną kartą užvesdami variklį, patikrinkite variklio alyvos lygį. Variklio alyvą keiskite pagal techninės priežiūros tvarkaraštį.

**Pastaba:** Kai naudojama universali variklio alyva, sunaudojimo norma didėja esant aukštesnei temperatūrai.

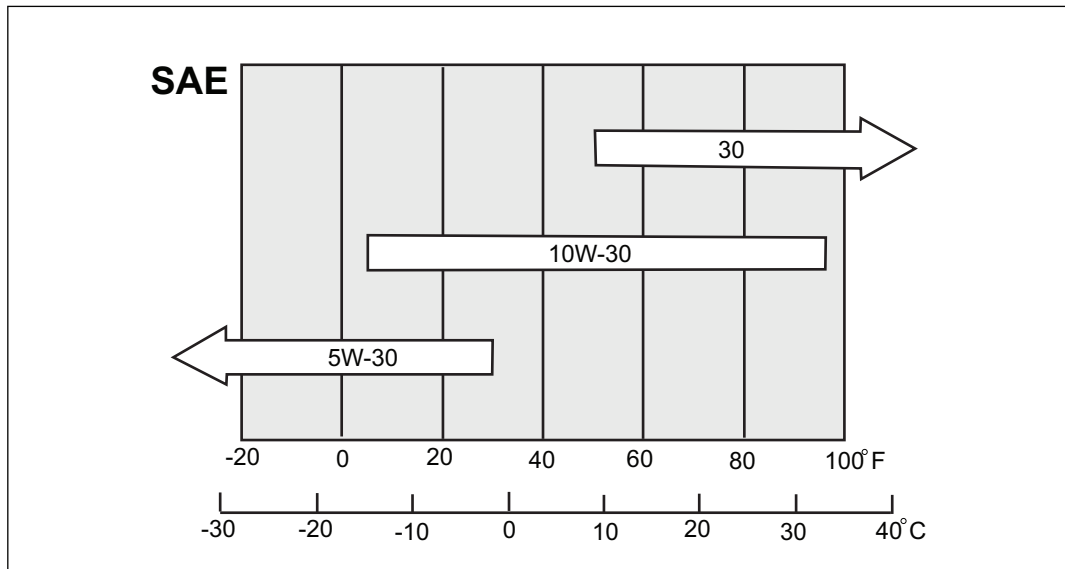

wc\_gr001822

## 6.3 Periodiškos techninės priežiūros tvarkaraštis: Honda GX 160

Šio skyriaus variklio priežiūros grafikas (-ai) yra paremti variklio naudojimo vadovu. Papildomos informacijos ieškokite variklio naudojimo instrukcijose.

Elementas: Atlikti praėjus nurodytam mėnesių arba darbo valandų intervalui, atsižvelgiant į tai, kas numatyta pirmiau.	Kasdien prieš užvedant	Pirmiausiai mėn. arba 20 val.	Kas 3 mėn. 50 val.	Kas 6 mėn. 100 val.	Kas metus arba 300 val.
Patikrinkite variklio alyvos lygį.	■				
Patikrinkite redukcinės dėžės alyvą (tik atitinkamų modelių).	■				
Patikrinkite oro filtrą.	■				
Pakeiskite variklio alyvą.		■		■	
Patikrinkite redukcinės dėžės alyvą (tik atitinkamų modelių).		■			■
Patikrinkite oro filtrą. <sup>1</sup>			■		
Išvalykite nuosėdų taurelę.				■	
Išvalykite / pareguliuokite degimo žvakę.				■	
Išvalykite kibirkščių slopintuvą (pasirenkama dalis).				■	
Patikrinkite / pareguliuokite vožtuvo tarpelį. <sup>2</sup>					■
Išvalykite degalų baką ir filtrą. <sup>2</sup>					■
Patikrinkite degalų linijų būklę. Jei reikės, pakeiskite. <sup>2</sup> Kas 2 metus					
<p><sup>1</sup>Priežiūros darbai dažniau reikalingi dirbant dulkėtoje aplinkoje.  <sup>2</sup>Šių dalių priežiūrą turėtų atlikti įgaliotas „Honda“ pardavėjas, nebent savininkas turi tinkamus įrankius ir mechaniko įgūdžių. Žr. „Honda“ parduotuvės žinytas.</p>					

## 6.4 Rekomendacijos dėl alyvos

Naudokite „Honda“ keturtakčių variklių alyvą arba atitinkamą aukštos kokybės detergentą, aukščiausios kokybės sertifikuotą variklio alyvą, kuri atitinka arba viršija JAV automobilių gamintojų reikalavimus, keliamus eksploatacijos klasifikacijai SG•SF/CC•CD. (Ant SG•SF/CC•CD klasifikacijos variklio alyvos talpos bus nurodytas šis ženklimas.)

SAE 10W-30 rekomenduojama bendram naudojimui, esant visoms temperatūroms. Kitokios klampos alyvos, nurodytos diagramoje, gali būti naudojamos tada, kai vidutinė temperatūra jūsų gyvenamojoje vietovėje atitinka nurodytą intervalą.

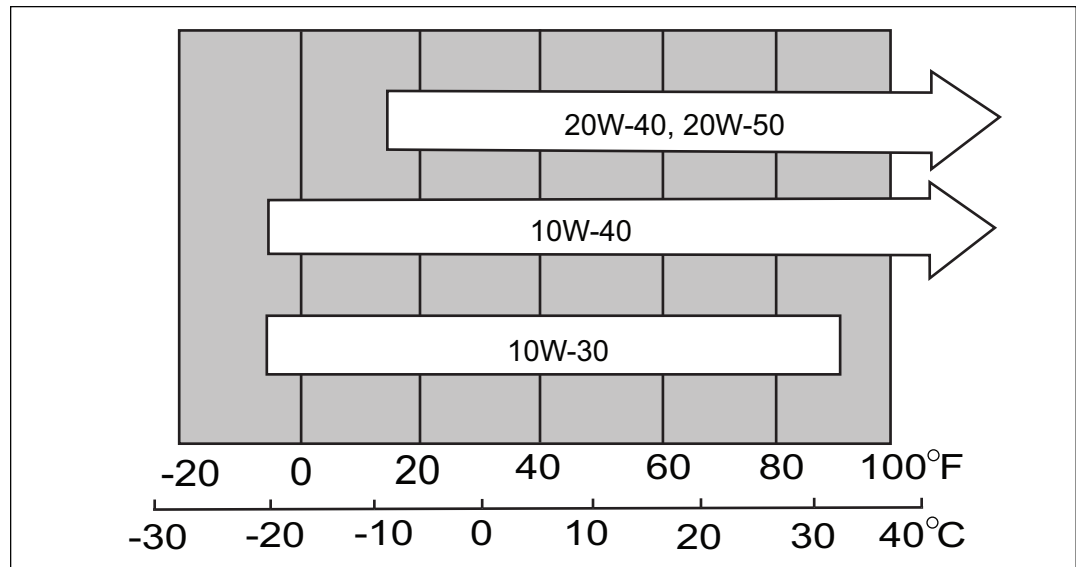

770092

### Pastabos

- Variklio alyva yra pagrindinis veiksnys, nuo kurio priklauso variklio našumas ir tarnavimo trukmė. Alyvos be detergentų ir dvitakčių variklių alyvos naudoti nerekomenduojama, nes jų tepimo charakteristikos neatitinka reikalavimų.
- Būtinai patikrinkite išjungtą variklį ant lygaus paviršiaus.



## 7 Techniniai duomenys

## 7.1 Matmenys

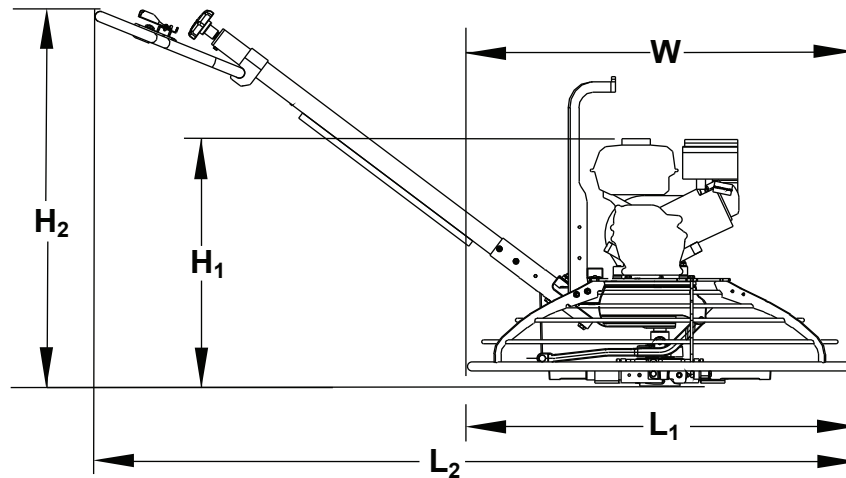

wc\_gr001757

Modelis	Be rankenos	Su rankena		
	I <sub>1</sub> x P x A <sub>1</sub> mm (col.)	I <sub>2</sub> x P x A <sub>2</sub> mm (col.)	be svarmenų komplektas kg (svar.)	su svarmenų komplektas kg (svar.)
CT 36-5A	915 x 915 x 607 (36 x 36 x 24)	2005 x 915 x 1040 (79 x 36 x 41)	85 (183)	91 (201)
CT 36-8A	915 x 915 x 686 (36 x 36 x 27)	2005 x 915 x 1040 (79 x 36 x 41)	94 (208)	103 (226)
CT 36-8A-V	915 x 915 x 686 (36 x 36 x 27)	2005 x 915 x 1040 (79 x 36 x 41)	94 (208)	103 (226)
CT 48-8A	1220 x 1220 x 686 (48 x 48 x 27)	2160 x 1220 x 1040 (85 x 48 x 41)	105 (234)	114 (252)
CT 48-11A	1220 x 1220 x 712 (48 x 48 x 28)	2160 x 1220 x 1040 (85 x 48 x 41)	113 (250)	122 (268)
CT 48-13A-V	1220 x 1220 x 712 (48 x 48 x 28)	2160 x 1220 x 1040 (85 x 48 x 41)	121 (268)	130 (286)
CT 36-6	915 x 915 x 607 (36 x 36 x 24)	2005 x 915 x 1040 (79 x 36 x 41)	85 (183)	91 (201)
CT 36-9	915 x 915 x 686 (36 x 36 x 27)	2005 x 915 x 1040 (79 x 36 x 41)	90 (199)	98 (217)
CT 36-9-V	915 x 915 x 686 (36 x 36 x 27)	2005 x 915 x 1040 (79 x 36 x 41)	90 (199)	98 (217)
CT 48-9	1220 x 1220 x 686 (48 x 48 x 27)	2160 x 1220 x 1040 (85 x 48 x 41)	105 (234)	114 (252)

7.2 Variklis: Honda

**Variklio galios klasė**

SAE J1349 faktinė galios klasė. Realiai išgaunama galia gali kisti priklausomai nuo tam tikrų naudojimo sąlygų.

Elemento Nr.		<b>CT 36-5A</b> 5000009438, 5000620106, 5000620829, 5200016256
<b>Variklis</b>		
Variklio gamintojas		Honda
Variklio modelis		GX 160 K1 QX2
Maks. nominali galia esant nominaliam greičiui	kW (hp)	4,3 (5,7) @ 3800 aps./min.
Uždegimo žvakė		NGK BPR 6ES
Elektrodo tarpas	mm (col.)	0,7–0,8 (0,028–0,031)
Darbinis greitis	aps./min.	3800 ± 100
Variklio greitis – tuščia eiga	aps./min.	1450 ± 100
Sankabos įjungimas	aps./min.	1800
Vožtuvo tarpas (šalto) įeiga: išmetimas:	mm (col.)	0,15 (0,006) 0,20 (0,008)
Oro filtras	Tipas	Dvigubas elementas
Variklio tepimas	Alyvos klasė	SAE 10W30 SG arba SF
Variklio alyvos talpa	l (unc.)	0,6 (20)
Degalai	Tipas	Įprastas bešvinis benzinas
Degalų bako talpa	l (kv.)	3,6 (3,8)
Degalų sunaudojimas	l (kv.) /val.	1,8 (1,9)
Darbo laikas	val.	2

Elemento Nr.		<b>CT 36-8A</b> 5000009439 5000620831	<b>CT 48A-8A</b> 5000009449 5000620837
		<b>CT 36-8A-V</b> 5000009442 5000620832	
<b>Variklis</b>			
Variklio tipas		Honda	
Variklio modelis		GX 240 K1 QA	
Maks. nominali galia esant nominaliam greičiui	kW (hp)	6,2 (8,3) @ 3800 aps./min.	
Uždegimo žvakė		NGK BPR 6ES	
Elektrodo tarpas	mm (col.)	0,7–0,8 (0,028–0,031)	
Darbinis greitis	aps./min.	3800 ± 100	
Variklio greitis – tuščia eiga	aps./min.	1450 ± 100	
Sankabos jungimas	aps./min.	1800	
Vožtuvo tarpas (šalto) jeiga: išmetimas:	mm (col.)	0,15 (0,006) 0,20 (0,008)	
Oro filtras	Tipas	Dvigubas elementas	
Variklio tepimas	Alyvos klasė	SAE 10W30 SG arba SF	
Variklio alyvos talpa	l (unc.)	1,1 (37)	
Degalai	Tipas	Įprastas bešvinis benzinas	
Degalų bako talpa	l (kv.)	6,0 (6,4)	
Degalų sunaudojimas	l (kv.) /val.	2,7 (2,8)	
Darbo laikas	val.	2,25	

Elemento Nr.		<b>CT 48-11A</b> 5000009450 5000620835	<b>CT 48-13A-V</b> 5000009452 5000620836
<b>Variklis</b>			
Variklio tipas		Honda	
Variklio modelis		GX 340 K1 QA	GX 390 U1 QA
Maks. nominali galia esant nominaliam greičiui	kW (hp)	8,7 (11,6) @ 3800 aps./min.	10 (13,4) @ 3800 aps./min.
Uždegimo žvakė		NGK BPR 6ES	
Elektrodo tarpas	mm (col.)	0,7–0,8 (0,028–0,031)	
Darbinis greitis	aps./min.	3800 ± 100	
Variklio greitis – tuščia eiga	aps./min.	1450 ± 100	
Sankabos įjungimas	aps./min.	1800	
Vožtuvo tarpas (šalto) įeiga: išmetimas:	mm (col.)	0,15 (0,006) 0,20 (0,008)	
Oro filtras	Tipas	Dvigubas elementas	
Variklio tepimas	Alyvos klasė	SAE 10W30 SG arba SF	
Variklio alyvos talpa	l (unc.)	1,1 (37)	
Degalai	Tipas	Įprastas bešvinis benzinas	
Degalų bako talpa	l (kv.)	6,0 (6,4)	
Degalų sunaudojimas	l (kv.) /val.	2,7 (2,8)	
Darbo laikas	val.	2,25	

## 7.3 Variklis: Wacker Neuson

## Variklio galios klasė

SAE J1349 faktinė galios klasė. Realiai išgaunama galia gali kisti priklausomai nuo tam tikrų naudojimo sąlygų.

Elemento Nr.		CT 36-6
<b>Variklis</b>		
Variklio gamintojas		Wacker Neuson
Variklio modelis		WM170
Maks. nominali galia esant nominaliam greičiui	kW (hp)	4,2 (5,6) @ 3800 aps./min.
Uždegimo žvakė		NGK BR6HS Champion RL86C
Elektrodo tarpas	mm (col.)	0,6–0,7 (0,024–0,028)
Darbinis greitis	aps./min.	3800 ± 100
Variklio greitis – tuščia eiga	aps./min.	1400 ± 100
Sankabos įjungimas	aps./min.	1800
Vožtuvo tarpas (šalto) įeiga: išmetimas:	mm (col.)	0,07–0,13 (0,0028–0,0051) 0,17–0,23 (0,0067–0,0091)
Oro filtras	Tipas	Dvigubas elementas
Variklio tepimas	Alyvos klasė	SAE 10W30 SJ arba aukštesnio laipsnio
Variklio alyvos talpa	l (unc.)	0,6 (20)
Degalai	Tipas	Įprastas bešvinis benzinas
Degalų bako talpa	l (kv.)	3,6 (3,8)
Degalų sunaudojimas	l (kv.) /val.	1,52 (1,6)
Darbo laikas	val.	2,4

Elemento Nr.		CT36-9 CT 36-9-V	CT 48-9
<b>Variklis</b>			
Variklio gamintojas		Wacker Neuson	
Variklio modelis		WM270	
Maks. nominali galia esant nominaliam greičiui	kW (hp)	6,5 (8,7) @ 3800 aps./min.	
Uždegimo žvakė		NGK BR6HS Champion RL86C	
Elektrodo tarpas	mm (col.)	0,7 – 0,8 (0,028 – 0,031)	
Darbinis greitis	aps./min.	3800 ± 100	
Variklio greitis – tuščia eiga	aps./min.	1400 ± 100	
Sankabos įjungimas	aps./min.	1800	
Vožtuvo tarpas (šalto) įeiga: išmetimas:	mm (col.)	0,07–0,13 (0,0028–0,0051) 0,17–0,23 (0,0067–0,0091)	
Oro filtras	Tipas	Dvigubas elementas	
Variklio tepimas	Alyvos klasė	SAE 10W30 SJ arba aukštesnio laipsnio	
Variklio alyvos talpa	l (unc.)	1,1 (37)	
Degalai	Tipas	Įprastas bešvinis benzinas	
Degalų bako talpa	l (kv.)	6,0 (6,4)	
Degalų sunaudojimas	l (kv.) /val.	2,5 (2,6)	
Darbo laikas	val.	2,4	

## 7.4 Trowel

Modelis	Glaistyklės skersmuo* mm (col.)	Naudojamų menčių skaičius	Pavarų dėžės tepimas rūšis / ml (unc.)	Greičio intervalas aps./min.	Posvyrio intervalas s Laipsniai
<b>Glaistyklės</b>					
CT 36-6	915 (36)	4	Mobil Glygoyle 460 Apie 620 (21)	60–125	0–30
CT 36-9					
CT 36-5A					
CT 36-8A					
CT 36-9-V				25–200	
CT 36-8A-V					
CT 48-9	1220 (48)			60–125	
CT 48-8A					
CT 48-11A					
CT 48-13A-V				25–200	

\* NESUKEISKITE glaistyklės menčių, pvz., nemontuokite didesnio skersmens menčių ant mažesnio skersmens glaistyklės.

## 7.5 Sound and Vibration Specifications

Reikalaujamos garso specifikacijos pagal 2006/42/ES mašinų direktyvos paragrafą 1.7.4.2.u:

- Garso slėgio lygis operatoriaus darbo vietoje ( $L_{pA}$ ): **A** dB (A)
- Garantuojamas garso galios lygis ( $L_{WA}$ ) = **B** dB (A)

Šios garso vertės nustatytos pagal ISO 3744 standartą, skirtą garso galios lygiui ( $L_{WA}$ ), ir pagal ISO 6081 standartą, skirtą garso slėgio lygiui ( $L_{pA}$ ) operatoriaus darbo vietoje.

ISO 5349 standartų 1 dalies F priede teigiama, „Vibruojančio įrankio vibracijos charakteristika gali labai kisti. Dėl šios priežasties labai svarbu, kad būtų pranešta apie vibracijos intervalo sąlygas, susijusias su įvairiais dirbiniais, medžiagomis, darbo aplinkybėmis, įrankio naudojimo metodais ir poveikio trukmės sistemingumu.

- Vidutinė plaštakos ir rankos vibracijos vertė, gauta visam darbinių aps./min. intervalui, siekia **C** m/s<sup>2</sup>.
- Didžiausia plaštakos ir rankos vibracijos vertė, gauta visam darbinių aps./min. intervalui, siekia **D** m/s<sup>2</sup>.
- Mažiausia plaštakos ir rankos vibracijos vertė, gauta visam darbinių aps./min. intervalui, siekia **E** m/s<sup>2</sup>.

Gaminiai buvo išbandyti dėl rankas veikiančios vibracijos lygio (HAV) pagal ISO 5349 standarto 1 dalį ir ISO 8662 standarto 1 dalį.

Modelis	<b>A</b>	<b>B</b>	<b>C</b>	<b>D</b>	<b>E</b>
CT 36-5A	103	89	4,8	7,3	3,7
CT 36-8A	109	95	5,9	7,9	4,8
CT 36-8A-V	109	95	3,4	4,1	2,6
CT 48-8A	109	95	3,9	5,2	3,2
CT 48-11A	113	96	8,4	9,1	6,9
CT 48-13A-V	115	98	5,7	9,0	3,8
CT 36-6	103	89	6,3	8,4	4,7
CT 36-9	109	95	3,9	6,9	2,9
CT 36-9-V	109	95	3,5	2,9	5,1
CT 48-9	109	95	5,4	8,1	3,0

Garso ir vibracijos specifikacijos gautos ant sudrėkinto ir sustingusio betono su dažniausiai parduodamų konfigūracijų mašinomis. Vibracijos vertės gali kisti priklausomai nuo droselinės sklendės padėties, darbo sąlygų ir valdymo parinkčių.

### HAV paklaidos

Rankoms perduodama vibracija išmatuota pagal ISO 5349-1. Matavimams taikoma paklaida siekia 1,5 m/s<sup>2</sup>.



## 8 Gedimų taisymas

Problema / požymis	Priežastis	Taisymas
Glaistyklė nepasiekia viso greičio.	<ul style="list-style-type: none"> <li>■ Nuosėdos ant variklio cilindro ir galvutės</li> <li>■ Variklis per lėtai dirba</li> <li>■ Nešvarus arba sugadintas oro filtras</li> <li>■ Nešvarumai ant judančių dalių ir glaistyklės menčių</li> <li>■ Šaltas variklis</li> <li>■ Sugadinta droselinė svirtis arba kabelis</li> </ul>	<ul style="list-style-type: none"> <li>■ Pašalinkite nuosėdas nuo variklio cilindro ir galvutės.</li> <li>■ Reguluokite greitį.</li> <li>■ Išvalykite arba pakeiskite oro filtrą.</li> <li>■ Nuvalykite šiukšles nuo judančių dalių ir glaistyklės menčių.</li> <li>■ Šaltu oru 3–4 minutes pašildykite variklį tuščia eiga.</li> <li>■ Patikrinkite droselinę svirtį ir kabelį, ar tinkamai veikia.</li> </ul>
Variklis dirba; prastai veikia glaistyklė.	<ul style="list-style-type: none"> <li>■ Sugadintas arba susidėvėjęs diržas</li> <li>■ Sugadinta arba susidėvėjusi sankaba</li> <li>■ Nešvarumai ant judančių dalių ir glaistyklės menčių</li> </ul>	<ul style="list-style-type: none"> <li>■ Patikrinkite diržą, ar nesusidėvėjęs arba nesugadintas.</li> <li>■ Patikrinkite sankabą, ar nesusidėvėjusi arba nesugadinta.</li> <li>■ Nuvalykite nešvarumus nuo judančių dalių ir glaistyklės sparnų.</li> </ul>
Variklis neužsiveda arba veikia permainingai.	<ul style="list-style-type: none"> <li>■ Žemas degalų lygis</li> <li>■ Uždarytas degalų vožtuvas</li> <li>■ Nešvarus oro filtras</li> <li>■ Sugadinta degimo žvakė</li> <li>■ Sugadintas vienaeilis degalų filtras</li> <li>■ Žemas alyvos lygis</li> <li>■ Variklio sustabdymo mygtukas įstrigęs</li> <li>■ Droselinė sklendė yra ne tuščios eigos padėtyje užvedimo metu</li> </ul>	<ul style="list-style-type: none"> <li>■ Patikrinkite degalų lygį.</li> <li>■ Atidarykite degalų vožtuvą.</li> <li>■ Išvalykite oro filtrą.</li> <li>■ Patikrinkite / pakeiskite degimo žvakę.</li> <li>■ Patikrinkite vienaeilį degalų filtrą.</li> <li>■ Patikrinkite variklio alyvos lygį.</li> <li>■ Patikrinkite variklio sustabdymo mygtuką.</li> <li>■ Užvesdami mašiną patikrinkite, ar droselis tuščios eigos padėtyje.</li> </ul>
Glaistyklės rankena linkusi suktis esant tuščiai eigai.	<ul style="list-style-type: none"> <li>■ Didelis variklio greitis</li> <li>■ Diržas neišlygintas</li> </ul>	<ul style="list-style-type: none"> <li>■ Patikrinkite variklio greitį esant tuščiai eigai.</li> <li>■ Patikrinkite diržo išlygiavimą.</li> </ul>



**Important:** For spare parts information, please see your Wacker Neuson Dealer, or visit the Wacker Neuson website at <http://www.wackerneuson.com/>.

**Wichtig!** Informationen über Ersatzteile erhalten Sie von Ihrem Wacker Neuson Händler oder besuchen Sie die Wacker Neuson Website unter <http://www.wackerneuson.com/>.

**Important :** Pour des informations sur les pièces détachées, merci de consulter votre distributeur Wacker Neuson, ou de visiter le site Internet de Wacker Neuson sur <http://www.wackerneuson.com/>.

**Importante :** Para saber más sobre las piezas de repuesto, póngase en contacto con su distribuidor de Wacker Neuson o acceda al sitio web de Wacker Neuson en <http://www.wackerneuson.com/>.

**Importante :** Per informazioni sui pezzi di ricambio, contattare il rivenditore Wacker Neuson o visitare il sito di Wacker Neuson all'indirizzo [www.wackerneuson.com](http://www.wackerneuson.com/).

**Viktigt :** För information om reservdelar, kontakta din Wacker Neuson-leverantör eller besök Wacker Neusons webbplats på <http://www.wackerneuson.com/>.

**Tärkeää :** Pyydä varaosatietoja Wacker Neusonin jälleenmyyjältä tai vieraile Wacker Neusonin web-sivustolla osoitteessa <http://www.wackerneuson.com/>

**Viktig :** For informasjon om reservedeler, vennligst kontakt din Wacker Neuson-forhandler, eller besøk Wacker Neusons nettside på <http://www.wackerneuson.com/>.

**Viktigt :** Hvis du ønsker oplysninger om reservedele, bedes du kontakte din Wacker Neuson forhandler eller besøg Wacker Neuson websiden på <http://www.wackerneuson.com/>.

**Belangrijk!** Neem contact op met uw Wacker Neuson dealer of bezoek de website van Wacker Neuson op <http://www.wackerneuson.com/> voor meer informatie over reserveonderdelen.

**Importante :** Para obter informações sobre as peças sobresselentes, consulte o seu fornecedor da Wacker Neuson ou acesse ao site Web da Wacker Neuson em [http://www.wackerneuson.com](http://www.wackerneuson.com/)

**Ważne :** W celu uzyskania informacji na temat części zamiennych skontaktuj się z przedstawicielem firmy Wacker Neuson lub skorzystaj z witryny internetowej <http://www.wackerneuson.com/>.

**Důležitě upozornění!** Pro informace o náhradních dílech, prosím, kontaktujte svého Wacker Neuson dealera, nebo navštivte webové stránky <http://www.wackerneuson.com/>.

**FONTOS:** A pótalkatrészekre vonatkozó információkért kérjük, forduljon Wacker Neuson kereskedőjéhez vagy látogasson el a Wacker Neuson weboldalára a következő címen: <http://www.wackerneuson.com/>.

**Важно!** Для ознакомления с информацией о запасных частях, пожалуйста, обратитесь к местному торговому представителю компании Wacker Neuson или посетите веб-сайт <http://www.wackerneuson.com/>.

**Σημαντικό :** Για πληροφορίες σχετικά με τα ανταλλακτικά, μιλήστε με τον αντιπρόσωπό σας της Wacker Neuson, ή επισκεφθείτε τον ιστότοπο <http://www.wackerneuson.com/>.

**Važno :** Za rezervne dijelove obratite se svom Wacker Neuson prodavaču ili posjetite mrežne stranice tvrtke Wacker Neuson: <http://www.wackerneuson.com/>.

**Önemli :** Yedek parça bilgileri için Wacker Neuson Bayinize bakın veya Wacker Neuson web sitesini ziyaret edin. <http://www.wackerneuson.com/>

**重要** 交換部品の情報については、ワッカーノイソンディーラーにお問い合わせ頂くか、ワッカーノイソンウェブサイト <http://www.wackerneuson.com/> をご覧ください。

**重要** 有关备件信息，请咨询您的威克诺森经销商或访问威克诺森网站：  
<http://www.wackerneuson.com/>。

**Important :** Pentru informații referitoare la piesele de schimb, vă rugăm să vă adresați distribuitorului Wacker Neuson sau să vizitați site-ul web Wacker Neuson la adresa <http://www.wackerneuson.com/>.

**Важно :** За информация относно резервни части, моля, обърнете се към местния дилър на Wacker Neuson или посетете уебсайта на Wacker Neuson на адрес <http://www.wackerneuson.com/>.

---

Wacker Neuson Produktion GmbH & Co. KG, Preußenstraße 41, D-80809 München,

Tel.: +49-(0)89-3 54 02-0 Fax: +49 - (0)89-3 54 02-390

Wacker Neuson Production Americas LLC, N92W15000 Anthony Ave., Menomonee Falls, WI. 53051

Tel.: (262) 255-0500 Fax: (262) 255-0550 Tel.: (800) 770-0957

Wacker Neuson Limited - Room 1701-03 & 1717-20, 17/F, Tower 1, Grand Century Place, 193 Prince Edward Road West, Mongkok, Kowloon, Hongkong. Tel: (852) 3605 5360, Fax: (852) 2758 0032

**Autorių teisių  
įspėjimas**

© autorių teisės 2018 priklauso „Wacker Neuson Production Americas LLC“

Pasiliekamos visos teisės, įskaitant kopijavimo ir platinimo.

Šį leidinį gali kopijuoti pirminis įrenginio pirkėjas. Bet kokio kito tipo reprodukcija draudžiama negavus raštiško leidimo iš „Wacker Neuson Production Americas LLC“.

Bet kokio tipo reprodukcija arba platinimas, kuriam nepritarė „Wacker Neuson Production Americas LLC“, prilygsta galiojančių autoriaus teisių pažeidimui. Pažeidėjai bus paduodami į teismą.

---

**Prekybiniai ženklai**

Visi prekybiniai ženklai, nurodyti šiose instrukcijose, yra atitinkamų savininkų nuosavybė.

---

**Gamintojas**

Wacker Neuson Production Americas LLC

N92W15000 Anthony Avenue

Menomonee Falls, WI 53051 U.S.A.

Tel.: (262) 255-0500 · Faksas: (262) 255-0550 · Tel.: (800) 770-0957

[www.wackerneuson.com](http://www.wackerneuson.com)

---

**Pirminės instrukcijos**

Šios naudojimo instrukcijos atitinka pirmines instrukcijas. Šių naudojimo instrukcijų pirminė kalba yra amerikiečių anglų.

---