



Husqvarna®



CT 36/CT 36A
CT 48/CT 48A

Huskvarna, 01.12.2019

Bruksanvisning, NO

Kjære kunde

Takk for at du valgte et kvalitetsprodukt fra Husqvarna. Vi håper du får glede av den.

Vennligst merk at den vedlagte bruksanvisningen inneholder referanser fra Wacker Neuson.

Husqvarna Group garanterer for kvaliteten på dette produktet.

Dersom du har spørsmål, må du ikke nøle med å ta kontakt med det lokale salgs- eller servicepunktet, eller besøke www.husqvarnacp.com.

Husqvarna AB

SE-561 82 Huskvarna, Sverige

Brukerhåndbok

Pusseenhhet

CT36/CT36A

CT48/CT48A



Type	CT36/CT36A, CT48/CT48A
Dokument	5100019799
Utgave	0618
Versjon	07
Språk	NO

Forord

TA VARE PÅ DISSE INSTRUKSJONENE -Denne manualen inneholder viktige instruksjoner for maskinmodellene nedenfor. Disse instruksjonene har blitt skrevet av Wacker Neuson Production Americas LLC og må følges under installasjon, drift og vedlikehold av maskinene.

Maskiner som dekkes av denne håndboken

Maskin	Produktnummer	Maskin	Produktnummer
CT 36-6	500009443 5000620830	CT 48-9	500009453 5000620838
CT 36-9	500009444 5000620833		
CT 36-9V	500009447 5000620834		
CT 36-5A	500009438 5000620106 5000620829 5200016256	CT 48-8A	500009449 5000620837
CT 36-8A	500009439 5000620831	CT 48-11A	500009450 5000620835
CT 36-8A-V	500009442 5000620832	CT 48-13A-V	500009452 5000620836

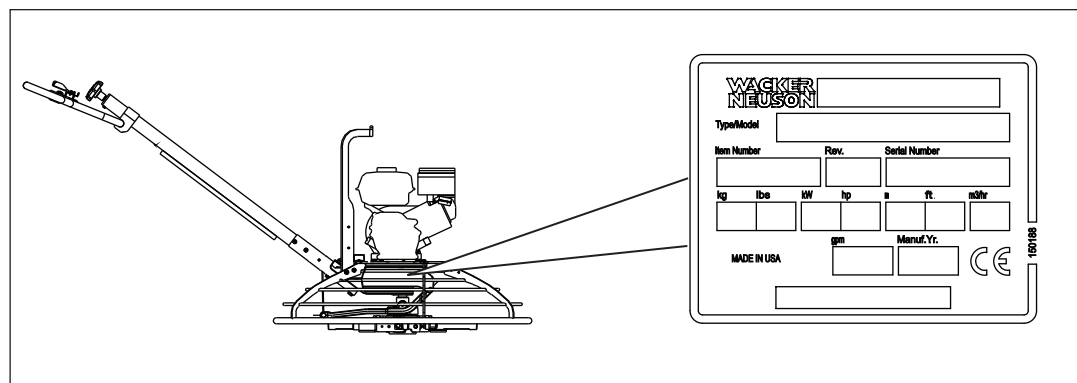

wc_gr010106

Maskinidentifikasjon

Denne maskinen har et typeskilt med modell-, produkt-, revisjons- og serienummer. Typeskiltets plassering er vist ovenfor.

Serienummer

Skriv serienummeret i feltet nedenfor for fremtidig bruk. Du trenger serienummeret hvis du skal bestille deler eller service til maskinen.

Serienummer:

Maskinens dokumentasjon

- Heretter i denne dokumentasjonen vil Wacker Neuson Production Americas LLC bli kalt Wacker Neuson.
- Oppbevar til enhver tid en kopi av Brukerhåndboken ved maskinen.
- Bruk den separate Reservedelskatalogen som leveres med maskinen når du skal bestille reservedeler.
- Hvis du mangler et av disse dokumentene, kan du kontakte Wacker Neuson for å bestille en kopi eller besøke www.wackerneuson.com.
- Ved bestilling av deler eller forespørsel om serviceinformasjon, vil du alltid bli bedt om å oppgi modellnummer, produktnummer, revisjonsnummer og serienummer på enheten.

Forventninger til informasjonen i denne håndboken

- Denne håndboken inneholder informasjon om, og prosedyrer for, trygg bruk og trygt vedlikehold av Wacker Neuson-modellen(e) som er angitt ovenfor. Les denne brukerhåndboken nøye, og sørg for å lese, gjøre deg kjent med og følge alle anvisninger, av hensyn til egen sikkerhet og for å redusere risikoen for personskade.
- Wacker Neuson forbeholder seg uttrykkelig retten til å gjennomføre tekniske modifikasjoner, selv uten varsel, som kan forbedre ytelsen og sikkerhetsstandarder på maskinene sine.
- Informasjonen i denne håndboken er basert på de maskinene som var produsert frem til publikasjonstidspunktet. Wacker Neuson forbeholder seg retten til å endre deler av denne informasjonen uten varsel.
- Illustrasjoner, deler og prosedyrer i denne håndboken henviser til fabrikkinstallerte komponenter fra Wacker Neuson. Din maskin kan avvike fra beskrivelsene her, avhengig av hvilke krav som gjelder i ditt område.

Produsentens godkjenning

Denne håndboken inneholder henvisninger til *godkjente* deler, tilleggsutstyr og modifikasjoner. Følgende definisjoner gjelder:

- **Godkjente deler eller tilleggsutstyr** er slike som er produsert eller levert av Wacker Neuson.
- **Godkjente modifikasjoner** er slike som gjennomføres av et godkjent servicesenter for Wacker Neuson, i samsvar med skriftlige anvisninger fra Wacker Neuson.
- **Deler, tilleggsutstyr og modifikasjoner som ikke er godkjent**, er slike som ikke oppfyller de godkjente kriteriene.

Deler, tilleggsutstyr eller modifikasjoner som ikke er godkjent, kan forårsake følgende konsekvenser:

- Fare for alvorlig personskade for maskinoperatør og personer i arbeidsområdet.
- Permanent skade på maskinen, noe som ikke dekkes av garantien.

Ta straks kontakt med en forhandler for Wacker Neuson hvis du lurer på om deler, tilleggsutstyr eller modifikasjoner er godkjent eller ikke.

EF-samsvarserklæring

Vi, **Husqvarna AB**, SE- 561 82 Huskvarna, SVERIGE, tlf. +46 36 146500 erklærer på eget ansvar at produktet:

Beskrivelse	Glattemaskin for betong
Merke	HUSQVARNA
Type/modell	CT 36-5A, CT 36-8A, CT 36-8A-V, CT 48-8A, CT 48-11A, CT 48-13A-V
ID	Serienumre datert 2019 og senere

fullstendig overholder følgende EU-direktiver og -forskrifter:

Direktiv/regulering	Beskrivelse
2006/42/EF	«angående maskiner»
2014/30/EU	«angående elektromagnetisk kompatibilitet»

og at følgende standarder og/eller tekniske spesifikasjoner er anvendt:

EN 12649:2008+A1:2011

Partille, 01.12.2019



Martin Huber

R&D Director, Concrete Surfaces & Floors
Husqvarna AB, Construction Division

Ansvarlig for teknisk dokumentasjon

Forord	3
EU-Samsvarserklæring	5
1 Sikkerhetsinformasjon	9
1.1 Signalord som er brukt i denne håndboken	9
1.2 Maskinbeskrivelse og tiltenkt bruk	10
1.3 Driftssikkerhet	11
1.4 Sikkerhet under service	13
1.5 Sikkerhetsregler ved bruk av forbrenningsmotorer	15
2 Etiketter	16
2.1 Skiltplassering	16
2.2 Etikettens betydning	17
3 Løfting og transport	21
3.1 Løfte maskinen	21
3.2 Transportere maskinen	23
4 Bruk	24
4.1 Klargjøre maskinen for første gangs bruk	24
4.2 Anbefalt drivstoff	24
4.3 Fylle drivstoff på maskinen	25
4.4 Installere bladene	26
4.5 Justering av håndtaket—CT 36-5A	27
4.6 Installasjon og justering av håndtak.	28
4.7 Kontroller	32
4.8 Plassering av operatør	32
4.9	32
4.10 Bremsesystem	33
4.11 Testing av motorkontrollmodulen	33
4.12 Vekter (ekstrautstyr)	34
4.13 Før maskinen startes	34
4.14 Starte, bruke og stoppe maskinen	35
4.15 Prosedyre for nødstop	38

5	Generelt vedlikehold	39
5.1	Rutinemessig vedlikehold	39
5.2	Reimskift	40
5.3	Smøring av glattemaskinen	41
5.4	Langtidslagring	42
5.5	Maskinavhending/driftsnedleggelse	43
6	Vedlikehold av motor	44
6.1	Plan for rutinemessig vedlikehold: Wacker Neuson WM170	44
6.2	Motorolje: Wacker Neuson WM 170	45
6.3	Rutinemessig vedlikehold: Honda GX 160	46
6.4	Anbefalt olje	47
7	Tekniske spesifikasjoner	48
7.1	Mål	48
7.2	Motor: Honda	49
7.3	Motor: Wacker Neuson	52
7.4	Pusseenhet	54
7.5	Spesifikasjoner for lyd og vibrasjon	55
8	Feilsøking	56

1 Sikkerhetsinformasjon

1.1 Signalord som er brukt i denne håndboken

Denne håndboken inneholder signalordene FARE, ADVARSEL, OBS!, *MERKNAD* og MERK, som skal følges for å redusere risikoen for personskade, skade på utstyr eller feilaktig bruk.



Dette er varselsymbolet. Det brukes til å advare om potensiell fare for personskade.
► Ta hensyn til alle sikkerhetsmeldinger som kommer etter dette symbolet.



FARE

FARE varslers om en farlig situasjon som vil føre til alvorlig personskade eller dødsfall hvis den ikke unngås.

- Ta hensyn til alle sikkerhetsmeldinger som er merket med dette signalordet, for å unngå dødsfall eller alvorlig personskade.



ADVARSEL

ADVARSEL varslers om en farlig situasjon som kan føre til alvorlig personskade eller dødsfall hvis den ikke unngås.

- Ta hensyn til alle sikkerhetsmeldinger som er merket med dette signalordet, for å unngå dødsfall eller alvorlig personskade.



FORSIKTIG

OBS! varslers om en farlig situasjon som kan føre til mindre eller moderat personskade hvis den ikke unngås.

- Ta hensyn til alle sikkerhetsmeldinger som er merket med dette signalordet, for å unngå mindre eller moderat personskade.

LES DETTE: *MERKNAD*, uten varselsymbolet, viser til en situasjon som kan føre til materiell skade hvis den ikke unngås.

Merk: *En melding som er merket med «Merk», inneholder tilleggsinformasjon som er viktig for en prosedyre.*

1.2 Maskinbeskrivelse og tiltenkt bruk

Denne maskinen er en glattemaskin for betong som du går bak. Wacker Neuson glattemaskin som du går bak består av en ramme der det er montert en bensinmotor, en bensintank, en girkasse og et kontrollhåndtak. Et sett med fire blader er forbundet med girkassen og omsluttet av et ringvern. Motoren roterer bladene via girkassen og clutchmekanismen. De roterende bladene roterer på toppen av den herdende betongen og lager en jevn overflate. Operatøren går bak maskinen og bruker håndtaket til å kontrollere maskinens hastighet og retning.

Denne maskinen skal brukes for å fordele og jevne ut herdende betong.

Denne maskinen er konstruert og bygd bare for den tiltenkte bruken som beskrives ovenfor. Hvis maskinen brukes til andre formål, kan den bli permanent ødelagt, og operatøren eller andre personer på arbeidsstedet kan bli alvorlig skadet. Maskinskader som skyldes feilaktig bruk dekkes ikke av garantien.

Følgende er eksempler på misbruk:

- Bruk av maskinen som stige, støtte eller arbeidsunderlag.
 - Bruk av maskinen til å flytte eller transportere passasjerer eller utstyr.
 - Bruk av maskinen til å behandle uegnet materiale som slam, forseglinger eller epoksy.
 - Bruk av maskinen utenfor fabrikkspesifikasjonene.
 - Bruk av maskinen på en måte som ignorerer alle varslene som finnes på maskinen eller i Brukerhåndboken.
-

Denne maskinen er konstruert og bygd i samsvar med de nyeste globale sikkerhetsstandarder. Den er konstruert med tanke på å eliminere faremomenter så langt det er praktisk mulig og øke operatørens sikkerhet gjennom beskyttelsesanordninger og merking. Det kan imidlertid være noen gjenværende faremomenter selv om det er tatt nødvendige sikkerhetstiltak. Vi kaller disse for diverse faremomenter. På denne maskinen kan det for eksempel være eksponering for:

- Varme, støy, eksos og karbonmonoksid fra motoren.
- Kjemiske brannskår fra herdende betong.
- Brannfare forårsaket av feilaktig drivstoffpåfylling.
- Drivstoff og drivstoffdamp, drivstoffsøl forårsaket av feil løfteteknikk.
- Personskade som følge av feil løfte- eller bruksteknikker.
- Fare for kutt pga. skarpe eller slitte blader.

For å beskytte deg selv og andre må du sørge for at du leser og forstår sikkerhetsinformasjonen i denne håndboken før du bruker maskinen.

1.3 Driftssikkerhet

Opplæring av maskinoperatører

Før maskinen brukes:

- Les og gjør deg kjent med anvisningene for bruk i alle håndbøker som leveres sammen med maskinen.
- Gjør deg kjent med plassering og riktig bruk av alle kontroller og sikkerhetsinnretninger.
- Ta kontakt med Wacker Neuson hvis det er behov for ytterligere opplæring.

Ved bruk av denne maskinen:

- La ikke personer uten relevant opplæring bruke maskinen. Personer som bruker maskinen, skal være kjent med potensielle risiko- og faremomenter.

Maskinoperatørens kvalifikasjoner

Bare personell som har fått opplæring, skal starte, bruke og slå av maskinen. De skal også ha følgende kvalifikasjoner:

- har fått anvisninger for riktig bruk av maskinen
- er godt kjent med nødvendige sikkerhetsinnretninger

Maskinen skal ikke brukes eller være innen rekkevidde av:

- barn
- personer som er påvirket av alkohol eller rusmidler

Anvendelsesområde

Vær oppmerksom på anvendelsesområdet.

- Uautorisert personell, barn og dyr skal holdes på god avstand fra maskinen.
- Vær alltid oppmerksom på annet utstyr og personell som er i bevegelse på arbeidsstedet.
- Fastslå om det foreligger spesielle faremomenter på arbeidsstedet, for eksempel giftige gasser eller ustabile grunnforhold, og iverksett nødvendige tiltak for å eliminere disse spesielle faremomentene før maskinen tas i bruk.
- Bruk ikke maskinen på områder med antenner, drivstoff eller produkter som utvikler antennerlig damp.

Forholdsregler for støv

Støv som skapes under byggeaktiviteter kan forårsake silikose eller skader på luftveiene. Slik reduseres faren for eksponering:

- Arbeid i et område med god ventilasjon
- Bruk et system for støvkontroll
- Anvend en godkjent støvmaske

Sikkerhetsinnretninger, kontroller og tilbehør

Maskinen skal kun brukes når:

- Alle sikkerhetsinnretninger og vern er på plass og i god stand.
- Alle kontroller fungerer som de skal.
- Maskinen er riktig justert i samsvar med anvisningene i brukerhåndboken.

- Maskinen er ren.
- Maskinens etiketter er leselige.

For å sikre trygg bruk av maskinen:

- Bruk ikke maskinen hvis sikkerhetsinnretninger eller vern mangler eller ikke fungerer.
- Sikkerhetsinnretningene skal ikke modifiseres eller kobles ut.
- Bruk bare ekstrautstyr eller tilbehør som anbefales av Wacker Neuson.

Sikre bruksmetoder

Ved bruk av denne maskinen:

- Vær hele tiden oppmerksom på maskinens bevegelige deler. Hold hender, føtter og løstsittende klær på god avstand fra maskinens bevegelige deler.
- Bruk ikke en maskin som trenger reparasjon.
- Drikk ikke driftsvæskene brukt i denne maskinen. Avhengig av din maskinmodell, kan disse driftsvæskene inkludere vann, vætemidler, drivstoff (bensin, diesel, parafin, propan eller naturgass), olje, kjølemiddel, hydraulikkvæske, varmeoverføringsvæske (propylenglykol med tilsetningsmiddel), batterisyre eller fett.

Personlig verneutstyr

Bruk følgende personlige verneutstyr ved bruk av denne maskinen:

- Tettsittende arbeidsklær som ikke hindrer bevegelse
- Vernebriller med sidevern
- Hørselsvern
- Vernesko

Sikre bruksmetoder

- Betjen ALDRI utstyret hvis rembeskytteren mangler. Utsatte drivremmer og remskiver kan forårsake utrygge situasjoner som kan lede til alvorlige skader.
- Bruk ALDRI maskinen til annet formål enn det den er tiltenkt.
- Bruk ALDRI pussemaskinen rundt bobler i betongen som er lavere enn det laveste nivået på ringskjermen.
- Bruk ikke mobiltelefon og send ikke tekstmeldinger mens du bruker maskinen.
- Ikke tipp maskinen for rengjøring eller noen annen grunn.
- Ikke bruk glattemaskinen mens motorkontrollmodulen (sikkerhetssperren) er deaktivert. Du kan bli alvorlig skadet dersom du treffes av en roterende planke på grunn av at du har deaktivert denne sperren.

1.4 Sikkerhet under service

Opplæring i service

Før det utføres service eller vedlikehold på maskinen:

- Les og gjør deg kjent med anvisningene i alle håndbøker som leveres sammen med maskinen.
- Gjør deg kjent med plassering og riktig bruk av alle kontroller og sikkerhetsinnretninger.
- Bare personer som har fått opplæring, skal feilsøke eller reparere problemer som oppstår på maskinen.
- Ta kontakt med Wacker Neuson hvis det er behov for ytterligere opplæring.

Ved service eller vedlikehold på denne maskinen:

- La ikke personer uten relevant opplæring utføre service eller vedlikehold på maskinen. Personer som utfører service eller vedlikehold på maskinen, skal være kjent med tilknyttet risiko og fare.

Forholdsregler

Følg forholdsreglene nedenfor ved service og vedlikehold på maskinen.

- Les og forstå serviceprosedyrene før du utfører service på maskinen.
- Alle justeringer og reparasjoner må fullføres før bruk. Bruk aldri maskinen hvis du vet at den har et problem eller en mangel.
- Alle reparasjoner og justeringer skal utføres av en kvalifisert tekniker.
- Slå av maskinen før du utfører reparasjoner eller vedlikehold.
- Vær hele tiden oppmerksom på maskinens bevegelige deler. Hold alltid føtter, hender og løse klær på god avstand fra alle bevegelige deler.
- Sikkerhetsutstyr og beskyttelsesenheter må alltid settes på plass etter reparasjon og vedlikehold.

Modifikasjoner på maskinen

Ved service eller vedlikehold på denne maskinen:

- Bruk bare ekstrautstyr/tilbehør som anbefales av Wacker Neuson.
- Omgå ikke sikkerhetsinnretninger.
- Modifiser ikke maskinen uten uttrykkelig, skriftlig godkjenning fra Wacker Neuson.

Skifte deler og etiketter

- Skift slitte eller skadde komponenter.
- Skift alle manglende og utydelige etiketter.
- Ved utskiftning av elektriske komponenter, skal det brukes komponenter med samme klassifisering og ytelse som originalkomponentene.
- Hvis det er behov for reservedeler til denne maskinen, skal det bare brukes reservedeler fra Wacker Neuson, eller andre deler som tilsvarer originaldelene hva angår alle typer spesifikasjoner som fysiske mål, type, styrke og materialer.

Rengjøring

Ved rengjøring av eller service på maskinen:

- Hold maskinen ren og fri for rusk og rask som løv, papir, esker osv.
- Sørg for at alle etiketter er leselige.

Ved rengjøring av maskinen:

- Rengjør ikke maskinen mens den er i drift.
- Rengjør ikke maskinen ved hjelp av bensin eller andre typer drivstoff eller antenkelige løsemidler. Avgasser fra drivstoff og løsemidler kan bli eksplosjonsfarlige.

Personal Protective Equipment (PPE- personlig verneutstyr)

Bruk følgende personlig verneutstyr ved service og vedlikehold på denne maskinen:

- Tettsittende arbeidsklær som ikke hindrer bevegelse
- Vernebriller med sidebelyttelse
- Hørselvern
- Arbeidssko eller -støvler med vernetå

I tillegg må du før du bruker maskinen:

- Binde opp langt hår.
- Fjerne alle smykker (inkludert ringer).

Sikre servicemetoder

- Dra ALDRI rundt en oversvømmet motor med tennpluggen frakoblet på bensindrevne motorer. Bensin som er avstengt inne i sylindren vil sprutes ut gjennom tennpluggåpningen.
- Test ALDRI for gnist på bensindrevne motorer dersom den er oversvømmet eller det lukter bensin. En gnist kan antenne dampen.
- Kople ALLTID fra tennpluggen på maskiner som er utstyrt med bensinmotorer før utførelse av vedlikeholdsarbeid for å unngå tilfeldig start.
- Fjern IKKE skovlene når maskinen er over hodehøyde
- Støtt ALLTID opp maskinen forsvarlig før du skifter skovler.
- Behandle ALLTID skovlene forsiktig. Skovlene kan få skarpe kanter som kan forårsake alvorlige kutt.

Etter bruk

- Stopp motoren når maskinen ikke brukes.
- Hvis maskinen har en drivstoffventil, skal denne alltid være stengt når maskinen ikke er i bruk.
- Påse at maskinen ikke kan velte, rulle, gli eller falle under bruk.
- Oppbevar maskinen på forsvarlig måte når den ikke er i bruk. Maskinen skal oppbevares på et rent og tørt sted, utilgjengelig for barn.

1.5 Sikkerhetsregler ved bruk av forbrenningsmotorer



ADVARSEL

Forbrenningsmotorer medfører spesielle farer under kjøring og ved fylling av drivstoff. Hvis du ikke overholder advarslene og sikkerhetsreglene, kan det resultere i alvorlige personskader eller dødsfall.

- ▶ Les og følg advarselsanvisningene i brukerhåndboken for motoren, og sikkerhetsretningslinjene nedenfor.



FARE

Eksos fra motoren inneholder karbonmonoksid, en dødelig gift. Eksponering til karbonmonoksid kan drepe deg i løpet av få minutter.

- ▶ Bruk ALDRI maskinen i et lukket rom som f.eks. en tunnel, med mindre det finnes tilstrekkelig ventilasjon med vifter eller slanger.

Driftssikkerhet

Når motoren kjøres:

- Hold området rundt eksosrøret fritt for antenkelige materialer.
- Sjekk drivstoffslangene og -tanken for lekkasjer og sprekker før du starter motoren. Ikke kjør motoren hvis den lekker drivstoff, eller hvis drivstoffslangene er løse.
- Ikke røyk mens du bruker maskinen.
- Ikke kjør motoren i nærheten av åpen ild.
- Ikke berør motoren eller lydpotten mens motoren er i gang, eller like etter at den er stoppet.
- Ikke bruk en maskin med løst eller manglende drivstofflokk.
- Ikke start motoren hvis det er sølt drivstoff eller det lukter drivstoff. Flytt maskinen vekk fra eventuelt søl, og tørk av maskinen før den startes.
- Ikke bruk maskinen i områder med risiko for eksplosjon eller brann.

Sikkerhet ved fylling

Ved fylling av drivstoff på motoren:

- Tørk øyeblikkelig opp drivstoffsøl.
- Etterfyll drivstofftanken i godt ventilerte omgivelser.
- Sett tanklokket tilbake på plass etter drivstoffylling.
- Bruk egnede verktøy for påfylling (for eksempel, en drivstoffslange eller røykkanal).
- Ikke røyk.
- Ikke fyll drivstoff på varme motorer eller på motorer som er i gang.
- Ikke fyll drivstoff på motoren i nærheten av åpen ild.



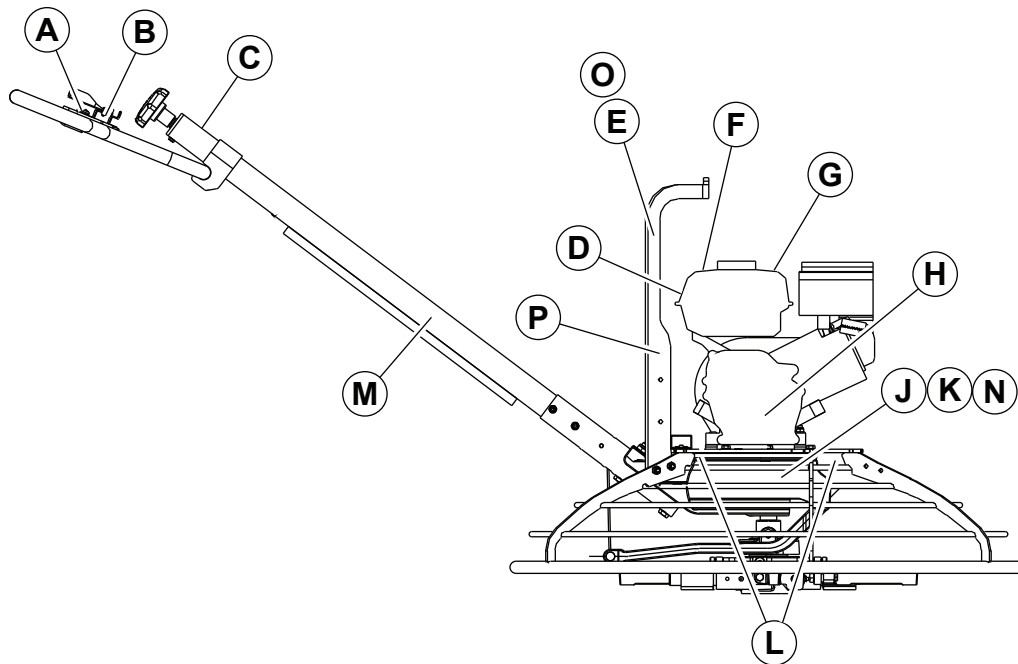

2 Etiketter





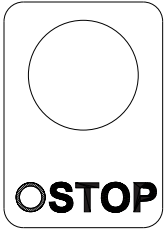

2.1 Skiltplassering



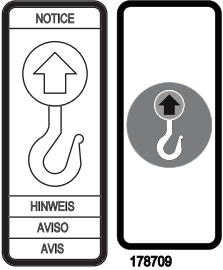

wc_gr010351

2.2 Etikettens betydning

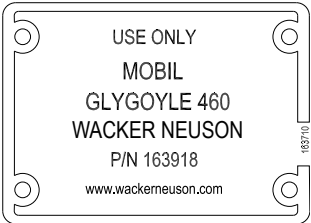
<p>A</p>		<p>Knapp for motorstopp: Trykk knappen ned for å stoppe motoren.</p>
<p>B</p>		<p>Turtallskontroll</p>
<p>C</p>		<p>ADVARSEL Bruk alltid hørsel- og øyebeskyttelse når du bruker denne maskinen.</p>
<p>D</p>		<p>FARE Fare for kvelning.</p> <ul style="list-style-type: none"> ■ Motorer slipper ut kullos. ■ Kjør ikke maskinen innendørs eller på et lukket område. ■ Må ALDRI brukes innendørs eller i garasjen, SELV OM dører og vinduer er åpne. ■ Må kun brukes UTENDØRS og langt fra vinduer, dører og ventiler. ■ Les brukerhåndboken. ■ Det må ikke forekomme gnister, flammer eller brennende gjenstander i nærheten av maskinen. ■ Stopp motoren før du fyller drivstoff. ■ Bruk bare ren, filtrert drivstoff.

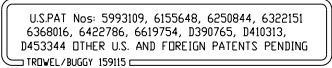
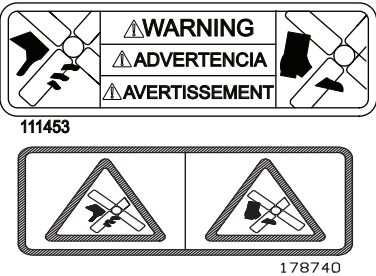
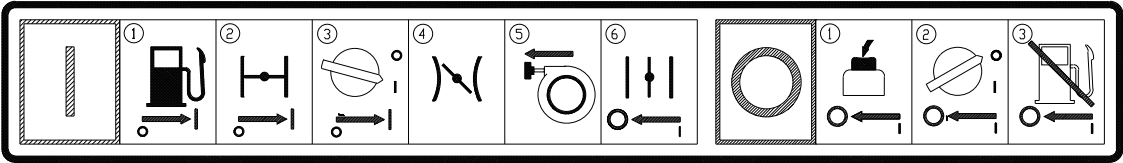
<p>E</p>	 <p>178709</p>	<p>LES DETTE Løftepunkt</p>
<p>F</p>	 <p>0117045</p>  <p>178714</p>	<p>FORSIKTIG Les og forstå brukerhåndboken før du tar maskinen i bruk. Hvis ikke, øker du risikoen for personskader på deg selv og andre.</p>
<p>G</p>	 <p>117039</p>  <p>178713</p>	<p>ADVARSEL Varm overflate</p>
<p>H</p>	  <p>178712</p>	<p>ADVARSEL Det kan oppstå håndskader hvis du stikker hendene inn i en roterende rem. Monter alltid remdekselet tilbake på plass.</p>
<p>J</p>	 <p>163918</p>	<p>Bruk kun Glygoyle 460 girolje i girkassen.</p>

<p>K</p>		<p>Denne maskinen er beskyttet av en eller flere av følgende patenter.</p>
<p>L</p>		<p>ADVARSEL Kuttfare. Hold hender og fingre unna knivbladene. Sett alltid knivbladvernet tilbake p� plass.</p>
<p>M</p>	 <p>For � starte maskinen:</p> <ol style="list-style-type: none"> 1. �pne drivstoffventil. 2. Steng choke. 3. Trykk eller vri motorbryteren til "ON" (P�). 4. Sett gasspaken i "IDLE" (TOMGANGS) posisjon. 5. Trekk i startsnoren. 6. �pne choken. <p>Slik stopper du maskinen:</p> <ol style="list-style-type: none"> 1. Trykk p� stoppknappen. 2. Trykk eller vri motorbryteren til "OFF" (AV). 3. Lukke drivstoffventilen. 	
		<p>Samsvarmerke for canadiske ICES-002: CAN ICES-2/NMB-2</p>

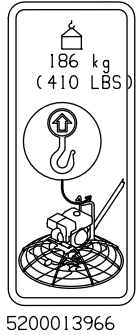
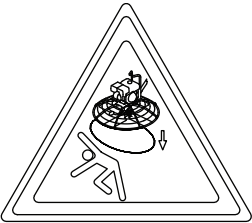
O	 <p>5200013966</p>	Løftepunkt Maksimal Vekt 186 kg
P	 <p>5100042332</p>	Fare for personskade. Ikke løft opp glattmaskinen med påfestet flytepanne, da pannen kan falle av og treffe personell som jobber i nærheten.

3 Løfting og transport

3.1 Løfte maskinen

**ADVARSEL**

Fare for personskade. Løft **ALDRI** maskinen etter håndtaket alene. Det kan føre til at det svikter, og at maskinen faller. Dette vil kunne føre til personskade.

Manuelle løftekrav

- Motor stoppet
- En medhjelper for å hjelpe til å løfte

Manuell løfting

Følg fremgangsmåten nedenfor for å løfte maskinen manuelt.

1. Stopp motoren.
2. Grip maskinen etter verneringen (**a**) eller fest og grip den valgfrie løftebraketten (**c**).
 - a. Fest den valgfrie løftebraketten til glattemaskinen med skruer og låsemuttere. Stram skruene til 25 Nm (18 ft.lbs.).
 - b. Sett en 2x4 eller en annen passende planke inn i braketten. Planken må være lang nok til å rekke forbi verneringen.
 - c. Grip maskinen etter håndtaket og planken.

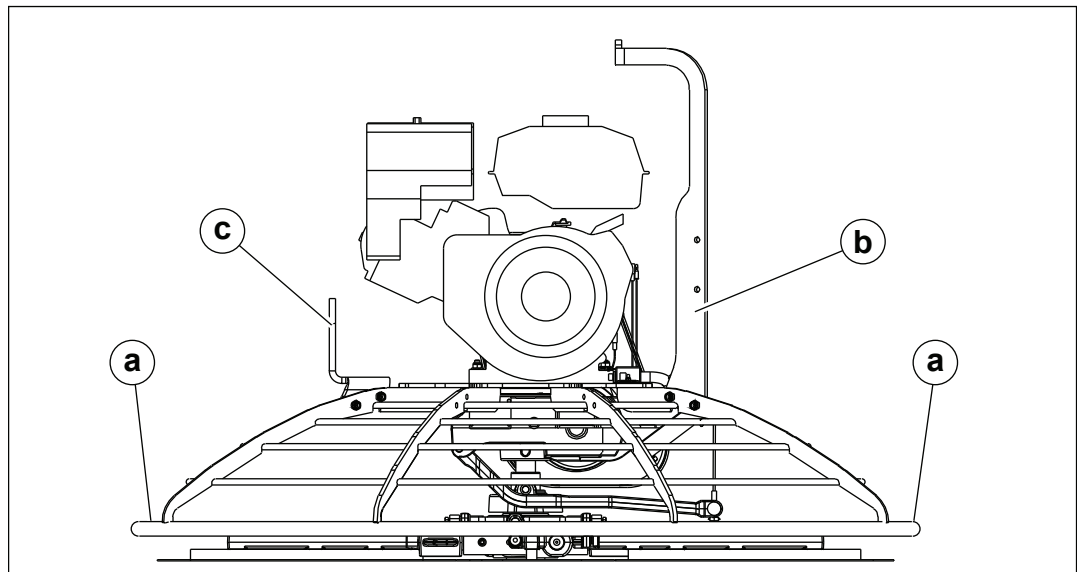

wc_gr001762

3. Fordel vekten mellom medhjelpere.
4. Løft maskinen.

**ADVARSEL**

Sett føttene flatt på bakken med skulderbreddes avstand, dette for å redusere risikoen for ryggskade når du løfter. Løft hodet og hold ryggen rett.

Mekaniske løftekrav

- Motor stoppet
- Maskin frakoblet
- Løfteutstyr (kran, vinsj eller gaffeltruck) som er i stand til å bære maskinens vekt.
- Løfteutstyr (kroker, kjeder og sjakler) med nok bærekapasitet til å løfte maskinen.

Mekanisk løfting

Følg fremgangsmåten nedenfor for å løfte maskinen mekanisk.

1. Fest den valgfrie løftebraketten (**b**) til glattemaskinen med skruer og låsemuttere. Stram skruene til 25 Nm.
2. Fest løfteanordningene og utstyret til løfteøyet. Fest ikke løfteenheter til andre deler av maskinen.
3. Løft maskinen litt opp.



ADVARSEL

Klemfare. En ustabil maskin kan forårsake at de løftende enhetene ikke klarer vekten. Du kan bli klemt hvis løfteredskapen ikke virker.

- Kontroller at maskinen er stabil for du fortsetter.

-
4. Kontroller stabiliteten. Om nødvendig senker du maskinen, flytter på løfteutstyret og løfter maskinen litt opp igjen.
 5. Fortsett bare å løfte maskinen når den er stabil.



ADVARSEL

Fare for personskade. Ikke løft opp glattemaskinen med påfestet flytepanne, da pannen kan falle av og treffe personell som jobber i nærheten.

3.2 Transportere maskinen

Krav

- Transportkjøretøy med kapasitet til å tåle vekten av glattemaskinen
 - Passende tau eller kjettinger
-

Prosedyre

Følg prosedyren nedenfor for å feste og transportere maskinen.

1. Juster stigningen (vinkelen) for å legge glattebladene flatt til vinklinskabelen løsner.
2. Løft glattemaskinen opp på transportkjøretøyet.
3. Plasser hendelen slik at den ikke stikker utenfor sidene av transportkjøretøyet.
4. Fest tau/kjettinger til ringvernet på glattemaskinen som følger.
 - a. Fest dem så lavt på ringvernet som mulig for å minimere belastningen på girkassens utgangsaksling.
 - b. Bruk et kryssmønster som vist.

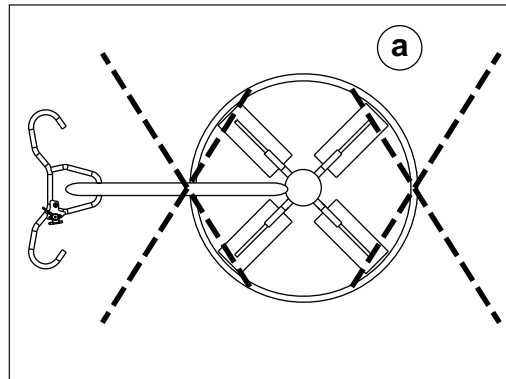

wc_gr007355

5. Fest tau/kjettinger til transportkjøretøyet. Ikke stram dem for mye.
-

Resultat

Maskinen er nå klar til å transporteres.

4 Bruk

4.1 Klargjøre maskinen for første gangs bruk

1. Kontroller at alt løst innpakningsmateriale er fjernet fra maskinen.
2. Kontroller om det er skader på maskinen eller noen av komponentene. Hvis det er synlige skader, må maskinen ikke brukes. Ta kontakt med din Wacker Neuson-forhandler umiddelbart for å få hjelp.
3. Lag en fortegnelse over alle maskinens deler, og kontroller at alle løse komponenter og festeanordninger er gjort rede for.
4. Fest komponenter som ikke allerede er festet.
5. Fyll på væske etter behov, f.eks. drivstoff og motorolje.
6. Flytt maskinen til stedet der den skal brukes.

4.2 Anbefalt drivstoff

Motoren krever normal blyfri bensin. Bruk bare ny, ren bensin. Drivstoff som inneholder vann eller forurensninger vil skade drivstoffsystemet. Sjekk i brukerhåndboken for motoren for komplette drivstoffspesifikasjoner.

Bruk av oksygentilsatt drivstoff

Enkelte konvensjonelle bensintyper er blandet med alkohol. Disse bensintypene kalles oksygentilsatt drivstoff. Hvis du bruker oksygentilsatt drivstoff, må du forsikre deg om at det er blyfritt og oppfyller minstekravet til oktangrad.

Før du bruker oksygentilsatt drivstoff, må du kontrollere drivstoffets innhold. Noen regioner krever at disse opplysningene vises på drivstoffpumpene.

Følgende er prosenter av oksygentilsetning som Wacker Neuson godkjenner:

ETANOL - (etyl eller kornalkohol) 10 % per volum. Du kan bruke bensin som inneholder opptil 10 % etanol per volum (kalles vanligvis E10). Bensin som inneholder mer enn 10 % etanol (som E15, E20 eller E85) kan ikke brukes, da den kan skade motoren.

Hvis du merker uønskede symptomer under bruk, må du prøve en annen bensinstasjon eller et annet bensinmerke.

Skade på drivstoffsystemet eller svekket ytelse som skyldes bruk av oksygentilsatt drivstoff med mer enn ovenstående innhold av oksygentilsetning, dekkes ikke av garantien.

4.3 Fylle drivstoff på maskinen

- Krav**
- Maskinen skal være slått av.
 - Motoren avkjølt
 - Maskinen/drivstofftanken jevnt med bakken
 - Frisk, ren drivstofforsyning

Prosedyre Bruk prosedyren nedenfor til å fylle tanken på maskinen.

**ADVARSEL**

Brannfare. Drivstoff og damp er ekstremt antennelige. Brennende drivstoff kan forårsake alvorlige brannskader.

- ▶ Hold alle antenningskilder på avstand fra maskinen når du fyller tanken.
- ▶ Ikke fyll drivstoff hvis maskinen står på en lastebil utstyrt med en planforing av plast. Statisk elektrisitet kan antenne drivstoff eller drivstoffdamper.
- ▶ Fyll tanken kun med maskinen utendørs.
- ▶ Tørk øyeblikkelig opp drivstoffsøl.

1. Ta av tanklokket (a).

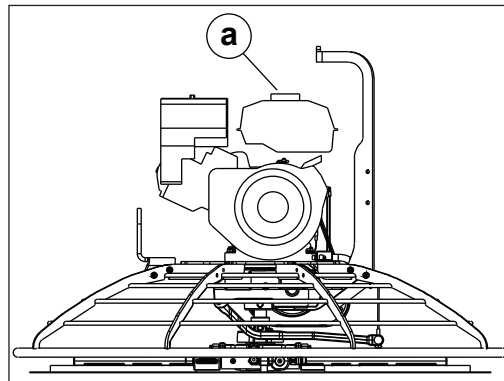

wc_gr013038

2. Fyll tanken opp til kanten av nakken.

**FORSIKTIG**

Brann- og helsefare. Drivstoff utvides ved oppvarming. Ekspanderende drivstoff i en overfylt tank kan føre til lekkasjer.

- ▶ Overfyll ikke drivstofftanken.

3. Sett på lokket på drivstofftanken igjen.

Resultat

Fremgangsmåten for å fylle tanken på maskinen er nå fullført.

4.4 Installere bladene

Bakgrunn Det er fire typer blader tilgjengelige for glattemaskiner.

Blad	Når det skal rengjøres	Beskrivelse
Flyteblad	Tidlige stadier	<ul style="list-style-type: none"> ■ Ikke vinklet ■ Hektes over avslutnings- eller kombinasjonsblader
Kombinasjon	Brukt gjennom	<ul style="list-style-type: none"> ■ Brukt i stedet for de andre bladene ■ Kan ikke blandes med avslutnings- eller flottørblader.
Avslutning	Sluttstadier	<ul style="list-style-type: none"> ■ Vinklet ■ Flat på begge kanter ■ Kan monteres i begge retninger
Flottør Brett	Brukt gjennom	<ul style="list-style-type: none"> ■ Ikke vinklet ■ Hektes over avslutnings- eller kombinasjonsblader

Merk: Glatteblader skal IKKE byttes, dvs. IKKE bruk blader med større diameter på en glattemaskin med mindre diameter.

Prosedyre

Følg fremgangsmåten nedenfor for å installere bladene.

1. Plasser blader som vist (a). Dette posisjonerer de løftede kantene på bladet på riktig måte for at glattearmene skal rotere i klokkeretning.

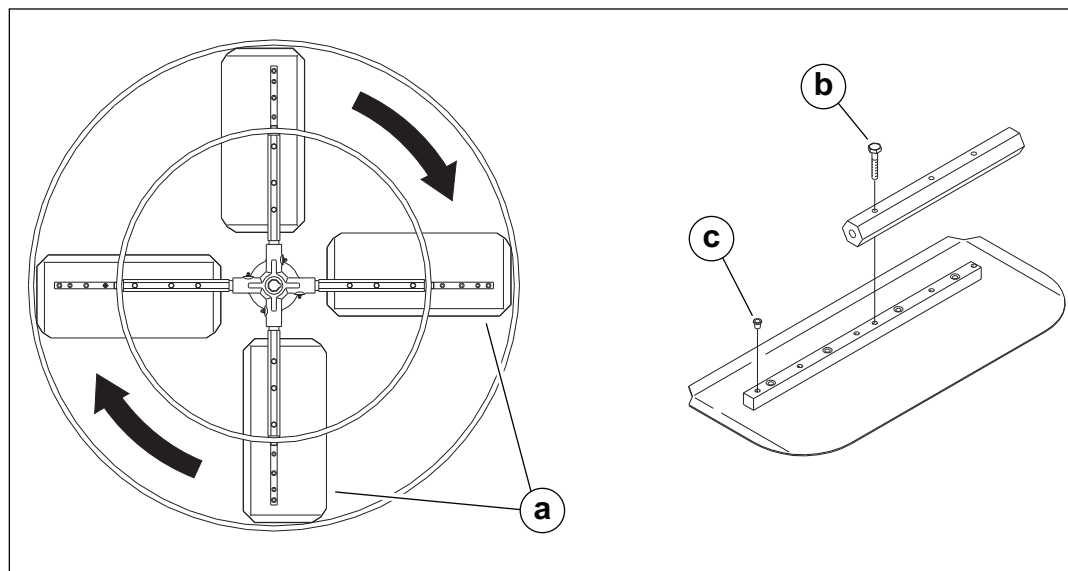

wc_gr001097

Denne fremgangsmåten fortsetter på neste side.

Fortsatt fra forrige side.

2. Sikre blader til glattemaskinarmene med skruer **(b)**.

Merk: Dypp skruegjengene i smørefett før du skrur til skruene. Dette vil forhindre at betong sementerer skruene på plass og gjør fjerning av bladene lettere.

3. Plugg resten av gjengehullene i bladrammen med plastplugger **(c)** for å forhindre at de fylles med betong.

Resultat Bladene er nå montert

4.5 Justering av håndtaket—CT 36-5A

Bakgrunn På nye maskiner kommer håndtaket sammenfoldet og må foldes ut før bruk.

Prosedyre

1. Strekk ut det sammenleggbare håndtaket.
2. Trekk til knappen **(a)** for å sikre håndtaket i denne stillingen.

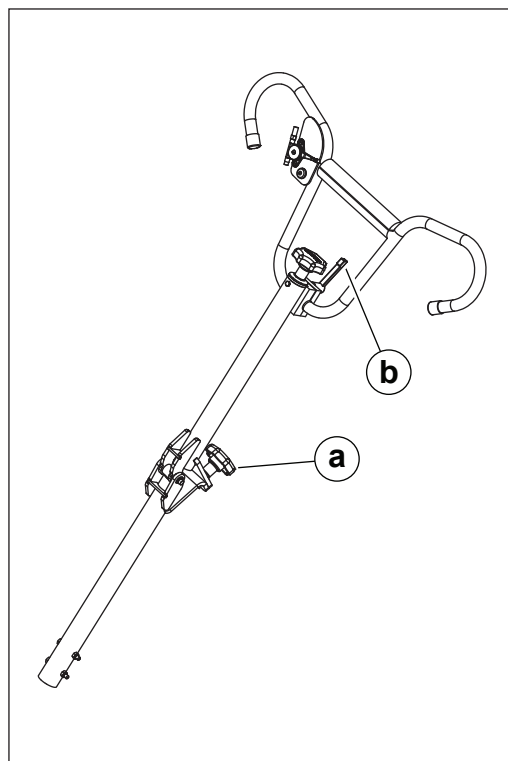

wc_gr012093

3. Still inn det justerbare håndtaket ved å løsne knappen **(b)** og justere håndtaket opp eller ned, slik at det passer for føreren.
4. Trekk til knappen for å sikre håndtaket i denne stillingen.

LES DETTE: Ikke legg glattebladene helt flate eller folde håndtaket. Det vil føre til at vinklinskabelen låses seg, og kanskje til skader på vinklingsmodulen. Legg glattebladene flate før du folder håndtaket.

4.6 Installasjon og justering av håndtak.

Sette sammen håndtaket På noen maskiner kommer håndtaket sammenfoldet og må foldes ut før bruk.

1. Rett ut håndtaket og stram knappen **(a)** for å feste håndtaket i posisjon.

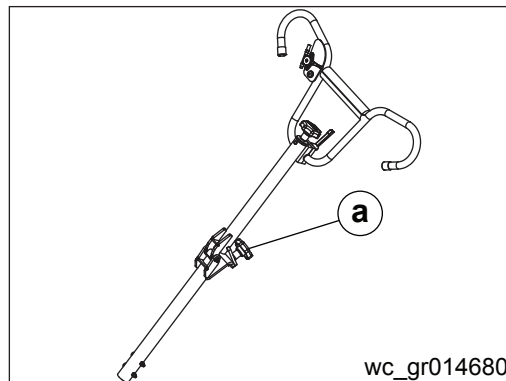

2. Sett sammen delene på håndtaket som vist.

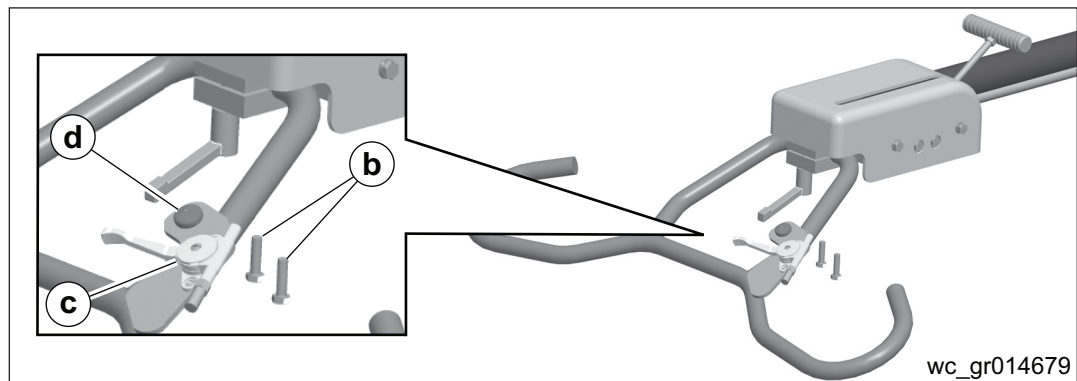

3. Påfør gjengelåsen på de nedre blokkmonteringskruene **(b)**.
4. Monter de to nedre blokkmonteringskruene og stram dem til 24 Nm.
5. Monter gasspådraget **(c)** som vist.
6. Påfør gjengelåsen på de to gasspådragsmonteringskruene.
7. Koble den grønne ledningen til én av gasspådragsmonteringskruene.
8. Koble den gule ledningen nederst på kill switch **(d)**.
9. Fest ledningene til håndtaket med kabelbånd.

Denne fremgangsmåten fortsetter på neste side.

Fortsatt fra forrige side.

Installere håndtaket

1. Trekk vinkelkontrollkabelen (**e**) fra bunnen av håndtaket og ta kabelmutteren (**f**) av vinkelkontrollkabelen.

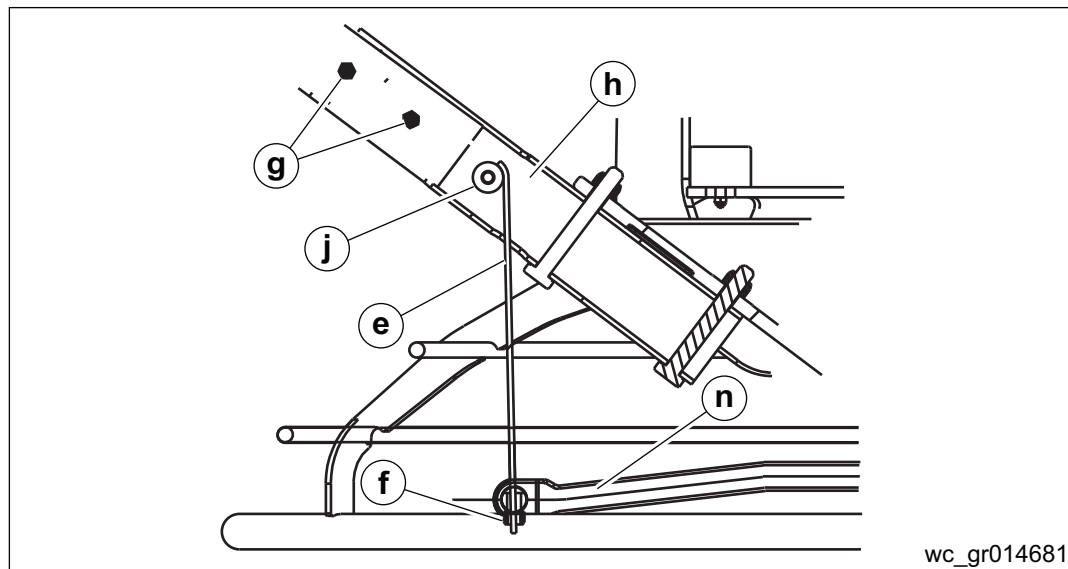

wc_gr014681

2. Fjern de to boltene (**g**) og de to mutrene fra den nederste delen av håndtaket.
3. Før vinkelkontrollkabelen gjennom toppsporet i håndtaksokkelen (**h**).
4. Sett håndtaket inn i håndtaksokkelen.
5. Før kabelen over remskiven (**j**) og ut bunnsåret i håndtaksokkelen.
6. Fest håndtaket til håndtaksokkelen med de to boltene og mutrene. Stram mutrene til 25 Nm.
7. Skyv Pro-Shift[®]-håndtaket (**k**) helt frem (vekk fra føreren) ELLER dreii bøyekontrollknappen (**m**) så mye som mulig mot klokken.

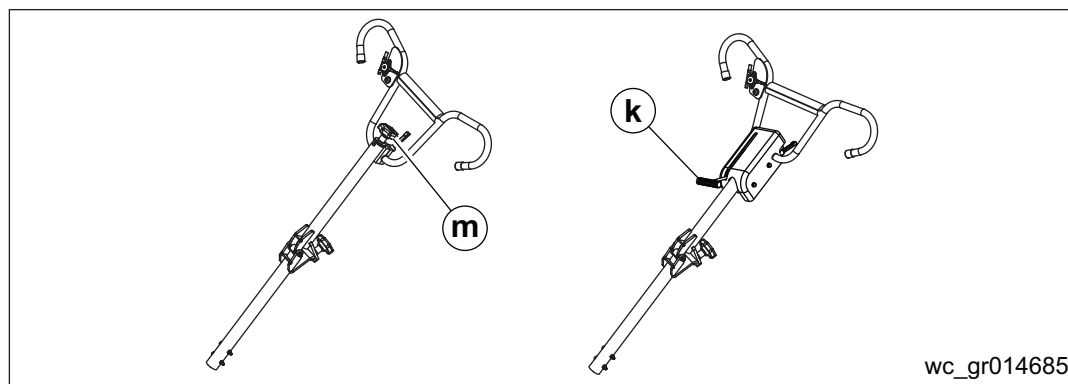

wc_gr014685

8. Tre vinkelkontrollkabelen gjennom gaffelen (**n**) som vist.
9. Koble kabelmutteren til vinkelkontrollkabelen og juster kabel-mutteren slik at vinkelkontrollkabelen sitter godt og glattemaskinbladene ligger flatt (0° vinkel).

Denne fremgangsmåten fortsetter på neste side.

Montering av gasskabelen

Fortsatt fra forrige side.

1. Sett gasskontrollen på tomgang som vist.

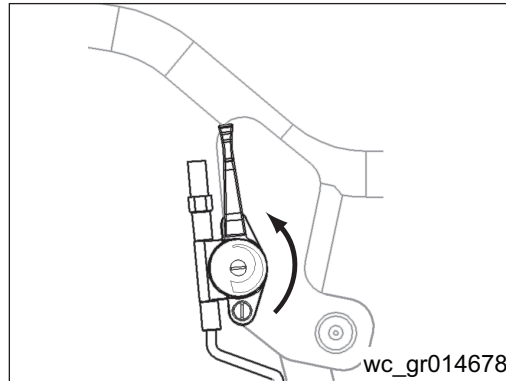

2. Før gasskabelen gjennom klemmen (o) på motorens rekyldeksel (p).

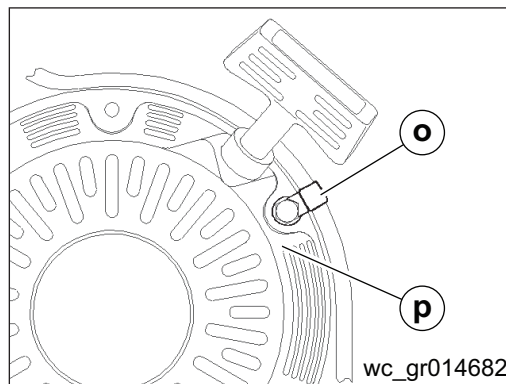

3. Koble gasskabelen til motorens gasshåndtak ved å plassere den spesielt bøyde delen gjennom hullet i strupeplaten (q).

Merk: For lettere tilgang, ta av luftfiltermonteringen.

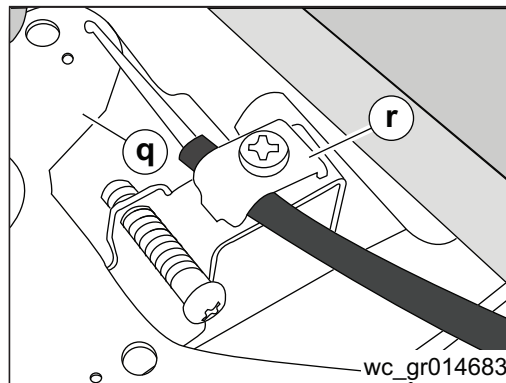

4. Hold motorgasspaken i tomgangstilling og klem kableen fast i chokearmen (r).
5. Sett på plass luftfiltermonteringen hvis den ble fjernet.

Denne fremgangsmåten fortsetter på neste side.

Fortsatt fra forrige side.

Endelig montering

1. Koble kablene (**s**) fra håndtaket med kablene (**t**) fra motoren. Vær oppmerksom på følgende når du kobler sammen motorkablene:
 - Honda-motorer har gule kabler for å koble til håndtaketss kabler.
 - Wacker Neuson-motorer har oransje kabler for å koble til håndtaketets kabler.
2. Koble den grønne jordkabelen fra håndtaket til den grønne kabelen fra motoren. Hvis maskinen allerede har den grønne kabelen på motoren, kast den som følger med håndtaket. Hvis maskinen ikke har den grønne jordkabelen, ta av mutteren (**u**) fra motorstangen, fest jordkabelen og stram mutteren til 25 Nm.

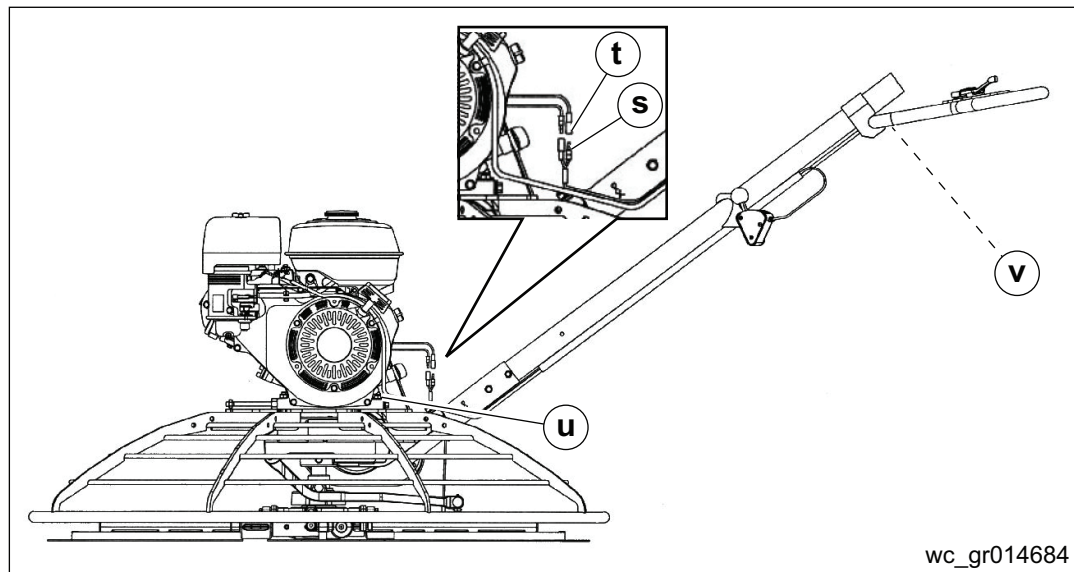

wc_gr014684

Justering av håndtaket

1. Still inn det justerbare håndtaket ved å løsne hendelen (**v**) og justere håndtaket opp eller ned, slik at det passer for føreren.
2. Trekk til hendelen for å sikre håndtaket i denne stillingen.

Endelig kontroll

1. Start motoren og kontroller turtall på tomgang. Spesifikasjonen er 1450±100 turtall.
2. Beveg håndtaket raskt mot klokken for å teste motorens kontrollmodulfunksjon. Motoren skal stoppe.

FORSIKTIG



- Hvis motoren ikke stopper automatisk, må du slå av maskinen manuelt. Foreta en autorisert forhandlerservice på maskinen før du bruker den.

LES DETTE: Ikke legg glattebladene helt flate eller folde håndtaket ved lagring av maskinen. Nivåkontrollkabelen og muligens vinkelmonteringen kan bli skadet. Legg glattebladene flate før du folder håndtaket.

4.7 Kontroller

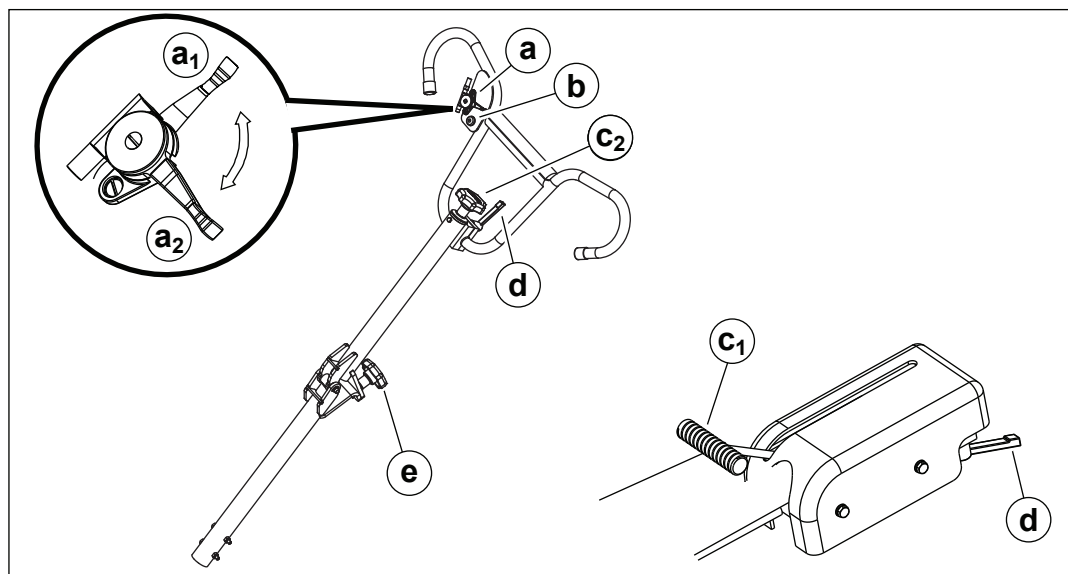

wc_gr012094

Ref.	Beschrijving	Ref.	Beschrijving
a	Gasskontrollspak	d	Håndtakshøydejustering (hvis utstyrt)
b	Stoppknapp—Når den er nedtrykt stanser motoren.	e	Justerin foldbart håndtak (hvis utstyrt)
c	Kontroll for hellingsvinkel (med tvistvinkel) eller Kontroll for hellingsvinkel (med Pro-Shift®)	—	—

4.8 Plassering av operatør

Bakgrunn Sikker og effektiv bruk av denne maskinen er operatørens ansvar. Full kontroll av maskinen er ikke mulig hvis ikke operatøren opprettholder riktig arbeidsstilling til alle tider.

Under bruk av denne maskinen skal operatøren:

- Stå eller gå bak maskinen, og se fremover.
- Ha begge hender på kontrollhåndtaket.
- Styr glattemaskinens bevegelser ved å presse ned på kontrollhåndtaket.

4.9

4.10 Bremsesystem

Bremsesystemet til glattemaskinen er fjærbelastet.

- Bremsen aktiveres hver gang drivakslingen på girkassen ikke roterer og/eller det ikke er plassert noen motstand mot bladene på glattemaskinen.
- Bremsen slipper når drivakslingen roterer mens det er motstand på bladene.

Merk: Hvis det er ingen eller lite motstand på bladene kan ikke bremsen slippe. Motstand mot bladene gjør at bremsen kan slippe. Hvis maskinen henger eller befinner seg på høypolert, glatt overflate, vil ikke bremsen frigjøres og reimen kan glippe.

4.11 Testing av motorkontrollmodulen

Bakgrunn For å unngå ukontrollert drift av glattemaskinen er den utstyrt med en motorkontrollmodul som er beregnet for å stanse motoren dersom operatøren mister grepet på glattemaskinens håndtak. Motorkontrollmodulen registrerer at maskinen roterer og slår av motoren. Momentet til den spinnende glattemaskinen vil aktivere bremsen og stoppe håndtaket fra å spinne mer enn 270°.

Prosedyre Utfør følgende prosedyre for å teste motorkontrollmodulen.

1. Starte motoren.
2. Rykk håndtaket mot høyre.
 - ▶ Hvis motoren stopper fungerer motorkontrollmodulen.
 - ▶ Hvis motoren ikke stopper, gjenta rykkingen inntil motoren stopper. Hvis motoren ikke stopper, trykk på stoppknappen og slå av motoren. **IKKE** bruk maskinen inntil motorkontrollmodulen er skiftet ut.



ADVARSEL

Fare for personskade. Ukontrollert rotasjon av glattemaskinen kan føre til skade på operatøren og andre i nærheten.

- ▶ Ikke bruk glattemaskinen hvis motorkontrollmodulen er frakoplet eller ikke virker riktig.

4.12 Vekter (ekstrautstyr)

Bakgrunn Wacker Neuson leverer vektsett for å legge til vekt på maskinens verneringer for å øke poleringskraften.

Prosedyre Følg følgende prosedyre for å legge til vekter på glattemaskinen.

1. Plasser et likt antall vekter både foran og bak på verneringen, på merket plass.
2. Skru til skruen for å holde vektene på plass.



ADVARSEL

Fare for personskade. Bruk av vekter som ikke er godkjent av Wacker Neuson kan føre til skade på personer eller maskin.

- ▶ Du må aldri bruke andre objekter som tilleggsvekter enn vektene som anbefales av Wacker Neuson.
-

4.13 Før maskinen startes

Kontroller før bruk Gjennomgå hvert punkt på den følgende sjekklisten før maskinen startes.

- Les og sørg for at du forstår brukerhåndboken for motoren.
- Les og følg sikkerhetsanvisningene foran i denne brukerhåndboken.
- Kjenn til merkelokasjoner og meninger.

Eksterne kontroller

- Påse at dekslene på motorkasse, sikringsboks og koblingsboks er tette
- Kontroller tilstanden på glattemaskinarmer og -blader
- Kontroller tilstanden på verneringen.
- Påse at håndtakets høyde passer til operatøren.
- Påse at den justerbare hendelen er strammet.
- Kontroller tilstanden på drivstoffledningene.

Innvendige kontroller

- Kontroller oljenivået i gir-kassene.
- Kontroller oljenivået i motoren.
- Kontroller drivstoffnivået.
- Kontroller luftfilterets tilstand

4.14 Starte, bruke og stoppe maskinen

- Krav**
- Drivstoff i drivstofftank
 - Olje i motoren

Starte maskinen

Følg fremgangsmåten nedenfor for å starte maskinen.

1. Åpne drivstoffventil ved å flytte spaken til høyre (**k1**).
 - ▶ Hvis motoren er kald, må du sette choken i lukket stilling (**n1**).
 - ▶ Hvis motoren er varm, må du sette choken i åpen stilling (**n2**).

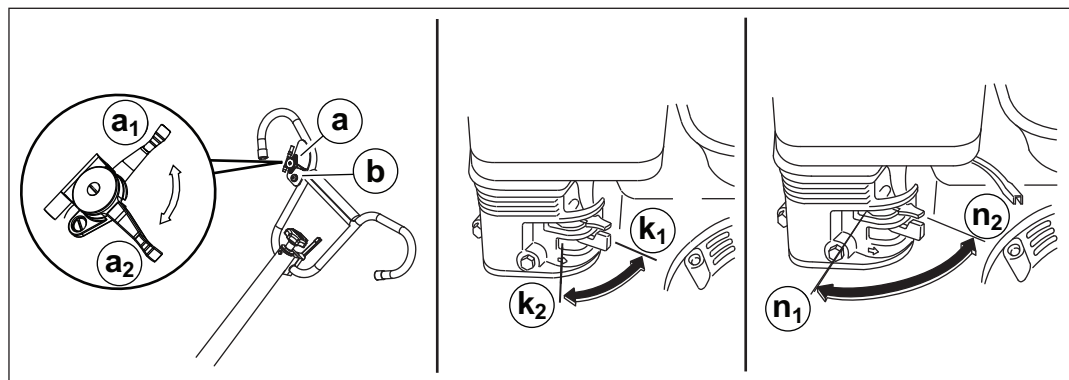

wc_gr001098

2. Sett PÅ/AV-bryteren i PÅ-stilling (**c1**).

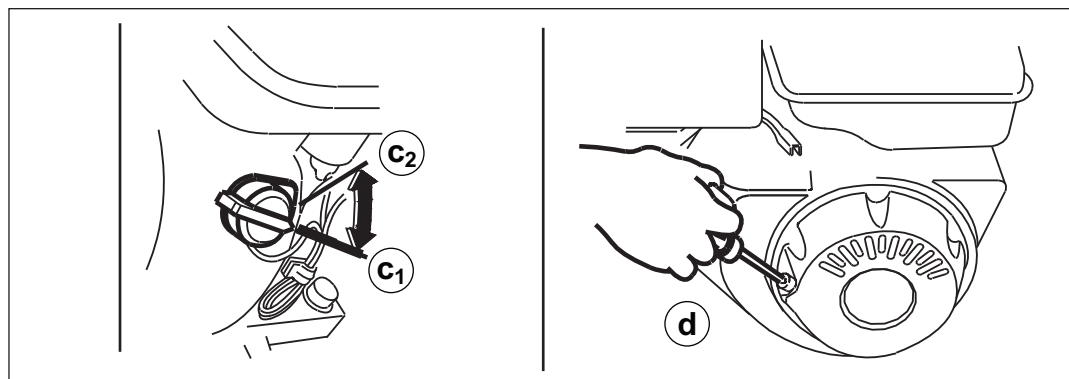

wc_gr013022

3. Flytt gasskontrollen til tomgangsposisjon (**a1**).

Merk: Motoren starter ikke med mindregasskontrollen er i tomgangsposisjon.

**ADVARSEL**

Fare for personskade. Å plassere foten på ringvernet når du starter motoren kan forårsake alvorlig skade dersom foten sklir gjennom ringvernet.

- ▶ Ikke plasser foten på ringvernet når du starter motoren.

4. Trekk i startsnoren (**d**) til motoren starter.

Denne fremgangsmåten fortsetter på neste side.

Fortsatt fra forrige side.

5. Åpne choken mens motoren varmes opp (**n2**).

**ADVARSEL**

Fare for personskade. Test ALLTID motorkontrollmodulens funksjon før bruk av glattemaskinen.

- ▶ IKKE bruk glattemaskinen hvis motorkontrollmodulen ikke virker skikkelig.

6. Testing av motorkontrollmodulen. Se emnet; *Testing av motorkontrollmodulen*.

7. Åpne gasskontrollen for å bruke glattemaskinen (**a2**).

Notater

- Ved bruk på myk betong, må du ikke la glattemaskinen stå på ett sted for lenge. Løft alltid glattemaskinen fra flaten når operasjonen er ferdig.
- "Venstre" og "Høyre" refereres fra operatørens plassering.

**ADVARSEL**

Fare for personskade. Annet personell enn glattemaskinoperatøren skal ikke ha adgang til arbeidsområdet, da kontakt med glattemaskinbladene kan forårsake alvorlig skade.

- ▶ La kun glattemaskinoperatøren være i området mens glattemaskinen er i bruk.

Denne fremgangsmåten fortsetter på neste side.

Fortsatt fra forrige side.

8. Flytte glattemaskinen i ønsket retning.

a. For å flytte glattemaskinen forover, vri håndtaket med klokken (e).

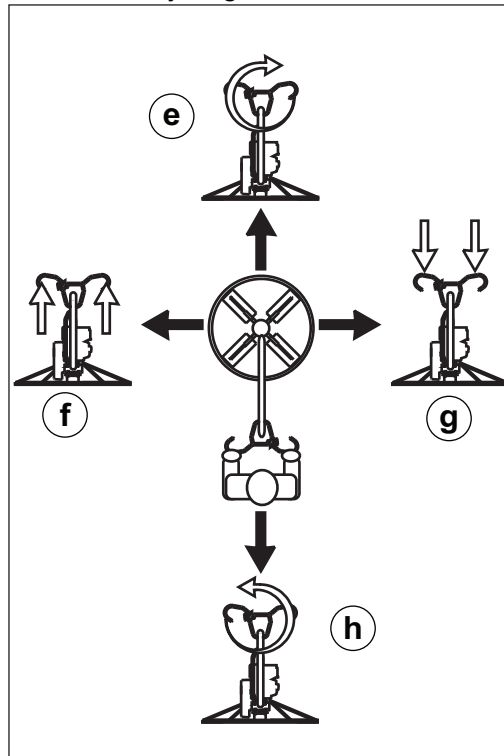

wc_gr004418

b. For å flytte glattemaskinen bakover, vri håndtaket mot klokken (h).

c. for å gå mot venstre, løft håndtaket lett (f).

d. For å gå mot høyre, trykk håndtaket lett ned (g).

Merk: For å unngå spordannelse i overflaten anbefales det å kjøre hver passering i (x) 90° mot forrige passering (y).

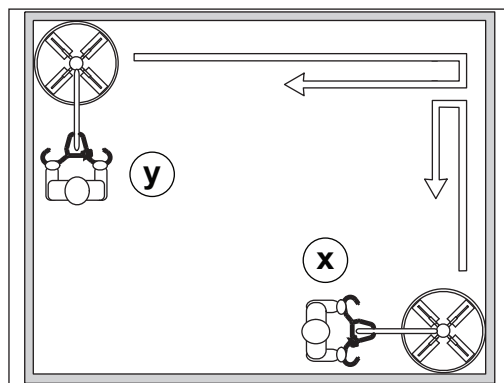

wc_gr003239

Denne fremgangsmåten fortsetter på neste side.

Stanse maskinen

Fortsatt fra forrige side.

9. Flytt gasskontrollen til tomgangsposisjon **(a1)**.
 10. Trykk på stoppknappen **(b)**.
 11. Sett PÅ/AV-bryteren i Av-stilling **(c2)**.
 12. Lukk drivstoffventil ved å flytte spaken til venstre **(k2)**.
 13. La maskinen avkjøles.
 14. Rengjør glattemaskinen etter hver bruk med rennende vann for å fjerne betongsprut. IKKE bruk høytrykksspyler til å rengjøre elektrisk utstyr.
- Merk:** Ikke gjør forsøk på å rengjøre, vedlikehold eller justere på glattemaskinen mens den er i gang.

**ADVARSEL**

Fare for personskade. Berøring av varm motor kan føre til brannskade på operatøren.

- ▶ La motoren kjøle seg ned før rengjøring eller vedlikehold av maskinen.

4.15 Prosedyre for nødstop

Prosedyre

Hvis maskinen bryter sammen eller det oppstår et uhell under bruk, følger du fremgangsmåten nedenfor:

1. Stopp motoren.
2. Lukk drivstoffventilen.
3. Fjern maskinen fra arbeidsstedet med bruk av korrekt løfteteknikk.
4. Fjern betong fra bladene og maskinen.
5. Ta kontakt med utleier eller eier av maskinen for videre instruksjoner.

5 Generelt vedlikehold



ADVARSEL

En dårlig vedlikeholdt maskin fungerer feil, forårsake personskade eller permanent skade på maskinen.

- ▶ Hold maskinen i god driftsstand ved å utføre periodisk vedlikehold og reparasjoner etter behov.

5.1 Rutinemessig vedlikehold

Tabellen nedenfor viser det grunnleggende vedlikeholdet som skal utføres på maskinen. Oppgaver som er merket med hake, kan utføres av maskinoperatøren. Oppgaver som er merket med firkant, krever spesialopplæring og -utstyr.

	Daglig	Hver 50 timene	Hver 100 timene
Sjekk ytre maskinvare.	✓		
Rengjør planken etter hver bruk for å fjerne betongsprut.	✓		
Smør bladarmene etter som det er nødvendig.		■	
Sjekk kjørebeltet.			■

5.2 Reimskift

Bakgrunn

Glattemaskinen er utstyrt med selvjusterende clutch. Denne clutchen strammer automatisk til reimen og kompenserer for reimslitasje. Skift ut reimen hvis clutchen ikke lenger er i stand til å stramme reimen nok til å aktivere girkassen uten å gli.

Prosedyre

Bruk følgende prosedyren for å skifte reimen.

1. Slå av motoren.
2. Koble fra tennpluggledning.



ADVARSEL

Fare for personskade. Arbeid på maskinen med tennpluggene i kan føre til utilsiktet oppstart av maskinen som kan føre til alvorlig skade.

- Koble alltid fra pluggledningen før arbeid på maskinen igangsettes.

3. Løsne skruene (d), og fjern reimskjermen (c).

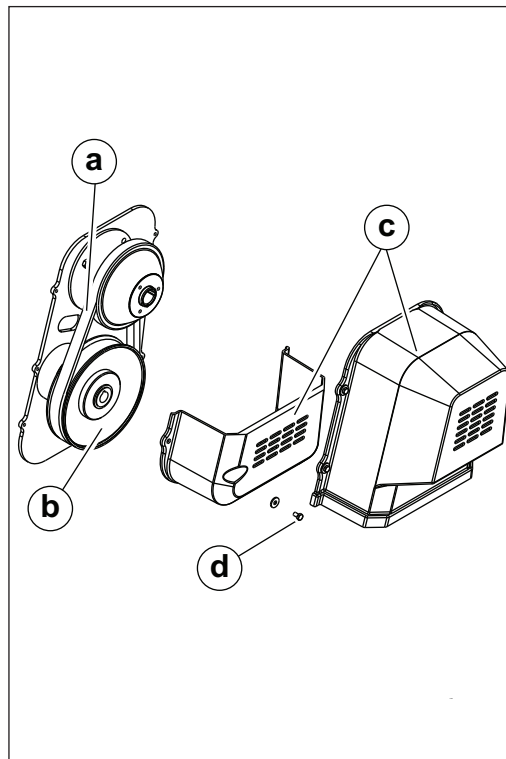

wc_gr003221

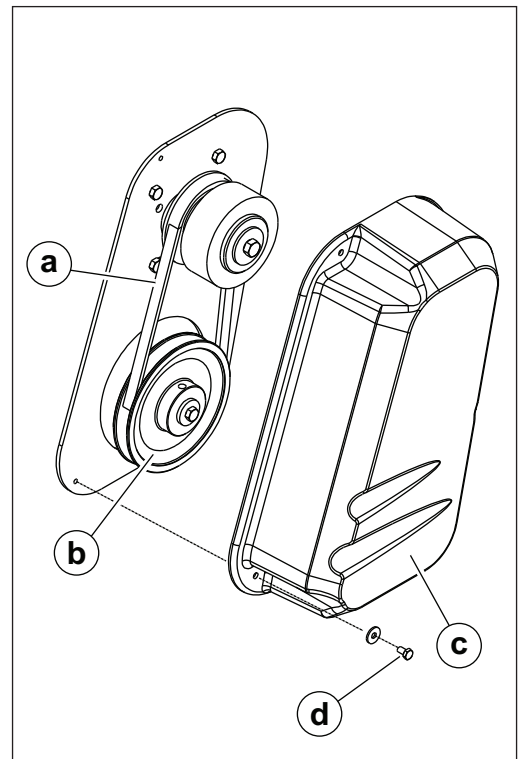

wc_gr002380

4. Sving skiven (a) og rull reimen (b) forsiktig av.

Merk: Clutch og skive er tilpasset på fabrikken, og disse skal ikke fjernes ved skifte av reim.

5. Installer ny reim.
6. Sett på reimskjermen igjen, med pakninger og skruer. Trekk til skruene til 5 Nm (3.7 ft.lbs.).

5.3 Smøring av glattemaskinen

Glattemaskindel	Instrukser
Glattemaskinarmer	Smør med Litium #2 (Shell Gadus S 2) eller tilsvarende etter behov.
Nivåkontrollkabel:	Olje etter behov
Girkasse	Det skal ikke være nødvendig å skifte ut oljen, med mindre den ble tømt for å utføre service på girkassen. Kontroller mengden gjennom pluggen som befinner seg på siden av girkassen. Oljenivået bør være mot bunnen av pluggstrekene. Se <i>Tekniske data</i> for oljemengde og -type.

5.4 Langtidslagring

Innledning

Forebyggende vedlikehold kreves ved langtidslagring av utstyret. Hvis denne fremgangsmåten følges, bevares maskinkomponentene og maskinen vil være klar til bruk senere. Selv om alle disse trinnene ikke nødvendigvis gjelder for denne maskinen, er de grunnleggende prosedyrene de samme.

Når?

Klargjør maskinen for langtidslagring hvis den ikke skal brukes på 30 dager eller mer.

Klargjøring før lagring

Følg prosedyrene nedenfor for å klargjøre maskinen for lagring.

- Utfør alle nødvendige reparasjoner.
 - Etterfyll eller skift olje (motor, magnetiseringsenhet, hydraulikk og girkasse) ved intervallene som er angitt i tabellen Rutinemessig vedlikehold.
 - Smør alle nipler, og pakk eventuelle lagre med nytt fett.
 - Inspiser kjølevæsken. Skift kjølevæske hvis den er uklar, mer enn to sesonger gammel eller ikke oppfyller kravene til laveste gjennomsnittstemperatur på stedet.
 - Hvis maskinen har en motor med drivstoffventil, skal du starte motoren, lukke drivstoffventilen og kjøre motoren til den stopper.
 - Brukerhåndboken for motoren inneholder anvisninger for klargjøring av motoren for oppbevaring.
-

Stabilisere drivstoffet

Etter at prosedyrene ovenfor er fullført, skal tanken fylles helt full og en stabilisator av høy kvalitet tilsettes drivstoffet.

- Velg en stabilisator som inneholder rensemidler og tilsetningsstoffer som dekker/beskytter sylinderveggene.
 - Påse at stabilisatoren som brukes, er kompatibel med drivstoffet på stedet, drivstofftype, kvalitet og temperaturområde. Tilsett ikke ekstra alkohol i drivstoff som allerede inneholder alkohol (f.eks. E10).
 - For dieselmotorer skal det brukes en stabilisator med et biosid som begrenser eller forebygger bakterie- og soppvekst.
 - Tilsett riktig mengde stabilisator i samsvar med produsentens anbefalinger.
-

Lagre maskinen

Utfør disse gjenværende oppgavene for å lagre maskinen.

- Vask maskinen, og la den tørke.
- Flytt maskinen til et rent, tørt og trygt oppbevaringssted. Blokker eller lås hjulene slik at maskinen ikke kan bevege seg.
- Bruk maling etter behov for å beskytte eksponert metall mot rust.
- Hvis maskinen inneholder et batteri, skal dette fjernes eller frakobles.

LES DETTE: Hvis batteriet fryser eller lades helt ut, kan det påføres permanent skade. Lad batteriet med jevne mellomrom når maskinen ikke er i bruk. I kaldt vær skal batterier oppbevares og lades innendørs eller på et varmt sted.

- Lagre maskinen Dekk og andre eksponerte gummideler skal beskyttes mot vær og vind. Dekk dem til, eller bruk et beskyttelsesmiddel.

5.5 Maskinavhending/driftsnedleggelse

Innledning

Denne maskinen må tas ut av drift på riktig måte på slutten av sin levetid. Ansvarlig avhending av resirkulerbare komponenter, sånn som plast og metall, sikrer at disse materialene kan gjenbrukes — og dette begrenser søppelfyllingbelastningen og bevarer dyrebare naturressurser.

Ansvarlig avhending hindrer også at giftige kjemikalier og materialer skader miljøet. Driftsvæskene i denne maskinen, inkludert drivstoff, motorolje og smurning, kan betraktes som skadelig avfall i mange områder. Før driftsnedlegging av maskinen, må lokale sikkerhets- og miljøbestemmelser i forhold til avhending av byggeutstyr leses.

Forberedelse

Utfør følgende oppgaver for å forberede maskinen for avhending.

- Flytt maskinen til et beskyttet sted der den ikke vil utgjøre en sikkerhetsrisiko og ikke kan nås av uautoriserte personer.
- Pass på at maskinen ikke kan brukes i perioden fra endelig avstenging til avhending.
- Tøm for alle væsker, inkludert drivstoff, motorolje, og kjølevæske.
- Forsegle eventuelle væskelekkasjer.

Avhending

Utfør følgende oppgaver for å avhende maskinen.

- Demonter maskinen og sorter alle deler etter materialtype.
- Resirkulerbare deler må avhendes som spesifisert i lokale forskrifter.
- Alle ufarlige komponenter som ikke kan resirkuleres må kastes.
- Kast avfallsdrivstoff og smurning i samsvar med gjeldende miljøforskrifter.

6 Vedlikehold av motor

6.1 Plan for rutinemessig vedlikehold: Wacker Neuson WM170

Tabellen nedenfor lister opp grunnleggende vedlikehold for maskin og motor. Oppgaver med hakemerker kan utføres av operatøren. Oppgaver merket med firkanter krever spesialopplæring og -utstyr.

Se motorprodusentens Brukerhåndbok for ytterligere informasjon.

	Daglig før oppstart	Etter første 20 timer	Annenhver uke eller 50. time	Hver måned eller 100. time	Hvert år eller 300. time	Hver 500. timer
Sjekk drivstoffnivå.	■					
Sjekk motoroljenivå.	■					
Sjekk drivstoffledninger.	■					
Sjekk luftfilter. Skift om nødvendig.	■					
Sjekk ytre maskinvare.	■					
Rens luftfilterelementer.			■			
Skift motorolje.		■*		■		
Sjekk og rengjør tennplugg.				■		
Rengjør slamkopp.				■		
Sjekk og juster ventilkjøling.					■	
Skift tennplugg.						■

* Utføres for første gang etter første 20 driftstimer.

6.2 Motorolje: Wacker Neuson WM 170

Bruk a motorolje av riktig type og viskositet øker motorens levetid betraktelig og forbedrer ytelsen. For mye eller for lite olje kan resultere i alvorlige motorproblemer, inkludert blokkering.

- Bruk alltid motorolje av type og viskositet som vist i tabellen. Juster viskositet etter temperatur.
- Kontroller alltid motoroljenivået før bruk av motoren. Skift motorolje i henhold til vedlikeholdsplanen.

Merk: Ved bruk av multi-grade motorolje har forbruket en tendens til å øke når lufttemperaturen er høy.

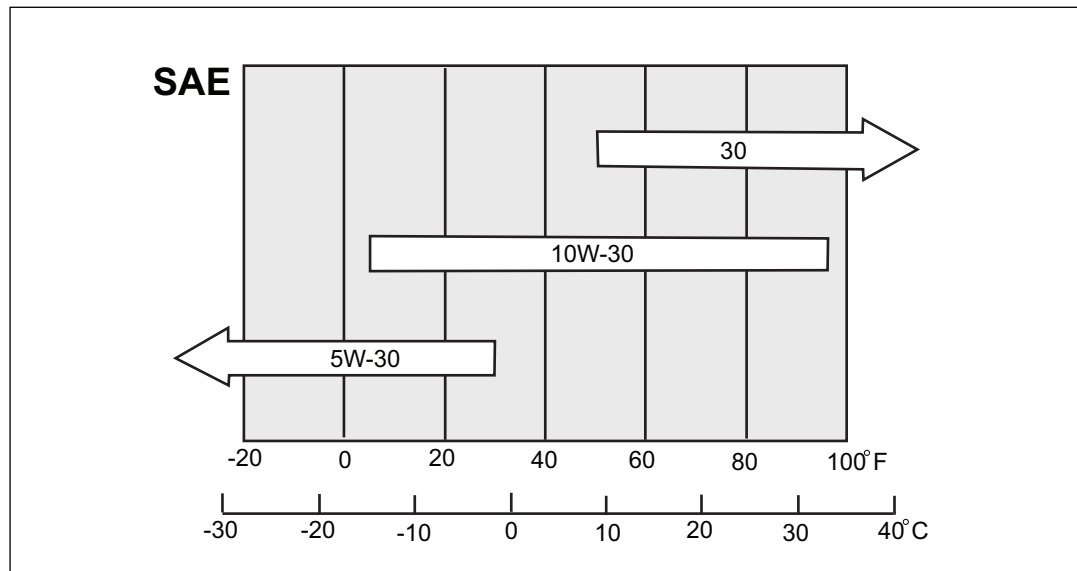

6.3 Rutinemessig vedlikehold: Honda GX 160

Vedlikeholdsplanen(e) som er angitt for motoren i dette kapittelet, er hentet fra brukerhåndboken for motoren. Les mer i brukerhåndboken for motoren.

Punkt: Utføres i hver indikerte måned eller driftstimer-intervall, hvilken som kommer først.	Hver dag før oppstart	Første mnd eller 20 t	Hver 3 mnd 50 t	Hver 6 mnd 100 t	Hver år eller 300 t
Sjekk motoroljenivået.	■				
Sjekk reduksjonsgiroljen (kun for aktuelle modeller).	■				
Sjekk luftrenseren	■				
Skift motorolje.		■		■	
Skift reduksjonsgiroljen (kun for aktuelle modeller).		■			■
Rengjør luftrenseren. ¹			■		
Rengjør sedimentkoppen.				■	
Rengjør/etterjuster tennpluggen.				■	
Rengjør gnistfangeren (valgfritt tillegg utstyr).				■	
Sjekk/etterjuster ventilklaringen. ²					■
Rengjør drivstofftanken og filteret. ²					■
Kontroller tilstanden på drivstoffledningene. Skift om nødvendig. ² — hvert 2. år					
¹ Utfør vedlikehold oftere under støvete forhold. ² Disse enhetene bør få service fra en autorisert Honda-forhandler hvis ikke eieren har passende verktøy eller gode nok mekaniske kunnskaper. Se Hondas verkstedhåndbok.					

6.4 Anbefalt olje

Bruk Honda 4-takts olje, eller en tilsvarende høy-rensende, toppkvalitets motorolje sertifisert for å møte eller overgå amerikanske bilprodusenters krav til service klassifisering SG•SF/CC•CD. (Motoroljer som er klassifisert SG•SF/CC•CD vil ha dette angitt på beholderen.)

SAE 10W-30 er anbefalt for generelt bruk ved alle temperaturer. Andre viskositeter vist i tabellen kan brukes når gjennomsnittstemperaturen i ditt område er innenfor angitt skala.

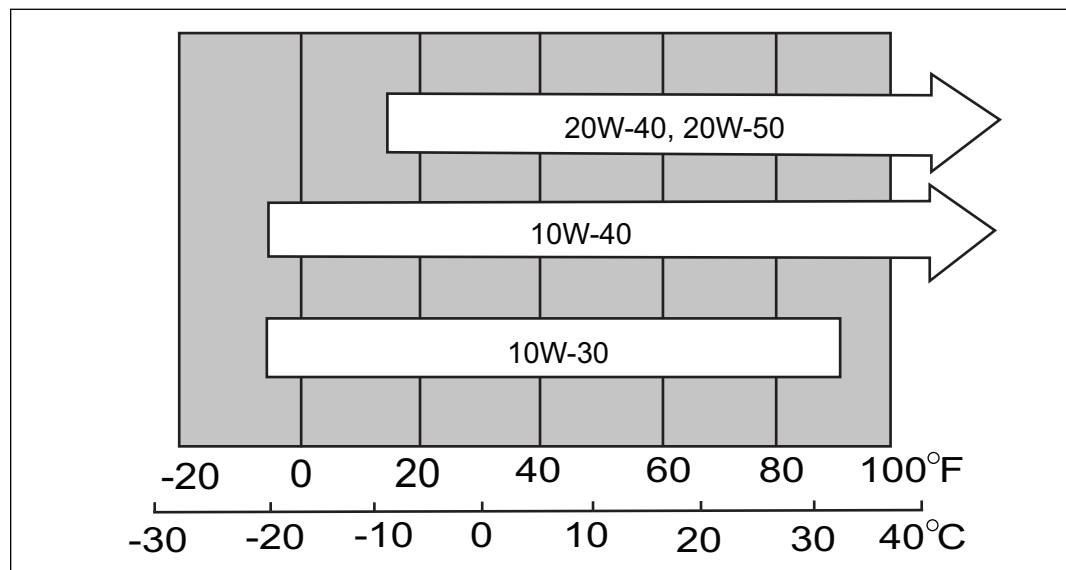

770092

Notater

- Motorolje er en viktig faktor for påvirkning av motorytelse og levetid. Ikke-rensende oljer og 2-takts motoroljer er ikke anbefalt fordi de ikke har tilstrekkelig smørekarakteristikker.
- Sørg for å sjekke motoren på et plant underlag, og med motoren stoppet.

7 Tekniske spesifikasjoner

7.1 Mål

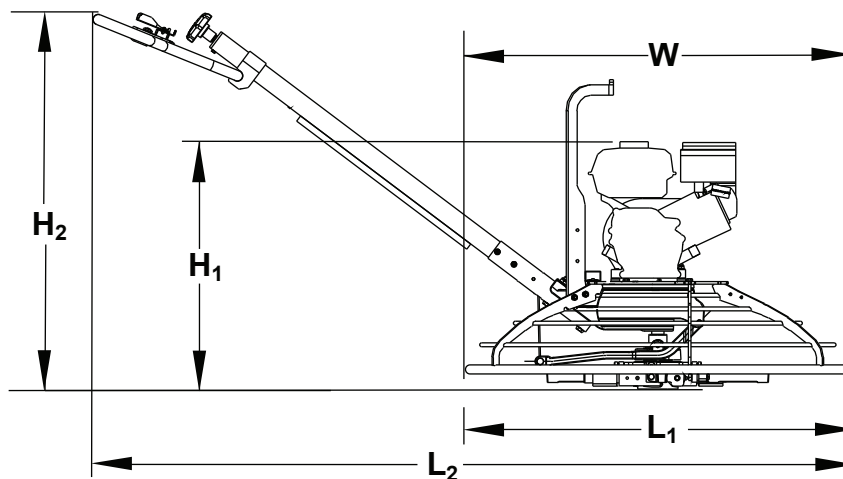

wc_gr001757

Modell	uten håndtak	med håndtak		
	$L_1 \times W \times H_1$ mm	$L_2 \times W \times H_2$ mm	uten vektpakke kg	med vektpakke kg
CT 36-5A	915 x 915 x 607	2005 x 915 x 1040	85	9
CT 36-8A	915 x 915 x 686	2005 x 915 x 1040	94	103
CT 36-8A-V	915 x 915 x 686	2005 x 915 x 1040	94	103
CT 48-8A	1220 x 1220 x 686	2160 x 1220 x 1040	105	114
CT 48-11A	1220 x 1220 x 712	2160 x 1220 x 1040	113	122
CT 48-13A-V	1220 x 1220 x 712	2160 x 1220 x 1040	121	130
CT 36-6	915x915x607	2005x915x1040	85	91
CT 36-9	915x915x686	2005x915x1040	90	98
CT 36-9-V	915x915x686	2005x915x1040	90	98
CT 48-9	1220x1220x686	2160x1220x1040	105	114

7.2 Motor: Honda

Motorens nominelle effekt

Nominell nettoeffekt i samsvar med SAE J1349. Faktisk effekt kan variere med spesifikke driftsforhold.

Artikkelnummer		CT 36-5A 5000009438, 5000620106, 5000620829, 5200016256
Motor		
Motorfabrikant		Honda
Motormodel		GX 160 K1 QX2
Maks. effekt ved nominell hastighet	kW	4,3 @ 3800 o/min
Tennplugg		NGK BPR 6ES
Elektrodeavstand	mm	0,7 – 0,8
Driftshastighet	o/m	3800 ± 100
Motorhastighet-tomgang	o/m	1450 ± 100
Clutchinnkobling	o/m	1800
Ventilklaring (kald) inntak: uttak:	mm	0,15 0,20
Luffilter	type	Dobbelt element
Motorsmøring	oljeklasse service- klasse	SAE 10W30 SG or SF
Motoroljekapasitet	L	0,6
Drivstoff	type	Vanlig blyfri bensin
Drivstofftankkapasitet	L	3,6
Drivstoffforbruk	L/hr	1,8
Driftstid	hr	2

Artikkelnummer		CT 36-8A 5000009439 5000620831	CT 48A-8A 5000009449 5000620837
		CT 36-8A-V 5000009442 5000620832	
Motor			
Motorfabrikant		Honda	
Motormodel		GX 240 K1 QA	
Maks. effekt ved nominell hastighet	kW	6,2 @ 3800 o/min	
Tennplugg		NGK BPR 6ES	
Elektrodeavstand	mm	0,7 – 0,8	
Driftshastighet	o/m	3800 ± 100	
Motorhastighet-tomgang	o/m	1450 ± 100	
Clutchinnkobling	o/m	1800	
Ventilklaring (kald) inntak: uttak:	mm	0,15 0,20	
Luffilter	type	Dobbelt element	
Motorsmøring	oljeklasse service- klasse	SAE 10W30 SG or SF	
Motoroljekapasitet	L	1,1	
Drivstoff	type	Vanlig blyfri bensin	
Drivstofftankkapasitet	L	6,0	
Drivstofforbruk	L/hr	2,7	
Driftstid	hr	2,25	

Artikkelnummer		CT 48-11A 5000009450 5000620835	CT 48-13A-V 5000009452 5000620836
Motor			
Motorfabrikant		Honda	
Motormodel		GX 340 K1 QA	GX 390 U1 QA
Maks. effekt ved nominell hastighet	kW	8,7 @ 3800 o/min	10 @ 3800 o/min
Tennplugg		NGK BPR 6ES	
Elektrodeavstand	mm	0,7 – 0,8	
Driftshastighet	o/m	3800 ± 100	
Motorhastighet-tomgang	o/m	1450 ± 100	
Clutchinnkobling	o/m	1800	
Ventilklaring (kald) inntak: uttak:	mm	0,15 0,20	
Luftfilter	type	Dobbelt element	
Motorsmøring	oljeklasse service- klasse	SAE 10W30 SG or SF	
Motoroljekapasitet	L	1,1	
Drivstoff	type	Vanlig blyfri bensin	
Drivstofftankkapasitet	L	6,0	
Drivstofforbruk	L/hr	2,7	
Driftstid	hr	2,25	

7.3 Motor: Wacker Neuson

Motorens nominelle effekt

Nominell nettoeffekt i samsvar med SAE J1349. Faktisk effekt kan variere med spesifikke driftsforhold.

Artikkelnummer		CT 36-6
Motor		
Motorfabrikant		Wacker Neuson
Motormodel		WM170
Maks. effekt ved nominell hastighet	kW	4,2 @ 3800 o/min
Tennplugg		NGK BR6HS Champion RL86C
Elektrodeavstand	mm	0,6–0,7
Driftshastighet	o/m	3800 ± 100
Motorhastighet-tomgang	o/m	1400 ± 100
Clutchinnkobling	o/m	1800
Ventilklaring (kald) inntak: uttak:	mm	0,07–0,13 0,17–0,23
Luffilter	type	Dobbelt element
Motorsmøring	oljeklasse service- klasse	SAE 10W30 SJ eller høyere
Motoroljekapasitet	l	0,6
Drivstoff	type	Vanlig blyfri bensin
Drivstofftankkapasitet	l	3,6
Drivstofforbruk	l/hr	1,52
Driftstid	hr.	2,4

Artikkelnummer		CT36-9 CT 36-9-V	CT 48-9
Motor			
Motorfabrikant		Wacker Neuson	
Motormodel		WM270	
Maks. effekt ved nominell hastighet	kW	6,5 @ 3800 o/min	
Tennplugg		NGK BR6HS Champion RL86C	
Elektrodeavstand	mm	0,7 – 0,8	
Driftshastighet	o/m	3800 ± 100	
Motorhastighet-tomgang	o/m	1400 ± 100	
Clutchinnkobling	o/m	1800	
Ventilklaring (kald) inntak: uttak:	mm	0,07–0,13 0,17–0,23	
Luffilter	type	Dobbelt element	
Motorsmøring	oljeklasse service- klasse	SAE 10W30 SJ eller høyere	
Motoroljekapasitet	l	1,1	
Drivstoff	type	Vanlig blyfri bensin	
Drivstofftankkapasitet	l	6,0	
Drivstofforbruk	l/hr	2,5	
Driftstid	hr.	2,4	

7.4 Pusseenhet

Modell	Pusse- maskinens diameter* mm	Antall skovler	Girkassesmøring type/ml	Hastighetsområde o/min	Hellings vinkelo- mråde grader
Pusseenhet					
CT 36-6	915 (36)	4	Mobil Glygoyle 460 Approx. 620 (21)	60–125	0–30
CT 36-9					
CT 36-5A					
CT 36-8A				25–200	
CT 36-9-V					
CT 36-8A-V					
CT 48-9	1220 (48)			60–125	
CT 48-8A					
CT 48-11A				25–200	
CT 48-13A-V					

*Blad for pussebrett må IKKE byttes om. Sett IKKE blad med stor diameter på pussebrett med mindre diameter.

7.5 Spesifikasjoner for lyd og vibrasjon

Den påkrevde lydspesifikasjonen, Paragraf 1.7.4.2.u i Maskineridirektivet 2006/42/EØF, er:

- lydtryknivå ved operatørens plassering (L_{pA}): "A" dB(A).
- garantert lydeffektnivå (L_{WA}) = "B" dB(A)

Disse lydverdiene ble fastlagt i samsvar med ISO 3744 for lydeffektnivå (L_{WA}) og ISO 6081 for lydtryknivå (L_{pA}), mens enheten kjørte med høy hastighet.

ISO 5349 Del 1 Anneks F slår fast, «Vibrasjonsegenskaper av et vibrasjonsverktøy kan være høyst varierende. Derfor er det viktig at område for vibrasjonskondisjoner, i forbindelse med forskjellige arbeidsstykker, materialer, arbeidskondisjoner, driftsmetoder for verktøyet og mønster for lengden av utsettelsen, blir med i rapporten».

- Gjennomsnittlig verdi for hånd- og armvibrasjon målt for hele opm driftsområde er på "C" m/s².
- Maks. verdi for hånd- og armvibrasjon målt innfor hele opm driftsområde er på "D" m/s².
- Minimum verdi for hånd- og armvibrasjon målt innfor hele opm driftsområde er på "E" m/s².

Produktene er testet for hånd-/armvibrasjonsnivå (HAV) etter ISO 5349-1 og ISO 8661-1.

Modell	A	B	C	D	E
CT 36-5A	103	89	4,8	7,3	3,7
CT 36-8A	109	95	5,9	7,9	4,8
CT 36-8A-V	109	95	3,4	4,1	2,6
CT 48-8A	109	95	3,9	5,2	3,2
CT 48-11A	113	96	8,4	9,1	6,9
CT 48-13A-V	115	98	5,7	9,0	3,8
CT 36-6	103	89	6,3	8,4	4,7
CT 36-9	109	95	3,9	6,9	2,9
CT 36-9-V	109	95	3,5	2,9	5,1
CT 48-9	109	95	5,4	8,1	3,0

Spesifikasjoner for lyd og vibrasjon ble målt på våt og tørr betong ved hjelp av de fleste solgte maskinkonfigurasjonene. Vibrasjonsverdier kommer til å variere, avhengig av choke posisjon, driftskondisjoner og bruksoppsjoner.

HAV usikkerheter

Vibrasjon overført til hånd ble målt i samsvar med ISO 5349-1. Denne målingen inkluderer en usikkerhet på 1,5 m/sek².

8 Feilsøking

Problem/symptom	Årsak	Løsning
Glattemaskinen oppnår ikke full hastighet.	<ul style="list-style-type: none"> ■ Avleiringer i motorsylinderen og motorhodet. ■ Motorhastighet for lav. ■ Skittent eller skadet luftfilter ■ Avfall i bevegelige deler og glattemaskinblader. ■ Kald motor ■ Skadet gasshåndtak eller kabel 	<ul style="list-style-type: none"> ■ Fjern avleiringer i motorsylinderen og motorhodet. ■ Juster hastigheten. ■ Rengjør eller skift luft filter. ■ Rengjør avfall fra bevegelige deler og glattemaskinblader. ■ I kaldt vær skal motoren varmes opp på tomgang i 3 til 4 minutter. ■ Kontroller chokespaken og kabelen for å sikre riktig drift.
Motoren går; dårlig glatting.	<ul style="list-style-type: none"> ■ Skadet eller slitt reim ■ Skadet eller slitt clutch ■ Avfall i bevegelige deler og glattemaskinblader. 	<ul style="list-style-type: none"> ■ Kontroller reima for slitasje eller skade. ■ Kontroller clutchen for slitasje eller skade. ■ Rengjør avfall fra bevegelige deler og glattemaskinarmer.
Motoren starter ikke eller går rykkvis.	<ul style="list-style-type: none"> ■ Lavt drivstoffnivå ■ Lukket drivstoffventil ■ Skittent luftfilter. ■ Skadet tennplugg ■ Skadet innebygd drivstoffilter ■ Lavt oljenivå ■ Motorens stoppknapp sitter fast ■ Gasshåndtaket er ikke i tomgangsposisjon ved oppstart. 	<ul style="list-style-type: none"> ■ Kontroller drivstoffnivået. ■ Åpne drivstoffventil. ■ Rengjør luftfilter. ■ Kontroller/skift ut tennplugg. ■ Kontroller in-line drivstoffilter. ■ Sjekk motoroljenivået. ■ Kontroller motorstoppknappen. ■ Kontroller at choken er i tomgangsposisjon ved start av maskinen.
Glattemaskinhåndtaket har en tendens til å rotere ved tomgang.	<ul style="list-style-type: none"> ■ Høyt motor-turtall ■ Reim ute av stilling 	<ul style="list-style-type: none"> ■ Kontroller motorens tomgangshastighet. ■ Kontroller reimens posisjon

Important: For spare parts information, please see your Wacker Neuson Dealer, or visit the Wacker Neuson website at <http://www.wackerneuson.com/>.

Wichtig! Informationen über Ersatzteile erhalten Sie von Ihrem Wacker Neuson Händler oder besuchen Sie die Wacker Neuson Website unter <http://www.wackerneuson.com/>.

Important : Pour des informations sur les pièces détachées, merci de consulter votre distributeur Wacker Neuson, ou de visiter le site Internet de Wacker Neuson sur <http://www.wackerneuson.com/>.

Importante : Para saber más sobre las piezas de repuesto, póngase en contacto con su distribuidor de Wacker Neuson o acceda al sitio web de Wacker Neuson en <http://www.wackerneuson.com/>.

Importante : Per informazioni sui pezzi di ricambio, contattare il rivenditore Wacker Neuson o visitare il sito di Wacker Neuson all'indirizzo www.wackerneuson.com.

Viktigt : För information om reservdelar, kontakta din Wacker Neuson-leverantör eller besök Wacker Neusons webbplats på <http://www.wackerneuson.com/>.

Tärkeää : Pyydä varaosatietoja Wacker Neusonin jälleenmyyjältä tai vieraile Wacker Neusonin web-sivustolla osoitteessa <http://www.wackerneuson.com/>

Viktig : For informasjon om reservedeler, vennligst kontakt din Wacker Neuson-forhandler, eller besøk Wacker Neusons nettside på <http://www.wackerneuson.com/>.

Viktigt : Hvis du ønsker oplysninger om reservedele, bedes du kontakte din Wacker Neuson forhandler eller besøg Wacker Neuson websiden på <http://www.wackerneuson.com/>.

Belangrijk! Neem contact op met uw Wacker Neuson dealer of bezoek de website van Wacker Neuson op <http://www.wackerneuson.com/> voor meer informatie over reserveonderdelen.

Importante : Para obter informações sobre as peças sobresselentes, consulte o seu fornecedor da Wacker Neuson ou acesse ao site Web da Wacker Neuson em http://www.wackerneuson.com

Ważne : W celu uzyskania informacji na temat części zamiennych skontaktuj się z przedstawicielem firmy Wacker Neuson lub skorzystaj z witryny internetowej <http://www.wackerneuson.com/>.

Důležitě upozornění! Pro informace o náhradních dílech, prosím, kontaktujte svého Wacker Neuson dealera, nebo navštivte webové stránky <http://www.wackerneuson.com/>.

FONTOS: A pótalkatrészekre vonatkozó információkért kérjük, forduljon Wacker Neuson kereskedőjéhez vagy látogasson el a Wacker Neuson weboldalára a következő címen: <http://www.wackerneuson.com/>.

Важно! Для ознакомления с информацией о запасных частях, пожалуйста, обратитесь к местному торговому представителю компании Wacker Neuson или посетите веб-сайт <http://www.wackerneuson.com/>.

Σημαντικό : Για πληροφορίες σχετικά με τα ανταλλακτικά, μιλήστε με τον αντιπρόσωπό σας της Wacker Neuson, ή επισκεφθείτε τον ιστότοπο <http://www.wackerneuson.com/>.

Važno : Za rezervne dijelove obratite se svom Wacker Neuson prodavaču ili posjetite mrežne stranice tvrtke Wacker Neuson: <http://www.wackerneuson.com/>.

Önemli : Yedek parça bilgileri için Wacker Neuson Bayinize bakın veya Wacker Neuson web sitesini ziyaret edin. <http://www.wackerneuson.com/>

重要 交換部品の情報については、ワッカーノイソンディーラーにお問い合わせ頂くか、ワッカーノイソンウェブサイト <http://www.wackerneuson.com/> をご覧ください。

重要 有关备件信息，请咨询您的威克诺森经销商或访问威克诺森网站：
<http://www.wackerneuson.com/>。

Important : Pentru informații referitoare la piesele de schimb, vă rugăm să vă adresați distribuitorului Wacker Neuson sau să vizitați site-ul web Wacker Neuson la adresa <http://www.wackerneuson.com/>.

Важно : За информация относно резервни части, моля, обърнете се към местния дилър на Wacker Neuson или посетете уебсайта на Wacker Neuson на адрес <http://www.wackerneuson.com/>.

Wacker Neuson Produktion GmbH & Co. KG, Preußenstraße 41, D-80809 München,

Tel.: +49-(0)89-3 54 02-0 Fax: +49 - (0)89-3 54 02-390

Wacker Neuson Production Americas LLC, N92W15000 Anthony Ave., Menomonee Falls, WI. 53051

Tel.: (262) 255-0500 Fax: (262) 255-0550 Tel.: (800) 770-0957

Wacker Neuson Limited - Room 1701-03 & 1717-20, 17/F, Tower 1, Grand Century Place, 193 Prince Edward Road West, Mongkok, Kowloon, Hongkong. Tel: (852) 3605 5360, Fax: (852) 2758 0032

Merknad om opphavsrett

© Copyright 2018 Wacker Neuson Production Americas LLC

Med enerett, herunder kopierings- og distribusjonsrettigheter.

Denne publikasjonen kan kopieres av maskinens opprinnelige kjøper. All annen form for gjengivelse er forbudt uten skriftlig tillatelse fra Wacker Neuson Production Americas LLC.

Alle former for gjengivelse eller distribusjon som ikke er godkjent av Wacker Neuson Production Americas LLC, regnes som et brudd på gyldig opphavsrett. Overtredelse vil bli forfulgt rettslig.

Varemerker

Alle varemerker som er nevnt i denne håndboken, tilhører de respektive eierne.

Produsent

Wacker Neuson Production Americas LLC

N92W15000 Anthony Avenue

Menomonee Falls, WI 53051 USA

Telefon: (262) 255-0500 · Telefaks: (262) 255-0550 · Telefon: (800) 770-0957

www.wackerneuson.com

Opprinnelige anvisninger

Denne brukerhåndboken inneholder de opprinnelige anvisningene. Originalspråket i denne brukerhåndboken er amerikansk-engelsk.
