

Gebruiksaanwijzing

K 3600 MKII



Neem de gebruiksaanwijzing grondig door en gebruik de machine niet voor u alles duidelijk heeft begrepen.

Dutch

VERKLARING VAN DE SYMBOLEN

Verklaring van de symbolen

WAARSCHUWING! Wanneer de machine onjuist of slordig wordt gebruikt, kan het een gevaarlijk gereedschap zijn, dat ernstig letsel of overlijden van de gebruiker of anderen kan veroorzaken.



Neem de gebruiksaanwijzing grondig door en gebruik de machine niet voor u alles duidelijk heeft begrepen.



Draag altijd:

- Goedgekeurde veiligheidshelm
- Goedgekeurde gehoorbeschermers
- Veiligheidsbril of vizier
- Stofmasker



Dit product voldoet aan de geldende CE-richtlijnen.



Overige op de machine aangegeven symbolen/plaatjes verwijzen naar specifieke eisen aan certificering op bepaalde markten.

Ontkoppel de hydraulische slangen altijd van de machine vóór controle en/of onderhoud van de machine.

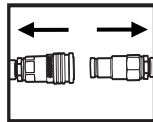

Gebruik altijd goedgekeurde veiligheidshandschoenen.

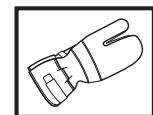

Moet regelmatig schoongemaakt worden.

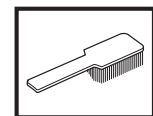

Controleer met het blote oog.

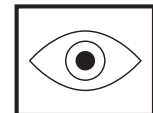

Gebruik van veiligheidsbril of vizier verplicht.



INHOUD

Inhoud

VERKLARING VAN DE SYMBOLEN

Verklaring van de symbolen 2

INHOUD

Inhoud 3

WAT IS WAT?

Beschrijving van de slijpmachine? 4

VEILIGHEIDSINSTRUCTIES

Maatregelen voordat u een nieuwe doorslijpmachine gaat gebruiken 5

Persoonlijke veiligheidsuitrusting 5

Veiligheidsuitrusting van de machine 6

Controle, onderhoud en service van de veiligheidsuitrusting van de machine 6

Algemene veiligheidsinstructies 7

Algemene werkinstructies 7

INSTELLINGEN EN AFSTELLINGEN

Aandrijving 11

Zaagblad monteren 11

Hydraulische slangen 13

Waterslang 13

Watertoevoer 13

Waterdosering 13

STARTEN EN STOPPEN

Starten en stoppen 14

ONDERHOUD

Onderhoud 15

Demontieren van een complete geleiderol 15

Demontieren van een complete geleiderol 15

Aandrijfwiel 16

Vervangen van steunrollen/geleiderollen 16

Zaagblad herstellen 17

Koppelingen 17

Hydraulische slangen 17

Onderhoudsschema 18

Zaagbladen in overeenstemming met EN13236. 18

OPSPOREN VAN STORINGEN

Mechanica 19

TECHNISCHE GEGEVENS

Verlengen van hydraulische slangen 20

EG-verklaring van overeenstemming 21

WAT IS WAT?

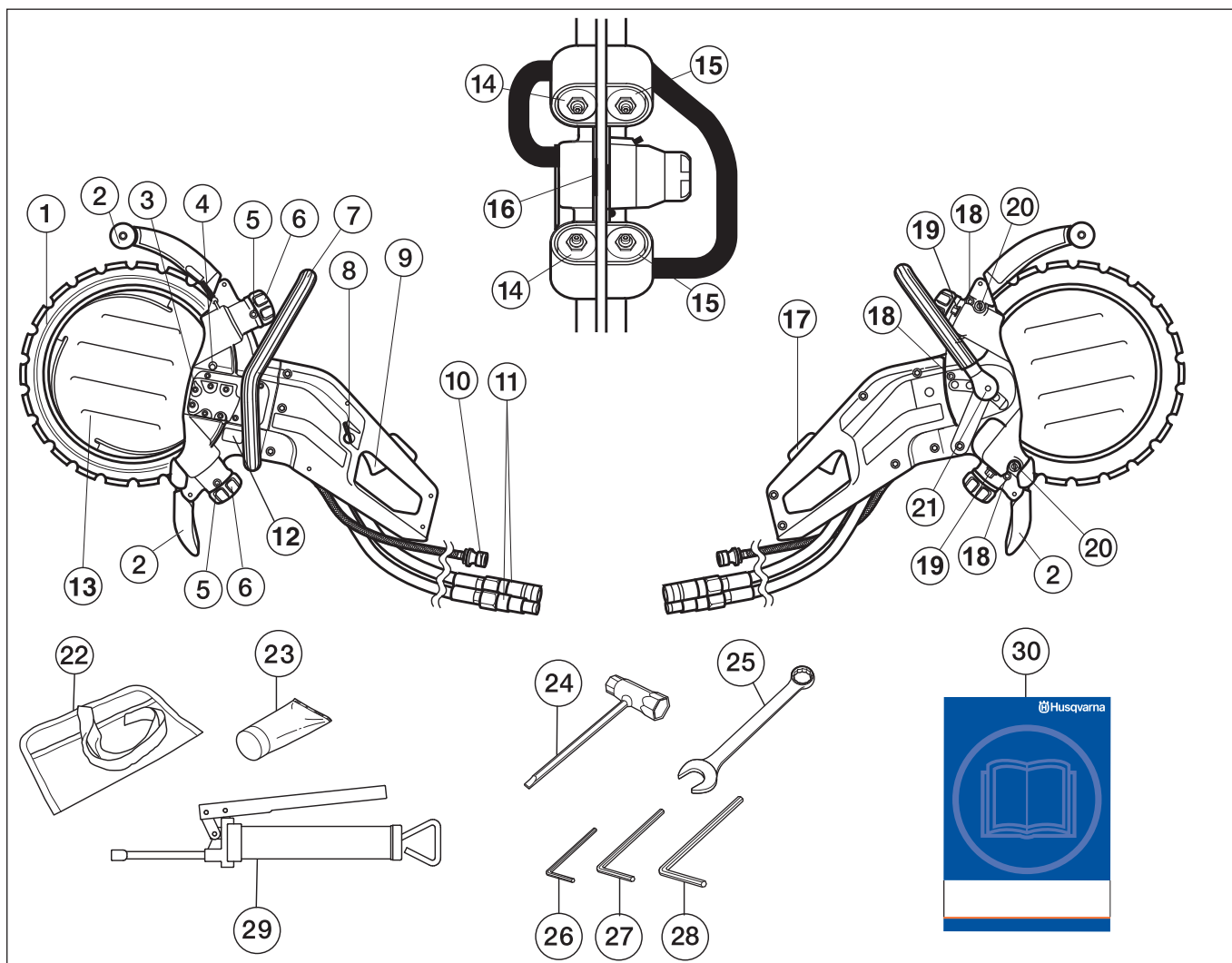

Beschrijving van de slijpmachine?

- | | | | |
|----|---------------------------------------|----|---|
| 1 | Diamantzaagblad | 16 | Aandrijf wiel |
| 2 | Beschermkap/spatbescherming | 17 | Startvergrendeling en AAN/UIT-klep voor water |
| 3 | Hydraulische motor | 18 | Kapschroeven |
| 4 | Vergrendelknop voor aandrijf wiel | 19 | Borgmoeren voor de steunrollen |
| 5 | Smeerpunten | 20 | Stelschroeven |
| 6 | Knop voor geleiderollen | 21 | Vergrendelknop voor voorhandgreep |
| 7 | Voorste handvat (instelbaar) | 22 | Gereedschapstas |
| 8 | Hendel voor waterinstelling | 23 | Lagervet |
| 9 | Starter | 24 | Combisleutel |
| 10 | Wateraansluiting | 25 | 19 mm combisleutel |
| 11 | Koppelingen voor hydraulische slangen | 26 | 4 mm inbussleutel |
| 12 | Typeplaatje | 27 | 5 mm inbussleutel |
| 13 | Waterschijf | 28 | 6 mm inbussleutel |
| 14 | Steunrollen | 29 | Vetspuit |
| 15 | Geleiderollen | 30 | Gebruiksaanwijzing |

VEILIGHEIDSLINSTRUCTIES

Maatregelen voordat u een nieuwe doorslijpmachine gaat gebruiken

- Dit is een hydraulisch aangedreven doorslijpmachine om met de hand te zagen. De machine moet worden aangesloten op een hydraulisch aggregaat met een oliestroom van 35-42 liter/min en een maximale druk van 150 bar.
- Lees de gebruiksaanwijzing aandachtig.
- Controleer de montage van het zaagblad, zie hoofdstuk "Montage".

Laat uw Husqvarna dealer de doorslijpmachine nakijken en de noodzakelijke instellingen en reparaties uitvoeren zonder toestemming van de fabrikant.



WAARSCHUWING! De oorspronkelijke vormgeving van de machine mag in geen enkel geval gewijzigd worden zonder toestemming van de fabrikant. Men moet altijd originele onderdelen gebruiken. Niet goedgekeurde wijzigingen en/of niet-originele onderdelen kunnen tot ernstige verwondingen of de dood van zowel gebruiker als omstanders leiden.



WAARSCHUWING! Het gebruik van producten die materiaal snijden, slijpen, boren, schuren of vormen kan stof en dampen veroorzaken die schadelijke chemicaliën kunnen bevatten. Zoek uit hoe het materiaal waar u mee werkt is samengesteld en draag een geschikt gezichts- en ademmasker.



WAARSCHUWING! Een slijpmachine die verkeerd of slordig wordt gebruikt kan een gevaarlijk gereedschap zijn, dat ernstige, zelfs levensbedreigende, verwondingen kan veroorzaken. Het is zeer belangrijk dat u de inhoud van deze gebruiksaanwijzing leest en begrijpt.

Husqvarna Construction Products streeft ernaar de constructie van zijn producten voortdurend te verbeteren. Husqvarna houdt zich derhalve het recht voor zonder mededeling vooraf en zonder verdere verplichtingen constructiewijzigingen door te voeren.

Alle informatie en gegevens in deze gebruiksaanwijzing waren van toepassing op de datum dat deze gebruiksaanwijzing ter perse ging.

Persoonlijke veiligheidsuitrusting



WAARSCHUWING! Bij al het gebruik van de machine moet goedgekeurde persoonlijke beschermingsuitrusting gebruikt worden. Persoonlijke beschermingsuitrusting elimineert de risico's niet, maar vermindert het schadelijk effect in geval van een ongeval. Vraag uw dealer om raad wanneer u uw uitrusting koopt.

- Veiligheidshelm
- Gehoorbeschermers
- Veiligheidsbril of vizier

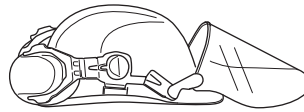

- Stofmasker

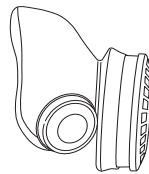

- Sterke, gripvaste handschoenen.



- Nauwsluitende, sterke en prettige kleding die volledige bewegingsvrijheid toelaat.



- Gebruik de beenbescherming die wordt aanbevolen voor het materiaal dat moet worden doorgezaagd.
- Laarzen met stalen neus en anti-slip zool



- U moet altijd een EHBO-kit bij de hand hebben.



VEILIGHEIDSLINSTRUCTIES

Veiligheidsuitrusting van de machine

In dit hoofdstuk wordt verklaard wat de veiligheidsonderdelen van de machine zijn, welke functie ze hebben en hoe de controle en het onderhoud moeten uitgevoerd worden om hun goede werking veilig te stellen. Bekijk het hoofdstuk Wat is wat? om te zien waar deze onderdelen zich bevinden op uw machine.



WAARSCHUWING! Gebruik nooit een machine als de veiligheidsonderdelen kapot zijn. Volg de controle-, onderhouds- en service-instructies die in dit hoofdstuk beschreven worden.

Starter

De starter wordt gebruikt om de machine te starten en te stoppen.

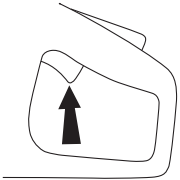

Startvergrendeling en AAN/UIT-klep voor water

De startvergrendeling voorkomt ongewenste activering van de starter. De startvergrendeling controleert ook de AAN/UIT-klep voor de watertoevoer.

Wanneer de startvergrendeling (A) wordt ingedrukt, gaat de waterklep open en wordt de starter (B) vrijgezet.

Zolang de starter is ingedrukt, blijft de startvergrendeling ingedrukt en de waterklep open.

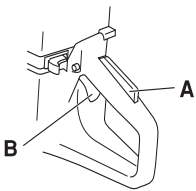

Als het handvat wordt losgelaten, gaan starter en vergrendeling weer terug in de uitgangspositie. Dit gebeurt via twee van elkaar onafhankelijke terugspringveersystemen. In deze stand stopt de machine en wordt de starter vergrendeld.

De waterklep keert terug naar gesloten stand wanneer u de handgreep loslaat.

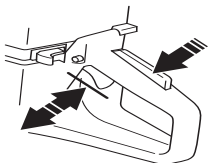

Beschermkap voor het zaagblad

Deze beschermkap is boven het zaagblad gemonteerd en zo geconstrueerd dat wordt verhinderd dat delen van het zaagblad of het doorgezaagde materiaal naar de gebruiker worden geslingerd.

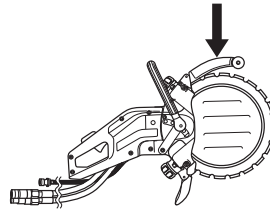

Controle, onderhoud en service van de veiligheidsuitrusting van de machine



WAARSCHUWING! Om service en reparaties aan de machine uit te voeren, moet u een speciale opleiding hebben. Dit geldt vooral voor de veiligheidsuitrusting van de machine. Als de machine één van de volgende controles niet goed doorstaat, moet u ermee naar uw servicewerkplaats gaan. Als u één van onze producten koopt, garandeert dit dat de reparaties en service door een vakman kunnen worden uitgevoerd. Als u uw machine heeft gekocht bij één van onze dealers die geen servicewerkplaats heeft, vraag hem dan waar de dichtstbijzijnde erkende werkplaats is.

Controle van de start- en stopfunctie van de starter

Start de machine, laat de starter los en controleer of de motor en het zaagblad stoppen.



Controle van startvergrendeling

Controleer of de starter is vergrendeld als de startvergrendeling in de uitgangspositie staat.

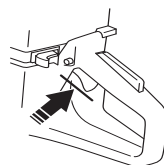

VEILIGHEIDSLINSTRUCTIES

Druk de startvergrendeling in en controleer of deze na het loslaten weer terugkeert in de uitgangspositie.

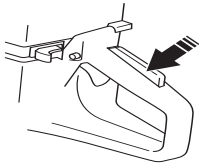

Controleer of de starter en de startvergrendeling makkelijk in te drukken zijn en of de terugspringveersystemen werken.

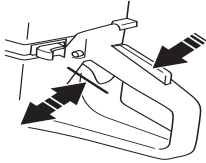

Start de machine, laat de starter los en controleer of de motor en het zaagblad stoppen.

Beschermkap van het zaagblad controleren



WAARSCHUWING! Controleer altijd of de beschermkap juist is aangebracht voor u de machine start. Controleer ook of het zaagblad juist is gemonteerd en onbeschadigd is. Een beschadigd zaagblad kan persoonlijk letsel veroorzaken. Zie de instructies in het hoofdstuk Monteren.

Controleer of de beschermkap heel is en geen barsten vertoond of vervormd is.

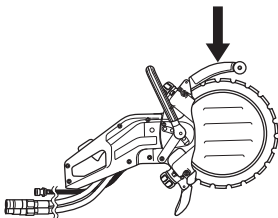

Algemene veiligheidsinstructies

- Een doorslijpmachine is geconstrueerd om harde materialen door te zagen, zoals metselwerk. Let op het grotere terugslagrisico wanneer u in zachte materialen zaagt. Zie instructies in het hoofdstuk Maatregelen die terugslag voorkomen.
- Werk nooit met een doorslijpmachine voordat u de inhoud van deze gebruiksaanwijzing heeft gelezen en goed heeft begrepen. Alle servicewerkzaamheden betreffende de punten genoemd in de paragraaf "Controle, onderhoud en servicebeurten van de veiligheidsuitrusting van de doorslijpmachine" dienen te worden uitgevoerd door vakkundig servicepersoneel.
- Gebruik de machine nooit als u moe bent, alcohol heeft gedronken of medicijnen heeft ingenomen die uw gezichtsvermogen, beoordelingsvermogen of coördinatievermogen negatief beïnvloeden.
- Draag altijd persoonlijke veiligheidsuitrusting. Zie instructies in het hoofdstuk Persoonlijke veiligheidsuitrusting.

- Gebruik nooit een machine die zo gewijzigd is dat ze niet langer overeenkomt met de originele uitvoering.
- Gebruik nooit een machine die defect is. Volg de onderhouds-, controle- en service-instructies van deze gebruiksaanwijzing. Bepaalde onderhouds- en servicemaatregelen moeten uitgevoerd worden door opgeleide en gekwalificeerde specialisten. Zie instructies in het hoofdstuk Onderhoud.
- Laat nooit een ander de machine gebruiken zonder u ervan te verzekeren dat ze de inhoud van de gebruiksaanwijzing hebben begrepen.

Transport en opbergen

Bewaar of vervoer de doorslijpmachine nooit als het zaagblad nog gemonteerd is.

Bewaar de doorslijpmachine in een af te sluiten ruimte zodat hij onbereikbaar is voor kinderen en onbevoegden.

Het zaagblad moet na gebruik van de machine worden gehaald en goed worden opgeborgen. Bewaar het zaagblad droog.

Algemene werkinstructies



WAARSCHUWING! In dit hoofdstuk worden de basisveiligheidsregels voor het werken met een slijpmachine behandeld. De gegeven informatie kan nooit de kennis vervangen die een vakman via opleidingen en praktische ervaring heeft verworven. Als u in een situatie belandt waarin u niet goed weet hoe verder te gaan, dient u een expert te raadplegen. Wendt u tot uw dealer, uw servicewerkplaats of een ervaren gebruiker. Gebruik de machine niet als u zich onvoldoende gekwalificeerd acht!

Basisveiligheidsregels

- Controleer de omgeving:
 - Om ervoor te zorgen dat u de controle over uw machine niet kunt verliezen vanwege omstanders, dieren of een andere reden.
 - Om te voorkomen dat de eerder genoemden niet het risico lopen in contact te komen met de snijuitrusting.
- Gebruik de motorkettingzaag niet in ongunstige weersomstandigheden. B.v. bij dichte mist, regen, harde wind, hevige koude enz. Werken in slechte weersomstandigheden is vermoeiend en kan tot gevaarlijke situaties leiden, zoals een gladde ondergrond.
- Begin nooit met de machine te werken voordat het werkterrein ontruimd is en u stevig staat. Kijk of er eventuele obstakels zijn wanneer een onverwachte verplaatsing optreedt. Verzekert u ervan dat er geen materiaal naar beneden kan vallen en verwondingen kan veroorzaken terwijl u met de machine werkt. Neem grote voorzichtigheid in acht bij het werken op hellend terrein.

VEILIGHEIDSINSTRUCTIES

- Zorg ervoor dat kleding of lichaamsdelen niet in contact komen met de zaaguitrusting wanneer deze draait.
- Blijf op afstand van de zaaguitrusting wanneer deze draait.
- De beschermkap voor de zaaguitrusting moet altijd zijn aangebracht wanneer de machine werkt.
- Verzeker u ervan dat het werkterrein voldoende verlicht is om een veilige werkomgeving te creëren.
- Verplaats de machine niet wanneer de zaaguitrusting draait.
- Let erop dat u tijdens het werken altijd op een veilige en stabiele ondergrond staat.
- Controleer of er geen leidingen of elektrische kabels lopen in het gebied waar u gaat slijpen.

Zagen



WAARSCHUWING! De veiligheidsafstand voor de doorslijpmachine bedraagt 15 meter. U bent verantwoordelijk dat er geen dieren en toeschouwers binnen het werkterrein zijn. Begin niet te zagen voor het werkterrein vrij is en u veilig staat.

Algemeen

- Begin te zagen met de motor op maximale toeren.
- Hou de machine altijd met beide handen stevig beet. Duimen en vingers moeten daarbij rond de handgrepen worden gehouden.

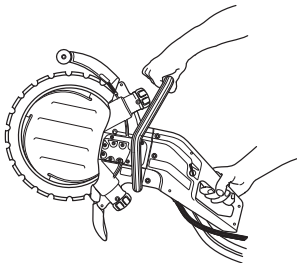

WAARSCHUWING! Als men teveel wordt blootgesteld aan trillingen, kan dit tot bloedvat- en zenuwbeschadigingen leiden bij personen die een slechte bloedcirculatie hebben. Consulteer uw dokter wanneer u symptomen heeft die daarop wijzen. Zulke symptomen zijn: slapende vingers e.d., geen gevoel, "kriebelend" gevoel, "speldeprikken", pijn, geen of weinig kracht, huidverkleuringen of veranderingen van het huidoppervlak. Deze symptomen hebben meestal betrekking op vingers, handen of polsen.

Zaagtechniek

De hieronder beschreven techniek is algemeen. Controleer de taken voor ieder zaagblad met betrekking tot individueel zaagkarakter.

- Ondersteun het werkstuk zo dat te voorspellen is wat er kan gebeuren en dat de zaagsnede tijdens het zagen op blijft.

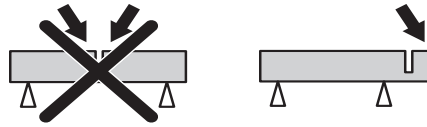

- Controleer of het zaagblad niet in contact komt met andere voorwerpen als u de machine start.
- Zaag altijd op maximale toeren.
- Begin langzaam te zagen, laat de machine het werk doen zonder het zaagblad in het werkstuk te dwingen of te drukken.
- Beweeg het zaagblad langzaam voor- en achteruit om een klein contactoppervlak te maken tussen het zaagblad en het materiaal dat moet worden doorgezaagd. Zo blijft de temperatuur van het zaagblad laag en kunt u efficiënt zagen.

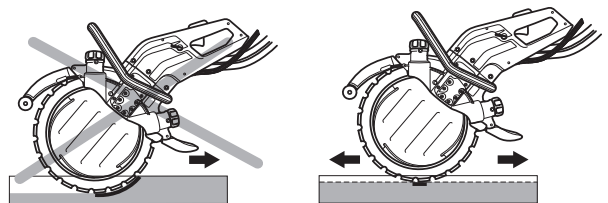

- Breng de machine in lijn met het zaagblad naar beneden. Druk van de zijkant kan het zaagblad kapot maken en is zeer gevaarlijk.



WAARSCHUWING! Vermijd absoluut te zagen met de zijkant van het zaagblad, dat zal bijna zeker beschadigd raken, breken en kan tot grote schade raken. Gebruik alleen het zagende gedeelte.

Draai de doorslijpmachine niet naar de zijkant, hierdoor kan het zaagblad vast komen te zitten of breken met persoonlijk letsel tot gevolg.

Zaagdiepte

K3600 MKII kan tot 260 mm (10 inch) diepe zaagsneden zagen. U hebt de machine het best onder controle wanneer u eerst een markeersnede maakt van 50-70 mm (2-3 inch) diep. Op die manier kan de waterschijf in het werkstuk dringen en u helpen de machine te sturen. Wanneer u probeert de

VEILIGHEIDSLINSTRUCTIES

volledige diepte in een keer te zagen, duurt het langer. Indien u in meer keren zaagt, 3 tot 4 maal als de zaagsnede 260 mm (10 inch) diep is, gaat het sneller.

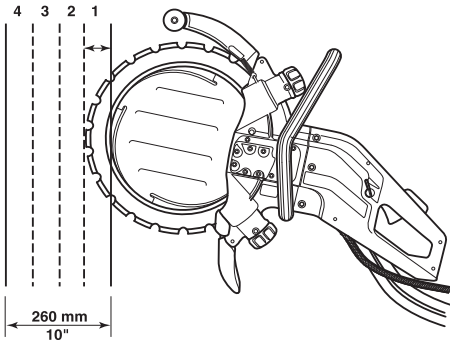

Grotere opdrachten

Sneden groter dan 1 m - bevestig een plank langs de lijn die moet worden gezaagd. De plank fungeert als geleider. Gebruik deze geleider om een markeersnede te maken over de volledige lengte van de snede 50-70 mm (2-3 inch) diep. Verwijder de geleiders wanneer u de markeersnede heeft aangebracht.

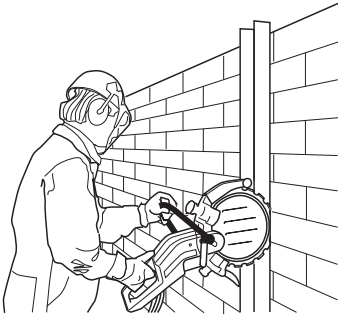

Kleinere opdrachten

Maak eerst een oppervlakkige markeersnede, max 50-70 (2-3 inch) diep. Maak vervolgens de definitieve sneden.

Zaagvolgorde

Maak eerst de onderste horizontale snede. Maak daarna de twee verticale sneden. Eindig met de horizontale bovenste snede.

Denk erom het blok in hanteerbare delen te verdelen, zodat ze op een veilige manier kunnen worden vervoerd en opgetild.

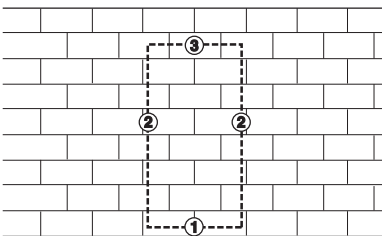

N.B.! Als de bovenste horizontale snede wordt gezet voor de onderste horizontale snede, valt het werkstuk op het zaagblad, waardoor deze bekneld raakt.

Maatregelen die terugslag voorkomen



WAARSCHUWING! De terugslag kan bliksemsnel, plotseling en krachtig zijn en kan ertoe leiden dat de slijpmachine en het zaagblad tegen de gebruiker slaan. Als het zaagblad draait als het de gebruiker raakt, kan dit tot ernstige en zelfs dodelijke verwondingen leiden. Het is van belang te begrijpen waardoor terugslag wordt veroorzaakt en hoe terugslag kan worden voorkomen door voorzichtig en op de juiste manier te werken.

Wat is terugslag?

Terugslag is een plotselinge reactie waarbij de slijpmachine en het zaagblad terugslaan van een voorwerp dat werd geraakt door het bovenste kwart van het zaagblad, de zgn. terugslagrisico-sector.

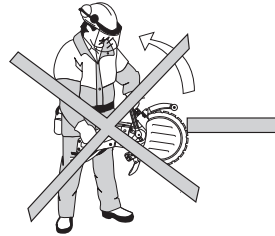

Basisregels

- Begin nooit te zagen met het bovenste kwadrant van het zaagblad, zoals op de afbeelding te zien is, de z.g.n. terugslagsector.

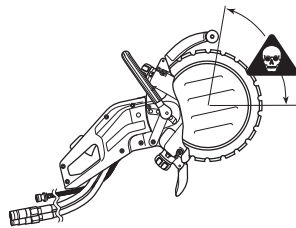

- Hou de machine altijd met beide handen stevig beet. Duimen en vingers moeten daarbij rond de handgrepen worden gehouden.

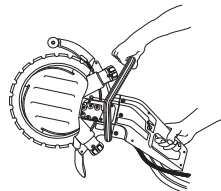

- Zorg voor een goede balans en een stabiele houding.
- Zaag altijd op maximale toeren.
- Sta op voldoende afstand van het werkstuk.
- Wees voorzichtig bij het opnieuw plaatsen van het zaagblad in de zaagsnede.
- Zaag nooit boven schouderhoogte.

VEILIGHEIDSIINSTRUCTIES

- Wees erop bedacht of het werkstuk verschuift of dat er iets gebeurt waardoor de zaagsnede dichtklapt en het zaagblad vastgeklemd wordt.



WAARSCHUWING! Het doorslijpen van plastic met een diamantschijf een reden zijn voor terugslag wanneer het materiaal smelt door de warmte die ontstaat bij het doorslijpen en op de schijf vast komt te zitten.

Het naar binnen trekken

Pull in treedt op als de onderkant van het zaagblad plotseling stopt of als de zaagsnedes in elkaar komen. (Ter voorkoming, zie rubriek "Basisregels" en "Klemmen/draaien", hieronder.)

Blokkering/rotatie

Wanneer de zaagsnede dichtloopt, treedt beknelling op. De machine wordt dan plotseling met een zeer sterke beweging naar beneden getrokken.

Voorkomen van blokkering

Het werkstuk dient zodanig te worden ondersteund dat de zaagsnede tijdens en na het zagen open blijft

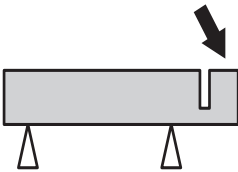

Diamantzagen

Diamantzaagbladen hebben een stalen blad voorzien van segmenten die industriële diamanten bevatten.

Gebruik altijd een scherpe diamantzaag. Scherp het zaagblad door in zacht materiaal zoals zandsteen of baksteen te zagen.

Diamantzaagbladen zijn verkrijgbaar in een aantal hardheidsgradaties. Een "zacht" diamantzaagblad heeft een relatief korte levensduur en groot werkvermogen. Hij wordt in harde materialen zoals graniet en hard beton gebruikt. Een "hard" diamantzaagblad heeft een langere levensduur, minder werkvermogen en moet worden gebruikt in zachte materialen zoals baksteen en asfalt.

Diamantzagen bieden vooral voordelen bij metselwerk, gewapend beton en andere samengestelde materialen. Diamantzagen zijn ongeschikt voor het zagen van metaal.

Waterkoeling



WAARSCHUWING! Koel diamantzaagbladen voortdurend met water om verhitte te voorkomen. Verhitte kan ertoe leiden dat het diamantzaagblad breekt en er stukjes loskomen met letsel tot gevolg.

Diamantzaagbladen moeten tijdens het zagen met water worden begoten om het zaagblad af te koelen en het stof te binden dat tijdens het zagen wordt gevormd.

Scherpen van diamantzagen.

Diamantzagen kunnen bot worden bij een verkeerde voedingsdruk of het zagen van bepaalde materialen, zoals zwaar gewapend beton. Werken met een bot diamantzaagblad leidt tot oververhitting wat ertoe kan leiden dat diamantsegmenten losraken.

Scherp het zaagblad door in zacht materiaal zoals zandsteen of baksteen te zagen.

Trillingen in diamantzaagbladen

Het zaagblad kan zijn rondheid verliezen en trillen wanneer te veel invoerdruk wordt gebruikt.

Een lagere invoerdruk kan het trillen opheffen. Vervang anders het zaagblad. Het zaagblad moet bedoeld zijn voor het materiaal dat moet worden doorgezaagd.

INSTELLINGEN EN AFSTELLINGEN

Aandrijving

Dankzij de unieke constructie van de machine, wordt de aandrijfkraft niet via het midden van het zaagblad overgebracht. De twee flenzen van de geleiderollen lopen in de gleuf op het zaagblad. De veren van de geleiderollen drukken de rollen naar buiten, wat op zijn beurt de V-vormig rand van de binnendiameter van het zaagblad tegen de V-vormige gleuf op het aandrijf wiel drukt. Het aandrijf wiel is op een as gemonteerd, die door een hydraulische motor wordt aangedreven.

Dat levert een totale zaagdiepte op van 260 mm (10 inch) met een 350 mm (14 inch) diamantzaagblad.

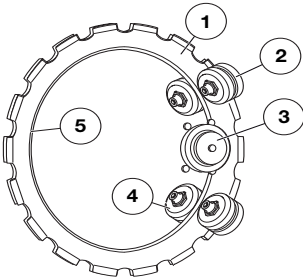

- 1 Blad
- 2 Steunrollen
- 3 Aandrijf wiel
- 4 Geleiderollen
- 5 V-vormige rand

Basisservice

Met het gebruik van het zaagblad, zullen de binnendiameter en de gleuf in het aandrijf wiel slijten.

De doorslijpmachine zal ook in het vervolg goed blijven functioneren als:

- het aandrijf wiel niet te versleten is
 - A) Nieuw
 - B) Versleten

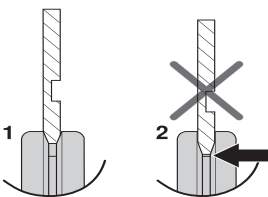

- de geleiderollen niet te versleten zijn
 - A) Nieuw
 - B) Versleten

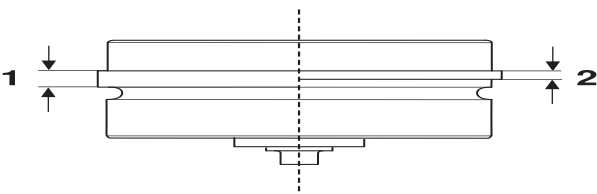

- de afstelling tussen de rollen en het zaagblad correct is.

Gedurende de levensduur van het diamantzaagblad moet de instelling van de rollen twee keer worden gecontroleerd, ten eerste na de montage van een nieuw zaagblad en ten tweede wanneer het zaagblad voor de helft verbruikt is.

Zaagblad monteren



WAARSCHUWING! Maak de doorslijpmachine altijd los van de hydraulische aansluiting bij service. Onverwachte bewegingen van het zaagblad kunnen ernstig letsel veroorzaken.

We hebben een aantal zaagbladen voor verschillende materialen in ons assortiment. Informeer bij uw Husqvarna dealer welk zaagblad het meest geschikt is voor uw toepassing.

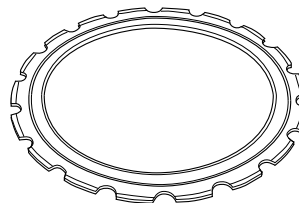

WAARSCHUWING! Het is verboden een gebruikt zaagblad opnieuw te gebruiken. Een gebruikt zaagblad kan verzwakt zijn. Een hersteld zaagblad kan barsten of breken en de operator of andere personen ernstig verwonden.



WAARSCHUWING! Controleer of het zaagblad niet is beschadigd, voor u het op de machine monteert. Beschadigde zaagbladen kunnen barsten en ernstig letsel veroorzaken.

- Droog mog. vuil van het oppervlak van het zaagblad af.

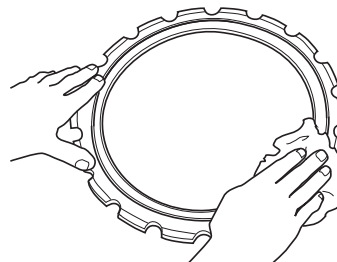

- Maak de borgmoeren op de steunrolkap los.

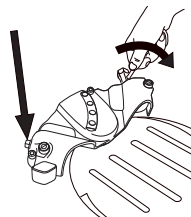

INSTELLINGEN EN AFSTELLINGEN

- Schroef de afstelschroeven enkele slagen omhoog.

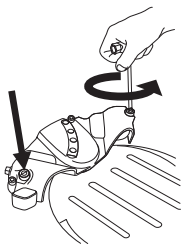

- Draai de knop los zodat alle spanning van de veer is.

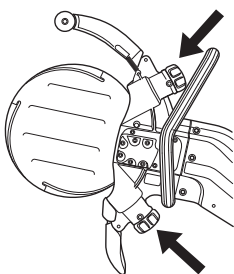

- Trek de vergrendeling naar de voorhandgreep en plaats de handgreep in servicestand.

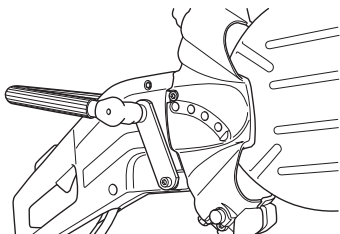

- Verwijder de drie bouten waarmee de kap van de steunrol vastzit met behulp van een 6 mm inbussleutel en til de kap eraf.

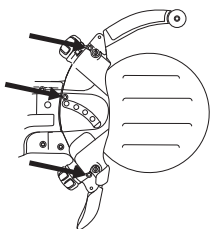

- Monteer het zaagblad.

N.B.! Het zaagblad heeft een gleuf (A) aan de ene kant, die een geleidegleuf voor de steunrollen vormt. Zorg ervoor dat de V-vormige rand van het zaagblad in het aandrijfwiel belandt en dat de geleidegleuf van het zaagblad op de desbetreffende geleiderol past. Zie ook onder het hoofdstuk Aandrijving.

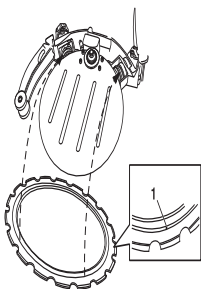

- Druk indien nodig de geleiderol zo ver in, dat deze in de gleuf op het zaagblad komt.

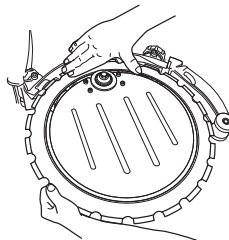

- Monteer de kap van de steunrollen en zorg ervoor dat de flenzen van de geleiderollen nog steeds goed in de gleuf op het zaagblad liggen. Draai daarna de drie bouten stevig vast.

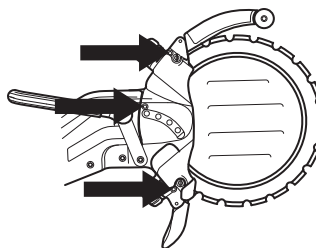

- Draai het zaagblad en zorg ervoor dat de steunrollen niet strak tegen het zaagblad zijn gespannen.

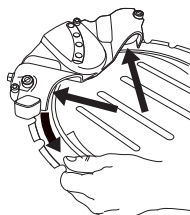

- Stel de afstelschroef zo in dat de steunrollen contact maken met het zaagblad.

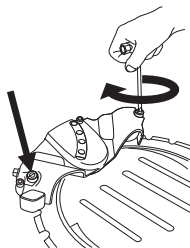

- Stel zo af dat u de steunrollen makkelijk met uw duim kunt tegenhouden wanneer het zaagblad wordt gedraaid. De steunrol moet het zaagblad slechts af en toe volgen.

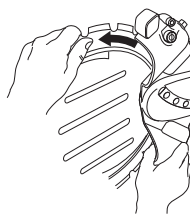

- Draai de borgmoeren op de steunrolkap vast.

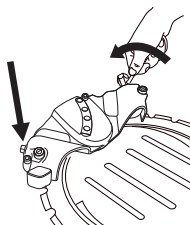

INSTELLINGEN EN AFSTELLINGEN

- Draai het zaagblad en test of u de rollen nog steeds met uw duim kunt tegenhouden, wanneer het zaagblad wordt gedraaid.

N.B.! De machine moet rechtop staan. Wanneer de machine op zijn zij ligt, is het door de zwaarte van het zaagblad moeilijk een juiste afstelling te krijgen.

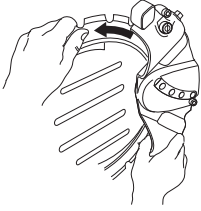

- Draai de knoppen stevig vast en de machine is klaar voor gebruik.

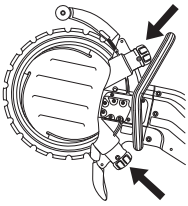

Hydraulische slangen



WAARSCHUWING! De doorslijpmachine mag niet worden aangesloten op een hydraulische druk van meer dan 150 bar (3000 psi).

- Voordat u de slangen aansluit: Zorg ervoor dat de koppelingen schoon zijn, zowel die op de machine als die op de slangen.
- Sluit de drukslang (A) van het hydraulische systeem aan op de vrouwtjeskoppeling op de machine.
- Sluit de tweede hydraulische slang (B) aan op de mannetjeskoppeling. Deze slang leidt de olie terug naar het vat.

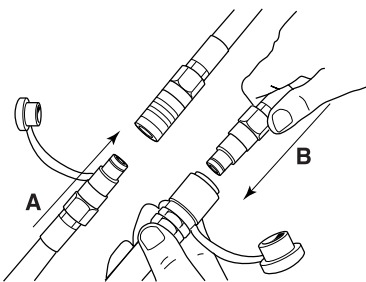

N.B.! Als u een slanglengte van meer dan 18 m nodig heeft, kunnen twee slangensets worden aangesloten. Sluit niet meer dan twee sets aan, omdat de koppelingen tot een groot vermogensverlies kunnen leiden. Zie Technische gegevens.

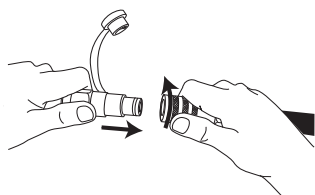

N.B.! Zorg ervoor dat de slangen niet per ongeluk los kunnen raken, door de veiligheidsvergrendelingen op de koppelingen naar vergrendelstand te draaien voor u de machine gebruikt.



WAARSCHUWING! Wanneer de machine werkt, staan de slangen onder zeer hoge druk. Probeer geen slangen aan te sluiten of los te maken wanneer het hydraulisch systeem werkt. Dat kan tot ernstig persoonlijk letsel leiden.

Waterslang

Sluit de waterslang aan op de watertoevoer. De waterstroom wordt geactiveerd door de regelklep te openen. De kleinste waterstroom: 4 l/min. Let op dat de slangnippel van de machine is voorzien van een filter.

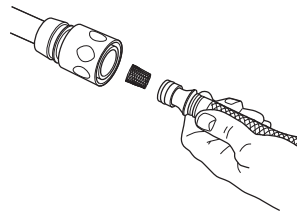

Watertoevoer

Wanneer u de startvergrendeling (A) indrukt, gaat de waterklep open.

De waterklep blijft open en de startvergrendeling (A) blijft ingedrukt, zo lang u de starter (B) ingedrukt houdt.

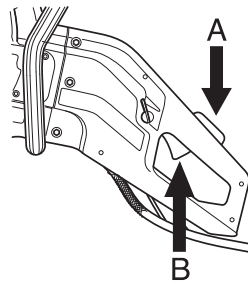

Waterdosering

U kunt de waterstroom tijdens werking met uw duim regelen.

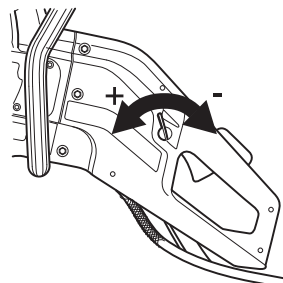

Er is een behoorlijke waterstroom nodig voor maximale levensduur van het zaagblad.

N.B.! De waterdruk en de waterstroom zijn uiterst belangrijk voor het koelen en de levensduur van het zaagblad. Gebrekkige koeling verkort de levensduur van de geleiderollen, steunrollen, aandrijf wiel en zaagblad.

STARTEN EN STOPPEN

Starten en stoppen



WAARSCHUWING! Voor het starten moet u rekening houden met de volgende punten:

Let op dat u stevig staat en dat het zaagblad nergens mee in contact kan komen.

Hou onbevoegden uit het werkgebied.

Controleer of de krachtbron (het hydraulisch aggregaat) dat wordt gebruikt, de juiste oliestroom en oliedruk levert.

Starten

- Pak de voorhandgreep met uw linkerhand beet.

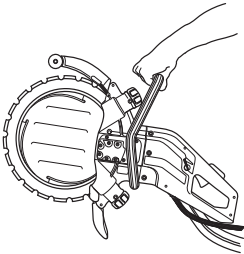

- Pak het achterste handvat beet met uw rechterhand. Wanneer u het achterste handvat beetpakt, komt de startvergrendeling los.

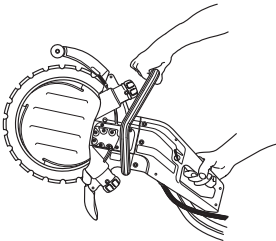

Stoppen

De motor stopt zodra de starter wordt losgelaten.

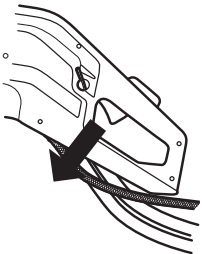

Onderhoud

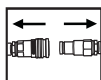

WAARSCHUWING! Controle en/of onderhoud moet worden uitgevoerd met ontkoppelde hydraulische slangen.

Demonteren van een complete geleiderol

- Verwijder de kap van de steunrol.

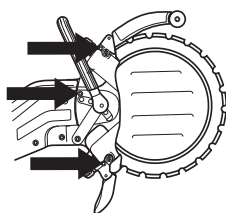

- Til het zaagblad weg.

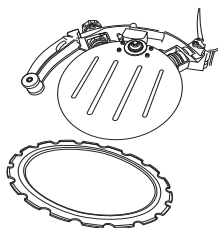

- Schroef de knop los. Draai de knop eerst een paar slagen tot u weerstand merkt. De geleiderol komt dan met de knop mee naar buiten en stopt wanneer deze weerstand krijgt.

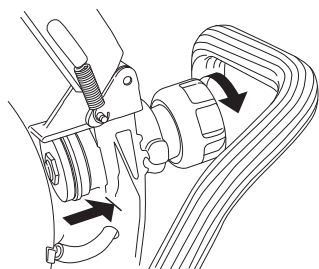

De geleiderol zit in de knop gedrukt. Om de geleiderol los te maken, draait u de knop verder, tot deze helemaal loskomt.

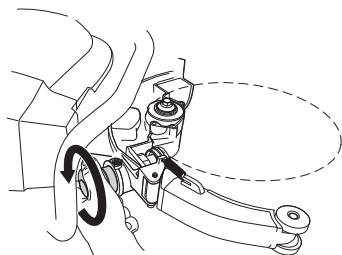

- De geleiderol kan nu uit het chassis worden getrokken.

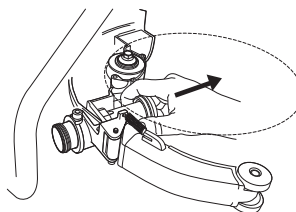

Demonteren van een complete geleiderol

- Schroef de knop helemaal in en draai hem vervolgens weer 2 slagen los.

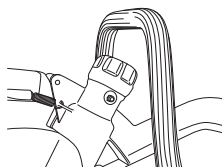

- Plaats de geleiderol in het chassis.

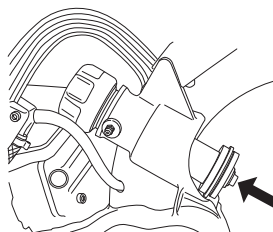

- Druk daarna de geleiderol in de knop vast.

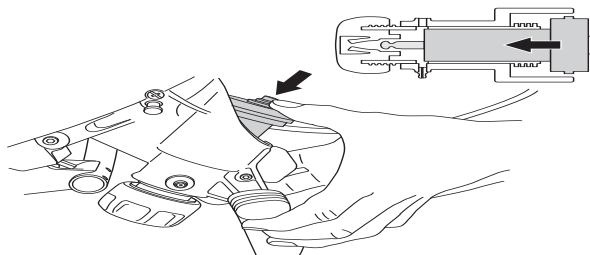

Smeer de huls van de geleiderol met vet. Sluit de vetspuit aan op de smeernippels (A) en pomp vet naar binnen tot er puur vet uit de controlelegaten (B) komt.

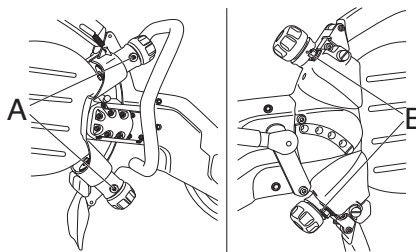

- Plaats het zaagblad. Zie het hoofdstuk Zaagblad monteren

Belangrijke opmerkingen:

- De steunrollen drijven het zaagblad niet aan.
- Verkeerde afstelling kan leiden tot beschadiging van het zaagblad.
- Wanneer het zaagblad langzaam draait of stopt, moet u het zagen onmiddellijk onderbreken en de storing opsporen.

Aandrijf wiel

- 1 Vergrendel de as met de vergrendelknop. Zie de instructies onder het hoofdstuk Wat is wat?
- 2 Maak de middenschroef los en verwijder de ring.

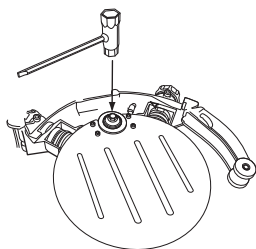

- 3 Nu kunt u het aandrijf wiel wegpakken.

N.B.! Vervang het aandrijf wiel wanneer u een nieuw zaagblad monteert. Een versleten aandrijf wiel kan ertoe leiden dat het zaagblad aanloopt en beschadigd raakt.

Een gebrekkige stroom water verkort de levensduur van het aandrijf wiel aanzienlijk.

Vervangen van steunrollen/ geleiderollen

- Verwijder de kap van de steunrol.

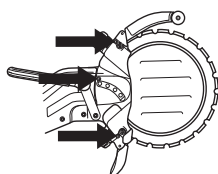

- Controleer de slijtage op de steunrollen.
- Gebruik de 19 mm vaste sleutel en de 5 mm T-inbus sleutel om de rollen te vervangen.

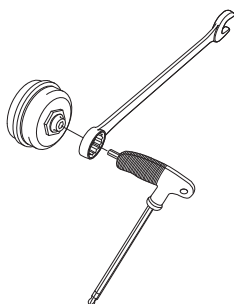

Voordat de nieuwe rollen worden geplaatst, kan men aan de binnenkant van de rollen wat lagervet smeren.

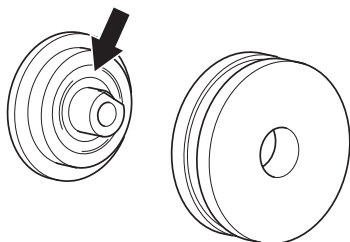

- Vervang de geleiderollen wanneer de flenzen van de rollen half zijn weggesleten.

A) Nieuw

B) Versleten

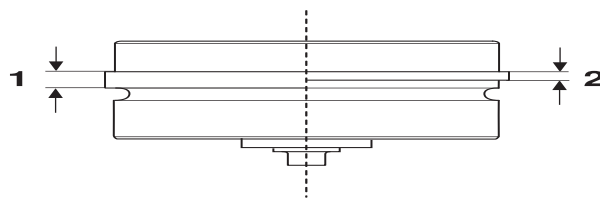

- Vervang de steunrollen wanneer het rolvlak vlak is, (of) wanneer de gleuf in het rolvlak weg is.

A) Nieuw

B) Versleten

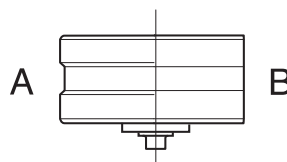

Wanneer versleten rollen worden vervangen door nieuwe, moet u de rollen tegen het zaagblad instellen. Zie instructies onder het hoofdstuk Instellingen en afstellen.

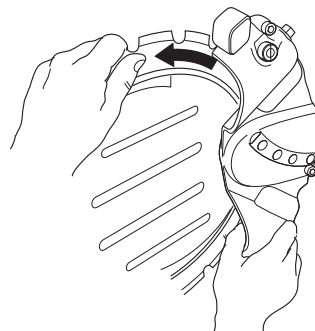

Zaagblad herstellen



WAARSCHUWING! Zaagbladen voor een doorslijpmachines mogen niet worden hersteld. Vanwege zijn constructie staat een doorslijpzaagblad bloot aan andere spanningen dan een in het midden aangedreven 14-inch diamantzaagblad. Ten eerste drijft het aandrijf wiel op de binnendiameter van het zaagblad, zodat zowel het oppervlak van het aandrijf wiel als van het zaagblad aan slijtage onderhevig zijn. De zaagbladkern wordt dunner en de geleiding breder, wat verhindert dat het zaagblad door het wiel wordt aangedreven. Ten tweede staat het zaagblad bloot aan belasting van de rollen en van het zagen zelf, als het zaagblad niet volledig recht wordt gehouden. In het zaagblad wordt dan spanning opgebouwd, tot het barst of breekt, wanneer het opnieuw wordt gebruikt. Een gebarsten zaagblad kan ernstig letsel veroorzaken bij de gebruiker of andere personen. Om deze reden keurt Husqvarna niet goed dat zaagbladen voor doorslijpmachines worden hersteld en opnieuw gebruikt. Neem contact op met uw Husqvarna dealer voor instructies.

Koppelingen

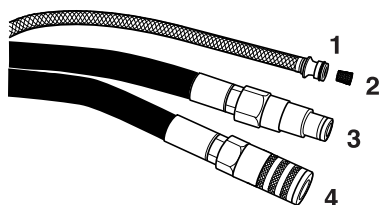

- 1 Water
- 2 Waterfilter
- 3 Retour
- 4 Druk

BELANGRIJK! Als de koppeling vies is, kan er vuil in de olie komen en leiden tot meer slijtage van hydraulische motor, hydraulische pomp, kleppen enz. Het kan ook voorhinderen dat de koppeling goed afdicht.

Maak de koppelingen altijd schoon voordat u ze aansluit op het hydraulische systeem en de machine. Zorg ervoor dat de borging makkelijk beweegt.

Maak het waterfilter schoon, indien nodig.

Hydraulische slangen

Controleer de hydraulische slangen iedere dag voordat u de machine gebruikt. Gesprongen, geknakte of verzwakte slangen moeten worden vervangen.

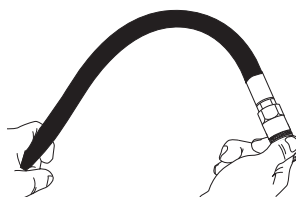

ONDERHOUD

Onderhoudsschema

N.B.! Het schema is gebaseerd op dagelijks gebruik van de apparatuur.

	ledere dag	Twee keer in de week
Steun- en geleiderollen		
Controleer steunrollen op slijtage.		X
Controleer geleiderollen op slijtage.	X	
Smeer de geleiderollen.	X	
Hydraulisch systeem		
Inspecteer hydraulische slangen.	X	
Inspecteer de watersproeier en maak deze schoon.	X	
Aandrijfsysteem		
Controleer de staat van het aandrijf wiel.		X
Watersysteem		
Inspecteer de watersproeiers op de waterschijf en maak deze schoon.		X
Inspecteer de waterafstellingshendel.		X
Controleer het filter in de waterkoppeling.		X
Hendel		
Controleer de werking van de hendel.	X	
Blad		
Controleer de conditie van de beschermkap.	X	
Controleer de waterschijf.		X

Zaagbladen in overeenstemming met EN13236.

Husqvarna K3600 MKII is alleen in overeenstemming met 98/37/EG en EN13236 in combinatie met onderstaande zaagbladen:

Type	Diameter, mm
Husqvarna	
PXR XX	350
ELR XX (5,6 / ,220)	350
SLR XX	350
R550-0355 (5,6 mm)	350
R530-0355	350
R510-0355 (5,6 mm)	350

Opm. De zaagbladen zijn in verschillende hardheden verkrijgbaar voor verschillende materialen, wat met twee getallen, XX, wordt aangegeven.

OPSPOREN VAN STORINGEN

Mechanica

Symptoom	Waarschijnlijke oorzaak
Het zaagblad draait niet.	Rolknoppen niet voldoende vastgedraaid.
	Het zaagblad is niet juist op de geleiderollen gemonteerd.
	De rollen zijn te strak gespannen.
	Een mogelijk verkeerde slangaansluiting op het hydraulisch systeem.
	Mogelijk verkeerde slangaansluiting op de aandrijfbron of een ander hydraulisch probleem.
Het zaagblad draait te langzaam.	Rolknoppen niet voldoende vastgedraaid.
	Het aandrijf wiel is versleten.
	De v-vormige binnendiameter van het zaagblad is versleten.
	De veren van de geleiderollen zijn verzwakt.
	Vuil overdrukventiel in het hydraulisch systeem.
	De ventielklep op de hydraulische motor wordt niet over de correcte afstand verplaatst.
	Fout aan lagers van de rollen.
	Gebrekkige oliestroom, controleer de hydraulische oliestroom.
Het zaagblad springt uit positie.	Rolinstelling te los.
	Versleten geleiderollen.
	Het zaagblad is niet juist op de geleiderollen gemonteerd.
	Beschadigd zaagblad.
Het zaagblad is scheef.	De rollen zijn te strak gespannen.
	Zaagblad oververhit.
Segment breekt af.	Zaagblad verbogen, verdraaid of slecht onderhouden.
Het zaagblad draait te langzaam.	Verkeerd zaagblad voor het huidige materiaal.
	Controleer of de juiste hoeveelheid water bij het zaagblad komt.
De koppeling slijpt.	De geleiderollen bewegen niet vrij naar binnen en naar buiten. Een aanlopende rol kan het zaagblad niet voldoende hard tegen het aandrijf wiel drukken.
	Het aandrijf wiel is versleten. Schurend materiaal en te weinig water tijdens het zagen vergroten de slijtage van het wiel.
	De flens van de geleiderol is versleten. Indien meer dan de helft van de breedte van de flens is weggesleten, loopt het zaagblad aan.
	De gleuf en binnenkant van het zaagblad zijn versleten. Veroorzaakt door gebrekkige begieting met water van schurend materiaal en/of een verslijten aandrijf wiel, waardoor het zaagblad aanloopt.

TECHNISCHE GEGEVENS

Technische gegevens	K3600 MKII
Diameter zaagblad, mm/duim	350/14"
Zaagdiepte, mm/duim	260/10"
Max. periferiesnelheid, m/s, t/min	55/3000
Max. motortoerental, t/min	17000
Hydraulische motor	Tandversnellingsmotor (open centrumklep)
Max. hydraulische druk, bar/(psi)	150 / 2200
Oliestroom, min-max, l/min	35-42
Hoogte, mm/duim	410
Lengte, mm/duim	715
Breedte, mm/duim	260
Gewicht, excl. zaagblad, kg	8,3
Gewicht, ringzaagblad, kg	0,8
Specificaties hydraulische olie*	150 VG 32 (10W)**
Olietemperatuur (in bedrijf), °C	60
Waterverbruik, l/min	4
Hydraulische koppelingen	1/2" FF conf. HTMA-sta. (schroefdraad 3/8")

*Wij raden het gebruik van hydraulische olie met milieugoedkeuring aan.

**Bij hogere omgevingstemperaturen moet u olie met een hogere viscositeit gebruiken.

Lawaai-emissie (zie opm. 1)

Geluidsvermogen, gemeten dB(A)	110
Geluidsvermogen, gegarandeerd L_{WA} dB(A)	111

Geluidsniveau (zie opm. 2)

Niveau geluidsdruk bij het oor van de gebruiker, dB(A)	99
--	----

Trillingsniveau (zie opm. 3)

Voorste handvat, m/s^2	4,3
Achterste handvat, m/s^2	6,0

Opm. 1: Emissie van geluid naar de omgeving gemeten als geluidsvermogen (L_{WA}) volgens EG-richtlijn 2000/14/EG.

Opm. 2: Geluidsdrukniveau volgens EN 792-7/A1. De gerapporteerde gegevens voor het geluidsdrukniveau vertonen een typische statistische spreiding (standaardafwijking) van 1,0 dB (A).

Opm. 3: Trillingsniveau volgens EN 792-7/A1. De gerapporteerde gegevens voor het trillingsniveau vertonen een typische statistische spreiding (standaardafwijking) van 1 m/s^2 .

Verlengen van hydraulische slangen

Bij het verlengen van hydraulische slangen moet de binnendiameter van de slang toenemen volgens de tabel om vermogensverlies te voorkomen.

Verlenging, m	Binnendiameter van de hydraulische slangen, duim
Tot 30 m	1/2
30-45	5/8
45-100	3/4

TECHNISCHE GEGEVENS

EU-conformiteitsverklaring

(Alleen geldig voor Europa)

Wij, **Husqvarna AB**, SE 561 82 Huskvarna, ZWEDEN, tel. +46 36 146500, verklaren onder onze alleenverantwoordelijkheid dat het product:

Beschrijving	Draagbare doorslijpmachine
Merk	HUSQVARNA
Type / model	K 3600 MKII
Identificatie	Serienummers vanaf 2018 en verder

volledig voldoet aan de volgende EU-richtlijnen en -regelgeving:

Richtlijn/Verordening	Beschrijving
2006/42/EG	"betreffende machines"

en dat de volgende geharmoniseerde normen en/of technische specificaties als volgt zijn

toegepast;

ISO 12100:2010

EN ISO 11148-7:2012

EN ISO 4413:2010

Partille, 3 mei 2018

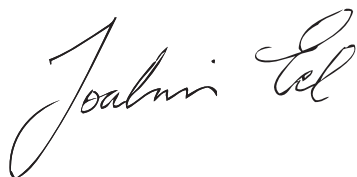

Joakim Ed

Global R&D Director

Verantwoordelijk voor technische documentatie



Originele instructies



1153345-36

2018-05-03 rev2