



H Husqvarna®



BG 245, BG 375, BG 475

Obsah

Úvod.....	2	Odstraňování problémů.....	20
Bezpečnost.....	4	Přeprava, skladování a likvidace.....	21
Provoz.....	9	Technické údaje.....	23
Údržba.....	13	ES Prohlášení o shodě.....	29

Úvod

Popis výrobku (BG 245)

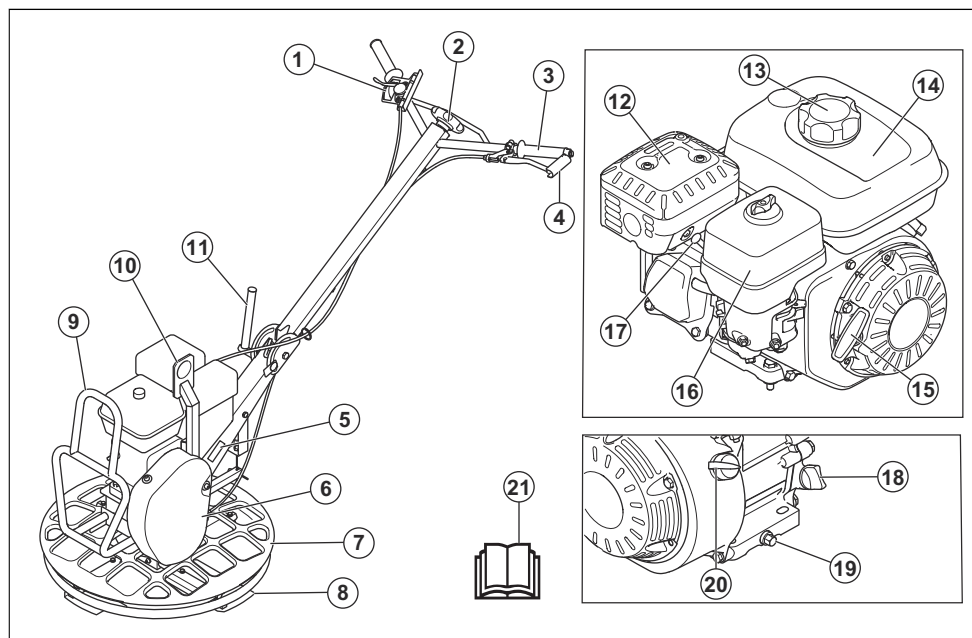

- | | |
|----------------------------------|--|
| 1. Ovládání plynu | 12. Tlumič výfuku |
| 2. Knoflík pro nastavení lopatek | 13. Víčko palivové nádrže |
| 3. Ovládání spojky | 14. Palivová nádrž |
| 4. Držák spojky | 15. Rukojeť startéru |
| 5. Typový štítek | 16. Kryt vzduchového filtru |
| 6. Kryt klínového řemenu | 17. Zapalovací svíčka |
| 7. Ochranný kruh | 18. Víčko olejové nádrže a olejová měrka |
| 8. Lopatka | 19. Vypouštěcí zátka pro motorový olej |
| 9. Nosný rám pro servisní polohu | 20. Vypínač motoru |
| 10. Zdvihací oko | 21. Návod k používání |
| 11. Páka pro zajištění řídítek | |

Popis výrobku (BG 375, BG 475)

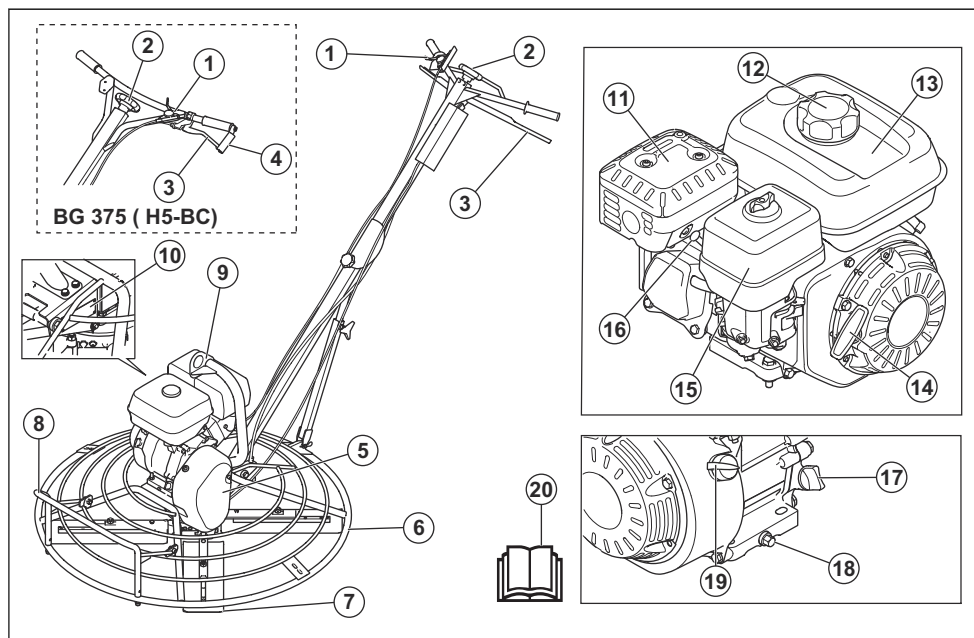

1. Ovládání plynu
2. Knoflík pro nastavení lopatek
3. Ovládání spojky
4. Držák spojky
5. Kryt klínového řemenu
6. Ochranný kruh
7. Lopatka
8. Podpěra pro servisní polohu
9. Zdvihací oko
10. Typový štítek
11. Tlumič výfuku
12. Víčko palivové nádrže
13. Palivová nádrž
14. Rukojeť startéru
15. Kryt vzduchového filtru
16. Zapalovací svíčka
17. Víčko olejové nádrže a olejová měrka
18. Vypouštěcí zátka pro motorový olej
19. Vypínač motoru
20. Návod k používání

Popis výrobku

Tento výrobek je hladička s pěší obsluhou, která funguje jako stroj na vyhlazování betonu. Využívá čtyřdobý spalovací motor.

Model BG 245 je vhodný pro provoz v blízkosti stěn, okrajů a v malých prostorech. Ochranný kruh se otáčí a brání tak poškrábání stěn.

Modely BG 245 a BG 375 lze použít s plovoucím kotoučem, dodávaným jako volitelné příslušenství.

Zamýšlené použití

Výrobek je určen pouze pro profesionální provoz. Výrobek se používá k vyhlazování vlhkých betonových povrchů a podlah. Výrobek se musí používat pouze ve venkovních prostorech nebo prostorech s dostatečným prouděním vzduchu. K jiným činnostem výrobek nepoužívejte.

Symbols na výrobku



Buďte opatrní a výrobek používejte správně. Tento výrobek může způsobit obsluze a dalším osobám vážné zranění.



Pečlivě si prostudujte návod a před tím, než tento výrobek budete používat, se ujistěte o tom, že pokynům rozumíte.



Vždy používejte ochranu sluchu.



Palivo: Bezolovnatý benzín s obsahem etanolu maximálně 10 %.



Nebezpečí poranění. Buďte opatrní v blízkosti hnacího řemenu.



Horký povrch.



Udržujte ruce v bezpečné vzdálenosti od této oblasti.



Nepřibližujte se rukama a nohama k lopatkám.



Zvedací bod na bezpečnostním rámu.



Tento výrobek vyhovuje platným směrnícím EU.

Povšimněte si: Další symboly/štítky na výrobku se týkají zvláštních certifikačních požadavků pro určité obchodní trhy.

Typový štítek

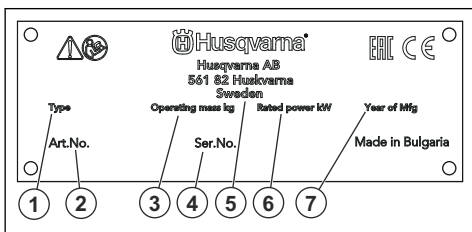

1. Druh výrobku

- Objednací číslo
- Hmotnost výrobku
- Výrobní číslo
- Výrobce
- Jmenovitý výkon
- Rok výroby

Bezpečnostní štítky

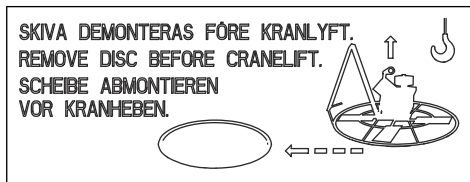

Před zvednutím výrobku demontujte plovoucí kotouč.

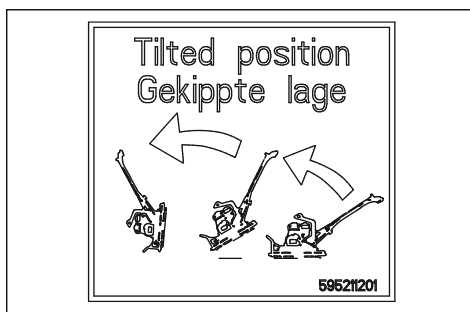

Nastavte výrobek do servisní polohy. Další informace jsou uvedeny v části *Nastavení výrobku do servisní polohy na strani 15*.

Odpovědnost za výrobek

Jak uvádí zákon o odpovědnosti za výrobek, neneseme odpovědnost za žádnou škodu způsobenou našim výrobkem, pokud:

- byl výrobek nesprávně opraven.
- byl výrobek opraven pomocí součástí od jiného výrobce nebo součástí, které nejsou výrobcem schváleny.
- má výrobek příslušenství od jiného výrobce nebo příslušenství, které není výrobcem schváleno.
- výrobek nebyl opraven ve schváleném servisním středisku nebo schváleným odborníkem.

Bezpečnost

Definice týkající se bezpečnosti

Varování, upozornění a poznámky slouží jako upozornění na specifické důležité části návodu.



VÝSTRAHA: Používá se v případě nebezpečí úrazu nebo usmrcení obsluhy nebo okolních osob, pokud nejsou dodrženy pokyny uvedené v této příručce.



VAROVÁNÍ: Používá se v případě nebezpečí poškození výrobku, dalších materiálů či škod na majetku v blízkém okolí, pokud nejsou dodrženy pokyny uvedené v této příručce.

Povšimněte si: Používá se k poskytnutí dalších informací, které jsou nezbytné v dané situaci.

Obecné bezpečnostní pokyny



VÝSTRAHA: Před použitím výrobku si přečtěte následující varování.

- Při neopatrném nebo nesprávném použití se stává tento výrobek velmi nebezpečným nástrojem. Tento výrobek může způsobit obzvláště vážné zranění. Než začnete výrobek používat, musíte si prostudovat tento návod k použití a porozumět jeho obsahu.
- Uložte si veškerá upozornění a pokyny.
- Dodržujte všechny platné zákony a předpisy.
- Obsluha a její zaměstnavatel musí znát rizika během provozu výrobku a předcházet jim.
- Nedovolte osobám používat výrobek, dokud si nepřečtely návod k používání a neporozuměly jeho obsahu.
- Nepoužívejte výrobek, pokud před použitím neabsolvujete školení. Zajistěte, aby všichni uživatelé absolvovali školení.
- Zamezte používání výrobku dětni.
- Výrobek smí obsluhovat pouze schválené osoby.
- Obsluha je odpovědná za škodu způsobenou jiným osobám nebo na jejich majetku.
- Nepoužívejte výrobek, jste-li unavení, nemocní nebo pod vlivem alkoholu, drog nebo léků.
- Buďte stále opatrní a používejte zdravý rozum.
- Tento výrobek vytváří během provozu elektromagnetické pole. Toto pole může za určitých okolností narušovat funkci aktivních či pasivních implantovaných lékařských přístrojů. Za účelem snížení rizika možného vážného nebo smrtelného zranění doporučujeme osobám s implantovanými lékařskými přístroji poradit se před použitím výrobku s lékařem a s výrobcem implantovaného lékařského přístroje.
- Udržujte výrobek čistý. Ujistěte se, že jsou značky a štítky dobře čitelné.
- Nepoužívejte výrobek, pokud je vadný.
- Neprovádějte na tomto výrobku žádné úpravy.
- Neprovazujte výrobek, pokud je možné, že úpravy výrobku provedla jiná osoba.

Bezpečnostní pokyny pro provoz



VÝSTRAHA: Před použitím výrobku si přečtěte následující varování.

- Ujistěte se, že víte, jak v případě nouze rychle zastavit motor.
- Obsluha musí být fyzicky dostatečně silná, aby mohla výrobek bezpečně ovládat.
- Nepoužívejte výrobek, pokud nejsou namontovány všechny ochranné kryty.
- Používejte osobní ochranné pomůcky. Další informace jsou uvedeny v části *Osobní ochranné prostředky na straní 7*.
- Zajistěte, aby se v pracovní oblasti vyskytovaly pouze oprávněné osoby.
- Udržujte pracovní oblast čistou a dostatečně osvětlenou.
- Při práci udržujte bezpečnou a stabilní polohu.
- Ujistěte se, že nehrozí nebezpečí pádu z výšky vás nebo výrobku.
- Zkontrolujte, zda na rukojeti není přítomno mazivo nebo olej.
- Nepoužívejte tento výrobek v místech, kde může dojít k požáru nebo výbuchu.
- Výrobek může odmrštit předměty vysokou rychlostí. Zajistěte, aby všechny osoby v pracovní oblasti používaly schválené osobní ochranné prostředky. Odstraňte volné předměty z pracovní oblasti.
- Než od výrobku odejdete, vypněte motor a přesvědčte se, že nehrozí riziko náhodného spuštění.
- Zajistěte, aby se oděv, dlouhé vlasy a šperky nezachytily v pohyblivých částech.
- Nesedejte na výrobek.
- Do výrobku netlučte.
- Výrobek ovládejte vždy ze zadu s rukama na řídičkách.
- Nepoužívejte výrobek v blízkosti elektrických kabelů. Výrobek nemá elektrickou izolaci a může dojít k úrazu nebo úmrtí.
- Před uvedením výrobku do provozu zjistěte, jestli nejsou v pracovní oblasti skryté vodiče, kabely a potrubí. Pokud výrobek narazí na skrytý předmět, okamžitě vypněte motor a prohlédněte výrobek a předmět. Výrobek znovu nepoužívejte, dokud nebudete vědět, že je bezpečné pokračovat.

Ochrana před vibracemi



VÝSTRAHA: Před použitím výrobku si přečtěte následující varování.

- Během provozu výrobku se vibrace přenášejí z výrobku na obsluhu. Pravidelné a časté používání výrobku může způsobit nebo zvýšit stupeň poranění

obsluhy. Může dojít k poranění prstů, rukou, zápěstí, paží, ramen nebo nervů a krevního oběhu nebo jiných částí těla. Úrazy mohou být oslabující nebo trvalé a mohou se postupně v průběhu týdnu, měsíců nebo let zhoršovat. Mezi možná poranění patří poškození krevního oběhu, nervové soustavy, kloubů a dalších tělesných struktur.

- Příznaky se mohou vyskytnout během provozu výrobku nebo jindy. Pokud máte příznaky a budete pokračovat v práci s výrobkem, mohou se příznaky zhoršit nebo se stát trvalými. Pokud se objeví tyto nebo jiné příznaky, vyhledejte lékařskou pomoc:
 - Znečitlivění, ztráta citu, brnění, píchání, bolest, pálení, pulsování, ztuhlost, nešikovnost, ztráta síly, změna barvy nebo stavu pokožky.
- Příznaky se mohou zhoršovat při nízkých teplotách. Při práci s výrobkem v chladném prostředí používejte teplý oděv a mějte ruce v teple a v suchu.
- Abyste udrželi správnou hladinu vibrací, provádějte údržbu a výrobek používejte podle pokynů v návodu k používání.
- Výrobek je vybaven systémem tlumení vibrací, který snižuje vibrace z rukojeti k obsluze. Nechte pracovat výrobek. Netlačte výrobek silou. Držte výrobek za rukojeti lehce, ale dávejte pozor, abyste jej měli pod kontrolou a ovládali ho bezpečně. Netlačte rukojeti do koncových zářezek více, než je nutné.
- Ruce mějte pouze na rukojeti nebo rukojetích. Všechny ostatní části těla by měly být v bezpečné vzdálenosti od výrobku.
- Pokud se náhle objeví silné vibrace, okamžitě výrobek zastavte. Nepokračujte v práci, dokud neodstraníte příčiny zvýšených vibrací.

Ochrana proti prachu



VÝSTRAHA: Před použitím výrobku si přečtěte následující varování.

- Provoz výrobku může rozptýlit prach do vzduchu. Prach může způsobit vážné zranění a trvalé zdravotní problémy. Některé úřady považují křemenný prach za škodlivý a podléhá regulaci. Toto jsou příklady takových zdravotních problémů:
 - Smrtelná onemocnění plic chronická bronchitida, silikóza a plicní fibróza
 - Rakovina
 - Porodní vady
 - Záněty pokožky
- Používejte vybavení vhodné ke snížení množství prachu a výparu ve vzduchu a ke snížení množství prachu na pracovním zařízení, povrchu, oděvu a částech těla. Příklady takovýchto prvků jsou systémy pro sběr prachu a rozstříkovače vody vázající prach. Kde je to možné, snižujte množství prachu u zdroje. Zajistěte, aby zařízení bylo správně nainstalováno, správně se používalo a aby se prováděla pravidelná údržba.

- Vždy používejte schválenou ochranu dýchacích cest. Zajistěte, aby se u nebezpečných materiálů v pracovní oblasti používala respirační ochrana.
- Zajistěte, aby bylo v pracovní oblasti dostatečné proudění vzduchu.
- Pokud je to možné, namiřte výfuk výrobku na místo, kde nemůže způsobit zvedání prachu.

Ochrana týkající se výfukových plynů



VÝSTRAHA: Před použitím výrobku si přečtěte následující varování.

- Výfukové plyny obsahují oxid uhelnatý, což je jedovatý a velmi nebezpečný plyn bez zápachu. Vdechnutí většího množství oxidu uhelnatého může způsobit smrt. Vzhledem k tomu, že oxid uhelnatý je bez zápachu a není vidět, nelze jej vyzorovat ani vycítit. Příznaky otravy oxidem uhelnatým jsou závratě, pokud je však množství nebo koncentrace oxidu uhelnatého dostatečně velké, může se stát, že osoba rovnou upadne do bezvědomí.
- Výfukové plyny rovněž obsahují nespálené uhlohydráty včetně benzenu. Dlouhodobé vdechování může způsobit zdravotní potíže.
- Výfukové plyny, které můžete vidět nebo cítit, obsahují také oxid uhelnatý.
- Nepoužívejte výrobek se spalovacím motorem v interiéru nebo v oblastech, kde není dostatečné proudění vzduchu.
- Nevdechujte výfukové plyny.
- Zkontrolujte, jestli je v pracovní oblasti dostatečné proudění vzduchu. To je velmi důležité, jestliže výrobek používáte v příkopech nebo jiných malých pracovních oblastech, kde se snadno hromadí výfukové plyny.

Ochrana proti hluku



VÝSTRAHA: Před použitím výrobku si přečtěte následující varování.

- Vysoké hladiny hluku a dlouhodobé vystavení hluku může způsobit ztrátu sluchu způsobenou hlukem.
- Chcete-li udržet hladinu hluku na minimu, provádějte údržbu výrobku a používejte ho podle pokynů v návodu k používání.
- Zkontrolujte tlumič výfuku, zda není poškozen nebo není vadný. Pravidelně kontrolujte, zda je tlumič výfuku správně připevněn k výrobku.
- Při práci s výrobkem používejte schválenou ochranu sluchu.
- Pokud používáte ochranu sluchu, poslouchajte pozorně varovné signály a hlasy. Když je výrobek zastavený, ochranu sluchu si sundejte, pokud není ochrana sluchu nezbytná kvůli hladině hluku v pracovní oblasti.

Osobní ochranné prostředky



VÝSTRAHA: Před použitím výrobku si přečtěte následující varování.

- Při používání výrobku je nutné vždy používat schválené osobní ochranné prostředky. Osobní ochranné prostředky nemohou zcela eliminovat nebezpečí úrazu, ale v případě nehody pomáhají snížit míru poranění. Požádejte prodejce, aby vám pomohl vybrat správné osobní ochranné prostředky.
- Pravidelně kontrolujte stav osobních ochranných prostředků.
- Používejte schválenou ochrannou přílbu.
- Vždy používejte schválenou ochranu sluchu.
- Vždy používejte schválenou ochranu dýchacích cest.
- Používejte schválenou ochranu očí s postranní ochranou.
- Používejte ochranné rukavice.
- Používejte boty s ocelovou špičkou a protiskluzovou podrážkou.
- Používejte schválený pracovní oděv nebo odpovídající přiléhavý oděv s dlouhými rukávy a dlouhými nohavicemi.

Hasicí přístroj

- Vždy mějte po ruce hasicí přístroj.
- Používejte práškový hasicí přístroj třídy „ABE“ nebo hasicí přístroj s oxidem uhličitým typu „BE“.

Bezpečnostní zařízení na produktu



VÝSTRAHA: Před použitím výrobku si přečtěte následující varování.

- Nepoužívejte výrobek, jehož bezpečnostní zařízení jsou vadná!
- Pravidelně kontrolujte bezpečnostní zařízení. Pokud je zařízení vadné, obraťte se na servis Husqvarna.

Vypínač motoru

Motor lze spustit, pouze pokud je vypínač motoru nastaven do polohy „ON“ (Zapnuto). Po nastavení vypínače motoru do polohy „OFF“ (Vypnuto) se motor zastaví.

Kontrola vypínače motoru

1. Nastartujte motor. Další informace jsou uvedeny v části *Spuštění výrobku na strani 9*.
2. Nastavte vypínač motoru do polohy „OFF“ (Vypnuto). Motor se zastaví.

Tlumič výfuku

Tlumič výfuku je určen k omezení úrovně hluku na minimum a k usměrnění výfukových plynů směrem od obsluhy.

Nepoužívejte výrobek bez tlumiče výfuku nebo pokud je vadný. Vadný tlumič výfuku zvyšuje hladinu hluku a nebezpečí požáru.



VÝSTRAHA: Tlumič výfuku je během provozu a po použití velmi horký, i když motor pracuje na volnoběžné otáčce. Aby se zabránilo požáru, dbejte zvýšené opatrnosti v blízkosti hořlavých materiálů a plynů.

Kontrola tlumiče výfuku

- Pravidelně kontrolujte tlumič výfuku, aby bylo zajištěno, že je řádně upevněný a že není poškozený.

Funkce Quick Stop

Lopatky se po uvolnění ovládání spojky okamžitě přestanou otáčet.

Kontrola funkce Quick Stop

1. Nastartujte motor. Další informace jsou uvedeny v části *Spuštění výrobku na strani 9*.
2. Stiskněte ovládání spojky proti řídku. Lopatky se začnou otáčet.
3. Uvolněte ovládání spojky (A). Lopatky se přestanou otáčet.

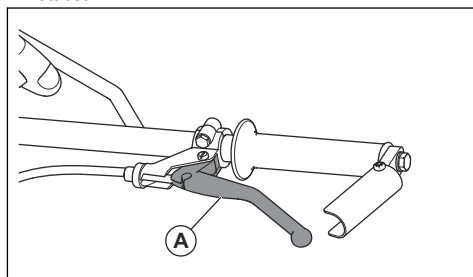

Povšimněte si: Na obrázku je znázorněno ovládání spojky na modelech BG 245 a BG 375 (H5-BC). Modely BG 475 a BG 375 (H6-BC, H9-BC) jsou vybaveny delším ovládáním spojky, ale funkce je stejná. Viz části *Popis výrobku (BG 375, BG 475) na strani 3* a *Spuštění výrobku na strani 9*.

Bezpečnost při manipulaci s palivem



VÝSTRAHA: Před použitím výrobku si přečtěte následující varování.

- Palivo je velmi hořlavé a jeho výpary mohou explodovat. Buďte při zacházení s palivem opatrní, aby nedošlo k úrazu, požáru nebo výbuchu.
- Palivové výpary nevdechujte. Palivové výpary jsou jedovaté a mohou způsobit zranění. Zkontrolujte, zda je proudění vzduchu dostatečné.
- Při spuštění motoru neotvírejte víčko palivové nádrže a nedoplňujte palivovou nádrž.
- Před doplňováním paliva nechte motor vychladnout.
- Palivo nedoplňujte ve vnitřních prostorech. Nedostatečné proudění vzduchu může způsobit zranění nebo smrt udušením nebo otravou kyslíčnیکem uhelnatým.
- V blízkosti paliva ani motoru nekuřte.
- Do blízkosti paliva ani motoru neumísťujte horké předměty.
- Nedoplňujte palivo v blízkosti jisker a ohně.
- Než doplníte palivo, pomalu otevřete uzávěr palivové nádrže a opatrně uvolněte tlak.
- Palivo na pokožce může způsobit zranění. Pokud se vám palivo dostane na kůži, omyjte zasažené místo vodou a mýdlem.
- Pokud si palivem polijete oblečení, okamžitě se převlékněte.
- Nenaplňujte palivovou nádrž na maximum. Teplem dochází k rozpínání paliva. V horní části palivové nádrže udržujte volný prostor.
- Pevně dotáhněte víčko palivové nádrže. Není-li víčko palivové nádrže dotažené, hrozí nebezpečí požáru.
- Než začnete výrobek používat, přesuňte ho do vzdálenosti minimálně 3 m od místa, kde jste čerpali palivo.
- Pokud je na výrobku palivo nebo olej, nespouštějte ho. Odstraňte nežádoucí palivo a motorový olej a nechte výrobek před spuštěním motoru uschnout.
- Pravidelně kontrolujte, jestli z motoru nic neuniká.
- Pokud je palivový systém netěsný, nespouštějte motor, dokud nebudou netěsnosti opraveny.
- Ke kontrole těsnosti motoru nepoužívejte prsty.
- Palivo skladujte pouze ve schválených nádobách.
- Při skladování výrobku a paliva zkontrolujte, jestli palivo a palivové výpary nemohou způsobit škodu.
- Palivo vypouštějte venku do schváleného kanystru v dostatečné vzdálenosti od jisker a ohně.

- Při použití výrobku v blízkosti okrajů hrozí nebezpečí jeho pádu. Vždy udržujte minimálně $\frac{3}{4}$ výrobku na povrchu, který je dostatečně stabilní pro udržení hmotnosti výrobku.
- V případě pádu výrobku před jeho zvednutím zpět na dostatečně stabilní povrch vypněte motor. Další informace jsou uvedeny v části *Zvedání výrobku na strani 21*.

Bezpečnostní pokyny pro údržbu



VÝSTRAHA: Před použitím výrobku si přečtěte následující varování.

- Při nesprávném nebo nepravdivém provádění údržby se zvyšuje nebezpečí poranění a poškození výrobku.
- Používejte osobní ochranné pomůcky. Další informace jsou uvedeny v části *Osobní ochranné prostředky na strani 7*.
- Před prováděním údržby vypněte motor a ujistěte se, že jsou všechny části výrobku studené.
- Před prováděním údržby výrobek vyčistěte, abyste odstranili nebezpečný materiál.
- Před prováděním údržby odpojte koncovku kabelu zapalovací svíčky.
- Výfukové plyny z motoru jsou horké a mohou obsahovat jiskry. Nepoužívejte výrobek ve vnitřních prostorech ani v blízkosti hořlavých materiálů.
- Neprovádějte změny na výrobku. Úpravy, které neschváln výrobce, mohou způsobit vážné zranění nebo úmrtí.
- Vždy používejte pouze originální příslušenství a náhradní díly. Příslušenství a náhradní díly, které neschváln výrobce, mohou způsobit vážné zranění nebo úmrtí.
- Poškozené, opotřebené či prasklé součásti vyměňte.
- Provádějte pouze údržbu uvedenou v tomto návodu k používání. Veškerý další servis musí provést schválené servisní středisko.
- Před spuštěním motoru po údržbě odstraňte z výrobku všechny nástroje. Uvolněné nástroje nebo nástroje připojené k rotujícím částem mohou být odmrštěny a způsobit zranění.
- Po provedení údržby zkontrolujte hladinu vibrací ve výrobku. Pokud není správná, obraťte se na schválené servisní středisko.
- Servis výrobku musí provádět schválené servisní středisko v pravidelných intervalech.

Bezpečnostní pokyny k provozu v blízkosti okrajů



VÝSTRAHA: Před použitím výrobku si přečtěte následující varování.

Provoz

Úvod



VÝSTRAHA: Než začnete s výrobkem pracovat, přečtěte si důkladně kapitolu o bezpečnosti.

Před provozem výrobku

- Pozorně si prostudujte tento návod k používání a nepoužívejte výrobek, pokud návodu zcela nerozumíte.
- Přečtěte si příručku k motoru dodanou výrobcem motoru.
- Provádějte denní údržbu. Další informace naleznete v části *Schéma technické údržby na strani 13*.

Nastavení výšky řídicích

- Pro model BG 245: Povolte páku, posuňte řídicí páka nahoru nebo dolů do vhodné výšky a páku utáhněte.

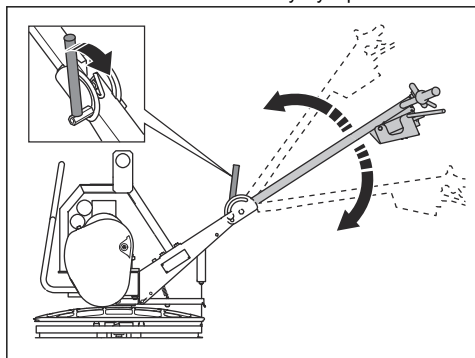

- Pro model BG 375 (H5-BC): Povolte upevňovací knoflík, posuňte řídicí páka nahoru nebo dolů do vhodné výšky a upevňovací knoflík dotáhněte.

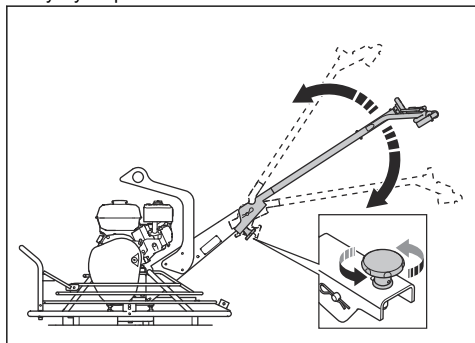

- Pro modely BG 375 (H6-BC, H9-BC) a BG 475: Povolte dolní upevňovací knoflík, posuňte řídicí páka nahoru nebo dolů do vhodné výšky a dolní upevňovací knoflík dotáhněte.

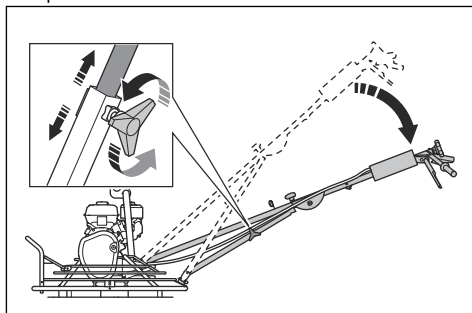

Montáž plovoucího kotouče (BG 245, BG 375)

1. Položte plovoucí kotouč na tvrdý a rovný povrch.
2. Umístěte výrobek na plovoucí kotouč.
3. Zarovnejte střed sestavy lopatek se středem plovoucího kotouče.
4. Otáčejte plovoucím kotoučem, dokud lopatky nezapadnou do držáků na plovoucím kotouči.



VAROVÁNÍ: Před použitím výrobku zkontrolujte, zda je plovoucí kotouč správně nainstalován. Nesprávně nainstalovaný plovoucí kotouč nedokáže vytvořit hladký povrch.

Spuštění výrobku

1. Otevřete ventil přívodu paliva.

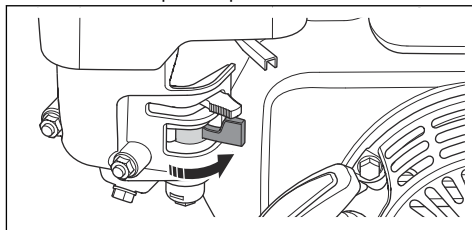

2. Nastavte ovládání plynu na volnoběžné otáčky.

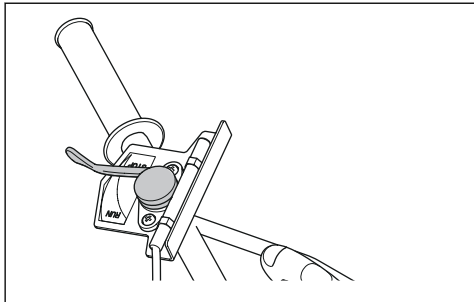

3. Nastavte ovládání sytiče do správné polohy.

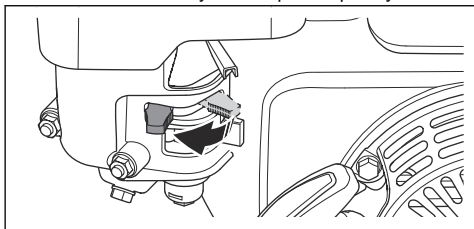

- a) Pokud je motor studený, sytič zavřete.
- b) Pokud je motor teplý nebo je okolní teplota vysoká, sytič otevřete.

4. Nastavte vypínač motoru do polohy „ON“ (Zapnuto).

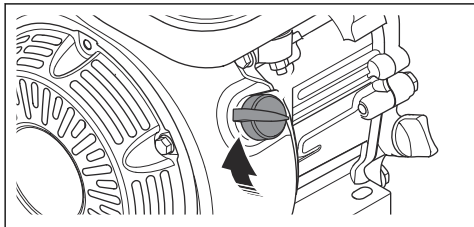

5. Jednou rukou držte říditka výrobku a lehce zatáhněte za rukojeť startovací šňůry, dokud nepocítíte odpor.

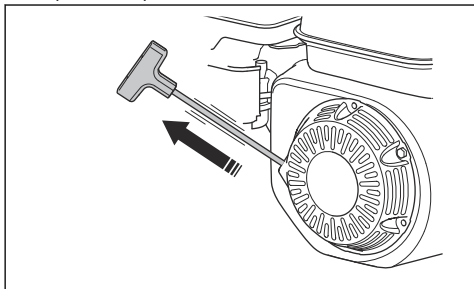

6. Uvolněním rukojeti startovací šňůry umožníte startovací šňůře vrátit se zpět.

7. Táhněte za rukojeť lana startéru, až se motor spustí.

8. Postupně otevírejte ovládání sytiče do zcela otevřené polohy.

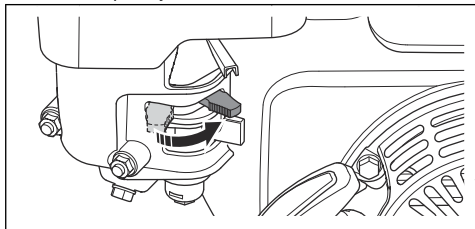

9. Nechte motor po dobu 2 až 3 minut běžet na volnoběžné otáčky.

10. Držte výrobek pevně oběma rukama za říditka. Pomocí ovládání plynu zvýšte otáčky motoru, ale nepouštějte říditka.

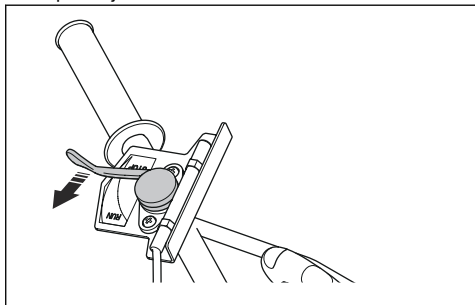

11. Stiskněte ovládání spojky na levé straně proti říditku. Během provozu udržujte ovládání spojky v této poloze.

- a) Pro modely BG 245 a BG 375 (H5-BC): Chcete-li snížit tlak na ruku, sklopte na ovládání spojky držák spojky (A).

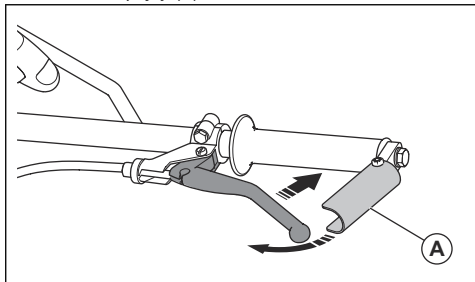

- b) Modely BG 475 a BG 375 (H6-BC, H9-BC) mají delší ovládání spojky a držák spojky není nutný.

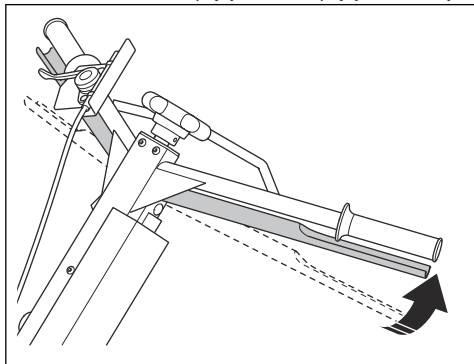

Pracovní postupy

Plováním se odstraňují promáčknutí na betonovém povrchu. Betonový povrch musí být před plováním dostatečně tvrdý. Betonový povrch je dostatečně tvrdý, když na něm po šlápnutí botou zanecháte pouze malou prohlubeň.

Po dokončení plování je betonový povrch připraven k hlazení. Hlazení zvyšuje hustotu betonového povrchu a činí jej hladkým a tvrdým.



VAROVÁNÍ: Během práce sledujte, zda nejsou na betonovém povrchu kamínky. Ty mohou vytvářet stopy, které nelze z betonu snadno odstranit.

Plování

1. Ujistěte se, že je ovládání plynu nastaveno na plný plyn.
2. Otáčejte knoflíkem pro nastavení lopatek, dokud není lanko napnuté.
3. Jeďte s výrobkem po betonovém povrchu.
4. Výrobek zastavte a přesuňte jej z betonového povrchu pryč.



VAROVÁNÍ: Nenechávejte výrobek stát na betonovém povrchu na místě. To může způsobit stopy na betonovém povrchu a jeho poškození. Po zastavení výrobku jej okamžitě zvedněte z betonového povrchu.

Hlazení

1. Ujistěte se, že je ovládání plynu nastaveno na plný plyn.
2. Otáčejte knoflíkem pro nastavení lopatek, dokud není lanko napnuté.
3. Jeďte s výrobkem po betonovém povrchu.

- a) Nastavte ovládání plynu na vhodné otáčky podle stavu povrchu. Příliš vysoké otáčky mohou způsobit poškození povrchu.
 - b) Během práce příslušně nastavte knoflík pro nastavení lopatek.
4. Výrobek zastavte a přesuňte jej z betonového povrchu pryč.
 5. Počkejte, až bude beton dostatečně tvrdý.
 6. Postup provádějte stále dokola, dokud nebude mít betonový povrch uspokojivou povrchovou úpravu a nebude zcela ztvrdlý.

Povšimněte si: Čas mezi jednotlivými operacemi hlazení se počítá z rychlosti tvrdnutí betonu.

Pohyb výrobkem různými směry

- Chcete-li zatočit doleva, zvedněte říditka.

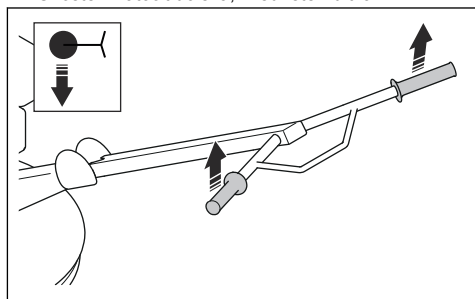

- Chcete-li zatočit doprava, zatlačte říditka dolů.

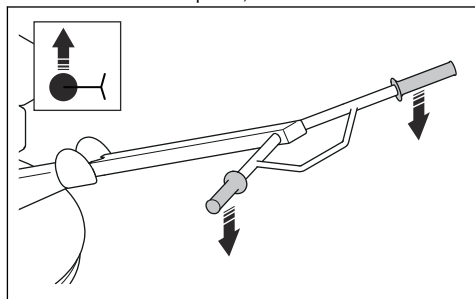

- Chcete-li výrobek posunout dopředu, zatlačte říditka dopředu.

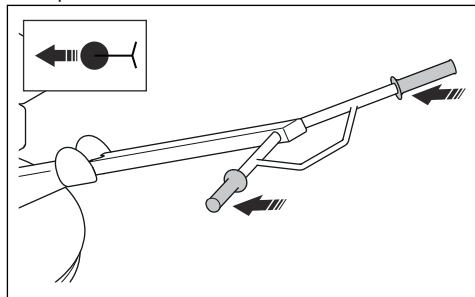

- Chcete-li výrobek posunout dozadu, zatáhněte řídítka dozadu.

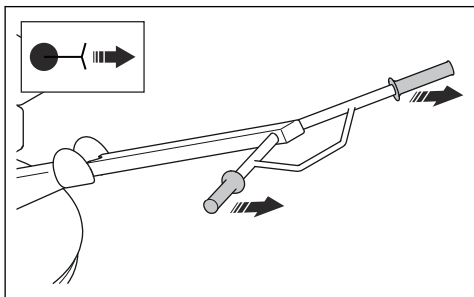

Nastavení úhlu lopatek

Úhel lopatek se nastavuje postupně.

1. Chcete-li zvětšit úhel lopatek, otočte knoflíkem pro nastavení lopatek ve směru hodinových ručiček.

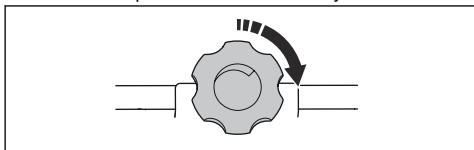

2. Chcete-li zmenšit úhel lopatek, otočte knoflíkem pro nastavení lopatek proti směru hodinových ručiček.

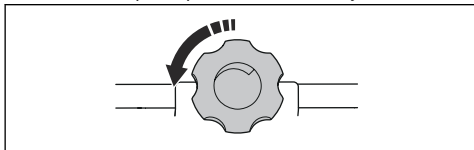

Zastavení výrobku

1. Uvolněte ovládání spojky.

a) BG 245, BG 375 (H5-BC):

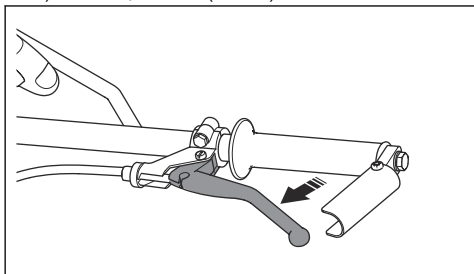

b) BG 475, BG 375 (H6-BC, H9-BC):

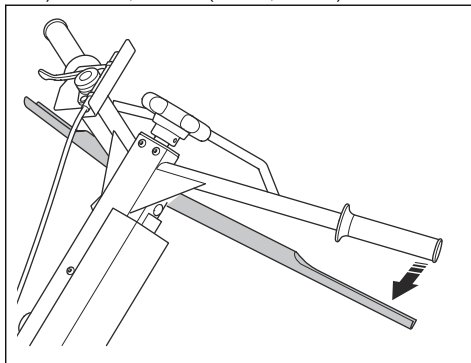

2. Okamžitě nastavte ovládání plynu na volnoběžné otáčky a nechte motor běžet při volnoběžných otáčkách po dobu 2 až 3 minuty.

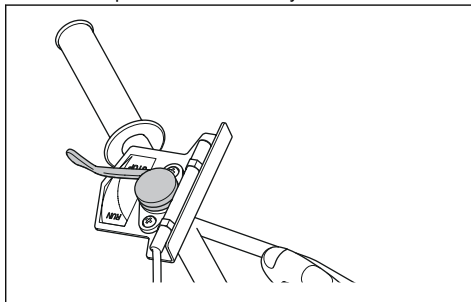

3. Nastavte vypínač motoru do polohy „OFF“ (Vypnuto). Motor se zastaví.
4. Nastavte ventil přívodu paliva do polohy „OFF“ (Vypnuto).

Údržba

Úvod



VÝSTRAHA: Než začnete na výrobku provádět údržbu, přečtěte si pozorně kapitolu o bezpečnosti.

Pro servis a opravy výrobku je nezbytné speciální školení. Zaručíme dostupnost profesionálních oprav a servisu. Pokud neposkytuje prodejce servisní služby, požádejte jej o informace o nejbližším servisu.

Náhradní díly získáte od svého prodejce nebo servisního pracovníka Husqvarna.

Schéma technické údržby

* = Všeobecná údržba, kterou provádí obsluha. Pokyny nejsou uvedeny v tomto návodu k používání.

X = Pokyny jsou uvedeny v tomto návodu k používání.

O = Pokyny se nacházejí v příručce k motoru.

Údržba	Před použitím, po každých 10 h	Po prvních 20 h	Měsíčně, po každých 200 h	Ročně, po každých 500 h
Zkontrolujte, zda nedochází k úniku paliva nebo oleje.	*			
Vyčistěte výrobek.	X			
Zajistěte, aby byly matice i šrouby správně dotaženy.	*			
Zkontrolujte hladinu paliva a hladinu motorového oleje.	X			
Vyčistěte chladicí žebra motoru.	O			O
Zkontrolujte, zda se ovládání plynu, ovládání spojky a ovládání sytiče pohybují hladce.	*			
Vyčistěte vzduchový filtr.	X	X		
Zkontrolujte, zda není lanko spojky poškozené a ujistěte se, že je správně nastavené.	*			
Promažte hřídele lopatek.	X	X		
Vyměňte motorový olej.		X	X	X
Vyměňte vzduchový filtr.				X
Zkontrolujte otáčky motoru.		O	O	
Zkontrolujte, zda není klínový řemen poškozený.			X	
Zkontrolujte a vyčistěte zapalovací svíčku. V případě potřeby zapalovací svíčku vyměňte.			O	
Vyčistěte ventil přívodu paliva na karburátoru.			O	
Vyčistěte sítko lapače jisker na tlumiči výfuku.			O	
Seřídte vůli hlavy ventilu pro přívod vzduchu a výfukové ventily.				O
Vypust'te palivo a vyčistěte palivovou nádrž a palivový filtr.				O
Vyčistěte a seřídte karburátor.				O

Čištění výrobku

- Po každém použití odstraňte beton z povrchů výrobku, než beton ztvrdne.

- K čištění výrobku nepoužívejte vodu pod vysokým tlakem.



VAROVÁNÍ: Nemiřte vodou přímo na uzávěr palivové nádrže, elektrické součásti nebo motor.

- Z řídiček odstraňte mazivo a olej.

Kontrola hladiny motorového oleje

1. Odmontujte uzávěr olejové nádrže a olejovou měrku.
2. Setřete olej z olejové měrky.
3. Zasuňte měrku zpět až na doraz do olejové nádrže.
4. Vyměňte olejovou měrku.
5. Zkontrolujte hladinu oleje na olejové měrce.
6. Pokud je hladina nízká, doplňte motorový olej a znovu zkontrolujte hladinu oleje. Informace o správném typu oleje naleznete v části *Technické údaje na strani 23* nebo v návodu k motoru.

Výměna motorového oleje

Když je motor studený, spusťte před vypuštěním motorového oleje na 1–2 minuty motor. Tím se motorový olej zahřeje a snadněji se vypustí.



VÝSTRAHA: Motorový olej je bezprostředně po vypnutí motoru velmi horký. Před vypuštěním nechte motorový olej vychladnout. Pokud si potřísníte pokožku motorovým olejem, omyjte ji mýdlem a vodou.

1. Položte nádobu pod vypouštěcí zátku motorového oleje.
2. Demontujte vypouštěcí zátku oleje (A) a připojte hadici (B).

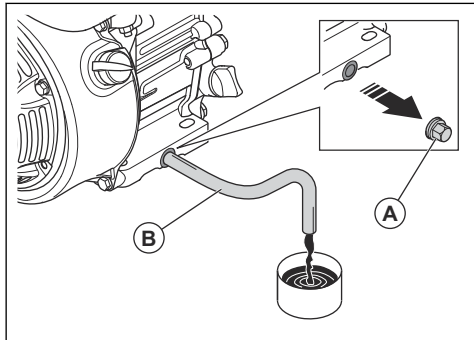

3. Nakloňte výrobek a nechte olej vytéct do nádoby.
4. Odpojte hadici.
5. Namontujte vypouštěcí zátku oleje a dotáhněte ji.
6. Doplňte nový motorový olej. Informace o správném typu oleje naleznete v části *Technické údaje na strani 23* nebo v návodu k motoru.
7. Zkontrolujte hladinu motorového oleje.

Vzduchový filtr



VÝSTRAHA: Při čištění nebo výměně vzduchového filtru používejte schválenou ochranu dýchacích cest. Použité vzduchové filtry zlikvidujte správným způsobem. Prach ve vzduchovém filtru je nebezpečný pro vaše zdraví.



VAROVÁNÍ: Poškozený vzduchový filtr vždy vyměňte, jinak prach pronikne do motoru a způsobí poškození motoru.

Vyčištění nebo výměna vzduchového filtru



VÝSTRAHA: Nečistěte vzduchový filtr stlačeným vzduchem. To povede k poškození vzduchového filtru a zvýšení rizika vdechnutí nebezpečného prachu.

1. Otočte knoflík na krytu vzduchového filtru a vyjměte kryt vzduchového filtru.
2. Vyměňte papírovou a pěnovou vložku vzduchového filtru (A).

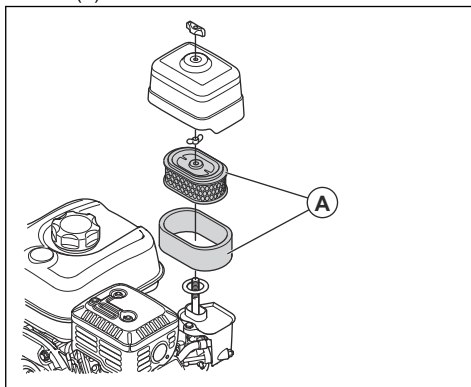

3. Vyčistěte kryt vzduchového filtru kartáčem.
4. Zkontrolujte, zda nejsou vložky vzduchového filtru poškozené.
5. Odstraňte nahromaděné částičky poklepáním papírovou vložkou vzduchového filtru na tvrdý povrch nebo pomocí vysavače.



VAROVÁNÍ: Dávejte pozor, aby se hubice vysavače nedotkla povrchu vložky papírového filtru. Držte ji jen v blízkosti. V případě, že se nějaký objekt dotkne vložky papírového filtru, její citlivý povrch se poškodí.

6. Očistěte pěnovou vložku vzduchového filtru mýdlovou vodou.
7. Opláchněte pěnovou vložku vzduchového filtru čistou vodou.

8. Zmáčknutím pěnové vložky vzduchového filtru odstraňte vodu a nechte ji zcela vyschnout.
9. Promažte pěnovou vložku vzduchového filtru motorovým olejem.
10. Na pěnovou vložku vzduchového filtru přitlačte čistý hadr, aby se odstranil nadbytečný olej.
11. Namontujte vzduchový filtr v opačném pořadí.

Kontrola klínového řemenu a seřízení lanka spojky



VÝSTRAHA: Nepoužívejte výrobek, pokud není namontován kryt klínového řemenu.

1. Vypněte motor.
2. Sejměte kryt klínového řemenu.
3. Zkontrolujte, zda není klínový řemen (A) poškozený nebo opotřebený. V případě potřeby klínový řemen vyměňte.

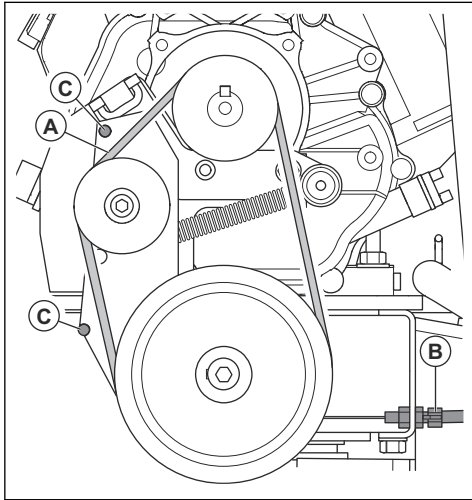

4. Zkontrolujte napnutí klínového řemenu.
5. Pokud není napnutí dostatečné, seřídte lanko spojky (B).
6. Zkontrolujte polohu klínového řemenu vzhledem ke kolíkům (C).
7. Namontujte kryt klínového řemenu.

Nastavení výrobku do servisní polohy

Servisní poloha se používá pro veškerou údržbu v oblasti lopatek pod výrobkem.

1. Vypusťte palivo z nádrže.

2. Naklopte výrobek dopředu tak, aby byl ve stabilní poloze na nosném rámu.

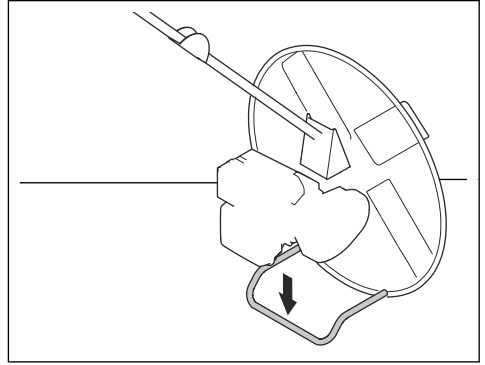

VAROVÁNÍ: Nenaklápějte výrobek jiným směrem. Nesprávná poloha výrobku může způsobit vniknutí oleje do karburátoru.

Mazání hřídelí lopatek

- Aplikujte mazivo maznicemi, dokud nezačne unikat kolem hřídelí lopatek.

a) (BG 245):

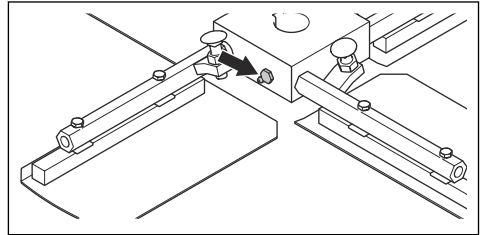

b) (BG 375):

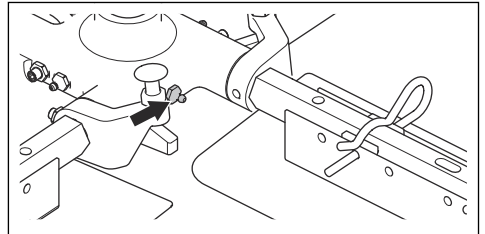

c) (BG 475):

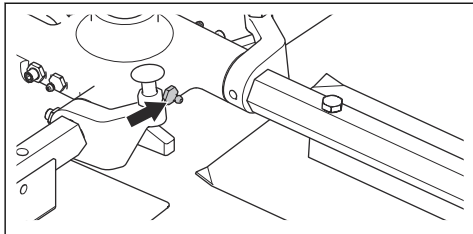

Vyčištění nebo výměna hřidelů lopatek (BG 245)

1. Demontujte šrouby a podložky (A), které přidrží vnější kruh na hřidelích lopatek.

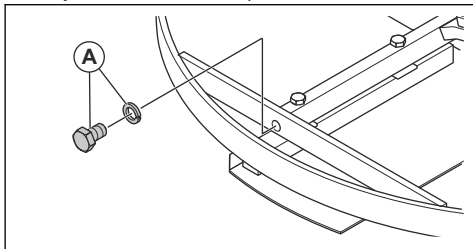

2. Sejměte vnější kruh.

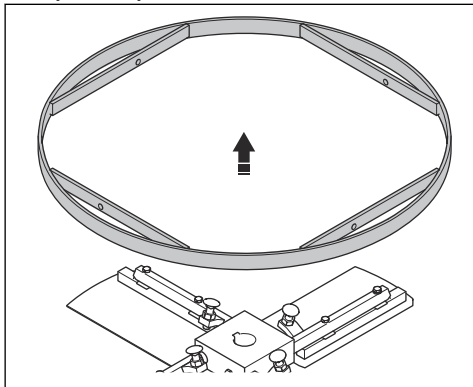

3. Vytáhněte hřídele lopatek z náboje.

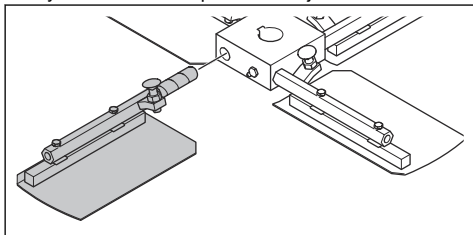

4. Poškozené hřídele lopatek vyměňte.

5. Vyčistěte kontaktní plochy na hřidelích lopatek a náboji.
6. Promažte kontaktní plochy a namontujte hřídele lopatek.

Vyčištění nebo výměna hřidelů lopatek (BG 375)

1. Demontujte matice a šrouby z hřidelů lopatek.

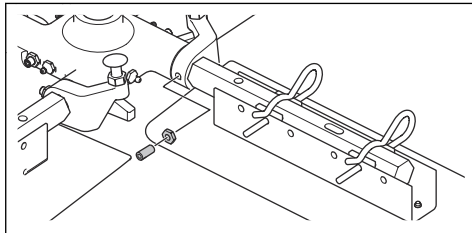

2. Vytáhněte hřídele lopatek z náboje.

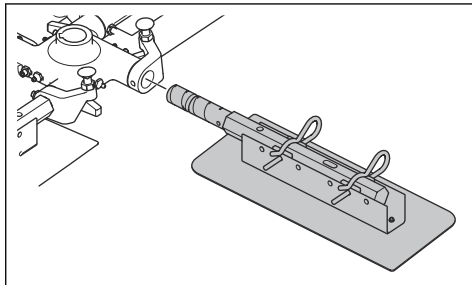

3. Poškozené hřídele lopatek vyměňte.
4. Vyčistěte kontaktní plochy na hřidelích lopatek a náboji.
5. Promažte kontaktní plochy a namontujte hřídele lopatek.

Vyčištění nebo výměna hřidelů lopatek (BG 475)

1. Demontujte matice a šrouby z hřidelů lopatek.

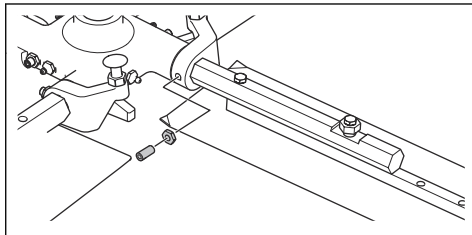

2. Vytáhněte hřídele lopatek z náboje.

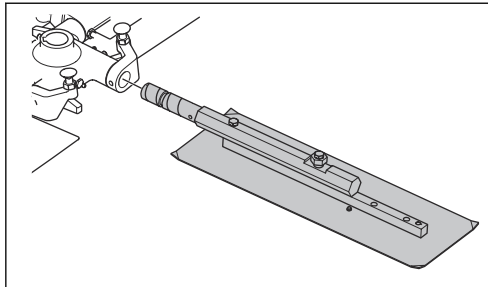

3. Poškozené hřídele lopatek vyměňte.
4. Vyčistěte kontaktní plochy na hřídelích lopatek a náboji.
5. Promažte kontaktní plochy a namontujte hřídele lopatek.

Čištění nebo výměna ložiska přítlačného kotouče (BG 245)

1. Demontujte šroub a podložku.

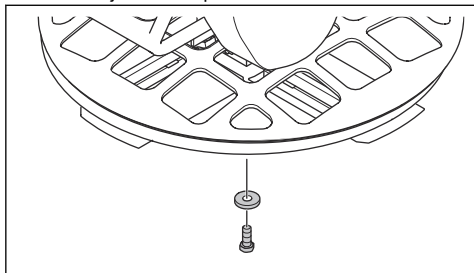

2. Demontujte sestavu lopatek. Pokud sestavu lopatek nelze demontovat snadno, použijte stahovák.

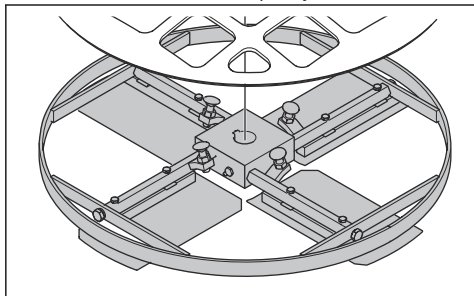

3. Demontujte přítlačný kotouč.

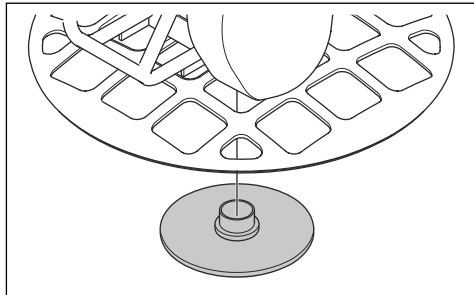

4. Demontujte ochranný kruh (A) a jehlové ložisko (B).

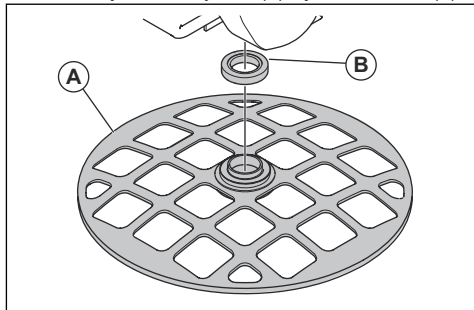

5. Vyčistěte povrchy všech dílů a pečlivě je promažte. Poškozené díly vyměňte.
6. Promažte jehlové ložisko mazivem. Informace o správném typu maziva naleznete v části *Technické údaje na strani 23*.
7. Montáž proveďte v opačném pořadí.

Čištění nebo výměna ložiska přítlačného kotouče (BG 375, BG 475)

1. Demontujte šroub a podložku.

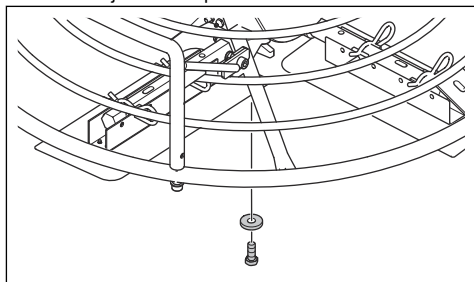

- Demontujte sestavu lopatek. Pokud sestavu lopatek nelze demontovat snadno, použijte stahovák.

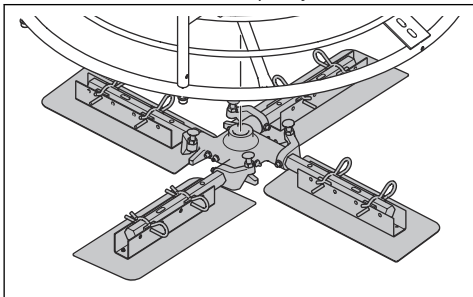

- Demontujte přítlačný kotouč (A), kuličkové ložisko (B), pouzdro (C) a podložku ložiska (D).

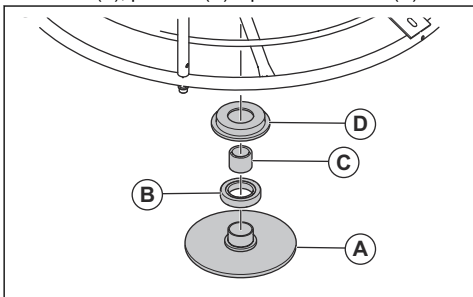

- Vyčistěte povrchy všech dílů a pečlivě je promažte.
- Promažte kuličkové ložisko mazivem. Informace o správném typu maziva naleznete v části *Technické údaje na strani 23*.
- Montáž proveďte v opačném pořadí.

Výměna lopatek (BG 245)



VÝSTRAHA: Před výměnou lopatek výrobek vypněte a nechte motor vychladnout.

- Nastavte výrobek do servisní polohy. Další informace jsou uvedeny v části *Nastavení výrobku do servisní polohy na strani 15*.
- Odmontujte šrouby (A) a vyměňte lopatky (B).

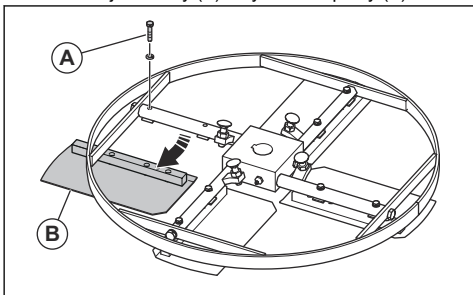

- Promažte hřídele lopatek. Další informace jsou uvedeny v části *Mazání hřídelí lopatek na strani 15*.

Výměna lopatek (BG 375)



VÝSTRAHA: Před výměnou lopatek výrobek vypněte a nechte motor vychladnout.

- Nastavte výrobek do servisní polohy. Další informace jsou uvedeny v části *Nastavení výrobku do servisní polohy na strani 15*.
- Povolte lopatky.
 - U lopatek s funkcí rychlého uvolnění vytáhněte pružinové svorky.

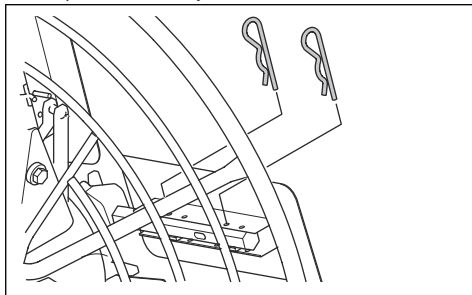

- U lopatek bez funkce rychlého uvolnění demontujte šrouby.

- Vyměňte lopatky.

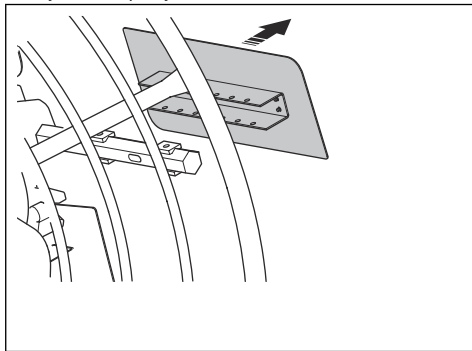

- Pokud je opotřebený pouze jeden okraj lopatky, otočte lopatku o 180 stupňů a namontujte ji zpět.

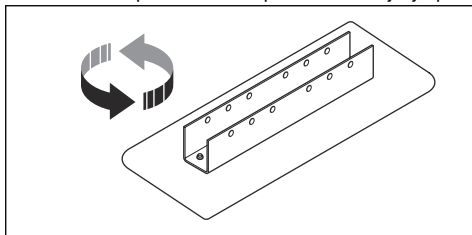

- b) Pokud je lopatka opotřebená na předním i zadním okraji, vyměňte ji za novou.
4. Promažte hřídele lopatek. Další informace jsou uvedeny v části *Mazání hřídelí lopatek na strani 15*.

Výměna lopatek (BG 475)



VÝSTRAHA: Před výměnou lopatek výrobek vypněte a nechte motor vychladnout.

Povšimněte si: Tento typ lopatek je také dostupný pro model (BG 375).

1. Nastavte výrobek do servisní polohy. Další informace jsou uvedeny v části *Nastavení výrobku do servisní polohy na strani 15*.
2. Vyšroubujte šrouby.

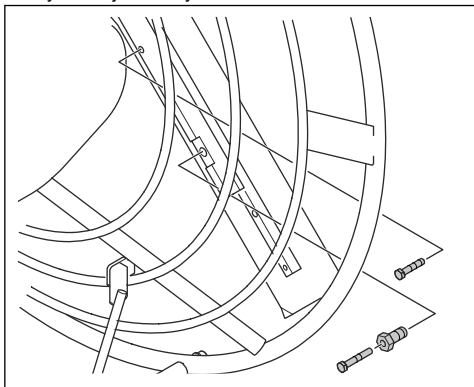

3. Vyměňte lopatky.

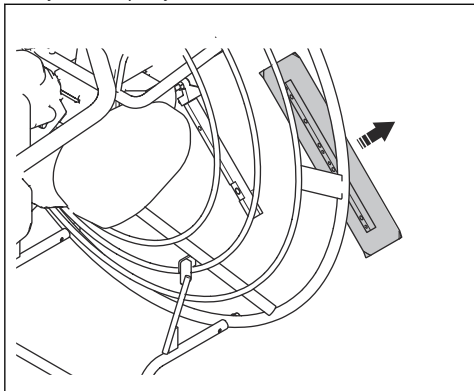

- a) Pokud je opotřebený pouze jeden okraj lopatky, otočte lopatku o 180 stupňů a namontujte ji zpět.

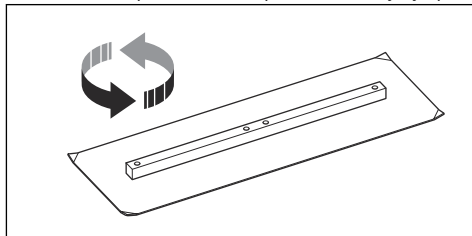

- b) Pokud je lopatka opotřebená na předním i zadním okraji, vyměňte ji za novou.
4. Promažte hřídele lopatek. Další informace jsou uvedeny v části *Mazání hřídelí lopatek na strani 15*.

Převodovka

Není nutné provádět údržbu převodovky. Po demontáži nebo opravě převodovky nechte olej vyměnit v servisním středisku. Informace o doporučené kvalitě oleje naleznete v části *Technické údaje na strani 23*.

Odstraňování problémů

Problém	Příčina	Řešení
Výrobek nespustí.	Palivová nádrž je prázdná.	Naplňte palivovou nádrž.
	Vypínač motoru je nastavený do polohy „OFF“ (Vypnuto).	Nastavte vypínač motoru do polohy „ON“ (Zapnuto).
	Ventil přívodu paliva je uzavřený.	Otevřete ventil přívodu paliva.
	Motor je studený.	Zavřete sytič.
	Motor je vadný.	Viz příručka k motoru.
Lopatky se neotáčí nebo se otáčí příliš pomalu, když je stisknuté ovládání spojky.	Klínový řemen je poškozený.	Vyměňte klínový řemen.
	Klínový řemen není dostatečně napnutý kolem řemenic.	Seřídte napnutí lanka spojky.
	Lanko spojky je prasklé.	Vyměňte lanko spojky.
Lopatky se neotáčí plynule.	Motor je studený.	Nechte motor 2 až 3 minuty běžet na volnoběžné otáčky, než výrobek začnete používat.
	Otáčky motoru jsou příliš nízké, když je stisknuté ovládání spojky.	Před stisknutím ovládání spojky zvýšte otáčky motoru na plný plyn.
	U modelů BG 245 a BG 375: je použit plovoucí kotouč a beton je příliš čerstvý.	Než začnete s výrobkem pracovat, nechte beton více vyschnout.
	Motor je vadný.	Viz příručka k motoru.
	Převodovka je vadná.	Opravte nebo vyměňte převodovku.
Výrobek se chvěje.	Jedna nebo více lopatek je ohnutých nebo vadných.	Vyměňte poškozené lopatky.
	Jedna nebo více lopatek se v náboji nepohybuje správně.	Demontujte lopatky. Vyčistěte a promažte všechny kontaktní plochy.
	Přítlačný kotouč je ohnutý nebo vadný.	Vyměňte přítlačný kotouč.
Systém nastavení lopatek je vadný.	Lanko spojky je prasklé.	Vyměňte lanko spojky.
	Jedna nebo více lopatek se v náboji nepohybuje správně.	Demontujte lopatky. Vyčistěte a promažte všechny kontaktní plochy.
	Přítlačný kotouč se nepohybuje ve svislém směru.	Demontujte sestavu lopatek. Vyčistěte a promažte všechny kontaktní plochy.
	Ovladač pro nastavení lopatek na řídkách je vadný.	Zkontrolujte všechny součásti ovladače pro nastavení lopatek kvůli poškození a podle potřeby je vyměňte.

Přeprava, skladování a likvidace

Přeprava



VÝSTRAHA: Při přepravě buďte opatrní. Výrobek je těžký a při pádu může způsobit zranění.

- Sklopte říditka. Další informace jsou uvedeny v části *Nastavení produktu do přepravní polohy na strani 21*.
- Pokud je nainstalován volitelný plovoucí kotouč, před přepravou jej demontujte.
- Pokud k přepravě výrobku používáte vozidlo, ujistěte se, že je výrobek bezpečně připevněn a nemůže se pohybovat. Připevněte 1 upínací popruh k říditkům a vozidlu. Připevněte 1 upínací popruh k nosnému rámu pro servisní polohu a vozidlu.
- Během přepravy nepokládejte výrobek na bok. Dolní strana výrobku musí být vždy dole.

Nastavení produktu do přepravní polohy

- Pro model BG 245: Povolte páku a sklopte říditka dopředu.

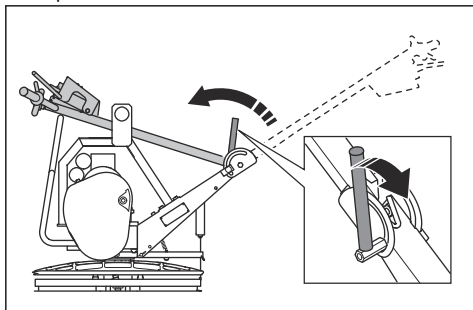

- Pro model BG 375 (H5-BC): Povolte upevňovací knoflík a sklopte říditka dopředu.

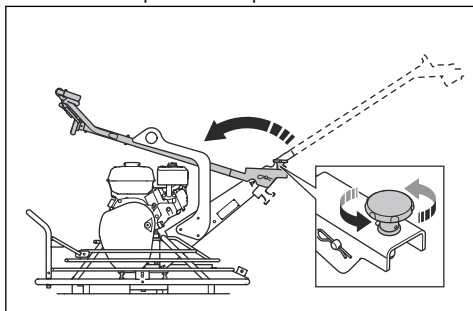

- Pro modely BG 375 (H6-BC, H9-BC) a BG 475:

- a) Uvolněte upevňovací knoflík na dolní části říditek (A) a upevňovací knoflík na středovém závěsu (B).

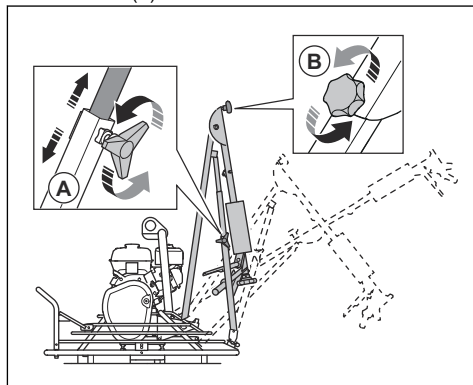

- b) Zatlačte dolní část říditek dopředu.
- c) Sklopte horní část říditek dozadu.

Zvedání výrobku



VÝSTRAHA: Zkontrolujte, zda má zvedací zařízení správné rozměry. Na typovém štítku na výrobku je uvedena hmotnost výrobku.



VÝSTRAHA: Nezvedejte poškozený výrobek. Zkontrolujte, zda je zvedací oko správně zajištěno a nevykazuje známky poškození.



VÝSTRAHA: Nechodte ani se nezdržujte pod výrobkem během zvedání nebo v jeho blízkosti.

- Připevněte zvedací vybavení ke zvedacímu oku.



VÝSTRAHA: Nepoužívejte kovové háky, řetězy ani jiná zvedací zařízení s ostrými hranami, které by mohly způsobit poškození zvedacího oka.

a) BG 245:

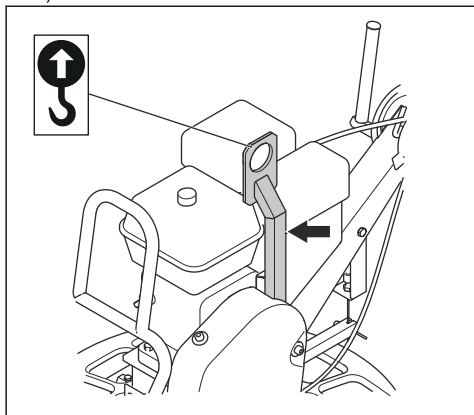

b) BG 375, BG 475:

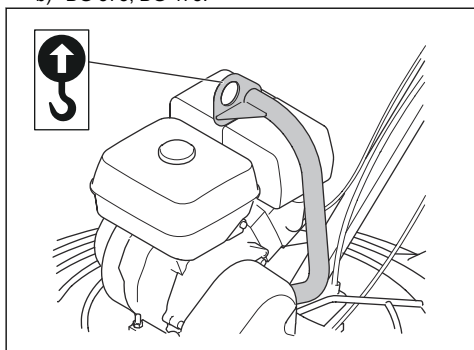

Řídítka a nosný rám pro servisní polohu jsou silné konstrukce, za které můžete výrobek uchopit a zvednout při přemísťování.



VAROVÁNÍ: Nezvedejte výrobek za ochranný kruh.

Skladování

- Před uskladněním výrobek očistěte.
- Pokud je výrobek před uskladněním položen do servisní polohy, zajistěte, aby palivová nádrž nebyla naplněná více než z poloviny. Hrozí nebezpečí úniku paliva větracím otvorem ve víčku palivové nádrže.
- Uchovávejte výrobek na suchém a bezprašném místě.
- Skladujte výrobek na uzamčeném místě, aby se zamezilo přístupu dětí a neoprávněných osob.

Likvidace

- Dodržujte místní požadavky ohledně recyklace a platné předpisy.

- Odevzdejte všechny chemikálie, například motorový olej nebo palivo, v servisním středisku nebo na příslušném sběrném místě.
- Nehodláte-li výrobek dále používat, odešlete jej prodejci Husqvarna nebo jej dopravte do recyklační stanice.

Technické údaje

Technické údaje

	BG 245	BG 375 H5-BC	BG 375 H6-BC	BG 375 H9-BC	BG 475
Čistá hmotnost, kg/lb	58/128	83/183	90,5/200	98/216	101/222,7
Provozní hmotnost, EN500, kg/lb	60/132	87/192	93/205	102/225	105/231,5
Značka, typ motoru	Honda, GX 120	Honda, GX 160	Honda, GX 200	Honda, GX 270	Honda, GX 270
Výkon motoru, kW/hp při ot./min ¹	2,6/3,5 při 3600	3,6/4,8 při 3600	4,1/5,5 při 3600	6,3/8,5 při 3600	6,3/8,5 při 3600
Otáčky lopatek, ot./min	40–115	40–115	40–115	40–115	40–115
Typ rukojeti	Krátká skládací	Skládací se sníženými vibracemi	Dlouhá skládací	Dlouhá skládací	Dlouhá skládací
Typ spojky	Řemenová spojka	Řemenová spojka	Řemenová spojka	Řemenová spojka	Řemenová spojka
Typ nastavení úhlu lopatek	Otočné	Otočné	Otočné	Otočné	Otočné
Typ ramen lopatek	Šroubovací	Rychlé uvolnění/šroubovací	Rychlé uvolnění/šroubovací	Rychlé uvolnění/šroubovací	Šroubovací
Servisní rám	Není k dispozici	Standardní	Standardní	Standardní	Standardní
Objem palivové nádrže, l/qt	2,5/2,6	3,1/3,3	3,1/3,3	5,3/5,6	5,3/5,6
Objem olejové nádrže, l/qt	0,6/0,63	0,6/0,63	0,6/0,63	0,6/0,63	1,1/1,16
Spotřeba paliva, l/h nebo qt/h	1,0 nebo 1,06	1,4 nebo 1,5	1,7 nebo 1,8	2,4 nebo 2,5	2,4 nebo 2,5
Objem převodového oleje, l/qt	0,55/0,58	0,55/0,58	0,55/0,58	0,55/0,58	0,55/0,58
Palivo	Bezolovnatý benzín, max. 10 % etanolu	Bezolovnatý benzín, max. 10 % etanolu	Bezolovnatý benzín, max. 10 % etanolu	Bezolovnatý benzín, max. 10 % etanolu	Bezolovnatý benzín, max. 10 % etanolu
Motorový olej	SAE 10W-30, API třída SJ	SAE 10W-30, API třída SJ	SAE 10W-30, API třída SJ	SAE 10W-30, API třída SJ	SAE 10W-30, API třída SJ
Mazivo, hřídel pro nastavení lopatek	Shell Gadus S2 nebo stejné kvality	Shell Gadus S2 nebo stejné kvality	Shell Gadus S2 nebo stejné kvality	Shell Gadus S2 nebo stejné kvality	Shell Gadus S2 nebo stejné kvality

¹ Podle specifikací výrobce motoru. Uvedený jmenovitý výkon motoru je průměrný čistý výkon (při specifikovaných ot./min.) typického motoru pro model motoru měřený podle normy SAE J1349/ISO1585. Sériové vyráběné motory se od této hodnoty mohou lišit. Skutečný výstupní výkon motoru instalovaného na konečném výrobku závisí na provozních otáčkách, povětrnostních podmínkách a dalších hodnotách.

	BG 245	BG 375 H5-BC	BG 375 H6-BC	BG 375 H9-BC	BG 475
Převodový olej	Syntetický Mobil SHC 634	Syntetický Mobil SHC 634	Syntetický Mobil SHC 634	Syntetický Mobil SHC 634	Syntetický Mobil SHC 634

Další informace a odpovědi na dotazy týkající se tohoto konkrétního motoru naleznete v příručce k motoru nebo na webových stránkách výrobce motoru.

Emise hluku	BG 245	BG 375 H5-BC	BG 375 H6-BC	BG 375 H9-BC	BG 475
Hladina akustického výkonu, změřená, L_{w} , dB(A) rel 1pW ²	97	104	104	104	104
Hladina akustického tlaku na sluch obsluhy L_p , dB(A) ³	84	92	92	92	92

Úrovně vibrací ⁴	BG 245	BG 375 H5-BC	BG 375 H6-BC	BG 375 H9-BC	BG 475
Vibrace, hodnoty pro tři osy, hladina a_n , m/s ²	6,2	3,5	3,5	3,5	3,5

Hmotnosti volitelného vybavení	BG 245	BG 375 H5-BC	BG 375 H6-BC	BG 375 H9-BC	BG 475
Plovoucí kotouč, kg/lb	6,7/14,7	16/35,3	16/35,3	16/35,3	Není k dispozici
Plovoucí kotouč, mm/palce	610/24	945/37,2	945/37,2	945/37,2	Není k dispozici
Hladicí lopatky, 4 jednotky, kg/lb	3,1/6,9	5,2/11,4	5,2/11,4	5,2/11,4	6,4/14,1
Hladicí lopatka, mm/palce	600/23,6	900/35,4	900/35,4	900/35,4	1140/44,9
Ochranný kruh, mm/palce	615/24,2	950/37,4	950/37,4	950/37,4	1200/47,2
Plovoucí lopatka, 4 jednotky, kg/lb	Není k dispozici	9/19,8	9/19,8	9/19,8	12,4/27,3
Plovoucí lopatka, mm/palce	Není k dispozici	945/37,2	945/37,2	945/37,2	1160/45,7

Prohlášení o hluku a vibracích

Tyto deklarované hodnoty byly získány testováním laboratorního typu v souladu s uvedenou směrnici nebo normami a jsou vhodné pro porovnání s deklarovanými hodnotami jiných testovaných výrobků v souladu se stejnou směrnicí nebo normami. Tyto deklarované

hodnoty nejsou vhodné pro použití při vyhodnocování rizik a hodnoty naměřené na jednotlivých pracovištích mohou být vyšší. Skutečné expoziční hodnoty a riziko újm, ke kterým dochází u jednotlivých uživatelů, jsou jedinečné a závisí na způsobu, jakým uživatel pracuje, na materiálu, na kterém se výrobek používá, na době

² Naměřená hladina akustického výkonu L_w podle normy EN 12649, EN ISO 3744. Odchyly K_{wA} 2,5 dB (A).

³ Hladina akustického tlaku L_p podle normy EN 12649, EN ISO 11201. Odchyly K_{pA} 2,5 dB (A)

⁴ Hodnota vibrací určená podle normy EN 12649. Uváděná data o úrovni vibrací mají typickou statistickou odchylku (standardní odchylku) 1,5 m/s².

expozice i na tělesném stavu uživatele a na stavu výrobku.

Rozměry výrobku, BG 245

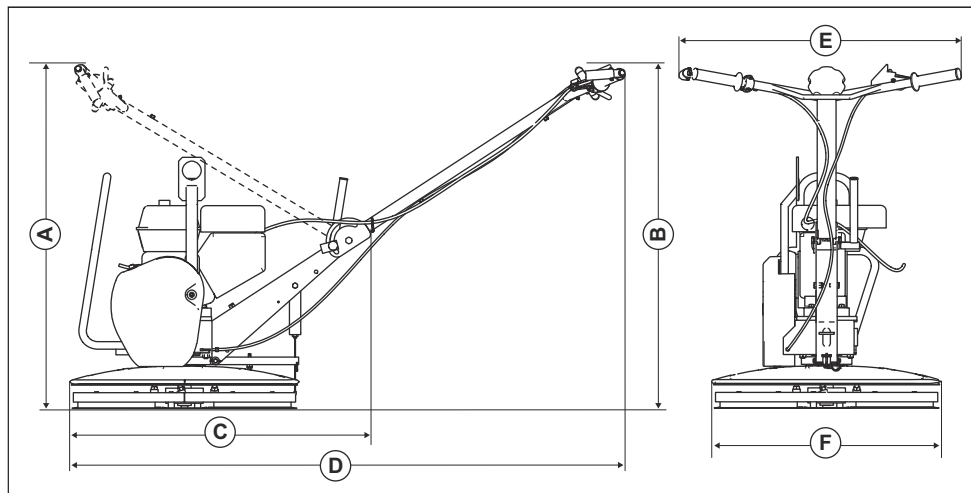

A	Výška se sklopenými říditky, mm/palce	850/33,5	D	Délka včetně říditek, mm/palce	1449/57,0
B	Výška říditek, mm/palce	929/36,6	E	Šířka říditek, mm/palce	631/24,8
C	Délka se sklopenými říditky, mm/palce	799/31,5	F	Šířka sestavy lopatek, mm/palce	610/24,0

Rozměry výrobku, BG 375 (H5-BC)

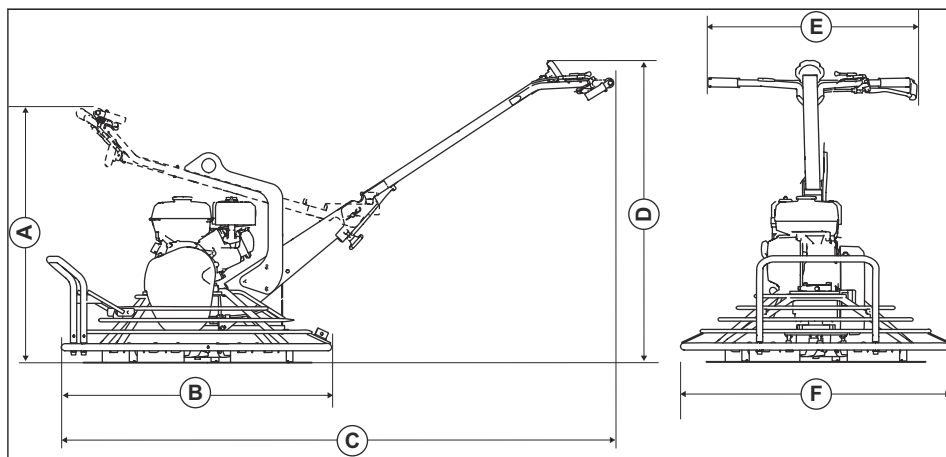

A	Výška se sklopenými říditky, mm/palce	1100/43,3	D	Výška řídítek, mm/palce	1060/41,7
B	Délka se sklopenými říditky, mm/palce	1220/48	E	Šířka řídítek, mm/palce	735/28,9
C	Délka včetně řídítek, mm/palce	1950/76,8	F	Šířka sestavy lopatek, mm/palce	950/37,4

Rozměry výrobku, BG 375 (H6-BC, H9-BC), BG 475

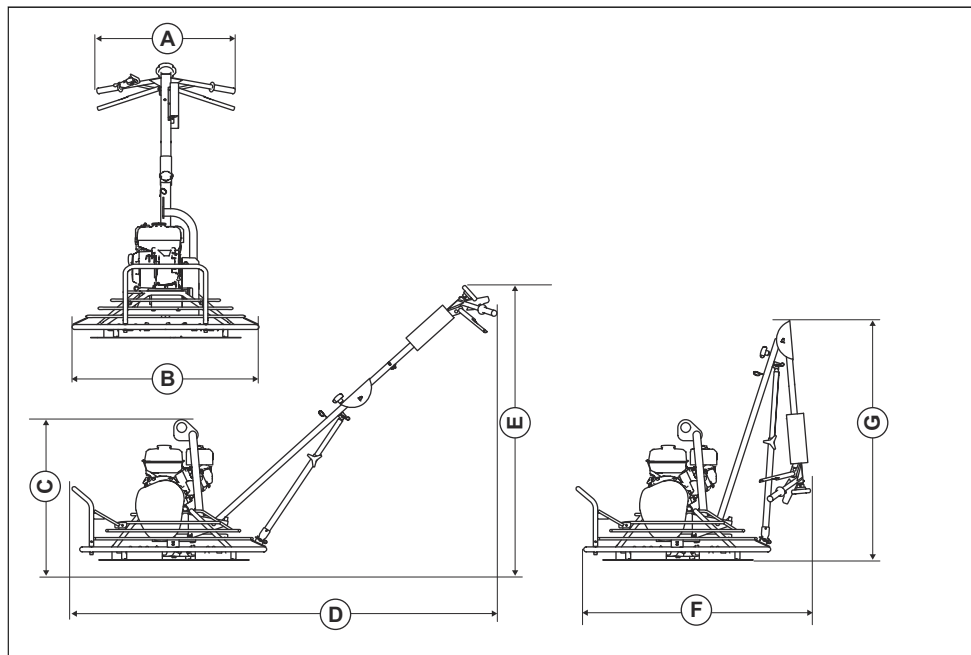

A	Šířka řídítek, mm/palce	700/27,6	E	Výška řídítek, mm/palce	1300/51,2
B	Šířka sestavy lopatek, mm/palce	950/37,4	F	Délka se sklopenými řídítky, mm/palce	1120/44,1
C	Výška bez řídítek, mm/palce	795/31,3	G	Výška se sklopenými řídítky, mm/palce	1220/48
D	Délka včetně řídítek, mm/palce	2275/89,6			

ES Prohlášení o shodě

ES Prohlášení o shodě

Společnost **Husqvarna AB**, SE-561 82 Huskvarna,
Švédsko, tel.: +46-36-146500, na svou výhradní
odpovědnost prohlašuje, že výrobek:

Popis	Stroj na vyhlazování betonu, hladička
Značka	Husqvarna
Typ/Model	BG 245, BG 375, BG 475
Identifikace	Výrobní čísla od roku 2019 a dále

je zcela ve shodě s následujícími směrnici a předpisy
EU:

Směrnice/předpis	Popis
2006/42/ES	„o strojních zařízeních“
2014/30/EU	„o elektromagnetické kompatibilitě“

a že byly použity následující harmonizované normy
nebo technické údaje:

EN 12649:2008+A1:2011

Partille, 2019-12-09



Martin Huber

Ředitel výzkumu a vývoje, betonové povrchy a podlahy

Husqvarna AB, divize Construction

Osoba odpovědná za technickou dokumentaci



www.husqvarnacp.com

Původní pokyny

1140377-90



2020-02-25