



 **Husqvarna**[®]



BG Combi

Sommario

Introduzione.....	2	Ricerca dei guasti.....	14
Sicurezza.....	4	Trasporto, stoccaggio e smaltimento.....	14
Utilizzo.....	7	Dati tecnici.....	17
Manutenzione.....	10	Dichiarazione di conformità CE.....	21

Introduzione

Panoramica del prodotto

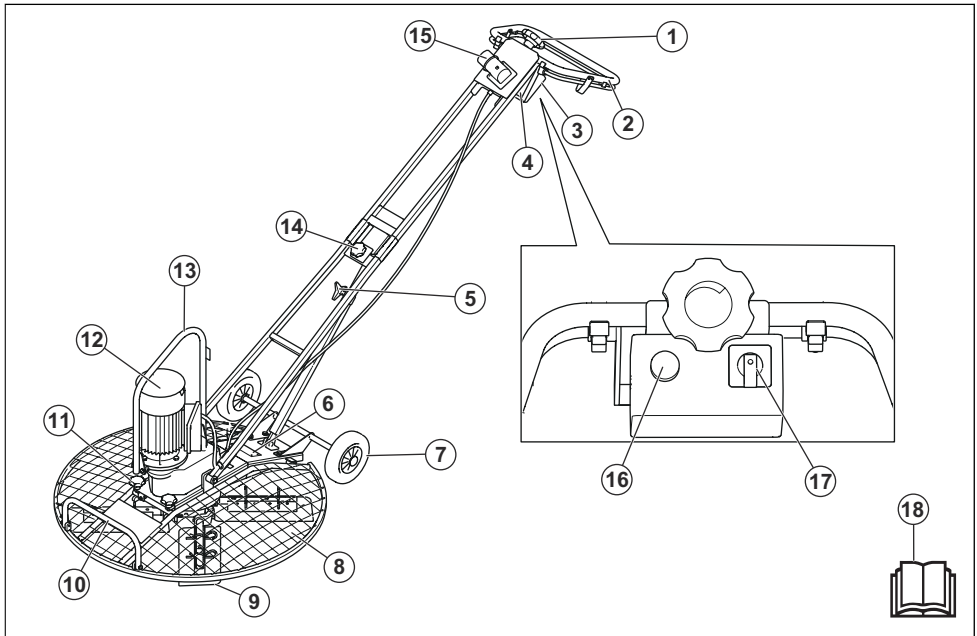

1. Manopola di regolazione della lama
2. Maniglia di arresto rapido
3. Maniglia di arresto rapido
4. Interruttore magnetico
5. Manopola per la regolazione dell'altezza
6. Targhetta dati di funzionamento
7. Ruote di trasporto
8. Anello di protezione
9. Lama
10. Impugnatura di sollevamento
11. Manopole di bloccaggio per l'anello di protezione
12. Motore elettrico
13. Golfare di sollevamento

14. Manopola per la posizione di trasporto dell'impugnatura
15. Presa del cavo di alimentazione
16. Pulsante di avvio
17. Interruttore del numero di giri con convertitore di fase
18. Manuale operatore

Descrizione del prodotto

Questo prodotto è una frattazzatrice con operatore a piedi, una macchina per levigare il calcestruzzo. È dotato di un motore elettrico.

Il diametro della posizione di funzionamento può essere regolato in 3 diverse posizioni.

Il prodotto può essere utilizzato con un disco flottante come accessorio.

Usò previsto

Il prodotto è pensato solo per l'utilizzo professionale. Il prodotto viene utilizzato per levigare la superficie di pavimenti di cemento bagnato. Non utilizzare il prodotto per altre attività.

Simboli riportati sul prodotto



AVVERTENZA: questo prodotto può essere pericoloso e causare lesioni gravi o mortali all'operatore o a terzi. Prestare attenzione e utilizzare il prodotto correttamente.



Leggere attentamente il Manuale e accertarsi di aver compreso le istruzioni prima di utilizzare il prodotto.



Utilizzare cuffie protettive.



Rischio di lesioni. Prestare attenzione nelle vicinanze della cinghia di trasmissione.



Superficie calda.



Tenere le mani lontane da quest'area.



Tenere mani e piedi lontani dalle lame.

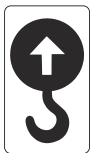

Punto di sollevamento sul telaio di sicurezza.



Questo prodotto è conforme alle direttive CE in vigore.

Nota: gli altri simboli/decalcomanie applicati sul prodotto riguardano particolari requisiti necessari per ottenere la certificazione in alcuni mercati.

Targhetta dati di funzionamento

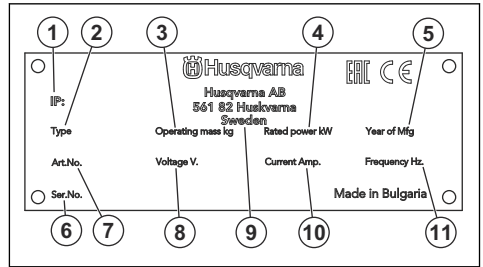

1. Classificazione IP
2. Tipo di prodotto
3. Peso del prodotto
4. Potenza nominale
5. Anno di produzione
6. Numero di serie
7. Codice prodotto
8. Tensione, V
9. Produttore
10. Corrente A
11. Frequenza, Hz

Etichette di sicurezza

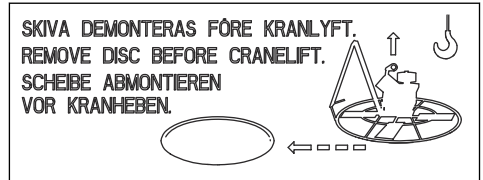

Rimuovere il disco flottante prima di sollevare il prodotto.

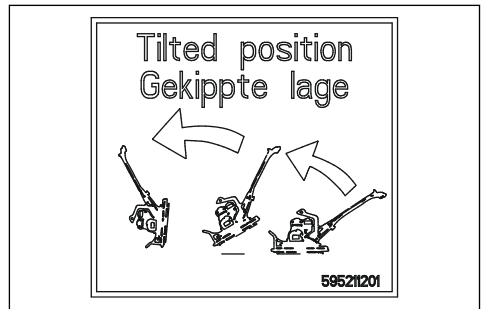

Predisporre il prodotto in posizione di manutenzione. Fare riferimento a *Disposizione del prodotto in posizione di manutenzione alla pagina 11.*

Responsabilità del prodotto

Come indicato nelle leggi vigenti in materia di responsabilità obbligatoria sul prodotto, non siamo

responsabili per eventuali danni causati dal nostro prodotto se:

- Il prodotto viene riparato in modo errato.
- Il prodotto viene riparato con parti che non provengono o non sono omologate dal produttore.

- Il prodotto contiene un accessorio che non proviene o non è omologato dal produttore.
- Il prodotto non viene riparato presso un centro di assistenza autorizzato o presso un'autorità competente.

Sicurezza

Definizioni di sicurezza

Le avvertenze, le precauzioni e le note sono utilizzate per evidenziare le parti importanti del manuale.



AVVERTENZA: Utilizzato se è presente un rischio di lesioni o morte dell'operatore o di passanti nel caso in cui le istruzioni del manuale non vengano rispettate.



ATTENZIONE: Utilizzato se è presente un rischio di danni al prodotto, ad altri materiali oppure alla zona adiacente nel caso in cui le istruzioni del manuale non vengano rispettate.

Nota: Utilizzato per fornire ulteriori informazioni necessarie in una determinata situazione.

Istruzioni di sicurezza generali



AVVERTENZA: Leggere le seguenti avvertenze prima di utilizzare il prodotto.

- Questo prodotto è uno strumento pericoloso se non si presta attenzione o se si utilizza il prodotto in modo errato. Il prodotto può causare gravi lesioni o morte dell'operatore o altre persone. Prima di utilizzare il prodotto, è necessario comprendere il contenuto di questo manuale operatore.
- Conservare tutte le avvertenze e le istruzioni.
- Rispettare tutte le leggi e le normative vigenti.
- L'operatore e il datore di lavoro devono conoscere e prevenire i rischi durante il funzionamento del prodotto.
- Non consentire ad altre persone di utilizzare il prodotto se non hanno letto e compreso il contenuto del manuale operatore.
- Non azionare il prodotto a meno che non si riceva la formazione appropriata prima dell'uso. Assicurarsi che tutti gli operatori ricevano la formazione appropriata.
- Non consentire ai bambini di utilizzare il prodotto.
- Consentire l'utilizzo del prodotto solo a persone autorizzate.
- L'operatore è responsabile di eventuali incidenti ad altre persone o dei danni materiali.

- Non utilizzare il prodotto quando si è stanchi, ammalati o sotto effetto di alcool, farmaci o medicinali.
- Usare la massima cautela e il buon senso.
- Durante il funzionamento, questo prodotto genera un campo elettromagnetico. Tale campo può interferire, in alcuni casi, con persone portatrici di impianti medici attivi o passivi. Per ridurre il rischio di lesioni gravi o letali, raccomandiamo alle persone portatrici di impianti medici di consultare il proprio medico e il produttore dell'impianto prima di utilizzare questo prodotto.
- Tenere pulito il prodotto. Assicurarsi che sia possibile leggere chiaramente simboli e decalcomanie.
- Se difettoso, non utilizzare il prodotto.
- Non effettuare modifiche a questo prodotto.
- Non utilizzare mai il prodotto se è possibile che altre persone abbiano apportato modifiche su di esso.

Sicurezza elettrica



AVVERTENZA: Leggere le seguenti avvertenze prima di utilizzare il prodotto.

- La spina di alimentazione deve corrispondere alla presa di corrente. Non effettuare modifiche alla spina. Non utilizzare spine adattatore con prodotti con messa a terra. Le spine di alimentazione senza modifiche e le prese di alimentazione corrette riducono il rischio di scosse elettriche.
- Non tirare il cavo di alimentazione per spostare il prodotto.
- Tirare la spina per scollegare il cavo di alimentazione. Non tirare il cavo di alimentazione.
- Assicurarsi che il cavo di alimentazione non si incastri nelle porte, recinzioni o ostacoli equivalenti che possono danneggiare il cavo di alimentazione.
- Accertarsi che il cavo di alimentazione e la spina di alimentazione siano in buone condizioni e non siano danneggiati.
- Non collegare un cavo di alimentazione danneggiato al prodotto.
- Non toccare il cavo di alimentazione se si danneggia durante il funzionamento del prodotto. Scollegare il cavo di alimentazione dalla presa di alimentazione.
- Tenere il cavo di alimentazione a distanza da fonti di calore, olio, spigoli taglienti o parti in movimento.

- Tenere il prodotto lontano da pioggia e umidità. Il rischio di scosse elettriche aumenta se l'acqua penetra nel prodotto.
- Utilizzare un alimentatore con protezione RCD (dispositivo a corrente residua) se si utilizza il prodotto in un ambiente umido. Un dispositivo RCD diminuisce il rischio di scosse elettriche.

Istruzioni di sicurezza per l'utilizzo



AVVERTENZA: leggere le seguenti avvertenze prima di utilizzare il prodotto.

- Accertarsi di poter arrestare il prodotto rapidamente in caso di emergenza.
- L'operatore deve disporre della forza fisica necessaria per utilizzare il prodotto in modo sicuro.
- Usare sempre abbigliamento protettivo personale. Fare riferimento a *Abbigliamento protettivo personale alla pagina 6*.
- Accertarsi che solo persone autorizzate siano presenti nell'area di lavoro.
- Mantenere l'area di lavoro pulita e luminosa.
- Accertarsi di trovarsi in una posizione sicura e stabile durante il funzionamento.
- Accertarsi che non vi sia alcun rischio di caduta per gli operatori o il prodotto.
- Accertarsi che non vi siano tracce di olio o grasso sull'impugnatura.
- Non utilizzare il prodotto in aree dove possono verificarsi incendi o esplosioni.
- Il prodotto può causare l'espulsione di oggetti ad alta velocità. Accertarsi che tutte le persone presenti nell'area di lavoro utilizzino sempre dispositivi di protezione individuale omologati. Rimuovere eventuali oggetti allentati dall'area di lavoro.
- Prima di allontanarsi dal prodotto, arrestarlo e scollegare il cavo di alimentazione.
- Accertarsi che la tensione di rete corrisponda a quella indicata sulla targhetta dati di funzionamento del prodotto.
- Accertarsi che le parti in movimento della macchina non possano agganciare capi di abbigliamento, capelli lunghi o gioielli.
- Non sedersi sul prodotto.
- Non colpire il prodotto.
- Accertarsi che l'operatore o altre persone non possano rimanere impigliate in cavi, flessibili e alberi nell'area di lavoro e di conseguenza cadere.
- Prima di utilizzare il prodotto, verificare se sono presenti fili, cavi elettrici o altre sorgenti elettriche nascoste. Non utilizzare il prodotto a meno che non si abbia la certezza di trovarsi in un'area di lavoro sicura.

Sicurezza delle vibrazioni



AVVERTENZA: leggere le seguenti avvertenze prima di utilizzare il prodotto.

- Durante il funzionamento del prodotto, il prodotto trasmette vibrazioni all'operatore. Il regolare e frequente funzionamento del prodotto può causare o aumentare il grado di lesioni dell'operatore. Possono verificarsi lesioni alle dita, alle mani, ai polsi, alle braccia, spalle e/o ai nervi, alla circolazione sanguigna o altre parti del corpo. Le lesioni possono essere debilitanti e/o permanenti e possono aumentare gradualmente durante settimane, mesi o anni. Le possibili lesioni includono danni al sistema di circolazione sanguigna, al sistema nervoso, alle articolazioni e ad altre strutture del corpo.
- I sintomi si possono verificare durante il funzionamento del prodotto o in altri momenti. Se si manifestano dei sintomi e si continua a utilizzare il prodotto, i sintomi possono aumentare o diventare permanenti. Se si verificano questi o altri sintomi, rivolgersi a un medico:
 - Sonnolenza, perdita di sensibilità, formicolio, torpore, dolore, bruciore, brontolio, rigidità, sonnolenza, perdita di forza, alterazioni del colore o delle condizioni della pelle.
- I sintomi possono aumentare a basse temperature. Utilizzare indumenti caldi e tenere le mani calde e asciutte quando si utilizza il prodotto in ambienti freddi.
- Eseguire la manutenzione e azionare il prodotto come indicato nel manuale operatore, per mantenere il livello di vibrazioni corretto.
- Il prodotto è dotato di un sistema di smorzamento che riduce le vibrazioni provenienti dalle impugnature. Lasciare che sia il prodotto a svolgere il lavoro. non spingere il prodotto con una forza eccessiva. Tenere il prodotto delicatamente in corrispondenza delle impugnature, ma assicurarsi di controllarlo e utilizzarlo in modo sicuro. Non inserire le impugnature nei fincorsa più del necessario.
- Tenere le mani solo sul manubrio o sulle maniglie. Tenere tutte le altre parti del corpo a distanza dal prodotto.
- Arrestare immediatamente il prodotto in caso di forti vibrazioni improvvise. Non continuare il funzionamento prima di rimuovere la causa dell'aumento delle vibrazioni.

Protezione antipolvere



AVVERTENZA: leggere le seguenti avvertenze prima di utilizzare il prodotto.

- Il funzionamento del prodotto può generare polvere nell'aria. La polvere può causare lesioni gravi e problemi di salute permanenti. La polvere di silice è

considerata dannosa da diverse autorità. Di seguito sono riportati alcuni esempi di problemi di salute:

- Bronchite cronica da malattie polmonari fatali, silicosi e fibrosi polmonare
- Cancro
- Difetti alla nascita
- Infiammazione cutanea
- Utilizzare l'attrezzatura corretta per ridurre la quantità di polvere e fumi nell'aria e per ridurre la polvere su attrezzature di lavoro, superfici, indumenti e parti del corpo. Esempi di contromisure sono i sistemi di raccolta della polvere e gli spruzzi d'acqua per abbattere la polvere. Se possibile, ridurre la polvere all'origine. Assicurarsi che l'attrezzatura sia installata e utilizzata correttamente e che venga eseguita la manutenzione ordinaria.
- utilizzare protezione respiratoria omologata. Assicurarsi che la protezione respiratoria sia adatta ai materiali pericolosi presenti nell'area di lavoro.
- Accertarsi che il flusso d'aria nell'area di lavoro sia sufficiente.
- Se possibile, puntare lo scarico del prodotto in modo che non possa generare polvere nell'aria.

Sicurezza per il rumore



AVVERTENZA: Leggere le seguenti avvertenze prima di utilizzare il prodotto.

- Livelli di rumore elevati e un'esposizione prolungata al rumore possono causare la perdita dell'udito dovuta al rumore.
- Per ridurre il livello di rumorosità, eseguire la manutenzione e azionare il prodotto come indicato nel manuale dell'operatore.
- Utilizzare una protezione per l'udito omologata durante l'utilizzo del prodotto.
- Stare in ascolto per sentire segnali di avvertimento e voci quando si utilizzano le cuffie protettive. Rimuovere la protezione acustica quando il prodotto viene arrestato, a meno che non sia necessaria una protezione acustica per il livello di rumore nell'area di lavoro.

Abbigliamento protettivo personale



AVVERTENZA: leggere le seguenti avvertenze prima di utilizzare il prodotto.

- Usare sempre abbigliamento protettivo personale omologato quando si utilizza il prodotto. L'uso di abbigliamento protettivo personale non elimina il rischio di lesioni, ma ne riduce la gravità in caso di incidente. Farsi consigliare dal rivenditore per la scelta dell'abbigliamento protettivo personale corretto.

- Controllare regolarmente le condizioni dell'abbigliamento protettivo personale.
- Utilizzare un elmetto protettivo omologato.
- Usare cuffie protettive omologate.
- utilizzare protezione respiratoria omologata.
- Utilizzare una protezione per gli occhi omologata con protezione laterale.
- Usare guanti protettivi.
- Utilizzare stivali con calotta di acciaio e suola antiscivolo.
- Utilizzare indumenti da lavoro approvati o indumenti aderenti equivalenti, con maniche e gambe lunghe.

Estintore

- Tenere un estintore a portata di mano durante il funzionamento del prodotto.
- Utilizzare un estintore a polvere di classe "ABE" o un estintore ad anidride carbonica di tipo "BE".

Dispositivi di sicurezza sul prodotto



AVVERTENZA: Leggere le seguenti avvertenze prima di utilizzare il prodotto.

- Non utilizzare un prodotto con dispositivi di sicurezza difettosi.
- Effettuare un controllo dei dispositivi di sicurezza con regolarità. Se i dispositivi di sicurezza sono difettosi, rivolgersi alla propria officina Husqvarna.

Funzione di arresto rapido

Le lame si arrestano immediatamente quando si rilascia la maniglia di arresto rapido.

Controllo della funzione di arresto rapido

1. Avviare il motore. Fare riferimento a *Avviamento del prodotto alla pagina 8*.
2. Rilasciare la maniglia di arresto rapido (A). Il motore si arresta.

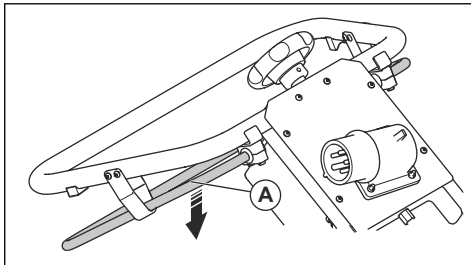

Istruzioni di sicurezza per l'utilizzo in prossimità di bordi



AVVERTENZA: leggere le seguenti avvertenze prima di utilizzare il prodotto.

- Vi è il rischio che il prodotto cada quando lo si utilizza vicino a un bordo. Mantenere sempre almeno $\frac{2}{3}$ del prodotto su una superficie sufficientemente stabile da sostenerne il peso.
- Se il prodotto cade, arrestare il motore prima di sollevarlo su una superficie sufficientemente stabile. Fare riferimento a *Sollevamento del prodotto alla pagina 15*.

Istruzioni di sicurezza per la manutenzione



AVVERTENZA: leggere le seguenti avvertenze prima di utilizzare il prodotto.

- Se la manutenzione non viene eseguita correttamente e con regolarità, aumenta il rischio di lesioni personali e danni al prodotto.

- Usare sempre abbigliamento protettivo personale. Fare riferimento a *Abbigliamento protettivo personale alla pagina 6*.
- Pulire il prodotto per rimuovere materiali pericolosi prima di eseguire la manutenzione.
- Prima di eseguire la manutenzione, scollegare il cavo di alimentazione del prodotto.
- Non apportare modifiche al prodotto. Le modifiche apportate al prodotto non approvate dal produttore possono causare gravi lesioni, anche letali.
- Utilizzare sempre accessori e ricambi originali. Accessori e ricambi che non sono stati approvati dal produttore possono causare gravi lesioni, anche fatali.
- Sostituire le parti danneggiate, usurate o rotte.
- Eseguire esclusivamente gli interventi di manutenzione riportati nel presente manuale operatore. Rivolgersi a un'officina autorizzata per tutti gli altri interventi.
- Dopo la manutenzione, controllare il livello di vibrazioni del prodotto. Se non è corretto, rivolgersi a un'officina autorizzata.
- Rivolgersi a un'officina autorizzata per far svolgere regolarmente interventi di manutenzione sul prodotto.

Utilizzo

Introduzione



AVVERTENZA: Leggere e comprendere il capitolo sulla sicurezza prima di utilizzare la macchina.

Cosa fare prima di azionare il prodotto

- Leggere il manuale dell'operatore con attenzione e accertarsi di averne compreso il contenuto.
- Leggere il Manuale del motore fornito dal relativo produttore.
- Collegare il prodotto a una presa di corrente dotata di messa a terra.
- Accertarsi che la tensione di rete corrisponda a quella indicata sulla targhetta dati di funzionamento del prodotto.
- Impostare l'impugnatura all'altezza di lavoro idonea.
- Assicurarsi che l'anello di protezione sia montato correttamente. Fare riferimento a *Fissaggio dell'anello di protezione alla pagina 13*.
- Assicurarsi che sia montato l'anello di protezione corretto per la posizione di funzionamento selezionata.
- Eseguire la manutenzione giornaliera. Fare riferimento a *Programma di manutenzione alla pagina 10*.

Selezione della posizione per la frattazzatura

1. Inserire le spine di bloccaggio nel relativo foro per la larghezza selezionata. Selezionare tra questi diametri:

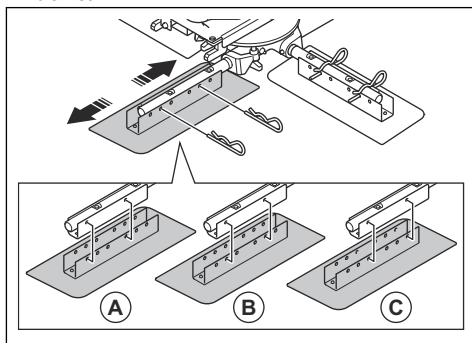

- A: 850 mm/33,5 poll.
- B: 950 mm/37,4 poll.
- C: 1020 mm/40,2 poll.

2. Installare un anello di protezione della dimensione corretta per la larghezza selezionata. Selezionare tra questi diametri:

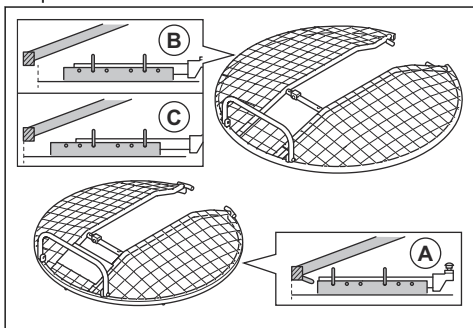

- A: 855 mm/33,7 poll.
- B: 950 mm (37,4 poll.)
- C: 1000 mm/39,4 poll.

Installazione del disco flottante

1. Posizionare il disco flottante su una superficie piana e dura.
2. Posizionare il prodotto sopra il disco flottante.
3. Allineare il centro del complessivo lama con il centro del disco flottante.
4. Ruotare il disco flottante finché le lame non si innestano nelle staffe del disco.



ATTENZIONE: Assicurarsi che il disco flottante sia correttamente installato prima di utilizzare il prodotto. Un disco flottante installato in modo errato non garantisce risultati omogenei.

Avviamento del prodotto

1. Collegare la spina del cavo di alimentazione alla presa (A).

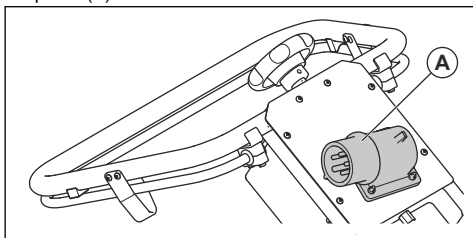

2. Collegare il cavo di alimentazione a una presa di corrente trifase da 400 V, 16 A.



AVVERTENZA: Assicurarsi che la presa elettrica sia dotata di protezione RCD.

3. Tirare la maniglia di arresto rapido (B) fino a quando non tocca l'impugnatura. Mantenere la maniglia di arresto rapido in questa posizione durante l'utilizzo del prodotto.

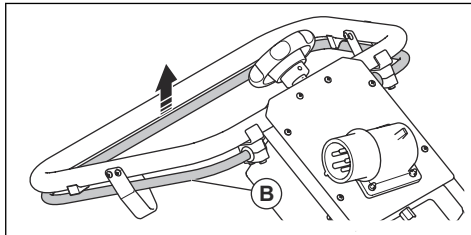

4. Ruotare l'interruttore del numero di giri per impostare il regime di funzionamento. La posizione 1 corrisponde a 60 giri/min e la posizione 2 a 120 giri/min.

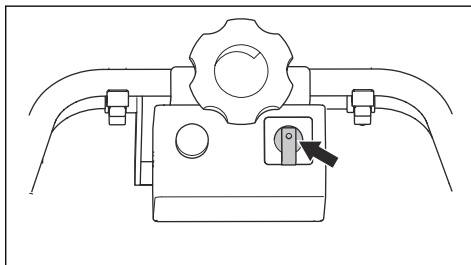

Nota: Se l'interruttore del numero di giri è impostato sulla posizione 0, il prodotto si arresta. Se la maniglia di arresto rapido è innestata, il prodotto si riavvia se l'interruttore del numero di giri è impostato sulla posizione 1 o 2. Per arrestare correttamente il prodotto, fare riferimento a *Arresto del prodotto alla pagina 10*.

5. Premere il pulsante di avviamento (C) e tenere saldamente l'impugnatura.

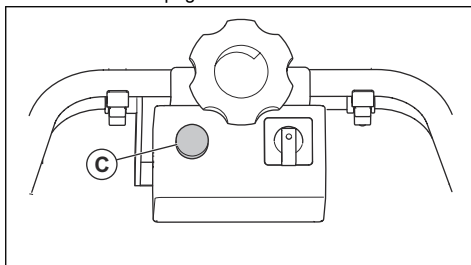

- a) Se la sequenza di fase non è corretta, diventa errato anche il senso di rotazione. Se il senso di rotazione non è corretto, il motore e la trasmissione si disinnestano. In tal caso, selezionare la posizione opposta 1 o 2 sull'interruttore del numero di giri.

Tecniche di lavoro

La flottazione rimuove le ammaccature sulla superficie di calcestruzzo. La superficie in calcestruzzo deve essere sufficientemente dura prima dell'operazione di flottazione. La superficie in calcestruzzo è sufficientemente dura se con una scarpa si causa solo una piccola rientranza sulla superficie stessa.

Una volta completata l'operazione di flottazione, la superficie in calcestruzzo viene preparata per l'operazione di frattazzatura. L'operazione di frattazzatura aumenta la densità della superficie in calcestruzzo e la rende liscia e dura.



ATTENZIONE: Verificare se sono presenti pietre sulla superficie in calcestruzzo durante il funzionamento. La presenza di pietre può dare origine a segni non facili da rimuovere dalla superficie in calcestruzzo.

Esecuzione dell'operazione di flottazione

1. Avviare il motore. Fare riferimento a *Avviamento del prodotto alla pagina 8*.
2. Ruotare la manopola di regolazione della lama finché il cavo non è in tensione.
3. Spostare il prodotto lungo la superficie in calcestruzzo.
4. Arrestare il prodotto e rimuoverlo dalla superficie in calcestruzzo.



ATTENZIONE: Non lasciare il prodotto fermo sulla superficie in calcestruzzo, poiché questo può causare segni e danneggiamenti alla superficie. Quando il prodotto si arresta, sollevarlo immediatamente dalla superficie in calcestruzzo.

Esecuzione dell'operazione di frattazzatura

1. Avviare il motore. Fare riferimento a *Avviamento del prodotto alla pagina 8*.
2. Ruotare la manopola di regolazione della lama finché il cavo non è in tensione.
3. Spostare il prodotto lungo la superficie in calcestruzzo.
 - a) Ruotare l'interruttore di selezione del numero di giri sulla posizione 1 o 2. La posizione 1 corrisponde a 60 giri/min. La posizione 2 corrisponde a 120 giri/min.



ATTENZIONE: Regolare il numero di giri in base alle condizioni della superficie. Una velocità eccessiva potrebbe causare danni al prodotto.

- b) Durante il funzionamento regolare la manopola di regolazione della lama secondo necessità.

4. Arrestare il prodotto e rimuoverlo dalla superficie in calcestruzzo.
5. Attendere che il calcestruzzo si sia assestato a sufficienza.
6. Ripetere la procedura finché la superficie in calcestruzzo non presenta una finitura soddisfacente e non si è completamente assestata.

Nota: Il periodo di tempo che intercorre tra le operazioni di frattazzatura è calcolato in base alla velocità con cui il cemento si assesta.

Spostamento del prodotto in direzioni diverse

- Per ruotare verso sinistra, sollevare l'impugnatura.

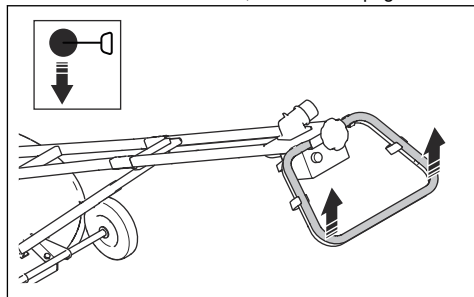

- Per ruotare verso destra, abbassare l'impugnatura.

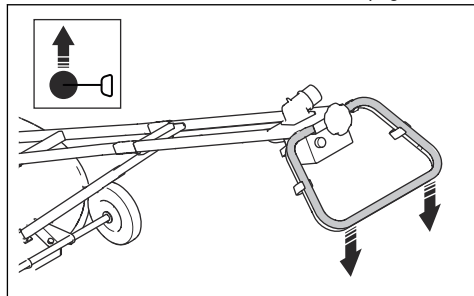

- Per spostare il prodotto in avanti, spingere l'impugnatura in avanti.

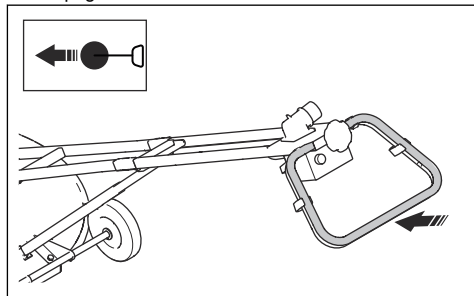

- Per spostare il prodotto all'indietro, tirare l'impugnatura all'indietro.

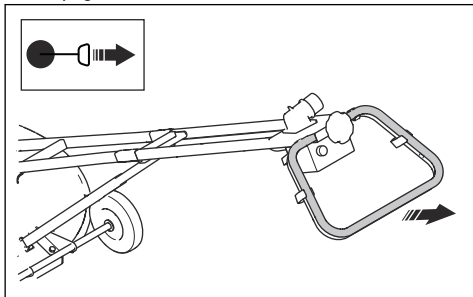

Regolazione dell'angolo della lama

L'angolo della lama è regolato gradualmente.

1. Per aumentare l'angolo della lama, ruotare la manopola di regolazione della lama in senso orario.

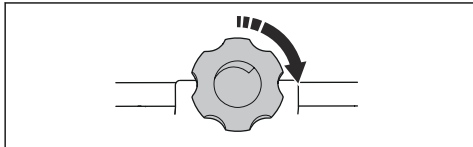

2. Per ridurre l'angolo della lama, ruotare la manopola di regolazione della lama in senso antiorario.

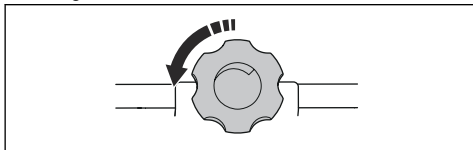

Arresto del prodotto

1. Rilasciare la maniglia di arresto rapido (A). Il motore si arresta.

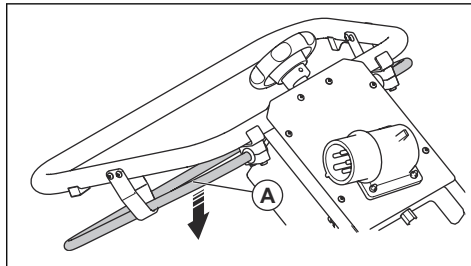

2. Scollegare il cavo dalla fonte di alimentazione.



AVVERTENZA: Scollegare sempre il cavo dalla fonte di alimentazione quando il prodotto non è in funzione.

Manutenzione

Introduzione



AVVERTENZA: Leggere attentamente il capitolo sulla sicurezza prima di eseguire la manutenzione del prodotto.

Per tutti gli interventi di assistenza e riparazione sul prodotto, è necessaria una formazione specifica. Garantiamo la disponibilità per riparazioni e assistenza professionali. Se non avete acquistato il prodotto presso un rivenditore dotato di officina, informatevi sull'ubicazione della più vicina officina autorizzata.

Per le parti di ricambio, rivolgersi Husqvarna al proprio concessionario o all'addetto all'assistenza.

Programma di manutenzione

* = manutenzione generale effettuata dall'operatore. Le istruzioni non sono riportate in questo manuale dell'operatore.

X = le istruzioni sono riportate in questo manuale dell'operatore.

Manutenzione	Prima dell'uso, ogni 10 ore	Dopo le prime 20 ore	Annualmente, ogni 500 ore
Assicurarsi che non vi siano perdite di olio.	*		
Pulire il prodotto.	X		

Manutenzione	Prima dell'uso, ogni 10 ore	Dopo le prime 20 ore	Annualmente, ogni 500 ore
Accertarsi che i dadi e le viti siano serrati.	*		
Lubrificare gli alberi delle lame dopo aver pulito il prodotto.	X	X	
Accertarsi che i comandi possano muoversi regolarmente.	*		
Controllare che i fili non siano danneggiati e che siano regolati correttamente.	*		
Pulire l'albero della lama.			X
Pulire lo spingidisco.			X

Pulizia del prodotto



ATTENZIONE: Non utilizzare una lancia ad alta pressione per pulire il prodotto.

- Rimuovere il calcestruzzo dalle superfici del prodotto dopo ogni operazione prima che il calcestruzzo si indurisca.
- Utilizzare acqua corrente e un tubo per pulire il prodotto.



ATTENZIONE: Non dirigere l'acqua direttamente sulla scatola elettrica per l'arresto rapido o sul motore.

- Rimuovere grasso e olio dall'impugnatura.

Disposizione del prodotto in posizione di manutenzione



AVVERTENZA: Scollegare il cavo dalla fonte di alimentazione per evitare l'avviamento accidentale.

La posizione di manutenzione è utilizzata per tutte le procedure di manutenzione nella zona della lama sotto il prodotto.

- Inclinare il prodotto all'indietro finché non è stabile sull'impugnatura e sulle ruote di trasporto.

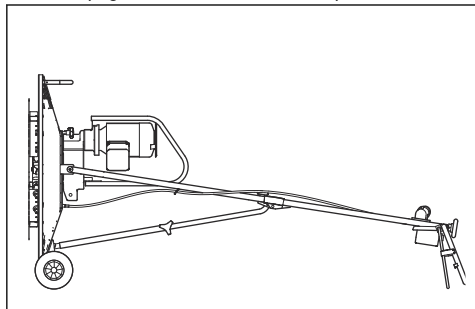

Pulizia o sostituzione degli alberi delle lame

1. Rimuovere i dadi e le viti dagli alberi delle lame.

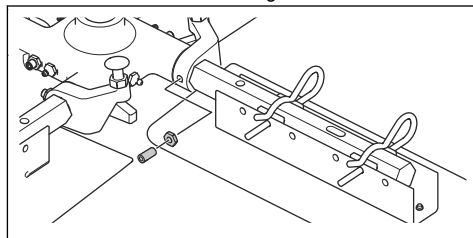

2. Estrarre gli alberi delle lame dal mozzo.

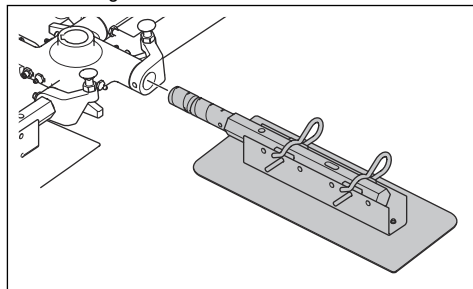

3. Sostituire gli alberi delle lame danneggiati.
4. Pulire le superfici di contatto sugli alberi delle lame e sul mozzo.
5. Lubrificare le superfici di contatto e montare gli alberi delle lame.

Lubrificazione degli alberi delle lame

- Spingere il grasso attraverso gli ingrassatori finché non fuoriesce attorno agli alberi delle lame.

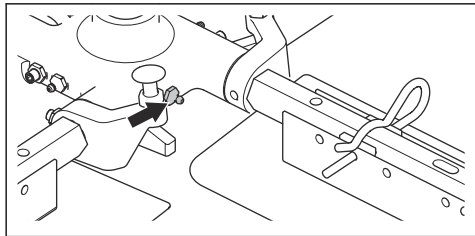

Pulizia o sostituzione del cuscinetto dello spingidisco

1. Rimuovere le vite e la rondella.

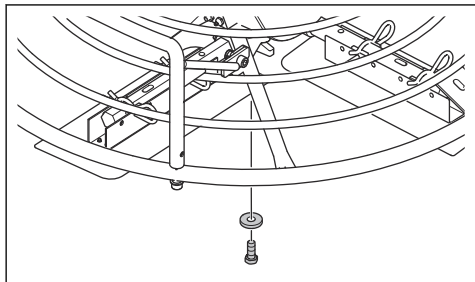

2. Rimuovere il complessivo lama. Utilizzare un estraattore se il complessivo lama non è facilmente rimovibile.

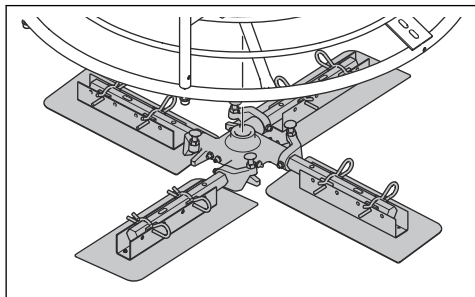

3. Rimuovere lo spingidisco (A), il cuscinetto a sfera (B), la boccola (C) e la piastra del cuscinetto (D).

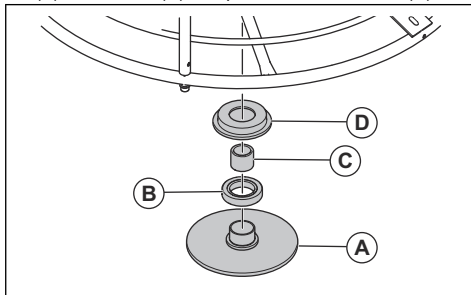

4. Pulire le superfici di tutte le parti e lubrificarle con cautela.
5. Lubrificare il cuscinetto a sfera con del grasso. Fare riferimento a *Dati tecnici alla pagina 17* per il tipo corretto di grasso.
6. Montare, seguendo i passaggi nell'ordine inverso.

Riparazione del giunto tra il motore e la trasmissione

- Assicurarsi che la dimensione (A) sia compresa tra 0,5-1,5 mm (0,02-0,06 poll.).

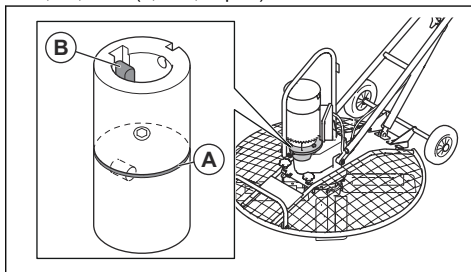

- Assicurarsi che la scanalatura nel connettore (B) sia rivolta verso il basso. Verificare inoltre che la testa della vite tocchi il connettore inferiore.

Sostituzione delle lame



AVVERTENZA: Prima di sostituire le lame, arrestare il prodotto e scollegare il cavo dall'alimentatore.

1. Predisporre il prodotto in posizione di manutenzione. Fare riferimento a *Disposizione del prodotto in posizione di manutenzione alla pagina 11*.
2. Allentare le lame.

- a) Per le lame a sgancio rapido, estrarre i fermagli della molla.

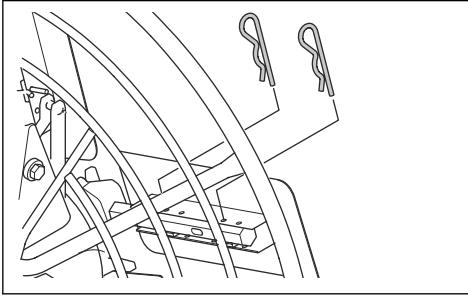

- b) Per le lame che non dispongono della funzione di sgancio rapido, rimuovere le viti.

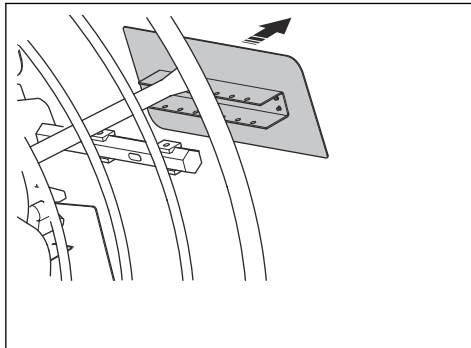

- a) Se la lama è usurata su 1 solo bordo, ruotarla di 180 gradi e rimetterla in posizione.

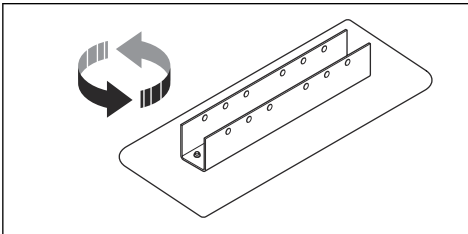

- b) Se la lama è usurata sui bordi anteriore e posteriore, sostituirla con una nuova.

4. Lubrificare gli alberi delle lame. Fare riferimento a *Lubrificazione degli alberi delle lame alla pagina 12.*



ATTENZIONE: Assicurarsi che le lame siano montate correttamente, prima di utilizzare il prodotto. Lame montate in modo errato non garantiscono un risultato uniforme.

Rimozione dell'anello di protezione



AVVERTENZA: Prima di rimuovere l'anello di protezione, arrestare il prodotto e

scollegare il cavo dalla fonte di alimentazione.

1. Predisporre il prodotto in posizione di manutenzione. Fare riferimento a *Disposizione del prodotto in posizione di manutenzione alla pagina 11.*
2. Allentare le manopole di bloccaggio dell'anello di protezione (A) di 8-10 mm (0,31-0,39 poll.).

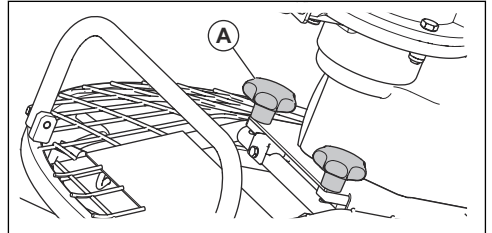

3. Rimuovere l'anello di protezione.

Fissaggio dell'anello di protezione

1. Predisporre il prodotto in posizione di manutenzione. Fare riferimento a *Disposizione del prodotto in posizione di manutenzione alla pagina 11.*
2. Spingere verso il basso l'anello di protezione finché non tocca i fermi (A).

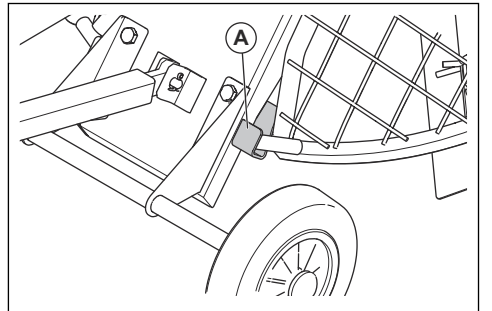

3. Serrare le manopole di bloccaggio dell'anello di protezione.
4. Assicurarsi che il magnete (B) chiuda il circuito.

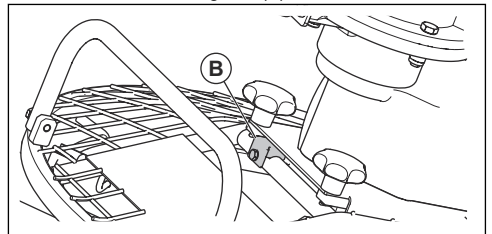

- a) Se il magnete dell'interruttore magnetico viene sostituito, assicurarsi che vi sia un gioco di 0-2 mm (0-0,08 poll.).

Ricerca dei guasti

Problema	Causa	Soluzione
Il prodotto non si avvia.	Nessun alimentatore o alimentazione monofase priva di tensione.	Esaminare il cavo di alimentazione, tutte e 3 le fasi e il fusibile. Sostituire le parti danneggiate.
	Nessun controllo dell'erogazione di corrente.	Assicurarsi che il magnete sull'anello di protezione chiuda il circuito correttamente.
	La corrente non raggiunge il motore elettrico.	Esaminare i componenti elettrici, l'interruttore magnetico, i cavi, i contattori, i condensatori e il pulsante di avviamento. Sostituire le parti danneggiate.
Le lame non ruotano.	Il senso di rotazione non è corretto.	Cambiare la posizione dell'interruttore del numero di giri.
Le lame ruotano troppo lentamente quando la maniglia di arresto rapido è innestata.	La frizione non funziona correttamente.	Portare l'interruttore del numero di giri nella posizione 2.
Le lame non ruotano agevolmente.	Il disco flottante viene utilizzato e il cemento è troppo fresco.	Lasciar asciugare il calcestruzzo ancora un po' prima di azionare il prodotto.
	Il motore è difettoso.	Riparare o sostituire il motore.
	La trasmissione è difettosa.	Riparare o sostituire la trasmissione.
Il prodotto vibra.	1 o più lame sono piegate o difettose.	Sostituire le lame danneggiate.
	1 o più lame non si muovono correttamente nel mozzo.	Rimuovere le lame. Pulire e lubrificare tutte le superfici di contatto.
	Lo spingidisco è piegato o difettoso.	Sostituire lo spingidisco.
Il sistema di regolazione della lama è difettoso.	1 o più lame non si muovono correttamente nel mozzo.	Rimuovere le lame. Pulire e lubrificare tutte le superfici di contatto.
	Lo spingidisco non si muove verticalmente.	Smontare il complessivo lama. Pulire e lubrificare tutte le superfici di contatto.
	Il comando di regolazione della lama sul manubrio è difettoso.	Esaminare tutte le parti del comando di regolazione della lama per verificare che non siano danneggiate, e sostituirle se necessario.

Trasporto, stoccaggio e smaltimento

Trasporto



AVVERTENZA: prestare attenzione durante il trasporto. Il prodotto ha un peso elevato e può causare lesioni in caso di caduta.

- Piegare l'impugnatura. Fare riferimento a *Disposizione del prodotto in posizione di trasporto alla pagina 15.*
- Se è installato un disco flottante opzionale, rimuoverlo prima del trasporto.
- Se si utilizza un veicolo per il trasporto del prodotto, assicurarsi che il prodotto sia fissato a dovere e non possa muoversi. Agganciare 1 cinghia di fissaggio

all'impugnatura di comando e al veicolo. Agganciare 1 fascetta di fissaggio al telaio di supporto per la posizione di manutenzione e al veicolo.

- Non poggiare il prodotto sul lato durante il trasporto. Il lato inferiore del prodotto deve essere sempre rivolto verso il basso.

Disposizione del prodotto in posizione di trasporto

- Tirare la manopola sulla cerniera centrale e piegare l'impugnatura all'indietro.

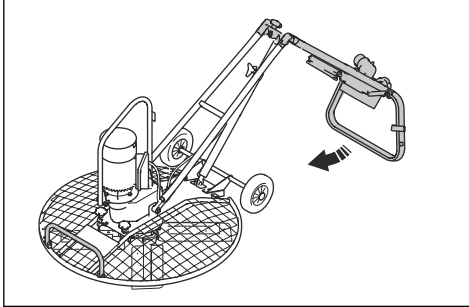

Spostamento del prodotto sulle ruote di trasporto

1. Inclinare il prodotto all'indietro fino a quando le ruote di trasporto non poggiano a terra.
2. Afferrare il prodotto dall'impugnatura e spostarlo in avanti o indietro secondo necessità.



ATTENZIONE: Le ruote di trasporto sono destinate esclusivamente al trasporto su brevi distanze.

Sollevamento del prodotto



AVVERTENZA: assicurarsi che l'attrezzatura di sollevamento abbia le specifiche corrette per sollevare il prodotto in sicurezza. La targhetta dati di funzionamento sul prodotto mostra il peso del prodotto.



AVVERTENZA: Non sollevare un prodotto danneggiato. Accertarsi che il golphare di sollevamento sia fissato correttamente e che non sia danneggiato.



AVVERTENZA: Non camminare o sostare sotto o vicino a un prodotto sollevato.

- Fissare il dispositivo di sollevamento all'occhiello.

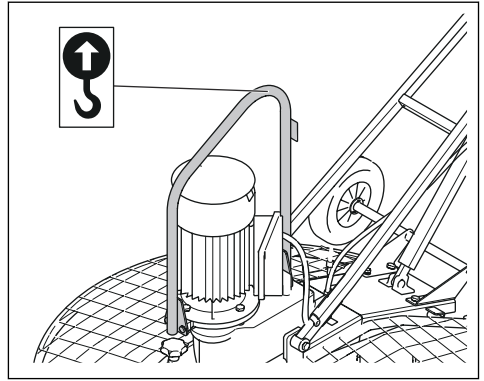

AVVERTENZA: Non utilizzare ganci metallici, catene o altri mezzi di sollevamento con bordi irregolari che possono danneggiare l'occhiello di sollevamento.

- Per sollevare il prodotto manualmente, afferrare l'impugnatura (A) e l'impugnatura di sollevamento (B).

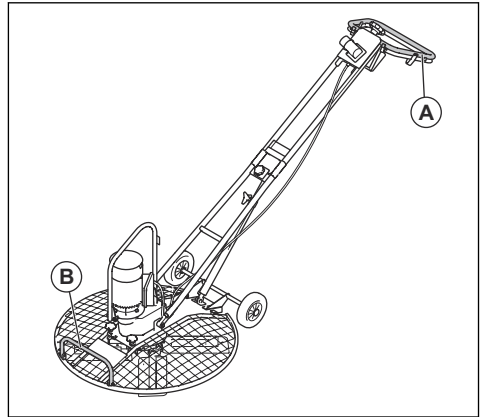

ATTENZIONE: Non sollevare il prodotto dall'anello di protezione.

Conservazione

- Pulire il prodotto prima del rimessaggio.
- Conservare il prodotto in un luogo asciutto e al riparo dal gelo.
- Conservare il prodotto in un'area chiusa a chiave per impedire l'accesso a bambini o persone non autorizzate.

Smaltimento del prodotto

- Rispettare le norme locali sul riciclaggio e le normative vigenti.
- Quando il prodotto non viene più utilizzato, inviarlo a un rivenditore Husqvarna o smaltirlo presso un impianto di riciclo.

Dati tecnici

Dati tecnici

Tipo di motore	400 V-3-50 Hz
Potenza del motore, kW	1,6/2,4
Velocità della lama, giri/min	60/120
Corrente nominale, A	5,4
Tipo di impugnatura	Lunga
Tipo di regolazione dell'angolo della lama	Passo di torsione
Tipo di bracci della lama	Sgancio rapido/Imbullonato
Grasso, albero per la regolazione della lama	Shell Gadus S2 o equivalente
Olio della trasmissione	Mobil SHC 634 sintetico

Per ulteriori informazioni e domande su questo specifico motore, fare riferimento al manuale del motore o al sito web del produttore del motore.

Peso	Diametro 850 mm (33,5 poll.)	Diametro 1020 mm (40,2 poll.)
Peso operativo, EN500, kg/lb	86/190	88/194

Emissioni di rumore	
Livello potenza acustica L_w misurato, dB(A) rel 1pW ¹	92
Livello di pressione acustica L_p all'orecchio dell'operatore, dB (A) ²	77

Livelli di vibrazioni ³	
Vibrazione, valori su tre assi, livello a_h , m/s ²	1,4

Pesi e dimensioni delle opzioni	Diametro 850 mm (33,5 poll.)	Diametro 1020 mm (40,2 poll.)
Disco flottante, kg/lb	13/28,6	13/28,6, 16/35,3, 19/41,9
Disco flottante, mm/poll.	865/34	865/34, 965/38, 1015/40
Lame frattazzatrice, quattro unità, kg/lb	9/19,8	9/19,8

¹ Livello potenza acustica misurato L_w a norma EN ISO 3744.

² Livello di pressione acustica L_p a norma EN ISO 11201, EN 12649. Incertezza K_{pA} 2,5 dB (A).

³ **Livello delle vibrazioni stabilito a norma EN 12649.**

Pesi e dimensioni delle opzioni	Diametro 850 mm (33,5 poll.)	Diametro 1020 mm (40,2 poll.)
Lama frattazatrice, mm/poll.	850/33,5	850/33,5, 915/36, 980/38,6
Anello di protezione, mm/poll.	850/33,5	1020/40,2

Dichiarazione su rumori e vibrazioni

Questi valori dichiarati sono stati ottenuti mediante test di laboratorio in conformità alla direttiva o agli standard indicati e sono adatti per il confronto con i valori dichiarati di altri prodotti testati in conformità alla stessa direttiva o agli stessi standard. Questi valori dichiarati non sono adatti per l'uso nelle valutazioni dei rischi e i valori misurati nei singoli luoghi di lavoro possono essere più elevati. I valori di esposizione effettivi e il rischio di danni riscontrati da un singolo utente sono unici e dipendono dal modo in cui l'utente lavora, dal materiale utilizzato, dal tempo di esposizione e dalle condizioni fisiche dell'utente e del prodotto.

Dimensioni del prodotto (diametro 850 mm/33,5 poll.)

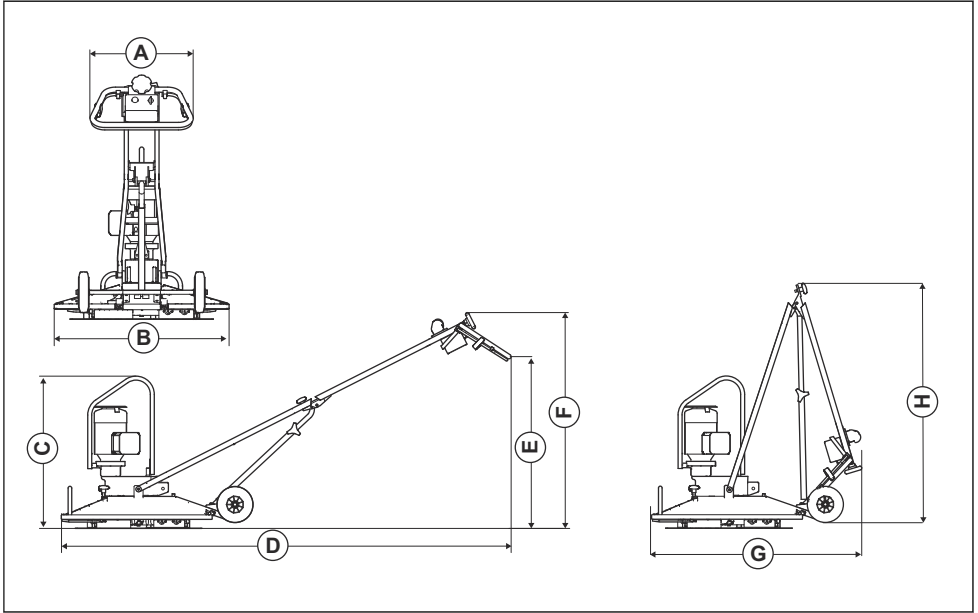

A	Larghezza impugnatura, mm/poll.	505/19,9	E	Altezza impugnatura, mm/poll.	950/37,4
B	Larghezza del complessivo lama, mm/poll.	855/33,7	F	Altezza alla manopola di regolazione della lama, mm/poll.	1194/47,0
C	Altezza al punto di sollevamento sul golfare, mm/poll.	842/33,1	G	Lunghezza con impugnatura ripiegata, mm/poll.	1154/45,4
D	Lunghezza compresa impugnatura, mm/poll.	2488/98,0	H	Altezza con impugnatura ripiegata, mm/poll.	1351/53,2

Dimensioni del prodotto (diametro 1020 mm/40,2 poll.)

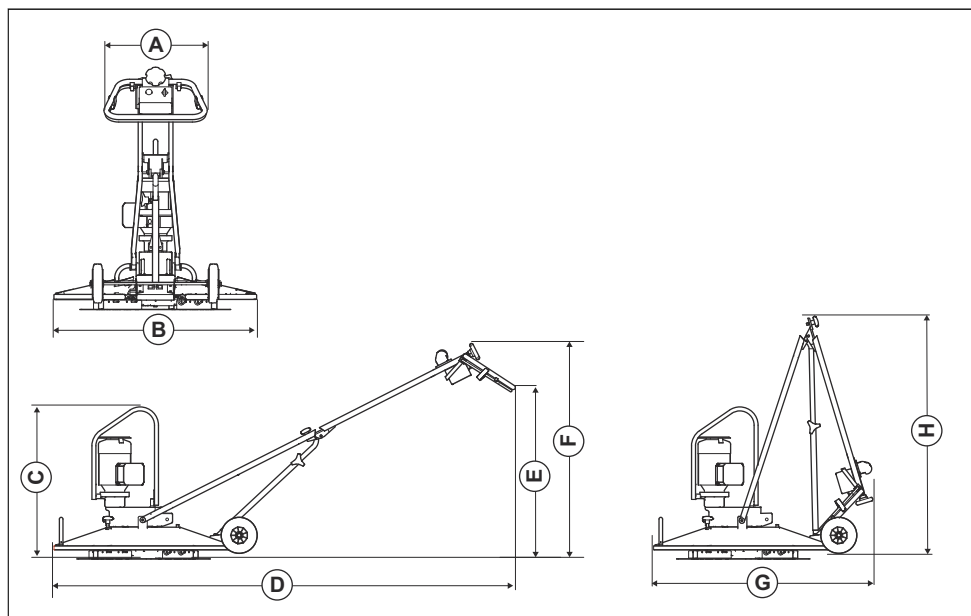

A	Larghezza impugnatura, mm/poll.	505/19,9	E	Altezza impugnatura, mm/poll.	950/37,4
B	Larghezza del complessivo lama, mm/poll.	1000/39,4	F	Altezza alla manopola di regolazione della lama, mm/poll.	1194/47,0
C	Altezza al punto di sollevamento sul golfare, mm/poll.	842/33,1	G	Lunghezza con impugnatura ripiegata, mm/poll.	1227/48,3
D	Lunghezza compresa impugnatura, mm/poll.	2561/100,8	H	Altezza con impugnatura ripiegata, mm/poll.	1351/53,2

Dichiarazione di conformità CE

Dichiarazione di conformità CE

Husqvarna AB, SE-561 82 Huskvarna, Svezia, tel:
+46-36-146500, dichiara sotto la propria esclusiva
responsabilità che il prodotto indicato:

Descrizione	Macchina per levigare il calcestruzzo, frattazzatrice
Marchio	Husqvarna
Tipo/Modello	BG Combi
Identificazione	Numeri di serie a partire da 2019 e successivi

è pienamente conforme alle seguenti norme e direttive
UE:

Direttiva/norma	Descrizione
2006/42/CE	"sulle macchine"
2014/30/UE	"sulla compatibilità elettromagnetica"
2011/65/UE	"sulla restrizione dell'uso di sostanze pericolose"

e che sono applicati gli standard armonizzati e/o le
specifiche tecniche seguenti;

EN 12649:2008+A1:2011

Partille, 2019-12-06



Martin Huber

R&D Director, Concrete Surfaces & Floors

Husqvarna AB, Construction Division

Responsabile della documentazione tecnica



www.husqvarnacp.com

Istruzioni originali

1140657-41



2020-04-16