



 **Husqvarna**[®]



LT 5005, LT 6005

İçindekiler

Giriş.....	2	Taşıma, depolama ve atma.....	14
Güvenlik.....	4	Teknik veriler.....	17
Kullanım.....	8	AT Uyumluluk Bildirimi.....	21
Bakım.....	10		

Giriş

Ürün açıklaması

Ürün; taneçikli toprağı, ince taneli toprağı ve kil içeriğı yüksek olan toprağı sıkıştırmak için kullanılan bir tokmaktır.

Kullanım amacı

Ürün yalnızca profesyonel kullanım içindir. Ürün, hendeklerde, boruların çevresinde veya diğerk küçük

alanlarda sıkıştırma için kullanılır. Bu tür çalışmalara örnek olarak ev temelleri ve otoparklar verilebilir. Ürünü başka işler için kullanmayın.

Ürüne genel bakış

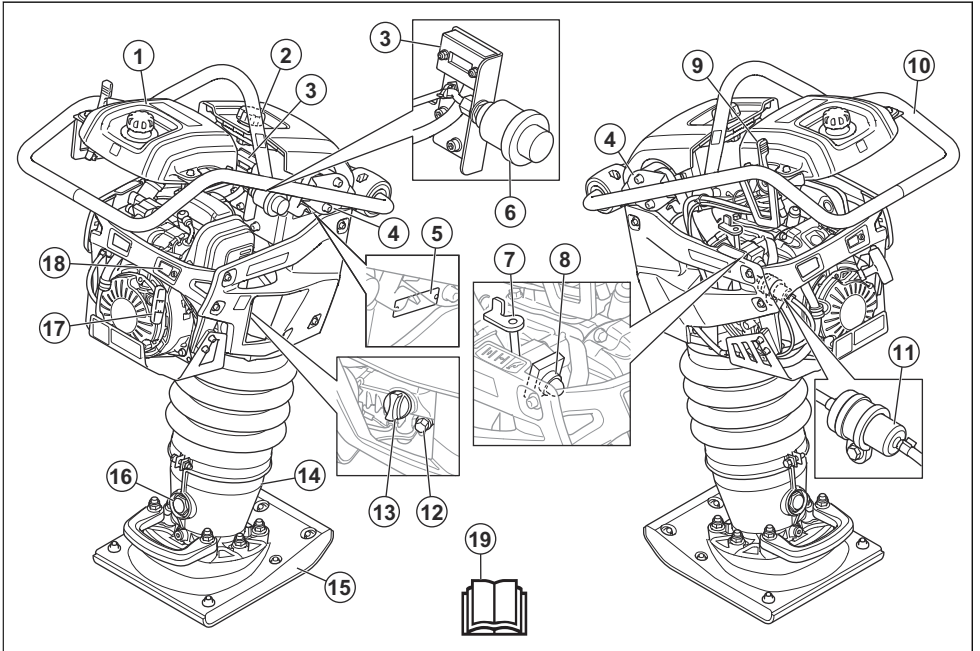

- | | |
|-------------------------------|------------------------------------|
| 1. Yakıt tankı | 7. Jikle kontrolü |
| 2. Kapak kilitleme düğmesi | 8. Hava alma haznesi |
| 3. Saat ölçer | 9. Gaz kontrolü |
| 4. Titreşim azaltma birimleri | 10. Tutma yeri/Güvenlik çerçevesi |
| 5. Tip plakası | 11. Yakıt filtresi |
| 6. Hava filtresi göstergesi | 12. Motor yağı için tahliye tapası |

13. Yağ tankı/yağ ölçme çubuğu
14. Tokmak ayağı
15. Tokmak pabucu
16. Yay yüklü tokmak ayağındaki yağ gösterge camı
17. Çalıştırma ipi kolu
18. Motor yağı göstergesi
19. Kullanım kılavuzu

Saat ölçer

Motor çalışırken saat ölçer, motor devrini dev/dak cinsinden gösterir. Motor kapalıyken saat ölçer, ürünün toplam çalışma süresini saat cinsinden gösterir.

Gaz kontrolü

Gaz kontrolünün 3 kullanılabilir konumu vardır:

- Çalışma modu konumu (A)
- Başlangıç konumu/rölanti devri konumu (B)
- Durdurma konumu (C)

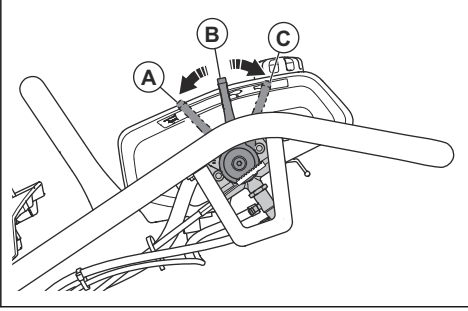

Ürün üzerindeki semboller



Dikkatli olun ve ürünü doğru kullanın. Bu ürün, operatör ya da başkaları açısından ciddi yaralanmalara veya ölüme neden olabilir.



Ürünü kullanmadan önce kılavuzu dikkatlice okuyun ve talimatları anladığınızdan emin olun.



Hava filtresi göstergesi.



Kulak koruma ekipmanı kullanın.



Koruyucu bot kullanın.



Yay fırlayabilir ve yaralanmaya neden olabilir.



Sıcak yüzey.



Ürünü güvenlik çerçevesindeki bu konumda kaldırın.



Çalıştırma konumu.



n/min

Çalıştırma konumu/rölanti konumu.



Motor durdurma konumu.



Yakıt: Maksimum %10 etanol içeren kurşunsuz benzin.



Motor yağı seviyesi.



Hava alma haznesi.



Gaz kontrolünü çalıştırma konumuna getirin.



Jikle kapalı.



Primer ampulüne 5 kez basın.



Çalıştırma ipi kolunu çekin.



Jikle açık.



Motoru rölanti devrinde çalıştırın.



AT Direktifi uyarınca çevreye yayılan gürültü emisyonu: Ürünün emisyonu *Teknik veriler sayfa*da: 17 ve etiket üzerinde belirtilmiştir.



Bu ürün geçerli AT direktiflerine uygundur.

Not: Ürün üzerindeki diğer semboller/etiketler bazı pazarların özel sertifikalandırma gereksinimleri ile ilgilidir.

Tip plakası

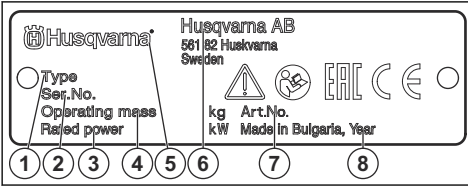

Güvenlik

Güvenlik tanımları

Kılavuzdaki önemli kısımları vurgulamak için uyarılar ve notlar kullanılmıştır.



UYARI: Kılavuzdaki talimatlara uyulmadığı takdirde operatör veya çevredeki kişiler için ciddi yaralanma veya ölüm tehlikesi varsa kullanılır.



DİKKAT: Kılavuzdaki talimatlara uyulmadığı takdirde ürünün, diğer malzemelerin veya çevrenin zarar görme riski olduğunda kullanılır.

Not: Belirli bir durumda bilgi verilmesi gerektiğinde kullanılır.

1. Ürün tipi
2. Üretim tarihi, yılı, haftası ve sıra numarası ile seri numarası
3. Nominal güç
4. Ürün ağırlığı
5. Marka
6. Üretici ve üretici adresi
7. Ürün numarası
8. Üretim yılı

Ürün sorumluluğu

Ürün sorumluluğu yasalarında belirtildiği üzere;

- ürünün hatalı bir şekilde onarılması,
- ürünün, üretici tarafından onaylanmayan veya üreticiden alınmayan parçalarla tamir edilmesi,
- üründe, üreticiden alınmayan veya üretici tarafından onaylanmayan bir aksesuar bulunması,
- ve ürünün, onaylı bir servis merkezinde veya yetkili bir kurum tarafından tamir edilmemesi durumunda oluşabilecek hasarlardan sorumlu değiliz.

Genel güvenlik talimatları



UYARI: Ürünü kullanmadan önce aşağıdaki uyarı talimatlarını okuyun.

- Bu ürün, dikkatli olmamanız ya da ürünü doğru kullanmamanız halinde tehlikeli bir alettir. Bu ürün, operatör ya da başkaları açısından ciddi yaralanmalara veya ölüme neden olabilir. Ürünü kullanmadan önce bu kullanım kılavuzunun içeriğini okuyup anlamanız gerekir.
- Tüm uyarıları ve talimatları kaydedin.
- Yürürlükteki tüm yasa ve yönetmeliklere uyun.
- Operatörün ve operatörün çalışanı ürünün çalıştırılması sırasında oluşabilecek riskleri bilmeli ve önlemelidir.
- Kullanım kılavuzunun içindekileri okuyup anlamadan kimsenin ürünü çalıştırmasına izin vermeyin.

- Kullanmadan önce eğitim almadıkça ürünü çalıştırmayın. Tüm operatörlerin eğitim aldığından emin olun.
- Ürünü, bir çocuğun kullanmasına izin vermayın.
- Ürünü yalnızca yetkili kişilerin çalıştırmasına izin verin.
- Operatör, diğer kişiler veya eşyalarının başına gelen kazalardan sorumludur.
- Ürünü yorgun, hasta veya alkol ya da ilaç etkisi altındayken kullanmayın.
- Her zaman dikkatli olun ve sağduyunuzu kullanın.
- Bu ürün, çalışırken elektromanyetik bir alan oluşturur. Bu alan, bazı koşullarda aktif veya pasif tıbbi implantlarda girişime neden olabilir. Ciddi yaralanmaya veya ölüme neden olabilecek durumların ortaya çıkma riskini azaltmak için tıbbi implantı olan kişilerin bu ürünü çalıştırmadan önce doktorları ve tıbbi implant üreticileriyle konuşmalarını öneririz.
- Ürünü temiz tutun. İşaretleri ve etiketleri net bir şekilde okuyabildiğinizden emin olun.
- Arızalıysa ürünü kullanmayın.
- Bu üründe değişiklik yapmayın.
- Üründe başka kişilerin değişiklik yapmış olması mümkünse ürünü çalıştırmayın.
- Giysilerin, uzun saçların ve takıların hareketli parçalara takılmadığından emin olun.
- Ürüne çarpmayın.
- Ürünü daima iki elinizle tutma yerinden tutarak arkadan çalıştırın. Ürün çalışırken tokmak pabucuna dokunmayın.
- Ürünü elektrik kablolarının yakınında çalıştırmayın. Üründe elektrik yalıtımı yoktur ve yaranalma veya ölüm meydana gelebilir.
- Ürünü çalıştırmadan önce çalışma alanında gizli kablolar, kablolar ve borular olup olmadığını öğrenin. Ürün gizli bir nesneye çarparsa motoru derhal durdurun ve ürünü ve nesneyi inceleyin. Devam etmenin güvenli olduğunu anlayana kadar ürünü tekrar çalıştırmaya başlamayın.
- Ürünü çalıştırmadan önce dik konuma getirin.
- Ürünün üzerine oturmayın.
- Ayaklarınızı tokmak pabucundan uzak tutun.
- Ürünü bacağınız tutma yerinin üzerinden çalıştırmayın.
- Ürünü sert kaya, sert beton veya diğer sert yüzeylerde çalıştırmayın. Yaralanma ve ürünün hasar görme riski vardır.
- Ürünü eğim üzerinde çalıştırmayın.
- Ürünü bir kanalda veya başka bir küçük alanda kullanırken tokmak pabucunun serbest bir şekilde hareket edebildiğinden emin olun. Alan tokmak pabucu için çok yüksek ürünün hasar görme riski vardır. Ayrıca ürünün ani hareketlerinden dolayı yaranalma riski vardır.
- Ürün çalışma sırasında yan tarafına düşerse ürünü dik konuma getirmeden önce motoru durdurun.

Kullanım için güvenlik talimatları



UYARI: Ürünü kullanmadan önce aşağıdaki uyarı talimatlarını okuyun.

- Acil bir durumda motoru hızlı bir şekilde nasıl kapatacağınızı öğrenin.
- Operatör, ürünü güvenli bir şekilde kullanmak için gereken fiziksel güce sahip olmalıdır.
- Tüm koruyucu kapaklar takılmadan ürünü çalıştırmayın.
- Kişisel koruyucu araçlar kullanın. Bkz. *Kişisel koruyucu ekipman sayfa: 6*.
- Çalışma alanında yalnızca onaylanmış kişilerin bulunduğundan emin olun.
- Çalışma alanını temiz ve aydınlık tutun.
- Çalışma sırasında emniyetli ve dengeli bir pozisyonda olduğunuzdan emin olun.
- Tutma yerlerinde, güvenlik çerçevesinde ve ürün üzerindeki diğer yüzeylerde gres veya yağ olmadığından emin olun. Kaygan yüzeyler ürünün düşmesine neden olabilir ve yaranalma ve ürünün hasar görme riski vardır.
- Ürünü yangın veya patlamaların meydana gelebileceği alanlarda kullanmayın.
- Bu ürün nesnelere yüksek hızda fırlamasına neden olabilir. Çalışma alanındaki tüm kişilerin onaylı kişisel koruyucu ekipman kullandıklarından emin olun. Çalışma alanındaki bağımsız nesnelere uzaklaştırın.
- Üründen uzaklaşmadan önce motoru durdurun ve kazara çalışma riski olmadığından emin olun.

Titreşim güvenliği



UYARI: Ürünü kullanmadan önce aşağıdaki uyarı talimatlarını okuyun.

- Ürünün çalışması sırasında, titreşimler üründen operatöre doğru hareket eder. Ürünün düzenli ve sık kullanılması operatörün yaranmasına veya yaranalma derecesinin artmasına neden olabilir. Parmaklar, eller, bileklikler, kollar, omuzlar ve/veya sinirler ve kan kaynağında ya da vücudun diğer bölümlerinde yaranalmalar meydana gelebilir. Yaranalmalar güçten düşürücü ve/veya kalıcı olabilir ve haftalar, aylar veya yıllar boyunca kademeli olarak artabilir. Olası yaranalmalar arasında kan dolaşım sistemi, sinir sistemi, eklemler ve diğer vücut yapılarının hasar görmesi bulunur.
- Belirtiler ürünün çalışması sırasında veya başka zamanlarda oluşabilir. Belirtileriniz varsa ve ürünü kullanmaya devam ederseniz belirtiler artabilir veya kalıcı olabilir. Bu belirtiler veya başka belirtiler ortaya çıkarsa tıbbi yardım alın:
 - Uyuşma, his kaybı, karıncalanma, iğnelenme, ağrı, yanma, zonklama, sertlik, uyuşukluk, güç kaybı, cilt renginde veya derimunda değişiklikler.

- Soğuk havalarda belirtiler artabilir. Ürünü soğuk ortamlarda kullanırken sıcak giysiler giyin ve ellerinizi sıcak ve kuru tutun.
- Doğru titreşim seviyesini korumak için kullanım kılavuzunda belirtilen şekilde ürün üzerinde bakım yapın ve ürünü çalıştırın.
- Üründe, tutma yerlerinden operatöre gelen titreşimleri azaltan bir titreşim azaltma sistemi bulunur. Bırakın işi ürün yapsın. Ürünü zorla itmeyin. Ürünü tutma yerlerinden hafifçe tutun ancak ürünü kontrol ettiğinizden ve güvenli bir şekilde çalıştırdığınızdan emin olun. Tutma yerlerini uç durma noktalarına gereğinden fazla itmeyin.
- Ellerinizi sadece tutma yeri veya tutma yerlerinin üzerinde tutun. Vücudunuzun diğer tüm parçalarını üzerinden uzak tutun.
- Aniden güçlü titreşimler olursa ürünü derhal durdurun. Artan titreşimlerin nedeni giderilmeden işleme devam etmeyin.

Toz güvenliği



UYARI: Ürünü kullanmadan önce aşağıdaki uyarı talimatlarını okuyun.

- Ürünün çalışması havada toza neden olabilir. Toz, ciddi yaralanmalara ve kalıcı sağlık sorunlarına neden olabilir. Silis tozu, çeşitli yetkililer tarafından zararlı olarak tanzim edilmiştir. Bu tür sağlık sorunlarına örnekler aşağıda verilmiştir:
 - Ölümcül akciğer hastalıkları kronik bronşit, silikozis ve pulmoner fibroz
 - Kanser
 - Doğum bozuklukları
 - Cilt iltihabı
- Havadaki toz ve duman miktarını azaltmak ve iş ekipmanı, yüzey, giysi ve vücut parçalarındaki tozu azaltmak için doğru ekipmanı kullanın. Kontrol için örneğin toz toplama sistemleri ve tozu tutmak amacıyla su spreyleri kullanılabilir. Mümkünse tozu kaynağında azaltın. Ekipmanın doğru şekilde kurulduğundan ve kullanıldığından ve ekipman üzerinde düzenli bakım yapıldığından emin olun.
- Onaylı solunum koruması kullanın. Solunum korumasının çalışma alanındaki tehlikeli maddeler için uygun olduğundan emin olun.
- Çalışma alanında hava akışının yeterli olduğundan emin olun.
- Mümkünse ürünün egzozunu tozun havaya dağılmayaacağı bir yere doğrultun.

Egzoz dumanı güvenliği



UYARI: Ürünü kullanmadan önce aşağıdaki uyarı talimatlarını okuyun.

- Motordan gelen egzoz dumanı kokusuz, zehirli ve son derece tehlikeli bir gaz olan karbon monoksit içerir. Karbon monoksiti solumak ölüme neden olabilir. Karbon monoksit kokusuz olduğu ve görülemediği için onu hissetmek mümkün değildir. Karbon monoksit zehirlenmesi belirtilerinden biri baş dönmесidir ancak karbon monoksitin miktarı veya konsantrasyonu yeterliyse kişi herhangi bir belirti görülmeden bilinçsiz hale gelebilir.
- Egzoz dumanları, benzen dahil yanmamış hidrokarbonlar da içerir. Uzun süreyle solunması sağlık sorunlarına neden olabilir.
- Görebildiğiniz veya koklayabildiğiniz egzoz dumanları da karbon monoksit içerir.
- Yanmalı motor ürününü kapalı yerlerde veya yeterli hava akışı olmayan yerlerde kullanmayın.
- Egzoz dumanlarını solumayın.
- Çalışma alanındaki hava akışının yeterli olduğundan emin olun. Bu, ürünü hendeklerde veya egzoz dumanlarının kolayca toplanabileceği diğer küçük çalışma alanlarında kullanırken çok önemlidir.

Gürültü güvenliği



UYARI: Ürünü kullanmadan önce aşağıdaki uyarı talimatlarını okuyun.

- Yüksek gürültü seviyeleri ve uzun süreli gürültüye maruz kalma, gürültüye bağlı işitme kaybına neden olabilir.
- Gürültü seviyesini minimum seviyede tutmak için kullanım kılavuzunda belirtilen şekilde bakım yapın ve ürünü çalıştırın.
- Susturucuda hasar ve kusur olup olmadığına bakın. Susturucunun ürüne doğru şekilde takıldığından emin olun.
- Ürünü kullanırken onaylı bir kulak koruma ekipmanı kullanın.
- Kulak koruma ekipmanı kullanırken uyarı sinyallerine ve seslere dikkat edin. Çalışma alanındaki gürültü seviyesi için işitme koruması gerekmiyorsa ürün durduğunda kulak koruma ekipmanını çıkarın.

Kişisel koruyucu ekipman



UYARI: Ürünü kullanmadan önce aşağıdaki uyarı talimatlarını okuyun.

- Ürünü çalıştırırken daima onaylı kişisel koruyucu ekipmanları kullanın. Kişisel koruyucu ekipmanlar yaralanma riskini tamamen engelleyemez ancak bir kaza durumunda yaralanmanın derecesini azaltır. Bayiniz doğru kişisel koruyucu ekipmanı seçmenize yardımcı olur.
- Kişisel koruyucu ekipmanların durumunu düzenli olarak kontrol edin.
- Onaylı koruyucu baret kullanın.
- Onaylanmış kulak koruma ekipmanı kullanın.

- Onaylı solunum koruması kullanın.
- Yan korumalı onaylı koruyucu gözlük kullanın.
- Koruyucu eldivenler kullanın.
- Çelik parmak ucu ve kaymaz tabanlı botlar giyin.
- Uzun kollu ve uzun bacaklı onaylı iş elbiseleri ya da bunun eşdeğeri olan vücuda oturan giysiler kullanın.

Yangın söndürücü

- Çalışma sırasında yakında bir yangın söndürücü bulundurun.
- "ABE" sınıfı bir toz yangın söndürücü veya "BE" tipi bir karbondioksit yangın söndürücü kullanın.

Ürünün üzerindeki güvenlik aletleri



UYARI: Ürünü kullanmadan önce aşağıdaki uyarı talimatlarını okuyun.

- Güvenlik araçları arızalı olan bir ürünü kullanmayın.
- Güvenlik araçlarını düzenli olarak kontrol edin. Güvenlik araçları arızalıysa Husqvarna servis noktanızla görüşün.

Susturucu

Susturucu, gürültü düzeyini minimum seviyede tutar ve egzoz dumanlarını operatörden uzağa gönderir.

Susturucu yoksa veya arızalıysa ürünü kullanmayın. Arızalı bir susturucu, gürültü düzeyini ve yangın riskini artırır.



UYARI: Susturucu kullanım sırasında, kullanım sonrasında ve motor rölantide çalışırken çok sıcak olur. Yangını önlemek için yanıcı malzemelerin ve/veya dumanların yakınında dikkatli olun.

Susturucuyu kontrol etme

- Düzgün takıldığından ve hasarlı olmadığından emin olmak için susturucuyu düzenli olarak kontrol edin.

Güvenlik çerçevesi

Güvenlik çerçevesi, ürünün düşmesi halinde hasar görmesini önler. Tutma yeri ve kaldırma noktası, güvenlik çerçevesinin parçalarıdır.

Güvenlik çerçevesini kontrol etme

- Güvenlik çerçevesinde çatlak veya başka hasar olmadığından emin olun.
- Güvenlik çerçevesinin ürüne doğru şekilde takıldığından emin olun.

Titreşim azaltma birimleri

Titreşim azaltma birimleri üründeki titreşimi azaltır. Titreşim azaltma birimleri, operatörün yaralanmasını ve

ürünün zarar görmesini önlemek için zararlı titreşimleri azaltır.

Titreşim azaltma sistemini kontrol etme

1. Titreşim azaltma ünitelerinde çatlak veya deformasyon olmadığından emin olun.
2. Titreşim azaltma ünitelerinin motor ünitesine ve kol ünitesine doğru bir şekilde takıldığından emin olun.

Ürünüzdde kullanılan titreşim azaltma sistemi hakkında bilgi için bkz. *Ürüne genel bakış sayfa: 2.*

Durdurma işlevini kontrol etme

1. Ürünü çalıştırın. Bkz. *Ürünü çalıştırma sayfa: 9.*
2. Gaz kontrolünü durdurma konumuna getirin.

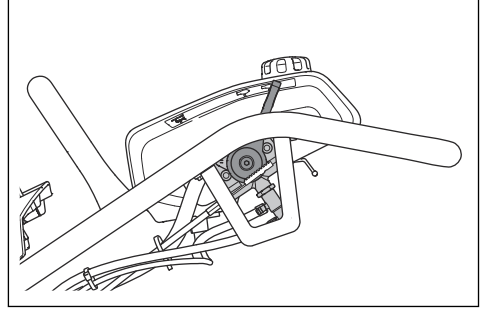

3. Motor durmazsa onaylı bir servis merkezinin ürün üzerinde servis işlemi yapmasını sağlayın.

Yakıt güvenliği



UYARI: Ürünü kullanmadan önce aşağıdaki uyarı talimatlarını okuyun.

- Yakıt yanıcıdır ve dumanlar patlayıcıdır. Yaralanma, yangın ve patlamayı önlemek için yakıtı dikkat edin.
- Yakıt dumanlarını solumayın. Yakıt dumanları zehirlidir ve yaralanmaya neden olabilir. Hava akışının yeterli olduğundan emin olun.
- Motor çalışırken yakıt tankı kapağını çıkarmayın veya yakıt tankını doldurmayın.
- Tekrar doldurmadan önce motorun soğumasını bekleyin.
- Kapalı alanda yakıt doldurmayın. Nefessiz kalma veya karbon monoksit nedeniyle yeterli hava akışının olmaması yaralanmaya veya ölüme sebep olabilir.
- Yakıtın veya motorun yakınında sigara içmeyin.
- Yakıtın veya motorun yakınına sıcak nesnelere koymayın.
- Kıvılcımların veya alevlerin yakınında yakıt doldurmayın.
- Yakıtı yenilemeden önce yakıt tankı kapağını yavaşça açın ve basıncı dikkatlice tahliye edin.

- Cildinizdeki yakıt yaralanmalara neden olabilir. Cildinize yakıt bulaşırsa yakıtı temizlemek için su ve sabun kullanın.
- Kıyafetlerinize yakıt bulaşırsa kıyafetlerinizi hemen değiştirin.
- Yakıt tankını tamamen doldurmayın. Isı yakıtın genişlemesine neden olur. Yakıt tankının üst kısmında boşluk bırakın.
- Yakıt tankı kapağını tamamen sıkın. Yakıt tankı kapağı sıkılmamışsa yangın riski vardır.
- Ürünü çalıştırmadan önce yeniden yakıt doldurduğunuz yerden en az 3 m/10 ft uzağa taşıyın.
- Ürünün üzerinde yakıt veya motor yağı varsa ürünü çalıştırmayın. Motoru çalıştırmadan önce istenmeyen yakıtı ve motor yağını temizleyin ve ürünün kurumasını bekleyin.
- Motorda sızıntı olup olmadığını düzenli olarak kontrol edin. Yakıt sisteminde sızıntı varsa sızıntı giderilene kadar motoru çalıştırmayın.
- Motorda sızıntı olup olmadığını kontrol etmek için parmaklarınızı kullanmayın.
- Yakıtı yalnızca onaylı kaplarda saklayın.
- Ürün ve yakıt saklanırken yakıt ve yakıt dumanlarının zarar görmemesine dikkat edin.
- Yakıtı açık bir mekanda onaylı bir kaba boşaltın ve kıvılcıklardan ve alevlerden uzak tutun.
- Bakım doğru bir şekilde ve düzenli olarak yapılmazsa yaralanma ve ürünün zarar görme riski artar.
- Motoru durdurun ve bakım yapmadan önce ürünün soğumasını bekleyin.
- Bakım yapmadan önce tehlikeli maddeleri temizlemek için ürünü temizleyin.
- Bakım gerçekleştirilmeden önce buji kapağını çıkarın.
- Motordan çıkan egzoz dumanları sıcaktır ve kıvılcımlı olabilir. Ürünü kapalı alanlarda veya yanıcı maddelerin yakınında çalıştırmayın.
- Ürünü değiştirmeyin. Üretici tarafından onaylanmayan değişiklikler ciddi yaralanmaya veya ölüme neden olabilir.
- Her zaman orijinal aksesuar ve yedek parçaları kullanın. Üretici tarafından onaylanmayan aksesuarlar ve yedek parçalar ciddi yaralanmaya veya ölüme neden olabilir.
- Hasarlı, aşınmış veya bozuk parçaları değiştirin.
- Bakım işlemini yalnızca kullanıcı kılavuzunda belirtilen şekilde gerçekleştirin. Tüm diğer servis işlemlerini yetkili bir servis merkezine yaptırın.
- Bakımdan sonra motoru çalıştırmadan önce tüm aletleri üründen çıkarın. Dönen parçalara bağlı gevşek aletler veya aletler fırlayabilir ve yaralanmaya neden olabilir.
- Bakımdan sonra, üründeki titreşim seviyesini kontrol edin. Uygun seviyede değilse yetkili bir servis merkezine görüşün.
- Yetkili bir servis merkezinin ürüne düzenli olarak servis işlemi uygulamasını sağlayın.

Bakım için güvenlik talimatları



UYARI: Ürünü kullanmadan önce aşağıdaki uyarı talimatlarını okuyun.

Kullanım

Giriş



UYARI: Ürünü kullanmadan önce güvenlik bölümünü okuyup anlayın.

Ürünü çalıştırmadan önce yapılması gerekenler

- Kullanım kılavuzunu dikkatle okuyun ve talimatları anladığınızdan emin olun.
- Motor üreticisi tarafından sağlanan motor kılavuzunu okuyun.
- Günlük bakım yapın. Bkz. *Bakım takvimi sayfa: 10.*

- Kapak kilitleme düğmesinin tamamen sıkıldığından ve hasar görmediğinden emin olun.

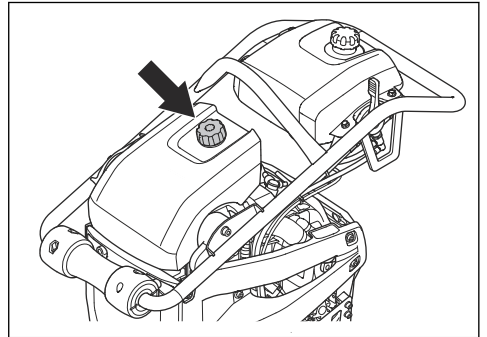

Ürünü çalıştırma

1. Gaz kontrolünü çalışma konumuna getirin.

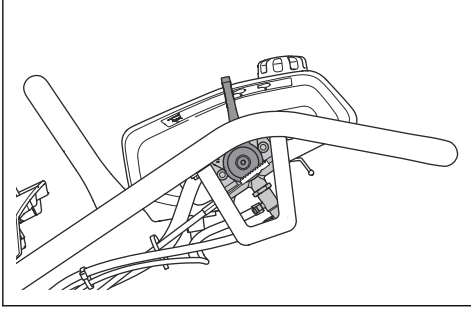

2. Motor soğuksa hava alma haznesine 5 kez basın.

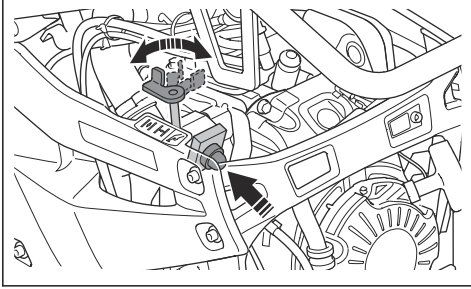

3. Jikle kontrolünü doğru konuma getirin.
 - a) Motor soğuksa jikleleyi kapatın.
 - b) Motor sıcaksa veya ortam sıcaklığı yüksekse jikleleyi açın.
4. Direnç hissedene kadar çalıştırma ipi tutma yerini yavaşça çekin.

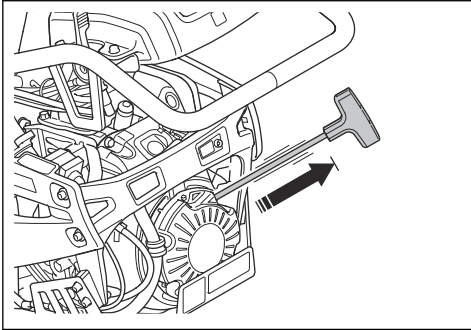

5. Çalıştırma ipinin toplanması için çalıştırma ipi tutma yerini serbest bırakın.
6. Motor çalışana kadar çalıştırma ipi kolunu çekin.

7. Jikle kontrolünü tamamen açılana kadar kademeli olarak açın.

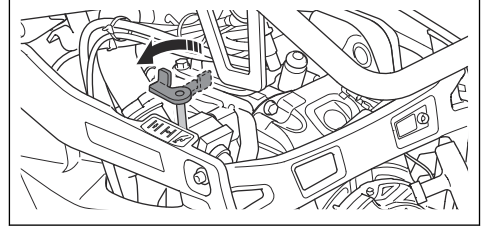

8. Tam gaz uygulamadan önce motorun 2-3 dakika rölanti devrinde çalışmasına izin verin.

Ürünü çalıştırma

1. Gaz kontrolünü çalışma konumuna getirin.

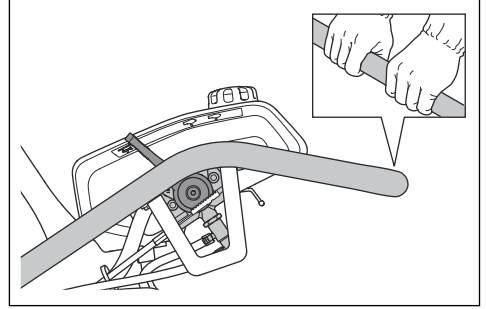

2. Tutma yerini tutun ve ürünü gerekli yönde hareket ettirin.



DİKKAT: Ürünü aşağıya doğru bastırmayın. Çok fazla basınç yetersiz sonuçlara neden olabilir.

3. Tokmak pabucunun çalışma sırasında yere paralel olduğundan emin olun.

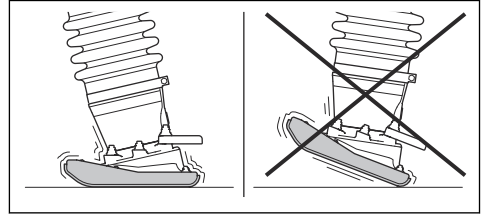

Ürünü durdurma

- Gaz kontrolünü durdurma konumuna getirin.

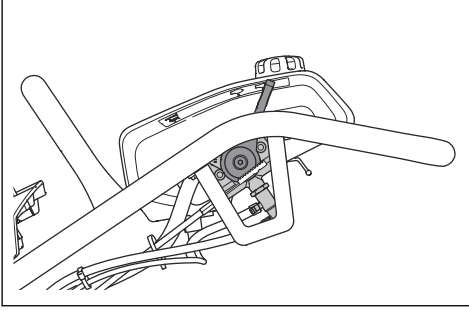

Bakım

Giriş



UYARI: Ürün üzerinde bakım yapmadan önce güvenlik bölümünü okuyup anlayın.

Bakım takvimi

* = Operatör tarafından uygulanan genel bakım. Talimatlar, bu kullanım kılavuzunda verilmemiştir.

X = Talimatlar, bu kullanım kılavuzunda verilmiştir.

O = Talimatlar için motor kılavuzuna başvurun.

Genel ürün bakımı	Kullanmadan önce, her 10 saatte bir	Her 20 saatten sonra	Haftada bir, 100 saatte bir	Yılda bir, 500 saatte bir
Yakıt veya yağ sızıntısı olmadığından emin olun.	*			
Ürünü temizleme.	X			
Somun ve vidaların sıkı olduğundan emin olun.	*			
Gaz kontrolünde ve jikle kontrolünde hasar olup olmadığını kontrol edin.	*			
Gaz kontrolünün ve jikle kontrolünün sorunsuz şekilde hareket edebildiğinden emin olun.	*			
Tokmak ayağındaki yağ seviyesini kontrol edin.	X			
Tokmak ayağındaki yağı değiştirin.		X		X
Tokmak pabucundaki civataları sıkın.		X		
Titreşim azaltma ünitelerinde hasar olup olmadığını kontrol edin.			X	X
Kapak kilitleme düğmesinde hasar olup olmadığını kontrol edin.				X

Motor bakımı	Kullanmadan önce, her 10 saatte bir	İlk 20 saat-ten sonra	Haftada bir, 100 saatte bir	Yılda bir, 300 saatte bir
Yakıt ve motor yağı seviyesini kontrol edin.	X			
Hava filtresi göstergesini kontrol edin. Hava filtresini temizleyin veya değiştirin.	X			X
Motorun soğutma kanatlarını temizleyin.	O			
Motor yağını değiştirin.		X	X	X
Hava filtresini değiştirin.		X	X	X
Motor devrini kontrol edin.		O	O	O
Bujiyi kontrol edin ve temizleyin. Gerekirse bujii değiştirin.			O	O
Susturucudaki kiviçim önleyici siperliği temizleyin.			O	O
Hava girişi ve egzoz valfleri için valf kafası boşluğunu ayarlayın.				O
Yakıtı boşaltın ve yakıt tankı ile yakıt filtresini temizleyin.				O
Yakıt sistemindeki suyu boşaltın.				O
Yakıt filtresini değiştirin.				O

Ürünün temizlenmesi



DİKKAT: Ürünü temizlemeden önce, yakıt deposu kapağının etrafına sıkıca bir plastik torba takın. Bunun amacı, yakıt deposu kapağındaki havalandırma deliğine su girmesini önlemektir.

- Ürünü temizlemek için bir hortumdan veya yüksek basınçlı bir yıkama makinesinden akan suyu kullanın.



DİKKAT: Suyu doğrudan yakıt deposu kapağına, elektrikli bileşenlere veya motora doğrultmayın.

- Mekanik parçaları temizlemek için çözücü kullanın.
- Tutma yerinden gres ve yağı temizleyin.

Genel denetim yapma

- Ürünün üzerindeki tüm somun ve vidaların doğru şekilde sıkıldığından emin olun.

Motor yağı seviyesinin kontrolü

1. Ürünü dik konuma getirin.
2. Yağ tankı kapağını ve yağ ölçme çubuğunu çıkarın.

3. Yağ ölçme çubuğundaki yağı temizleyin.

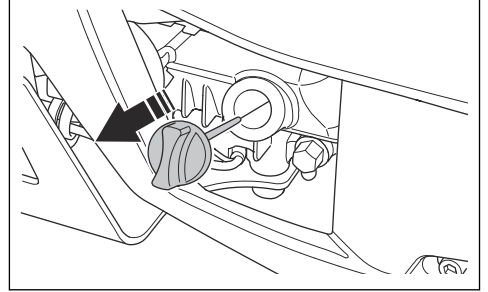

4. Yağ çubuğunu yağ tankına tamamen geri koyun.
5. Yağ ölçme çubuğunu çıkarın.
6. Yağ ölçme çubuğundaki yağ seviyesini kontrol edin.
7. Yağ seviyesi düşükse motor yağı doldurun ve yağ seviyesini tekrar kontrol edin. Doğru yağ tipi için bkz. *Teknik veriler sayfa: 17.*

Motor yağının değiştirilmesi

Motorun soğuk olması durumunda motor yağını boşaltmadan önce motoru 1-2 dakika boyunca çalıştırın. Bu şekilde motor yağı ısınarak boşaltılması kolaylaştırılır.



UYARI: Motor yağı, motor durduktan hemen sonra çok sıcaktır. Motor yağını boşaltmadan önce motorun soğumasını bekleyin. Cildinize motor yağı dökülürse sabun ve suyla temizleyin.

1. Motor yağı için boşaltma tapasının altına bir kap yerleştirin.
2. Yağ boşaltma tapasını çıkarın.

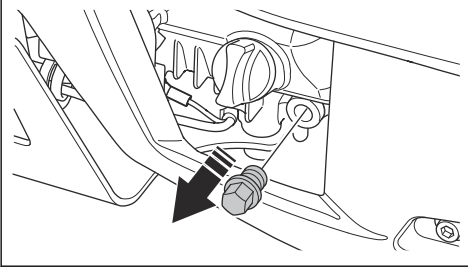

3. Ürünü eğin ve yağın kaba akmasını sağlayın.

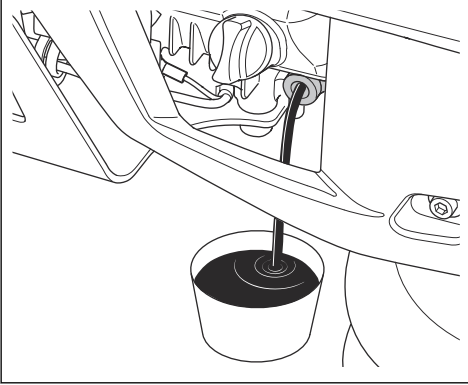

4. Yağ boşaltma tapasını takıp sıkın.
5. Yeni motor yağınızı doldurun. Doğru yağ tipi için bkz. *Teknik veriler sayfa: 17.*
6. Motor yağı seviyesini kontrol edin.

Tokmak ayağındaki yağı değiştirme

1. Yağ boşaltma tapasının altına bir kap koyun.

2. Yağ boşaltma tapasını çıkarın.

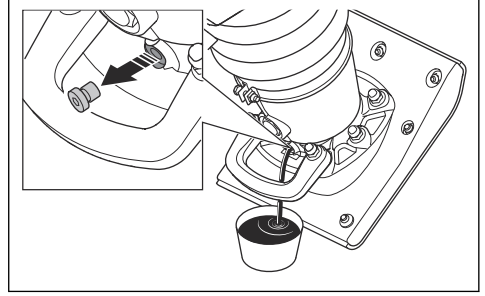

3. Yağın hazneye akmasını sağlayın.
4. Yağ boşaltma tapasını takıp sıkın. Rondelanın hasarlı olmadığından emin olun.
5. Gösterge camını çıkarın.

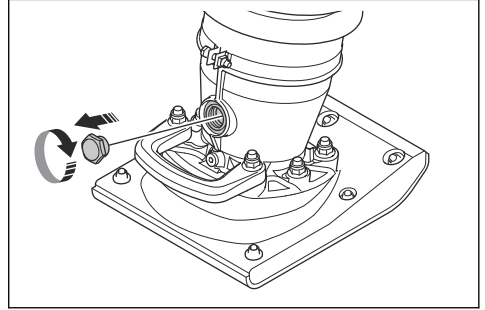

6. Gösterge camı deliğinden yeni yağ doldurun. Doğru yağ tipi için bkz. *Teknik veriler sayfa: 17.*
7. Gösterge camını takın ve tamamen sıkın.
8. Yağ seviyesini kontrol edin.

Tokmak ayağındaki yağ seviyesini kontrol etme

1. Ürünü dik konuma getirin.
2. Gösterge camına (A) bakın. Yağ seviyesi, gösterge camının ortasında olduğunda doğrudur.

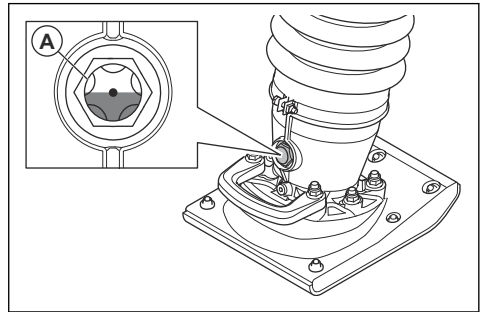

Tokmak pabucundaki cıvataları sıkma

- Tokmak pabucundaki 13 cıvatayı bir anahtarla sıkın.

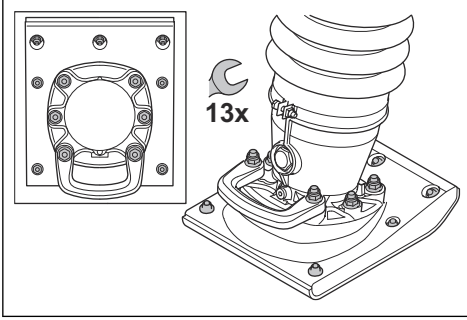

Hava filtresini temizleme veya değiştirme



UYARI: Hava filtresini temizlerken veya değiştirirken onaylı solunum koruması kullanın. Kullanılmış hava filtrelerini doğru şekilde atın. Hava filtresindeki toz sağlığını için tehlikelidir.



UYARI: Hava filtresini basınçlı havayla temizlemeyin. Bu, hava filtresinin hasar görmesine neden olur ve tehlikeli tozların solunması riskini artırır.

1. Hava filtresi göstergesini kontrol edin. Hava filtresi göstergesi kırmızıdaysa hava filtresinin değiştirilmesi gerekir.

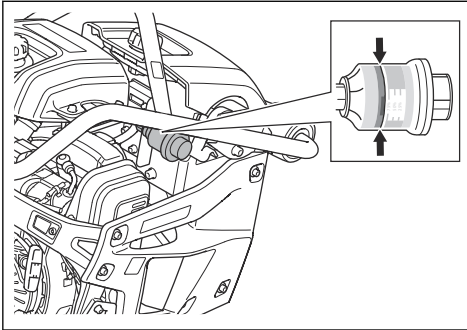

2. Kilitleme düğmesini saat yönünün tersine çevirin ve koruyucu kapağı ileriye doğru katlayın.

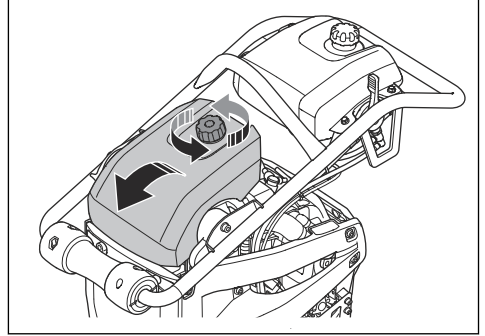

3. Hava filtresini hava filtresi muhafazasından çıkarın.

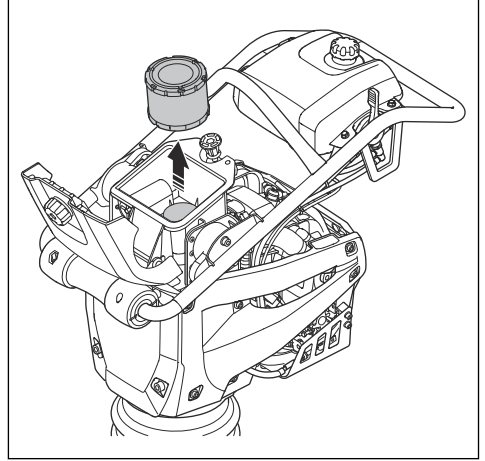

4. Hava filtresi muhafazasını bir fırçayla temizleyin.
5. Hava filtresini sert bir yüzeye vurun veya parçacıkları temizlemek için elektrikli süpürge kullanın.



DİKKAT: Elektrikli süpürge başlığının kağıt filtre elemanının yüzeyine temas etmesine izin vermeyin. Küçük bir mesafe bırakın. Kağıt filtre elemanının hassas yüzeyi, nesnelere dokunursa zarar görür.

6. Hava filtresinde hasar olup olmadığını kontrol edin.
7. Hasar gördüyse hava filtresini atın.



DİKKAT: Hasarlı hava filtresini mutlaka değiştirin; aksi takdirde motora toz girerek motorun hasar görmesine neden olabilir.

8. Temiz hava filtresini veya yeni hava filtresini hava filtresi muhafazasına takın.

9. Hava filtresi göstergesi sıfırlama düğmesine basın.

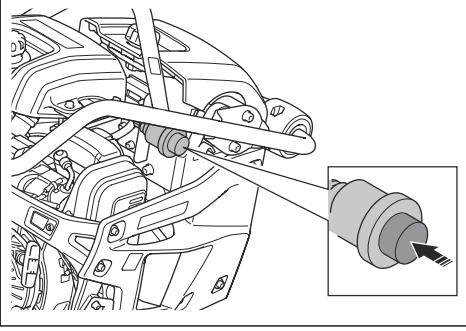

10. Hava filtresi kapağını aşağı katlayın ve bir tık sesi duyana kadar kilitleme düğmesini saat yönünde çevirin.

Not: Hava filtresi kapağı, tık sesi duyana kadar doğru şekilde kilitlememiştir.

Taşıma, depolama ve atma

Taşıma



UYARI: Taşıma sırasında dikkatli olun. Ürün ağırdır ve nakliye sırasında düşerse veya hareket ederse yaralanma ya da hasara neden olabilir.

Taşıma tekerlekleri, ürünü daha kısa mesafelerde iterek taşıyabilmenizi sağlar. Daha uzun mesafeler için ürünü kaldırarak taşıyın veya bir araca yerleştirin.



DİKKAT: Ürünü bir araca bağlayarak çekmeyin.

Ürünü taşıma tekerlekleri üzerinde hareket ettirme

1. Gaz kontrolünü durdurma konumuna getirin.

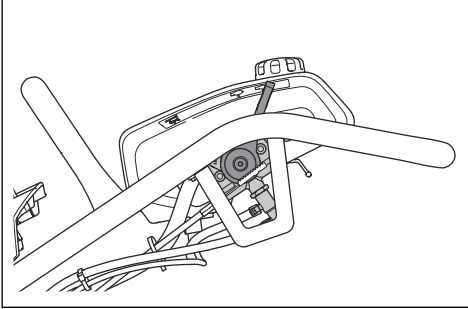

2. Tutma yerindeki tekerlekler yere değene kadar ürünü öne doğru eğin.

3. Ürünü kaldırma tutacağından kaldırın ve tekerleklerin üzerinde ileriye ve geriye doğru hareket ettirin.

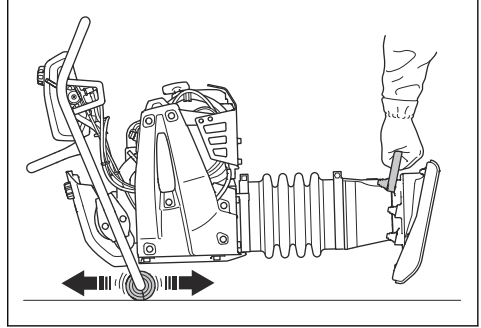

Nakliye cihazını (LT 5005) takma ve çıkarma

1. Gaz kontrolünü durdurma konumuna getirin.

2. Tutma yerini kaldırarak ürünü kendinizden uzak tutun.

3. Nakliye cihazını tokmak pabucu ile tokmak ayağındaki kaldırma tutacağı arasına koymak için ayağınızı kullanın.

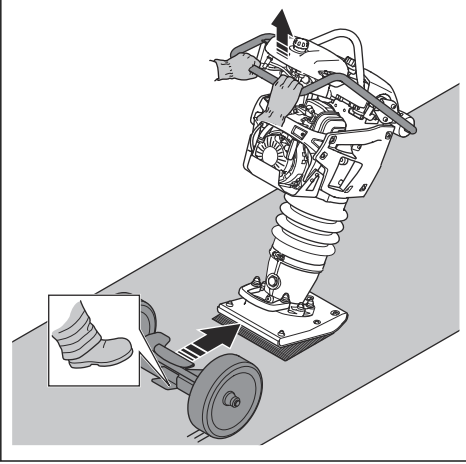

4. Ürünü geriye doğru yatırmak için tutma yerini aşağı doğru itin.

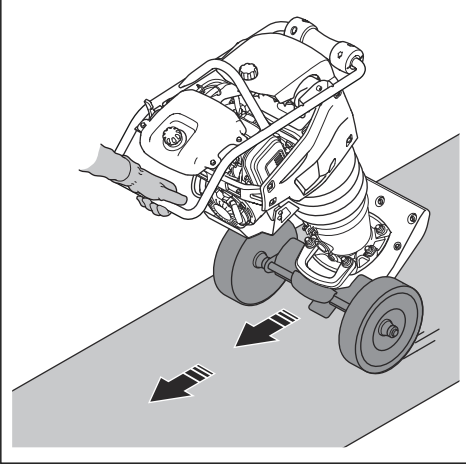

5. Nakliye cihazını çıkarırken adımları tersten takip edin.



UYARI: Nakliye cihazını takmak veya çıkarmak için ellerinizi kullanmayın. Ayağınızla itin ve üründen çekin.

Ürünü kaldırma



UYARI: Kaldırma ekipmanının ürünü güvenli bir şekilde kaldırmak için doğru özelliklere sahip olduğundan emin olun. Ürün üzerindeki tip plakasında ürün ağırlığı gösterilir.

- Kaldırma ekipmanını güvenlik çerçevesinin kaldırma noktasına takın. Ürün üzerindeki bir etiket doğru konumu belirtir.

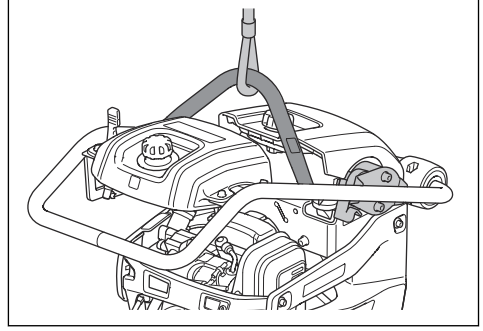

UYARI: Hasarlı ürünü kaldırmayın. Güvenlik çerçevesinin ve titreşim azaltma birimlerinin doğru takıldığından ve hasarlı olmadığından emin olun.



UYARI: Kaldırılmış bir ürünün altında ya da yakınında yürümeğin veya durmaman.

Ürünü bağlama kayışlarıyla bir taşıma aracına sabitleme

1. Gaz kontrolünü durdurma konumuna getirin.

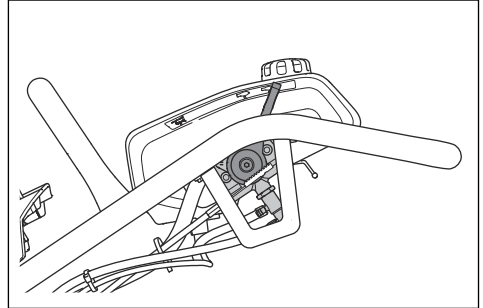

2. Tutma yerindeki tekerlekler yere değene kadar ürünü öne doğru eğin.
3. Kaldırma halkasına ve araca bir kayış takın.

4. Kaldırma tutacağına ve araca bir kayış takın.

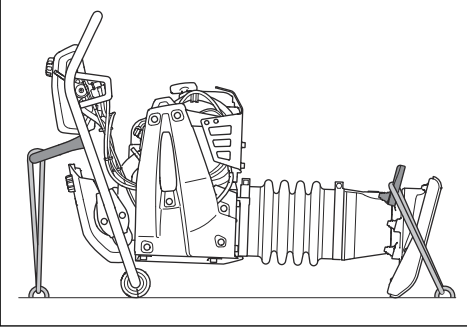

Saklama

- Ürünü uzun bir süre için saklama yerine koymadan önce yakıt tankından tüm yakıtı boşaltın. Yakıtı uygun bir çöp atma merkezinde bertaraf edin.
- Ürünü depolamadan önce temizleyin. Tokmak pabucundan kil ve kumu temizleyin. Kauçuk parçalardaki yağı ve tozu temizleyin.
- Korozyonu önlemek için tokmak pabucuna ince bir yağ tabakası sürün.
- Depolamadan önce hava filtresini temizleyin.
- Çalıştırma ipi tutma yerini küçük bir direnç elde edene kadar dikkatlice çekin.
- Ürünün üzerine koruyucu bir kapak yerleştirin.
- Ürünü kuru ve donmayan bir yerde tutun.
- Çocukların veya yetkili olmayan kişilerin erişmesini önlemek için ürünü kilitleti bir alanda tutun.

Atma

- Yerel geri dönüşüm gerekliliklerine ve geçerli düzenlemelere uyun.
- Motor yağı veya yakıt gibi kimyasalları servis merkezinde veya uygun bir atık noktasında atın.
- Ürün artık kullanılmıyorsa ürünü Husqvarna bayisine gönderin veya geri dönüşüm noktasında atın.

Teknik veriler

Teknik veriler

	LT 5005		LT 6005	
	Tokmak bacak genişliği 153 mm/6 inç	Tokmak bacak genişliği 230 mm/9 inç	Tokmak bacak genişliği 230 mm/9 inç	Tokmak bacak genişliği 280 mm/11 inç
Tanklar boşken ağırlık, kg/lb	60/132,3	61/134	68/149	69/151
Çalışma ağırlığı (EN500, yağ, ½ yakıt dahil), kg/lb	61/134	62/136,7	69/151	70/154
Motor markası, tipi	Honda, GXR 120	Honda, GXR 120	Honda, GXR 120	Honda, GXR 120
Motor gücü, dev/dak'da kW/hp ¹	3750 dev/dak'da 2,8/3,75	3750 dev/dak'da 2,8/3,75	3750 dev/dak'da 2,8/3,75	3750 dev/dak'da 2,8/3,75
Titreşim frekansı, Hz/dev/dak	11,9/714	11,9/714	11,9/714	11,9/714
Genişlik, mm/inç	54/2,1	54/2,1	67,7/2,7	67,7/2,7
Çalışma hızı, m/dak veya ft/dak	15–18 veya 49–59	15–18 veya 49–59	15–18 veya 49–59	15–18 veya 49–59
Yakıt deposu kapasitesi, l/qt	3,0/3,2	3,0/3,2	3,0/3,2	3,0/3,2
Motor yağı kapasitesi *, l/qt	0,3/0,31	0,3/0,31	0,3/0,31	0,3/0,31
Yakıt tüketimi, l/sa veya qt/sa	0,9	0,9	0,8	0,8
Tokmak ayağı yağ kapasitesi, l/qt	0,6/0,63	0,6/0,63	0,9/0,95	0,9/0,95
Yakıt *	Kurşunsuz benzin, maks. %10 etanol	Kurşunsuz benzin, maks. %10 etanol	Kurşunsuz benzin, maks. %10 etanol	Kurşunsuz benzin, maks. %10 etanol
Motor yağı *	SAE 10W-30, API Sınıfı SJ	SAE 10W-30, API Sınıfı SJ	SAE 10W-30, API Sınıfı SJ	SAE 10W-30, API Sınıfı SJ
Tokmak ayağı yağı	SAE 10W-30, API Sınıfı SJ	SAE 10W-30, API Sınıfı SJ	SAE 10W-30, API Sınıfı SJ	SAE 10W-30, API Sınıfı SJ

* = Bu motorla ilgili daha fazla bilgi almak istiyorsanız veya sorularınız varsa motor üreticisinin motor kılavuzuna veya web sitesine bakın.

Gürültü ve titreşim emisyonları	LT 5005	LT 6005
Ses gücü seviyesi, ölçülen dB (A)	104	104

¹ Motor üreticisi tarafından belirtildiği şekilde. Motor için gösterilen güç derecesi SAE J1349/ISO1585 standardına göre ölçülen motor modeli için tipik bir üretim motorunun (belirlenmiş dev/dk'da) ortalama net güç çıkışıdır. Seri üretim motorları bu değerden farklı olabilir. Ürünün son haline takılan motorun gerçek güç çıkışı çalışma hızına, çevre koşullarına ve diğer değerlere bağlıdır.

Gürültü ve titreşim emisyonları	LT 5005	LT 6005
Ses gücü seviyesi, L_{WA} dB(A) garantili ²	106	106
Operatörün kulağındaki ses basıncı düzeyi, L_p , dB (A) ³	92	92
Titreşim seviyesi, a_{hv} , m/sn^2 ⁴	6,4	6,4

Gürültü ve titreşim beyanı

Beyan edilen bu değerler, belirtilen direktif veya standartlar uyarınca laboratuvar tipi testleriyle elde edilmiştir ve aynı direktif veya standartlara göre test edilen diğer ürünlerin beyan edilen değerleriyle karşılaştırma için uygundur. Beyan edilen bu değerler risk değerlendirmelerinde kullanıma uygun değildir ve her bir çalışma alanında ölçülen değerler daha yüksek olabilir. Gerçek maruz kalma değerleri ve belirli bir kullanıcının maruz kaldığı zarar görme riski benzersizdir ve kullanıcının çalışma şekline, ürünün hangi malzeme üzerinde kullanıldığına, ayrıca kullanıcının maruz kalma süresine, fiziksel durumuna ve ürünün durumuna bağlıdır.

² 2000/14/AT sayılı AT direktifi uyarınca EN ISO 3744'e göre ses gücü (L_{WA}) olarak çevrede ölçülen gürültü yayma seviyesi. Garanti edilen ve ölçülen ses düzeyi arasındaki fark, garantili ses gücünün 2000/14/AT Sayılı Direktif doğrultusunda ölçüm sonucundaki dağılımı ve aynı modelden farklı makineler arasındaki değişimleri de içermesidir.

³ EN ISO 11201, EN 500-4'e göre ses basıncı düzeyi L_p . Ölçüm değişkenliği K_{PA} 3,5 dB (A).

⁴ EN 500-4'e göre titreşim değeri. Titreşim düzeyi için bildirilen verilerin tipik istatistik dağılımı (standart sapması) $1,5 m/sn^2$ şeklindedir.

Ürün boyutları LT 5005

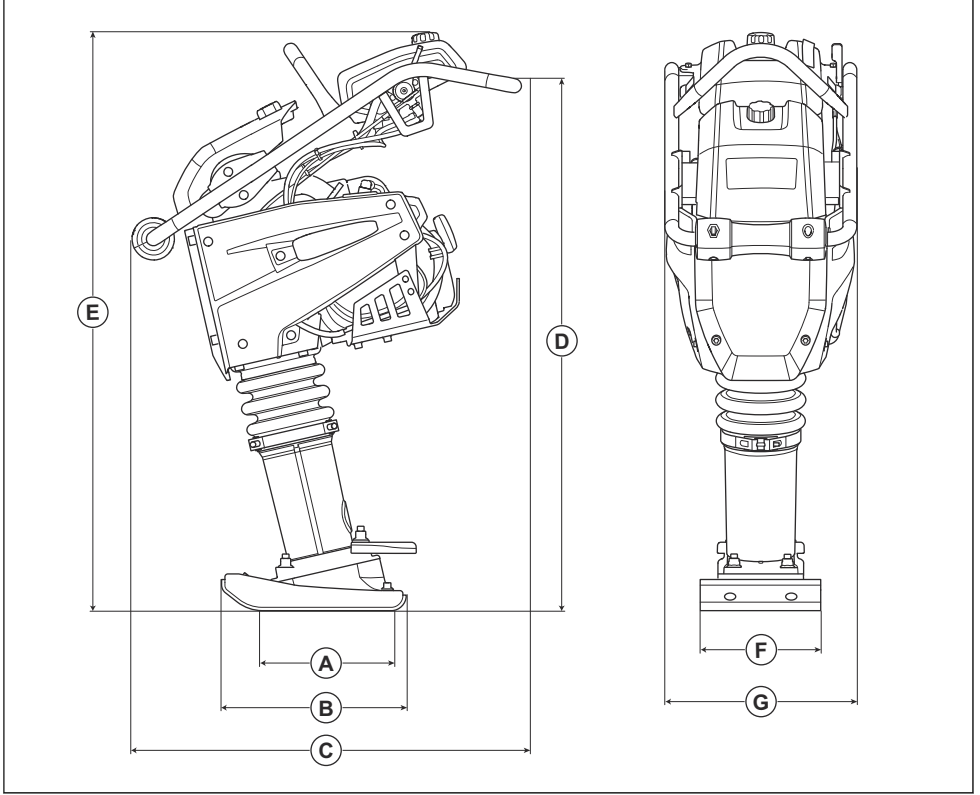

A	Tokmak pabucu temas alanı, m ² /sq. ft.	0,034/0,36 / 0,053/0,57	E	Yükseklik, mm/inç	1030/40,6
B	Tokmak pabucu uzunluğu, mm/inç	330/13	F	Tokmak pabucu genişliği, mm/inç.	153/6 / 230/9
C	Uzunluk, mm/inç	726/28,6	G	Genişlik, mm/inç	345/13,6
D	Tutma yeri yüksekliği, mm/inç	910/35,8			

Ürün boyutları LT 6005

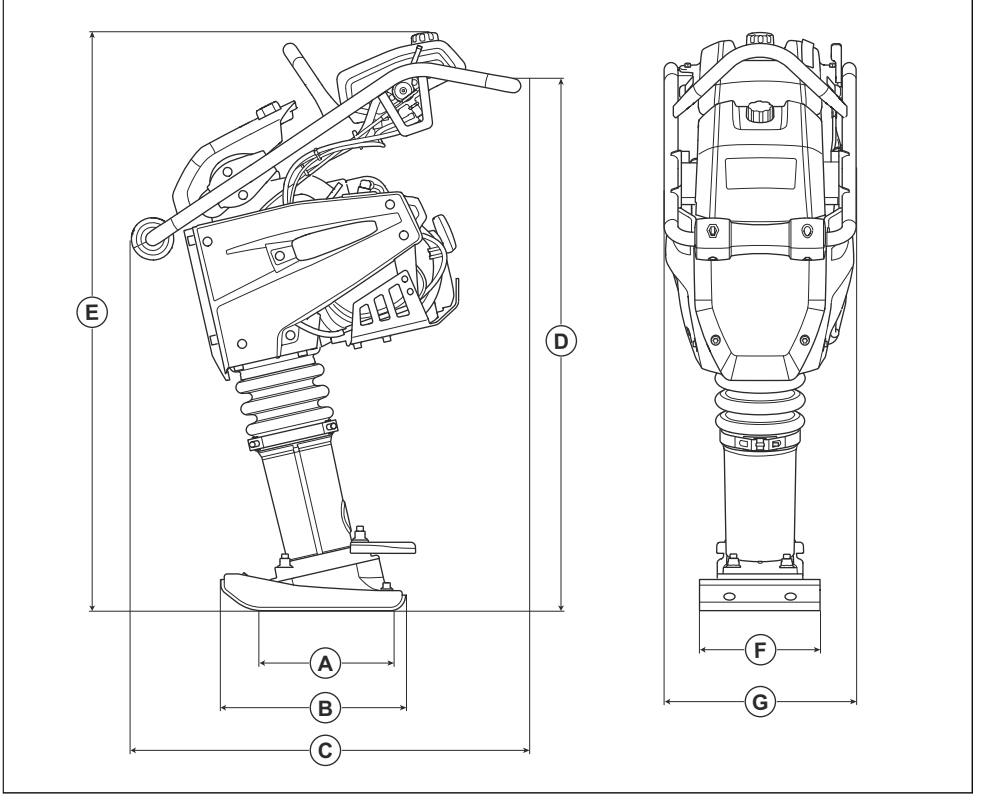

A	Tokmak pabucu temas alanı, m ² /sq. ft.	0,053/0,57 / 0,065/0,70	E	Yükseklik, mm/inç	1084/42,7
B	Tokmak pabucu uzunluğu, mm/inç	330/13	F	Tokmak pabucu genişliği, mm/inç.	230/9 / 280/11
C	Uzunluk, mm/inç	726/28,6	G	Genişlik, mm/inç	345/13,6
D	Tutma yeri yüksekliği, mm/inç	935/36,8			

AT Uyumluluk Bildirimi

AT Uyumluluk Bildirimi

Biz, **Husqvarna AB** (SE-561 82 Huskvarna, İsveç, Tel: +46-36-146500) olarak tek sorumlu vasfıyla ürünle ilgili aşağıdakileri beyan ederiz:

Açıklama	Tokmak Sıkıştırma Makinesi
Marka	Husqvarna
Tip/Model	LT 5005, LT 6005
Kimlik	2019 yılı ve sonrası tarihli seri numaraları

aşağıdaki AB direktifleri ve düzenlemeleriyle tamamen uyumludur:

Direktif/Düzenleme	Açıklama
2006/42/AT	"makinelere ilgili"
2000/14/AT	"açık alanda gürültüyle ilgili"

ve aşağıdaki uyumlaştırılmış standartlar ve/veya teknik özellikler uygulanmıştır;

EN 500-1+A1:2009

EN 500-4:2011

Onaylanmış kuruluş: 0038, Lloyd's Register Verification Limited, 71 Fenchurch Street, London, EC3M 4BS, UK, 2000/14/AT sayılı Konsey Direktifi Ek VIII, Tam Kalite Güvencesi ile uyumluluğu onaylamıştır.

Gürültü emisyonları ile ilgili bilgi için *Teknik veriler sayfa*: 17 bölümüne bakın.

Partille, 2019-10-10



Martin Huber

AR-GE Müdürü, Beton Yüzeyler ve Zeminler

Husqvarna AB, Yapı Bölümü

Teknik dokümantasyon sorumlusu

Türk ithalat şirketi daha fazla bilgi için temas edilecek:
Çullas Orman Bahçe ve Tarım Mak. San. Tic. A.Ş.
Suadiye Mh. Bağdat Cd.
No:455/4
Kadıköy – 34740 İstanbul / Türkiye
Telefon: +90 216 519 88 82
Faks: +90 216 519 88 78
info@cullas.com.tr





www.husqvarnacp.com

Orijinal talimatlar

1140374-76



2020-03-17