



 **Husqvarna**[®]



BV 20H

Contenido

Introducción.....	2	Mantenimiento.....	5
Seguridad.....	2	Almacenamiento y desecho.....	6
Montaje.....	4	Datos técnicos.....	6
Funcionamiento.....	4		

Introducción

Descripción del producto

El producto es una regla de hormigón de accionamiento manual.

Uso previsto

El producto está diseñado para uso profesional exclusivamente. El producto se utiliza para la compactación de hormigón. El producto suaviza la superficie de hormigón.

Descripción del producto

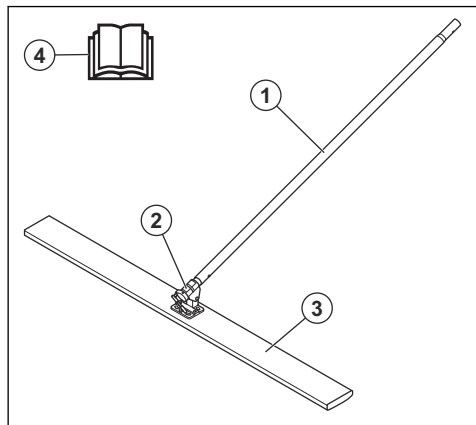

1. Mango
2. Pivote
3. Viga
4. Manual de usuario

Responsabilidad sobre el producto

Como se estipula en las leyes de responsabilidad del producto, no nos hacemos responsables de los daños y perjuicios causados por nuestro producto si:

- El producto se ha reparado incorrectamente.
- El producto se ha reparado con piezas que no eran del fabricante o no autorizadas por el fabricante.
- El producto tiene un accesorio que no es del fabricante o no está autorizado por este.
- El producto no se ha reparado en un centro de servicio autorizado o por un organismo homologado.

Seguridad

Definiciones de seguridad

Las advertencias, precauciones y notas se utilizan para destacar información especialmente importante del manual.



ADVERTENCIA: Indica un riesgo de lesiones o incluso de muerte del usuario o de las personas cercanas si no se respetan las instrucciones del manual.



PRECAUCIÓN: Indica un riesgo de daños en el producto, otros materiales o el área adyacente si no se respetan las instrucciones del manual.

Nota: Se usa para proporcionar más información necesaria en una situación determinada.

Instrucciones generales de seguridad



ADVERTENCIA: Lea las siguientes instrucciones de advertencia antes de utilizar el producto.

- Este producto es una herramienta peligrosa si no se usa con cuidado o si se utiliza de forma incorrecta. Este producto puede ocasionar lesiones graves o mortales tanto al operador como a cualquier otra persona. Antes de usar el producto, lea detenidamente el contenido del manual de usuario.
- Respete todas las advertencias e instrucciones.
- Obedezca la legislación y la normativa vigentes.
- El usuario y el empleador deben conocer y prevenir los riesgos durante el funcionamiento del producto.
- No permita que nadie utilice el producto a menos que haya leído y comprendido el contenido del manual de usuario.
- No utilice el producto a menos que haya recibido formación al respecto. Asegúrese de que todos los usuarios reciben formación.
- Solo las personas autorizadas pueden manejar el producto.
- El usuario es responsable de los accidentes que puedan sufrir otras personas o sus bienes.
- No utilice el producto si está cansado, enfermo o si se encuentra bajo los efectos de alcohol, drogas o medicamentos.
- Proceda siempre con cuidado y utilice siempre el sentido común.
- Mantenga el producto limpio. Asegúrese de que puede leer claramente las etiquetas.
- No utilice el producto si está defectuoso.
- No modifique el producto.
- No utilice el producto si es posible que otras personas lo hayan modificado.

Instrucciones de seguridad para el funcionamiento



ADVERTENCIA: Lea las siguientes instrucciones de advertencia antes de utilizar el producto.

- El operador debe tener la fuerza física necesaria para utilizar el producto de forma segura.
- Utilice el equipo de protección personal. Consulte la sección *Equipo de protección personal en la página 3*.
- Asegúrese de que solo haya personas autorizadas en la zona de trabajo.
- Mantenga la zona de trabajo limpia y despejada.
- Mantenga siempre una posición estable y segura mientras realiza la actividad.
- Asegúrese de que no haya grasa ni aceite en el manillar.

- Asegúrese de que todas las personas presentes en la zona de trabajo utilicen los correspondientes equipos de protección personal autorizados. Retire los objetos sueltos de la zona de trabajo.
- No se siente sobre el producto.
- No golpee el producto.
- Asegúrese de que ni usted ni otras personas puedan resultar atrapados y caer sobre cables, mangueras y tubos presentes en la zona de trabajo.
- Antes de usar el producto, averigüe si hay tuberías o cables ocultos, o cualquier otra fuente de corriente. No utilice el producto a menos que tenga la certeza de encontrarse en una zona de trabajo segura.

Seguridad contra el polvo



ADVERTENCIA: Lea las siguientes instrucciones de advertencia antes de utilizar el producto.

- El funcionamiento del producto puede causar polvo en el aire. El polvo puede causar lesiones graves y problemas de salud crónicos. Son varias las autoridades que consideran nocivo el polvo de sílice. Estos son algunos ejemplos de estos problemas de salud:
 - Enfermedades pulmonares mortales, como bronquitis crónica, silicosis y fibrosis pulmonar
 - Cáncer
 - Defectos congénitos
 - Inflamación cutánea
- Utilice el equipo correcto para reducir la concentración de polvo y humo en el aire y para disminuir el polvo en el equipo de trabajo, las superficies, la ropa y las partes del cuerpo. Algunas de las posibles medidas de control son los sistemas de recogida de polvo y los pulverizadores de agua para atrapar el polvo. Reduzca el polvo en el origen siempre que sea posible. Asegúrese de que el equipo está correctamente instalado y se utiliza bien, y que se realiza el mantenimiento periódico.
- Utilice protección respiratoria homologada. Asegúrese de que la protección respiratoria es válida para los materiales peligrosos de la zona de trabajo.
- Asegúrese de que el flujo de aire sea suficiente en la zona de trabajo.
- Si es posible, dirija el escape del producto de tal forma que no aumente la concentración de polvo en el aire.

Equipo de protección personal



ADVERTENCIA: Lea las siguientes instrucciones de advertencia antes de utilizar el producto.

- Para trabajar con el producto, debe utilizar siempre un equipo de protección personal homologado. El

equipo de protección personal no elimina completamente el riesgo de lesiones, pero reduce la gravedad de las lesiones en caso de accidente. Deje que el distribuidor le ayude a seleccionar el equipo de protección personal adecuado.

- Compruebe periódicamente el estado del equipo de protección personal.
- Utilice un casco protector homologado.
- Utilice protección auditiva homologada.
- Utilice protección respiratoria homologada.
- Utilice protección ocular homologada con protección lateral.
- Utilice guantes protectores.
- Use botas con puntera de acero y suela antideslizante.
- Utilice una indumentaria de trabajo homologada o ropa ceñida equivalente con manga larga y pantalón largo.

- Si el mantenimiento no se realiza correctamente y de forma regular, aumenta el riesgo de lesiones y daños en el producto.
- Utilice el equipo de protección personal. Consulte la sección *Equipo de protección personal en la página 3*.
- Limpie el producto para eliminar cualquier material peligroso antes de realizar el mantenimiento.
- No modifique el producto. Las modificaciones en el producto que no hayan sido autorizadas por el fabricante pueden causar daños graves o la muerte.
- Utilice siempre accesorios y piezas de repuesto originales. Los accesorios y las piezas de repuesto que no estén aprobados por el fabricante pueden causar daños graves o la muerte.
- Cambie las piezas dañadas, desgastadas o rotas.
- Realice únicamente las tareas de mantenimiento que se indican en este manual de usuario. Lleve el producto a un taller de servicio autorizado para que realicen el resto de tareas de mantenimiento.
- Lleve el producto a un taller de servicio autorizado para realizar el mantenimiento de forma regular.

Instrucciones de seguridad para el mantenimiento



ADVERTENCIA: Lea las siguientes instrucciones de advertencia antes de utilizar el producto.

Montaje

Montaje y desmontaje del mango

1. Monte el mango (A). Asegúrese de que los pasadores de bloqueo (B) se fijan correctamente en los orificios del tubo del mango.

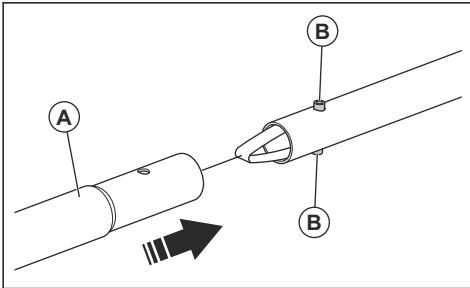

2. Desmonte el producto siguiendo el procedimiento en orden inverso.

Funcionamiento

Introducción



ADVERTENCIA: Asegúrese de leer y comprender el capítulo sobre seguridad antes de usar el producto.

Pasos por seguir antes de poner en funcionamiento el producto

- Lea detenidamente el manual de usuario y asegúrese de que entiende las instrucciones.
- Compruebe que el producto esté en buen estado. Si es necesario, sustituya las piezas dañadas.
- Limpie el producto.

Manejo del producto

1. Pulverice la viga con desencofrante o desmoldante para hormigón. Esto facilita la limpieza del producto después de su uso ya que consigue que el hormigón no se adhiera al producto.
2. Coloque la viga al principio de la primera sección de la superficie de hormigón.
3. Gire el mango para ajustar el ángulo de funcionamiento de la viga contra la superficie de hormigón. Consulte la sección *Ajuste del ángulo de funcionamiento del mango en la página 5*.
4. Ponga el mango sobre el hombro.
5. Camine lentamente hacia atrás y tire de la viga para suavizar la superficie. La viga elimina las huellas de sus zapatos de la superficie de hormigón.
6. Cuando empiece en la siguiente sección de la superficie de hormigón, coloque 15 cm/5,9 pulg. (A) de la viga sobre la superficie de hormigón lisa para realizar un solapamiento.

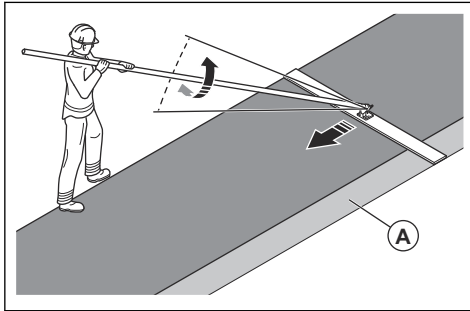

Ajuste del ángulo de funcionamiento del mango

1. Mueva la viga hacia adelante sobre la superficie de hormigón. Al mismo tiempo, gire el mango hacia la derecha hasta que el borde delantero de la viga se eleve ligeramente.

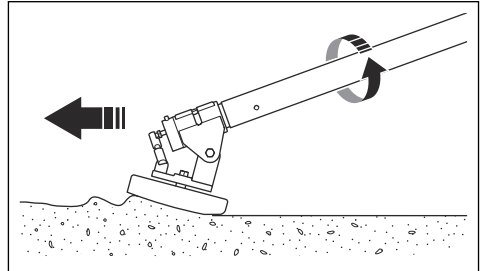

2. Ponga el mango sobre el hombro.
3. Tire de la viga hacia atrás. Al mismo tiempo, gire el asa hacia la izquierda hasta que el borde trasero de la viga se eleve ligeramente.

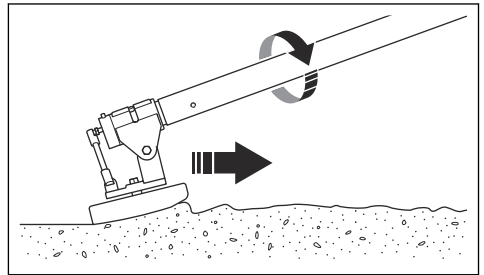

Mantenimiento

Introducción



ADVERTENCIA: Asegúrese de leer y comprender el capítulo sobre seguridad antes de realizar tareas de mantenimiento en el producto.

Mantenimiento diario

- Asegúrese de que todas las tuercas y los tornillos están bien apretados.
- Limpie el producto.
- Lubrique el pivote.

Limpieza del producto

- Retire el hormigón de las superficies del producto después de cada uso y antes de que se endurezca el hormigón.

- Use agua y un cepillo para limpiar el producto.
- Pulverice la viga con desencofrante o desmoldante para hormigón. Esto facilita la limpieza del producto después del siguiente uso.
- Quite la grasa y el aceite del manillar.

Lubricación del pivote.



PRECAUCIÓN: No utilice distintos tipos de grasa. Consulte *Datos técnicos en la página 6* para conocer el tipo correcto de grasa.

- Lubrique el pivote entre el mango y la viga después de que limpie el producto.

Almacenamiento y desecho

Almacenamiento

- Limpie el producto antes de almacenarlo.
- Mantenga el producto en un lugar seco y al abrigo de las heladas.
- Mantenga el producto en un área cerrada para impedir el acceso a niños o personas no autorizadas.

Eliminación del producto

- Respete los requisitos de reciclaje locales y las normas aplicables.
- Cuando ya no use el producto, envíelo a un distribuidor Husqvarna o deséchelo en un punto de reciclaje.

Datos técnicos

Datos técnicos

Peso total, kg/lb	7,5/16,5
Peso del mango, kg/lb	1,3/2,9
Dimensiones de la viga, long. x an. x al., mm/pulg.	2000 x 152 x 35/78,7 x 5,98 x 1,37
Dimensiones del mango (2 uds.), longitud x an., diámetro, mm/pulg.	1800 x 2, 44/70,86 x 0,08, 1,73
Anchura de trabajo de la viga, mm/pulg.	2/6,56
Lubricación	Grasa multiavanzada Husqvarna o equivalente

Dimensiones del producto

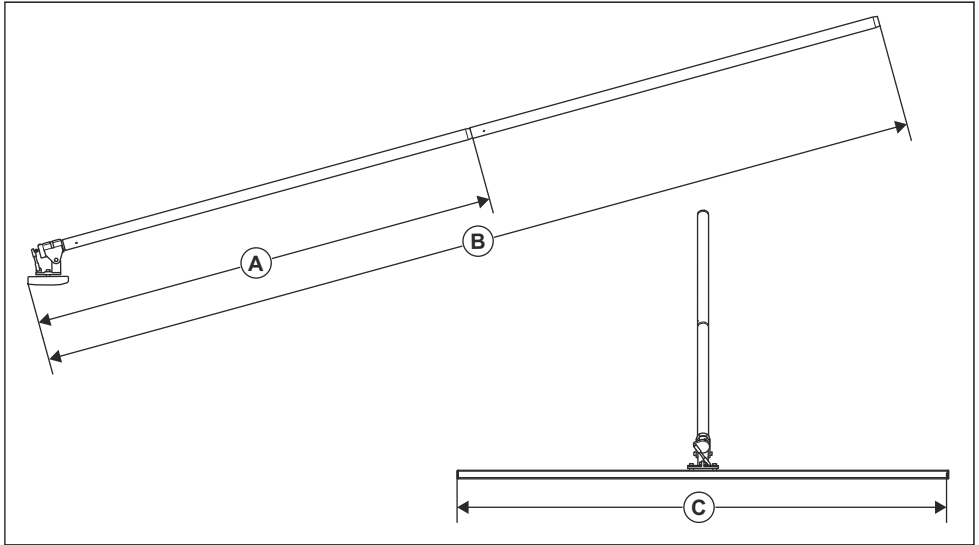

A	Longitud mínima, mm/pulg.	2200/86,6
B	Longitud máxima, mm/pulg.	4000/157,5
C	Anchura, mm/pulg.	2000/78,7



www.husqvarnacp.com

Instrucciones originales

1159987-46



2020-04-22