



Husqvarna®



K 7000



RO	Instrucțiuni de utilizare	2-29
TR	Kullanım kılavuzu	30-55
BG	Ръководство за експлоатация	56-85
UK	Посібник користувача	86-114

CUPRINS

Introducere.....	2	Întreținerea.....	23
Siguranță.....	4	Transportul, depozitarea și eliminarea.....	25
Asamblarea.....	12	Date tehnice.....	27
Funcționarea.....	17	Declarație de conformitate CE.....	29

Introducere

Responsabilitatea proprietarului



AVERTISMENT: Prelucrarea betonului și a pietrei prin metode precum tăierea, șlefuirea sau găurirea, în special în timpul funcționării în mediu uscat, generează praf care provine de la materialul prelucrat, care conține frecvent silice. Silicea este o componentă de bază a nisipului, a cuarțului, a cărămizii refractare, a granitului și a numeroase alte minerale și roci. Expunerea la o cantitate excesivă de praf poate conduce la:

Boli respiratorii (care afectează capacitatea respiratorie), inclusiv bronșită cronică, silicoză și fibroză pulmonară, în urma expunerii la silice. Aceste afecțiuni pot fi fatale;

Iritație a pielii și urticarie.

Cancer, conform NTP* și IARC* */Programul Național de Toxicologie, Agenția Internațională de Cercetare în Domeniul Cancerului.

Luați măsuri de protecție:

Evitați inhalarea și contactul pielii cu praf, ceață și vapori.

Purtați și asigurați-vă că toate persoanele din apropiere poartă sisteme adecvate de protecție respiratorie, precum măști antipraf proiectate să filtreze particulele microscopice. (Consultați OSHA 29 CFR Partea 1926.1153)

Pentru a reduce la minimum emisiile de praf, utilizați apă pentru a capta praful, când este

posibil. Dacă este necesară funcționarea în mediu uscat, utilizați un extractor de praf adecvat.

Proprietarul/angajatorul este responsabil să se asigure că operatorul deține cunoștințe suficiente despre operarea în siguranță a produsului. Supervizorii și operatorii trebuie să citească și să înțeleagă Manualul de utilizare. Trebuie să cunoască detaliat:

- Instrucțiunile de siguranță ale produsului.
- Gama de aplicații și limitările produsului.
- Modul în care trebuie folosit și întreținut produsul.

Reglementările naționale/de la nivel local pot restricționa utilizarea produsului. Aflați care sunt reglementările aplicabile pentru locația în care lucrați înainte de a începe să utilizați produsul.

Descrierea produsului

Acesta Husqvarna K7000 este o un utilaj de tăiat portabil, de mână. Pentru a utiliza produsul, conectați-l la generatorul necesar.

Domeniul de utilizare

Acest produs este utilizat pentru a tăia materiale dure, precum zidăria și oțelul. Nu utilizați produsul pentru alte sarcini.

Se depun eforturi constant pentru a vă spori siguranța și eficiența în timpul funcționării. Adresați-vă reprezentantului de service pentru informații suplimentare.

Nota: Reglementările la nivel național pot stabili limite de funcționare a produsului.

Prezentarea generală a produsului

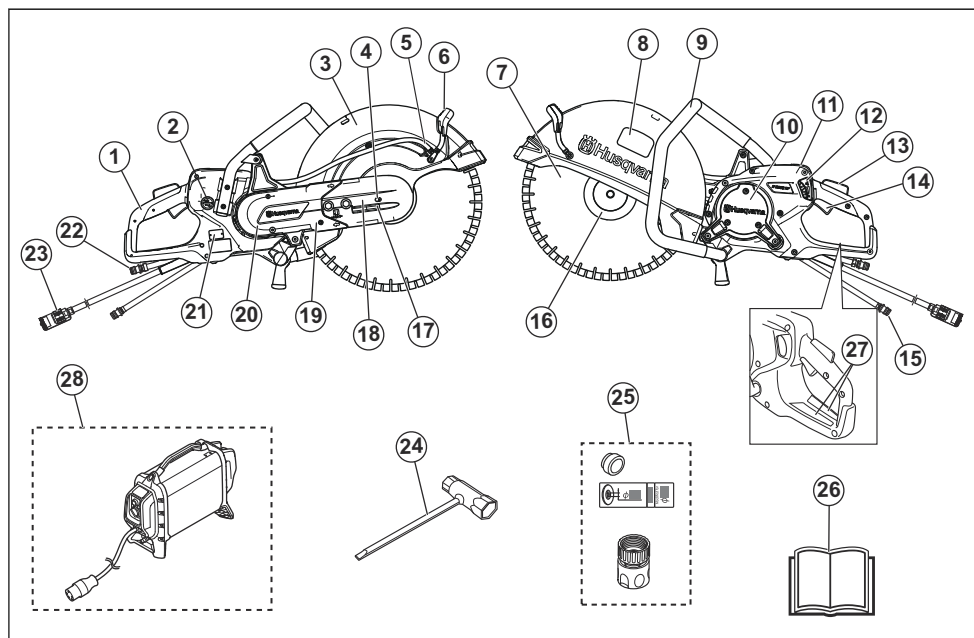

1. Mâner din spate
2. Comutator pentru alimentarea cu apă
3. Apărătoare disc
4. Șurub pentru blocarea axului apărătorii discului
5. Racord de apă cu filtru
6. Mâner de reglare pentru apărătoarea discului
7. Discul (nu este furnizat)
8. Autocolant pentru echipamentul de tăiere
9. Mâner frontal
10. Capace ale orificiului de vizitare
11. Afîșaj
12. Robinet de apă
13. Opritorul întrerupătorului
14. Întrerupător
15. Intrare conexiune de apă
16. Flanșă, pivot și bucsă arbore
17. Întinzător de curea
18. Cap de tăiere
19. Braț de tăiere
20. Apărătoare curea
21. Plăcuță de identificare
22. Ieșire conexiune de apă (furtun de retur)
23. Conectare generator
24. Cheie combinată
25. Bucsă, autocolant și conector de apă
26. Manualul operatorului

27. Autocolant cu avertismente și informații
28. Generator de frecvență înaltă Husqvarna (necesar, nefurnizat)

Simbolurile de pe produs



AVERTISMENT: Acest produs poate fi periculos și poate cauza vătămări corporale grave sau decesul operatorului sau al altor persoane. Acționați cu grijă și utilizați corect produsul.



Citiți cu atenție manualul operatorului și asigurați-vă că înțelegeți instrucțiunile înainte de a utiliza acest produs.



Folosiți cască de protecție, protecție pentru auz, ochelari de protecție și mască de protecție respiratorie aprobate. Consultați *Echipament de protecție personală la pagina 8.*



Acest produs respectă directivele CE aplicabile.



Se formează praf în timpul tăierii. Praful poate provoca vătămări în caz de inhalare. Utilizați echipament de protecție respiratorie aprobat. Asigurați întotdeauna o bună ventilație.



Scânteele de la disc pot provoca incendii în combustibil, lemn, haine, iarbă uscată sau alte materiale inflamabile.



AVERTISMENT! Retururile pot fi bruște, rapide și violente și pot cauza răni care pot provoca moartea. Citiți și înțelegeți instrucțiunile din manual înainte de utilizarea produsului. Consultați *Recul la pagina 17*.



Asigurați-vă că discul nu prezintă fisuri sau alte deteriorări.



Nu utilizați discuri de fierăstrău circulare.



Marcaj privind mediului înconjurător.

Produsul sau ambalajul produsului nu poate fi tratat ca deșeu menajer. Reciclați-l la un centru de reciclare pentru echipamente electrice și electronice.

1. Diametrul discului
2. Turația maximă a arborelui de ieșire
3. Grosime maximă a lamei
4. Direcție de rotație
5. Dimensiunea bucușei

Plăcuță de identificare

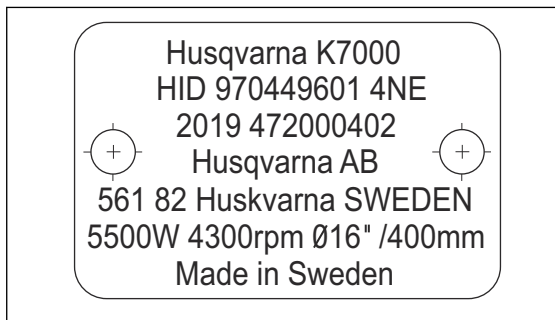

Rândul 1: Marcă, model

Rândul 2: ID produs

Rândul 3: An de fabricație, nr. de serie

Rândul 4: Producător

Rândul 5: Adresa producătorului

Rândul 6: Putere de ieșire, turație disc de tăiere, capacitate disc

Rândul 7: Țara de origine

Răspunderea pentru produs

Conform prevederilor legislației privind răspunderea pentru produs, nu ne asumăm răspunderea pentru daunele cauzate de produsul nostru dacă:

- produsul este reparat necorespunzător;
- produsul este reparat cu piese care nu provin de la producător sau care nu sunt aprobate de acesta;
- produsul are un accesoriu care nu provine de la producător sau care nu este aprobat de acesta;
- produsul nu este reparat la un centru de service omologat sau de o autoritate omologată;

Autocolant pentru echipamentul de tăiere

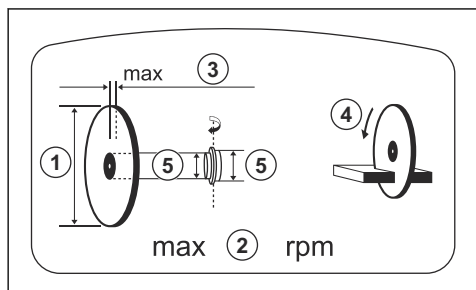

Siguranță

Definiții privind siguranța

Avertismentele, atenționările și notele sunt utilizate pentru a desemna părți foarte importante din manual.



AVERTISMENT: Se utilizează dacă există risc de vătămare sau de deces pentru operator sau pentru trecători, în cazul în care instrucțiunile din manual nu sunt respectate.



ATENȚIE: Se utilizează dacă există un risc de deteriorare a produsului, a altor materiale sau a zonelor învecinate, dacă instrucțiunile din manual nu sunt respectate.

Nota: Se utilizează pentru a furniza mai multe informații care sunt necesare într-o situație dată.

Avertismente generale privind siguranța uneltelor electrice



AVERTISMENT: Citiți toate avertismentele privind siguranța și toate instrucțiunile. Nerespectarea avertismentelor și instrucțiunilor poate avea ca rezultat șocuri electrice, incendii și/sau leziuni grave.

Nota: Păstrați toate avertismentele și instrucțiunile pentru consultări ulterioare. Termenul „unealtă electrică” folosit în avertismente se referă la unealta electrică (cu cablu) acționată de la rețeaua de alimentare sau la unealta electrică (fără cablu) acționată de baterii.

Siguranța zonei de lucru

- **Păstrați zona de lucru curată și bine iluminată.** Zonele dezordonate sau întunecoase provoacă accidente.
- **Nu acționați uneltelor electrice în atmosfere explozive, cum ar fi prezența lichidelor, a gazelor sau a prafului inflamabil.** Unelele electrice produc scânteii care pot aprinde praful sau aburii.
- **Țineți la distanță copiii și alte persoane în timpul acționării unei unelte electrice.** Distragerea atenției poate cauza pierderea controlului.

Siguranța privind echipamentele electrice

- **Ștecherile uneltei electrice trebuie să corespundă prizei. Nu modificați niciodată ștecherul.** Ștecherile nemodificate și prizele potrivite reduc riscul de șoc electric.
- **Evitați contactul cu corpul a suprafețelor de împământare sau legate la masă, cum ar fi țevi, radiatoare, plite și răcitoare.** Există un pericol sporit de electrocutare dacă împământarea sau legarea la masă se face prin corpul dvs.
- **Nu expuneți uneltelor electrice la ploaie sau la condiții de umezeală.** Apa care pătrunde într-o unealtă electrică va spori pericolul de electrocutare.
- **Nu folosiți cablul în mod abuziv.** Nu utilizați niciodată cablul la transportarea, tragerea sau deconectarea uneltei electrice. Țineți cablul departe de căldură, ulei, micii ascuțite sau piese în mișcare. Cablurile avariate sau încălțate sporesc pericolul de electrocutare.

- **Când acționați o unealtă electrică în exterior, utilizați un cordon de racord potrivit pentru utilizarea în exterior.** Folosirea unui cablu adecvat pentru utilizarea la exterior reduce riscul de șoc electric.
- **Dacă funcționarea unei unelte electrice într-o locație cu umiditate mare nu poate fi evitată, utilizați o sursă cu un întrerupător de curent rezidual (RCD).** Folosirea unui întrerupător de curent rezidual reduce pericolul de electrocutare



ATENȚIE: Nu spălați utilajul cu aparat de spălare cu presiune, deoarece apa poate pătrunde în sistemul electric sau în motor și poate produce avarii sau scurtcircuite la utilaj.

Siguranța personală

- **Fiți atent la ceea ce faceți și operați unealta electrică în baza simțului practic. Nu utilizați o unealtă electrică când sunteți obosit sau sub influența drogurilor, a alcoolului sau a medicamentelor.** Un moment de neatenție în timpul acționării uneltelor electrice poate duce la răniri grave.
- **Utilizați echipamentul personal de protecție. Purtați întotdeauna ochelari de protecție.** Echipamentul de protecție, cum ar fi masca de praf, încălțăminte de protecție antiderapantă, casca sau dispozitivele de protecție pentru urechi utilizate în condiții corespunzătoare, va reduce rănirile.
- **Evitați pornirea accidentală. Verificați dacă comutatorul este în poziția OPRIT înainte de conectarea la o sursă de alimentare și/sau la baterii, înainte de ridicarea sau transportarea uneltei.** Transportarea uneltelor electrice având degetul poziționat pe comutator sau activarea uneltelor electrice care au comutatorul pornit pot provoca accidente.
- **Îndepărtați toate cheile de reglare sau cheile fixe înainte pornirii uneltei electrice.** O cheie fixă sau o cheie rămasă atașată la o piesă rotativă a uneltei electrice poate duce la răniri.
- **Nu vă întindeți prea mult. Păstrați mereu o postură și un echilibru corespunzătoare.** Aceasta lucru permite un control mai bun al uneltei electrice în situații neașteptate.
- **Îmbrăcați-vă corespunzător. Nu purtați haine largi sau bijuterii. Țineți părul, îmbrăcămintea și mânușile departe de piesele în mișcare.** Hainele largi, bijuteriile sau părul lung pot fi prinse în piesele în mișcare.
- **Dacă dispozitivele sunt dotate cu racorduri la instalații de extragere și colectare a prafului, asigurați-vă că acestea sunt conectate și utilizate corespunzător.** Colectarea prafului poate reduce pericolele provocate de acesta.
- **Emisiunea de vibrații din timpul folosirii efective a uneltei electrice poate fi diferită față de valoarea declarată, în funcție de modul în care este utilizată unealta.** Operatorii trebuie să identifice măsurile de

siguranță necesare pentru a se proteja, pe baza estimării expunerii în condițiile de folosire efectivă (luând în calcul toate părțile ciclului de funcționare, ca de exemplu momentele în care unealta este oprită și cele în care funcționează în gol, fără ca întrerupătorul să fie acționat).

- **Păstrați distanța față de disc atunci când motorul este în funcțiune.**

Utilizarea și întreținerea unelei electrice

- **Nu forțați unealta electrică. Utilizați unealta electrică potrivită pentru aplicația dvs.** Unealta electrică potrivită va efectua lucrarea mai rapid și în condiții de siguranță mai bune la viteză de lucru pentru care a fost proiectată.
- **Nu utilizați unealta electrică în cazul în care nu poate fi pornită sau oprită de la comutator.** Orice unealtă electrică imposibil de controlat cu ajutorul comutatorului este periculoasă și trebuie reparată.
- **Deconectați ștecherul de la sursa de alimentare și/sau bateria unelei electrice înainte de a face reglări, de a schimba accesoriul sau de a depozita unelte electrice.** Astfel de măsuri preventive de siguranță reduc riscul pornirii accidentale a unelei electrice.
- **Nu lăsați uneltele electrice nefolosite la îndemâna copiilor și nu permiteți persoanelor care nu sunt familiarizate cu unealta electrică sau cu aceste instrucțiuni să o acționeze.** Uneltele electrice sunt periculoase în mâinile utilizatorilor neinstruiți.
- **Întrețineți uneltele electrice. Verificați centrarea sau legarea incorectă a pieselor în mișcare, ruperea pieselor și orice alte stări care pot afecta funcționarea unelei electrice. Dacă este avariată, duceți unealta electrică la reparat înainte de a o utiliza.** Multe accidente sunt provocate de uneltele electrice prost întreținute.
- **Păstrați uneltele de tăiere ascuțite și curate.** Este mai puțin probabil ca uneltele de tăiere cu tășuri ascuțite întreținute corespunzător să se blocheze și sunt mai ușor de controlat.
- **Utilizați unealta electrică, accesoriile și piesele din unelaltă, etc. în conformitate cu aceste instrucțiuni, luând în considerare și condițiile de lucru și activitatea care urmează să fie efectuată.** Utilizarea uneltelor electrice pentru operații diferite de cele pentru care sunt destinate poate duce la apariția de situații periculoase.
- **Nu modificați sub nicio formă designul original al aparatului fără aprobarea producătorului.** Utilizarea întotdeauna piesele de schimb originale. Modificările și/sau accesoriile neaprobate pot duce la vătămări corporale grave sau chiar mortale ale utilizatorului sau ale altor persoane.
- **Asigurați-vă că în zona de lucru sau în materialul care urmează să se taie nu există trasee de conducte sau de cabluri.**

- **Verificați și marcați întotdeauna locul în care țevile de gaz sunt trasate.** Tăierea în apropiere de țevile de gaz atrage întotdeauna după sine situații periculoase. Asigurați-vă că nu se produc scântei la tăiere ținând seama de pericolul de explozie. Rămâneți concentrat și atent asupra lucrului. Neatenția poate duce la răni grave sau la moarte.

Service

- **Cereți ca unealta dvs. electrică să fie reparată numai de un tehnician de reparații calificat, care să folosească numai piese de schimb identice.** Acest lucru va asigura păstrarea siguranței unelei electrice.

Avertisment privind siguranța la utilizarea mașinii de tăiat

- **Apărătoarea furnizată cu unealta electrică trebuie să fie bine fixată pe aceasta și poziționată astfel încât să se asigure o expunere cât mai mică a discului în direcția operatorului.** Asigurați distanța dvs. și a trecătorilor față de planul discului în mișcare. Apărătoarea protejează operatorul împotriva fragmentelor de disc și contactului accidental cu discul.
- **Pentru unealta electrică, utilizați numai discuri cu liant ranforsate sau discuri diamantate.** Posibilitatea de a atașa un accesoriu la unealta electrică nu înseamnă că este asigurată operarea în siguranță.
- **Viteza nominală a accesoriului trebuie să fie cel puțin egală cu viteza maximă specificată pe unelalta electrică.** Accesoriile care funcționează la o viteză mai mare decât cea nominală se pot rupe sau desprinde.
- **Discurile trebuie să fie utilizate numai pentru aplicațiile recomandate. De exemplu, nu șlefuiți cu partea laterală a discului de tăiere.**
- **Utilizați întotdeauna flanșe de disc intacte, cu diametrul corect pentru discul selectat.** Flanșele de disc adecvate susțin discul, reducând astfel riscul de deteriorare a discului.
- **Nu folosiți roți ranforsate uzate de la unelte electrice mai mari.** Roțile destinate unei unelei electrice mai mari nu sunt adecvate pentru viteză ridicată a unei unelei mai mici și pot plesni.
- **Diametrul exterior și grosimea accesoriului trebuie să respecte capacitatea nominală a unelei electrice.** Accesoriile de dimensiuni incorecte nu pot fi protejate și ținute sub control în mod adecvat.
- **Dimensiunea orificiului pentru arbore aferentă discurilor și flanșelor trebuie să se potrivească cu pivotul unelei electrice.** Discurile și flanșele cu orificii de arbore care nu se potrivesc cu componentele de montare ale unelei electrice se vor dezechilibra, vor vibra excesiv și pot cauza pierderea controlului.
- **Nu utilizați discuri deteriorate. Înainte de fiecare utilizare, verificați ca discurile să nu fie ciobite sau crăpate. Dacă o unelaltă electrică sau un disc este scăpat(ă), verificați dacă aceasta/acesta prezintă**

deteriorări sau instalați un disc nedeteriorat. După verificarea și instalarea discului, stați la distanță de planul discului rotativ și lăsați unealta electrică să funcționeze 1 minut la turație maximă fără sarcină. În mod normal, discurile deteriorate se vor sparge în timpul acestei testări.

- **Utilizați echipamentul individual de protecție. În funcție de utilizare, folosiți scut facial, ochelari de protecție sau ochelari de siguranță. După cum este cazul, purtați mască împotriva prafului, protecții pentru auz, mănuși și șorț de atelier care să oprească micile fragmente provenite de la piesa de lucru.** Ochelarii de protecție trebuie să poată proteja împotriva resturilor propulsate ca urmare a diverselor operațiuni. Maska împotriva prafului sau masca de protecție respiratorie trebuie să poată filtra particulele generate în timpul operațiunii. Expunerea prelungită la zgomot de mare intensitate poate provoca pierderea auzului.
- **Țineți trecătorii la distanță sigură față de zona de lucru. Persoanele care intră în zona de lucru trebuie să poată echipament individual de protecție.** Există risc de vătămare datorită discurilor deteriorate sau fragmentelor din piesa de lucru care pot fi propulsate dincolo de zona de operare apropiată.
- **Țineți unealta electrică numai de suprafețele izolate ale mânerelor atunci când efectuați operații în timpul cărora accesoriile de tăiere pot intra în contact cu firele ascunse.** Intrarea accesoriului de tăiere în contact cu un fir sub tensiune poate duce la punerea sub tensiune a pieselor metalice ale unelei electrice și provoca operatorului șoc electric.
- **Poziționați cablul departe de accesoriul în rotație.** Dacă pierdeți controlul, cablul poate fi tăiat sau agățat, iar mâna sau brațul dumneavoastră pot fi trase în discul în mișcare.
- **Nu puneți jos unealta electrică înainte ca accesoriul să se fi oprit complet.** Discul în mișcare poate prinde suprafața și astfel este posibil ca unealta electrică să vă scape de sub control.
- **Nu ponați unealta electrică în timp ce o transportați cu dvs.** Contactul accidental cu accesoriul în rotație vă poate prinde îmbrăcămintea, trăgând accesoriul pe corpul dumneavoastră.
- **Curățați în mod regulat orificiile de aerisire ale unelei electrice.** Ventilatorul motorului va trage praf în carcasă, iar pulberea de metal acumulată în exces poate riscuri de natură electrică.
- **Nu utilizați unealta electrică în apropierea materialelor inflamabile.** Scântele pot aprinde aceste materiale.

Recul și avertismente asociate acestuia

- **Recul este o reacție bruscă la discul rotativ prins sau blocat.** Prinderea sau blocarea determină oprirea rapidă a discului rotativ, care, în consecință, va cauza ca unealta electrică scăpată de sub control să fie forțată în direcția opusă rotației discului în momentul blocării.

- **De exemplu, dacă discul rotativ este blocat sau prins în piesa de lucru, muchia discului care intră în punctul de prindere se poate înghe în suprafața materialului, ceea ce va determina ca discul să se ridice sau să fie împins în afară.** Discul poate sări spre operator sau în direcția opusă acestuia, în funcție de sensul de rotație al discului în momentul prinderii. De asemenea, discurile abrazive se pot rupe în aceste condiții.
- **Recul este rezultatul utilizării incorecte a unelei electrice și/sau a procedurilor sau condițiilor necorespunzătoare de operare și poate fi evitat prin luarea măsurilor adecvate de precauție, conform indicațiilor de mai jos.**
- **Țineți bine unealta electrică și poziționați-vă corpul și brațul astfel încât să vă permită să contracarați forțele reculului.** Utilizați întotdeauna mânerul auxiliar, dacă este prevăzut, pentru a asigura controlul maxim al reculului sau reacția la cuplu în timpul pornirii. Operatorul poate ține sub control reacțiile sau forțele de recul dacă se iau măsurile de precauție adecvate.
- **Nu puneți niciodată mâna în apropierea accesoriului rotativ.** Accesoriul poate provoca recul pe mâna dumneavoastră.
- **Nu vă poziționați în dreptul discului rotativ.** Reculul va propulsa unealta în direcția opusă sensului de rotație a discului din momentul blocării.
- **Acordați atenție specială la prelucrarea colțurilor, muchiilor ascuțite etc.** Evitați ricoșarea și blocarea accesoriului. Colțurile, muchiile ascuțite sau ricoșarea au tendința de a bloca accesoriul rotativ și provoca pierderea controlului sau recul.
- **Nu atșați lanț de ferăstrău, discul de tăiat lemn, disc diamantat segmentat cu spațiu periferic mai mare de 10 mm sau lamă de ferăstrău dințată.** Aceste discuri pot crea reculuri frecvente și pierderea controlului.
- **Nu blocați discul și nu aplicați presiune excesivă.** Nu încercați să tăiați prea mult în adâncime. Solicitarea excesivă a discului mărește sarcina și probabilitatea de răsucire sau îndoire a discului în tăietură, ceea ce poate cauza recul sau ruperea discului.
- **Când discul se blochează sau nu mai taie din orice motiv, opriți unealta electrică și țineți-o nemișcată până când discul se oprește complet.** Nu încercați să scoateți discul din tăietură cât timp discul este în mișcare, deoarece poate produce recul. Cercetați și luați măsuri corective pentru a elimina cauza blocării discului.
- **Nu reîncepeți operațiunea de tăiere pe piesa de lucru.** Permiteți ca discul să atingă viteza maximă și pătrundeți cu grijă în tăietură. Discul se poate bloca, ridica sau ricoșa dacă reporniți unealta electrică pe piesa de lucru.
- **Susțineți panourile sau piesele de lucru de dimensiuni mari pentru a reduce la minim riscul de prindere și ricoșare a discului.** Piesele de lucru au tendința să se lase sub propria greutate. Trebuie plasate suporturi sub piesa de lucru, lângă linia de

tăiere și lângă marginea piesei de lucru, pe ambele părți ale discului.

- **Fiți foarte atenți atunci când tăiați o bucată dintr-un perete sau din alte zone în care nu puteți vedea.** Discul ieșit la exterior poate tăia conducte de gaz sau apă, cabluri electrice sau obiecte, ceea ce poate provoca recul.

Instrucțiuni generale de siguranță



AVERTISMENT: Înainte de a utiliza produsul, citiți instrucțiunile de avertizare de mai jos.

- Motoferăstrăul este o unealtă periculoasă dacă este utilizată neatenț sau incorect și poate provoca vătămări corporale grave sau chiar fatale. Este foarte important să citiți și să înțelegeți conținutul acestui manual de utilizare. De asemenea, se recomandă ca primii operatori să beneficieze, de asemenea, de instruirea practică înainte de a utiliza produsul.
- Nu efectuați modificări asupra acestui produs. Modificările care nu sunt aprobate de către producător pot provoca vătămări corporale grave sau fatale.
- Nu utilizați produsul dacă este posibil ca alte persoane să îl fi modificat.
- Utilizați întotdeauna accesorii și piese de schimb originale. Accesoriile și piesele de schimb care nu sunt aprobate de către producător pot provoca vătămări corporale grave sau fatale.
- Păstrați produsul curat. Așigurați-vă că puteți citi clar semnele și etichetele.
- Nu permiteți copiilor sau altor persoane neinstruite în operarea produsului să îl utilizeze sau să îl depezeze.
- Nu permiteți niciunei persoane să utilizeze produsul dacă aceasta nu a citit și înțeles conținutul manualului operatorului.
- Permiteți numai persoanelor autorizate să utilizeze produsul.
- În timpul funcționării, acest produs produce un câmp electromagnetic. În anumite condiții, acest câmp poate interfera cu implanturile medicale active sau pasive. Pentru a scădea riscul de vătămări corporale grave sau deces, recomandăm persoanelor cu implanturi medicale să discute cu medicul și producătorul implantului medical înainte de a utiliza produsul.
- Informațiile din acest manual al operatorului nu pot niciodată înlocui abilitățile profesionale și experiența. Dacă vă aflați într-o situație în care vă simțiți nesigur, opriți-vă și solicitați asistență profesională. Adresați-vă reprezentantului de service. Nu încercați nicio activitate asupra căreia vă simțiți nesigur.

Instrucțiuni de siguranță pentru utilizare



AVERTISMENT: Înainte de a utiliza produsul, citiți instrucțiunile de avertizare de mai jos.

- Înainte de a utiliza un motoferăstrău, trebuie să înțelegeți efectele reculului și cum să le evitați. Consultați *Recul* la pagina 17.
- Efectuați inspecțiile de siguranță, întreținerea și operațiile de service indicate în acest manual al operatorului. Unele operații de întreținere și service trebuie efectuate la un centru de service aprobat. Consultați *Instrucțiuni de siguranță pentru întreținere* la pagina 12.
- Nu utilizați produsul dacă este defect.
- Nu utilizați produsul atunci când sunteți obosit, bolnav sau dacă ați consumat alcool, droguri sau ați luat medicamente. Aceste condiții pot avea un efect negativ asupra vederii, vigilenței, mișcărilor sau discernământului.
- Nu porniți produsul dacă nu sunt instalate curea și aparătoria acesteia. Ambreiajul se poate slăbi și poate cauza vătămări corporale.
- Scânteele provenite de la disc pot cauza incendierea materialelor inflamabile precum benzină, gaz, lemn, haine și iarbă uscată.
- Nu tăiați materiale din azbest.

Echipment de protecție personală



AVERTISMENT: Înainte de a utiliza produsul, citiți instrucțiunile de avertizare de mai jos.

- Utilizați întotdeauna echipament de protecție personală aprobat în timpul funcționării. Echipamentul de protecție individuală nu poate elimina riscul de rănire, dar poate reduce efectele unei răniri, în caz că se produce un accident. Cereți ajutorul reprezentantului de service pentru a alege echipamentul corect.
- Purtați o cască de protecție omologată.
- Utilizați un sistem omologat de protecție a auzului. Expunerea pe termen lung la zgomot poate avea ca rezultat o afecțiune ireversibilă a auzului. Ascultați semnalele de avertisment sau strigătele când purtați echipament pentru protecția auzului. Îndepărtați întotdeauna protecția pentru auz imediat ce se oprește motorul.
- Utilizați ochelari de protecție aprobați pentru a reduce riscul de vătămări corporale cauzat de obiectele proiectate. Dacă utilizați un scut facial, atunci trebuie să purtați și ochelari de protecție aprobați. Ochelarii de protecție trebuie să respecte standardul ANSI Z87.1 în S.U.A. sau EN 166 în țările UE. Vizoarele de protecție trebuie să respecte standardul EN 1731.
- Purtați mănuși de protecție rezistente.

- Utilizați protecții respiratorii aprobate. Utilizarea produselor, cum ar fi freze, polizoare, burghie care sablează sau formează materialul, poate genera praf și vapori ce pot conține substanțe chimice periculoase. Verificați natura materialului pe care intenționați să-l procesați și utilizați o mască de protecție corespunzătoare.
- Utilizați îmbrăcăminte strânsă pe corp, rezistentă și confortabilă, care vă lasă libertate completă de mișcare. La tăiere se produc scântei care pot aprinde articolele de îmbrăcăminte. Husqvarna recomandă purtarea de articole vestimentare din bumbac ignifug sau denim dens. Nu purtați îmbrăcăminte din material precum nailon, poliester sau viscoză. Dacă se aprind, aceste materiale se pot topi și se pot lipi de piele. Nu purtați pantaloni scurți.
- Utilizați încălțăminte cu bombeuri din oțel și talpă antiderapantă.
- Trebuie să aveți întotdeauna în apropiere o trusă de prim ajutor.



- Discul de tăiere poate genera scântei. Trebuie să aveți întotdeauna la dispoziție un dispozitiv de stingere a incendiilor.

Siguranță vibrație



AVERTISMENT: Înainte de a utiliza produsul, citiți instrucțiunile de avertizare de mai jos.

- În timpul funcționării produsului, se transmit vibrații de la produs la operator. Utilizarea regulată și frecventă a produsului poate cauza sau mări gradul de vătămare a operatorului. Vătămările pot surveni la degete, mâini, încheieturi, brațe, umeri și/sau nervi și debitul sanguin, precum și în alte părți ale corpului. Vătămările pot provoca incapacitate și/sau pot fi permanente, și se pot agrava progresiv în săptămâni, luni sau ani. Printre potențialele vătămări se numără deteriorarea sistemului de circulație a sângelui, a sistemului nervos, articulațiilor și a altor structuri ale corpului.
- Simptomele pot surveni în timpul utilizării produsului sau în alte momente. Dacă prezentați simptome și continuați să utilizați produsul, simptomele se pot agrava sau deveni permanente. Dacă apar aceste simptome sau alte simptome, solicitați asistență medicală:

- amorțeală, pierderea sensibilității tactile, furnicături, înțepături, durere, pierderea forței, modificări ale culorii sau aspectului pielii.
- Simptomele se pot accentua în condiții de temperatură redusă. Purtați îmbrăcăminte călduroasă și păstrați-vă mâinile calde și uscate atunci când utilizați produsul în medii cu temperaturi scăzute.
- Pentru a menține un nivel corect al vibrațiilor, efectuați operațiunile de întreținere și operați produsului conform instrucțiunilor din manualul operatorului.
- Produsul dispune de un sistem de amortizare a vibrațiilor care reduce vibrațiile de la mână la operator. Lăsați produsul să lucreze. Nu aplicați forță pe produs. Țineți produsul de mână ușor, dar asigurați-vă că țineți sub control produsul și că îl utilizați în siguranță. Nu împingeți mânerul în oprire mai mult decât este necesar.
- Țineți mâinile numai pe mâner sau mână. Țineți toate celelalte părți ale corpului la distanță de produs.
- Dacă observați vibrații puternice, opriți produsul imediat. Nu continuați utilizarea înainte de a elimina cauza vibrațiilor crescute.
- Tăierile în granit sau în beton dur cauzează mai multă vibrație în produs decât dacă realizați tăieri în beton moale. Echipamentul de tăiere tocit, defect, de tip incorect sau ascuțit incorect crește nivelul vibrațiilor

Dispozitivele de siguranță de pe produs



AVERTISMENT: Înainte de a utiliza produsul, citiți instrucțiunile de avertizare de mai jos.

- Nu utilizați un produs cu dispozitive de siguranță deteriorate.
- Verificați regulat dispozitivele de siguranță. Dacă dispozitivele de siguranță sunt defecte, contactați agentul de service Husqvarna aprobat.
- Nu aduceți modificări dispozitivelor de siguranță.
- Nu utilizați produsul dacă plăcile de protecție, capacele de protecție, întrerupătoarele de siguranță sau alte dispozitive de siguranță nu sunt defecte sau nu sunt atașate.

Opritor pentru întrerupător și robinet de pornire/oprire pentru apă

Opritorul întrerupătorului previne operarea accidentală a întrerupătorului și reglează robinetul de pornire/oprire pentru apă.

Dacă puneți mâna în jurul mânerului și apăsați opritorul întrerupătorului (A), acesta eliberează întrerupătorul (B) și deschide robinetul de apă.

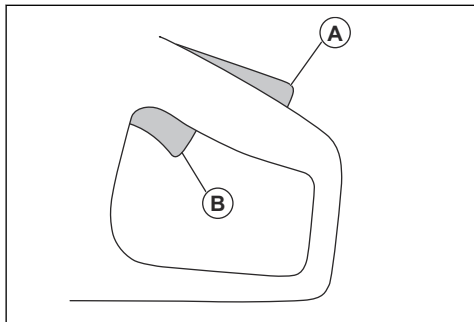

Dacă eliberați mânerul, întrerupătorul și opritorul întrerupătorului se deplasează înapoi în pozițiile lor inițiale. Această funcție blochează întrerupătorul și oprește produsul. Robinetul trece înapoi la poziția închis.

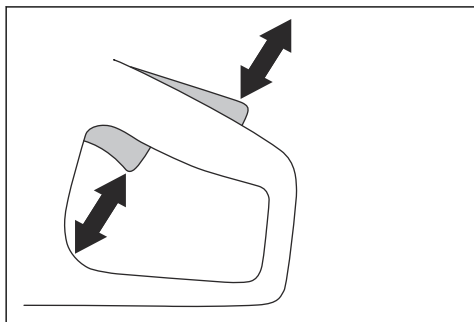

Verificarea opritorului întrerupătorului

1. Asigurați-vă că întrerupătorul este blocat în poziția de repaus când opritorul întrerupătorului este eliberat.

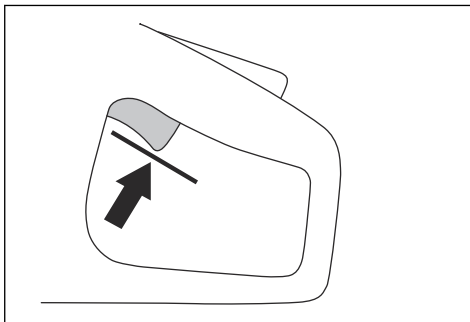

2. Apăsați pe opritorul întrerupătorului și asigurați-vă că revine în poziție atunci când îl eliberați.

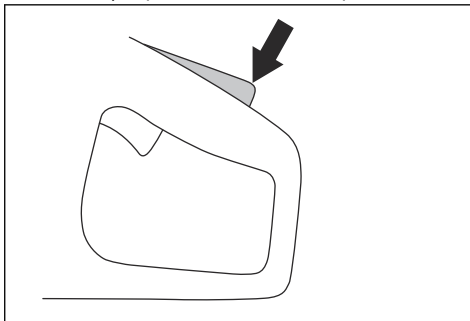

3. Asigurați-vă că întrerupătorul și opritorul întrerupătorului se mișcă liber și că arcul de rapel funcționează corect.

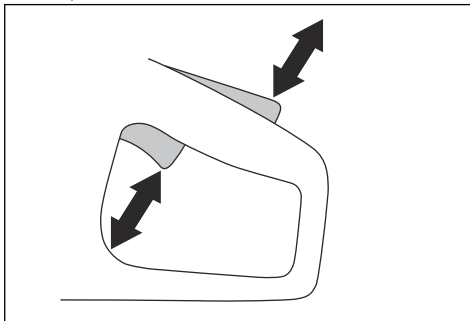

4. Porniți produsul și aplicați viteza maximă.

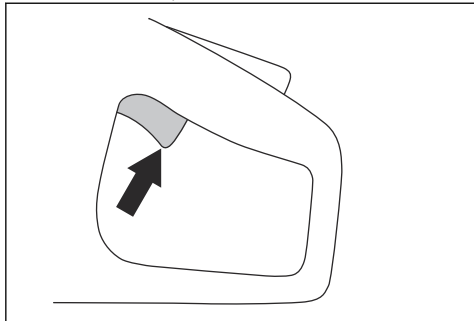

5. Eliberați comanda întrerupătorului și asigurați-vă că discul de tăiere se oprește în mai puțin de 10 secunde și rămâne staționar.

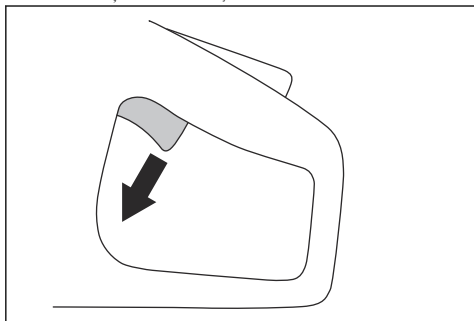

Apărătoare disc



AVERTISMENT: Asigurați-vă că apărătoarea discului este fixată corect înainte de a porni produsul. Nu utilizați produsul dacă apărătoarea discului lipsește, este defectă sau prezintă fisuri.

Apărătoarea discului este instalată deasupra discului. Apărătoarea discului previne accidentarea dacă părți ale lamei sau bucăți din materialul tăiat sunt proiectate în direcția operatorului.

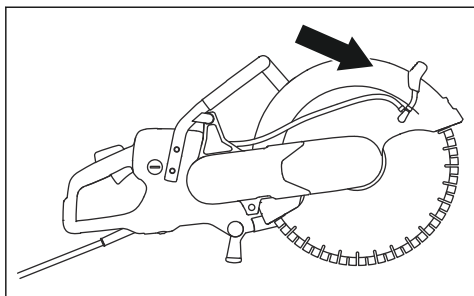

Verificarea discului și a apărătoarei discului



AVERTISMENT: Discurile deteriorate pot provoca vătămări corporale.

1. Asigurați-vă că discul este montat corect și că nu prezintă semne de deteriorare.
2. Asigurați-vă că apărătoarea discului nu prezintă fisuri sau semne de deteriorare.
3. Înlocuiți discul dacă este deteriorat.

Protecție la pornire și suprasolicitare

Produsul are o protecție la pornire și suprasolicitare controlată electronic, Elgard™. Partea electronică oprește curentul imediat dacă discul nu se mișcă liber.

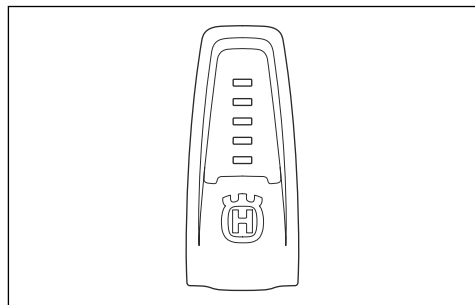

Pentru explicația indicatoarelor luminoase, consultați tabelul din *Indicatoare luminoase de pe produs la pagina 23*.

Sistemul de amortizare a vibrațiilor

Produsul dvs. este echipat cu un sistem de amortizare a vibrațiilor care este proiectat să reducă vibrațiile și să faciliteze utilizarea. Sistemul de amortizare a vibrațiilor cu care este echipat produsul reduce transferul vibrațiilor între motor / echipamentul de tăiere și mânerul produsului.

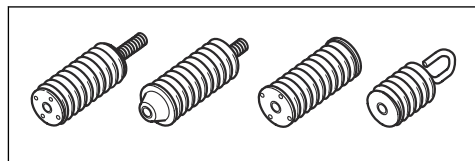

Verificarea sistemului de amortizare a vibrațiilor



AVERTISMENT: Asigurați-vă că motorul este oprit și că fișa de alimentare este deconectată.

1. Asigurați-vă că nu există crăpături sau deformări pe unitățile de amortizare a vibrațiilor. Înlocuiți unitățile de amortizare a vibrațiilor dacă sunt deteriorate.

2. Asigurați-vă că unitățile de amortizare a vibrațiilor sunt atașate corect de motor și mâner.

Instrucțiuni de siguranță pentru întreținere



AVERTISMENT: Înainte de a utiliza produsul, citiți instrucțiunile de avertizare de mai jos.

- Asigurați-vă că motorul este oprit și că fișa de alimentare este deconectată.
- Utilizați echipamentul de protecție personală. Consultați *Echipament de protecție personală la pagina 8.*

- Dacă întreținerea nu se efectuează corect și periodic, crește pericolul de vătămări corporale și de deteriorare a produsului.
- Efectuați numai operațiile de întreținere care se regăsesc în acest manual al operatorului. Solicitați unui centru de service autorizat să efectueze toate celelalte operații de service.
- Solicitați unui agent de service autorizat Husqvarna să efectueze în mod regulat operații de service la produs.
- Înlocuiți piesele deteriorate, uzate sau defecte.
- Utilizați întotdeauna accesoriile originale.

Asamblarea

Lame de tăiere



AVERTISMENT: Utilizați întotdeauna mânușii de protecție atunci când asamblați produsul.



AVERTISMENT: Un disc poate plesni și poate produce vătămări corporale operatorului.



AVERTISMENT: Examinați discul pentru a detecta fisurile, distorsiunile segmentelor pierdute sau dezechilibrul înainte de utilizare și imediat după lovirea unui obiect neintenționat. Nu utilizați discurile deteriorate. După verificarea și instalarea discului, stați la distanță de planul discului rotativ și lăsați unealta electrică să funcționeze un minut la turație maximă fără sarcină.



AVERTISMENT: Producătorul discului de tăiere oferă avertismente și recomandări pentru operarea și întreținerea corespunzătoare a acestuia. Aceste avertismente sunt furnizate împreună cu discul de tăiere. Citiți și respectați instrucțiunile care sunt furnizate împreună cu discul.



AVERTISMENT: Nu utilizați discuri diamantate pentru a tăia material plastic. Discul diamantat încins poate topi plasticul, ceea ce poate provoca un recul.

- Discurile diamantate au un miez din oțel cu segmente confecționate din diamante industriale.
- Discurile diamantate sunt utilizate pentru zidărie, beton armat și piatră.
- Asigurați-vă că discul diamantat se rotește în sensul săgeților indicate pe discul diamantat.

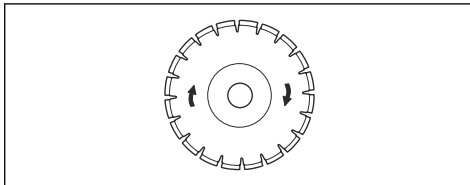

- Utilizați întotdeauna un disc diamantat ascuțit.
- Discurile diamantate se pot tocii dacă folosiți o presiune de alimentare incorectă sau când tăiați materiale precum betonul armat întărit. Dacă folosiți un disc diamantat bont, aceasta devine prea fierbinte, ceea ce poate cauza slăbirea segmentelor de diamant.

Discuri pentru motoferăstraiele portabile de mare viteză



AVERTISMENT: Folosiți numai discuri diamantate. Nu utilizați discuri cu dantură precum discuri circulare pentru tăierea lemnului sau discuri cu plăci din carburi metalice. Riscul de recul este mai mare iar plăcile din carburi metalice se pot desprinde și pot fi propulsate la viteză mare. Acest lucru poate cauza vătămări corporale grave sau deces.

Discuri diamantate



AVERTISMENT: Discurile diamantate devin foarte fierbinți atunci când sunt utilizate. Un disc diamantat care se încinge prea tare oferă performanțe necorespunzătoare, deteriorarea lamei și reprezintă un risc pentru siguranță.



AVERTISMENT: Utilizarea incorectă poate provoca încălzirea discului. Discurile încinse pot provoca defecțiuni, care pot avea ca rezultat daune și vătămări corporale.



AVERTISMENT: Nu utilizați un disc de tăiere cu o turație maximă mai mică decât cea a motoferăstrăului. Utilizați numai discuri care respectă standardele naționale sau regionale.

Nota: Tăiați numai materiale aprobate în instrucțiunile furnizate cu discul.

Verificați dacă discul este aprobat pentru aceeași viteză sau o viteză superioară celei inscripționate pe plăcuța de identificare a motofierăstrăului.

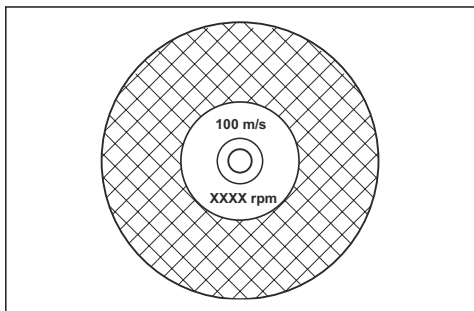

Vibrațiile discului



ATENȚIE: Dacă utilizați produsul cu prea multă forță, discul se poate încălzi, se poate îndoi și poate provoca vibrații. Utilizați produsul cu forță mai mică. Dacă vibrațiile continuă, înlocuiți discul.

Ascuțirea discului

Nota: Pentru rezultate de tăiere optime, utilizați un disc ascuțit.

- Pentru a ascuți discul, tăiați un material moale, cum ar fi gresie sau cărămidă.

Lame cu diamant pentru tăierea în mediu umed



ATENȚIE: Folosiți întotdeauna o dimensiune a flanșei discului specificată pentru dimensiunea curentă a discului. Nu utilizați flanșe de disc deteriorate.

În timpul operării, frecarea provoacă o încălzire puternică a discului diamantat. Dacă discul diamantat se

încălzește prea tare, va reduce tensionarea discului sau va cauza fisurarea miezului.

Lăsați discul diamantat să se răcească înainte de a-l atinge.

- Discurile diamantate pentru tăiere prin procedeu umed trebuie utilizate cu apă, pentru a menține miezul și segmentele discului diamantat reci în timpul tăierii. Discurile diamantate pentru tăiere prin procedeu umed nu pot fi utilizate uscate.
- Dacă utilizați discuri diamantate pentru tăiere prin procedeu umed fără apă, discul diamantat se poate încălzi prea tare. Acest lucru duce la performanțe slabe și la deteriorarea discului și reprezintă un risc pentru siguranță.

Lamele cu diamant pentru tăierea în mediu uscat

- Pentru discurile diamantate pentru tăierea în mediu uscat, este necesar să dispuneți de un flux de aer suficient în jurul discului pentru a reduce temperatura. Din acest motiv, discurile diamantate pentru tăierea în mediu uscat sunt recomandate numai pentru funcționare intermitentă. După câteva secunde de funcționare, este necesar să lăsați discul diamantat să se rotească liber, la distanță de zona tăiere. Acest lucru permite curentului de aer din jurul lamei să reducă temperatura discului diamantat.

Disc diamantat - cerințe



AVERTISMENT: Asigurați-vă că segmentul diamantat (T1) este mai lat decât discul (T2). Astfel se previne reculul și prinderea în fanta de tăiere.

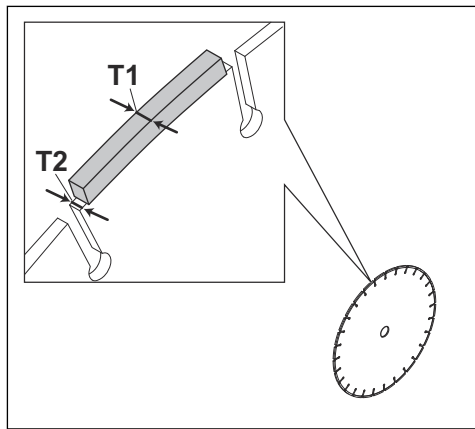

ATENȚIE: Nu utilizați discuri diamantate cu unghiuri de înclinare pozitive.

pericolelor reprezentate de discurile de tăiere a lemnului.

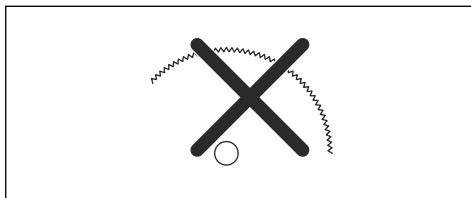

Utilizați această mașină de tăiat electrică cu lamă cu vârf de carbid încălcă regulile de siguranță la locul de muncă.

Din cauza caracterului periculos și a situațiilor de urgență care implică operațiuni de stingere a incendiilor și operațiuni de salvare efectuate de diferite forțe de siguranță publică foarte bine instruite, de specialiști în siguranță (departamente de stingere a incendiilor), compania Husqvarna este conștientă că este posibil ca acestea să utilizeze această freză electrică cu lame din metal dur în anumite situații de urgență datorită capacității lamelor din metal dur de a tăia multe tipuri diferite de obstacole și materiale fără să fie necesar să piardă timp pentru a schimba lamele sau utilajele. Când utilizați acest motoferăstrău, rețineți întotdeauna că discurile din metal dur sunt predispuse la un recul mai mare decât discurile diamantate dacă nu sunt utilizate corespunzător. Lamele din metal dur pot, de asemenea, arunca bucăți de material departe de lamă.

Din aceste motive, un motoferăstrău dotat cu un disc din metal dur nu trebuie utilizat niciodată decât de specialiști în siguranță publică foarte bine instruiți care sunt conștienți de pericolele asociate utilizării acestuia și doar în acele situații urgente când alte unelte sunt considerate inefficiente pentru operațiunile de stingere a incendiilor și operațiunile de salvare. Un motoferăstrău dotat cu disc din metal dur nu trebuie utilizat niciodată pentru a tăia lemnul în operațiuni fără caracter de salvare.

Verificarea axului pivotului și a șaibelor



ATENȚIE: Utilizați numai șaibe Husqvarna cu un diametru minim de 105 mm/4,1 in.



AVERTISMENT: Nu utilizați șaibe deteriorate, defecte sau murdare. Utilizați numai șaibe de aceeași dimensiune. Șaibele incorecte pot cauza deteriorarea sau slăbirea discului.

Verificați arborele pivotului și șaibele la înlocuirea discului.

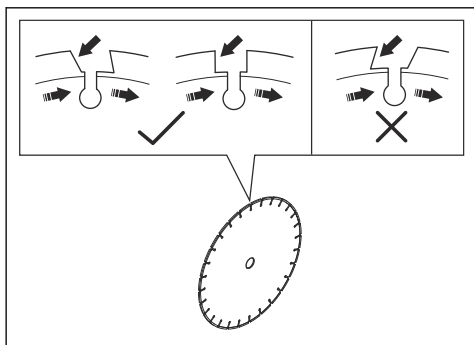

ATENȚIE: Nu utilizați discuri diamantate cu spațiu între segmente mai mare decât max. 10 mm (A).

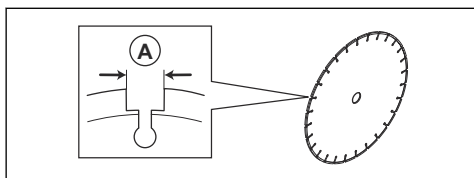

ATENȚIE: Nu utilizați discuri diamantate cu grosimea discului mai mare decât grosimea maximă recomandată, consultați *Dimensiunile recomandate ale discului la pagina 28.*



ATENȚIE: Anumite situații de tăiere sau discurile uzate pot cauza o uzură excesivă pe partea laterală a segmentelor. Înlocuiți discul înainte să se uzeze.

Discuri zimțate



AVERTISMENT: Nu utilizați niciodată discurile zimțate, precum discurile de tăiere, discurile zimțate circulare, discurile cu vârf de carbid etc. Pericolul de recul crește semnificativ și vârfurile se pot rupe și pot fi aruncate cu viteză mare. Neatenția poate duce la răni grave sau chiar la moarte.



AVERTISMENT: Reglementările guvernamentale impun un tip diferit de dispozitiv de protecție pentru discurile cu vârf de carbură care nu este disponibil pe motoferăstraie, o așa-numită apărătoare cu rotire la 360 de grade. Motoferăstraiele (acest motoferăstrău) utilizează discuri diamantate și au un sistem de protecție diferit, care nu oferă protecție împotriva

1. Asigurați-vă că filetele de pe axul arborelui nu sunt deteriorate. Înlocuiți componentele deteriorate.

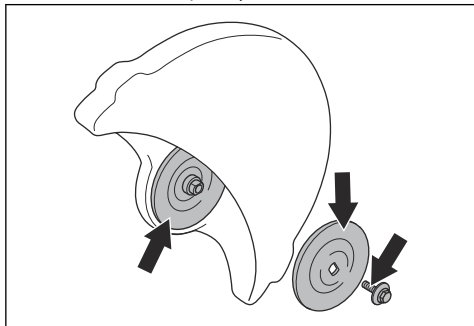

2. Asigurați-vă că zonele de contact de pe disc și șabilele nu sunt deteriorate. Înlocuiți componentele deteriorate.
3. Asigurați-vă că șabilele sunt curate și au dimensiunea corectă.
4. Asigurați-vă că șabilele se mișcă liber pe arborele pivotului.

Verificarea bucșei arborelui

Bucșele arborelui sunt utilizate pentru fixarea produsului în orificiul central al discului. Produsul este furnizat cu unul dintre aceste două tipuri de bucșe pentru arbore:

- O bucșă pentru arbore care poate fi rotită în cealaltă parte și poate fi utilizată pentru orificii centrale de 20 mm/0,79 in. sau 25,4 mm/1 in.
- O bucșă pentru arbore de 25,4 mm/1 in.
- Un autocolant de pe apărătoarea discului indică bucșa instalată a arborelui și specificația pentru discurile aplicabile.

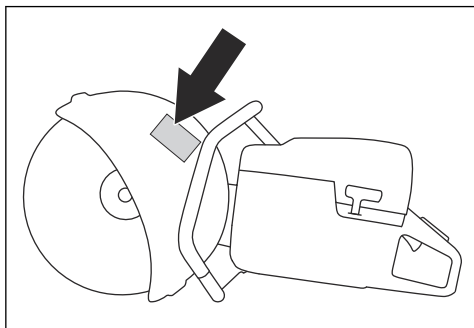

- Asigurați-vă că dimensiunea orificiului central al discului corespunde bucșei instalate a arborelui. Diametrul orificiului central este imprimat pe disc.
- Utilizați numai bucșe de arbore Husqvarna.

Examinarea direcției de rotație a discului

1. Localizați săgețile de pe brațul de tăiere care indică direcția de rotație a arborelui pivotului.

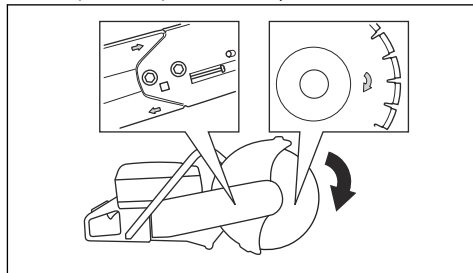

2. Localizați săgeata de pe disc care arată direcția de rotație a acestuia.
3. Asigurați-vă că săgețile de direcție ale discului și a arborelui pivotului au aceeași direcție.

Instalarea discului



AVERTISMENT: Asigurați-vă că motorul este oprit și că fișa de alimentare este deconectată.



AVERTISMENT: Utilizați întotdeauna mănuși de protecție atunci când asamblați produsul.

1. Examinați șabilele și arborele pivotului. Consultați *Verificarea axului pivotului și a șabilelor la pagina 14.*
2. Poziționați discul pe bucșa arborelui (A) între șabila interioară (B) și șabila (C). Rotiți șabila până când se fixează pe arbore.

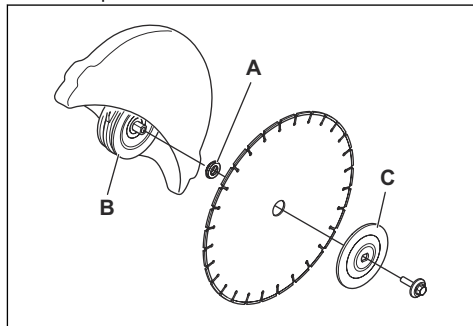

3. Poziționați o unealtă în orificiul din capul de tăiere și rotiți discul până când arborele se blochează.

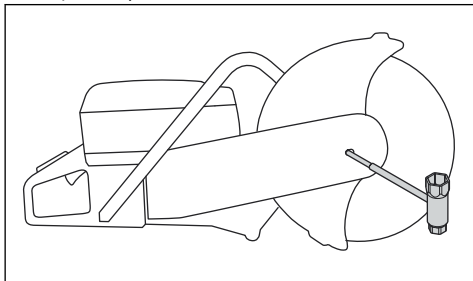

4. Strângeți șurubul discului la 30 Nm/18,5 ft-lb.

Inversarea capului de tăiere



AVERTISMENT: Tăiați cu capul de tăiere inversat numai dacă nu este posibilă o procedură standard.

Produsul are un cap de tăiere reversibil care vă permite să tăiați în apropierea unui perete sau la nivelul solului. Tăiați cu capul de tăiere inversat numai dacă nu este posibilă o procedură standard. Dacă are loc un recul, este mai dificil să controlați produsul dacă este inversat capul de tăiere. Distanța dintre disc și centrul produsului este mai mare, ceea ce înseamnă că mânerul și discul nu se aliniază. Acest lucru are un efect negativ asupra echilibrului la nivelul produsului și este mai dificil să țineți produsul dacă discul este ciupit sau oprit în zona de recul. Consultați *Zona de recul la pagina 17*.



AVERTISMENT: Asigurați-vă că motorul este oprit și că fișa de alimentare este deconectată.



AVERTISMENT: Utilizați întotdeauna mănuși de protecție atunci când asamblați produsul.

1. Scoateți discul de tăiere, consultați *Instalarea discului la pagina 15*.
2. Slăbiți cele 2 șuruburi și apoi șurubul de reglare pentru a detensiona curea.

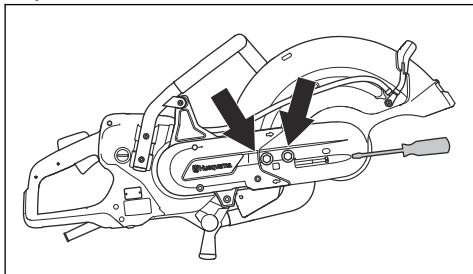

3. Scoateți șuruburile și eliberați apărătoarea curelei.

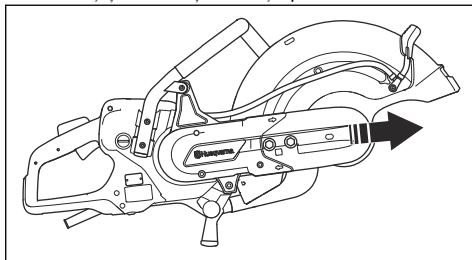

4. Deconectați niplul furtunului de apă, furtunul de apă și mânerul de la apărătoarea discului. Scoateți opritorul.

5. Scoateți curea de pe roata de transmisie.

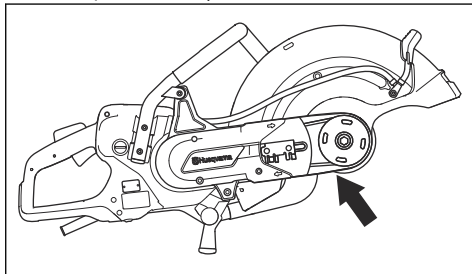

6. Rotiți carcasa rulmentului în direcția opusă și asamblați opritorul.

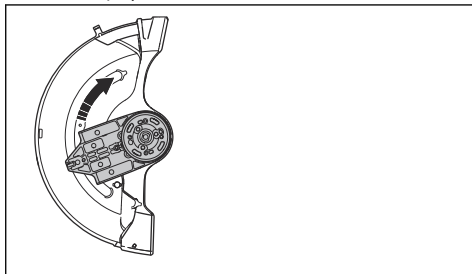

7. Atașați capul de tăiere de cealaltă latură a brațului de tăiere.

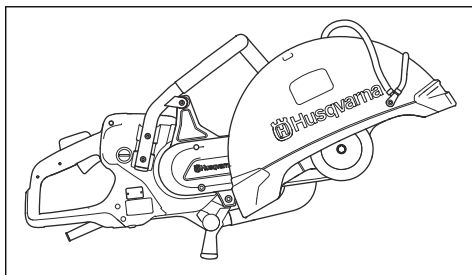

8. Strângeți curea de transmisie. Consultați *Reglarea tensiunii curelei de transmisie la pagina 24*.

9. Conectați niplul furtunului de apă și furtunul de apă în partea de sus a apărătorii discului.

Funcționarea

Introducere



AVERTISMENT: Citiți și înțelegeți capitolul referitor la siguranță înainte de utilizarea produsului.

Recul



AVERTISMENT: Reculurile sunt bruște și pot fi foarte violente. Motoferăstrăul poate fi aruncat în sus și înapoi, spre operator, într-o mișcare de rotație, cauzând vătămări corporale grave sau chiar mortale. Este vital să înțelegeți ce cauzează reculul și cum să îl evitați înainte de a opera produsul.

Reculul este deplasarea bruscă în sus care poate avea loc dacă lama este prinsă sau blocată în zona de recul. Majoritatea reculurilor sunt scurte și nu constituie un pericol foarte mare. Cu toate acestea, reculul poate fi foarte violent și poate arunca motoferăstrăul în sus și înapoi spre operator, într-o mișcare de rotație, cauzând vătămări corporale grave sau chiar mortale.

Forța de reacție

În timpul tăierii este prezentă întotdeauna o forță de reacție. Forța trage produsul în direcția opusă rotației discului. În majoritatea cazurilor, această forță este nesemnificativă. Dacă lama este prinsă sau blocată, forța de reacție va fi puternică și este posibil să pierdeți controlul asupra motoferăstrăului.

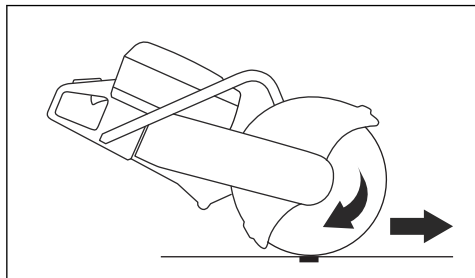

Nu deplasați niciodată produsul atunci când echipamentul de tăiere se rotește. Forțele giroscopice pot face dificilă mișcarea dorită

Zona de recul

Nu utilizați niciodată zona de recul a discului pentru tăiere. Dacă lama este prinsă sau blocată în zona de recul, forța de reacție va împinge motoferăstrăul în sus și

înapoi spre operator, într-o mișcare de rotație, cauzând vătămări corporale grave sau chiar mortale.

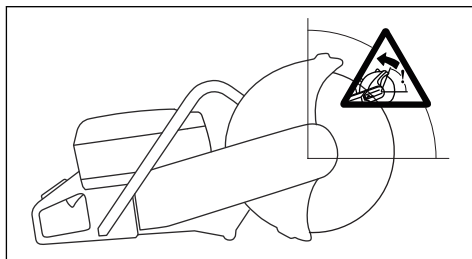

Reculul de rotație

Un recul de rotație are loc când discul nu se mișcă liber în zona de recul.

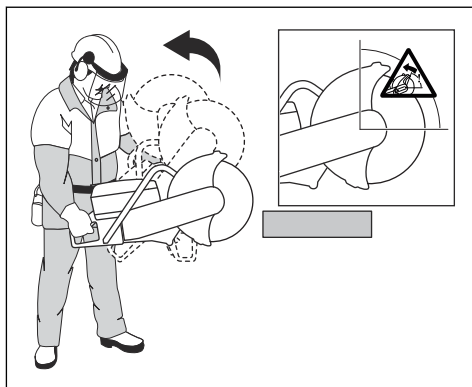

Reculul ascendent

Dacă pentru tăiere se utilizează zona de recul, forța de reacție va face ca discul să urce în tăietură. Nu utilizați

zona de recul. Utilizați secțiunea inferioară a lamei pentru a evita crearea reculului ascendent.

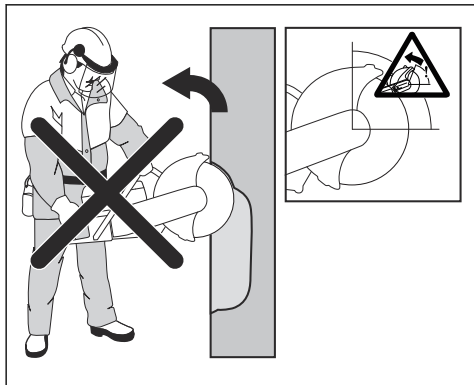

Reculul de prindere

Prinderea are loc atunci când tăietura se închide și blochează lama. Dacă lama este prinsă sau blocată, forța de reacție va fi puternică și este posibil să pierdeți controlul asupra motoferăstrăului.

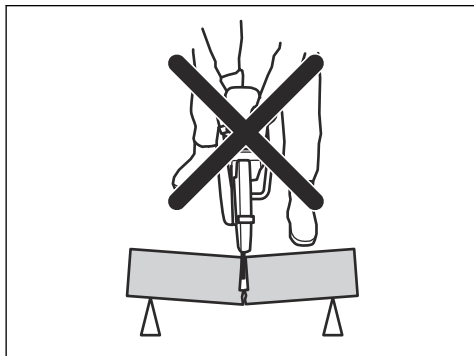

Dacă lama este prinsă sau blocată în zona de recul, forța de reacție va împinge motoferăstrăul în sus și înapoi spre operator, într-o mișcare de rotație, cauzând vătămări corporale grave sau chiar mortale. Fiți atenți la o potențială mișcare a piesei de lucru. Dacă piesa de lucru nu este corect susținută și se mișcă în timpul tăierii, aceasta poate intra în contact cu lama și poate cauza recul.

Tăierea conductelor



AVERTISMENT: Dacă discul este prins în zona de recul, va determina un recul puternic.

Trebuie să se acorde o grijă deosebită atunci când se taie țevi. În cazul în care conducta nu este sprijinită corespunzător și tăietura este ținută deschisă pe parcursul tăierii, discul se poate bloca. Fiți deosebit de

atenți la tăierea unei conducte cu un capăt manșonat sau a unei conducte dintr-un șanț care, dacă nu este corect susținută, se poate încovoia și poate intra în contact cu lama.

Dacă conducta se poate încovoia și închide tăietura, va exista un contact cu lama în zona de recul, ceea ce poate produce un recul important. Când conducta este corect susținută, capătul acesteia se va deplasa în jos, tăietura se va deschide și nu va exista contact.

1. Fixați conducta astfel încât să nu se miște sau să nu se rostogolească în timpul tăierii.

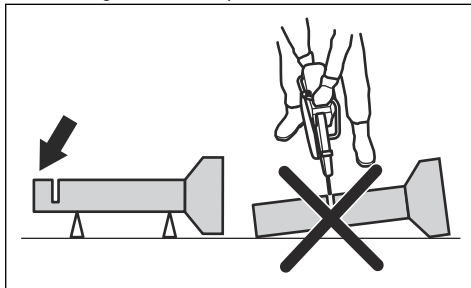

2. Tăiați secțiunea „I” a conductei.

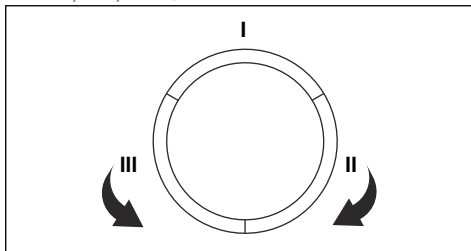

3. Asigurați-vă că tăietura se deschide pentru a evita prinderea.

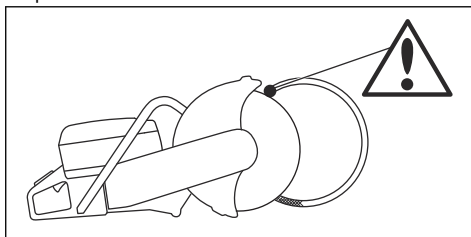

4. Treceți la partea II și tăiați de la secțiunea I până la baza conductei.
5. Treceți la partea III și tăiați partea rămasă a conductei, care se termină la baza acesteia.

Prevenirea unui recul



AVERTISMENT: Evitați situațiile în care există pericolul de recul. Acționați cu grijă atunci când utilizați motoferăstrăul și

asigurați-vă că lama nu este prinsă niciodată în zona de recul.



AVERTISMENT: Procedați cu atenție atunci când introduceți discul într-o tăietură deja existentă.



AVERTISMENT: Asigurați-vă că piesa de lucru nu se poate deplasa în timpul tăierii.



AVERTISMENT: Doar dvs. și o tehnică de lucru corectă puteți elimina reculul și pericolele create de acesta.

- Sprijiniți întotdeauna piesa de prelucrat astfel încât tăietura să poată rămâne deschisă în timpul secționării. Când se deschide tăietura, nu există recul. Dacă tăietura se închide și prinde lama, există pericol de recul.

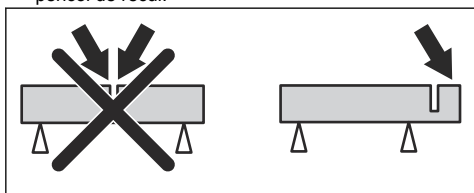

Ce trebuie făcut înainte de a porni produsul

- Citiți cu atenție manualul operatorului și asigurați-vă că înțelegeți instrucțiunile.
- Efectuați întreținerea zilnică. Consultați *Program de întreținere la pagina 23*.
- Asigurați-vă că generatorul este conectat la o priză cu împământare.
- Asigurați-vă că tensiunea rețelei de alimentare corespunde cu cea indicată pe plăcuța de identificare de pe produs.
- Asigurați-vă că numai persoanele autorizate se află în zona de lucru.
- Asigurați-vă că sunteți într-o poziție sigură și stabilă în timpul operării.
- Utilizați întotdeauna un generator cu dispozitiv de curent rezidual. Consultați manualul operatorului pentru generator.
- Asigurați-vă că conectorul de apă este conectat la o sursă de alimentare cu apă. Consultați *Pentru a conecta alimentarea cu apă la pagina 21*.

Reducerea nivelului de praf în timpul funcționării

Produsul dispune de un kit de tăiere în mediu umed pentru a reduce praful dăunător din aer în timpul

funcționării. Kitul de tăiere în mediu umed are un consum redus de apă.

- Când este posibil, utilizați discuri de tăiere prin procedeu umed cu răcire cu apă. Consultați *Lame cu diamant pentru tăierea în mediu umed la pagina 13*.
- Reglați debitul de apă cu ajutorul supapei. Debitul corect diferă de la o lucrare la alta.
- Asigurați-vă că presiunea apei este cea corectă. Consultați *Date tehnice la pagina 27*. Dacă furtunul de apă se desprinde de la sursa de alimentare, presiunea apei alimentate poate fi prea mare.

Tehnici de lucru de bază



AVERTISMENT: Nu trageți produsul într-o parte. Acest lucru poate preveni mișcarea liberă a discului. Discul de tăiere se poate sparge și poate cauza vătămarea operatorului sau a persoanelor din apropiere.



AVERTISMENT: Nu șlefuiți cu partea laterală a discului de tăiere. Discul de tăiere se poate sparge și poate cauza vătămarea operatorului sau a persoanelor din apropiere. Utilizați doar muchia de tăiere.



AVERTISMENT: Asigurați-vă că discul este instalat corect și că nu prezintă semne de deteriorare.



AVERTISMENT: Înainte de a realiza tăierea într-o tăietură existentă făcută de un alt disc, asigurați-vă că tăietura nu este mai subțire decât discul dvs., deoarece acest lucru poate provoca blocarea în tăietură și reculul.



AVERTISMENT: Tăierea în metal generează scântei care pot provoca incendii. Nu utilizați produsul în apropierea materialelor sau a gazelor inflamabile.

- Produsul este proiectat pentru a tăia cu discuri diamantate concepute pentru un produs de mare viteză pentru tăiere manuală. Produsul nu trebuie utilizat cu niciun alt tip de lamă sau în niciun alt tip de utilizare.
- Verificați dacă se utilizează discul corect pentru materialul care urmează să fie tăiat. Consultați *Lame de tăiere la pagina 12* pentru instrucțiuni.
- Nu tăiați materiale din azbest.
- Păstrați o distanță sigură față de disc atunci când motorul este pornit. Nu încercați să opriți un disc care se rotește cu o parte a corpului. Atingerea unui disc care se rotește, chiar dacă motorul este oprit, poate avea ca rezultat vătămări corporale grave sau decesul.

- Asigurați-vă că numai persoanele autorizate se află în zona de lucru.
- Discul de tăiere continuă să se rotească o perioadă după eliberarea întrerupătorului. Asigurați-vă că discul s-a oprit înainte ca produsul să fie mutat sau coborât. Dacă este necesar să opriți rapid discul, lăsați discul să atingă ușor o suprafață dură.
- Nu mișcați produsul când motorul este pornit.
- Țineți produsul cu ambele mâini. Țineți produsul strâns cu degetele mari și degetele complet în jurul mânerelor din plastic cu izolație. Mâna dreaptă trebuie să fie pe mânerul posterior, iar mâna stângă pe mânerul frontal. Toți operatorii trebuie să folosească această priză. Nu utilizați un motofierăstrău cu o singură mână.

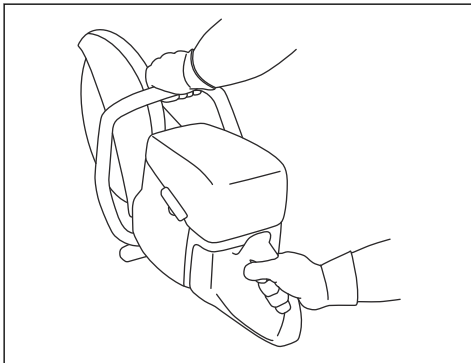

- Asigurați-vă că rămâneți într-o poziție sigură și că discul de tăiere se poate mișca liber.
- Așezați-vă în paralel cu discul. Nu stați în spatele acestuia. Dacă are loc un recul, fierăstrăul se va deplasa în planul discului.

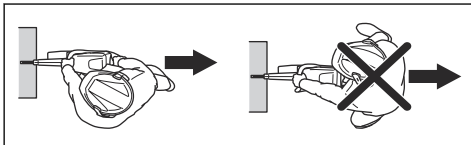

- Nu vă îndepărtați de produs atunci când motorul este pornit. Înainte de a vă îndepărta de produs, opriți motorul și asigurați-vă că nu există riscul pornirii accidentale.
- Utilizați mânerul de reglare al apărătoarei discului pentru a regla secțiunea din spate a protecției la nivel cu piesa de lucru. Stropii și scânteele generate de materialul tăiat vor fi colectate apoi de apărătoare dirijate la distanță de operator. Apărătoarele pentru

echipamentul de tăiere trebuie să fie întotdeauna montate atunci când produsul este pornit.

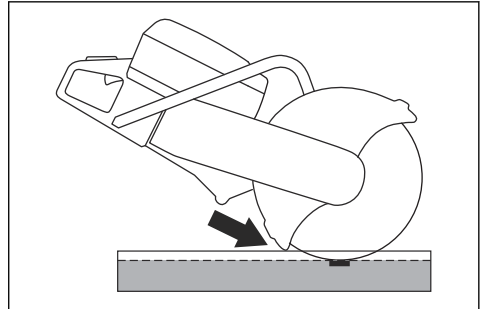

- Nu utilizați Zona de recul a discului pentru tăiere. Consultați *Zona de recul la pagina 17* pentru instrucțiuni.
- Nu utilizați produsul înainte ca zona de lucru să fie liberă și picioarele și corpul dvs. să se afle într-o poziție stabilă.
- Nu tăiați obiecte situate deasupra înălțimii umărului.
- Nu realizați tăierea de pe o scară. Utilizați o platformă sau un eșafodaj dacă tăiați la o înălțime mai mare decât cea a umărului. Nu vă întindeți prea mult.

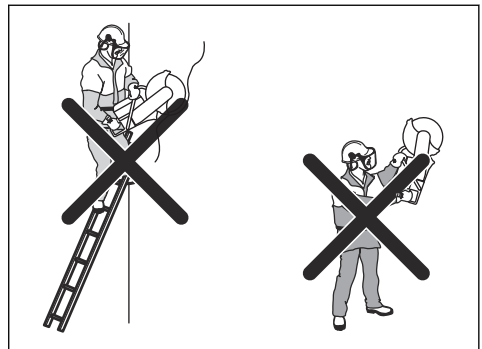

- Păstrați o distanță confortabilă de piesa de lucru.
- Asigurați-vă că discul de tăiere se poate mișca liber când motorul este pornit.
- Apropiati discul cu grijă și la viteză mare de rotație (putere maximă). Mențineți viteza maximă până când tăierea este finalizată.
- Lăsați produsul să lucreze. Nu împingeți discul.

- Alimentați produsul la același nivel cu discul. Presiunea din partea laterală poate provoca deteriorarea lamei și este foarte periculoasă.

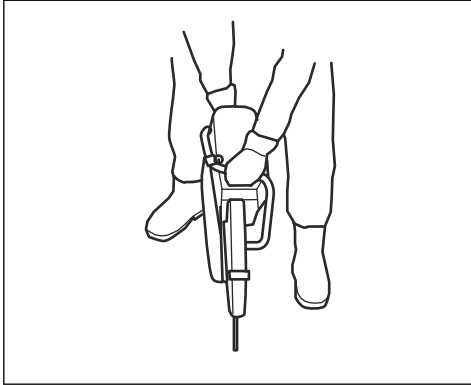

- Mișcați ușor lama înainte și înapoi pentru a obține o zonă mică de contact între lamă și materialul care urmează să fie tăiat. Acest lucru reduce temperatura lamei și reprezintă o metodă eficientă de tăiere.

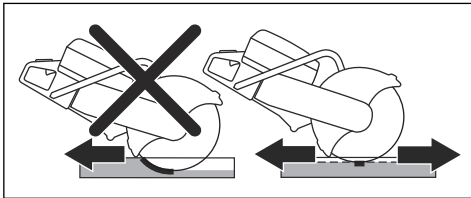

Verificați RCD.

- Porniți produsul, consultați *Pornirea produsului la pagina 22*.
- Uitați-vă în orificiile de inspecție și apăsați pe butonul de testare RCD.

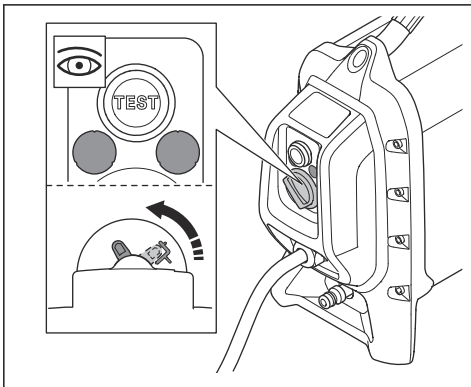

- Asigurați-vă că dispozitivul RCD se mișcă și că deconectează produsul de la sursa de alimentare.

- Rotiți butonul de resetare a dispozitivului RCD pentru a-l reseta.

Pentru a conecta alimentarea cu apă



ATENȚIE: Folosiți întotdeauna apă când utilizați produsul. Temperatura produsului este scăzută de apă și în timpul tăierii în mediu uscat.



ATENȚIE: Utilizați o presiune corectă a apei pentru a menține centrul și segmentele discului diamantat reci atunci când tăiați. Discurile diamantate pentru tăiere prin procedeu umed nu pot fi utilizate în mediu uscat.

- Conectați furtunul de apă la sursa de alimentare cu apă. Consultați *Date tehnice la pagina 27* pentru informații privind cel mai scăzut debit de apă permis.

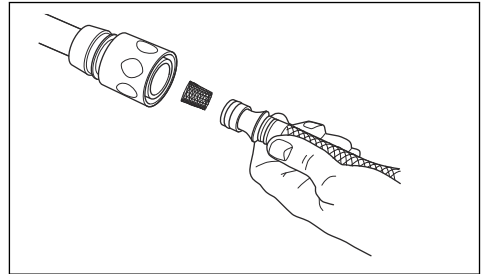

- Apăsați opritorul întrerupătorului pentru a deschide robinetul.

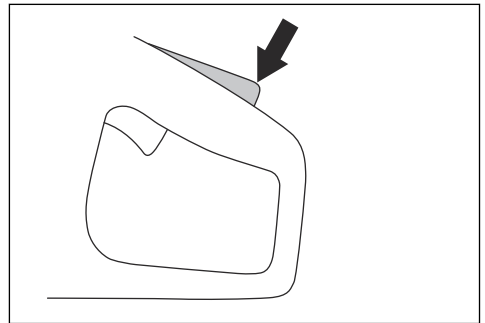

3. Reglați debitul de apă cu degetul mare în timpul operării.

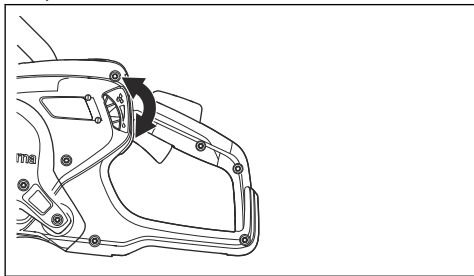

Tăierea în mediu uscat



ATENȚIE: Discurile diamantate pentru tăierea în mediu uscat sunt recomandate numai pentru funcționare intermitentă.



ATENȚIE: Folosiți întotdeauna un flux de aer suficient în jurul discului de tăiere, pentru a scădea temperatura.

1. Rotiți butonul la 180° pentru a regla direcția apei.

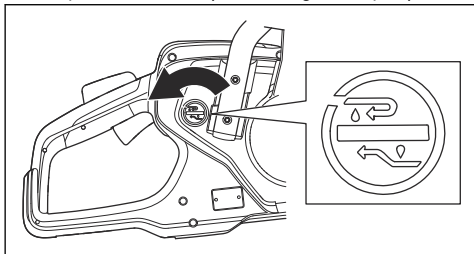

2. Apăsați butonul pentru a opri jetul de apă.

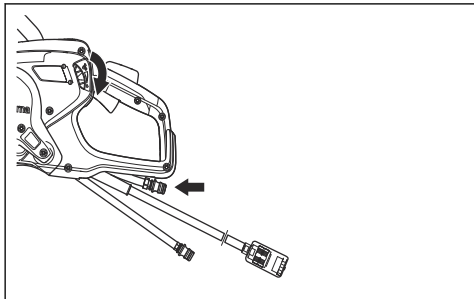

Apa trece prin furtunul de retur.

Pornirea produsului

1. Prindeți mânerul din spate cu mâna dreaptă.

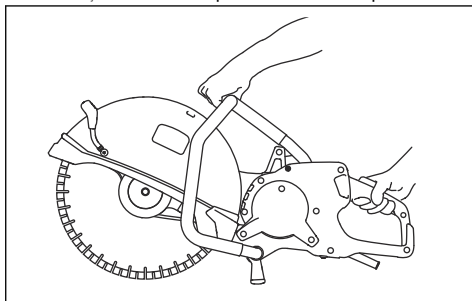

2. Apăsați opritorul întrerupătorului și țineți apăsat întrerupătorul.
3. Lăsați produsul să funcționeze fără sarcină timp de 30 de secunde.

Oprirea produsului



AVERTISMENT: Discul de tăiere continuă să se rotească o perioadă după oprirea motorului. Asigurați-vă că discul se poate roti liber până la oprirea completă. Dacă este necesar să opriți rapid discul, lăsați discul să atingă ușor o suprafață dură. Pericol de vătămări corporale grave.

Există 2 proceduri pentru oprirea motorului.

- Eliberați întrerupătorul pentru a opri motorul.

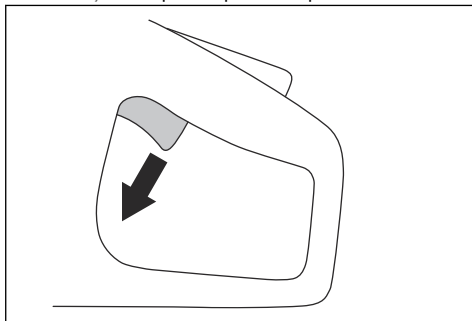

- Apăsați butonul de oprire a utilajului de pe generator. Consultați manualul operatorului pentru generator.

Indicatoare luminoase de pe produs

Indicație	Cauză	Pas
1 indicator verde se aprinde intermitent.	Produsul este conectat la un generator și este pregătit de funcționare. Puterea generată este mai mică de 70% din puterea maximă disponibilă atunci când este în funcțiune.	N/A
2 indicatoare verzi se aprind intermitent.	Puterea generată este de 70-90% din puterea maximă disponibilă atunci când este în funcțiune.	N/A
3 indicatoare verzi se aprind intermitent.	Viteza de tăiere este la performanță maximă. Puterea generată este de 90% din puterea maximă disponibilă atunci când este în funcțiune.	N/A
3 indicatoare verzi și 1 indicator galben se aprind intermitent.	Puterea generată scade.	Scădeți sarcina.
3 indicatoare verzi, 1 indicator galben și 1 indicator roșu se aprind intermitent.	Produsul este prea fierbinte.	Scădeți sarcina sau creșteți fluxul de apă sau de aer pentru a reduce temperatura.
Toate indicatoarele luminoase de stare se aprind intermitent.	Produsul este prea fierbinte.	Scădeți sarcina sau creșteți fluxul de apă sau de aer pentru a reduce temperatura.
	Puterea este redusă.	Creșteți fluxul de apă sau de aer pentru a scădea temperatura.
	Sistemul este oprit automat.	Puneți generatorul într-un loc cu o temperatură mai scăzută.
		Înlocuiți filtrul de aer.

Întreținerea

Introducere



AVERTISMENT: Citiți și înțelegeți capitolul privind siguranța înainte de a efectua operații de întreținere asupra produsului.

pentru reparații și service profesionale. Dacă distribuitorul dvs. nu este agent de service, solicitați acestuia informații cu privire la cel mai apropiat agent de service.

Pentru piese de schimb, contactați distribuitorul sau agentul de service Husqvarna.

Toate lucrările de service și de reparații la produs necesită instruire specială. Garantăm disponibilitatea

Program de întreținere

Întreținerea	Zilnic	Săptămănal sau la fiecare 40 de ore	Lunar
Curățați componentele externe ale produsului.	X		

Întreținerea	Zilnic	Săptămânal sau la fiecare 40 de ore	Lunar
Efectuați o inspecție generală.	X		
Asigurați-vă că întrerupătorul și opritorul întrerupătorului funcționează corect din punct de vedere al siguranței.*	X		
Verificați discul. Încercați să identificați potențialele fisuri și asigurați-vă că discul nu este neobișnuit de uzat. Înlocuiți dacă este necesar.**	X		
Verificați roata conducătoare.			X
Verificați cureaua de transmisie.		X	
Verificați sistemul de alimentare cu apă.	X		
Verificați sistemul de amortizare a vibrațiilor.*		X	
Efectuați o verificare a apărătoarei de disc.	X		
* Consultați <i>Dispozitivele de siguranță de pe produs la pagina 9.</i>			
** Consultați <i>Instalarea discului la pagina 15.</i>			

Curățarea externă



ATENȚIE: Nu utilizați o instalație de spălare cu presiune ridicată pentru a curăța produsul.

- Spălați produsul la exterior cu apă curată după fiecare zi de funcționare. Dacă este necesar, utilizați o perie.

Pentru a efectua o inspecție generală

- Asigurați-vă că șuruburile și piulițele produsului sunt strânse.
- Asigurați-vă că niciun cablu de pe produs nu este într-o poziție în care să poată fi deteriorat.
- Examinați integritatea componentelor electrice. Nu operați produsul dacă are componente electrice deteriorate.

Reglarea tensiunii curelei de transmisie

Tensiunea curelei de transmisie este corectă atunci când piulița de reglare se află în partea opusă marcajului de pe capacul curelei de transmisie.

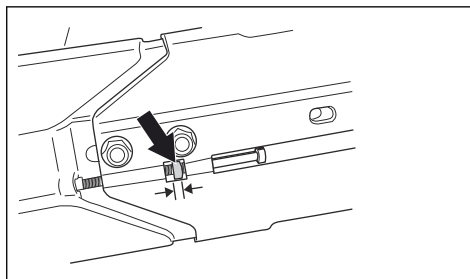

Strângeți cureaua de transmisie nouă după 1 oră de funcționare.

1. Slăbiți cele 2 șuruburi care fixează capul de tăiere de brațul de tăiere.

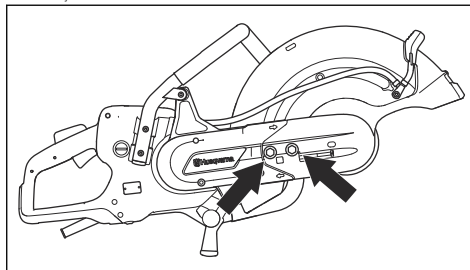

2. Rotiți șuruburile de reglare până când piulița de reglare se află în partea opusă marcajului de pe capacul curelei de transmisie.

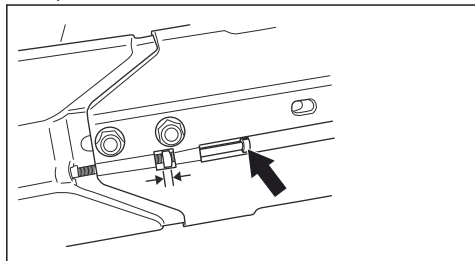

3. Utilizați o cheie combinată și strângeți cele 2 șuruburi care fixează capul de tăiere de brațul de tăiere.

Înlocuirea curelei de transmisie

1. Rotiți șurubul pentru disc în sens invers acelor de ceasornic cu o cheie pentru a demonta discul.

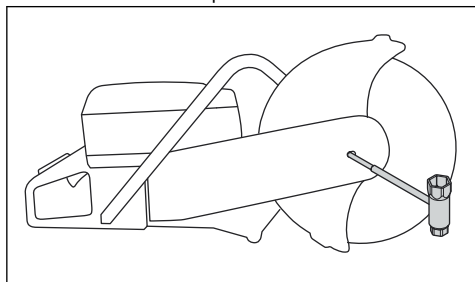

2. Slăbiți cele 2 șuruburi și apoi șurubul de reglare, pentru a detensiona cureaua.

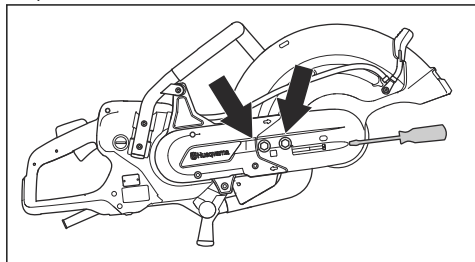

3. Scoateți cele 2 șuruburi și îndepărtați apărătoarea curelei.

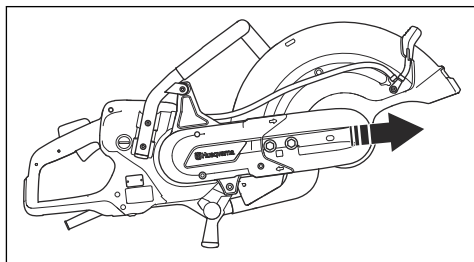

4. Scoateți cureaua de pe roata de transmisie.

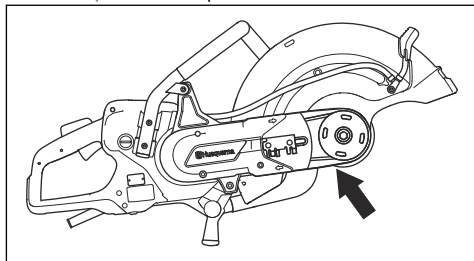

Nota: Capul de tăiere poate fi scos de pe produs.

5. Slăbiți cele 2 șuruburi care fixează apărătoarea curelei.

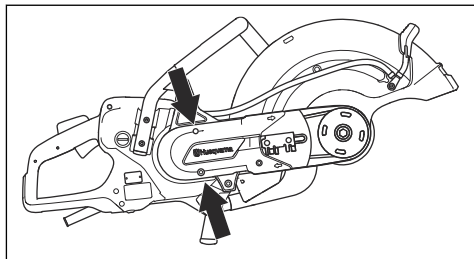

6. Scoateți apărătoarea curelei spate.
7. Înlocuiți cureaua de transmisie.
8. Asamblați în succesiune inversă. Pentru instalarea discului, consultați *Instalarea discului la pagina 15*.

Transportul, depozitarea și eliminarea

Transportul și depozitarea

- Fixați produsul în timpul transportului pentru a preveni deteriorarea și accidentele.
- Îndepărtați discul înainte de transportul sau depozitarea produsului.
- Păstrați produsul într-o zonă restricționată pentru a preveni accesul copiilor sau al persoanelor neautorizate.
- Păstrați discurile într-un loc uscat, ferit de îngheț.

- Examinați toate discurile noi și uzate pentru urme de deteriorare în timpul transportului și al depozitării înainte de asamblare.

Dezafectarea

Simbolurile de pe produs sau de pe ambalajul acestuia indică faptul că acest produs nu poate fi tratat ca deșeu menajer. Trebuie depus la un centru de reciclare

corespunzător pentru recuperarea echipamentelor electrice și electronice.

Asigurându-vă că aveți grijă de acest produs în mod corect, puteți contribui la neutralizarea impactului negativ potențial asupra mediului înconjurător și asupra persoanelor; în caz contrar, putând conduce la gestionarea incorectă a deșeurilor acestui produs. Pentru informații mai detaliate referitoare la reciclarea acestui produs, contactați autoritățile, serviciul pentru deșeurii menajere sau magazinul de unde ați achiziționat produsul.

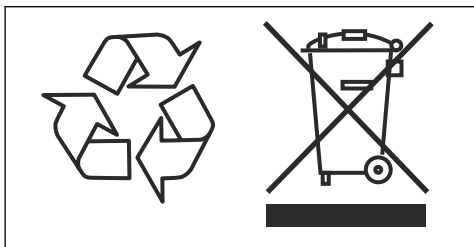

Date tehnice

Date tehnice

Motor	
Motor electric	Frecvență înaltă (FI)
Operare în 3 faze, putere motor - kW max.	5,5
Operare în 1 fază, putere motor - kW max.	3
1 fază, V	120-240
Greutate	
Motoferăstrău fără disc de tăiere și set de cabluri, lbs/kg	21,6/9,8
Ax, arbore de ieșire	
Turație maximă pivot, rpm	4300
Viteză periferică maximă, ft/min sau m/s	18000 sau 90
Răcire cu apă	
Răcirea cu apă a lamei	Da
Presiune de apă recomandată, PSI/bari	7-116/0,5-8
Debit de apă minim recomandat, l/min	0,5 la o temperatură a apei de 15 °C
Racord de conexiune	Tip Gardena
Emisii de zgomot¹	
Nivel de putere acustică, măsurat dB(A)	104
Niveluri de sunete²	
Nivel de presiune a sunetului la urechea operatorului, dB(A)	93
Niveluri echivalente de vibrații, a_{hveq}³	
Mâner frontal, m/s ²	1,8
Mâner spate, m/s ²	1,6
1. Emisii de zgomot în mediul măsurat ca putere a nivelului de zgomot (L_{WA}) conform cu EN 60745-1. Datele raportate pentru puterea nivelului de zgomot au o marjă de eroare de 3 dB(A).	
2. Presiunea nivelului de zgomot conform EN 60745-1. Datele raportate pentru nivelul de presiune sonoră prezintă o incertitudine de 3 dB(A).	
3. Nivelul echivalent de vibrații, conform EN 60745-2-22, este calculat ca totalul energiei măsurate în timpul unei ore pentru diferite niveluri de vibrații. Datele raportate pentru nivelul de vibrații au o marjă de eroare de 1,5 m/s ² .	

Dimensiunile recomandate ale discului

Diametru maxim disc de tăiere, in./mm	Adâncime maximă de tăiere in./mm	Turație nominală disc, rpm	Turație nominală disc, ft/min sau m/s	Diametrul orificiului central al discului, in./mm	Grosimea maximă a discului de tăiere, in./mm
16/400	6/155	4775	19600 sau 100	0.79/20 sau 1/25.4	0,2/5

Declarație de conformitate CE

Declarație de conformitate CE

Noi, **Husqvarna AB**, SE-561 82 Husqvarna, Suedia, tel.:
+46-36-146500, declarăm pe propria răspundere, că
produsul:

Descriere	Mașină de tăiat portabilă
Marcă	Husqvarna
Tip/Model	K 7000
Identificare	Numere de serie începând cu 2020 și ulterior

respectă în totalitate următoarele directive și
reglementări UE:

Directivă/Regulament	Descriere
2006/42/CE	„privind utilajele”
2014/30/CE	„referitoare la compatibilitate electromagnetică”
2011/65/UE	„privind interzicerea substanțelor periculoase”

EN ISO 12100:2010

EN 55014-1:2017

EN 55014-2:2015

EN 61000-3-2:2014

EN 61000-3-3:2013

EN 60745-1:2009

EN 60745-2-22:2011/A11:2013

Partille, 2020-01-30

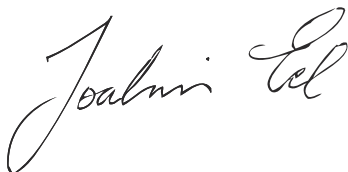

Joakim Ed

Vicepreședinte, Tăiere beton, Foraje și demolări ușoare

Husqvarna AB, Divizia pentru construcții

Responsabil pentru documentația tehnică

İçindekiler

Giriş.....	30	Bakım.....	50
Güvenlik.....	32	Taşıma, depolama ve atma.....	53
Montaj.....	39	Teknik veriler.....	54
Kullanım.....	44	AT Uyumluluk Bildirimi.....	55

Giriş

Kullanıcının sorumluluğu



UYARI: Beton ve taşın kesme, kazıma-parlatma veya delme gibi yöntemlerle işlenmesi, özellikle kuru çalışma sırasında, işlenen matelyalden sıklıkla silika içeren toz ortaya çıkar. Silika kum, kuvars, tuğla kili, granit ve diğer çeşitli mineral ve kayaların temel bir bileşenidir. Bu tür tozlara fazla miktarda maruz kalırsanız aşağıdakiler görülebilir:

Silikaya maruz kalmaktan kaynaklanan kronik bronşit, silikozis ve pulmoner fibroz gibi solunum hastalıkları (nefes alma kabiliyetinizi etkiler). Bu hastalıklar ölümcül olabilir.

Ciltte tahriş ve kaşıntı.

NTP* ve IARC**ye göre kanser */ National Toxicology Program (Ulusal Zehir Bilim Programı), International Agency for Research on Cancer (Uluslararası Kanser Araştırmaları Ajansı).

Aşağıdaki önlemleri alın:

Toz, buğu ve buharları solumayın ve cildinize temas etmesine izin vermeyin.

Kendinizin ve çevredekilerin mikroskobik parçacıklar filtrelemek için tasarlanmış toz maskesi gibi uygun soluma koruma cihazlarını taktığından emin olun. (Bkz. OSHA 29 CFR Bölüm 1926.1153)

Toz emisyonunu en aza indirmek için mümkünse tozu bağlamak üzere su kullanın.

Kuru çalışma gerekiyorsa uygun bir toz aspiratörü kullanın.

Operatörün ürünü güvenle nasıl kullanacağına ilişkin yeterli bilgiye sahip olmasını sağlamak ürünün sahibinin/işverenin sorumluluğundadır. Amirlerin ve operatörlerin Kullanım Kılavuzunu okuması ve anlaması gerekir. Aşağıdaki hususlar bilinmelidir:

- Ürünün güvenlik talimatları.
- Ürünün uygulama alanları ve kısıtlamaları.
- Ürünün kullanımı ve bakımı.

Ulusal/Yerel yönetmelikler bu ürünün kullanılmasını sınırlayabilir. Ürünü kullanmaya başlamadan önce çalıştığınız yerde geçerli yönetmelikleri öğrenin.

Ürün açıklaması

Bu Husqvarna K7000, taşınabilir bir el tipi kesme makinesidir. Çalıştırmak için ürünü gerekli güç ünitesine bağlayın.

Kullanım amacı

Bu ürün, duvar ve çelik gibi sert malzemeleri kesmek için kullanılır. Ürünü başka işler için kullanmayın.

Kullanım sırasında güvenliğinizi ve verimliliğinizi artırmak için sürekli olarak çalışmalar yapılmaktadır. Daha fazla bilgi için lütfen servis bayinizle görüşün.

Not: Ulusal düzenlemeler, ürünün kullanımını sınırlayabilir.

Ürüne genel bakış

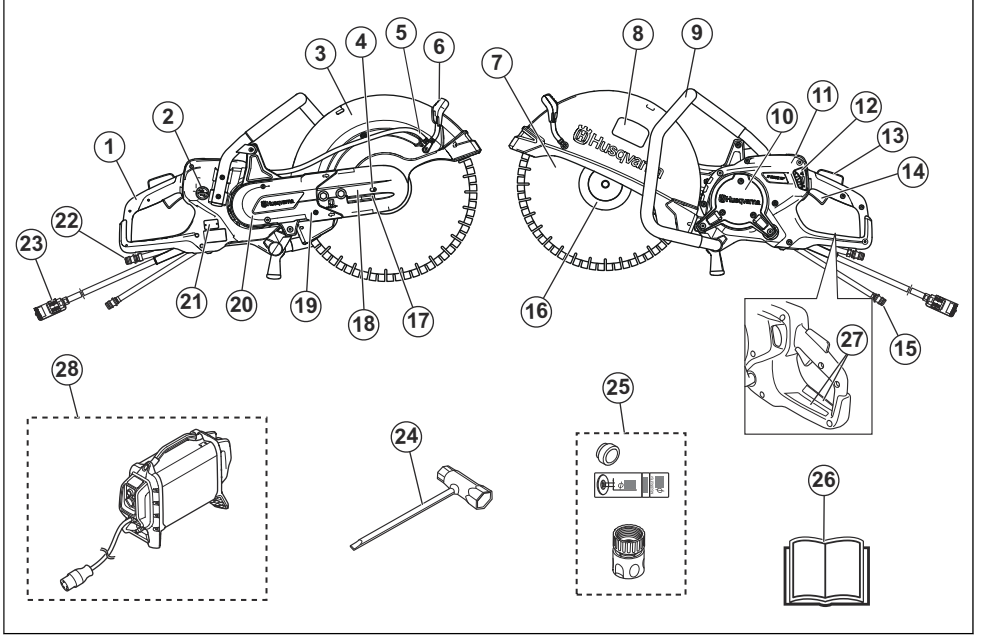

1. Arka tutma yeri
2. Su kaynağı anahtarı
3. Bıçak siperliği
4. Bıçak siperliği aksını kilitleme cıvatası
5. Filtreli su bağlantısı
6. Bıçak siperliği için ayar kolu
7. Kesim bıçağı (birlikte verilmez)
8. Kesme ekipmanı etiketi
9. Ön tutma yeri
10. Kontrol kapakları
11. Ekran
12. Su musluğu
13. Güç tetiği kilidi
14. Güç tetiği
15. Su bağlantısı, giriş
16. Flanş, mil ve mil kovani
17. Kayış gerici
18. Kesme kafası
19. Kesme kolu
20. Kayış koruyucusu
21. Tıp plakası
22. Su bağlantısı, çıkış (dönüş hortumu)
23. Güç ünitesi bağlantısı
24. Kombine anahtar
25. Kovan, etiket ve su konektörü
26. Kullanım kılavuzu

27. Bilgi ve uyarı etiketi
28. Husqvarna yüksek frekanslı güç ünitesi (gereklidir, ürünle birlikte temin edilmez)

Ürün üzerindeki semboller



UYARI: Bu ürün, tehlikeli olabilir ve operatör ya da başkaları açısından ciddi yaralanmalara veya ölüme neden olabilir. Dikkatli olun ve ürünü doğru kullanın.



Bu ürünü kullanmadan önce kullanım kılavuzunu dikkatlice okuyun ve talimatları anladığınızdan emin olun.



Onaylı koruyucu baret, kulak koruma ekipmanı, koruyucu gözlük ve solunum koruması kullanın. Bkz. *Kişisel koruyucu ekipman sayfa: 36.*



Bu ürün yürürlükteki AB Direktiflerine uygundur.



Keserken toz oluşur. Toz solunursa yaralanmalara neden olabilir. Onaylı solunum koruma ekipmanı kullanın. Daima iyi havalandırma koşulları sağlayın.



Kesim bıçağından çıkan kıvılcıklar yakıt, ahşap, giysiler, kuru çim veya diğer yanıcı malzemelerde yangına neden olabilir.



UYARI! Geri tepmeler ani, hızlı ve şiddetli olabilir ve tehdit edici hayati yaralanmalara neden olabilir. Ürünü kullanmadan önce talimatları okuyun ve anlayın. Bkz. *Ger i tepme sayfada: 44.*



Kesim bıçağında çatlak veya başka hasar olmadığından emin olun.



Dairesel testere bıçakları kullanmayın.



Çevreyle ilgili işaret. Ürün ya da ürünün ambalajı evsel atık değildir. Ürünü elektrikli ve elektronik ekipmanlara özel bir geri dönüşüm merkezinde geri döndürün.

Not: Ürünün üzerindeki diğer semboller/etiketler, bazı pazarların sertifikalandırma gereklilikleri ile ilgilidir.

Kesme ekipmanı etiketi

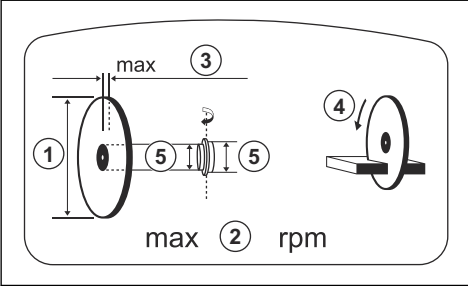

1. Kesici bıçak çapı

2. Maks. çıkış mili devri
3. Maks. bıçak kalınlığı
4. Dönme yönü
5. Kovan boyutu

Tip plakası

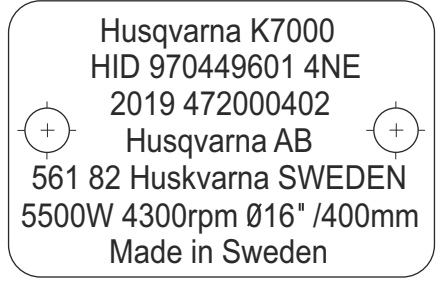

1. Sıra: Marka, Model
2. Sıra: Ürün kimliği
3. Sıra: Üretim yılı, Seri numarası
4. Sıra: Üretici
5. Sıra: Üretici adresi
6. Sıra: Çıkış gücü, Kesim bıçağı devri, Bıçak kapasitesi
7. Sıra: Menşe ülke

Ürün sorumluluğu

Ürün sorumluluğu yasalarında belirtildiği üzere;

- ürünün hatalı bir şekilde onarılması,
- ürünün, üretici tarafından onaylanmayan veya üreticiden alınmayan parçalarla tamir edilmesi,
- üründe, üreticiden alınmayan veya üretici tarafından onaylanmayan bir aksesuar bulunması,
- ve ürünün, onaylı bir servis merkezinde veya yetkili bir kurum tarafından tamir edilmemesi durumunda oluşabilecek hasarlardan sorumlu değiliz.

Güvenlik

Güvenlik tanımları

Kılavuzdaki önemli kısımları vurgulamak için uyarılar ve notlar kullanılmıştır.



UYARI: Kılavuzdaki talimatlara uyulmadığı takdirde operatör veya çevredeki kişiler için ciddi yaralanma veya ölüm tehlikesi varsa kullanılır.



DİKKAT: Kılavuzdaki talimatlara uyulmadığı takdirde ürünün, diğer malzemelerin veya çevrenin zarar görme riski olduğunda kullanılır.

Not: Belirli bir durumda bilgi verilmesi gerektiğinde kullanılır.

Genel elektrikli alet güvenlik uyarıları



UYARI: Tüm güvenlik uyarılarını ve talimatları okuyun. Uyarılar ve talimatların göz ardı edilmesi elektrik çarpmasına, yangına ve/veya ciddi yaralanmaya neden olabilir.

Not: Tüm uyarı ve talimatları ilerde başvurmak üzere saklayın. Uyarılardaki "elektrikli alet" ifadesi, şebeke akımıyla çalışan (kablolu) elektrikli aletinizi veya aküyle çalışan (kablesiz) elektrikli aletinizi belirtmektedir.

Çalışma alanı güvenliği

- **Çalışma alanını temiz ve iyi aydınlatılmış tutun.** Kalabalık veya karanlık alanlar kazalara neden olabilir.
- **Elektrikli aletleri yanıcı sıvıların, gazların veya tozların bulunduğu patlayıcı ortamlarda çalıştırmayın.** Elektrikli aletler, toz veya gazı ateşleyebilecek kıvılcımlar çıkarır.
- **Elektrikli aletleri kullanırken çocukları ve yanınızdakileri uzaktaki tutun.** Dikkatinizin dağılması, kontrolü kaybetmenize neden olabilir.

Elektrik güvenliği

- **Elektrikli aletlerin fişleri prize uygun olmalıdır. Hiçbir zaman fişler üzerinde herhangi bir değişiklik yapmayın.** Değiştirilmemiş fişler ve uygun prizler elektrik çarpması riskini azaltır.
- **Boru, radyatör, alan, soğutucu gibi topraklı yüzeylerle vücut temasından kaçının.** Vücudunuz topraklı ise elektrik çarpması riski artar.
- **Elektrikli aletleri yağmura veya ıslak koşullara maruz bırakmayın.** Elektrikli aletin içine giren su, elektrik çarpması riskini artırır.
- **Kabloyu kötü kullanmayın.** Kabloyu asla elektrikli aleti taşımak, çekmek veya fişini çıkarmak için kullanmayın. Kabloyu ısıdan, yağdan, keskin kenarlardan veya hareketli parçalardan uzaktaki tutun. Hasar görmüş veya dolaşmış kablolar elektrik çarpması riskini artırır.
- **Elektrikli aleti dış mekanda kullanırken, dış mekan kullanımı için uygun bir uzatma kablosu kullanın.** Dış mekan için uygun bir kordon kullanmak, elektrik çarpması riskini azaltır.
- **Elektrikli aleti mutlak nemi bir ortamda çalıştırmamız gerekiyorsa kaçak akım koruma şalteri (RCD) bir güç kaynağı kullanın.** Kaçak akım koruma şalteri (RCD) kullanmak elektrik çarpması riskini azaltır.



DİKKAT: Su elektrik sistemine veya motora kaçıp makineye hasar verebileceği veya kısa devreye neden olabileceği için makineyi basınçlı suyla yıkamayın.

Kişisel güvenlik

- **Elektrikli aletleri kullanırken dikkatinizi yaptığınız işe verin, gözünüzü işinizden ayırmayın ve sağduyulu olun.** Yorgunken veya uyuşturucu, alkol ya da ilaç etkisi altındayken elektrikli aletleri kullanmayın. Elektrikli alet kullanırken bir anlık bir dikkatsizlik, ciddi yaralanmaya neden olabilir.
- **Kişisel koruyucu ekipmanlar kullanın. Daima koruyucu gözlük takın.** Uygun durumlarda toz maskesi, kaymayan güvenlik ayakkabıları, çelik başlık veya kulak koruma aygıtı gibi koruyucu ekipman kullanımı yaralanmaları azaltır.
- **Makinenin kendiliğinden çalışmasını önleyin. Güç kaynağına ve/veya akü grubuna bağlamadan, aracı kaldırmadan veya taşımadan önce anahtarın KAPALI konumunda olduğundan emin olun.** Elektrikli aletleri parmağınızla çalıştırma düğmesindeyken taşımak veya açık elektrikli aletlere enerji vermek kazalara davetiye çıkarır.
- **Elektrikli aleti açmadan önce ayarlama anahtarlarını veya İngiliz anahtarlarını çıkarın.** Elektrikli aletin dönen kısmına takılı bırakılan İngiliz anahtarı veya anahtar yaralanmaya neden olabilir.
- **Makineyi kullanırken erişim alanınızın dışındaki yerlere uzanmaya çalışmayın. Her zaman yere sağlam basın ve dengenizi koruyun.** Bu, elektrikli aletin beklenmedik durumlarda daha iyi kontrolünü sağlar.
- **Uygun giyinin. Bol elbise veya takı giymeyin. Saçınızı, elbisenizi ve eldivenlerinizi hareketli parçalardan uzaktaki tutun.** Bol elbiseler, takılar veya uzun saç hareketli parçalara takılabilir.
- **Cihazlar toz çekme ve toplama takımı bağlantısı ile geldiyse bunların bağlı olduğundan ve düzgün kullanıldığından emin olun.** Toz toplama özelliği tozla ilgili tehlikeleri azaltabilir.
- **Elektrikli aletin kullanımı sırasında meydana gelen titreşim emisyonu, aletin kullanıldığı şekilde bağlı olarak belirtilen toplam değerden farklılık gösterebilir.** Operatörler, gerçek kullanım koşullarını ve ortamlarını dikkate alarak kendilerini koruyacak doğru önlemleri belirlemelidir (aletin kapalı kaldığı ve rölandide çalıştığı zamanlar gibi çalışma zamanlarıyla ilgili tüm hususlar dikkate alınmalıdır).
- **Motor çalışırken bıçaktan belirli bir mesafede durun.**

Elektrikli alet kullanımı ve bakımı

- **Elektrikli aleti zorlamayın. Yapacağınız iş için uygun olan elektrikli aleti kullanın.** Doğru elektrikli alet, tasarlandığı oranda işi daha iyi ve güvenli yapar.
- **Anahtar, elektrikli aleti açık kapatmıyorsa elektrikli aleti kullanmayın.** Anahtar ile kontrol edilemeyen elektrikli aletler tehlikelidir ve onarılmalıdır.
- **Herhangi bir ayarlama yapmadan, aksesuar değiştirmeden veya elektrikli aletleri saklamadan önce elektrikli aletin güç kaynağı fişini çekin ve/veya akü grubunu çıkarın.** Bu tür önleyici güvenlik önlemleri, elektrikli aletin kazara çalıştırılma riskini azaltır.

- **Kullanılmayan elektrikli aletleri çocukların erişemeyeceği yerde saklayın ve elektrikli alete veya elektrikli aleti kullanmak üzere bu talimatlara yabancı olan kişilere izin vermeyin.** Elektrikli aletler, eğitimsiz kullanıcıların elinde tehlikelidir.
- **Elektrikli aletlerin bakımını yapın. Hareketli parçalarını yanlış konumlandırılması veya bağlanması, parçaların kırılması ve elektrikli aletin çalışmasını etkileyebilecek herhangi bir durum olup olmadığını kontrol edin. Hasarlı ise kullanmadan önce elektrikli aleti tamir ettirin.** Çoğu kaza yetersiz bakım yapılmış elektrikli aletlerden kaynaklanmaktadır.
- **Kesme araçlarını keskin ve temiz tutun.** Bakımı düzgün yapılmış, kesen tarafları yeterli keskinlikte olan kesme araçlarının takılma ihtimali daha az olup kontrol etmesi daha kolaydır.
- **Elektrikli aleti, aksesuarları ve araç parçalarını vb. çalışma koşullarını ve yapılacak işi göz önünde tutarak bu talimatlara uygun şekilde kullanın.** Elektrikli aletin düşünülen amaçlar dışında kullanılması tehlikeli bir duruma yol açabilir.
- **Üreticinin onayını almadan makinenin orijinal tasarımında hiçbir şekilde değişiklik yapmayın.** Her zaman orijinal yedek parça kullanın. Ürün üzerinde yetkisiz olarak değişiklik yapılması ve/veya onaylı olmayan aksesuarların kullanılması, ürünü kullanan kişi ya da başka kişilerin yaralanmasına veya ölümüne neden olabilir.
- **Çalışma alanında veya kesilecek malmemeden boru veya elektrik kablosu geçmediğinden emin olun.**
- **Daima gaz borularının yönlendirildiği yeri kontrol edin ve belirleyin.** Gaz borularına yakın yerde kesim yapmak daima tehlikelidir. Patlama riski göz önünde bulundurularak kesim işlemi yaparken kıvılcım çıkmadığından emin olun. Göreve konsantre olun ve odaklanın. Dikkatsizlik, ciddi yaralanmalara veya ölüme neden olabilir.
- **Aksesuarın nominal hızı, en az elektrikli alet üzerinde gösterilen maksimum hızla eşit olmalıdır.** Nominal hızından daha yüksek hızda çalışan aksesuarlar kırılabilir ve parçalanabilir.
- **Diskler sadece tavsiye edilen uygulamalar için kullanılmalıdır. Örneğin, kesme diskinin yan tarafıyla taşlama yapmayın.**
- **Daima, seçtiğiniz disk için doğru çapta olan hasarsız disk flanşlarını kullanın.** Uygun disk flanşları, disk destekleyerek diskin kırılma olasılığını azaltır.
- **Büyük elektrikli aletlerin aşınan takviyeli tekerlerini kullanmayın.** Büyük elektrikli aletlerle kullanılması amaçlanan tekerlekler, yüksek hızlı daha küçük aletler için uygun değildir ve patlayabilir.
- **Aksesuarınızın dış çapı ve kalınlığı, elektrikli aletinizin kapasite derecesi dahilinde olmalıdır.** Hatalı boyutlandırılan aksesuarlar, yeterli şekilde korunamaz veya kontrol edilemez.
- **Disklerin ve flanşların mil boyutu, elektrikli aletin miline doğru şekilde uymalıdır.** Elektrikli aletin montaj donanımına uygun olmayan mil delikleri bulunan diskler ve flanşlar dengesizleşecek ve aşırı şekilde sarsılacaktır. Bunlar ayrıca kontrolün kaybedilmesine yol açabilir.
- **Hasarlı diskleri kullanmayın. Her kullanımdan önce disklerde talaş veya çatlak olup olmadığını kontrol edin. Elektrikli alet veya disk düşürülürse hasar oluşup oluşmadığını kontrol edin veya hasarsız bir disk takın. Diski inceledikten ve taktıktan sonra, dönen diskin düzlemini kendinizden ve etraftaki kişilerden uzak tutun ve elektrikli aleti maksimum yüksüz hızda bir dakika boyunca çalıştırın.** Diskler hasarlıysa bu test süresi içinde parçaları ayrılır.
- **Kişisel koruyucu ekipman giyin. Uygulamaya bağlı olarak yüz kalkanı veya güvenlik gözlükleri takın. Uygun durumlarda toz maskesi, kulak koruma ekipmanı, eldiven ve küçük iş parçası kıymıklarını durdurabilecek bir atölye önlüğü giyin.** Koruyucu gözlük, farklı uygulamaların ortaya çıkardığı uçan kırıntıları durdurabilecek kapasitede olmalıdır. Toz maskesi veya solunum aygıtı, kullanımınız sonucunda oluşan parçacıkları filtreleyebilmelidir. Yüksek yoğunluklu gürültüye uzun süre maruz kalmak işitme kaybına neden olabilir.

Servis

- **Elektrikli aletinizin yalnızca aynı yedek parçalar kullanılan uzman bir tamirci tarafından onarılmasını sağlayın.** Bu, elektrikli aletin güvenliğinin sağlanması için gereklidir.

Kesme makinesi güvenlik uyarısı

- **Aletle birlikte verilen koruma, elektrikli alete sabit bir şekilde takılmalıdır ve disk, maksimum güvenlik için operatöre doğru olabildiğince az çıkıntı yapacak şekilde yerleştirilmelidir.** Kendinizi ve çevredeki diğer kişileri, dönen diskin düzleminde uzakta tutun. Koruma, operatörü kırık disk parçalarına ve diskin yanlışlıkla temas etmesine karşı korumaya yardımcı eder.
- **Elektrikli aletiniz için sadece bağlı takviyeli veya elmas kesme disklerini kullanın.** Bir aksesuarın elektrikli aletinize takılabilirliği güvenli çalışmayı garanti etmez.
- **Kesme aksesuarının gizli kablo bağlantılarıyla temas edebileceği durumlarda çalışırken elektrikli aleti yalnızca yalıtılmış kavrama yüzeylerinden tutun.** "Yükü" bir kabloya temas eden kesme aksesuarı, elektrikli aletin açtıktaki metal parçalarına elektrik yükleyebilir ve kullanılan kişiye elektrik şoku verebilir.
- **Kabloyu dönen aksesuardan uzak tutun.** Kontrolü kaybederseniz kablo kesilebilir ya da takılabilir ve eliniz ya da kolunuz dönen diske doğru çekilebilir.
- **Aksesuar tamamen durana dek elektrikli aleti asla yere bırakmayın.** Dönen disk, yüzeyi kayrayabilir ve

elektrikli aletin kontrolünü kaybetmenize neden olabilir.

- **Elektrikli aleti yanınızda taşırken çalıştırmayın.** Dönen aksesuarla yanlışlıkla temas edilmesi durumunda, giysiniz takılabilir ve aksesuar vücudunuza doğru çekilebilir.
- **Elektrikli aletin hava girişlerini düzenli olarak temizleyin.** Motorun fanı, tozu muhafazanın içine doğru çekecek ve toz metalin aşırı şekilde birikmesi, elektrik tehlikelerine neden olabilir.
- **Elektrikli aleti yanıcı maddelerin yakınında çalıştırmayın.** Kıvılcımlar bu maddelerin alev almasına sebep olabilir.

Geri tepme ve ilgili uyarılar

- **Geri tepme, sıkışmış veya takılmış dönen diske verilen ani bir reaksiyondur.** Sıkışma veya takılma, dönen diskin hızla durmasına neden olur. Bu durum kontrolsüz elektrikli aleti, bağlantı noktasında diskin dönüş yönünün tersine doğru iter.
- **Örneğin aşındırıcı bir disk, iş parçası nedeniyle takılırsa veya sıkışır sıkışma noktasına giren diskin kenarı, diskin kalkmasına veya tepmesine neden olan maddenin yüzeyine saplanır.** Disk, sıkışma noktasında diskin hareket yönüne bağlı olarak operatöre doğru veya operatörden uzağa doğru atlayabilir. Aynı zamanda aşındırıcı diskler bu koşullarda kırılabilir.
- **Geri tepme, elektrikli aletin hatalı kullanılmasından ve/veya hatalı çalışma prosedürlerinden/keşullarından kaynaklanır ve aşağıda belirtilen uygun önlemlerin alınması suretiyle önlenir.**
- **Elektrikli aleti sıkı şekilde kavrayın ve vücudunuzu ve kolunuzu, geri tepme kuvvetlerine karşı koyacak şekilde yerleştirin.** Başlatma sırasında geri tepme veya tork reaksiyonu üzerinde maksimum kontrol elde etmek için verilirse daima yardımcı kolu kullanın. Operatör, uygun önlemler alınırsa tork reaksiyonlarını veya geri tepme kuvvetlerini kontrol edebilir.
- **Elinizi asla dönen aksesuarın yakınına koymayın.** Aksesuar elinize geri tepabilir.
- **Vücudunuzu dönen diske aynı hizaya getirmeyin.** Geri tepme, aleti takılma noktasında diskin dönüş yönünün tersine doğru itebilir.
- **Köşeler ve keskin kenarlar gibi yerlerde çalışırken dikkatli olun.** Aksesuarı sektirmeyin ve sıkıştırmayın. Köşeler, keskin kenarlar veya sıçrama, dönen aksesuarı sıkıştırabilir ve kontrol kaybına ya da geri tepmeye neden olabilir.
- **Testere zinciri, ahşap oyma bıçağı, çevresel boşluğu 10 mm'nin üzerinde olan bölünmüş elmas disk veya dişli testere zinciri takmayın.** Bu bıçaklar, sık geri tepmeye ve kontrol kaybına neden olur.
- **Diski "sıkıştırmayın" veya aşırı baskı uygulamayın.** Aşırı derin bir kesim yapmaya çalışmayın. Diske aşırı gerilim uygulamak, yük artırmanın yanı sıra diskin kesik içinde bükülmeye veya saplanmaya olan

yatkınlığını ve geri tepme ya da disk kırılma olasılığını artırır.

- **Disk saplandığında veya herhangi bir nedenden dolayı kesim durdurulmak istendiğinde elektrikli aleti kapatın ve disk tam olarak duruncaya kadar elektrikli aleti hareketsiz tutun.** Disk hareket halindeyken diski kesim yerinden çıkarmaya asla çalışmayın. Aksi halde geri tepme yaşanabilir. Disk sınırlamasının nedenini ortadan kaldırmak için araştırma yapın ve düzeltici önlem alın.
- **İş parçası üzerinde kesme işlemine yeniden başlamayın.** Diskin tam hıza ulaşmasına izin verin ve kesim yerine dikkatli bir şekilde yeniden giriş yapın. Elektrikli alet iş parçası üzerinde yeniden başlatılırsa disk sarılabilir, yukarı çıkabilir veya geri tepebilir.
- **Diskin sıkışma ve geri tepme riskini en aza indirmek için panelleri veya aşırı büyük iş parçalarını destekleyin.** Büyük iş parçaları kendi ağırlıkları altında çökme eğilimindedir. Destekler, kesme hattının yakınındaki iş parçasının altına ve disk doğrudanun her iki yanından iş parçasının kenarlarına yerleştirilmelidir.
- **Mevcut duvarlara veya diğer gölgeli bölgelere "cepli kesme" işlemi uygularken normalden daha dikkatli olun.** Çıktınlı disk, gaz veya su boruları ile elektrik kablolarını ya da geri tepmeye neden olabilecek nesnelere kesebilir.

Genel güvenlik talimatları



UYARI: Ürünü kullanmadan önce aşağıdaki uyarı talimatlarını okuyun.

- El tipi kesici, dikkatsizce ya da yanlış kullanıldığında tehlikeli bir alettir ve ciddi yaralanmalara veya ölüme neden olabilir. Bu kullanım kılavuzunun içeriğini okumanız ve anlammanız çok önemlidir. İlk kez kullanacak olan operatörlere ayrıca ürünü kullanmadan önce uygulamalı eğitim verilmesi önerilir.
- Bu üründe değişiklik yapmayın. Üretici tarafından onaylanmayan değişiklikler ciddi yaralanmaya veya ölüme neden olabilir.
- Üründe başka kişilerin değişiklik yapmış olması mümkünse ürünü çalıştırmayın.
- Her zaman orijinal aksesuar ve yedek parçaları kullanın. Üretici tarafından onaylanmayan aksesuarlar ve yedek parçalar ciddi yaralanmaya veya ölüme neden olabilir.
- Ürünü temiz tutun. İşaretleri ve etiketleri net bir şekilde okuyabildiğinizden emin olun.
- Çocukların veya ürünün kullanılması konusunda eğitilmemiş yetişkinlerin ürünü kullanmasına veya üründe servis işlemleri yapmasına hiçbir zaman izin vermeyin.
- Kullanım kılavuzunun içindekileri okuyup anlamadan kimsenin ürünü çalıştırmasına izin vermeyin.
- Ürünü yalnızca yetkili kişilerin çalıştırmasına izin verin.

- Bu ürün, çalışırken elektromanyetik bir alan oluşturur. Bu alan, bazı koşullarda aktif veya pasif tıbbi implantlarda girişime neden edebilir. Ciddi yaralanmaya veya ölüme neden olabilecek durumların ortaya çıkma riskini azaltmak için tıbbi implantı olan kişilerin bu ürünü çalıştırmadan önce doktorları ve tıbbi implant üreticileriyle konuşmalarını öneririz.
- Bu kullanım kılavuzundaki bilgiler asla profesyonel beceri ve deneyimlerin yerini alamaz. Kendinizi kullanımla ilgili güvensiz hissettiğiniz bir durumda kalırsanız çalışmayı bırakın ve uzman tavsiyesi alın. Servis bayinize danışın. Emin olmadığınız hiçbir işlemi denemeyin.

Kullanım için güvenlik talimatları



UYARI: Ürünü kullanmadan önce aşağıdaki uyarı talimatlarını okuyun.

- El tipi kesiciyi kullanmadan önce geri tepmenin etkilerini ve bundan nasıl kaçınacağınıza anlamanız gerekir. Bkz. *Ger i tepme sayfada: 44.*
- Güvenlik kontrollerini, bakımı ve servisi bu kullanım kılavuzunda belirtildiği şekilde gerçekleştirin. Bazı bakım ve servis işlemlerinin yetkili servis merkezi tarafından gerçekleştirilmesi gerekir. Bkz. *Bakım için güvenlik talimatları sayfada: 39.*
- Arızalıysa ürünü kullanmayın.
- Ürünü yorgun, hasta veya alkol ya da ilaç etkisi altındayken kullanmayın. Bu koşullar; görmeniz, dikkatiniz, koordinasyonunuz ya da karar alma yetiniz üzerinde istenmeyen etkilere neden olabilir.
- Kayış ve kayış siperliği takılmadan ürünü çalıştırmayın. Kavrama gevşeyebilir ve yaralanmalara neden olabilir.
- Kesim bıçağından çıkan kıvılcımlar benzin, gaz, ahşap, giysiler ve kuru çim gibi yanıcı maddelerin alev almasına neden olabilir.
- Asbest malzemeyi kesmeyin.

Kişisel koruyucu ekipman



UYARI: Ürünü kullanmadan önce aşağıdaki uyarı talimatlarını okuyun.

- Çalışma sırasında her zaman onaylı kişisel koruyucu ekipman kullanın. Kişisel koruyucu ekipman yaralanma riskini ortadan kaldırmaz, ancak bir kaza durumunda yaralanmanın ciddiyetini azaltacaktır. Doğru ekipmanı seçmek için servis bayinizden yardım isteyin.
- Onaylı koruyucu baret kullanın.
- Onaylanmış kulak koruma ekipmanı kullanın. Uzun süre gürültüye maruz kalınması sürekli işitme bozukluğuna yol açabilir. Kulak koruma ekipmanını taktığınızda uyarı sinyallerine veya bağırma

seslerine dikkat edin. Motor durur durmaz mutlaka kulak koruma aygıtınızı çıkarın.

- Fırlayan nesnelerin neden olduğu yaralanma riskini azaltmak için onaylı koruyucu gözlük kullanın. Yüz maskesi kullandığınızda onaylı koruma gözlüğü de takmanız gerekir. Onaylı koruma gözlükleri ABD'de ANSI Z87.1 veya AB ülkelerinde EN 166 standardıyla uyumlu olmalıdır. Siperlikler, EN 1731 standardıyla uyumlu olmalıdır.
- Ağır hizmet tipi eldiven kullanın.
- Onaylı solunum koruması kullanın. Malzemeleri işleyen ya da şekillendiren kesici, kazıyıcı ve matkap gibi ürünlerin kullanımı sağlığa zararlı kimyasallar içeren tozların ve buharların üretilmesine sebep olabilir. İşlem yapacağınız malzemenin yapısını kontrol edin ve uygun solunum maskesi kullanın.
- Tam hareket özgürlüğü sağlayan, tam oturan, ağır hizmet tipi ve rahat giysiler kullanın. Kesme işlemi kıyafetlerin alev almasına neden olabilecek kıvılcımlar üretir. Husqvarna, alev geciktiricili pamuk veya ağır kot kumaşından giysiler giymenizi önerir. Nylon, polyester veya suni ipek gibi malzemelerden yapılan giysiler giymeyin. Bu malzemeler alev alırsa eriyebilir ve cilde yapışabilir. Şort giymeyin.
- Çelik parmak uçlu ve kaymaz tabanlı botlar giyin.
- Her zaman yakında ilk yardım kiti bulundurun.



- Kesim bıçağından kıvılcım çıkabilir. Her zaman bir yangın söndürücü bulundurun.

Titreşim güvenliği



UYARI: Ürünü kullanmadan önce aşağıdaki uyarı talimatlarını okuyun.

- Ürünün çalışması sırasında, titreşimler üründen operatöre doğru hareket eder. Ürünün düzenli ve sık kullanılması operatörün yaralanmasına veya yaralanma derecesinin artmasına neden olabilir. Parmaklar, eller, bileklikler, kollar, omuzlar ve/veya sinirler ve kan kaynağında ya da vücudun diğer bölümlerinde yaralanmalar meydana gelebilir. Yaralanmalar güçten düşürücü ve/veya kalıcı olabilir ve haftalar, aylar veya yıllar boyunca kademeli olarak artabilir. Olası yaralanmalar arasında kan dolaşım sistemi, sinir sistemi, eklemler ve diğer vücut yapılarının hasar görmesi bulunur.

- Belirtiler ürünün çalışması sırasında veya başka zamanlarda oluşabilir. Belirtileriniz varsa ve ürünü kullanmaya devam ederseniz belirtiler artabilir veya kalıcı olabilir. Bu belirtiler veya başka belirtiler ortaya çıkarsa tıbbi yardım alın:
 - Uyuşma, his kaybı, karıncalanma, iğnelenme, ağrı, yanma, zonklama, sertlik, uyuşukluk, güç kaybı, cilt renginde veya durumunda değişiklikler.
- Soğuk havalarda belirtiler artabilir. Ürünü soğuk ortamlarda kullanırken sıcak giysiler giyin ve ellerinizi sıcak ve kuru tutun.
- Doğru titreşim seviyesini korumak için kullanım kılavuzunda belirtilen şekilde ürün üzerinde bakım yapın ve ürünü çalıştırın.
- Üründe, tutma yerlerinden operatöre gelen titreşimleri azaltan bir titreşim azaltma sistemi bulunur. Bırakın işi ürün yapsın. Ürünü zorla itmeyin. Ürünü tutma yerlerinden hafifçe tutun ancak ürünü kontrol ettiğinizden ve güvenli bir şekilde çalıştırdığınızdan emin olun. Tutma yerlerini uç durma noktalarına gereğinden fazla itmeyin.
- Ellerinizi sadece tutma yeri veya tutma yerlerinin üzerinde tutun. Vücudunuzun diğer tüm parçalarını üründen uzak tutun.
- Aniden güçlü titreşimler oluşursa ürünü derhal durdurun. Artan titreşimlerin nedeni giderilmeden işleme devam etmeyin.
- Granit veya sert beton kesme işlemi, yumuşak beton kestiğinizden daha fazla titreşime neden olur. Kör, arızalı, yanlış tipte veya yanlış bilenmiş kesme ekipmanı titreşim seviyesini artırır

Ürünün üzerindeki güvenlik aletleri



UYARI: Ürünü kullanmadan önce aşağıdaki uyarı talimatlarını okuyun.

- Güvenlik araçları arızalı olan bir ürünü kullanmayın.
- Güvenlik araçlarını düzenli olarak kontrol edin. Güvenlik araçları arızalıysa Husqvarna yetkili servis nokتانızla görüşün.
- Güvenlik araçlarını değiştirmeyin.
- Koruyucu plakalar, koruyucu kapaklar, emniyet şalterleri veya diğer koruyucu cihazlar arızalıysa veya takılı değilse ürünü kullanmayın.

Güç tetiği kilidi ve su AÇMA/KAPAMA vanası

Güç tetiği kilidi, kazara çalıştırılmayı önler ve su AÇMA/KAPAMA vanasını ayarlar.

Elinizi tutma yerinin etrafına koyup güç tetiği kilidine (A) basarsanız güç tetiği (B) serbest kalır ve su vanası açılır.

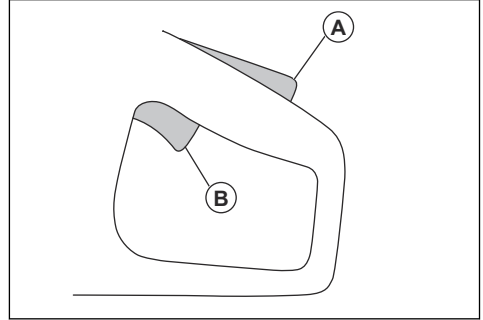

Tutma yerini bırakırsanız güç tetiği ve güç tetiği kilidi birlikte geri hareket ederek ilk konumlarına geri döner. Bu işlev, güç tetiğini kilitlet ve ürünü durdurur. Su vanası kapalı konumuna döner.

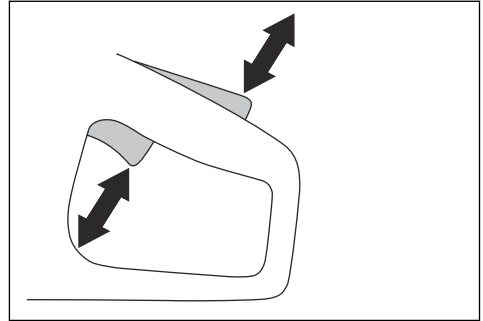

Güç tetiği kilidini kontrol etme

1. Güç tetiği kilidi serbest bırakıldığında güç tetiğinin rölanli konumuna sabitlendiğinden emin olun.

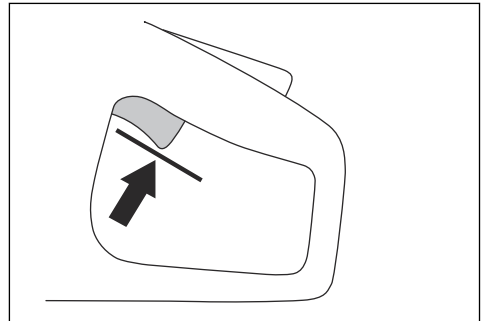

2. Güç tetiği kilidine basın ve kilidi serbest bıraktığınızda geri döndüğünden emin olun.

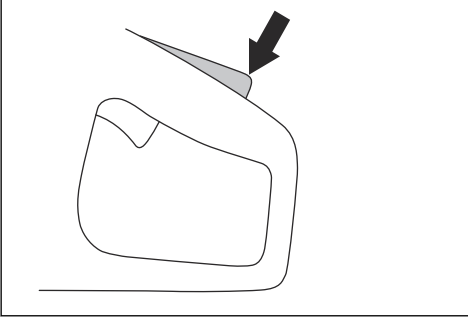

3. Güç tetiğinin ve güç tetiği kilidinin serbestçe hareket ettiğinden ve dönüş yaylarının düzgün çalıştığından emin olun.

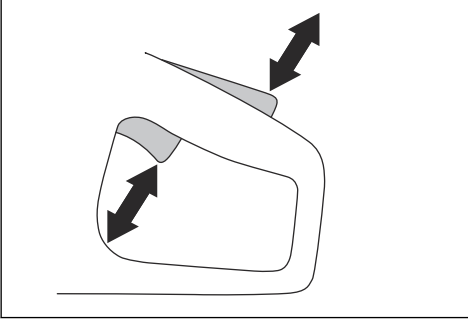

4. Ürünü çalıştırın ve tam hız uygulayın.

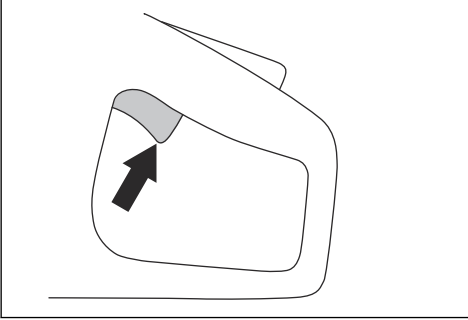

5. Güç kontrolünü serbest bırakın ve kesim bıçağının en fazla 10 saniyede durup sabit kaldığından emin olun.

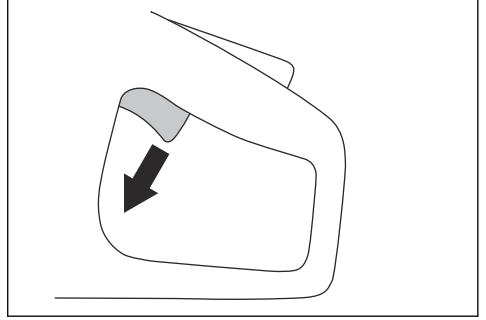

Bıçak siperliği



UYARI: Ürünü çalıştırmadan önce bıçak siperliğinin doğru şekilde takıldığından emin olun. Bıçak siperliği yok, arızalı veya çatlaksa ürünü kullanmayın.

Bıçak siperliği, kesim bıçağının üstüne takılmıştır. Bıçak siperliği, bıçağın parçaları veya kesilen malzemenin parçaları operatörün bulunduğu yöne doğru fırlarsa yaralanmayı önler.

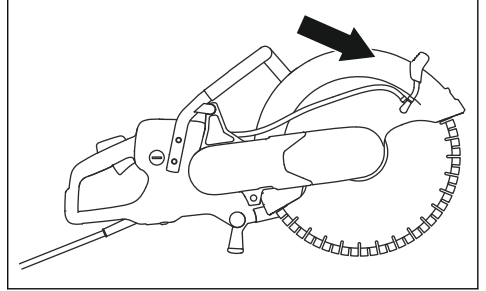

Bıçağın ve bıçak koruyucusunun kontrol edilmesi



UYARI: Zarar görmüş kesim bıçağı yaralanmaya neden olabilir.

1. Kesim bıçağının doğru takıldığından ve hasar belirtisi göstermediğinden emin olun.
2. Bıçak koruyucusunun hasarlı veya çatlak olmadığından emin olun.
3. Hasarlıysa bıçak koruyucusunu değiştirin.

Başlatma ve aşırı yük koruması

Üründe, elektronik kontrollü başlatma ve aşırı yük koruması özelliği Elgard™ bulunur. Bıçak serbestçe

hareket etmiyorsa elektronik bileşenlerden geçen akım anında durdurulur.

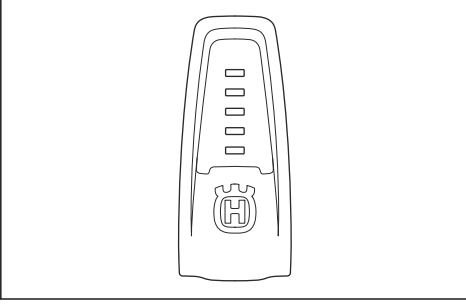

Gösterge lambalarının açıklaması için *Üründeki lamba göstergeleri sayfa: 50* bölümündeki tabloya bakın.

Titreşim azaltma sistemi

Ürününüz titreşimi en aza indirmek ve çalışmayı daha kolay hale getirmek üzere tasarlanmış bir titreşim azaltma sistemi ile donatılmıştır. Ürünün titreşim azaltma sistemi sayesinde motor ünitesi/kesme donanımı ile ürünün tutma yeri ünitesi arasındaki titreşim aktarımını azaltır.

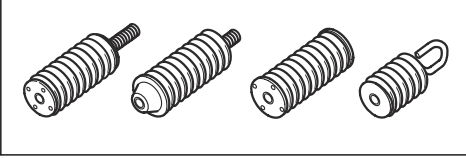

Titreşim azaltma sistemini kontrol etme



UYARI: Motorun kapalı olduğundan ve elektrik fişinin çıkarıldığından emin olun.

1. Titreşim azaltma ünitelerinde çatlak veya deformasyon olmadıysa emin olun. Hasarlıysa titreşim azaltma birimlerini değiştirin.
2. Titreşim azaltma ünitelerinin motor ünitesine ve tutma yeri ünitesine doğru bir şekilde takıldığından emin olun.

Bakım için güvenlik talimatları



UYARI: Ürünü kullanmadan önce aşağıdaki uyarı talimatlarını okuyun.

- Motorun kapalı olduğundan ve elektrik fişinin çıkarıldığından emin olun.
- Kişisel koruyucu ekipmanlar kullanın. Bkz. *Kişisel koruyucu ekipman sayfa: 36*.
- Bakım doğru bir şekilde ve düzenli olarak yapılmazsa yaralanma ve ürünün zarar görme riski artar.
- Bakım işlemini yalnızca kullanıcı kılavuzunda belirtilen şekilde gerçekleştirin. Tüm diğer servis işlemlerini yetkili bir servis merkezine yaptırın.
- Yetkili bir Husqvarna servis noktasının ürüne düzenli olarak servis işlemi uygulamasını sağlayın.
- Hasarlı, aşınmış veya bozuk parçaları değiştirin.
- Her zaman orijinal aksesuarlar kullanın.

Montaj

Kesim bıçakları



UYARI: Ürünü monte ederken daima koruyucu eldivenler takın.



UYARI: Kesim bıçağı kırılarak operatörün yaralanmasına neden olabilir.



UYARI: Kullanmadan önce ve yanlışlıkla bir nesneye çarptıktan hemen sonra kesim bıçağında çatlak, kayıp segment bozukluğu veya dengesizlik olup olmadığını kontrol edin. Hasarlı kesici bıçak kullanmayın. Kesim bıçağını inceleyip taktıktan sonra, dönen kesim bıçağı düzlemini kendinizden ve etraftaki kişilerden uzak tutun ve elektrikli aleti maksimum yüksüz hızda bir dakika boyunca çalıştırın.



UYARI: Kesim bıçağı üreticisi, kesim bıçağının kullanımına ve doğru bakımına ilişkin uyarılar ve öneriler sağlar. Bu uyarılar kesim bıçaklarıyla birlikte sağlanır. Kesim bıçağıyla birlikte verilen talimatları okuyun ve bunlara uyun.

Elmas bıçaklar



UYARI: Elmas bıçaklar kullanıldığında çok ısınır. Çok sıcak olan elmas bıçak kötü performans verir, bıçak hasarı ve güvenlik riskine neden olur.



UYARI: Plastik malzemeyi kesmek için elmas bıçakları kullanmayın. Sıcak elmas bıçak, plastiği eriterek geri tepmeye neden olabilir.

- Elmas bıçaklarda, endüstriyel elmaslardan üretilmiş segmanlı çelik çekirdek bulunur.

- Elmas bıçaklar; taş duvar, betonarme ve taş için kullanılır.
- Elmas bıçağın elmas bıçak üzerinde gösterilen ok yönünde döndüğünden emin olun.

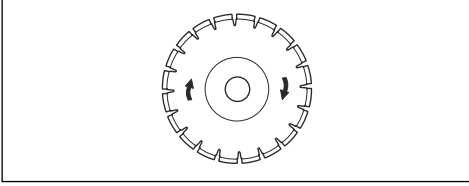

- Her zaman keskin bir elmas bıçak kullanın.
- Yanlış besleme basıncı kullanırsanız veya sert takviyeli beton gibi malzemeleri kestiğinizde elmas bıçaklar körelebilir. Kır bir elmas bıçak kullanırsanız çok ısınır ve bu da elmas segmanlarının gevşemesine neden olabilir.

Yüksek hızlı el tipi kesiciler için tasarlanmış kesim bıçakları



UYARI: Yalnızca elmas bıçak kullanın. Dairesel ahşap kesme bıçakları veya karpit uçlu bıçaklar gibi dişli bıçaklar kullanmayın. Geri tepme riski artar ve karbür uçlar kopup yüksek hızlarda fırlayabilir. Bu durum yaralanmaya veya ölüme yol açabilir.



UYARI: Hatalı kullanım bıçağın aşırı ısınmasına neden olabilir. Aşırı ısınan bir bıçak işlev bozukluğuna neden olabilir ve bu durum hasara ve yaralanmaya neden olabilir.



UYARI: Maksimum hızı el tipi kesicininkinden daha düşük olan bir kesim bıçağı kullanmayın. Sadece ulusal veya bölgesel standartlara uygun olan kesim bıçaklarını kullanın.

Not: Sadece bıçakla birlikte verilen talimatlarda onaylanmış malzemeleri kesin.

Bıçağın el tipi kesicinin tip plakasında yazılı olan hız veya daha yüksek bir hız için onaylı olduğunu kontrol edin.

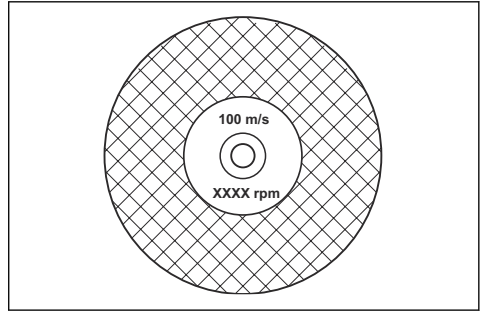

Kesim bıçağı titreşimi



DİKKAT: Kullanırken ürüne çok fazla kuvvet uygularsanız kesim bıçağı aşırı ısınabilir, bükülebilir ve titreşimlere neden olabilir. Ürünü daha az kuvvetle kullanın. Titreşimler devam ederse kesim bıçağını değiştirin.

Kesim bıçağının bileyleme

Not: En iyi kesim sonuçları için keskin bir kesim bıçağı kullanın.

- Kesim bıçağını bileylemek için kum taşı veya tuğla gibi yumuşak bir malzeme kesin.

Sulu kesim için elmas bıçaklar



DİKKAT: Daima geçerli bıçak boyutu için belirtilen boyutta bir bıçak flanşı kullanın. Hasarlı bıçak flanşları kullanmayın.

Çalışma sırasında sürtünme, elmas bıçağın çok ısınmasına neden olur. Elmas bıçak çok ısınırsa bıçak gerginliğini düşürür veya çekirdeğin çatlamasına neden olur.

Elmas bıçağa dokunmadan önce soğumasını bekleyin.

- Sulu kesim elmas bıçakları, kesim sırasında elmas bıçağın çekirdeğinin ve segmanlarının soğuk tutulması için suyla kullanılmalıdır. Sulu kesim için elmas bıçaklar kuru olarak kullanılamaz.
- Sulu kesim için elmas bıçakları susuz kullanıyorsanız elmas bıçak çok fazla ısınabilir. Bu durum kötü performans, bıçak hasarı ve güvenlik riskine neden olur.

Kuru kesim için elmas bıçaklar

- Kuru kesim için olan elmas bıçaklarda sıcaklığı düşürmek amacıyla kesim bıçağının etrafında yeterli hava akışının olması gerekir. Bu nedenle kuru kesim için olan elmas bıçaklar yalnızca aralıklı çalışmada önerilir. Birkaç saniye çalıştıktan sonra elmas bıçağın kesikten uzakta serbestçe dönmesini sağlamak gerekir. Bu sayede, bıçağın etrafındaki hava akışı, elmas bıçağın sıcaklığını azaltır.

Elmas bıçak - gereksinimler



UYARI: Elmas segmentin (T1), bıçaktan (T2) daha geniş olduğundan emin olun. Bunun amacı, kesme yuvasında takılmayı ve geri tepmeyi önlemektir.

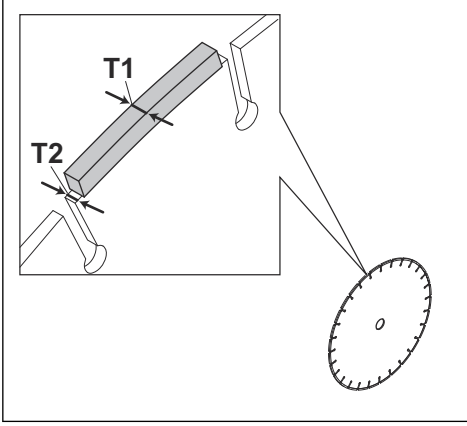

DİKKAT: Pozitif kesiş açlarına sahip elmas bıçakları kullanmayın.

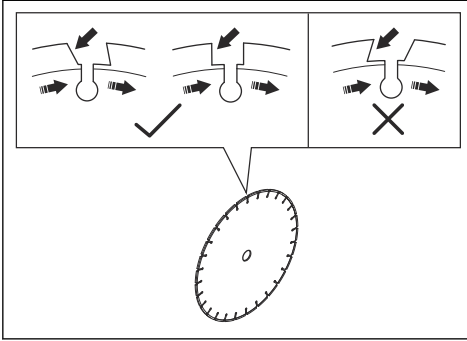

DİKKAT: Segmentler arasında maksimum 10 mm'den (A) büyük boşlukları olan elmas bıçakları kullanmayın.

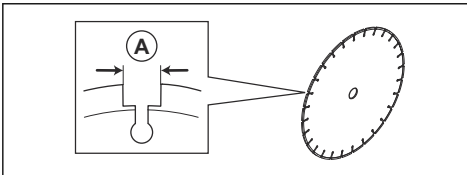

DİKKAT: Önerilen maksimum kalınlığı aşan kalınlıklardaki elmas bıçakları kullanmayın, bkz. *Önerilen kesim bıçağı boyutları sayfa: 54.*



DİKKAT: Bazı kesme durumları ve yıpranmış bıçaklar, segmentlerin yan tarafında yüksek yıpranmaya neden olabilir. Bıçağı aşınmadan önce değiştirin.

Dişli bıçaklar



UYARI: Hiçbir zaman ahşap kesme bıçakları, dairesel dişli bıçaklar, karpit uçlu bıçaklar gibi dişli bıçaklar kullanmayın. Geri tepme riski büyük ölçüde artar ve parçalar kopup yüksek hızla etrafa fırlayabilir. Dikkatsizlik, ciddi yaralanmalara ve hatta ölüme neden olabilir.



UYARI: Devlet yönetmelikleri, el tipi kesicilerde bulunmayan karpit uçlu bıçaklar için farklı tipte bir siperlik (360 derecelik siperlik) kullanılmasını şart koşmaktadır. El Tipi Kesicilerde (bu testere) elmas bıçak kullanılır ve ahşap kesim bıçaklarının yol açtığı tehlikelere karşı koruma sağlamayan, farklı bir koruma sistemi bulunur.

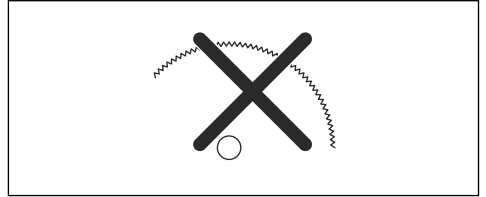

Bu el tipi kesicinin karpit uçlu bir bıçakla kullanılması, iş güvenliği yönetmeliklerinin bir ihlalini oluşturur.

Çeşitli yüksek eğitimli kamu güvenlik kuvvetleri ve güvenlik profesyonelleri (itfaiye) tarafından yürütülen yangınla mücadele ve kurtarma operasyonlarının tehlikeli niteliği ve belirsiz koşulları nedeniyle, Husqvarna, karpit uçlu bıçakların çok çeşitli engelleri ve malzemeleri kesebilmesi ve bıçak veya makine değiştirmek için zamanın yetersiz olması nedeniyle bunların bu kesici makineyi belirli acil durumlarda karpit uçlu bıçaklarla kullanabileceklerinin farkındadır. Bu el tipi kesiciyi kullanırken, düzgün kullanılmayan karpit uçlu bıçakların elmas bıçaklara göre daha fazla geri tepme yapabileceğini unutmayın. Ayrıca karpit uçlu bıçaklar, küçük malzeme parçalarını uzağa fırlatabilirler.

Bu nedenle, karpit uçlu bıçakla donatılmış bir el tipi kesici, kullanımıyla ilgili risklerin farkında olan yüksek eğitimli kamu güvenlik profesyonelleri haricinde hiç kimse tarafından kullanılmamalı ve bu durumda da, yangın söndürme veya kurtarma operasyonları için

başka aletlerin yetersiz ve etkisiz olması halinde kullanılmalıdır. Karpit uçlu bıçakla donatılmış bir el tipi kesici, hiçbir zaman kurtarma harici operasyonlarda ahşap kesmek için kullanılmamalıdır.

Mil şaftını ve flanş rondelalarını kontrol etme



DİKKAT: Yalnızca en az 105 mm/4,1 inç çapında Husqvarna flanş rondelaları kullanın.



UYARI: Arızalı, aşınmış veya kirlî flanş rondelalarını kullanmayın. Yalnızca aynı boyutta flanş rondelalarını kullanın. Yanlış flanş rondelaları kesim bıçağının hasar görmesine veya gevşemesine neden olabilir.

Kesim bıçağını değiştirirken mil şaftını ve flanş rondelalarını kontrol edin.

1. Mil şaftının üstündeki dişlerde hasar olmadığından emin olun. Hasarlı parçaları değiştirin.

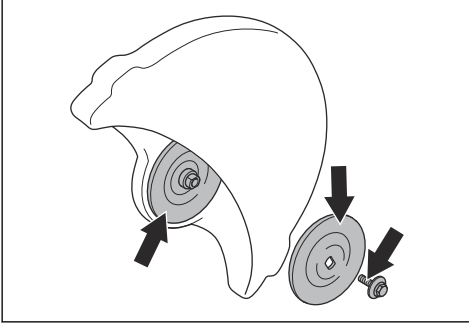

2. Kesim bıçağı ve flanş rondelalarının temas alanlarının hasarlı olmadığından emin olun. Hasarlı parçaları değiştirin.
3. Flanş rondelalarının temiz ve doğru boyutta olduğundan emin olun.
4. Flanş rondelalarının mil şaftı üzerinde serbestçe hareket ettiğinden emin olun.

Mil kovanını kontrol etme

Mil kovanları, ürünün kesim bıçağındaki orta deliğe takılması için kullanılır. Ürün, aşağıdaki iki tip mil kovanından biriyle birlikte verilir:

- Diğer tarafa döndürülebilir ve 20 mm/0,79 inç veya 25,4 mm/1 inç orta delikler için uygulanabilen mil kovanı.
- 25,4 mm/1 inç mil kovanı.

- Bıçak siperliğinin üzerindeki etikette, takılı mil kovanı ve uygun kesim bıçaklarının özellikleri gösterilir.

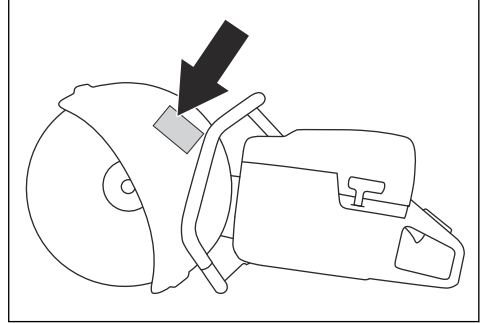

- Kesim bıçağı orta deliği boyutunun takılı mil kovanına uygun olduğundan emin olun. Orta deliğin çapı, kesim bıçağının üzerine basılmıştır.
- Sadece Husqvarna mil kovanlarını kullanın.

Kesim bıçağının dönme yönünü kontrol etme

1. Kesme kolundaki, mil şaftının dönüş yönünü gösteren okları bulun.

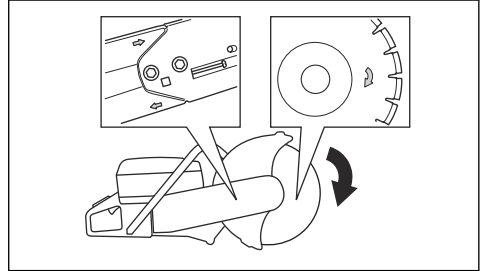

2. Kesim bıçağı üzerindeki kesim bıçağının dönme yönünü gösteren oku bulun.
3. Kesim bıçağı ve mil şaftı yön oklarının aynı yönde olduğundan emin olun.

Kesim bıçağını takma



UYARI: Motorun kapalı olduğundan ve elektrik fişinin çıkarıldığından emin olun.



UYARI: Ürünü monte ederken daima koruyucu eldivenler takın.

1. Flanş rondelalarını ve mil şaftını inceleyin. Bkz. *Mil şaftını ve flanş rondelalarını kontrol etme sayfa: 42.*

2. Kesim bıçağını iç flanş rondelası (B) ile flanş rondelası (C) arasındaki mil kovasının (A) üzerine yerleştirin. Flanş rondelasını mile sabitlenene kadar döndürün.

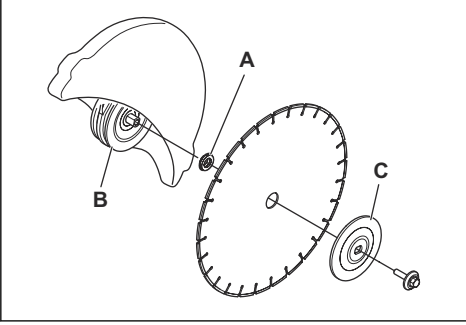

3. Kesim bıçağındaki deliğe bir alet yerleştirin ve kesim bıçağını mil kilitlenene kadar döndürün.

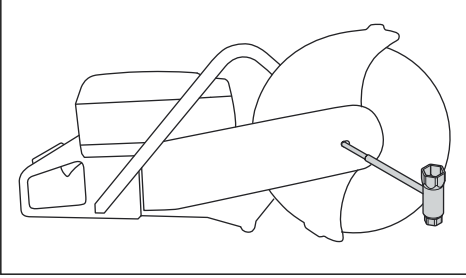

4. Kesim bıçağı civatasını 30 Nm/18,5 ft-lb torkla sıkın.

Kesme kafasını ters çevirme



UYARI: Yalnızca standart prosedür mümkün değilse kesme kafası ters çevrilmiş şekilde kesin.

Üründe, duvar yakınında veya zemin seviyesinde kesim yapmanızı sağlayan ters çevrilebilir kesme kafası bulunur. Yalnızca standart prosedür mümkün değilse kesme kafası ters çevrilmiş şekilde kesin. Geri tepme meydana geldiğinde kesme kafası ters çevrildiyseniz ürünü kontrol etmek daha zordur. Kesim bıçağı ile ürünün merkezi arasındaki mesafe daha uzundur, bu da tutma yeri ile kesim bıçağının hizalanmadığı anlamına gelir. Bu, ürünlerdeki denge üzerinde olumsuz bir etkiye sahiptir ve kesim bıçağı geri tepme alanında sıkışır veya durarlarsa ürünü tutmak daha zordur. Bkz. *Gerit tepme bölgesi sayfa: 44.*



UYARI: Motorun kapalı olduğundan ve elektrik fişinin çıkarıldığından emin olun.



UYARI: Ürünü monte ederken daima koruyucu eldivenler takın.

1. Kesim bıçağını çıkarın; bkz. *Kesim bıçağını takma sayfa: 42.*
2. Kayış gerginliğini azaltmak için 2 civatayı ve ayarlayıcıyı gevşetin.

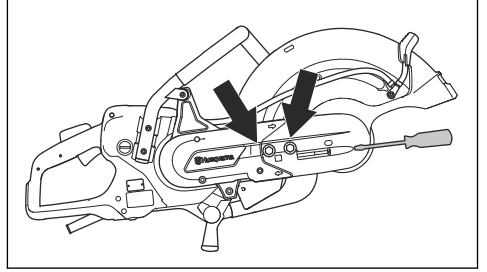

3. Civataları sökün ve kayış koruyucusunu ayırın.

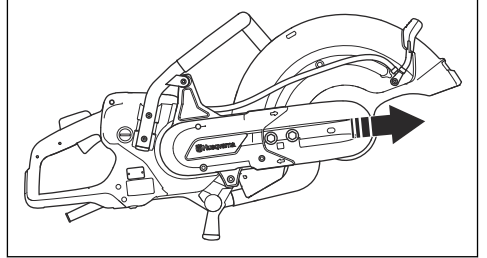

4. Su hortumu memesini, su hortumunu ve tutma yerini bıçak siperliğinden çıkarın. Durdurma aparatını sökün.

5. Kayışı makaradan çıkarın.

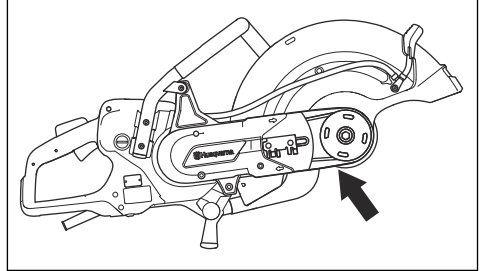

6. Rulman yatağını ters yönde çevirin ve durdurma aparatını monte edin.

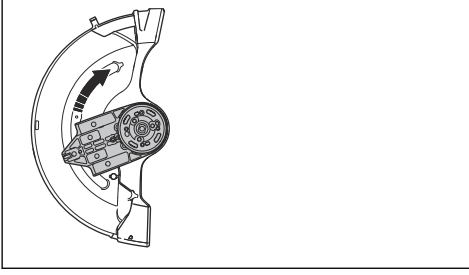

7. Kesme kafasını kesme kolunun diğer tarafına takın.

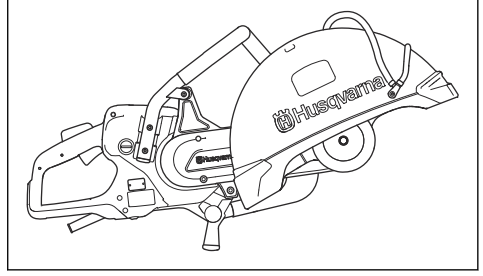

8. Motor kayışını gerin. Bkz. *Tahrik kayışı gerginliğini ayarlama sayfa: 51.*
9. Su hortumu memesini ve su hortumunu bıçak siperliğinin üst tarafına bağlayın.

Kullanım

Giriş



UYARI: Ürünü kullanmadan önce güvenlik bölümünü okuyup anlayın.

Geri tepme



UYARI: Geri tepmeler anidir ve çok şiddetli olabilirler. El tipi kesici, döner bir hareketle yukarıya ve geriye kullanıcıya doğru fırlayabilir ve ciddi hatta ölümcül yaralanmalara neden olabilir. Geri tepmeye neyin yol açtığını ve geri tepmeden nasıl kaçınılacağını ürünü kullanmaya başlamadan önce anlamak yaşamsal önem arz etmektedir.

Gerçek tepme, bıçakların geri tepme bölgesinde sıkışması veya duraklaması halinde ortaya çıkan yukarı doğru ani harekettir. Çoğu geri tepmeler küçüktür ve az bir tehlike oluşturur. Fakat geri tepmeler çok şiddetli olabilir ve el tipi kesiciyi yukarı ve geriye, kullanıcıya doğru döner bir hareketle fırlatarak ciddi, hatta ölümcül yaralanmalara neden olabilir.

Reaktif kuvvet

Reaktif kuvvet, kesme sırasında her zaman vardır. Bu kuvvet, ürünü bıçak dönüşü yönünün tersine çeker. Bu kuvvet çoğu zaman önemsizdir. Bıçak sıkışır veya

duraklarsa reaktif kuvvet yükselir ve el tipi kesiciyi kontrol etmeniz mümkün olmayabilir.

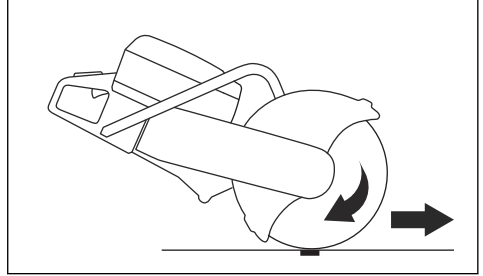

Hiçbir zaman kesme donanımı dönerken ürünü hareket ettirmeyin. Jiroskopik kuvvetler hedeflenen hareketi engelleyebilir

Gerçek tepme bölgesi

Bıçağın gerçek tepme alanını kesinlikle kesme işlemi için kullanmayın. Bıçak gerçek tepme bölgesinde sıkışır veya duraklarsa, reaktif kuvvet, el tipi kesiciyi yukarı ve geriye, kullanıcıya doğru döner bir hareketle iterek ciddi, hatta ölümcül yaralanmaya neden olabilir.

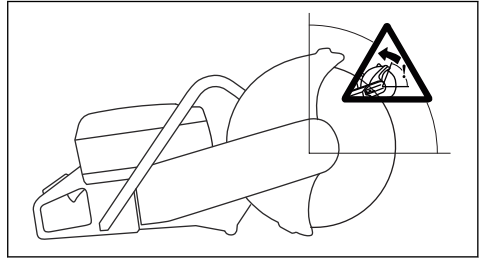

Döner geri tepme

Döner geri tepme, kesim bıçağı, geri tepme alanında serbest şekilde hareket etmediğinde ortaya çıkar.

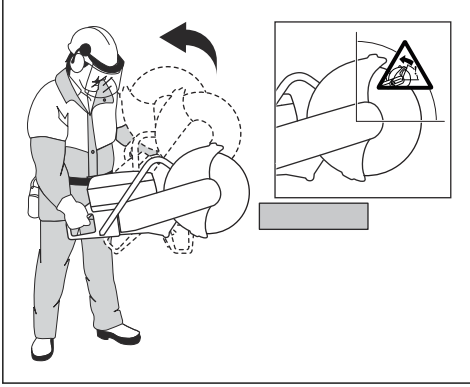

Tırmanan geri tepme

Geri tepme alanı kesme işleminde kullanılırsa reaktif kuvvet, bıçağı kesme işleminde yukarı doğru hareket ettirir. Geri tepme bölgesini kullanmayın. Yukarı doğru geri tepmeyi önlemek için bıçağın alttaki çeyreklik bölümünü kullanın.

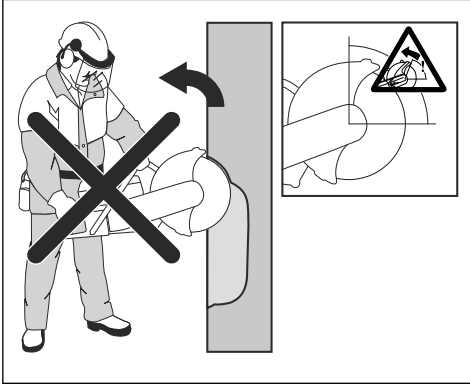

Sıkışma geri tepmesi

Sıkışma, kesim bıçağı kapattığında ve sıkıştırdığında gerçekleşir. Bıçak sıkıştırsa veya duraklarsa, reaktif

kuvvet yükselir ve el tipi kesiciyi kontrol etmenizi mümkün olmayabilir.

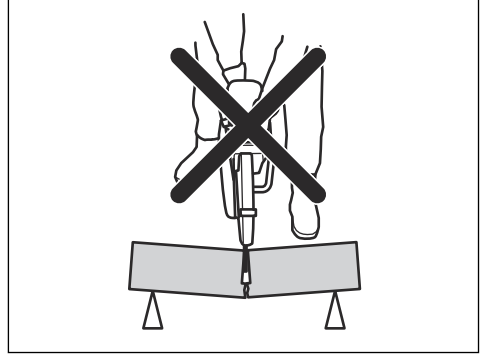

Bıçak geri tepme bölgesinde sıkıştırsa veya duraklarsa, reaktif kuvvet, el tipi kesiciyi yukarı ve geriye, kullanıcıya doğru döner bir hareketle iterek ciddi, hatta ölümcül yaralanmaya neden olabilir. Çalışma parçasının hareket etmesi olasılığına karşı dikkatli olun. Çalışma parçası doğru desteklenmiyorsa ve kesme işlemi sırasında kayarsa, bıçağı sıkıştırabilir ve geri tepmeye neden olabilir.

Boruları kesme



UYARI: Bıçak geri tepme alanında sıkıştırsa ciddi bir geri tepmeye neden olur.

Boru keserken oldukça dikkatli olunmalıdır. Boru düzgün şekilde desteklenmez ve kesilen yer, kesim boyunca açık tutulursa bıçak sıkışabilir. Doğru desteklenmediği takdirde sarkarak bıçağı sıkıştırabilecek geniş uçlu boruları veya çukur içindeki boruları keserken çok dikkatli olun.

Boru sarkarsa ve kesiciyi kapatırsa, bıçak geri tepme alanında sıkışır ve şiddetli geri tepme oluşabilir. Boru doğru desteklenirse borunun ucu aşağı doğru hareket eder, kesik açılır ve bıçak sıkışmaz.

1. Boruyu sabitleyerek kesim sırasında hareket etmemesini veya yuvarlanmamasını sağlayın.

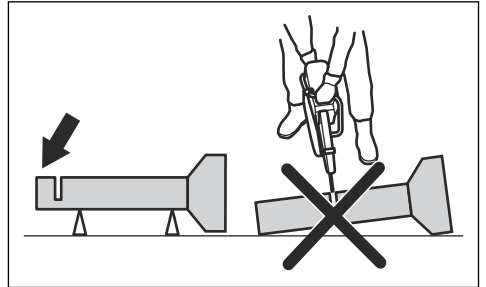

2. Borunun "I" bölümünü kesin.

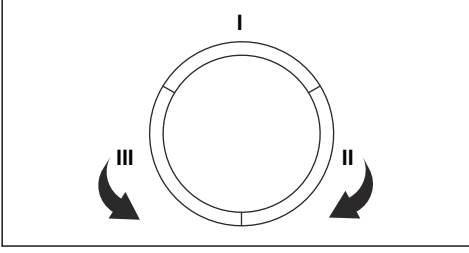

3. Sıkışmayı önlemek için kesilen yerin açıldığından emin olun.

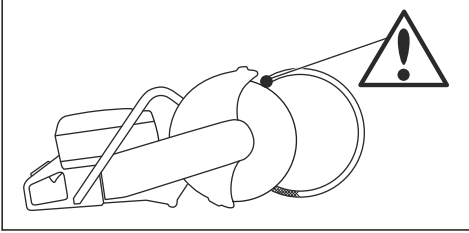

4. II. tarafa geçin ve I. bölümden borunun altına doğru kesin.

5. III. tarafa geçin ve borunun kalan kısmını altta bitecek biçimde kesin.

Geri tepmeyi önleme



UYARI: Geri tepme riski olan durumlardan kaçının. El tipi kesicinizi kullanırken dikkatli olun ve bıçağın geri tepme alanında sıkışmadığından emin olun.



UYARI: Bıçağı mevcut bir kesige yerleştirirken dikkatli olun.



UYARI: Bir kesme işlemi sırasında işlenen parçanın hareket etmemesini sağlayın.



UYARI: Geri tepmeleri ve tehlikelerini yalnızca kendiniz ve uygun çalışma tekniği ortadan kaldırabilir.

- Kesilen yerin kesim boyunca açık tutulabilmesi için çalışma parçasını her zaman destekleyin. Kesilen yer açıldığında geri tepme yaşanmaz. Kesilen yer kapandığında ve bıçağı sıkıştırdığında geri tepme riski vardır.

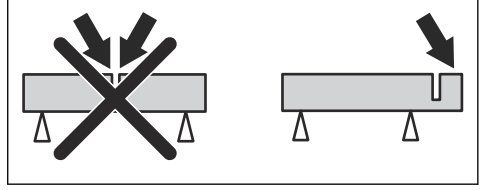

Ürünü çalıştırmadan önce yapılması gerekenler

- Kullanım kılavuzunu dikkatle okuyun ve talimatları anladığınızdan emin olun.
- Günlük bakım yapın. Bkz. *Bakım takvimi sayfa: 51.*
- Güç ünitesinin topraklanmış bir güç çıkışına bağlandığından emin olun.
- Şebeke voltajının, ürünün nominal değerler plakasında belirtilen teknik özelliklerle uyumlu olduğundan emin olun.
- Çalışma alanında yalnızca onaylanmış kişiler bulunduğundan emin olun.
- Çalışma sırasında emniyetli ve dengeli bir pozisyonda olduğunuzdan emin olun.
- Daima RCD'li bir güç ünitesi kullanın. Güç ünitesinin kullanım kılavuzunu inceleyin.
- Su konektörünün bir su kaynağına bağlı olduğundan emin olun. Bkz. *Su kaynağını bağlama sayfa: 48.*

Çalışma sırasında tozu azaltma

Ürün, çalışma sırasında havadaki zararlı tozu azaltmak için ıslak kesim kitine sahiptir. ıslak kesim kitinde su tüketimi düşüktür.

- Mümkünse sulu kesim bıçaklarını suyla soğutarak kullanın. Bkz. *Sulu kesim için elmas bıçaklar sayfa: 40.*
- Su akışını valf ile ayarlayın. Doğru akış, farklı görev türlerine göre değişir.
- Su basıncının doğru olduğundan emin olun. Bkz. *Teknik veriler sayfa: 54.* Su hortumu besleme kaynağında çıkarsa beslenen suyun basıncı çok yüksek olabilir.

Temel Çalışma Teknikleri



UYARI: Ürünü bir tarafa çekmeyin. Bu, kesim bıçağının serbest hareket etmesini engelleyebilir. Kesim bıçağı kırılabilir ve operatörün ya da etraftaki insanların yaralanmasına neden olabilir.



UYARI: Kesim bıçağının yanlışla zımpara yapmayın. Kesim bıçağı kırılabilir ve operatörün ya da etraftaki insanların yaralanmasına neden olabilir. Sadece kesici kenarı kullanın.



UYARI: Kesim bıçağının doğru takıldığından ve hasar belirtisi göstermediğinden emin olun.



UYARI: Başka bir bıçağın açtığı mevcut bir kesim yerinde kesim yapmadan önce, yuvanın bıçağınızdan daha ince olmadığından emin olun. Aksi halde, bıçak kesme yuvasına takılıp geri tepebilir.



UYARI: Metal kesme işlemi, yangına yol açabilen kıvılcıklar oluşturur. Ürünü yanıcı malzemelerin veya gazların yakınında kullanmayın.

- Ürün, yüksek hızlı el tipi ürünlere uygun elmas bıçaklarla kesme için üretilmiştir. Ürün, başka bıçak tipleriyle veya başka çalışma tiplerine yönelik olarak kullanılmamalıdır.
- Kesilecek malzeme için doğru kesim bıçağının kullanıldığından emin olun. Talimatlar için bkz. *Kesim bıçakları sayfa: 39.*
- Asbest malzemeleri kesmeyin.
- Motor çalışırken kesim bıçağı ile güvenli mesafeyi koruyun. Dönen bıçağı vücudunuzun bir yeriyile durdurmaya çalışmayın. Dönen bıçağı dokunmak, motor kapalı olsa dahi ciddi yaralanmalara veya ölüme neden olabilir.
- Çalışma alanında yalnızca onaylanmış kişilerin bulunduğundan emin olun.
- Kesim bıçağı, güç tetiği serbest bırakıldıktan sonra bir süre daha dönmeye devam eder. Ürün hareket ettirilmeden veya yere bırakılmadan önce kesim bıçağının durduğundan emin olun. Kesim bıçağını hızlı şekilde durdurmak gerekirse kesim bıçağını sert bir yüzeye hafifçe değdirin.
- Motor çalışırken ürünü hareket ettirmeyin.
- Ürünü 2 elinizle tutun. Ürünü, başparmaklar ve parmaklarınızla yalıtım ile plastik tutma yerlerinin etrafına tam oturacak şekilde sıkıca tutun. Sağ el arka tutma yerinde ve sol el ön tutma yerinde olmalıdır. Tüm operatörler bu tutma şeklini

kullanmalıdır. El tipi kesiciyi yalnızca 1 elinizle kullanmayın.

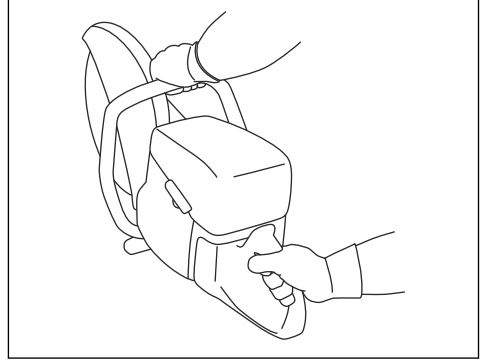

- Güvenli bir konumda olduğunuzdan ve kesim bıçağının serbestçe hareket edebildiğinden emin olun.
- Kesici bıçağı paralel durun. Hemen arkasında durmayın. Geri tepme olursa testere, kesim bıçağı düzleminde hareket eder.

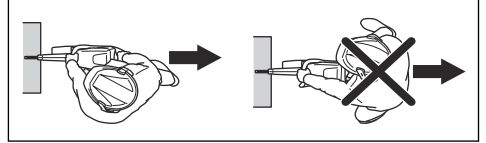

- Motor çalışırken üründen uzaklaşmayın. Üründen uzaklaşmadan önce motoru durdurun ve kazara çalışma riski olmadığından emin olun.
- Siperliğin arka kısmını çalışma parçasıyla aynı hizaya getirmek için bıçak siperliğinin ayar tutma yerini kullanın. Kesilen malzemeden sıçrayan parçalar ve çıkan kıvılcıklar siperlik tarafından toplanır ve operatörden uzağı yönlendirilir. Ürün çalışırken kesme donanımı siperlikleri her zaman takılı olmalıdır.

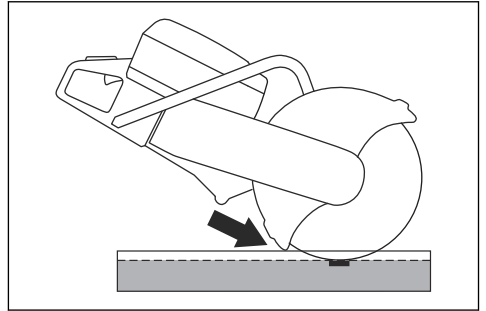

- Bıçağın geri tepme alanını kesme işlemi için kullanmayın. Talimatlar için bkz. *Gerri tepme bölgesi sayfa: 44.*
- Çalışma alanı temiz ve ayaklarınız ile vücudunuz sabit bir konumda olmadan ürünü çalıştırmayın.

- Omuz hizasından yukarıdaki seviyelerde kesme işlemi yapmayın.
- Merdivenden kesme işlemi yapmayın. Kesme işlemi omuz hizasından yüksekte yapılacaksa platform veya iskele kullanın. Makineyi kullanırken erişim alanınızın dışındaki yerlere uzanmaya çalışmayın.

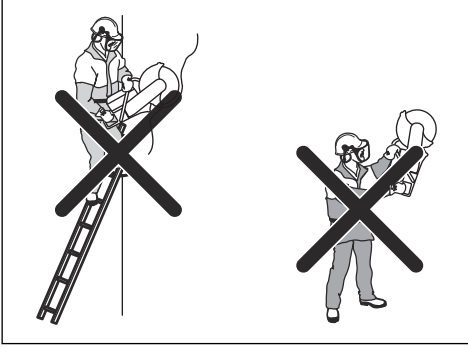

- Çalışma parçasından güvenli bir mesafede durun.
- Motoru başlatırken kesim bıçağının serbestçe hareket edebildiğinden emin olun.
- Kesim bıçağını, yüksek dönme hızındayken (tam güç) dikkatli şekilde yönetin. Kesme işlemi tamamlanıncaya kadar tam hızda çalıştırmaya devam edin.
- Bırakın işi ürün yapsın. Kesim bıçağını itmeyin.
- Bıçakla ürünü aynı hızda tutun. Yan taraftan gelen basınç bıçakta hasara neden olabilir ve çok tehlikelidir.

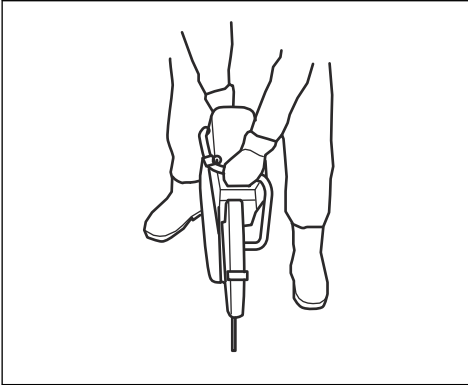

- Bıçak ile kesilecek malzeme arasında küçük bir temas alanı oluşturmak için bıçağı yavaşça ileri geri

hareket ettirin. Bu, bıçağın sıcaklığını düşürür ve kesim için etkili bir yoldur.

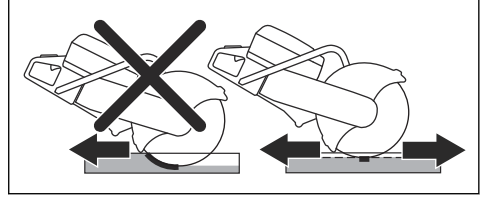

RCD'yi kontrol etme

1. Ürünü çalıştırın; bkz. *Ürünü çalıştırma sayfa: 49.*
2. Kontrol deliklerine bakın ve RCD test düğmesine basın.

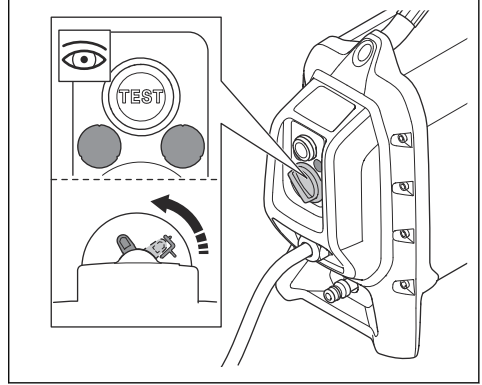

3. RCD'nin hareket ettiğinden ve ürünün güç kaynağıyla bağlantısını kestiğinden emin olun.
4. RCD'yi sıfırlamak için RCD sıfırlama düğmesini çevirin.

Su kaynağını bağlama



DİKKAT: Ürünü çalıştırırken daima su kullanın. Ürünün sıcaklığı, kuru kesim sırasında da suyla düşürülür.



DİKKAT: Kesim yaparken elmas bıçak çekirdeğini ve segmentlerini soğuk tutmak için doğru oranda su basıncı kullanın. Sulu kesim elmas bıçakları kuru kesim için kullanılamaz.

1. Su hortumunu su şebekesine bağlayın. İzin verilen en düşük su akışı için *Teknik veriler sayfa: 54* bölümünü inceleyin.

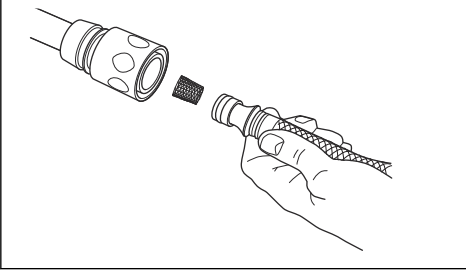

2. Su vanasını açmak için güç tetiği kilidine basın.

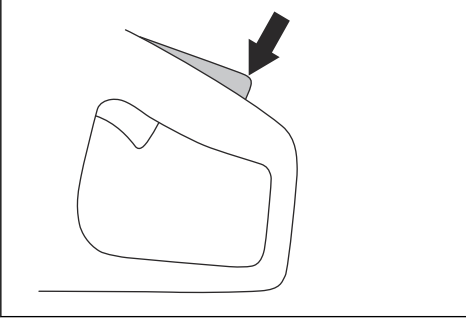

3. Çalışma sırasında su akışını başparmağınızla ayarlayın.

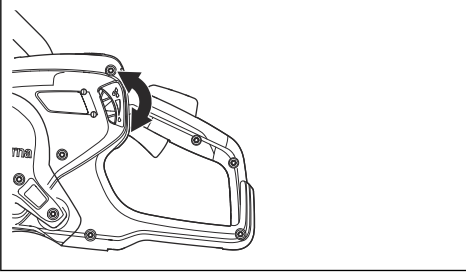

Kuru kesme



DİKKAT: Kuru kesim elmas bıçaklarının yalnızca aralıklarla çalıştırılması önerilir.



DİKKAT: Sıcaklığı azaltmak için kesim bıçağının çevresinde daima yeterli hava akışı sağlayın.

1. Su yönünü ayarlamak için düğmeyi 180° döndürün.

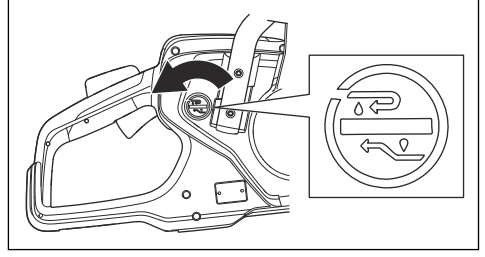

2. Su akışını durdurmak için düğmeye basın.

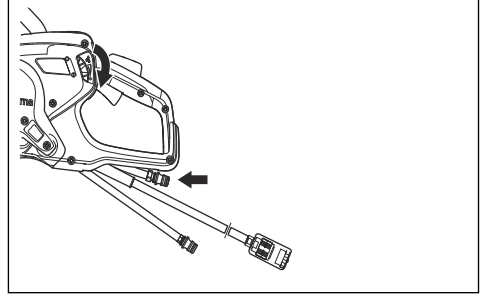

Su, dönüş hortumundan geçer.

Ürünü çalıştırma

1. Arka tutma yerini sağ elinizle kavrayın.

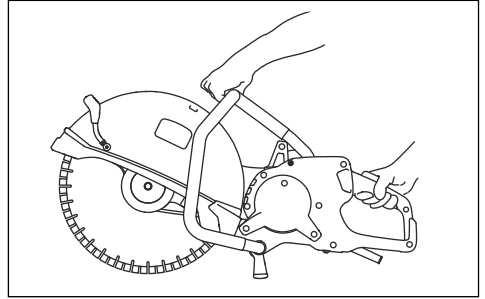

2. Güç tetiği kilidine basıp güç tetiğine basılı tutun.
3. Ürünü yük olmadan 30 saniye boyunca çalıştırın.

Ürünü durdurma



UYARI: Kesim bıçağı, motor durduktan sonra bir süre daha dönmeye devam eder. Kesim bıçağının, tamamen durana kadar serbest bir şekilde dönmelerini sağlayın. Kesim bıçağının hızlı şekilde durdurmak gerekirse kesim bıçağının sert bir yüzeye hafifçe değdirin. Ciddi yaralanma riski.

Motoru durdurmanın 2 prosedürü vardır.

- Motoru durdurmak için güç tetiğini serbest bırakın.

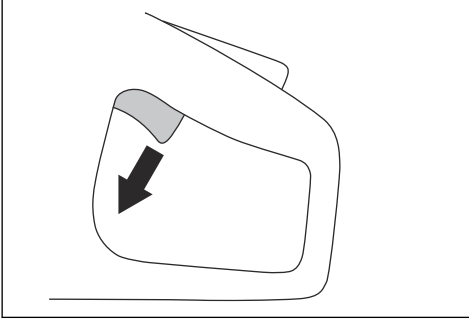

- Güç ünitesindeki makine durdurma düğmesine basın. Güç ünitesinin kullanım kılavuzunu inceleyin.

Üründeki lamba göstergeleri

Gösterge	Neden	Adım
1 yeşil lamba yanıp sönüyor.	Ürün, güç ünitesine bağlı ve çalıştırılmaya hazır. Çalışma sırasında güç çıkışı mümkün olan maksimum çıkışın %70'inden az.	Geçerli değil
2 yeşil lamba yanıp sönüyor.	Çalışma sırasında güç çıkışı mümkün olan maksimum çıkışın %70'i ile %90'ı arasında.	Geçerli değil
3 yeşil lamba yanıp sönüyor.	Kesme hızı en yüksek performansta. Çalışma sırasında güç çıkışı mümkün olan maksimum çıkışın %90'ına ulaşmış.	Geçerli değil
3 yeşil ve 1 sarı lamba yanıp sönüyor.	Güç çıkışı düşer.	Yükü azaltın.
3 yeşil, 1 sarı ve 1 kırmızı lamba yanıp sönüyor.	Ürün çok sıcak.	Sıcaklığı azaltmak için yükü azaltın veya su ya da hava akışını artırın.
Tüm durum gösterge lambaları yanıp sönüyor.	Ürün çok sıcak.	Sıcaklığı azaltmak için yükü azaltın veya su ya da hava akışını artırın.
	Güç azalır.	Sıcaklığı azaltmak için su veya hava akışını artırın.
	Sistem otomatik olarak kapanır.	Güç ünitesini sıcaklığı daha düşük bir yere yerleştirin. Hava filtresini değiştirin.

Bakım

Giriş



UYARI: Ürün üzerinde bakım yapmadan önce güvenlik bölümünü okuyup anlayın.

Ürüne uygulanacak tüm servis ve onarım işlemleri için özel eğitim gereklidir. Profesyonel servis ve onarım garantisi sunuyoruz. Yetkili satıcınız servis noktası değilse kendisiyle görüşüp en yakınınızdaki servis noktası hakkında bilgi edinin.

Yedek parçalar için Husqvarna bayinizle veya servis noktanızla görüşün.

Bakım takvimi

Bakım	Günlük	Haftada veya 40 saatte bir	Aylık olarak
Ürünün dış kısımlarını temizleyin.	X		
Genel inceleme yapma.	X		
Güç tetiğinin ve güç tetiği kilidinin güvenlik açısından doğru çalıştığından emin olun.*	X		
Kesim bıçağını kontrol edin. Çatlak olup olmadığına bakın ve kesim bıçağının alışılmadık şekilde aşınmış olmadığından emin olun. Gerekirse değiştirin.**	X		
Tahrik tekerleğini kontrol edin.			X
Hareket kayışını kontrol edin.		X	
Su sistemini kontrol edin.	X		
Titreşim azaltma sistemini kontrol edin.*		X	
Bıçak siperliğini kontrol edin.	X		
* Bkz. Ürünün üzerindeki güvenlik aletleri sayfada: 37.			
** Bkz. Kesim bıçağını takma sayfada: 42.			

Dıştan temizleme



DİKKAT: Ürünü temizlemek için yüksek basınçlı yıkayıcı kullanmayın.

- Her gün kullanımdan sonra ürünü dıştan temiz suyla yıkayın. Gerekirse bir fırça kullanın.

Genel denetim yapma

- Ürünün üzerindeki somun ve vidaların sıkı olduğundan emin olun.
- Üründeki kabloların hasar görebilecekleri bir konumda olmadığından emin olun.
- Elektrikli parçalarda hasar olup olmadığını kontrol edin. Elektrikli parçaları hasarlı olan ürünü çalıştırmayın.

Tahrik kayışı gerginliğini ayarlama

Ayar somunu, tahrik kayışı kapağı üzerindeki işaretin karşısında olduğunda tahrik kayışı gerginliği doğrudur.

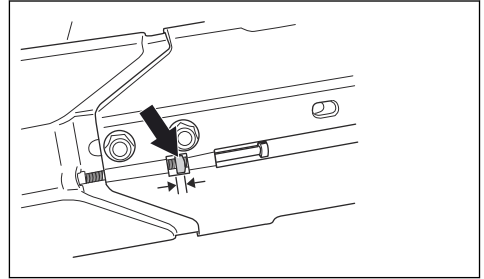

1 saatlik çalışmadan sonra yeni bir hareket kayışı yerleştirip sıkın.

1. Kesme kafasını kesme koluna sabitleyen 2 civatayı gevşetin.

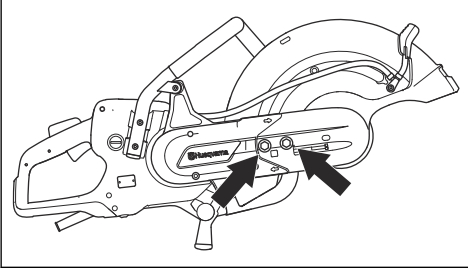

2. Ayar somunu, hareket kayışı kapağındaki işaretin karşısına gelene kadar ayar vidalarını çevirin.

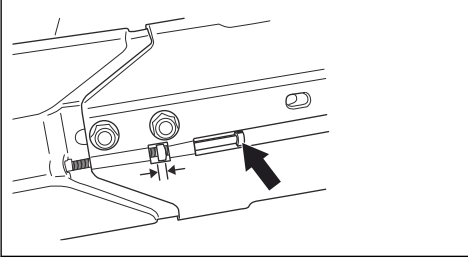

3. Kombine anahtar kullanarak kesme kafasını kesme koluna sabitleyen 2 civatayı sıkın.

Hareket kayışını değiştirme

1. Kesim bıçağını çıkarmak için kesim bıçağının civatasını bir anahtarla saat yönünün tersine çevirin.

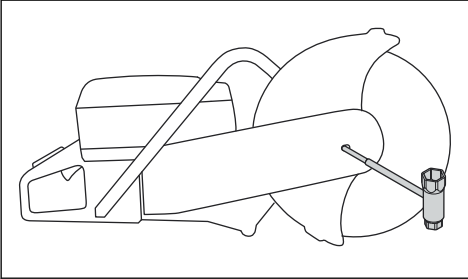

2. Kayış gerginliğini azaltmak için 2 civatayı ve ardından ayar vidasını gevşetin.

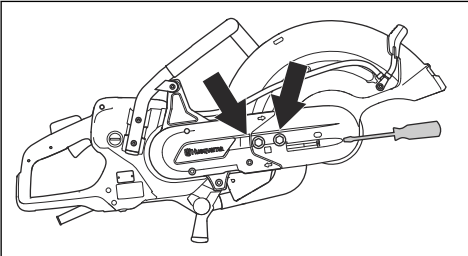

3. 2 civatayı sökün ve kayış koruyucusunu çıkarın.

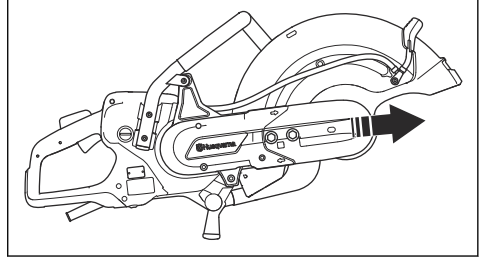

4. Kayışı makaradan çıkarın.

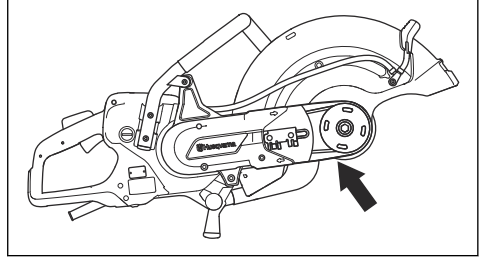

Not: Kesme kafası üründen çıkarılabilir.

5. Kayış koruyucusunu tutan 2 vidayı gevşetin.

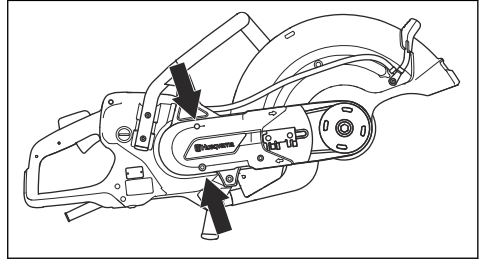

6. Arka kayış koruyucusunu çıkarın.

7. Motor kayışını değiştirin.

8. Ters sırayla takın. Kesim bıçağını takmak için bkz. *Kesim bıçağını takma sayfa: 42.*

Taşıma ve saklama

- Hasarları veya kazaları önlemek için taşıma sırasında ürünü sabitleyin.
- Ürünü taşımadan veya depolamadan önce kesim bıçağını çıkarın.
- Çocukların veya yetkili olmayan kişilerin erişmesini önlemek için ürünü kilitli bir alanda tutun.
- Kesim bıçaklarını kuru, donmayacakları bir yerde saklayın.
- Montajdan önce tüm yeni ve kullanılmış bıçaklarda nakliye ve depolama hasarı olup olmadığını inceleyin.

Atma

Ürün veya ürün ambalajı üzerinde bulunan semboller, bu ürünün evsel atık olarak değerlendirilemeyeceğini belirtir. Elektrikli ve elektronik ekipman, kurtarma için uygun bir geri dönüşüm istasyonuna gönderilmelidir.

Bu ürüne doğru önemin verilmesini sağlayarak, çevreye ve insanlara olabilecek potansiyel negatif etkisini önlemeye yardımcı olabilirsiniz, aksi takdirde bu ürünün yanlış atık yönetimi durumunda negatif etkiler meydana gelebilir. Bu ürünün geri dönüşümü hakkında daha ayrıntılı bilgi için belediyenize, mahallenizdeki atık hizmetine veya ürünü satın aldığınız mağazaya danışın.

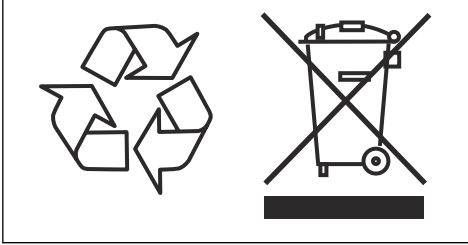

Teknik veriler

Teknik veriler

Motor	
Elektrik motoru	YF Yüksek Frekans
3 fazlı çalışma, Motor çıkışı - maks. kW	5,5
1 fazlı çalışma, Motor çıkışı - maks. kW	3
1 faz, V	120-240
Ağırlık	
Kesim bıçağı ve kablo paketi hariç el tipi kesici, lb/kg	21,6/9,8
Mil, çıkış mili	
Maks. mil hızı, dev/dk	4.300
Maks. çevresel hız, ft/dk veya m/sn	18000 veya 90
Su ile soğutma	
Bıçağı su ile soğutma	Evet
Tavsiye edilen su basıncı, PSI/bar	7-116/0,5-8
Min. önerilen su akışı, l/dk	15°C su sıcaklığında 0,5
Püskürtme ucunu bağlama	Gardena tipi
Gürültü yayma¹	
Ses gücü düzeyi, ölçülmüş dB(A)	104
Ses düzeyleri²	
Operatörün kulağındaki ses basıncı düzeyi, dB (A)	93
Eşdeğer titreşim düzeyleri, a_{hveq}³	
Ön tutma yeri, m/sn ²	1,8
Arka tutma yeri, m/sn ²	1,6
<p>1. Çevreye gürültü yayma, EN 60745-1'e uygun olarak ses gücü (L_{WA}) şeklinde ölçülmüştür. Ses gücü düzeyi için bildirilen verilerde 3 dB(A) değerinde belirsizlik mevcuttur.</p> <p>2. EN 60745-1'e göre ses basıncı düzeyi. Ses basıncı düzeyi için bildirilen verilerde 3 dB(A) değerinde belirsizlik mevcuttur.</p> <p>3. EN 60745-2-22'ye göre eş değer titreşim düzeyi, titreşim düzeyleri için zaman ağırlıklı enerji toplamı olarak hesaplanır. Titreşim düzeyleri için bildirilen verilerde 1,5 m/sn² değerinde belirsizlik mevcuttur.</p>	

Önerilen kesim bıçağı boyutları

Maks. kesim bıçağı çapı, inç/mm	Maks. kesim derinliği inç/mm	Bıçak hızı değeri, dev/dk	Bıçak hızı değeri, ft/dk veya m/sn	Bıçak merkez deliğinin çapı, inç/mm	Maks. bıçak kalınlığı, inç/mm
16/400	6/155	4775	19600 veya 100	0,79/20 veya 1/25,4	0,2/5

AT Uyumluluk Bildirimi

AT Uyumluluk Bildirimi

Biz, **Husqvarna AB** (SE-561 82 Huskvarna, İsveç, Tel: +46-36-146500) olarak tek sorumlu vasfıyla ürünle ilgili aşağıdakileri beyan ederiz:

Açıklama	Taşınabilir kesme makinesi
Marka	Husqvarna
Tıp/Model	K 7000
Kimlik	2020 yılı ve sonrası tarihli seri numaraları

aşağıdaki AB direktifleri ve düzenlemeleriyle tamamen uyumludur:

Direktif/Düzenleme	Açıklama
2006/42/AT	"makinelere ilgili"
2014/30/AT	"elektromanyetik uyumlulukla ilgili"
2011/65/AB	"tehlikeli maddelerin kısıtlanmasıyla ilgili"

EN ISO 12100:2010

EN 55014-1 2017

EN 55014-2:2015

EN 61000-3-2:2014

EN 61000-3-3:2013

EN 60745-1:2009

EN 60745-2-22:2011/A11:2013

Partille, 2020-01-30

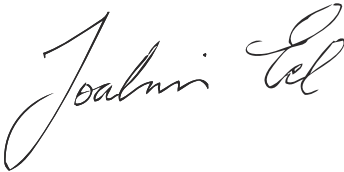

Joakim Ed

Başkan Yardımcısı, Beton Kesme, Delme ve Hafif Yıkım

Husqvarna AB, Yapı Bölümü

Teknik dokümantasyon sorumlusu

Türk ithalat şirketi daha fazla bilgi için temas edilecek:

Çullas Orman Bahçe ve Tarım Mak. San. Tic. A.Ş.

Suadiye Mh. Bağdat Cd.

No:455/4

Kadıköy – 34740 İstanbul / Türkiye

Telefon: +90 216 519 88 82

Faks: +90 216 519 88 78

info@cullas.com.tr



Содержание

Въведение.....	56	Поддръжка.....	79
Безопасност.....	59	Транспортиране, съхранение и изхвърляне.....	81
Монтаж.....	67	Технически характеристики.....	83
Операция.....	72	Декларация за съответствие на ЕО.....	85

Въведение

Отговорност на притежателя



ПРЕДУПРЕЖДЕНИЕ: Обработването на бетон и каменни материали с методи, като например рязане, шлифоване или пробиване, особено при работа на сухо, образува прах, който се получава от обработвания материал и често съдържа силициев диоксид. Той е основен компонент в пясъка, кварца, глината, гранита и много други минерали и скали. Излагането на прекомерно количество такъв прах може да причини:

Респираторни заболявания (засягащи способността за дишане), включително хроничен бронхит, силикоза и белодробна фиброза, причинена от излагане на силициев диоксид. Тези заболявания могат да бъдат фатални;

Кожно раздразнение и обрив.

Рак съгласно NTP* и IARC* * (Национална токсикологична програма, Международна агенция за изследване на рака).

Вземете предпазни мерки:

Избягвайте вдишване на и контакт на кожата с прах, мъгла и изпарения.

Носете и се уверете, че всички присъстващи носят подходяща дихателна защита, като прахови маски, предназначени за филтриране на микроскопични частици. (Вижте OSHA 29 CFR Част 1926.1153)

За да сведете праховите емисии до минимум, използвайте вода за потушаване на праха, когато това е

възможно. Ако е наложителна работа на сухо, използвайте подходящ прахоуловител.

Отговорност на собственика/работодателя е да подсигури оператора да има достатъчно познание за безопасното използване на продукта. Надзорителите и операторите трябва да са прочели и разбрали ръководство за експлоатация. Те трябва да са запознати с:

- Инструкциите за безопасност на продукта.
- Диапазонът от приложения и ограничения на продукта.
- Как трябва да се използва и поддържа продукта.

Националните/местните наредби могат да ограничат ползването на този продукт. Преди да започнете да използвате продукта, открийте какви разпоредби са приложими на мястото, където работите.

Описание на продукта

Тази Husqvarna K7000 е преносима ръчна режеща машина. За да работите с продукт, свържете го към необходимия захранващ блок.

Предназначение

Този продукт се използва за рязане на твърд материал, като зидария и стомана. Не използвайте продукта за други задачи.

Ние работим постоянно, за да подобряваме Вашата безопасност и ефективност по време на работа. Свържете се с дистрибутор по обслужването за повече информация.

Забележка: Националните разпоредби могат да ограничат работата с продукта.

Общ преглед на продукта

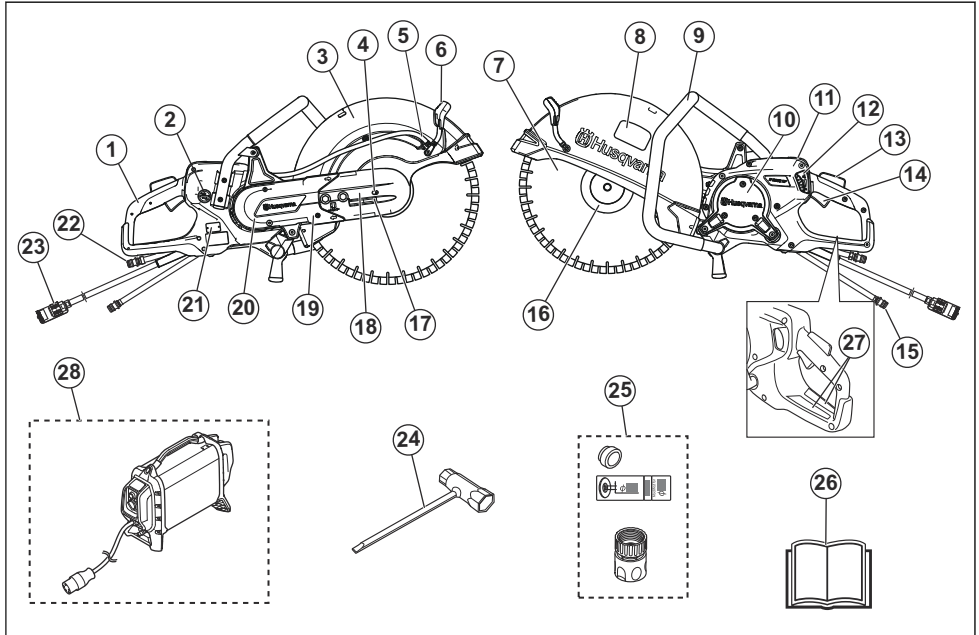

1. Задна ръкохватка
2. Превключвател за подаване на вода
3. Предпазен щит на резеца
4. Болт за заключване на моста на предпазния щит на резеца
5. Съвързване за вода през филтър
6. Ръкохватка за регулиране на предпазния щит на резеца
7. Режещ диск (не е приложен в комплекта)
8. Лепенка Режещ диск
9. Предна дръжка
10. Капази за проверка
11. Дисплей
12. Кран за вода
13. Блокировка на захранващия спусък
14. Захранващ спусък
15. Връзка за вода, вход
16. Фланец, шпindel и втулка на вал
17. Ремъчен обтегач
18. Режеща глава
19. Режещо рамо
20. Предпазител на ремъка
21. Типова табелка
22. Връзка за вода, изход (възвратен маркуч)
23. Връзка на захранващ блок
24. Комбиниран гаечен ключ

25. Втулка, лепенка и воден съединител
26. Инструкция за експлоатация
27. Информационна и предупредителна лепенка
28. Високочестотен захранващ блок Husqvarna, (необходимо, не е доставено)

Символи върху машината



ПРЕДУПРЕЖДЕНИЕ: Този продукт може да бъде опасен и да причини сериозно нараняване или смърт на оператора или други хора. Внимавайте и използвайте продукта правилно.



Прочетете внимателно ръководството за оператора и се уверете, че разбирате инструкциите, преди да използвате този продукт.



Използвайте одобрени защитна каска, антифони, защитни средства за очите и респираторна защита. Направете справка с *Лични предпазни средства на страница 63*.



Този продукт отговаря на изискванията на приложимите директиви на ЕО.



При рязане се образува прах. Прахът може да доведе до наранявания при вдишване. Използвайте одобрена респираторна защита. Винаги осигурявайте добра вентилация.



Искри от режещия диск могат да причинят пожар при гориво, дърва, дрехи, суха трева или други запалими материали.



ПРЕДУПРЕЖДЕНИЕ! Откатите могат да бъдат внезапни, бързи и силни, и могат да причинят опасни за живота наранявания. Прочетете внимателно и се постарайте да разберете инструкциите в ръководството, преди да използвате продукта. Направете справка с *Откат на страница 72*.



Уверете се, че по режещия диск няма пукнатини или други повреди.



Не използвайте режещи дискове за циркулярен трион.



Обозначения, свързани с околната среда. Продуктът или опаковката на продукта не е битов отпадък. Рециклирайте го в пункт за рециклиране за електрическо и електронно оборудване.

Забележка: Останалите символи/стикери на машината се отнасят до изисквания по отношение на сертификати за определени пазари.

Лепенка Режещ диск

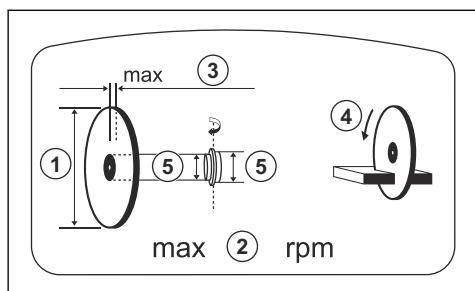

1. Диаметър на режещ диск
2. Максимални обороти на изходния вал
3. Максимална дебелина на диск
4. Посока на въртене
5. Размери на втулка

Типова табелка

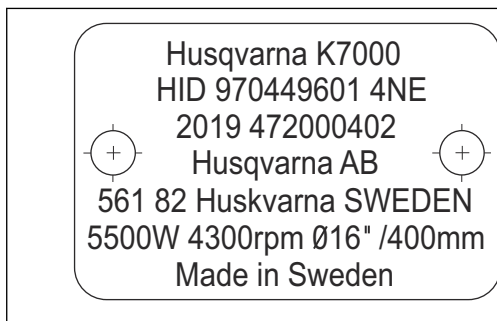

Ред 1: Марка, модел

Ред 2: ИД на продукта

Ред 3: Година на производство, сериен номер

Ред 4: Производител

Ред 5: Адрес на производител

Ред 6: Изходна мощност, обороти на режещ диск, капацитет на диск

Ред 7: Държава на произход

Отговорност за продукта

Както е посочено в законите за отговорност за вреди, причинени от стоки, ние не носим отговорност за щети, причинени от нашия продукт, ако:

- продуктът е неправилно ремонтиран.
- продуктът е ремонтиран с части, които не са от производителя или не са одобрени от производителя.
- продуктът има принадлежност, която не е от производителя или не е одобрена от производителя.
- продуктът не е ремонтиран в одобрен сервизен център или от одобрен орган.

Безопасност

Дефиниции за безопасност

Предупреждения, знаци за внимание и бележки се използват за указване на особено важни части на инструкцията.



ПРЕДУПРЕЖДЕНИЕ: Използва се, ако има опасност от нараняване или смърт за оператора или за околните, ако не се спазват инструкциите в ръководството.



ВНИМАНИЕ: Използва се, ако има опасност от повреждане на машината, други материали или съседната зона, ако не се спазват инструкциите в ръководството.

Забележка: Използва се за предоставяне на повече информация, която е необходима в дадена ситуация.

Общи предупреждения за безопасност за силови инструменти



ПРЕДУПРЕЖДЕНИЕ: Прочетете внимателно всички предупреждения за безопасността и инструкции. Неспазването на инструкциите и на предупрежденията за безопасност може да доведе до електрически удар, пожар и/или сериозни наранявания.

Забележка: Запазете всички предупреждения и инструкции за бъдещи справки. Терминът "електрически инструмент" в предупрежденията се отнася за електрически управлявания (кабелен) електрически инструмент или такъв на батерии (безжичен).

Безопасност на работната област

- **Поддържайте работната област чиста и добре осветена.** Мръсните и тъмните области са по-предразполагащи към инциденти.
- **Не работете с електрически инструменти в експлозивна среда, като например в присъствието на запалителни течности, газове или прах.** Електрическите инструменти създават искри, които може да възпламенят праха или дима.
- **Дръжте децата и наблюдателите далеч, докато работите с електрически инструмент.** Разсейването може да доведе до загуба на контрол.

Електрическа безопасност

- **Щепселите на електрическите инструменти трябва да съответстват на контакта. Никога не променяйте щепселите по какъвто и да било начин.** Немодифицираните щепсели и съответстващи им изходи ще намалят рисковете от токов удар.
- **Избягвайте контакт на тялото със заземени повърхности, като тръби, радиатори и хладилници.** Има повишен риск от електрически удар, ако Вашето тяло е заземено или замасено.
- **Не излагайте електрическите инструменти на дъжд или влажни условия.** Водата, която влиза в електрически инструмент, ще увеличи риска от електрически удар.
- **Не насилвайте шнура.** Никога не използвайте шнура за носене, дърпане или изключване на електрическия инструмент. Пазете шнура далече от топлинни източници, масло, остри ръбове или движещи се части. Повредените и оплетени шнурове увеличават риска от електрически удар.
- **Когато работите с електрически инструмент навън, използвайте удължителен шнур, който е подходящ за външна употреба.** Шнурът, подходящ за използване на открито, намалява рисковете от токов удар.
- **Ако работата с електрически инструмент на влажно място е неизбежна, използвайте захранване с устройство със защита с прекъсвач за остътчен ток (RCD).** Използването на RCD намалява риска от електрически удар



ВНИМАНИЕ: Не мийте машината под високо налягане, тъй като водата може да проникне в електрическата система или двигателя и може да повреди машината или да причини късо съединение.

Лична безопасност

- **Бъдете нащрек, внимавайте какво правите и бъдете разсъдливи, когато работите с електрически инструмент. Не използвайте електрически инструмент, когато сте изморени или когато сте под влиянието на наркотици, алкохол или лекарства.** Един миг на невнимание по време на работа с електрически инструменти може да доведе до сериозна телесна повреда.
- **Използвайте лични предпазни средства. Винаги носете защитни средства за очите.** Предпазните средства като респираторна маска, непързлящи се предпазни обувки, твърда каска или антифони, използвани за съответните условия, ще намалят телесните повреди.
- **Не допускайте нежелано стартиране. Уверете се, че ключът е в позиция ИЗКЛ., преди да свържете**

към източник на мощност и/или батериите, когато вземате или носите инструмента. Носенето на електрически инструменти, докато пръстът Ви е на превключателя, или включването в мрежата на инструменти, чийто прекъсвач е в позиция ВКЛ., предразполага към злополуки.

- **Извадете всички настройващи ключове или гаечни ключове, преди да включите електрическия инструмент.** Гаечен ключ или ключ, оставен закачен за въртящата се част на електрически инструмент, може да доведе до телесна повреда.
- **Не се протягайте прекалено надалеч, докато работите.** Поддържайте съответната стъпка и баланс през цялото време. Това позволява по-добър контрол на електрическия инструмент в неочаквани ситуации.
- **Обличайте се подходящо.** Никога не носете широки дрехи или украшения. Дръжте косата си, дрехите и ръкавиците си далеч от движещите се части на инструмента. Развети дрехи, бижута или дълга коса могат да бъдат закачени в движещите се части.
- **Ако са предоставени устройства за свързване на изсмукване на прах и съдове за събиране, уверете се, че те са свързани и се използват правилно.** Използването на съдове за събиране на прах може да намали опасностите, свързани с праха.
- **Вибрационните емисии по време на действителна употреба на електрическия инструмент може да се различават от обявената обща стойност в зависимост от начините на използване на инструмента.** Операторите трябва да установят защитни мерки, за да се предпазват. Те трябва да са базирани на изчислението на излагане на действителните условия на употреба (като се вземат предвид всички елементи на работния цикъл, като времето, когато инструментът е изключен, както и кога работи на празен ход в допълнение на времето при натиснат спусък).
- **Стойте на безопасно разстояние от режещия диск, когато двигателят работи.**

Употреба и грижа за електрическия инструмент

- **Не насилвайте електрическия инструмент.** Използвайте подходящия електрически инструмент за Вашето приложение. Правилният електрически инструмент ще свърши работата по-добре и по-безопасно със скоростта, за която е бил създаден.
- **Не използвайте електрическия инструмент, ако фиксаторът не го включва и изключва.** Всеки електрически инструмент, който не може да бъде управляван с фиксатора, е опасен и трябва да бъде поправен.
- **Откачете кабела от електрическия източник и/или батериите от електрическия инструмент, преди**

да правите настройки, да сменяте принадлежности или да съхранявате електрически инструменти. Тези предпазни мерки намаляват риска от нежелано стартиране на електрическия инструмент.

- **Съхранявайте неизползваните електрически инструменти далеч от достъпа на деца и не разрешавайте на хора, които не са запознати с електрическия инструмент или тези инструкции, да работят с него.** Електрическите инструменти са опасни в ръцете на необучени потребители.
- **Поддържайте електрическите инструменти.** Проверявайте за неправилно поставяне или застъпване на движещите се части, счупени части или друго състояние, което може да се отрази на работата на електрическия инструмент. Ако електрическият инструмент бъде повреден, дайте го на поправка, преди да го използвате. Много инциденти възникват с лошо поддържани електрически инструменти.
- **Поддържайте режещите инструменти остри и чисти.** Правилно поддържаните режещи инструменти с остри режещи краища са по-трудни за огъване и се контролират по-лесно.
- **Използвайте електрическия инструмент, принадлежностите, приставките и т. н. в съответствие с тези инструкции, като имате предвид условията и естеството на работата, която извършвате.** Използването на електрическия инструмент за операции, различни от тези, за които е предназначен, може да доведе до опасни ситуации.
- **При никакви обстоятелства не бива да внасяте изменения в първоначалната конструкция на машината без одобрението на производителя.** Винаги използвайте оригинални резервни части. Неразрешени изменения и/или приспособления могат да доведат до сериозно нараняване или смъртни случаи на потребителя или други лица.
- **Проверете, че в работната област и в материала, който ще реже, няма подведени тръби или свързани електрически кабели.**
- **Винаги проверявайте и маркирайте къде са прокарани газопроводи.** Рязането в близост до газопроводи винаги носи опасност. Проверете дали при рязането не се образуват искри, които могат да причинят експлозия. Бъдете винаги концентрирани върху работата си. Невниманието може да доведе до сериозни телесни повреди или смърт.

Обслужване

- **Техническото обслужване на Вашия електрически инструмент трябва да се извършва от квалифицирано лице, като се използват само идентични резервни части.** Това ще гарантира безопасността на електрическия инструмент.

Предупреждение за безопасност при работа с режещи машини

- **Предоставеният с инструмента предпазител трябва да бъде сигурно закрепен към електрическия инструмент и поставен за максимална безопасност, така че колелото да бъде изложено към оператора в минимална степен.** Застанете и помолете околните лица да застанат далече от равнината на въртящото се колело. Предпазителят помага за защита на оператора от счупени части от колелото и случаен контакт с колелото.
- **Използвайте само подсилено свързани или диамантени режещи колела за своя електрически инструмент.** Само защото дадено приспособление може да бъде монтирано към Вашия електрически инструмент, това не гарантира безопасна работа.
- **Номиналните обороти на приспособлението трябва да бъдат най-малкото равни на максималните обороти, маркирани на електрическия инструмент.** Приспособления, които работят по-бързо от номиналните им обороти, могат да се счупят и да отхвъркнат.
- **Колелата трябва да се използват само за препоръчителните приложения.** Например не шлифвайте със страничната част на режещото колело.
- **Винаги използвайте здрави реборди на колелото, които са с правилен диаметър за избраното от Вас колело.** Правилните реборди на колелото поддържат колелото, което от своя страна намалява възможността за повреда на колелото.
- **Да не се използва с подсилени колела от големи инструменти, които са износени.** Колела, които са предназначени за по-големи инструменти, не са подходящи за по-високата скорост на малките инструменти и може да се пръснат.
- **Външният диаметър и дебелината на Вашето приспособление трябва да бъдат в рамките на номиналния капацитет на Вашия електрически инструмент.** Приспособленията с грешен размер не могат да бъдат адекватно предпазени или контролирани.
- **Размерът на вала на колелата и ребордите трябва да се съпада правилно в шпиндела на електрическия инструмент.** Колела и реборди с отвори на вала, които не съпадат с монтажните крепежни части на електрическия инструмент, ще загубят баланс, ще вибрират прекомерно и може да причинят загуба на контрол.
- **Не използвайте повредени колела.** Преди всяко използване проверявайте колелата за пукнатини и цепнатини. Ако електрическият инструмент или колелото бъдат изпуснати, огледайте за повреди или поставете изправно колело. След като сте проверили и монтирали колелото, застанете и помолете околните лица да застанат далече от равнината на въртящото се колело и оставете електрическия инструмент да работи за една минута на максимални обороти без натоварване. Обикновено повреденото колело ще се разпадне за това тестово време.
- **Носете лични предпазни средства.** В зависимост от приложението използвайте маска за лице или предпазни очила. Ако е подходящо, носете респираторна маска, антифони, ръкавици и престилка, която е в състояние да спира малки работни частици. Защитното средство за очите трябва да е в състояние да спира летящи предмети, генерирани от различни операции. Респираторната маска или респираторът трябва да са в състояние да филтрират частици, генерирани от Вашата работа. Продължителното излагане на шум с висока интензивност може да причини загуба на слуха.
- **Помолете околните лица да застанат на безопасно разстояние от работната зона.** Всеки, който влиза в работната зона, трябва да носи лични предпазни средства. Възможно е да отхвъркнат частици от работни детайли или счупено колело и да причинят нараняване отвъд непосредствената зона на работа.
- **Дръжте електрическия инструмент само за изолираните повърхности за хващане, когато извършвате работа, при която е възможно режещото приспособление да влезе в контакт със скрити проводници.** При контакт на режещите приспособления с проводник под напрежение металните части на електрическия инструмент могат да се „офазят“ и операторът да бъде изложен на електрически удар.
- **Поставете кабела извън въртящото се приспособление.** Ако загубите контрол, кабелът може да бъде отрязан или прекъснат и дланите или ръцете ви могат да бъдат издърпани във въртящото се колело.
- **Никога не оставяйте електрическия инструмент, преди приспособлението да е спряло напълно.** Въртящото се колело може да захване повърхността и да издърпа електрическия инструмент от Вашия контрол.
- **Не работете с електрическия инструмент, докато го носите до Вас.** Случаен контакт с въртящото се приспособление може да заплете дрехите Ви и да издърпа приспособлението към тялото Ви.
- **Почиствайте редовно вентилационните отвори на електрическия инструмент.** Вентилаторът на мотора ще изтегли праха вътре в корпуса и прекомерното натрупване на метален прах може да причини електрическа опасност.
- **Не работете с електрическия инструмент близо до запалими материали.** Възможно е искри да запалят тези материали.

Откат и свързани с него предупреждения

- **Откатът е внезапна реакция към притиснато или захванато въртящо се колело.** Притискането или захващането причиняват бързо спиране на въртящото се колело, което от своя страна кара неконтролирания електрически инструмент да бъде насочен към посоката, обратна на въртенето на колелото в точката на възпрепятстването.
- **Например при захващане или притискане на абразивното колело от работния детайл ръбът на колелото, което влиза в точката на притискане, може да се вкопае в повърхността на материала, което ще причини изкачане на колелото или откат.** Колелото може да отскочи към или далеч от оператора – в зависимост от посоката на движение на колелото в точката на притискане. Абразивните колела могат и да се счупят при тези условия.
- **Откатът е резултат от погрешно използване на електрическия инструмент и/или неправилни процедури или условия на работа и може да се избегне, като се вземат правилни предпазни мерки, както е посочено по-долу.**
- **Поддържайте надежден захват на електрическия инструмент и разположете тялото и ръката си така, че да можете да се противопоставите на силите на отката.** Винаги използвайте допълнителна ръкохватка, ако е предоставена, за максимален контрол на отката или реакцията на въртящия момент по време на стартиране. Операторът може да контролира реакциите на отката или силите на отката, ако бъдат предприети подходящи предпазни мерки.
- **Никога не поставяйте ръката си близо до въртящото се приспособление.** Приспособлението може да извърши откат върху ръката Ви.
- **Не разполагайте тялото си на една линия с въртящото се колело.** Откатът ще задвижи инструмента в посока, обратна на движението на колелото в точката на захващане.
- **Бъдете изключително внимателни при работа с ъгли, остри ръбове и т.н.** Избягвайте отскачане и захващане на приспособлението. Ъглиците, острите ръбове или отскачането имат склонност да захващат въртящото се приспособление и да причинят загуба на контрол или откат.
- **Не монтирайте верига за моторен трион, диск за дърворезба, сегментирано диамантено колело с периферно разстояние, по-голямо от 10 mm, или назъбен циркуляр.** Подобни дискове създават често откати и загуба на контрол.
- **Не „блокирайте“ колелото и не прилагайте прекомерен натиск.** Не се опитвайте да правите прекомерно дълбоки разрези. Претоварването на колелото увеличава натоварването и податливостта на извиване или възпрепятстване

на колелото в разреза и възможността за откат или повреда на колелото.

- **Когато колелото е възпрепятствано или при прекъсване на рязането поради някаква причина, изключете електрическия инструмент и го задръжте в неподвижно състояние, докато колелото не спре напълно.** Никога не се опитвайте да изваждате колелото от разреза, докато се движи, защото може да се получи откат. Изследвайте причината и предприемете коригиращи действия, за да отстраните причината на възпрепятстване на колелото.
- **Не рестартирайте операцията по рязане в работния детайл.** Оставете колелото да достигне до пълни обороти и внимателно го вкарайте в разреза. Колелото може да се възпрепятства, да извърши ход нагоре или откат, ако електрическият инструмент е рестартиран в работния детайл.
- **Застопорете панели или някой голям работен детайл, за да намалите опасността от притискане и откат на колелото.** Големите работни детайли имат склонност да потъват под собствената си тежест. Подпорите трябва да бъдат поставени под работния детайл близо до линията на разреза и близо до ръба на работния детайл от двете страни на колелото.
- **Бъдете изключително внимателни, когато изрязвате „отвор“ в съществуващи стени или други зони без видимост.** Издаденото колело може да среже газопроводи или водопроводи, електрически кабели или предмети, които може да предизвикат откат.

Общи инструкции за безопасност



ПРЕДУПРЕЖДЕНИЕ: Прочетете следващите предупредителни указания, преди да използвате продукта.

- Дисквата резачка е опасен инструмент и непредпазливото или неправилното му използване може да доведе до сериозно нараняване или смърт. Много е важно да прочетете и да разберете съдържанието на настоящата инструкция за експлоатация. Препоръчително е преди използване на продукта първият път операторите да преминат практическо обучение.
- Не модифицирайте този продукт. Промени, които не са одобрени от производителя, могат да доведат до сериозно нараняване или смърт.
- Не работете с продукта, ако има вероятност някой да го е модифицирал.
- Винаги използвайте оригинални аксесоари и резервни части. Аксесоари и части, които не са одобрени от производителя, могат да доведат до сериозно нараняване или смърт.
- Поддържайте продукта чист. Уверете се, че разчитате ясно знаците и стикерите.

- Никога не позволявайте на деца или други хора да използват или обслужват продукта, без да са обучени предварително.
- Не позволявайте на лица да работят с продукта, освен ако не са прочели и разбрали съдържанието на инструкцията за експлоатация.
- Позволявайте само на одобрени лица да работят с продукта.
- Този продукт създава електромагнитно поле по време на работа. При някои условия това поле може да предизвика смущения в активни или пасивни медицински импланти. За да намалите риска от сериозно нараняване или смърт, препоръчваме лицата с медицински импланти да разговарят с лекаря си и производителя на медицинския имплант, преди да работят с този продукт.
- Информацията в тази инструкция за експлоатация по никакъв начин не заменя професионалните умения и опит. Ако се окажете в ситуация, в която не се чувствате в безопасност, спрете и потърсете съвет от специалист. Говорете с дистрибутора по сервизното обслужване. Не предприемайте каквато и да било задача, в която не сте уверени.

Инструкции за безопасност за работа



ПРЕДУПРЕЖДЕНИЕ: Прочетете следващите предупредителни указания, преди да използвате продукта.

- Преди да започнете работа с дисковата резачка, трябва да разберете явлението откат и как да го избягвате. Направете справка с *Откат на страница 72*.
- Извършете проверките за безопасност, техническа поддръжка и обслужване, които са посочени в тази инструкция за експлоатация. Част от поддръжката и обслужването трябва да се извършват от одобрен сервиз. Направете справка с *Инструкции за безопасност при техническо обслужване на страница 66*.
- Не използвайте продукта, ако е неизправен.
- Не използвайте продукта, ако сте уморени, болни или под въздействието на алкохол, наркотици или лекарства. Те могат да окажат нежелано въздействие върху Вашето зрение, бдителност, координация или преценка.
- Не стартирайте продукта, без да сте монтирали ремъка и предпазителя на ремъка. Съединителят може да се разхлаби и да причини нараняване.
- Искри от режещия диск може да причинят пожар при запалими материали, като бензин, газ, дърво, дрехи и суха трева.
- Не използвайте азбестови материали.

Лични предпазни средства



ПРЕДУПРЕЖДЕНИЕ: Прочетете следващите предупредителни указания, преди да използвате продукта.

- Винаги използвайте одобрени лични предпазни средства по време на работа. Личната защитна екипировка не изключва риск от травми, но намалява сериозността на травмата при злополука. Помолете дистрибутора по обслужването за помощ при избора на подходяща екипировка.
- Използвайте одобрена защитна каска.
- Използвайте одобрени антифони. Дълготрайното излагане на шум може да доведе до постоянно влошаване на слуха. Бъдете винаги нащрек за предупредителни сигнали или подвиквания, когато използвате антифони. Винаги сваляйте антифоните веднага след като двигателят спре.
- Използвайте одобрени защитни средства за очите, за да намалите опасността от нараняване от изхвърлени предмети. Ако използвате маска за лице, следва да използвате и одобрени защитни очила. С одобрени защитни очила се има предвид такива, които отговарят на стандарт АНСИ 387.1 за САЩ или EN 166 за страните от ЕС. Визьорите трябва да отговарят на стандарт EN 1731.
- Използвайте ръкавици с висока здравина.
- Използвайте одобрена респираторна защита. Използването на продукти, като резци, дробилки, бормащини, които полират или оформят материал, може да доведе до образуването на прах и изпарения, които биха могли да съдържат опасни химически съединения. Винаги проверявайте какъв е съставът на материала, с който ще работите, и използвайте съответната предпазна маска.
- Използвайте плътно прилягащо, здраво и удобно облекло, което предоставя пълна свобода на движенията. Рязането създава искри, които могат да подпалят облеклото. Husqvarna препоръчва носенето на дрехи от огнеупорен памук или дебел дочен плат. Не носете дрехи, направени от материя като найлон, полиестер или изкуствена коприна. При запалване тези материи може да се стопят и да полепнат по кожата. Не носете къси панталони.
- Използвайте ботуши със стоманени бомбета и противоплъзгаща подметка.

- Винаги имайте комплект за първа помощ на разположение.



- Възможно е от режещия диск да излизат искри. Винаги имайте на разположение пожарогасител.

Безопасност при вибрация



ПРЕДУПРЕЖДЕНИЕ: Прочетете следващите предупредителни указания, преди да използвате продукта.

- По време на работа с продукта вибрациите се предават от продукта към оператора. Регулярна и честа работа с продукта може да причини или да усложни степента на травми на оператора. Травми може да се получат на пръстите, дланите, китките, ръцете, раменете и/или нервите и кръвоносната система или на други части на тялото. Травмите могат да влошат състоянието и/или да са постоянни и може да се увеличат постепено в течение на седмици, месеци или години. Възможните травми включват увреждане на кръвоносната система, нервната система, ставите и други структури на тялото.
- Симптомите може да се проявят по време на работа с продукта или по друго време. Ако имате симптоми и продължите да работите с продукта, те може да се обострят или да станат постоянни. Ако тези или други симптоми се проявят, потърсете медицинска помощ:
 - Изтръпване, загуба на чувствителност, „иглички“, „бодежи“, болка, парене, пулсиране, скованост, тромавост, загуба на сила, промяна на цвета или състоянието на кожата.
- Симптомите може да се обострят при ниски температури. Използвайте топли дрехи и дръжте ръцете си топли и сухи, когато работите с продукта в среди с ниски температури.
- Изпълнявайте техническото обслужване и работете с продукта, както е посочено в инструкцията за експлоатация, за да поддържате правилното ниво на вибрации.
- Продуктът има антивибрационна система, която намалява вибрациите от дръжките към оператора. Оставете продукта да свърши работата. Не натискайте силно продукта. Леко дръжте продукта за ръкохватките, но се уверете, че можете да управлявате и да работите

безопасно с продукта. Не натискайте ръкохватките до крайните ограничители повече от необходимото.

- Дръжте ръцете си само на ръкохватката/ръкохватките. Дръжте всички останали части на тялото си далеч от продукта.
- Спрете продукта веднага, ако внезапно се появят силни вибрации. Не работете с продукта, преди да бъде отстранена причината за повишеното ниво на вибрации.
- Рязането на гранит или твърд бетон причинява повече вибрация в продукта в сравнение с рязането на мек бетон. Режещо оборудване, което е затъпено, дефектно, от неправилен тип или неправилно заточено, повишава нивото на вибрация

Приспособления за безопасност на машината



ПРЕДУПРЕЖДЕНИЕ: Прочетете следващите предупредителни указания, преди да използвате машината.

- Не използвайте машина с неизправни приспособления за безопасност.
- Проверявайте редовно приспособленията за безопасност. Ако приспособленията за безопасност са дефектни, говорете с Вашия одобрен сервиз на Husqvarna.
- Не сменяйте приспособленията за безопасност.
- Не използвайте продукта, ако предпазните планки, предпазните капаци, ключовете за безопасност или други предпазни устройства са дефектни или не са монтирани.

Блокировка на захранващия спусък и клапан за ВКЛ./ИЗКЛ. на водата

Блокировката на захранващия спусък не позволява случайно задействане на захранването и регулира клапана за ВКЛ./ИЗКЛ. на водата.

Ако сложите ръка около ръкохватката и натиснете блокировката на захранващия спусък (A), той

освобождава захранващия спусък (B) и отваря водния вентил.

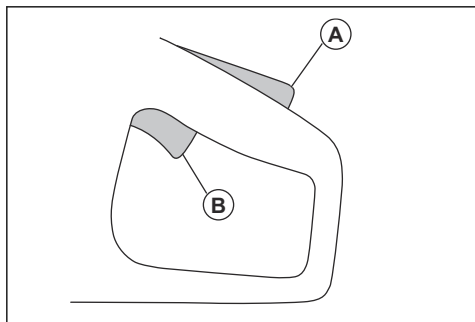

Ако освободите дръжката, захранващият спусък и блокировката му се връщат в първоначално положение. Тази функция блокира захранващия спусък и спира продукта. Водният вентил се връща в затворено положение.

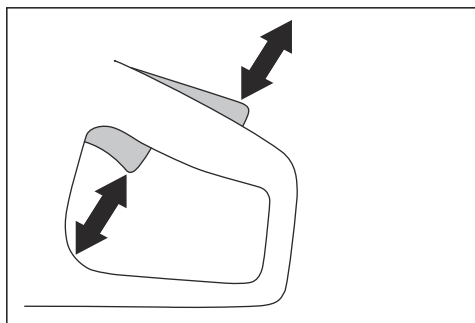

За проверка на блокировката на захранващия спусък

1. Уверете се, че захранващият спусък е фиксиран в позиция на празен ход, когато блокировката на захранващия спусък се освобождава.

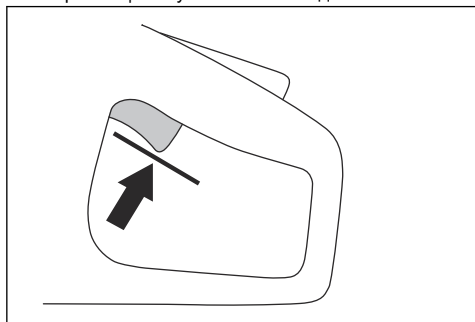

2. Натиснете блокировката на захранващия спусък и се уверете, че се връща в първоначалната си позиция, когато я отпуснете.

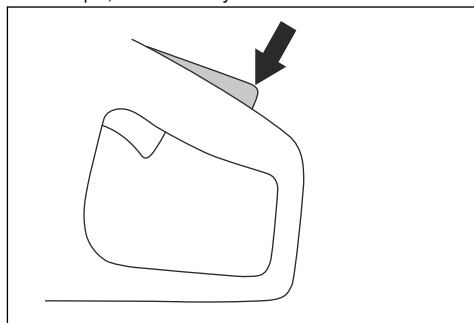

3. Уверете се, че захранващият спусък и блокировката на захранващия спусък се движат свободно и възвратната пружина работи правилно.

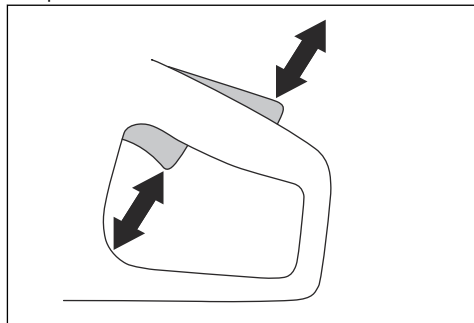

4. Стартирайте продукта и подайте пълна газ.

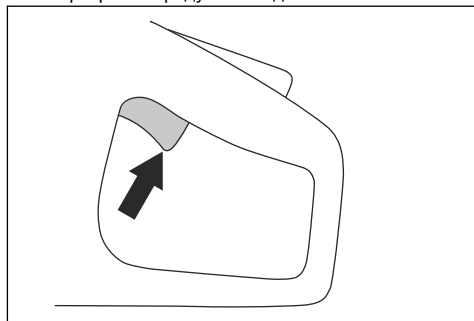

5. Освободете контрола на мощността и се уверете, че режещият диск спира за по-малко от 10 секунди и остава неподвижен.

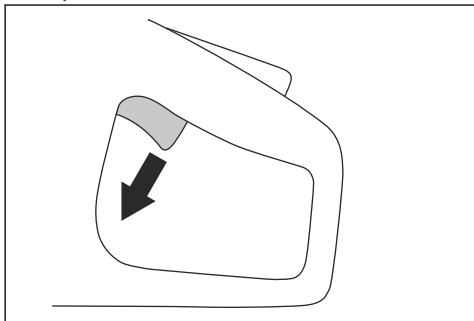

Предпазен щит на резеца



ПРЕДУПРЕЖДЕНИЕ: Преди да стартирате продукта, се уверете, че предпазният щит на резеца е правилно закрепен. Не използвайте продукта, ако предпазният щит на резеца липсва, дефектен е или по него има пукнатини.

Предпазният щит на резеца е монтиран над режещия диск. Режещият диск не позволява нараняване, ако части от резеца или части от изрязания материал се изхвърлят в посока на оператора.

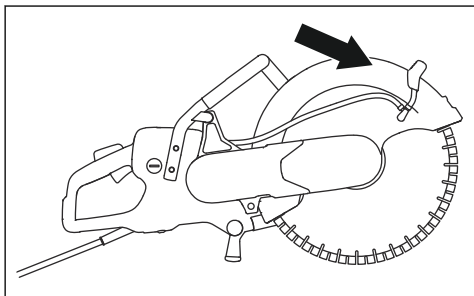

За проверка на режещия диск и предпазния щит на резеца



ПРЕДУПРЕЖДЕНИЕ: Повреденият режещ диск може да причини нараняване.

1. Уверете се, че режещият диск е правилно поставен и няма признаци за повреда.
2. Уверете се, че върху предпазния щит на резеца няма пукнатини или не е повреден.
3. Подменете предпазния щит на резеца, ако е повреден.

Защита срещу стартиране и претоварване

Продуктът разполага с електронно контролирана защита срещу стартиране и претоварване, Elgard™. Електрониката спира незабавно тока, ако дискът не се движи свободно.

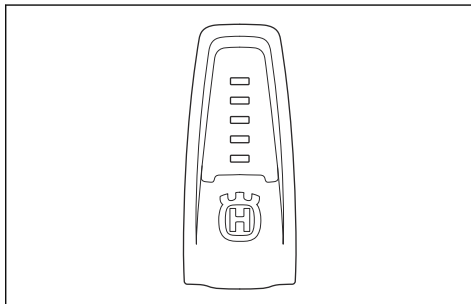

За разяснение на лампите за индикация вижте таблицата в *Индикаторни лампи в продукта на страница 78*.

Антивибрационна система

Вашият продукт е оборудван с антивибрационна система, конструирана да сведе до минимум вибрацията и да улесни работата. Антивибрационната система на продукта намалява прехвърлянето на вибрации между модула на двигателя/режещото оборудване и модула на ръкохватките на продукта.

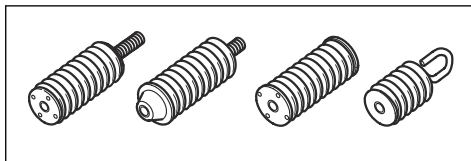

За проверка на антивибрационната система



ПРЕДУПРЕЖДЕНИЕ: Уверете се, че двигателят е изключен и че захранващият щепсел е разкачен.

1. Уверете се, че няма пукнатини или деформация на антивибрационните модули. Сменете антивибрационните части, ако са повредени.
2. Уверете се, че антивибрационните модули са закрепени здраво към двигателя и ръкохватката.

Инструкции за безопасност при техническо обслужване



ПРЕДУПРЕЖДЕНИЕ: Прочетете следващите предупредителни указания, преди да използвате машината.

- Уверете се, че двигателят е изключен и че захранващият щепсел е разкачен.
- Използвайте лични предпазни средства. Направете справка с *Лични предпазни средства на страница 63*.
- Ако техническото обслужване не се изпълнява правилно и редовно, рискът от нараняване и повреда на продукта се увеличава.
- Изпълнявайте техническото обслужване само както е посочено в настоящата инструкция за

- експлоатация. Всяко друго обслужване трябва да се извършва от одобрен сервизен център.
- Позволете одобрен Husqvarna сервиз редовно да обслужва продукта.
- Заменете повредени, износени или счупени части.
- Винаги използвайте оригинални принадлежности.

Монтаж

Режещи ножове



ПРЕДУПРЕЖДЕНИЕ: Винаги носете защитни ръкавици, когато сглобявате продукта.



ПРЕДУПРЕЖДЕНИЕ: Режещият диск може да се счупи и да нарани оператора.



ПРЕДУПРЕЖДЕНИЕ: Проверете режещия диск за пукнатини, изгубени сегменти, изкривяване или дебалансиране преди употреба и незабавно след удяране на непредвиден продукт. Не използвайте повреден режещ диск. След като сте проверили и монтирали режещия диск, застанете и помолете околните лица да застанат далеч от равнината на въртящия се режещ диск и оставете електрическия инструмент да работи за една минута на максимални обороти без натоварване.



ПРЕДУПРЕЖДЕНИЕ: Производителят на режещия диск дава предупреждения и препоръки за правилната употреба и подходяща грижа за режещия диск. Тези предупреждения се доставят заедно с режещия диск. Прочетете и спазвайте инструкциите, които са доставени с режещия диск.

Диамантени дискове



ПРЕДУПРЕЖДЕНИЕ: Диамантените дискове се нажежават силно, когато се използват. Диамантен диск, който е прекалено горещ, води до лоша производителност, повреда на диска и риск за безопасността.



ПРЕДУПРЕЖДЕНИЕ: Не използвайте диамантени дискове за рязане на пластмасови материали. Горещият диамантен режещ диск може да разтопи пластмасата, което може да доведе до откат.

- Диамантените дискове имат стоманена сърцевина със сегменти, изработени от промишлени диаманти.
- Диамантените дискове се използват за зидария, стоманобетон и камък.
- Уверете се, че диамантеният диск се върти в посоката, указана от стрелките върху диамантения диск.

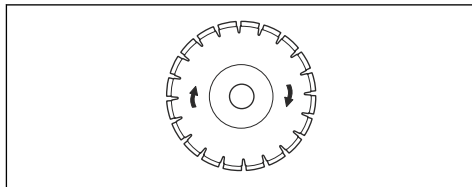

- Винаги използвайте заточени диамантени дискове.
- Диамантените дискове могат да се затъпят при прилагане на неправилен натиск за подаване или при рязане на твърди материали от рода на стоманобетон. Когато се работи със затъпен диамантен диск, той се загрива твърде много и това може да доведе до разхлабване на диамантените сегменти.

Режещи дискове за високо оборотни дискови резачки



ПРЕДУПРЕЖДЕНИЕ: Използвайте само диамантени дискове. Не използвайте дискове с назъбвания, като циркулярни режещи дискове за дърво или дискове с карбидни върхове. Рискът за откат се увеличава и карбидните върхове могат да се откачат и да бъдат изхвърлени при високи обороти. Това може да доведе до нараняване или смърт.



ПРЕДУПРЕЖДЕНИЕ: Неправилното използване може да доведе до прекалено загряване на диска. Диск, който е прекалено горещ, може да причини неизправност, което може да доведе до повреда и нараняване.



ПРЕДУПРЕЖДЕНИЕ: Не използвайте режещ диск с по-ниски максимални обороти от тези на дисковата резачка. Използвайте само режещи дискове, които са в съответствие с националните или регионалните стандарти.

Забележка: Използвайте само материали, които са одобрени в инструкциите, предоставени с диска.

Уверете се, че дискът е одобрен за същите или по-високи обороти, записани на типовата табелка на дисковата резачка.

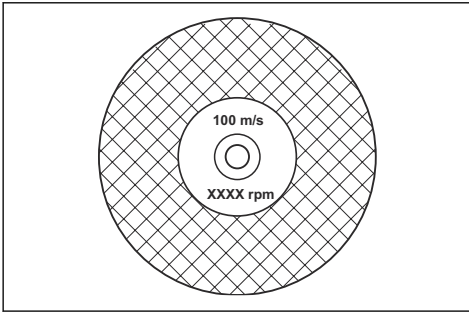

Вибрации на режещия диск



ВНИМАНИЕ: Ако използвате продукта с прекалено голяма сила, режещият диск може да се нагорещи прекалено, да се огъне и да причини вибрации. Използвайте продукта с по-малко сила. Ако вибрациите продължат, сменете режещия диск.

За да заточите режещия диск

Забележка: За най-добри резултати при заточване използвайте остър режещ диск.

- За да заточите режещия диск, срежете мек материал, като пясъчник или тухла.

Диамантени дискове за мокро рязане



ВНИМАНИЕ: Винаги използвайте фланец на диска с такъв размер, какъвто е посочен за размера на конкретния

диамантен диск. Не използвайте повредени фланци за диска.

По време на работа триенето довежда до силно нагорещяване на диамантения диск. Ако диамантеният диск стане твърде горещ, ще се намали натягането на диска или ще се спука сърцевината.

Преди да докосвате диамантения диск, оставете го да изстине.

- Диамантените дискове за мокро рязане трябва да се използват с вода, за да се запазят сърцевината и сегментите на диска охладени по време на рязане. Диамантените дискове за мокро рязане не могат да се използват сухи.
- Ако използвате без вода диамантен диск за мокро рязане, той може да се нагорещи твърде много. Това ще доведе до лошо функциониране, увреждане на диска и представлява риск за безопасността.

Диамантени дискове за сухо рязане

- За диамантени дискове за сухо рязане е необходимо да имате достатъчен въздушен поток около режещия диск за понижаване на температурата. Поради това диамантените дискове за сухо рязане се препоръчват само за периодична работа. След няколко секунди работа е необходимо да оставите диамантения диск да се върти свободно, без да реже. Това позволява на въздушния поток около диска да понижи температурата на диамантения диск.

Диамантен диск – изисквания



ПРЕДУПРЕЖДЕНИЕ: Уверете се, че диамантеният сегмент (T1) е по-широк от диска (T2). Това предотвратява притискане в режещия слот и откат.

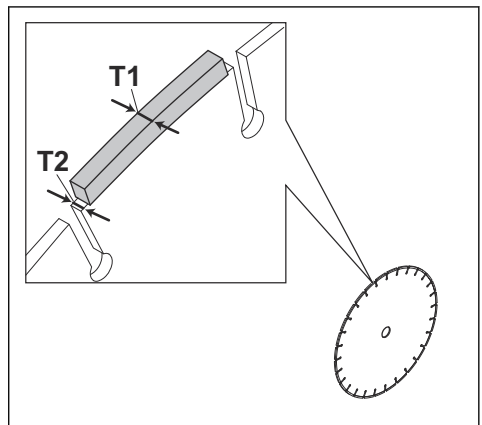



ВНИМАНИЕ: Не използвайте диамантени дискове с положителни ъгли на наклона.

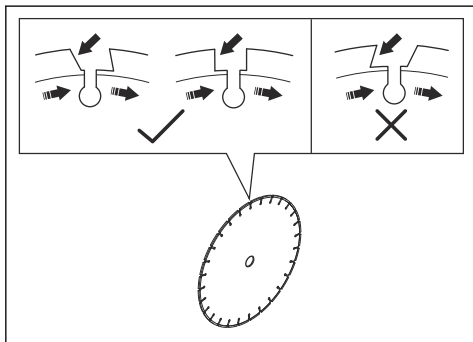

ВНИМАНИЕ: Не използвайте диамантени дискове с по-голяма пролука между сегментите от макс. 10 mm (A).

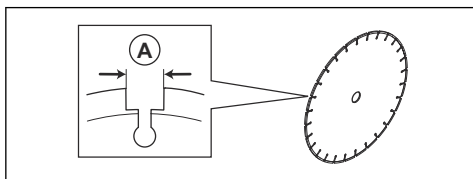

ВНИМАНИЕ: Не използвайте диамантени дискове с по-голяма дебелина от максимално препоръчителната, направете справка с *Препоръчителни размери на режещ диск на страница 84*.



ВНИМАНИЕ: Някои ситуации на рязане и износени дискове могат да причинят прекомерно износване от страни на сегментите. Сменете диска, преди да се износи.

Зъбчати дискове



ПРЕДУПРЕЖДЕНИЕ: Никога не използвайте зъбчати дискове, като например режещи дискове за дърво, кръгли зъбчати дискове, карбидни дискове и др. Рискът за откат е много голям и пластините може да се откъснат и да излетят с висока скорост. Невниманието може да доведе до сериозни телесни повреди или дори смърт.



ПРЕДУПРЕЖДЕНИЕ: Правителствените уредби изискват различен тип предпазни мерки за карбидни дискове, които не са налични за дискови резачки – 360-градусов предпазител. Дисковите резачки (този трион) използват диамантени дискове и имат различна предпазна система, която не осигурява защита срещу опасностите, които създават циркулярните дискове за дърво.

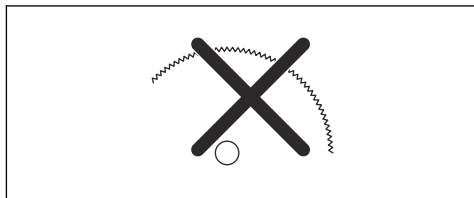

Използването на тази дискова резачка с карбиден диск е нарушение на правилата за безопасност при работа.

Поради опасното естество и спешните обстоятелства, свързани с потушаването на пожари и спасителни операции, провеждани от различни висококвалифицирани обществени сили за отбрана и пожарни звена, Husqvarna е наясно, че те може да използват тази дискова резачка с карбидни дискове при определени аварийни ситуации поради способността им да режат много различни видове препятствия и материали и предимството да не се сменят дискове или машини. Когато използвате тази дискова резачка, никога не бива да забравяте, че карбидните дискове са по-податливи на откат от диамантените дискове, ако не се използват правилно. Освен това карбидните дискове изхвърлят отломки от материали настрани от диска.

Поради тези причини дискова резачка, оборудвана с карбиден диск, не бива да се използва никога, освен от специално обучени професионалисти по обществена безопасност, които са наясно с рисковете, свързани с употребата ѝ, и то само в тези спешни обстоятелства, когато другите инструменти са неефективни и недостатъчни за целите на огнеборните и спасителните операции. Дискова резачка, оборудвана с карбиден диск, никога не бива да се използва за рязане на дърва в не спасителни операции.

За проверка на шпинделния вал и шайбите на фланеца



ВНИМАНИЕ: Използвайте само Husqvarna шайби на фланец с минимален диаметър от 105 mm/4,1 in.



ПРЕДУПРЕЖДЕНИЕ: Не използвайте дефектни, износени или мръсни шайби на фланци. Използвайте само шайби на фланеца с еднакъв размер. Неправилните шайби на фланеца могат да причинят повреда или разхлабване на режещия диск.

Проверете шпинделния вал и шайбите на фланеца, когато сменят режещия диск.

1. Уверете се, че резбите на шпинделния вал не са повредени. Заменете повредените части.

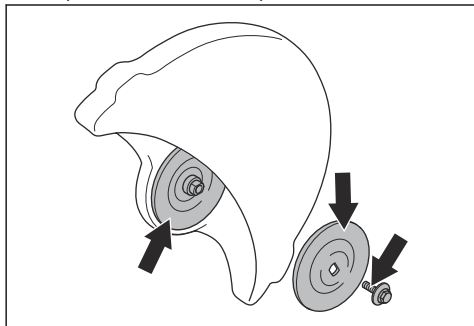

2. Уверете се, че зоните на контакт на режещия диск и шайбите на фланеца не са повредени. Заменете повредените части.
3. Уверете се, че шайбите на фланеца са чисти и с правилен размер.
4. Уверете се, че шайбите на фланеца се движат свободно върху шпинделния вал.

За да проверите втулката на вала

Втулките на вала се използват за закрепване на продукта към централния отвор на режещия диск. Продуктът се доставя с един от тези типове втулки на вал:

- Втулка на вала, която може да бъде завъртяна на другата страна и да е приложима за 20 mm/0,79 in или 25,4 mm/1 in централни отвори.
- Втулка на вала 25,4 mm/1 in.

- Лепенка върху режещия диск показва монтираната втулка на вала и спецификации за приложимите режещи дискове.

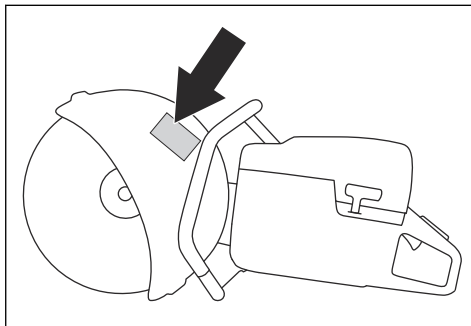

- Уверете се, че размерът на централния отвор на режещия диск е в съответствие с монтираната втулка на вала. Диаметърът на централния отвор е отпечатан върху режещия диск.
- Използвайте само втулки на вала Husqvarna.

За да проверите посоката на въртене на режещия диск

1. Намерете стрелките върху режещото рамо, които показват посоката на въртене на шпинделния вал.

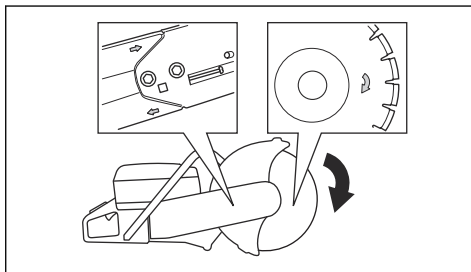

2. Намерете стрелката върху режещия диск, която показва посоката на въртене на режещия диск.
3. Уверете се, че стрелките за посока на режещия диск и шпинделният вал имат една и съща посока.

За монтиране на режещия диск



ПРЕДУПРЕЖДЕНИЕ: Уверете се, че двигателят е изключен и че охранващият щепсел е разкачен.



ПРЕДУПРЕЖДЕНИЕ: Винаги носете защитни ръкавици, когато сглобявате продукта.

1. Проверете шайбите на фланеца и шпинделния вал. Направете справка с *За проверка на шпинделния вал и шайбите на фланеца на страница 69*.
2. Поставете режещия диск върху втулката на вала (A) между вътрешната шайба на фланеца (B) и шайбата на фланеца (C). Завъртете шайбата на фланеца, докато се закрепил върху вала.

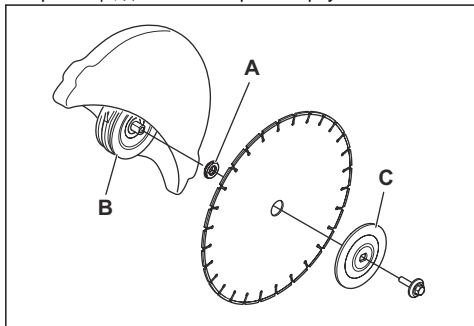

3. Поставете инструмент в отвора на режещата глава и завъртете режещия диск, докато валът се фиксира.

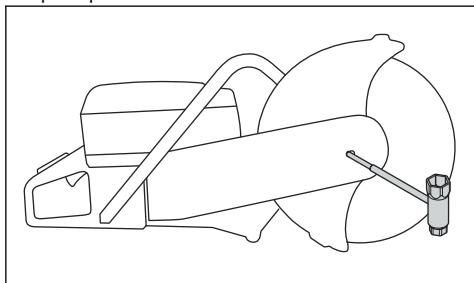

4. Затегнете болта на режещия диск на 30 Nm/18,5 ft-lb.

За обръщане на режещата глава



ПРЕДУПРЕЖДЕНИЕ: Режете само с обрънатата глава, ако не е възможна стандартна процедура.

Продуктът разполага с реверсивна режеща глава, която Ви позволява да режете близо до стена или на нивото на земята. Режете само с обрънатата глава, ако не е възможна стандартна процедура. При възникване на откат управлението на продукта е по-трудно, ако режещата глава е обръната. Разстоянието между режещия диск и центъра на продукта е по-голямо, което означава, че дръжката и режещият диск не се подравняват. Това оказва негативно въздействие върху баланса на продукта и е по-трудно да държите продукта, ако режещият диск е заседнал или е спрял в зоната на отката. Направете справка с *Зона на откат на страница 73*.



ПРЕДУПРЕЖДЕНИЕ: Уверете се, че двигателят е изключен и че захванващият щепсел е разкачен.



ПРЕДУПРЕЖДЕНИЕ: Винаги носете защитни ръкавици, когато сглобявате продукта.

1. Махнете долния диск, направете справка с *За монтиране на режещия диск на страница 70*.
2. Развийте 2-та болта и регулатора, за да освободите обтягането на ремъка.

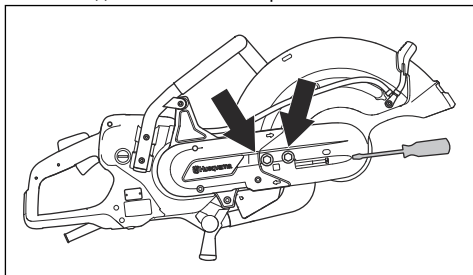

3. Отстранете болтовете и освободете защитата на ремъка.

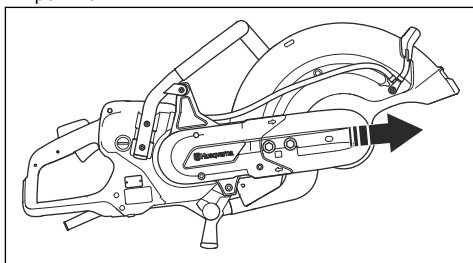

4. Разкачете нипела на маркуча за вода, маркуча за вода и ръкохватката от предпазния щит на диска. Свалете ограничителя.
5. Свалете ремъка от ролката.

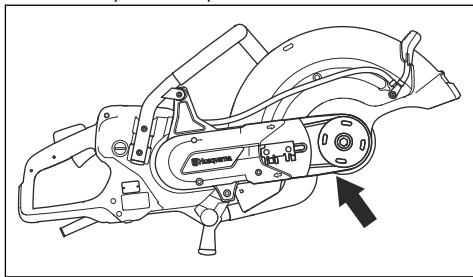

6. Завъртете корпуса на лагера в противоположна посока и сглобете ограничителя.

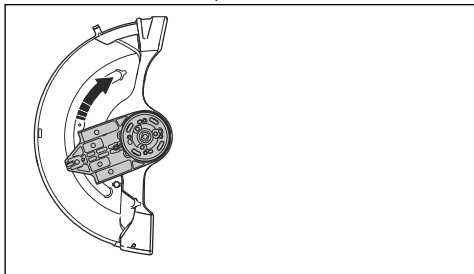

7. Монтирайте режещата глава от другата страна на режещото рамо.

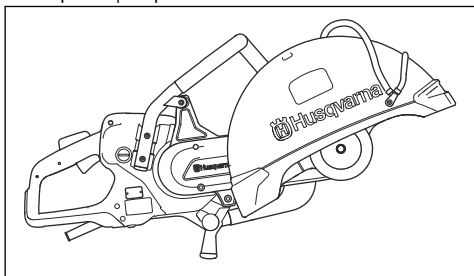

8. Затегнете задвижващия ремък. Направете справка с *За регулиране на обтягането на задвижващия ремък на страница 80*.
9. Свържете нипела на маркуча за вода и маркуча за вода отгоре на предпазния щит на диска.

Операция

Въведение



ПРЕДУПРЕЖДЕНИЕ: Прочетете и разберете раздела с инструкции за безопасност преди използване на продукта.

Откат



ПРЕДУПРЕЖДЕНИЕ: Откатите са внезапни и могат да са много силни. Дисквата резачка може да бъде изхвърлена нагоре и назад към потребителя с въртящо се движение, което може да стане причина за много сериозни или дори смъртоносни наранявания. Жизненоважно е преди да използвате продукта, да разберете причините за възникване на откат и как да го избягвате.

Откатът е внезапно движение нагоре, което може да настъпи, ако дискът бъде притиснат или спрян в зоната на откат. Повечето откати са малки и представляват малка опасност. Но откатът може също да бъде много силен и да изхвърли дисквата резачка нагоре и назад към потребителя с въртящо

се движение, което да причини сериозни или дори смъртоносни наранявания.

Реактивна сила

По време на рязане винаги има реактивна сила. Силата издърпва продукта в обратната посока на въртенето на диска. Обикновено тази сила е незначителна. Ако дискът заседне или спре, реактивната сила ще бъде висока и може да изгубите управлението над дисквата резачка.

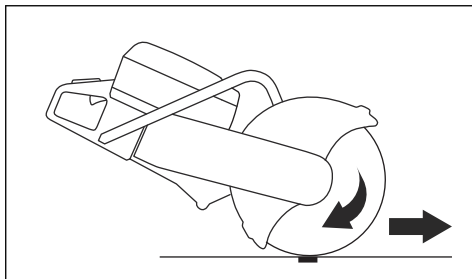

Никога не премествайте продукта, докато режещите му части се въртят. Силата на жирскопа може да възпрепятства движението

Зона на откат

Никога не използвайте зоната на откат на диска за рязане. Ако дискът заседне или спре в зоната на откат, реактивната сила ще изтласка резачката нагоре и назад към потребителя с въртящо се движение и може да причини сериозни и дори смъртоносни наранявания.

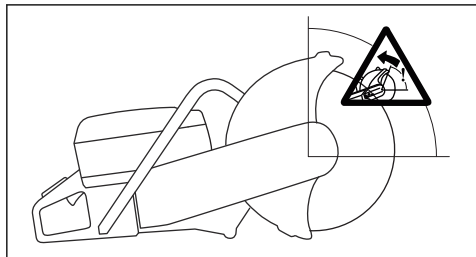

Въртелив откат

Въртелив откат възниква, когато режещият диск не се движи свободно в зоната на отката.

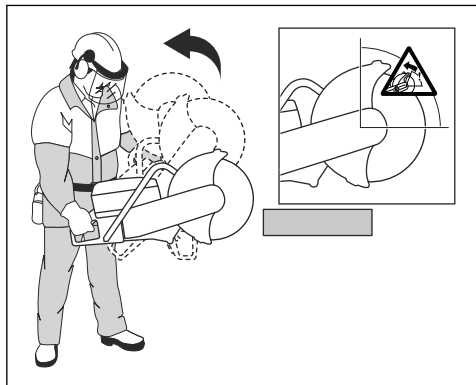

Издигащ се откат

Ако зоната на откат се използва за рязане, реактивната сила кара диска да се изкачи нагоре в среза. Не използвайте зоната на откат. Използвайте

по-ниския квадрант на диска, за да избегнете издигащ се откат.

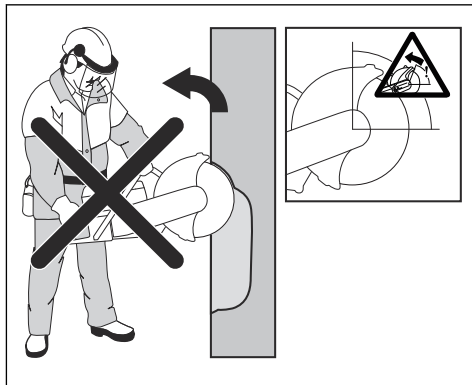

Блокиращ откат

Блокиране се получава, когато среза се затвори и притисне диска. Ако дискът заседне или спре, реактивната сила ще бъде силна и може да изгубите управлението над дисковата резачка.

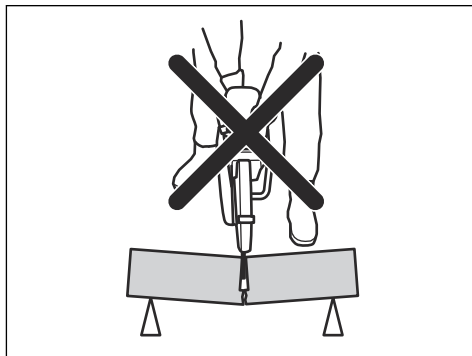

Ако дискът заседне или спре в зоната на откат, реактивната сила ще изтласка резачката нагоре и назад към потребителя с въртящо се движение и може да причини сериозни и дори смъртоносни наранявания. Внимавайте за потенциално разместване на обработвания детайл. Ако обработваният детайл не е правилно застопорен и се движи, докато режете, той може да блокира режещия диск и да причини откат.

За рязане на тръби



ПРЕДУПРЕЖДЕНИЕ: Ако дискът е притиснат в зоната на откат, това ще доведе до сериозен откат.

Отнасяйте се с повишено внимание при рязане на тръби. Ако тръбата не е правилно подпряна и разрязът е отворен през цялото време на рязане,

дискът може да бъде притиснат. Бъдете изключително внимателни, когато режете тръба с муфа или тръба в канал, която, ако не е прикрепена правилно, може да провисне и да защити режещия диск.

Ако тръбата провисне и затвори прореза, режещият диск ще бъде защитан в зоната на откат и е възможно да възникне силен откат. Ако тръбата е добре застопорена, краят на тръбата ще се движи надолу, прорезът ще се разтваря и няма да се получи защитване.

1. Закрепете тръбата, така че да не се движи или търкаля по време на рязане.

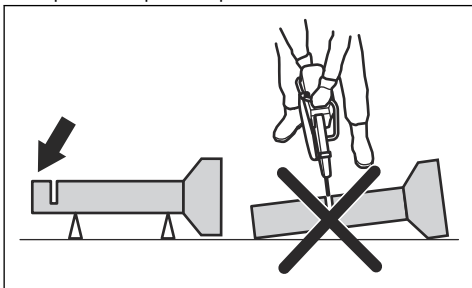

2. Срежете сегмент I на тръбата.

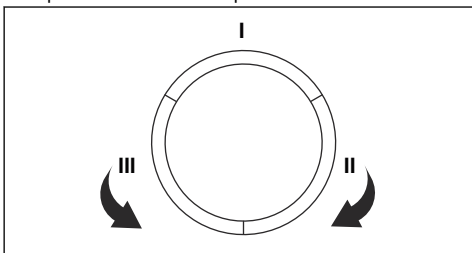

3. Уверете се, че разрезът се отваря, за да избегнете притискане.

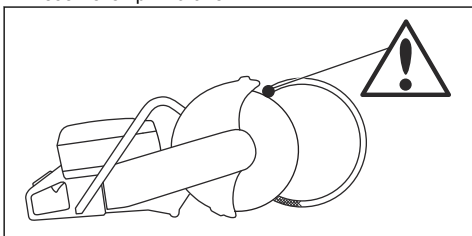

4. Преместете се до страна II и режете от сегмент I до долната страна на тръбата.
5. Преместете се до страна III и срежете останалата част от тръбата, останала в долната част.

За да предотвратите откат



ПРЕДУПРЕЖДЕНИЕ: Избягвайте ситуации с риск за откат. Бъдете внимателни, когато използвате своята дискова резачка и се уверете, че дискът никога не засяда в зоната на отката.



ПРЕДУПРЕЖДЕНИЕ: Бъдете внимателни, когато поставяте диска в съществуващ разрез.



ПРЕДУПРЕЖДЕНИЕ: Уверете се, че работният детайл не може да се движи по време на рязане.



ПРЕДУПРЕЖДЕНИЕ: Единствено самите Вие и правилната работна техника може да елиминирате отката и свързаните с него опасности.

- Винаги поддържайте обработвания детайл, така че срезът да може да се поддържа отворен при рязане. Когато срезът е отворен, няма откат. Ако срезът се затвори и притисне диска, винаги има риск за откат.

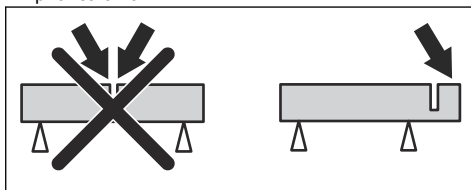

Извършете преди стартиране на продукта

- Прочетете внимателно ръководството за оператора и се уверете, че разбирате инструкциите.
- Извършете всекидневното техническо обслужване. Вижте *График за техническо обслужване на страница 79*.
- Уверете се, че ذخарваният блок е свързан към заземен контакт.
- Уверете се, че напрежението на електрическата мрежа отговаря на спецификациите на типовата табелка на продукта.
- Уверете се, че в работната зона има само упълномощени лица.
- Уверете се, че сте застанали в безопасна и стабилна позиция по време на работа.
- Винаги използвайте ذخарвания блок с диференциалнотокова защита (ДТЗ). Направете справка с инструкцията за експлоатация за ذخарвания блок.

- Уверете се, че съединителят за вода е свързан към подаването на вода. Направете справка с *За да свържете източника на вода на страница 77*.

За да намалите праха по време на работа

Продуктът разполага с комплект за мокро рязане за намаляване на вредния прах във въздуха по време на работата. Комплектът за мокро рязане има ниска консумация на вода.

- Когато е възможно, използвайте дискове за мокро рязане с водно охлаждане. Направете справка с *Диамантени дискове за мокро рязане на страница 68*.
- Регулирайте водния поток с клапана. Правилният поток е различен за различните видове задачи.
- Уверете се, че налягането на водата е правилно. Направете справка с *Технически характеристики на страница 83*. Ако маркучът за вода се откачи в източника на подаване, подаваното водно налягане може да е прекалено високо.

Основни похвати при работа



ПРЕДУПРЕЖДЕНИЕ: Не дърпайте продукта на една страна. Това може да предотврати свободното движение на режещия диск. Режещият диск може да се счули и да причини нараняване на оператора или странични лица.



ПРЕДУПРЕЖДЕНИЕ: Не шлифовайте със страничната част на режещия диск. Режещият диск може да се счули и да причини нараняване на оператора или странични лица. Използвайте само режещия край.



ПРЕДУПРЕЖДЕНИЕ: Уверете се, че режещият диск е правилно поставен и няма признаци за повреда.



ПРЕДУПРЕЖДЕНИЕ: Преди рязане в съществуващ срез, направен от друг диск, проверете дали слотът не е потънък от диска, тъй като това може да доведе до захващане в режещия слот и откат.



ПРЕДУПРЕЖДЕНИЕ: Рязането на метал създава искри, които могат да предизвикат пожар. Не използвайте продукта близо до запалими материали или газове.

- Продуктът е създаден да реже с диамантени дискове, създадени за ръчен продукт с високи

обороты. Продуктът не бива да се използва с друг тип дискове или за друг тип работа.

- Извършете проверка дали се използва правилният режещ диск за материала, който искате да режете. Инструкции можете да видите в *Режещи ножове на страница 67*.
- Не режете азбестови материали.
- Когато двигателят работи, поддържайте безопасно разстояние от режещия диск. Не се опитвайте да спрете въртящото се острие с която и да било част от тялото Ви. Докосването на въртящ диск, въпреки че двигателят е изключен, може да доведе до сериозно нараняване или смърт.
- Уверете се, че в работната зона има само упълномощени лица.
- Режещият диск продължава да се върти известно време след освобождаване на захранващия спусък. Уверете се, че режещият диск е спрял преди преместване или оставяне на продукта. Ако се налага да спрете бързо режещия диск, оставете режещия диск леко да докосва твърдата повърхност.
- Не местете продукта, когато двигателят работи.
- Дръжте продукта с 2 ръце. Дръжте здраво продукта с палци и пръсти около пластмасовите дръжки с изолация. Дясната ръка трябва да е на задната дръжка, а лявата ръка – на предната дръжка. Всички оператори трябва да използват този захват. Не работете с дискова резачка само с 1 ръка.

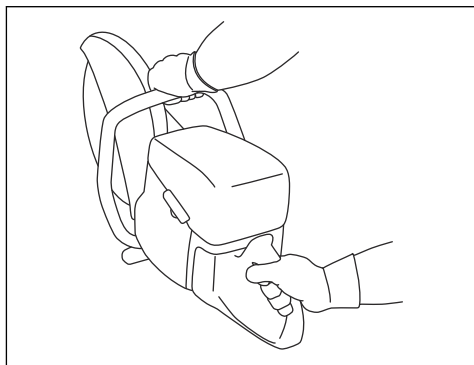

- Уверете се, че се намирате на безопасна позиция и че режещият диск може да се движи свободно.
- Стойте успоредно на режещия диск. Избягвайте да заставате точно зад него. В случай на откат резачката ще се изтласка в равнината на режещия диск.

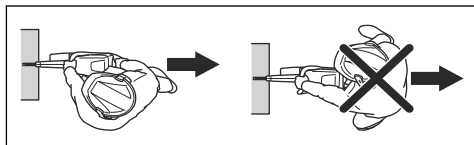

- Не се отдалечавайте от продукта, когато двигателят е включен. Преди да оставите продукта, спрете двигателя и се уверете, че няма опасност от случайно стартиране.
- Използвайте дръжката за регулиране на предпазния щит на резеца, за да регулирате задната част на предпазителя, изравнена с работния детайл. Изхвърляните от материала при рязане частици и искри се улавят от предпазителя и се отклоняват встрани от оператора. При работа на продукта щитовете на режещото оборудване трябва винаги да бъдат поставени.

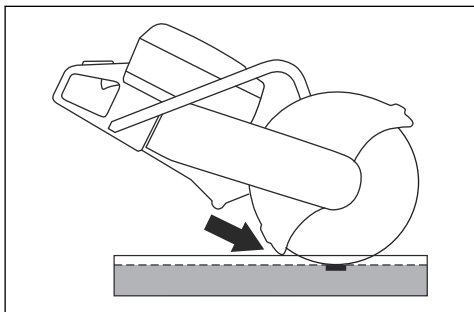

- Не използвайте зоната на откат на диска за рязане. Инструкции можете да видите в *Зона на откат на страница 73*.
- Не работете с продукта, докато не изчистите работната зона и краката и тялото Ви не са в стабилна позиция.
- Не режете над височината на раменния пояс.
- Не режете от стълба. Използвайте платформа или скеле, ако трябва да режете над нивото на раменете. Не се протягайте прекалено надалеч, докато работите.

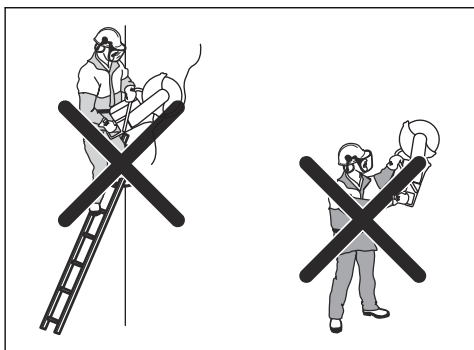

- Застанете на удобно разстояние от работния детайл.
- Уверете се, че режещият диск може да се движи свободно, когато стартирате двигателя.

- Приложете леко режещия диск с висока скорост на въртене (пълна газ). Поддържайте пълна скорост, докато завършите рязането.
- Оставете продукта да свърши работата. Не натискайте режещия диск.
- Подавайте продукта успоредно на диска. Страничният натиск може да повреди диска и е крайно опасен.

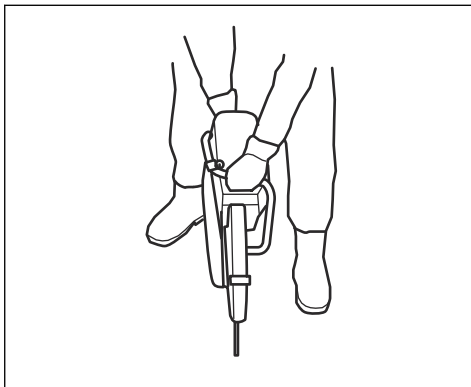

- Движете диска бавно напред-назад, за да създадете малка зона на контакт между диска и срязвания материал. Това понижава температурата на диска и е ефективен начин на рязане.

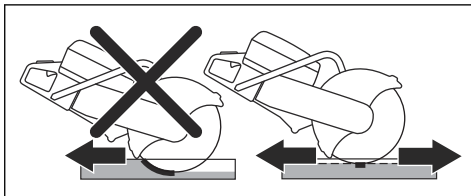

За да проверите RCD

1. Включете продукта, вижте *За стартиране на продукта на страница 78*.

2. Погледнете в инспекционните отвори и натиснете бутона за проверка на RCD.

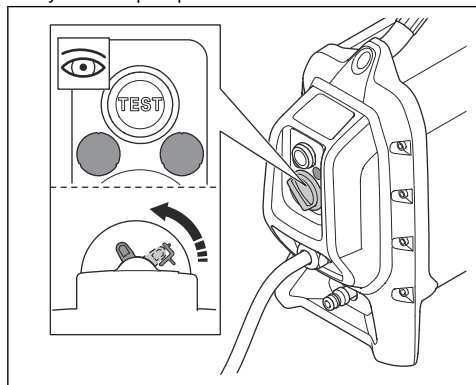

3. Уверете се, че RCD се движи и че разединява продукта от електрическото захранване.
4. Завъртете бутона за връщане в начално състояние на RCD, за да възстановите RCD.

За да свържете източника на вода



ВНИМАНИЕ: Винаги използвайте вода, когато работите с продукта. Температурата на продукта се намалява с водата и по време на сухо рязане.



ВНИМАНИЕ: Използвайте правилно налягане на водата, за да поддържате ядрото на диамантения диск и сегментите хладни, докато режете. Диамантените дискове за мокро рязане не могат да се използват сухи.

1. Свържете маркуча за вода към водоизточника. Вижте *Технически характеристики на страница 83* за най-ниския позволен воден дебит.

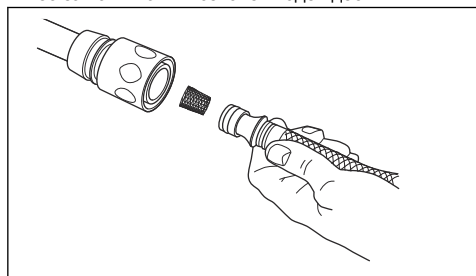

2. Натиснете блокировката на захранващия спусък, за да отворите водния вентил.

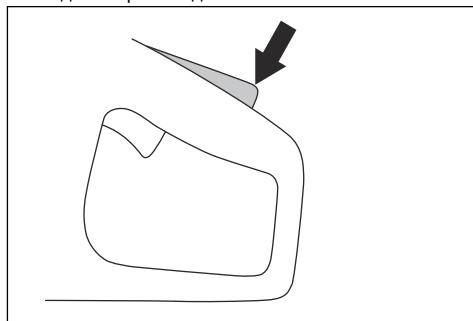

3. Регулирайте водния дебит с палеца си по време на работа.

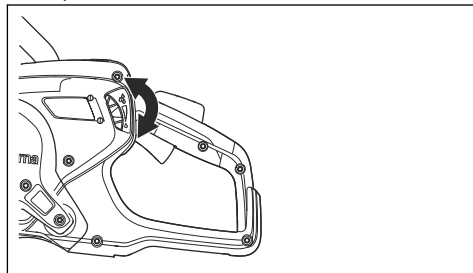

За сухо рязане



ВНИМАНИЕ: Диамантените дискове за сухо рязане се препоръчват само за периодична работа.



ВНИМАНИЕ: Винаги използвайте достатъчен воден дебит около режещия диск, за да намалите температурата.

1. Завъртете бутона на 180°, за да регулирате посоката на водата.

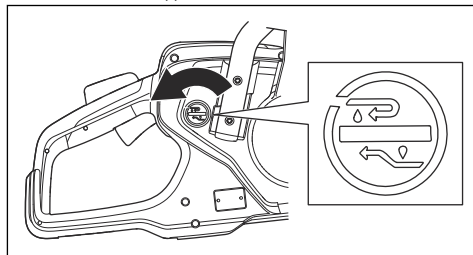

2. Натиснете бутона, за да спрете потока на вода.

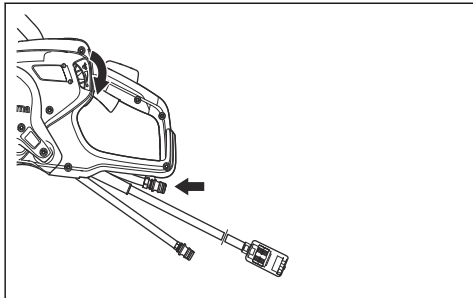

Водата минава през възвратния маркуч.

За стартиране на продукта

1. Хванете задната ръкохватка с дясната ръка.

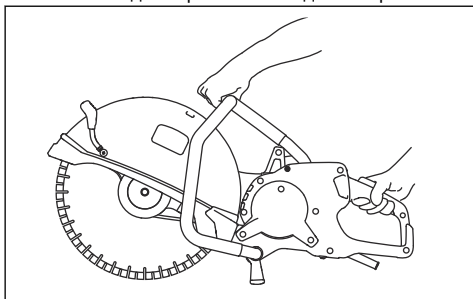

2. Натиснете блокировката на захранващия спусък и задръжте захранващия спусък.
3. Оставете продукта да работи без товар за 30 секунди.

Спиране на продукта



ПРЕДУПРЕЖДЕНИЕ: Режещият диск продължава да се върти известно време, след като двигателят спре. Уверете се, че режещият диск може да се върти свободно, докато спре напълно. Ако се налага да спрете бързо режещия диск, оставете режещия диск леко да докосва твърдата повърхност. Риск от сериозно нараняване.

Има 2 процедури за спиране на двигателя.

- Освободете захранващия спусък, за да спрете двигателя.

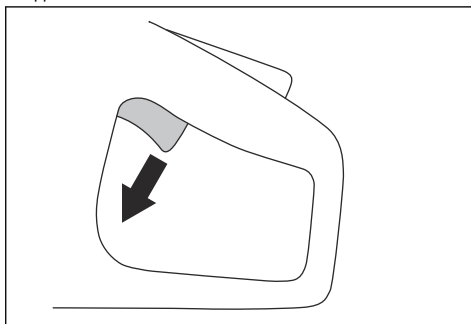

- Натиснете бутона за спиране на машината на захранващия блок. Направете справка с инструкцията за експлоатация за захранващия блок.

Индикаторни лампи в продукта

Индикация	Причина	Стъпка
1 зелена лампичка мига.	Продуктът е свързан към захранващ блок и се подготвя за работа. Изходната мощност е по-малко от 70% от максималната налична мощност по време на работа.	Не е налично
2 зелени лампички мигат.	Изходната мощност е 70 – 90% от максималната налична мощност по време на работа.	Не е налично
3 зелени лампички мигат.	Скоростта на рязане е при най-добра производителност. Изходната мощност е 90% от максималната налична мощност по време на работа.	Не е налично
3 зелени и 1 жълта лампа мигат.	Изходната мощност спада.	Намалете натоварването.

Индикация	Причина	Стъпка
3 зелени, 1 жълта и 1 червена лампа мигат.	Продуктът е прекалено горещ.	Намалете натоварването или увеличете водния дебит или въздушния поток, за да намалите температурата.
Всички лампи за индикация на състояние мигат.	Продуктът е прекалено горещ.	Намалете натоварването или увеличете водния дебит или въздушния поток, за да намалите температурата.
	Мощността се намалява.	Увеличете водния дебит или въздушния поток, за да намалите температурата.
	Системата е в автоматично изключване.	Поставете захранващия блок на място с по-ниска температура. Сменете въздушния филтър.

Поддръжка

Въведение



ПРЕДУПРЕЖДЕНИЕ: Прочетете и разберете главата с инструкции за безопасност, преди да започнете техническо обслужване на продукта.

Гарантираме, че са налични професионален ремонт и обслужване. Ако Вашият дилър не предлага сервизно обслужване, говорете с него, за да Ви даде информация за най-близкия сервиз.

Относно резервните части се обърнете към Вашия дилър или сервиз за Husqvarna.

За всички работи по поддръжката и поправката на продукта е необходимо специално обучение.

График за техническо обслужване

Поддръжка	Ежедневно	Ежеседмично или на всеки 40 часа	Всеки месец
Почиствайте външните части на продукта.	X		
Извършете обща проверка.	X		
Уверете се, че захранващият спусък и блокировката на захранващия спусък работят правилно от гледна точка на безопасността.*	X		
Извършете проверка на режещия диск. Оглеждайте за пукнатини и се уверете, че режещият диск не е прекомерно износен. Сменете ги при необходимост.**	X		
Направете проверка на задвижващото колело.			X
Направете проверка на задвижващия ремък.		X	
Направете проверка на водната система.	X		
Направете проверка на антивибрационната система.*		X	

Поддръжка	Ежедневно	Ежеседмично или на всеки 40 часа	Всеки месец
Проверка на предпазния щит на режещия диск.	X		
* Направете справка с <i>Приспособления за безопасност на машината на страница 64.</i>			
** Направете справка с <i>За монтиране на режещия диск на страница 70.</i>			

За да почистите отвън



ВНИМАНИЕ: Не използвайте водоструйка за почистване на продукта.

- Измивайте продукта отвън с чиста вода след всяка ежедневна експлоатация. Ако е необходимо, използвайте четка.

За извършване на обща проверка

- Уверете се, че всички гайки и винтове на продукта са затегнати.
- Уверете се, че кабелите на продукта не са в положение, в което могат да бъдат повредени.
- Проверете електрическите части за повреда. Не работете с продукт, в който има повредени електрически части.

За регулиране на обтягането на задвижващия ремък

Обтягането на задвижващия ремък е правилно, когато винтът за регулиране е обратно на маркировката на капака на задвижващия ремък.

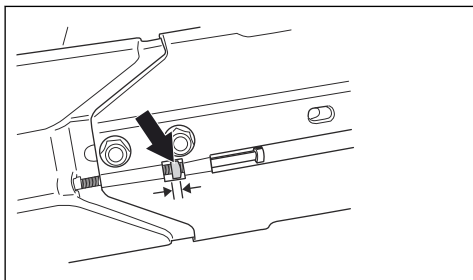

Затегнете нов задвижващ ремък след 1 час работа.

1. Разхлабете 2-те болта, които придържат режещата глава към режещото рамо.

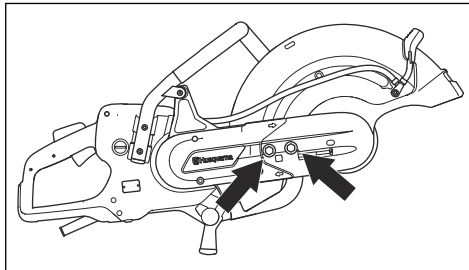

2. Завъртете винтовете за регулиране, докато гайката за регулиране е обратно на маркировката на капака на задвижващия ремък.

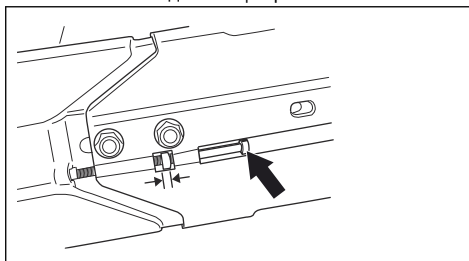

3. Използвайте комбиниран гаечен ключ и затегнете 2-та болта, които придържат режещата глава към режещото рамо.

За замяна на задвижващия ремък

1. Завъртете болта за режещия диск обратно на часовниковата стрелка с гаечен ключ, за да отстраните режещия диск.

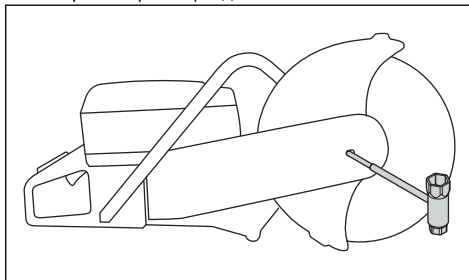

2. Развийте 2-та болта, след което и винта за регулиране, за да освободите обтягането на ремька.

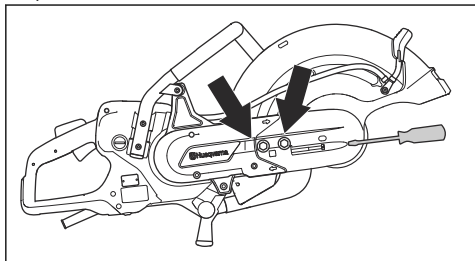

3. Развийте 2-та болта и свалете защитата на ремька.

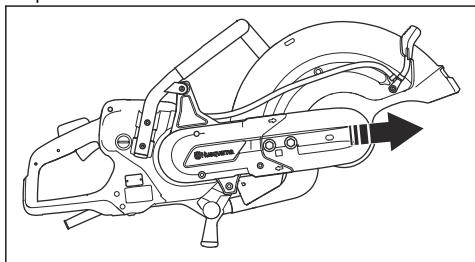

4. Свалете ремька от ролката.

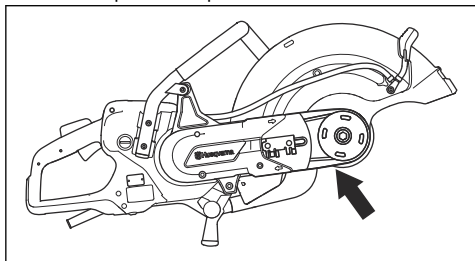

Забележка: Режещата глава може да бъде отстранена от продукта.

5. Разхлабете 2-та винта, които държат капака на ремька.

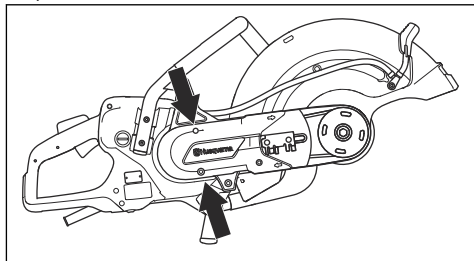

6. Отстранете предпазителя на задния ремьк.
7. Подменете задвижващия ремьк.
8. Монтирайте в обратната последователност. За монтиране на режещия диск вижте *За монтиране на режещия диск на страница 70*.

Транспортиране, съхранение и изхвърляне

Транспорт и съхранение

- Обезопасете продукта по време на транспортирането, за да предотвратите повреди и злополуки.
- Преди транспортиране или съхранение на продукта отстранете режещия диск.
- Съхранявайте продукта под ключ, за да предотвратите достъпа до него на деца или лица, които не са упълномощени да го използват.
- Съхранявайте режещите дискове на сухо място, където не може да се образува скреж.
- Преди сглобяване проверявайте всички нови и използвани дискове за повреда по време на транспорт и съхранение.

Изхвърляне

Символите на продукта или на неговата опаковка показват, че този продукт не може да бъде третиран като битов отпадък. Той трябва да бъде подаден в съответната рециклираща станция за използване на електрическо и електронно оборудване.

Подавайки този продукт на правилното място, вие спомагате за предотвратяване на потенциалното негативно отражение върху околната среда и хората, което би могло да настъпи иначе в резултат на неправилно изхвърляне на този продукт. За повече подробна информация относно рециклирането на този продукт се свържете с местната администрация, услугите за битови

отпадъци или магазина, откъдето сте закупили
продукта.

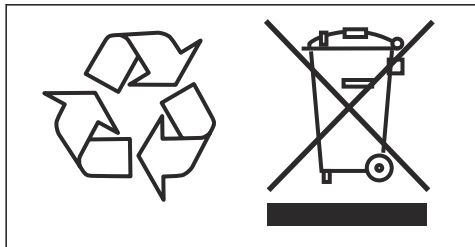

Технически характеристики

Технически характеристики

Двигател	
Електрически мотор	HF Високо честотен
3-фазна работа, изходна мощност на двигателя – макс. kW	5,5
1-фазна работа, изходна мощност на двигателя – макс. kW	3
1-фазово, V	120 – 240
Тегло	
Инструмент за рязане без режещ диск и пакет кабели, lbs/kg	21,6/9,8
Шпиндел, изходен вал	
Макс. обороти на шпиндела, об/мин	4300
Макс. периферна скорост, ft/min или m/s	18000 или 90
Водно охлаждане	
Водно охлаждане на диска	Да
Препоръчително водно налягане, PSI/bar	7 – 116/0,5 – 8
Препоръчителен минимален воден дебит, l/мин	0,5 при температура на водата 15°C
Свързване на нипела	Тип Gardena
Шумова емисия ¹	
Ниво на звуковата мощност, измерена в dB(A)	104
Нива на шума²	
Ниво на звуковото налягане при ухото на оператора, dB(A)	93
Еквивалентни нива на вибрациите, a_{hveq}³	
Предна дръжка, m/s ²	1,8
Задна дръжка, m/s ²	1,6
<p>1. Шумовите емисии в околната среда, измерени като звукова мощност (L_{WA}) в съответствие с EN 60745-1. Отчетените данни за нивото на силата на шума имат колебание от 3 dB(A).</p> <p>2. Ниво на звуковото налягане съгласно EN 60745-1. Отчетените данни за нивото на звуковото налягане имат колебание от 3 dB(A).</p> <p>3. Еквивалентното ниво на вибрациите според EN 60745-2-22 се изчислява като претеглена по време сума на енергията за нивата на вибрациите. Отчетените данни за нивата на вибрациите имат колебание от 1,5 m/сек².</p>	

Препоръчителни размери на режещ диск

Максимален диаметър на режещия нож, in/mm	Максимална дълбочина на рязане in/mm	Номинални обороти на диска, об/мин	Номинална скорост на диска, ft/min или m/s	Диаметър на централния отвор на диска, in/mm	Максимална дебелина на режещия диск, in/mm
16/400	6/155	4775	19600 или 100	0,79/20 или 1/25,4	0,2/5

Декларация за съответствие на ЕО

Декларация за съответствие на ЕО

Ние, **Husqvarna AB**, SE-561 82 Huskvarna, Швеция,
тел.: +46-36-146500, декларираме на своя собствена
отговорност, че продуктът:

Описание	Преносима режеща машина
Марка	Husqvarna
Тип/модел	K 7000
Идентификация	Серийни номера от 2020 и след това

отговаря напълно на следните директиви и
регламенти на ЕС:

Директива/регламент	Описание
2006/42/ЕО	"относно машини"
2014/30/ЕО	„относно електромагнитната съвместимост“
2011/65/ЕС	"относно ограниченията за опасни вещества"

EN ISO 12100:2010

EN 55014-1 2017

EN 55014-2:2015

EN 61000-3-2:2014

EN 61000-3-3:2013

EN 60745-1:2009

EN 60745-2-22:2011/A11:2013

Partille, 2020-01-30

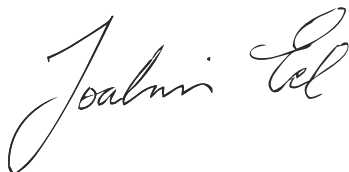

Joakim Ed

Вицепрезидент, Рязане и пробиване на бетон и леки
разрушителни дейности

Husqvarna AB, подразделение за строителна техника

Отговорен за техническата документация

Зміст

Вступ.....	86	ТЕХНІЧНЕ ОБСЛУГОВУВАННЯ.....	108
Безпека.....	89	Транспортування, зберігання й утилізація.....	110
Збирання.....	96	Технічні дані.....	112
Експлуатація.....	101	Декларація відповідності ЄС.....	114

Вступ

Відповідальність власника



ПОПЕРЕДЖЕННЯ: Під час обробки бетону й каменю, як-от різання, шліфування чи свердління, особливо без використання рідини, утворюється пил оброблюваного матеріалу, який часто містить діоксид кремнію. Діоксид кремнію – основний компонент піску, кварцу, цегляної глини, граніту й багатьох інших мінералів і гірських порід. Вплив надмірної кількості цього пилу може призвести до таких наслідків:

Захворювання органів дихання (призводять до порушення дихання), у тому числі хронічний бронхіт, силікоз і фіброз легень у результаті впливу діоксиду кремнію. Такі захворювання можуть бути смертельними.

Подразнення шкіри й висипи.

Рак відповідно до NTP* і IARC*.
(* Національна програма токсикології, Міжнародне агентство онкологічних досліджень).

Прийміть застережні заходи:

Уникайте вдихання пилу, туману й димів, а також їх контакту зі шкірою.

Ви, а також інші особи повинні надягати відповідні засоби захисту органів дихання, наприклад пилозахисні маски, призначені для затримання мікроскопічних частинок. (Див. стандарт OSHA 29 CFR, частина 1926.1153)

Якщо це можливо, слід використовувати воду для мінімізації утворення пилу. Вода зв'яже пил. Якщо необхідно застосувати

суху обробку, використовуйте відповідний пиловіддільник.

Власник / роботодавець є відповідальним за наявність у користувача достатніх знань для безпечного використання виробу. Дуже важливо, щоб наглядач та користувач прочитали та зрозуміли інформацію, викладену в цьому посібнику. Вони повинні знати та розуміти наступне:

- Правила техніки безпеки під час використання виробу.
- Сфера застосування та існуючі обмеження використання виробу.
- Вимоги до використання та догляду за виробом.

Використання цього виробу може регламентуватися державним або місцевим законодавством. Перед початком використання виробу дізнайтеся, які законодавчі акти регламентують її експлуатацію.

Опис виробу

Husqvarna K7000 є портативним ручним різакком. Для використання виробу його слід під'єднати до відповідного силового агрегату.

Призначення

Цей виріб використовується для різання твердих матеріалів, наприклад кам'яної кладки та сталі. Забороняється використовувати виріб для інших завдань.

Ми постійно працюємо над підвищенням вашої безпеки й ефективності роботи. По додаткову інформацію звертайтеся до свого сервісного дилера.

Зверніть увагу: Норми національного законодавства можуть обмежувати використання цього виробу.

Огляд виробу

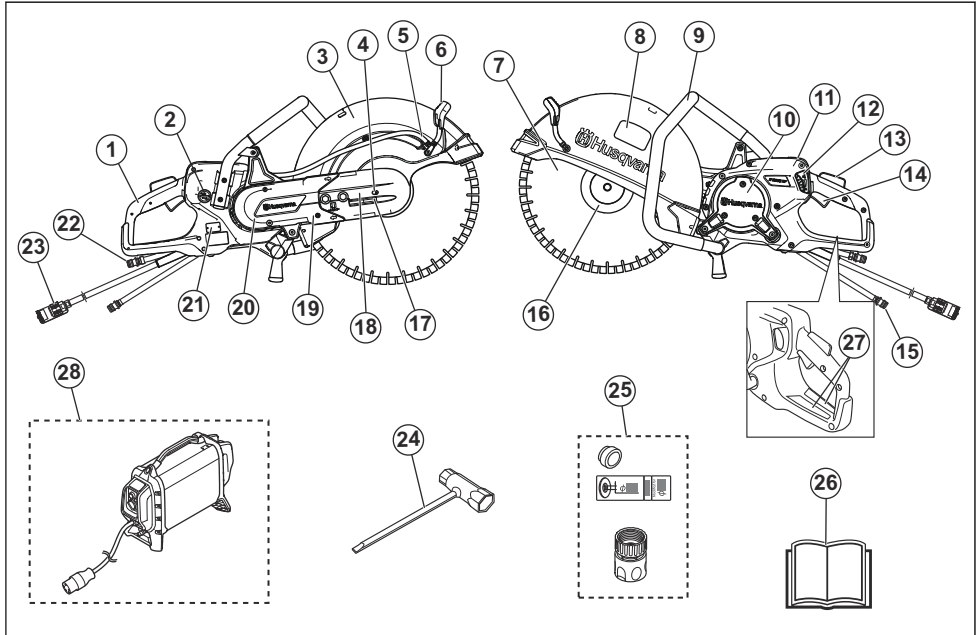

1. Задня ручка
2. Перемикач для подачі води
3. Кожух диска
4. Болт для блокування осі кожуха диска
5. З'єднання для підключення води до фільтра
6. Регульовальна ручка для кожуха диска
7. Різальне лезо (не входить до комплекту поставки)
8. Наклейка з інформацією про різальне спорядження
9. Передня ручка
10. Ревізійні кришки
11. Дисплей
12. Водопровідний кран
13. Фіксатор механічного пускового пристрою
14. Механічний пусковий пристрій
15. З'єднання для подачі води
16. Фланець, шпindel ь і втулка осі
17. Натяжний пристрій паса.
18. Різальна головка
19. Різальний маніпулятор
20. Кожух паса
21. Паспортна табличка
22. З'єднання для відведення води (зворотний шланг)
23. З'єднання силового агрегату
24. Комбінований гайковий ключ
25. Втулка, наклейка та з'єднувач для води
26. Посібник користувача
27. Інформаційна й попереджувальна наклейка
28. Високочастотний силовий агрегат Husqvarna (необхідний, не входить до комплекту поставки)

Символи на виробі



ПОПЕРЕДЖЕННЯ: Цей виріб може бути небезпечним і здатний спричинити тяжкі травми або смерть оператора чи сторонніх осіб. Будьте обережні й використовуйте виріб правильно.



Перед використанням виробу уважно прочитайте посібник користувача й переконайтеся в тому, що ви зрозуміли наведені в ньому вказівки.



Використовуйте сертифікований захисний шолом, захисні навушники, засоби захисту очей і органів дихання. Див. *Засоби індивідуального захисту на сторінці 93.*



Виріб відповідає вимогам застосовних директив ЄС.



Під час різання виникає пил. У разі вдихання пил може призвести до травм. Користуйтеся сертифікованими засобами захисту органів дихання. Обов'язково забезпечуйте належну вентиляцію.



Іскри від різального диска можуть спричинити загоряння пального, деревини, одягу, сухої трави або інших лейкозаймистих матеріалів.



ПОПЕРЕДЖЕННЯ! Віддача може бути несподіваною, швидкою та потужною й може призвести до травм, небезпечних для життя. Прочитайте інструкції, наведені в посібнику, та переконайтеся, що повністю зрозуміли їх, перш ніж починати експлуатацію виробу. Див. *Віддача на сторінці 101.*



При цьому різальний диск не повинне мати тріщин або інших пошкоджень.



Не використовуйте диски для циркулярних пилок.



Екологічне маркування. Цей виріб або його пакування не можна утилізувати разом із побутовими відходами. Утилізацію необхідно проводити на підприємстві з переробки відходів електричного й електронного обладнання.

Зверніть увагу: Інші позначення на виробі відповідають вимогам спеціальних сертифікатів для певних ринків.

Наклейка з інформацією про різальне спорядження

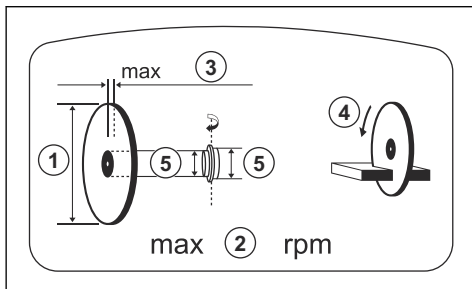

1. Діаметр різального диска
2. Максимальна частота обертання вихідного вала
3. Максимальна товщина диска
4. Напрямок обертання
5. Діаметр втулки

Паспортна табличка

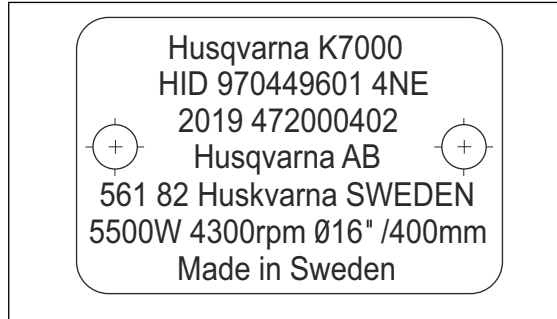

- 1 рядок: Бренд, модель
- 2 рядок: Ідентифікатор виробу
- 3 рядок: Рік випуску, серійний №
- 4 рядок: виробник
- 5 рядок: Адреса виробника
- 6 рядок: Вихідна потужність, частота обертання різального диска, макс. товщина деталі, що розрізується
- 7 рядок: країна-виробник

Відповідальність за якість продукції

Згідно із законом про відповідальність за якість продукції ми не несемо відповідальності за будь-які пошкодження, спричинені роботою наших виробів, якщо:

- виріб було неправильно відремонтовано;
- виріб було відремонтовано із використанням деталей, виготовлених не виробником або не затверджених ним;
- виріб обладнано аксесуаром, виготовленим не виробником або не затвердженим ним;
- виріб було відремонтовано в неавторизованому сервісному центрі або неавторизованою компанією;

Безпека

Визначення щодо безпеки

Попередження, застереження й примітки служать для наголошення на особливо важливих положеннях посібника.



ПОПЕРЕДЖЕННЯ: Вказує на те, що в разі порушення інструкцій, наведених у цьому посібнику, існує небезпека поранення або смерті оператора чи інших осіб, що знаходяться поруч.



УВАГА: Вказує на те, що в разі порушення інструкцій, наведених у цьому посібнику, існує небезпека пошкодження виробу, інших матеріалів або навколишніх об'єктів.

Зверніть увагу: Використовується для надання додаткової інформації щодо певної ситуації.

Загальні правила безпеки при роботі з електроінструментами



ПОПЕРЕДЖЕННЯ: Прочитайте всі попередження та всі інструкції. Недотримання попереджень та інструкцій може призвести до ураження електричним струмом, пожежі та/або серйозних травм.

Зверніть увагу: Збережіть усі попереджувальні знаки й інструкції для звернення до них у майбутньому. Терміном «електроінструмент» у попередженнях позначається ваш електроінструмент, який працює від електромережі (з кабелем), або акумуляторний (безпроводний) електроінструмент.

Безпека в робочій зоні

- **Забезпечуйте порядок та добре освітлення в робочій зоні.** Безлад і погане освітлення сприяють нещасним випадкам.
- **Не використовуйте електроінструмент у вибухонебезпечному середовищі, наприклад, у присутності вогненебезпечних рідин, газів або пилу.** Електроінструменти утворюють іскри, які можуть запалити пил або випари.
- **Не підпускайте до себе дітей та сторонніх осіб, коли працюєте з електроінструментом.** Ви можете відволіктися та втратити контроль.

Електробезпека

- **Вилки інструментів повинні підходити до розетки.** У жодному разі не змінюйте вилку будь-яким

чином. Незмінні вилки та відповідні розетки зменшують ризик враження електричним струмом.

- **Уникайте тілесного контакту із заземленими поверхнями, такими як труби, радіатори, кухонні плити та холодильники.** Існує підвищений ризик враження електричними струмом, якщо ваше тіло заземлене.
- **Захищайте інструмент від дощу та вологи.** Потрапляння води в інструмент збільшує загрозу ураження електричним струмом.
- **Використовуйте кабель лише за призначенням.** Ніколи не використовуйте кабель для перенесення чи перетягування предметів і не тягніть за нього, щоб вийняти вилку з розетки. Тримайте кабель подалі від джерела тепла, мастила, гострих країв або рухомих деталей. Пошкоджений чи заплутаний кабель збільшує ризик враження електричним струмом.
- **Під час експлуатації електроінструмента надворі використовуйте подовжувальний кабель, що підходить для застосування надворі.** Використання кабелю, який підходить для застосування надворі, зменшує ризик враження електричним струмом.
- **У разі застосування електроінструмента у вологому середовищі використовуйте джерело живлення, обладнане пристроєм захисного відключення (ПЗВ).** Використання ПЗВ знижує ризик ураження струмом.



УВАГА: Не мийте пристрій під тиском, оскільки вода може потрапити в електричну систему або двигун і спричинити пошкодження пристрою або коротке замикання.

Особиста безпека

- **Будьте пильними, слідкуйте за тим, що робите та дотримуйтеся правил здорового глузду під час експлуатації електроінструмента.** Не використовуйте електроінструмент, коли ви стомлені або перебуваєте під впливом наркотиків, алкоголю або лікарських засобів. Втрата уваги на мить під час експлуатації електроінструмента може призвести до серйозної травми.
- **Використовуйте засоби індивідуального захисту. Обов'язково необхідно користуватися засобами захисту для очей.** Засоби захисту, наприклад, респиратор, черевики з неслизькою підшоивою, каска або засоби захисту органів слуху при використанні у відповідних умовах зменшують ризик травмування.
- **Запобігайте випадковому запуску.** Переконайтеся в тому, що вимикач перебуває у вимкненому

- положенні, перш ніж підключати інструмент до джерела живлення й / або акумуляторного блока, піднімати або переносити його. Не переносьте електроінструменти, тримаючи палець на вимикачі, і не пускайте напругу на електроінструменти, які увімкнено. Це може призвести до нещасних випадків.
- Перед вимканням інструмента приберіть будь-які регульовані або гайкові ключі. Якщо залишити на обертальній частині гайковий ключ або гайковий вороток, це може призвести до травм.
- Не прикладайте дуже великих зусиль. Завжди стійте твердо на ногах, підтримуйте баланс. Це дозволить краще контролювати електроінструмент у несподіваних ситуаціях.
- Одягайтеся правильно. Не вдягайте просторий широкий одяг, не надягайте на себе ювелірні вироби. Волосся, одяг та рукавиці повинні знаходитися подалі від рухомих деталей. Просторий широкий одяг, ювелірні вироби або довге волосся можуть потрапити в рухомі деталі.
- У разі наявності обладнання з видалення й збору пилу переконайтеся в тому, що воно під'єднано та використовується правильно. Використання обладнання для збору пилу зменшує ризики, поєднані з пилом.
- Рівень вібрації при експлуатації електроінструмента може відрізнятись від заявленого загального значення залежно від способу використання інструмента. Оператори повинні визначити належні заходи безпеки, виходячи з оцінки небезпек у реальних умовах експлуатації (з урахуванням всіх етапів робочого циклу - у тому числі, коли інструмент вимкнений або працює без навантаження (на додаток до часу роботи після запуску курком)).
- Під час роботи двигуна залишайтеся на достатній відстані від диска.

Експлуатація та догляд за електроінструментом

- Не прикладайте силу до електроінструмента. Вибирайте електроінструмент, що підходить для ваших потреб. Електроінструмент краще, безпечніше та швидше виконає ту роботу, для якої він призначений.
- Не використовуйте електроінструмент, якщо вимикач не працює. Будь-який електроінструмент, яким неможливо керувати за допомогою вимикача, є небезпечним та підлягає ремонту.
- Коли ви збираєтеся виконувати будь-які налаштування, замінювати приладдя або залишати інструмент на зберігання, сплотку витягніть штекер із розетки живлення й/або акумуляторний блок з електроінструмента. Такі запобіжні заходи зменшують ризик ненавмисного запуску електроінструмента.

- Вимкнені електроінструменти зберігайте в недоступному для дітей місці й не дозволяйте користуватися ними особам, які не ознайомилися з роботою електроінструмента або з цією інструкцією. Електричні інструменти становлять небезпеку в руках не підготовлених користувачів.
- Технічне обслуговування електроінструментів. Перевіряйте електроінструмент на предмет зміщення чи вигину рухомих деталей, поломки деталей та будь-якого іншого стану, що може негативно позначитися на його роботі. У разі пошкодження відремонтуйте електроінструмент, перш ніж користуватися ним. Багато нещасних випадків виникають внаслідок недостатнього технічного обслуговування електричних інструментів.
- Підтримуйте різальні елементи в нагостреному та чистому стані. Різальні елементи, що добре обслуговуються та мають гострі різальні кромки, будуть легше керуватися та з меншою імовірністю будуть заклинати.
- Використовуйте електроінструмент, приладдя та різці у відповідності з цією інструкцією, враховуючи умови та характер роботи, яку потрібно виконати. Використання електроінструмента для виконання непередбачених операцій може призвести до небезпечної ситуації.
- За жодних обставин не можна вносити зміни в конструкцію культиватора без дозволу виробника. Використовуйте тільки оригінальні запчастини. Внесення змін у конструкцію або застосування додаткових аксесуарів, яке не було узгоджене з виробником, може призвести до серйозних травм і навіть загибелі користувача та інших осіб.
- Переконайтеся в тому, що через робочу зону чи матеріал, який підлягає різанню, не прокладено трубопроводи чи електрокабелі.
- Завжди перевіряйте та встановлюйте вказівні знаки на місцях прокладання газових труб. Різання поблизу газових труб завжди пов'язане з небезпекою. Переконайтеся в тому, що під час різання не виникають іскри, адже існує небезпека вибуху. Завжди зосереджуйтеся на завданні. Недбалість може призвести до серйозних травм або смерті.

Обслуговування

- Сервісне обслуговування електроінструмента повинен виконувати кваліфікований майстер з використанням лише ідентичних запасних частин. Це гарантуватиме підтримання безпечної роботи електроінструмента.

Попередження про дотримання техніки безпеки під час експлуатації різака

- Кожух, який іде в комплекті до інструмента, має бути надійно прикріплено до електроінструмента

й розташовано таким чином, щоб звернена до оператора відкрита частина диска була якнайменшою. Під час роботи оператору слід вибирати таке положення, щоб у площині диска, який обертається, не перебував ані сам оператор, ані сторонні особи. Цей кожух призначений для захисту оператора від фрагментів зламаного диска й випадкового контакту з диском.

- Для роботи із цим інструментом використовуйте тільки армовані диски на зв'язці або алмазні відрізи диски. Можливість прикріпити аксесуар до електроінструмента жодним чином не гарантує безпечність роботи.
- Номінальна частота обертання приладдя має щонайменше дорівнювати максимальній частоті, зазначеній на електроінструменті. Приладдя, яке працює на частоті обертання вищій за номінальну, може зруйнуватися й розлетітися.
- Диски мають використовуватися тільки для рекомендованих застосувань. Наприклад, не слід шліфувати боковою частиною відрізного диска.
- Завжди використовуйте непошкоджені фланці дисків, які підходять за діаметром до вибраного колеса. Правильні фланці дисків слугують опорою для колеса, завдяки чому знижується вірогідність руйнування диска.
- Не використовуйте спрацьовані армовані диски, призначені для більших за розміром електроінструментів. Такі диски не розраховані на високу швидкість обертання, притаманну меншим електроінструментам, і можуть розтрощитися.
- Зовнішній діаметр і товщина приладдя мають відповідати паспортній потужності електроінструмента. Забезпечити належний захист і контроль приладдя неправильного розміру неможливо.
- Розмір отвору на дисках і фланцях під вал має точно відповідати розміру шпindelя електроінструмента. Диски й фланці з отворами під вал, які не підходять до кріплення на електроінструменті, будуть розбалансовані, занадто сильно вібруватимуть і можуть спричинити втрату контролю.
- Не використовуйте пошкоджені диски. Перед кожним використанням слід перевіряти диски на наявність відбитих шматків або тріщин. Якщо ви впустили електроінструмент або диск, перевірте їх на наявність пошкоджень або встановіть непошкоджений диск. Після перевірки й встановлення диска виберіть таке положення, щоб у площині диска, який обертається, не перебував ані оператор, ані сторонні особи, і ввімкніть електроінструмент на 1 хвилину на максимальній частоті обертання без навантаження. Пошкоджені диски зазвичай руйнуються за цей час.
- Використовуйте засоби індивідуального захисту. Залежно від обставин використовуйте захисну маску, прозорий щиток або захисні окуляри. Якщо

необхідно, надягайте респіратор, захисні навушники, рукавиці й робочий фартух, який може захистити від невеликих фрагментів заготовки. Засоби захисту очей мають захищати під час роботи від уламків, що відлітають. Респіратор має фільтрувати частинки, які утворюються під час роботи. Тривалий вплив шуму високої інтенсивності може призвести до втрати слуху.

- Тримайте сторонніх осіб на безпечній відстані від робочої зони. Будь-яка особа, яка перебуває в межах робочої зони, має використовувати засоби індивідуального захисту. Фрагменти заготовки або зламаного диска можуть відлетіти й спричинити травми за межами робочої зони.
- Під час роботи інструмент слід завжди тримати тільки за ізольовану поверхню, оскільки приладдя може торкнутися схованих електричних дротів. Приладдя, яке торкається кабелів під напругою, може проводити напругу до відкритих металевих деталей електроінструмента, через що оператор може бути уражений струмом.
- Розсташуйте шнур на відстані від приладдя, що обертається. Якщо ви втратите контроль, шнур може бути розрізаний або застрягнути в приладді, що може призвести до затягування руки в диск, що обертається.
- Заборонено класти електроінструмент, доки приладдя повністю не зупинилося. Диск, який обертається, може торкнутися поверхні, що призведе до втрати контролю над електроінструментом.
- Не запускайте електроінструмент, тримаючи його близько до себе. Випадковий контакт із приладдям, що обертається, може призвести до затягування одягу, що спричинить до зіткнення приладдя з вашим тілом.
- Регулярно очищайте вентиляційні отвори електроінструмента. Вентилятор двигуна затягуватиме пил усередину корпусу, а надмірне накопичення мікроскопічних часток металу може стати причиною ураження струмом.
- Не використовуйте електроінструмент поблизу легкозаймистих матеріалів. Іскри можуть призвести до займання цих матеріалів.

Віддача й супутні попередження

- Віддача є раптовою реакцією на затискування або застрягання диска, який обертається. Затискування або застрягання спричиняє швидке зупинення диска, який обертається, що, у свою чергу, призводить до неконтрольованого руху електроінструмента в напрямку, протилежному напрямку обертання диска в точці вигину.
- Наприклад, у разі затискування або застрягання абразивного диска в заготовці край диска, який потрапив до зони затискування, може врізатися в поверхню матеріалу й відскочити. Диск може відскочити в напрямку оператора або від нього, залежно від напрямку руху диска в зоні

затискування. Абразивні диски також можуть ламатися в цих умовах.

- **Віддача є результатом неправильного використання електроінструмента й/або неправильних методів чи умов роботи. Її можна уникнути завдяки зазначеним далі належним заходам безпеки.**
- **Міцно тримайте руків'я електроінструмента; розташуйте тіло й руки таким чином, щоб опиратися силам віддачі.** Завжди використовуйте додаткову ручку, за наявності, для забезпечення максимального контролю на випадок віддачі або скручувального зусилля під час запуску. Оператор може контролювати скручувальні зусилля або віддачу, якщо вжито відповідних запобіжних заходів.
- **Заборонено класти руку біля приладдя, що обертається.** Приладдя може відскочити на вашу руку.
- **Не розташуйте тіло в одну лінію з диском, що обертається.** Віддача виштовхуватиме інструмент у напрямку, протилежному руху диска в зоні затискування.
- **Будьте особливо обережні під час обробки кутів, гострих країв тощо** Не допускайте коливання й чіпляння приладдя. Будьте уважні під час обробки кутів і гострих країв, а також не допускайте коливання й чіпляння приладдя, що обертається, оскільки це може спричинити втрату контролю або віддачу.
- **Не встановлюйте ланцюг пилки, лезо для різьблення по деревині, сегментований алмазний диск із проміжком на периферії більше 10 мм або диск із зубцями.** Такі диски часто спричиняють віддачу й призводять до втрати контролю.
- **Не допускайте блокування диска й не застосовуйте надмірний тиск.** Не намагайтеся зробити проріз надмірної глибини. Перевантаження диска збільшує навантаження й підвищує схильність до скручування або вигину в прорізі, а також можливість віддачі або руйнування диска.
- **У разі вигину диска або переривання розрізання з будь-якої причини слід вимкнути електроінструмент і не рухати його, доки диск не зупиниться.** Не виймайте диск із розрізу, коли він обертається, оскільки це може спричинити віддачу. Слід дізнатися, через що відбувається вигин диска, і вжити корегувальних дій для усунення причини вигину диска.
- **Не продовжуйте операцію різання, якщо диск не вийнято із заготовки.** Дайте диску змогу досягти максимальної частоти обертання й знову обережно введіть його в розріз. Якщо ввімкнути електроінструмент, коли диск перебуває в заготовці, це може призвести до вигину, руху вгору або віддачі.
- **Розташуйте панелі або заготовки збільшеного розміру на опорі, щоб знизити ризик затискування диска й віддачі.** Великі заготовки можуть

прогинаються під власною вагою. Опори мають бути розміщені під заготовкою біля лінії різання й біля краю заготовки з обох боків диска.

- **Будьте особливо уважні під час вирізання прямокутних отворів у стінах і в інших спільних зонах.** Лезо може перерізати труби газо- або водопостачання, електричні дроти або зачепити інші об'єкти, що спричинить віддачу.

Загальні правила техніки безпеки



ПОПЕРЕДЖЕННЯ: Перш ніж розпочати використання виробу, уважно прочитайте наведені нижче попередження.

- У разі неправильного або недбалого використання бензоріз може спричинити тяжкі травми або навіть смерть. Дуже важливо, щоб ви прочитали цей посібник користувача та зрозуміли його зміст. Також рекомендується перед початком роботи надати особам, які користуватимуться виробом уперше, практичні інструкції.
- Не вносьте зміни до конструкції цього виробу. Внесення в конструкцію виробу змін, не схвалених виробником, може призвести до тяжких травм або смерті.
- Не використовуйте виріб, якщо існує імовірність того, що зміни було внесено іншими особами.
- Використовуйте тільки оригінальні запчастини й аксесуари. Використання аксесуарів і запасних частин, не схвалених виробником, може призвести до тяжкої травми чи смерті.
- Підтримуйте виріб чистим. Переконайтеся, що знаки та наклейки знаходяться в читабельному стані.
- Ніколи не дозволяйте дітям або невідготовленим людям використовувати виріб або здійснювати його технічне обслуговування.
- Дозволяйте керувати виробом стороннім людям тільки після того, як вони повністю прочитають посібник користувача й зрозуміють його вміст.
- Виріб може експлуатуватися тільки особами, які мають дозвіл.
- Під час роботи цього виробу утворюється електромагнітне поле. Це поле може за деяких умов взаємодіяти з активними чи пасивними медичними імплантатами. Щоб знизити ризик тяжких або смертельних травм, рекомендуємо особам із медичними імплантатами проконсультуватися зі своїм лікарем і виробником медичного імплантату перед початком експлуатації цього виробу.
- Інформація в посібнику користувача в жодному разі не замінить професійних навичок та досвіду. Якщо ви не впевнені в безпеці своїх дій, припиніть роботу й зверніться за порадою до фахівця. Зверніться до свого дилера з обслуговування. Не виконуйте дій, у безпечності яких ви не впевнені.

Правила техніки безпеки під час використання



ПОПЕРЕДЖЕННЯ: Перш ніж розпочати використання виробу, уважно прочитайте наведені нижче попередження.

- Перед використанням бензоріза ви повинні усвідомити ефекти віддачі як способи їхнього уникнення. Див. *Віддача на сторінці 101*.
- Проводьте перевірки безпеки, технічне й інше обслуговування, як описано в цьому посібнику користувача. Деякі види робіт з обслуговування й ремонту мають проводитися лише у авторизованому центрі обслуговування. Див. *Правила техніки безпеки під час обслуговування на сторінці 96*.
- Забороняється використовувати виріб у разі його несправності.
- Забороняється використовувати виріб, якщо ви втомлені, хворі, чи перебуваєте під впливом наркотиків, алкоголю або медикаментів. Ці умови можуть небажаним чином вплинути на зір, реакцію, координацію рухів або спроможність приймати зважені рішення.
- Заборонено вмикати інструмент без паса й відповідного кожуха. Зчеплення може від'єднатися й спричинити тяжкі травми.
- Іскри від різального диска можуть спричинити займання легкозаймистих матеріалів, як-от бензину, іншого пального, деревини, одягу й сухої трави.
- Не ріжте матеріали, що містять азбест.

Засоби індивідуального захисту



ПОПЕРЕДЖЕННЯ: Перш ніж розпочати використання виробу, уважно прочитайте наведені нижче попередження.

- Під час роботи обов'язково користуйтеся відповідними засобами індивідуального захисту. Засоби індивідуального захисту не можуть повністю ліквідувати небезпеку травм, але в разі нещасного випадку вони знизять ступінь серйозності травми. Зверніться до сервісного дилера по допомогу у виборі правильних засобів захисту.
- Використовуйте затверджений захисний шолом.
- Користуйтеся відповідними захисними навушниками. Тривала робота за сильного шуму може призвести до погіршення слуху. Працюючи в захисних навушниках, прислухайтеся до попереджувальних сигналів або окликів. Вимкнувши двигун інструмента, негайно зніміть захисні навушники.
- Для зменшення небезпеки травм від відкинутих об'єктів використовуйте затверджені засоби захисту очей. Якщо Ви використовувате захисну

маску, додатково потрібно вдягати перевірені захисні окуляри. Перевірені захисні окуляри повинні відповідати стандартам ANSI Z87.1 в США чи EN 166 у країнах ЄС. Захисна маска повинна відповідати стандарту EN 1731.

- Використовуйте міцні робочі рукавиці.
- Користуйтеся затвердженими засобами захисту органів дихання. Під час використання інструментів для шліфування чи формування матеріалу (різців, шліфувальних станків, дрилів) утворюються пил та випари, які можуть містити небезпечні хімічні речовини. З'ясуйте склад матеріалу, який ви збираєтеся обробити, і використовуйте відповідний респіратор.
- Використовуйте добре припасований, міцний і зручний одяг, що забезпечує повну свободу рухів. Під час різання виникають іскри, які можуть підпалити одяг. Husqvarna рекомендує під час роботи носити одяг із важкозаймистої бавовняної або щільної джинсової тканини. Не носіть під час роботи одяг із таких матеріалів, як нейлон, поліестер або віскоза. У разі займання такий матеріал може плавитися та приставати до шкіри. Не носіть під час роботи шорти.
- Використовуйте черевки зі сталевими носками й неслизькою підошвою.
- Завжди тримайте під рукою аптечку.



- Від різального диска можуть відлітати іскри. Завжди майте наготові вогнегасник.

Противібраційна безпека



ПОПЕРЕДЖЕННЯ: Перш ніж розпочати використання виробу, уважно прочитайте наведені нижче попередження.

- Під час роботи виробу вібрації переходять від виробу до оператора. Регулярна й часта робота з виробом може спричинити травмування або підвищити ступінь тяжкості травм оператора. Симптоми травми можуть проявлятися в пальцях, зап'ястках, руках, плечах і/або нервах, у вигляді порушення кровопостачання або в інших частинах тіла. Травми можуть викликати слабкість та/або стати хронічними, і можуть посилюватися поступово протягом декількох тижнів, місяців або років. До можливих травм

можна віднести пошкодження системи кровообігу, нервової системи, суглобів й інших частин тіла.

- Симптоми можуть виникати під час роботи з виробом або в інший час. Якщо за наявності симптомів продовжувати працювати з виробом, симптоми можуть посилюватися або ставати хронічними. Якщо у вас виникли вказані далі або інші симптоми, зверніться по медичну допомогу.
- Оніміння, утрата чутливості, поціпування, поколювання, біль, печіння, пульсація, залякання, незграбність, утрата сили, зміна кольору або стану шкіри.
- Симптоми можуть посилюватися за низьких температур. Під час роботи з виробом у холодних умовах надягайте теплий одяг і тримайте руки теплими й сухими.
- Щоб забезпечити правильний рівень вібрації, виконуйте технічне обслуговування виробу й керуйте ним, як зазначено в посібнику користувача.
- Виріб обладнано системою поглинання вібрації, що зменшує вібрацію, яка передається від ручок на оператора. Дозвольте виробу працювати вільно. Не проштовхуйте його із зусиллям. Тримайте виріб за ручки легко, але при цьому зберігайте контроль над ним і стежте за безпекою роботи. Не притискайте ручки до кінцевих упорів сильніше, ніж потрібно.
- Тримайте руки тільки на ручці або рукоятках. Тримайте всі інші частини тіла на відстані від виробу.
- негайно зупиніть виріб, якщо раптово виникнуть сильні вібрації. Не продовжуйте роботу, доки не буде усунуто причину підвищеної вібрації.
- Під час різання граніту або міцного бетону вібрація виробу сильніша, ніж під час роботи з м'яким бетоном. Тупе, несправне, невірно загострене різальне обладнання або обладнання невірного типу збільшує вібрацію.

Механізми безпеки на пристрої



ПОПЕРЕДЖЕННЯ: Перш ніж розпочати використання виробу, уважно прочитайте наведені нижче попередження.

- Не використовуйте виріб із пошкодженими захисними пристроями.
- Регулярно перевіряйте захисні пристрої. У випадку пошкодження захисних пристроїв зверніться до сертифікованого центру обслуговування Husqvarna.
- Забороняється вносити зміни в захисні пристрої.
- Забороняється працювати з виробом, якщо захисні пластини, кожухи, запобіжні вимикачі або інші захисні пристрої зламані або не встановлені.

Фіксатор механічного пускового пристрою та клапан ON/OFF (УВИМК./ВИМК.) для води

Фіксатор механічного пускового пристрою запобігає випадковому ввімкненню живлення та регулює клапан ON/OFF (УВИМК./ВИМК.) для води.

Якщо взятися за ручку й натиснути на фіксатор механічного пускового пристрою (А), блокування цього пристрою буде знято (В), а клапан для води буде відкрито.

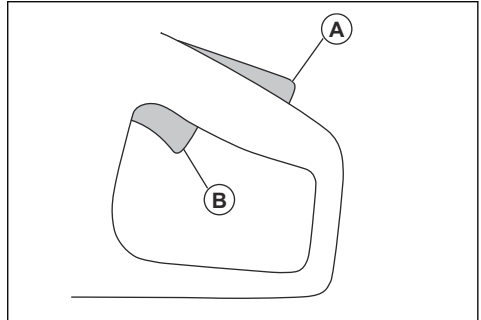

Коли ви випускаєте ручку з рук, фіксатор і механічний пусковий пристрій повертаються до вихідного положення. Ця функція блокує механічний пусковий пристрій і зупиняє виріб. Водяний клапан повертається в закрите положення.

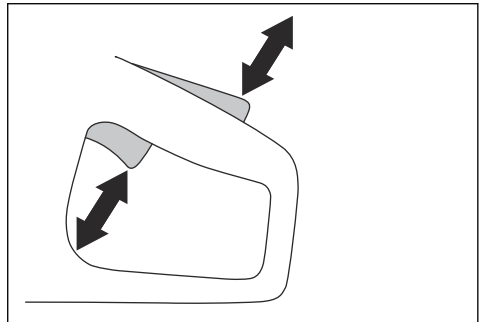

Перевірка фіксатора механічного пускового пристрою

1. Перевірте, чи блокується механічний пусковий пристрій на холостому ході, коли ви відпускаєте фіксатор.

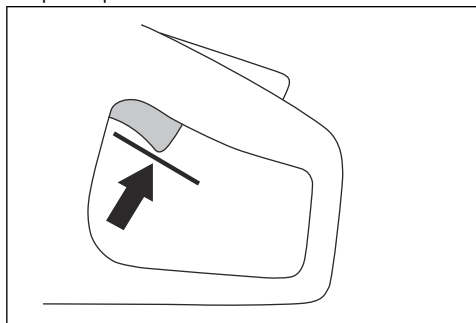

2. Натисніть на фіксатор механічного пускового пристрою та переконайтеся, що він повертається у вихідне положення, коли ви відпускаєте його.

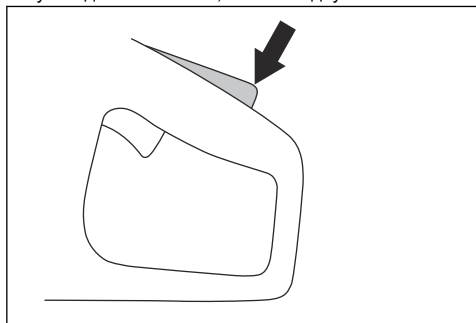

3. Переконайтеся, що механічний пусковий пристрій і фіксатор рухаються вільно, а зворотні пружини працюють правильно.

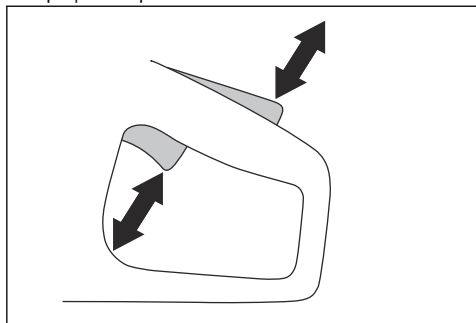

4. Увімкніть виріб і доведіть його до максимальної частоти обертання.

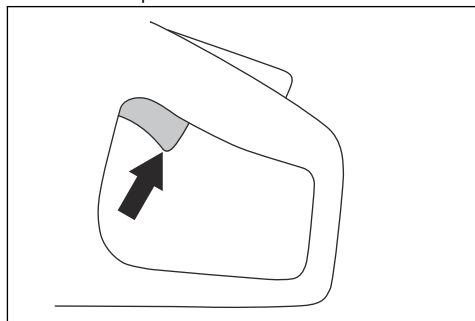

5. Відпустіть регулятор потужності та переконайтеся, що різальний диск зупиняється менш ніж за 10 секунд і залишається нерухомим.

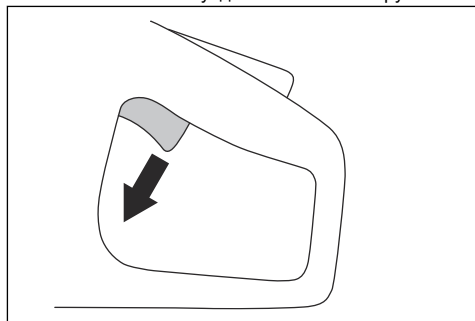

Кожух диска



ПОПЕРЕДЖЕННЯ: Перед увімкненням виробу перевірте правильність установлення кожуха диска. Не використовуйте виріб, якщо на ньому немає кожуха диска, він несправний або має тріщини.

Кожух диска встановлюється над різальним диском. Кожух диска захищає від травм у ситуаціях, коли частини диска або матеріалу, який ви ріжете, відлітають у напрямку оператора.

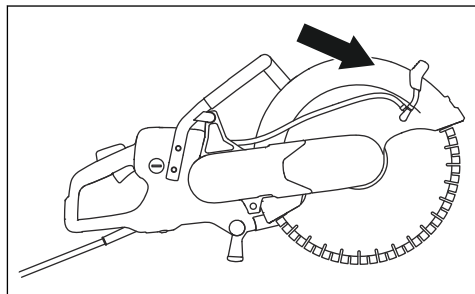

Перевірка диска й кожуха диска



ПОПЕРЕДЖЕННЯ: Пошкоджений різальний диск може призвести до травмування.

1. Переконайтеся в тому, що різальний диск правильно встановлено й не має пошкоджень.
2. Переконайтеся в тому, що кожух диска не має тріщин або пошкоджень.
3. Якщо кожух диска пошкоджено, замініть його.

Запуск і захист від перевантаження

Виріб оснащено запуском з електронним керуванням і захистом від перевантаження Elgard™. Електроніка миттєво вимикає струм, якщо диск не обертається вільно.

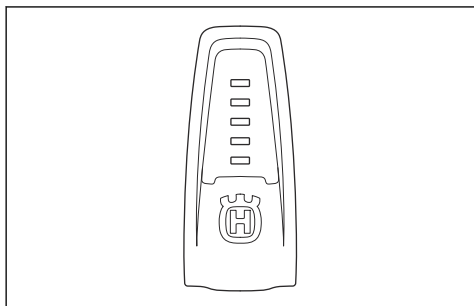

Пояснення стосовно роботи індикаторів див. у таблиці, *Індикаторні лампи у виробі на сторінці 108.*

Система амортизації вібрації

Виріб обладнаний системою амортизації вібрації, яка створена для мінімізації вібрації та полегшення роботи. Система поглинання вібрації, якою оснащено виріб, зменшує передачу вібрації від двигуна та різального обладнання до рукоятки виробу.

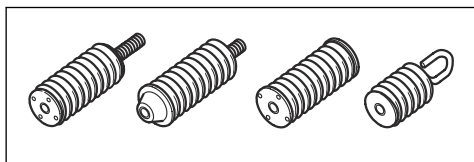

Перевірка системи поглинання вібрації



ПОПЕРЕДЖЕННЯ: Переконайтеся, що двигун вимкнений і штепсель від'єднано від розетки.

1. Переконайтеся, що на елементах поглинання вібрації немає тріщин або деформацій. Замініть елементи поглинання вібрації, якщо вони пошкоджені.
2. Упевніться, що елементи поглинання вібрації правильно прикріплені до двигуна та рукоятки.

Правила техніки безпеки під час обслуговування



ПОПЕРЕДЖЕННЯ: Перш ніж розпочати використання виробу, уважно прочитайте наведені нижче попередження.

- Переконайтеся, що двигун вимкнений і штепсель від'єднано від розетки.
- Використовуйте засоби індивідуального захисту. Див. *Засоби індивідуального захисту на сторінці 93.*
- Якщо не проводити правильне та регулярне технічне обслуговування, виникає небезпека травм та пошкодження виробу.
- Виконуйте лише ті роботи з технічного обслуговування, які наведені в цьому посібнику користувача. Усі інші операції з технічного обслуговування мають виконуватися в сертифікованому сервісному центрі.
- Регулярне обслуговування виробу може проводити авторизований центр обслуговування Husqvarna.
- Замінійте пошкоджені, зношені або зламані деталі.
- Використовуйте лише оригінальні додаткові аксесуари.

Збирання

Різальні диски



ПОПЕРЕДЖЕННЯ: Під час монтажу виробу завжди надягайте захисні рукавиці.



ПОПЕРЕДЖЕННЯ: Різальний диск може розтритися й травмувати оператора.



ПОПЕРЕДЖЕННЯ: Перед використанням, а також одразу після непередбаченого контакту з іншими предметами

перевіряйте різальний диск на наявність тріщин, утрачених сегментів або відсутності балансу. Не використовуйте пошкоджений різальний диск. Після перевірки й установлення різального диска виберіть таке положення, щоб у площині диска, який обертається, не перебував ані оператор, ані сторонні особи, і ввімкніть електроінструмент на одну хвилину на максимальній частоті обертання без навантаження.



ПОПЕРЕДЖЕННЯ: Виробник різального диска надає попередження й рекомендації щодо експлуатації та належного технічного обслуговування різального диска. Ці попередження надаються разом із різальним диском. Прочитайте й дотримуйтеся інструкцій, що надаються в комплекті з різальним диском.

Алмазні різальні диски



ПОПЕРЕДЖЕННЯ: Під час роботи алмазні диски сильно нагріваються. Перегрітий алмазний різальний диск погано працює, може зазнати пошкоджень і створює небезпеку.



ПОПЕРЕДЖЕННЯ: Забороняється різати алмазним диском пластмасу. Гарячий алмазний різальний диск може розплавлювати пластик, що призведе до віддачі.

- Алмазні диски мають сталевий сердечник із сегментами, які виготовлені з технічних алмазів.
- Алмазні диски підходять для роботи з кладкою, армованим бетоном і каменем.
- Переконайтеся в тому, що алмазний різальний диск обертається в напрямку, зазначеному стрілкою на алмазному диску.

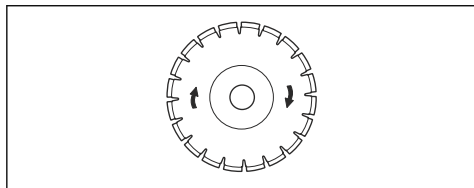

- Завжди користуйтеся гострим алмазним диском.
- Алмазні диски можуть затупитися у випадку неправильного тиску подачі або внаслідок різання таких матеріалів, як армований бетон. У разі використання тупого алмазного диска він стає занадто гарячим, що може спричинити відрив алмазних сегментів.

Різальні диски для використання у високошвидкісних різачках



ПОПЕРЕДЖЕННЯ: Використовуйте лише алмазні різальні диски. Не використовуйте диски із зубцями, наприклад різальні диски для дерева або диски з твердосплавними вставками. Небезпека віддачі підвищується, а твердосплавні вставки можуть відірватися й відскочити на високій швидкості. Це може спричинити травми або смерть.



ПОПЕРЕДЖЕННЯ: Неправильне використання може призвести до перегрівання диска. Перегрітий диск може призвести до несправності, що може спричинити пошкодження й травми.



ПОПЕРЕДЖЕННЯ: Заборонено використовувати різальні диски, які розраховані на нижчі максимальні частоти обертання, ніж у різачка. Використовуйте лише різальні диски, які відповідають національним або регіональним стандартам.

Зверніть увагу: Розрізайте тільки ті матеріали, які зазначені в інструкції до диска.

Диск має бути розрахований на частоти обертання, зазначені на паспортній табличці різачка, або вищі.

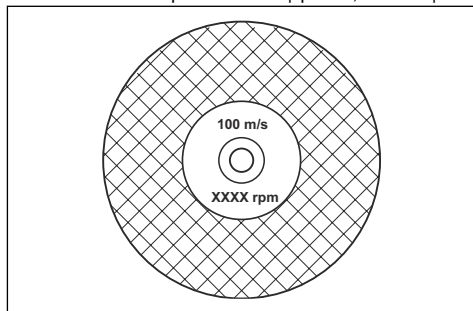

Вібрація різального диска



УВАГА: Якщо прикласти надмірну силу до виробу, різальний диск може перегрітися, зігнутися й спричинити вібрацію. Не прикладайте надмірну силу до виробу. Якщо вібрація продовжується, замініть різальний диск.

Загострення різального диска

Зверніть увагу: Для отримання кращих результатів використовуйте гострі різальні диски.

- Загострення різального диска виконується шляхом різання м'яких матеріалів на кшталт піщаника чи цегли.

Алмазні різальні диски для різання з використанням МОР



УВАГА: Завжди використовуйте фланець диска такого розміру, який зазначено для поточного розміру диска. Не використовуйте пошкоджені фланці диска.

Під час роботи алмазний різальний диск стає дуже гарячим через тертя. Якщо алмазний різальний диск стає занадто гарячим, він зменшує натяг паса диска або призводить до розтріскування сердечника диска.

Перш ніж торкнутися диска, дайте йому охолонути.

- Для охолодження під час роботи сердечника й сегментів алмазних дисків, призначених для різання з МОР, слід використовувати воду. Алмазні диски для різання з МОР заборонено використовувати для різання без МОР.
- Якщо використовувати алмазні диски для різання з МОР без застосування води, алмазний різальний диск може стати дуже гарячим. Це призведе до зниження експлуатаційних характеристик, пошкодження диска й поставить під загрозу безпеку роботи.

Алмазні різальні леза для сухого різання

- Під час використання алмазних різальних дисків для сухого різання необхідно забезпечити достатній потік повітря навколо диска, що знижуватиме його температуру. Через це використовувати алмазні різальні диски для сухого різання рекомендується лише протягом нетривалого часу. Кожні кілька секунд давайте такому алмазному різальному диску попрацювати вільно без контакту з матеріалом. Це дає змогу знизити температуру диска за допомогою повітря.

Алмазний різальний диск – вимоги



ПОПЕРЕДЖЕННЯ: Упевніться, що алмазний сегмент (Т1) є ширшим за диск (Т2). Це запобігає затискуванню в різальному пазі й віддачі.

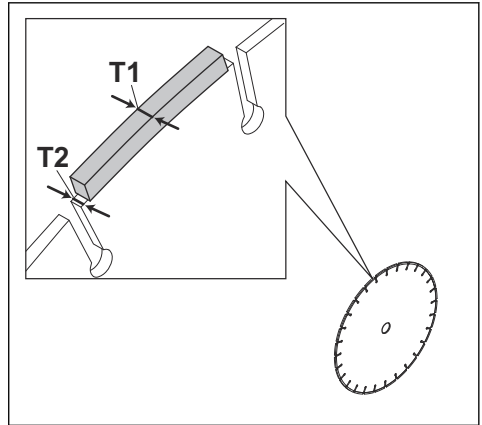

УВАГА: Не використовуйте алмазні різальні диски з позитивними передніми кутами.

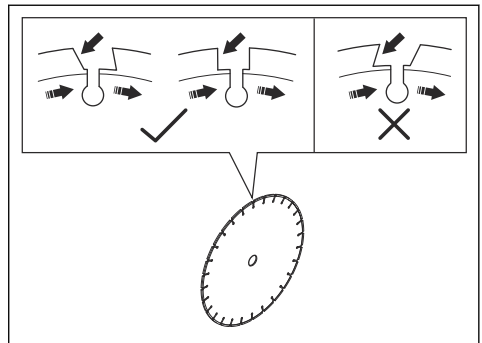

УВАГА: Не використовуйте алмазні різальні диски із зазором між сегментами, що перевищує 10 мм (А).

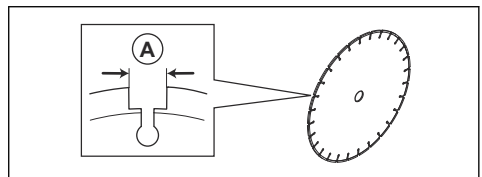

УВАГА: Не використовуйте алмазні різальні диски, товщина яких перевищує максимально рекомендовану, див. *Рекомендовані розміри різального диска на сторінці 113.*



УВАГА: Деякі умови різання й зношені диски можуть призводити до надмірного зношення по боках сегментів. Замінити диск необхідно до його повного зношення.

Зазубрені леза



ПОПЕРЕДЖЕННЯ: За жодних обставин не використовуйте зазубрені леза на кшталт лез для дерева, циркулярних зазубрених лез, лез із твердосплавними насадками тощо. У такому разі зростає небезпека віддачі, а за несприятливих умов твердосплавні леза можуть зірватися й відлетіти на високій швидкості. Недбалість може призвести до серйозних ушкоджень або навіть смерті.



ПОПЕРЕДЖЕННЯ: Правила техніки безпеки вимагають інший тип захисту при роботі з лезами з твердосплавними насадками, який не використовується на бензорізах, наприклад, «огороження із захистом на 360°». Різаки (цей прилад) розраховано на використання алмазних різальних дисків і оснащено різними захисними засобами, які не забезпечують захист від небезпек, що виникають під час роботи з дисками для різання деревини.

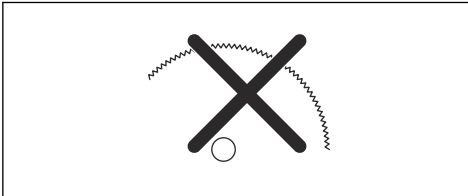

Використання цього різачка з лезами з твердосплавними пластинами є порушенням правил техніки безпеки.

Через небезпечні особливості та аварійні ситуації, пов'язані із гасінням пожеж та рятувальними операціями, які проводяться різними добре підготовленими громадськими рятувальними службами, професійними рятувальниками (пожежниками), Husqvarna усвідомлює, що вони можуть використовувати в певних надзвичайних ситуаціях різачки з лезами з твердосплавними пластинами через здатність цих лез розрізати різні типи перешкод та комбінацій матеріалів у разі відсутності часу на заміну різальних лез та обладнання. Використовуючи різач, завжди пам'ятайте, що в разі неправильної експлуатації диски з твердосплавними пластинами більш схильні до віддачі, ніж алмазні різальні диски. Леза з твердосплавними пластинами можуть також відкидати частини матеріалу від себе.

З цієї причини різачки, обладнані лезами з твердосплавними пластинами повинні використовуватися тільки підготовленими рятувальниками, які добре усвідомлюють ризик, пов'язаний з їхнім використанням і тільки в тих аварійних ситуаціях, коли інше обладнання вважається чи є неефективним для гасіння пожеж та рятувальних операцій. Різаки, обладнані лезами з твердосплавними пластинами не повинні використовуватися для різання деревини, якщо це не пов'язано з рятувальними операціями.

Перевірка шпинделя й шайб фланця



УВАГА: Використовуйте лише шайби фланця Husqvarna з мінімальним діаметром 105 мм / 4,1 дюйма.



ПОПЕРЕДЖЕННЯ: Не використовуйте дефектні, зношені чи брудні шайби фланця. Використовуйте лише шайби фланця одного розміру. Застосування невірних шайб фланця може призвести до пошкодження або від'єднання різального диска.

Під час заміни різального диска перевірте вал шпинделя й шайби фланця.

1. Переконайтеся в тому, що різьблення на шпинделі не пошкоджено. Замініть пошкоджені деталі.

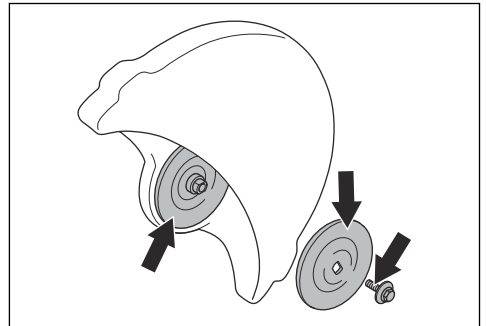

2. Переконайтеся, що зони контакту на різальному диску й на шайбах фланця не пошкоджені. Замініть пошкоджені деталі.
3. Переконайтеся, що шайби фланця чисті й мають правильний розмір.
4. Переконайтеся, що шайби фланця вільно рухаються на валу шпинделя.

Перевірка втулки осі

Втулки осі застосовуються для з'єднання виробу із центральним отвором різального диска. У комплекті з виробом постачається втулка осі одного з таких двох типів:

- Втулка осі, яку можна обернути на інший бік і застосовувати із центральними отворами розміром 20 мм / 0,79 дюйма або 25,4 мм / 1 дюйм.
- Втулка осі розміром 25,4 мм / 1 дюйм.
- На бирці, що розташована на кожусі диска, вказано встановлену втулку осі, а також характеристики відповідних різальних дисків.

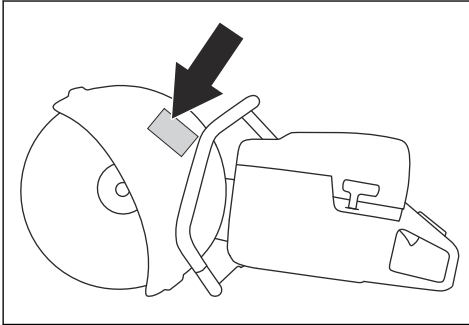

- Переконайтеся, що діаметр центрального отвору різального диска відповідає встановленій втулці осі. Діаметр центрального отвору вказано на різальному диску.
- Використовуйте тільки втулки осі Husqvarna.

Перевірка напрямку обертання різального диска

1. Стрілка на різальному маніпуляторі показує напрямком обертання вала шпинделя.

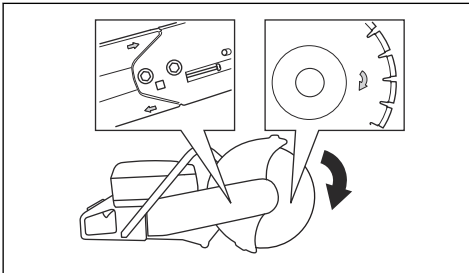

2. Стрілка на різальному диску показує напрямком його обертання.
3. Переконайтеся, що стрілки різального диска й вала шпинделя мають однаковий напрямок.

Установлення різального диска



ПОПЕРЕДЖЕННЯ: Переконайтеся, що двигун вимкнений і штепсель від'єднано від розетки.



ПОПЕРЕДЖЕННЯ: Під час монтажу виробу завжди надягайте захисні рукавиці.

1. Перевірте шайби фланця й вал шпинделя. Див. *Перевірка шпинделя й шайб фланця на сторінці 99.*
2. Різальний диск установлюється на втулку осі (A) між внутрішньою шайбою фланця (B) і шайбою фланця (C). Поверніть шайбу фланця, що надійно встановити її на вал.

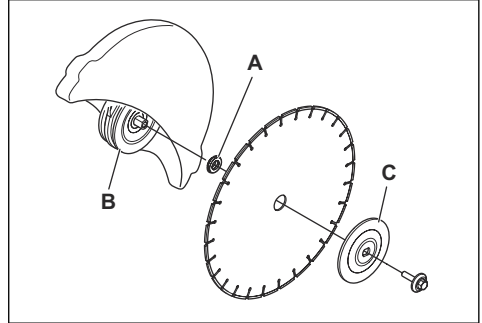

3. Вставте інструмент в отвір різальної головки й повертайте різальний диск, доки вал не буде заблоковано.

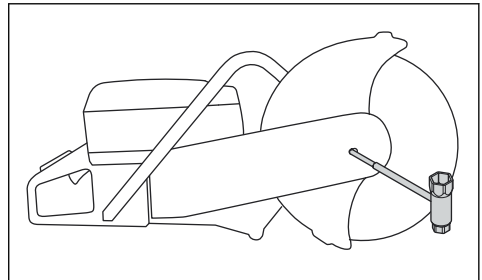

4. Затягніть болт різального диска з моментом 30 Н·м / 18,5 футів-фунт.

Змінення напрямку обертання різальної головки



ПОПЕРЕДЖЕННЯ: Виконувати різання зі зворотним напрямком обертання різальної головки слід лише в ситуації, коли скористатися звичайною процедурою неможливо.

Виріб обладнано реверсивною різальною головкою, що дає змогу виконувати різання поблизу стіни або на рівні землі. Виконувати різання зі зворотним напрямком обертання різальної головки слід лише в ситуації, коли скористатися звичайною процедурою неможливо. У разі віддачі контролювати виріб із головкою, установленою у зворотному напрямку,

складніше. Відстань між різальним диском і центром виробу більша, тож ручка й різальний диск зміщені одне відносно одного. Це погіршує баланс виробу, через що його складніше тримати, коли різальний диск затиснуто або заклинено в зоні віддачі. Див. *Зона віддачі на сторінці 102.*



ПОПЕРЕДЖЕННЯ: Переконайтеся, що двигун вимкнений і штепсель від'єднано від розетки.



ПОПЕРЕДЖЕННЯ: Під час монтажу виробу завжди надягайте захисні рукавиці.

1. Зніміть різальний диск. Див. розділ *Установлення різального диска на сторінці 100.*
2. Послабте два болти (A) і механізм регулювання, щоб послабити пас.

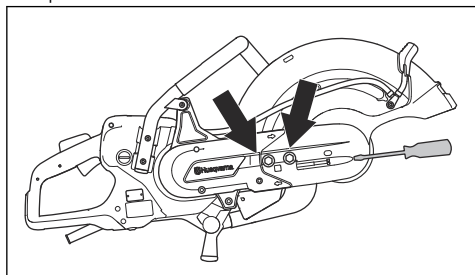

3. Викрутіть болти та послабте кожух паса.

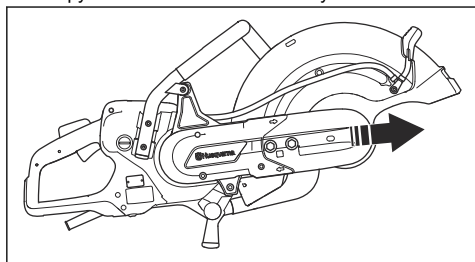

4. Від'єднайте ніпель водяного шланга, водяний шланг і рукоятку від кожуха диска. Зніміть стопор.

5. Зніміть пас зі шківів.

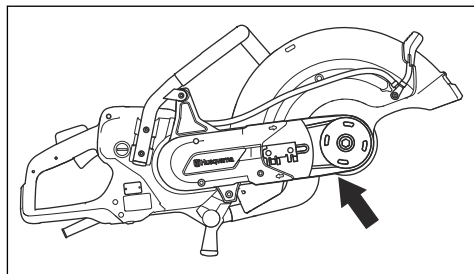

6. Поверніть коробку підшипника в протилежному напрямку та зберіть стопор.

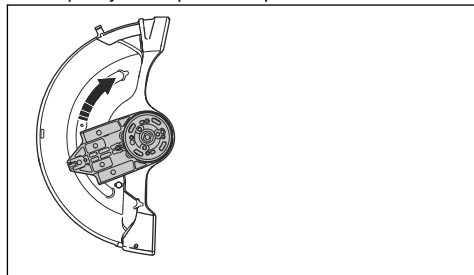

7. Під'єднайте різальну головку до іншої сторони лапки.

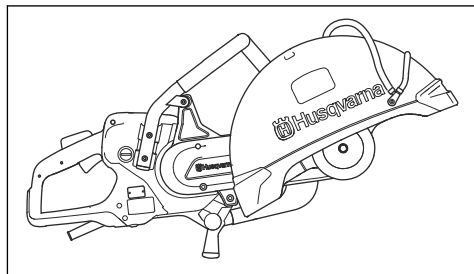

8. Натягніть приводний пас. Див. *Налаштування натягу приводного паса на сторінці 109.*
9. Під'єднайте ніпель водяного шланга та водяний шланг на верхній частині кожуха диска.

Експлуатація

Вступ



ПОПЕРЕДЖЕННЯ: Перед використанням виробу уважно прочитайте розділ про правила техніки безпеки.

Віддача



ПОПЕРЕДЖЕННЯ: Віддача є миттєвою, несподіваною й може бути дуже сильною. Бензоріз може бути відкинуто віддачею в обертвовому русі наверх та назад, вбік користувача, що може призвести до тяжких і навіть смертельних травм. Дуже важливо перед використанням виробу

зрозуміти, що саме спричиняє віддачу, та як ви можете її уникнути.

Обертальна віддача

Обертальна віддача виникає, коли різальний диск не рухається вільно в зоні віддачі.

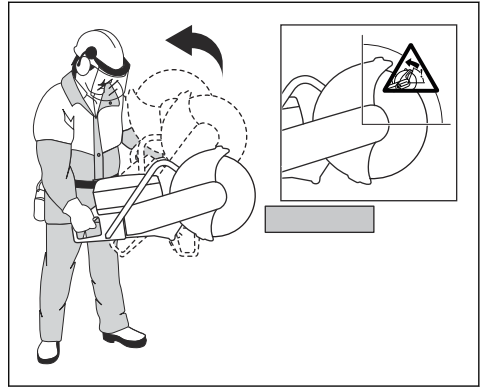

Віддача – це раптовий направлений вгору рух, який може виникнути, якщо різець є затиснутим або заклиненним у зоні віддачі. У більшості випадків віддача не є сильною та не становить особливої загрози. Тим не менше, віддача може бути дуже сильною, і бензоріз може бути відкинуто віддачею в обертовому русі наверх та назад у бік користувача, що може призвести до тяжких і навіть смертельних травм.

Реактивна сила

Реактивна сила завжди присутня під час виконання різальних робіт. Ця сила діє на виріб у напрямку, протилежному до напрямку обертання диска. У більшості випадків реактивна сила є незначною. Якщо диск є затиснутим або заклиненним, реактивна сила різко зростає й ви можете втратити контроль над пристроєм.

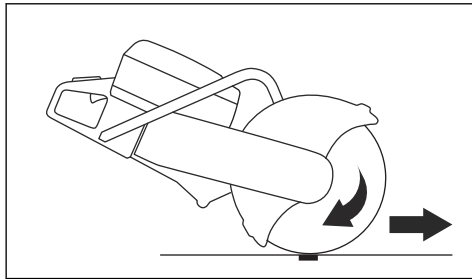

Забороняється пересувати виріб під час руху різального обладнання. Гіроскопічні сили можуть перешкодити необхідному руху інструмента.

Зона віддачі

Ніколи не використовуйте зону віддачі леза для різання. Якщо різець є затиснутим або заклиненним у зоні віддачі, реактивна сила штовхне бензоріз в обертовому русі наверх та назад, вбік користувача, що може призвести до тяжких і навіть смертельних травм.

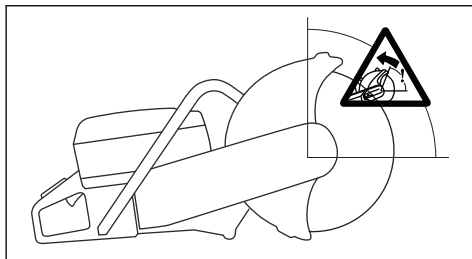

Підйомна віддача

Якщо для різання використовується зона віддачі, реактивна сила змушує лезо підійматись наверх по розрізу. Не використовуйте зону віддачі для різання. Використовуйте нижній сектор різця, аби уникнути підйомної віддачі.

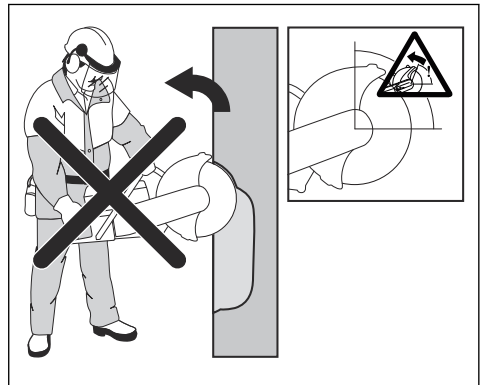

Затискальна віддача

Затискання відбувається, коли розріз закривається й затискає різець. Якщо різець є затиснутим або

заклинемим, реактивна сила різко зростає, і ви можете втратити контроль над пристроєм.

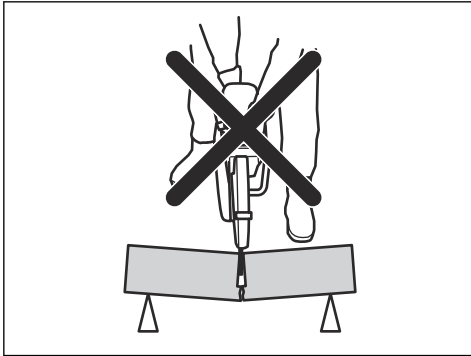

Якщо різець є затиснутим або заклинемим у зоні віддачі, реактивна сила штовхне бензоріз в обертovому русі наверх та назад, вбік користувача, що може призвести до тяжких і навіть смертельних травм. Ураховуйте можливе зсування оброблюваного предмета. Якщо оброблюваний предмет не закріплено належним чином і зміщується під час різання, він може затиснути лезо та спричинити віддачу.

Розрізання труб



ПОПЕРЕДЖЕННЯ: Якщо диск буде затиснутий в зоні віддачі, віддача буде дуже сильною.

Будьте особливо обережні під час різання труб. Якщо трубу не закріплено належним чином, а розріз залишається відкритим під час різання, диск може застрягти. Будьте особливо обережні під час різання розвальцованих труб або труб, розташованих у траншеях. Якщо такі труби не закріплено, вони можуть прогинатися й затиснути диск.

Якщо буде можливим прогинання труби із закриванням розрізу, лезо буде затиснутий в зоні віддачі, що може спричинити дуже сильну віддачу. Якщо труба правильно покладена на опору, кінець труби відхилиться донизу, розріз розшириться й лезо не буде затиснутий.

1. Зафіксуйте трубу так, щоб під час розрізання вона не рухалася чи не котилася.

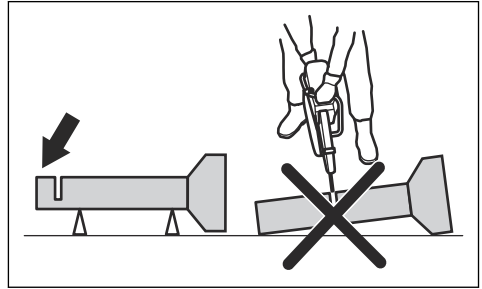

2. Розріжте секцію труби I.

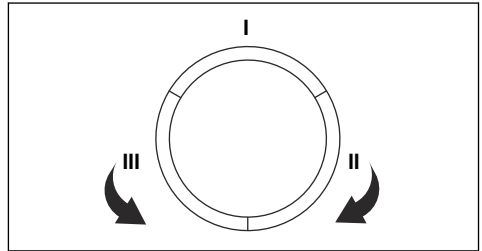

3. Переконайтеся, що розріз залишається відкритим, щоб диск не застряг.

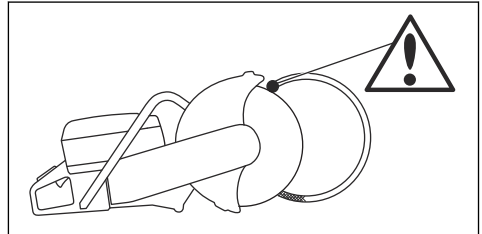

4. Перейдіть на бік II й виконайте розріз від секції I до низу труби.
5. Перейдіть на бік III й проріжте решту труби до самого низу.

Уникнення віддачі



ПОПЕРЕДЖЕННЯ: Уникайте ситуацій, у яких існує небезпека віддачі. Будьте обережні під час використання бензоріза й стежте за тим, щоб диск не застрягав у зоні віддачі.



ПОПЕРЕДЖЕННЯ: Будьте обережні, коли вставляєте лезо в існуючий розріз.



ПОПЕРЕДЖЕННЯ: Переконайтеся в тому, що заготовку надійно зафіксовано під час різання.



ПОПЕРЕДЖЕННЯ: Усунути віддачу та небезпеку, пов'язану з нею, можете лише ви та використання відповідних технік роботи.

- Завжди підтримуйте оброблюваний виріб, щоб під час різання розріз залишався відкритим. Коли розріз відкритий, віддачі не виникає. Якщо розріз закривається й затискає диск, існує небезпека віддачі.

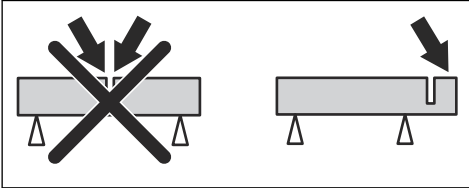

Дії перед початком роботи з виробом

- Уважно прочитайте посібник користувача та переконайтеся, що ви зрозуміли всі вказівки.
- Виконайте щоденне технічне обслуговування. Див. *Графік технічного обслуговування на сторінці 108.*
- Переконайтеся, що силовий агрегат під'єднано до заземленої розетки.
- Переконайтеся, що напруга в мережі відповідає значенням, зазначеним на таблиці з паспортними даними виробу.
- Упевніться, що в робочій зоні перебувають лише особи, які мають дозвіл.
- Під час роботи ви маєте перебувати в безпечному й стійкому положенні.
- Завжди використовуйте силовий агрегат із пристроєм захисного вимкнення. Див. посібник користувача силового агрегату.
- Переконайтеся, що з'єднувач для води з'єднано із системою водопостачання. Див. *Під'єднання до джерела подачі води на сторінці 106.*

Мінімізація утворення пилу під час роботи

Виріб обладнаний комплектом для мокрого різання, що зменшує утворення шкідливого пилу в повітрі під час роботи. Комплект для мокрого різання потребує незначної кількості води.

- За можливості використовуйте диски для мокрого різання з водяним охолодженням. Див. *Алмазні різальні диски для різання з використанням МОР на сторінці 98.*
- Відрегулюйте потік води клапаном. Правильний потік різниться для різних типів робіт.
- Переконайтеся, що тиск води правильний. Див. *Технічні дані на сторінці 112.* Якщо водяний шланг відходить від джерела подачі води, тиск подачі води може бути зависоким.

Основи роботи



ПОПЕРЕДЖЕННЯ: Не тягніть виріб в одну сторону. Це може запобігти вільному руху різального диска. Різальний диск може зламатися й завдати шкоди оператору або іншим особам.



ПОПЕРЕДЖЕННЯ: Забороняється шліфувати боковою стороною різального диска. Різальний диск може зламатися й завдати шкоди оператору або іншим особам. Використовуйте лише різальну кромку.



ПОПЕРЕДЖЕННЯ: Переконайтеся в тому, що різальний диск правильно встановлений і не має пошкоджень.



ПОПЕРЕДЖЕННЯ: Перш ніж вставити диск в існуючу виїмку, утворену іншим диском, переконайтеся, що він не тонший за поточний диск. Невиконання цієї вимоги може призвести до застрягання у виїмці й віддачі.



ПОПЕРЕДЖЕННЯ: У процесі різання металу можливо іскроутворення, яке може призвести до виникнення пожежі. Не користуйтеся виробом поблизу легкозаймистих матеріалів або газів.

- Виріб призначений для різання алмазними різальними дисками, виготовленими для портативних пристроїв із високою частотою обертання. Виріб забороняється використовувати для роботи з іншими типами дисків або під час здійснення інших типів різальних робіт.
- Переконайтеся, що в цьому випадку застосовується різальний диск, який відповідає матеріалу. Інструкції див. у розділі *Різальні диски на сторінці 96.*
- Заборонено різати матеріали, що містять азбест.
- Коли двигун увімкнено, тримайтеся на безпечній відстані від різального диска. Не намагайтеся зупинити диск, що обертається, будь-якою частиною свого тіла. Дотик до диска, що обертається (навіть за вимкненого двигуна), може призвести до важкої травми або смерті.
- Упевніться, що в робочій зоні перебувають лише особи, які мають дозвіл.
- Різальний диск продовжує обертатися деякий час після відпускання механічного пускового пристрою. Перш ніж переносити або класти виріб, переконайтеся, що різальний диск зупинився. Якщо необхідно швидко зупинити диск, легко доторкніться ним до твердої поверхні.
- Не рухайтеся з працюючим виробом.

- Тримайте виріб обома руками. Тримайте виріб міцно, повністю охопивши його пластмасові ізольовані ручки всіма пальцями. Права рука має бути на задній ручці, ліва – на передній. Такий хват мають використовувати всі оператори. Не намагайтеся керувати бензорізом однією рукою.

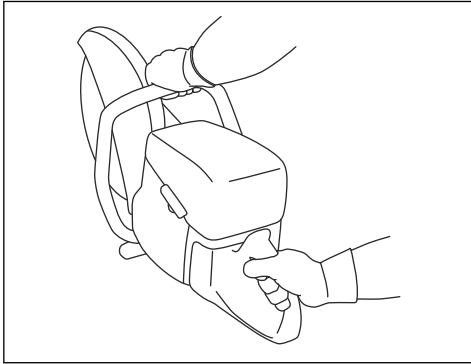

- Упевніться, що ви перебуваєте в безпечному положенні й що різальний диск може вільно обертатися.
- Станьте паралельно різальному лезу. Забороняється стояти безпосередньо позаду нього. У разі віддачі пила рухатиметься в площині різального диска.

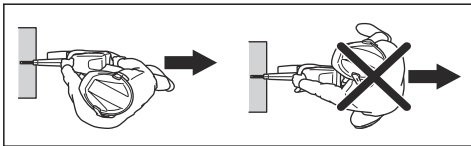

- Не відходьте далеко від виробу, двигун якого працює. Перш ніж відійти від виробу, зупиніть двигун і впевніться, що ризику випадкового запуску немає.
- За допомогою регулювальної ручки кожуха диска відрегулюйте положення задньої частини кожуха таким чином, щоб вона була розташована врівень з оброблюваним предметом. Бризки й іскри з відрізаного матеріалу потім забираються захисним кожухом, який відводить їх від користувача. Під час роботи виробу на ньому

завжди мають бути встановлені всі захисні кожухи для різального обладнання.

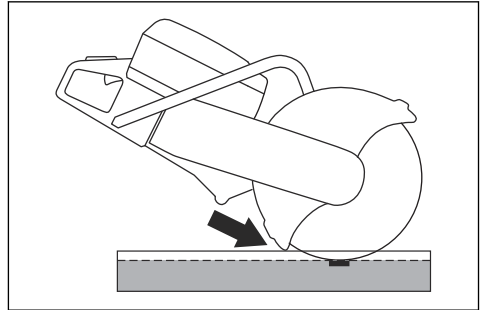

- Не використовуйте зону віддачі диска для різання. Інструкції див. у розділі *Зона віддачі на сторінці 102*.
- Перед початком роботи з виробом переконайтеся, що робоча зона вільна від сторонніх осіб, а ваші ноги й корпус перебувають у надійному положенні.
- Не рійте на рівні вище плеча.
- Не працюйте, перебуваючи на сходах. Якщо область різання вище лінії плечей, використовуйте платформу або підставку. Не тягніться.

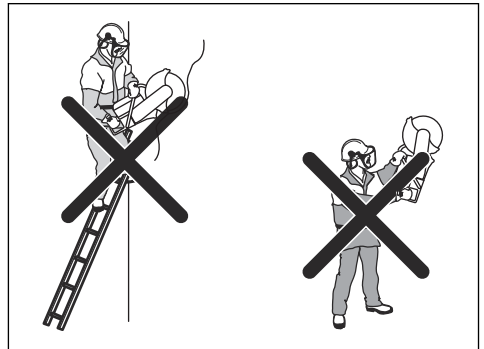

- Виберіть зручну відстань від оброблюваного виробу.
- Переконайтеся, що різальний диск зможе вільно обертатися після запуску двигуна.
- Обережно використовуйте різальне лезо за високої частоти обертання (повна потужність). Підтримуйте максимальну частоту обертання до закінчення різання.
- Дозвольте виробу працювати вільно. Не натискайте на різальний диск.
- Суміщайте матеріал для різання з положенням різального диска: вони мають перебувати на одній лінії. Диск може зазнати пошкоджень

унаслідок бічного тиску, що становить значну небезпеку для оператора.

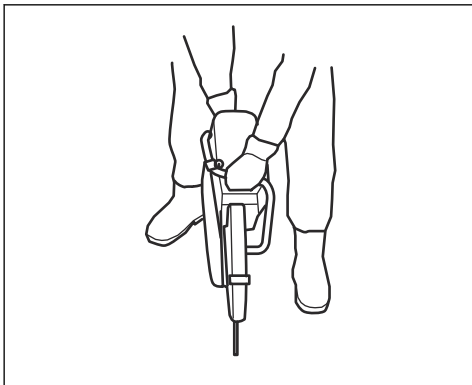

- Повільно рухайте диском уперед і назад, щоб створити невеличкий простір між диском і матеріалом для різання. Це знижує температуру диска й підвищує ефективність різання.

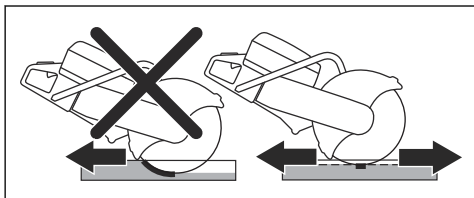

Перевірка ПЗВ

1. Запустіть виріб (див. *Увімкнення виробу на сторінці 107*).
2. Подивіться в оглядові отвори й натисніть кнопку перевірки ПЗВ.

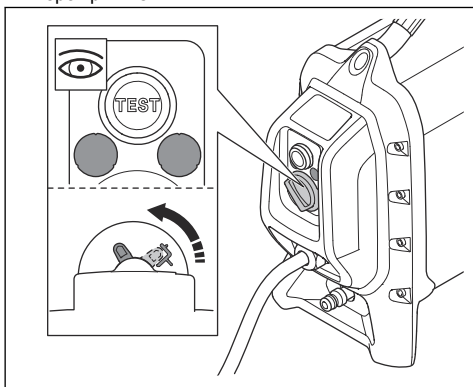

3. Переконайтеся, що ПЗВ рухається та вимикає живлення приладу.
4. Натисніть ручку скидання ПЗВ, щоб скинути його налаштування.

Під'єднання до джерела подачі води



УВАГА: Під час експлуатації виробу завжди використовуйте воду. Температура виробу знижується за застосування води також під час сухого різання.



УВАГА: Щоб сердечник і сегменти алмазних дисків не нагрівалися під час різання, застосовуйте потік води з правильним тиском. Алмазні диски для мокрого різання не можна використовувати для сухого різання.

1. Під'єднайте водяний шланг до джерела подачі води. Найменший допустимий потік води див. у розділі *Технічні дані на сторінці 112*.

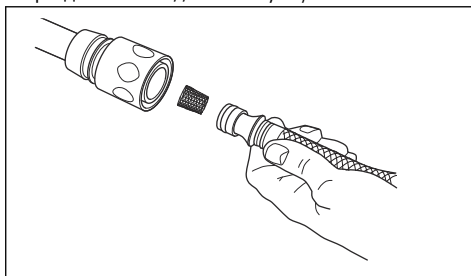

2. Натисніть фіксатор механічного пускового пристрою, щоб відкрити водяний клапан.

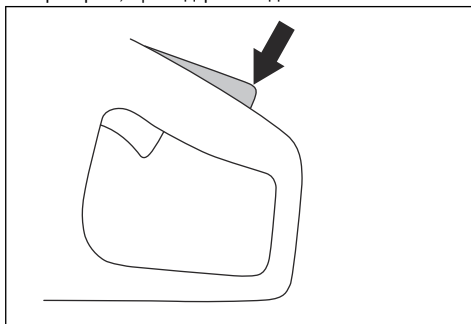

3. Регулюйте потік води пальцем під час роботи.

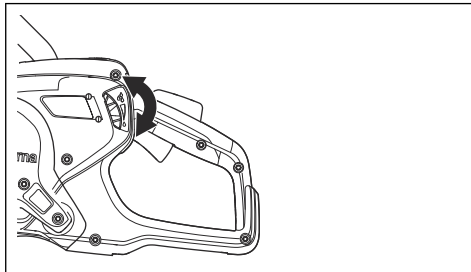

Сухе різання



УВАГА: Алмазні диски для сухого різання рекомендується використовувати тільки з перервами в роботі.



УВАГА: Завжди забезпечуйте достатній потік повітря навколо різального диска для зниження температури.

1. Щоб відрегулювати напрямок води, поверніть кнопку на 180°.

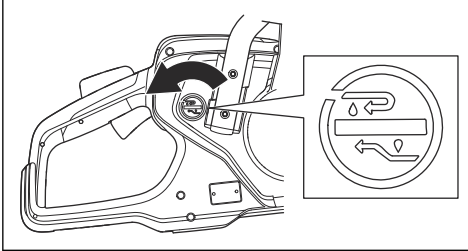

2. Натисніть кнопку, щоб зупинити потік води.

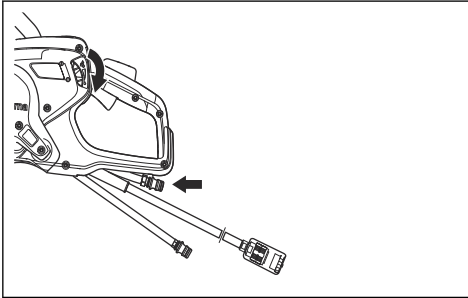

Вода проходить через зворотний шланг.

Увімкнення виробу

1. Візьміться за задню ручку правою рукою.

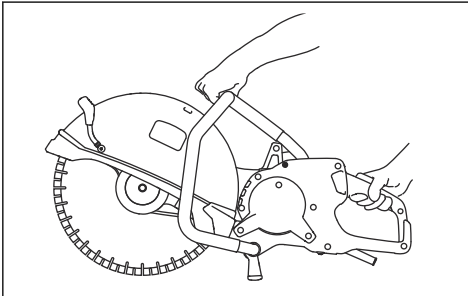

2. Натисніть фіксатор механічного пускового пристрою та утримуйте пусковий пристрій.
3. Дайте виробу попрацювати без навантаження протягом 30 секунд.

Вимкнення виробу



ПОПЕРЕДЖЕННЯ: Різальний диск продовжує обертатися деякий час після зупинки двигуна. Переконайтеся, що різальний диск може вільно обертатись до повної зупинки. Якщо необхідно швидко зупинити диск, легко доторкніться ним до твердої поверхні. Небезпека отримання серйозних травм.

Для зупинки двигуна передбачено дві процедури.

- Щоб зупинити двигун, відпустіть механічний пусковий пристрій.

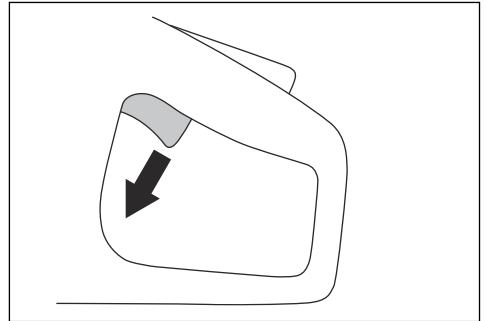

- Натисніть кнопку зупинення машини на силовому агрегаті. Див. посібник користувача силового агрегату.

Індикаторні лампи у виробі

Індикація	Причина	Дія
Блимає одна зелена лампа.	Виріб під'єднано до силового агрегату, виріб готовий до роботи. Вихідна потужність менше 70 % від максимальної потужності під час роботи.	Не застосовується
Блимають дві зелені лампи.	Вихідна потужність 70–90 % від максимальної потужності під час роботи.	Не застосовується
Блимають три зелені лампи.	Швидкість різання є максимально ефективною. Вихідна потужність 90 % від максимальної потужності під час роботи.	Не застосовується
Блимають три зелені та одна жовта лампа.	Вихідна потужність падає.	Зменште навантаження.
Блимають три зелені, одна жовта та одна червона лампа.	Виріб перегрівся.	Зменште навантаження або збільште потік води або повітря для зниження температури.
Блимають усі індикаторні лампи стану.	Виріб перегрівся.	Зменште навантаження або збільште потік води або повітря для зниження температури.
	Потужність знижується.	Збільште потік води або повітря для зниження температури.
	Система вимикається автоматично.	Установіть силовий агрегат у місці з нижчою температурою. Замініть повітряний фільтр.

ТЕХНІЧНЕ ОБСЛУГОВУВАННЯ

Вступ



ПОПЕРЕДЖЕННЯ: Перед технічним обслуговуванням уважно прочитайте розділ про правила техніки безпеки.

Для всіх робіт з обслуговування та ремонту необхідна спеціальна підготовка. Ми гарантуємо

надання професійних послуг із ремонту й обслуговування. Якщо ваш дилер не є одночасно центром обслуговування, зверніться до нього по інформацію щодо найближчого центру обслуговування.

З приводу запасних частин зверніться до дилера Husqvarna або до центра обслуговування.

Графік технічного обслуговування

Технічне обслуговування	Щодня	Щотижня або кожні 40 годин	Щомісяця
Очистьте зовнішні деталі виробу.	X		

Технічне обслуговування	Щодня	Щотижня або кожні 40 годин	Щомісяця
Загальна перевірка.	X		
Переконайтеся, що механічний пусковий пристрій і його фіксатор працюють правильно з точки зору безпеки.*	X		
Виконайте перевірку різального диска. Перевірте різальний диск на наявність тріщин і переконайтеся в тому, що диск не надмірно зношений. Замініть, якщо це необхідно.**	X		
Перевірте приводне колесо.			X
Перевірте приводний пас.		X	
Перевірте систему водопостачання.	X		
Перевірте систему поглинання вібрації.*		X	
Перевірка кожуха диска.	X		
* Див. Механізми безпеки на пристрої на сторінці 94.			
** Див. Установлення різального диска на сторінці 100.			

Зовнішнє чищення



УВАГА: Не використовуйте для очищення виробу мийку високого тиску.

- Кожного дня, коли виріб використовується, промивайте його зовнішні поверхні чистою водою. За потреби використовуйте щітку.

Процедура загальної перевірки

- Переконайтеся, що всі гайки й гвинти на виробі затягнуті.
- Переконайтеся, що кабелі на виробі прокладено таким чином, що їх не буде пошкоджено.
- Перевірте електричні деталі на відсутність пошкоджень. Не використовуйте виріб, електричні деталі якого пошкоджено.

Налаштування натягу приводного паса

Натяг приводного паса вірний, коли регульовальна гайка розташована навпроти позначки на кришці приводного паса.

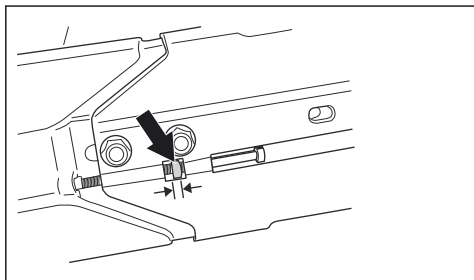

Натягніть новий приводний пас через одну годину роботи.

1. Послабте 2 болти, що втримують різальну головку на різальному маніпуляторі.

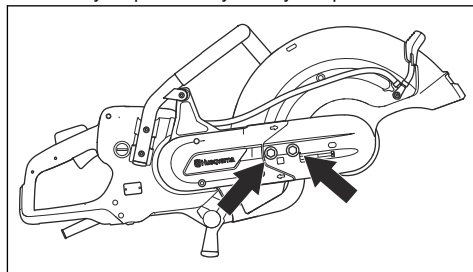

2. Поверніть регульовальні гвинти таким чином, щоб регульовальна гайка була розташована навпроти позначки на кришці приводного паса.

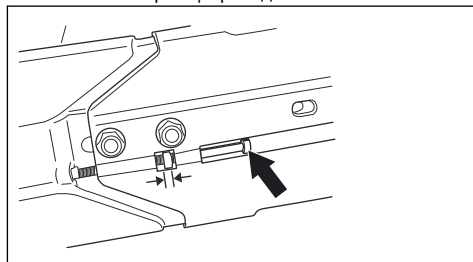

3. За допомогою комбінованого гайкового ключа затягніть 2 болти, що втримують різальну головку на різальному маніпуляторі.

Заміна приводного паса

1. Поверніть болт різального диска проти годинникової стрілки за допомогою ключа, щоб зняти різальний диск.

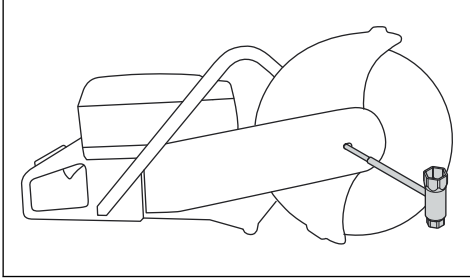

2. Послабте два болти, а потім установлювальний гвинт, щоб послабити пас.

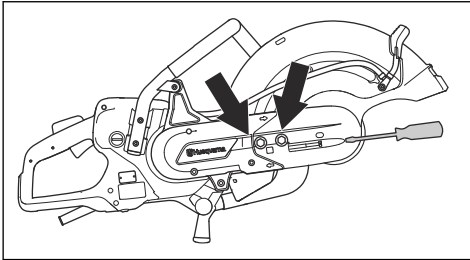

3. Викрутіть два болти та зніміть кожух паса.

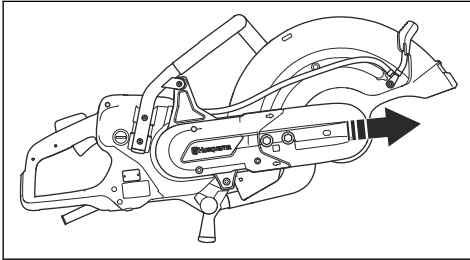

4. Зніміть пас зі шківів.

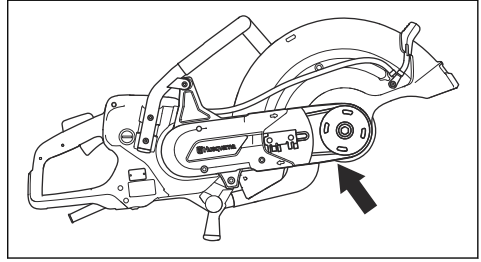

Зверніть увагу: Різальну головку можна зняти з виробу.

5. Послабте два гвинти, якими кріпляться кожух паса.

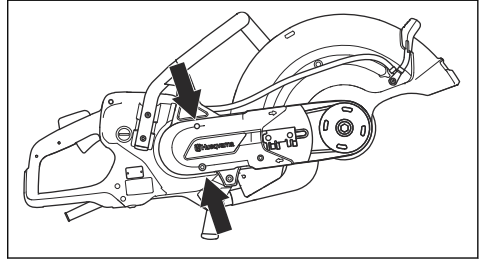

6. Зніміть задній кожух паса.

7. Замініть приводний пас.

8. Збирання виконуйте у зворотному порядку. Процедуру встановлення різального диска див. у розділі *Установлення різального диска на сторінці 100.*

Транспортування, зберігання й утилізація

Транспортування та зберігання

- Під час транспортування закріплюйте виріб безпечним чином, щоб уникнути пошкоджень і нещасних випадків.
- Зніміть різальний диск перед початком транспортування або зберігання виробу.
- Зберігайте виріб у закритому приміщенні, куди не зможуть отримати доступ діти та особи без належної підготовки.
- Зберігайте різальні диски в приміщеннях, захищених від вологи й низьких температур.

- Перед збиранням перевіряйте всі нові й використані диски на наявність пошкоджень, що виникли під час транспортування або зберігання.

Утилізація

Символи на виробі або його упаковці вказують на те, що його не слід утилізувати разом з побутовими відходами. Утилізацію цього виробу слід здійснювати на спеціалізованому підприємстві з переробки відходів електричного й електронного обладнання.

Належна утилізація виробу допоможе запобігти потенційному негативному впливу на стан навколишнього середовища та здоров'я людей, який

може стати наслідком некоректної обробки відходів.
Докладну інформацію про утилізацію цього виробу
можна отримати в органах місцевого
самоврядування, місцевих службах переробки
відходів або в магазині, де було придбано цей
пристрій.

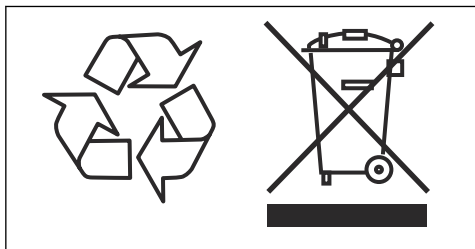

Технічні дані

Технічні дані

Двигун	
Електродвигун	ВЧ – висока частота
Три фази, потужність двигуна – макс. кВт	5,5
Одна фаза, потужність двигуна – макс. кВт	3
Одна фаза, В	120–240
Вага	
Різок без різального диска та комплекту кабелів, фунтів / кг	21,6 / 9,8
Шпindel, вихідний вал	
Макс. швидкість обертання вала, об/хв	4300
Макс. периферійна швидкість, футів/хв або м/с	18 000 або 90
Водяне охолодження	
Охолодження леза водою	Так
Рекомендований тиск води, фунтів на кв. дюйм / бар	7–116 / 0,5–8
Мінімальний рекомендований потік води, л/хв.	0,5 за температури води 15 °С
Ніпель з'єднання	Тип Gardena
Випромінювання шуму¹	
Рівень звукової потужності виміряний, дБ (А)	104
Рівні звуку²	
Рівень звукового тиску у вусі оператора, дБ (А)	93
Еквівалент рівня вібрації, a_{hveq}³	
Передня ручка, m/c^2	1,8
Задня ручка, m/c^2	1,6
<p>1. Випромінювання шуму в середовище, виміряне як звукова потужність (L_{WA}), відповідає директиві EN 60745-1. Заявлені дані про рівень шумового тиску мають похибку, що дорівнює 3 дБА.</p> <p>2. Рівень шумового тиску відповідає стандарту EN 60745-1. Заявлені дані про рівень шумового тиску мають похибку, що дорівнює 3 дБА.</p> <p>3. Еквівалент рівня вібрації, згідно зі стандартом EN 60745-2-22, обчислюється у вигляді суми енергії за певний проміжок часу за різних рівнів вібрації. Заявлені дані про рівні вібрації мають похибку, що дорівнює 1,5 m/c^2.</p>	

Рекомендовані розміри різального диска

Макс. діаметр різального диска, дюймів / мм	Макс. глибина різання, дюймів / мм	Номінальна робоча частота диска, об/хв	Частота обертання диска, футів/хв або м/с	Діаметр центрального отвору диска, дюймів / мм	Макс. товщина диска, дюймів / мм
16/400	6 / 155	4775	19600 або 100	0,79/20 або 1/25,4	0,2 / 5

Декларація відповідності ЄС

Декларація відповідності ЄС

Ми, компанія **Husqvarna AB**, SE-561 82 Huskvarna, Швеція, тел.: +46-36-146500, заявляємо під свою виключну відповідальність, що представлений виріб:

Опис	Портативний різак
Бренд	Husqvarna
Тип / модель	K 7000
Ідентифікація	Серійні номери за 2020 рік і пізніше

повністю відповідає наступним директивам і нормам ЄС:

Директива/норма	Опис
2006/42/EC	«Про механічне обладнання»
2014/30/EC	«Про електромагнітну сумісність»
2011/65/EU	«Про обмеження використання небезпечних речовин»

EN ISO 12100:2010.

EN 55014-1 2017

EN 55014-2:2015

EN 61000-3-2:2014

EN 61000-3-3:2013

EN 60745-1:2009.

EN 60745-2-22:2011/A11:2013

Partille, 2020-01-30

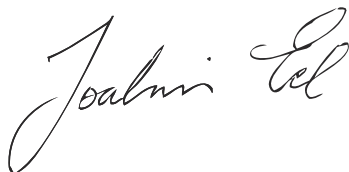

Йоахім Ед (Joakim Ed),

віце-президент Відділу пиляння й свердління бетону та легких робіт зі знесення будівель

Husqvarna AB, підрозділ будівельної техніки

Відповідальний за технічну документацію



www.husqvarna.com

Instrucțiuni inițiale
Orijinal talimatlar
Оригинални инструкции
Оригінальні інструкції

1142138-39



2020-02-15