

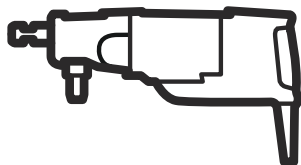

Husqvarna®



DM 540i

EAC

ET	Kasutusjuhend	8-26
LT	Operatoriaus vadovas	27-46
LV	Lietošanas pamācība	47-67
RU	Руководство по эксплуатации	68-90
TR	Kullanım kılavuzu	91-110

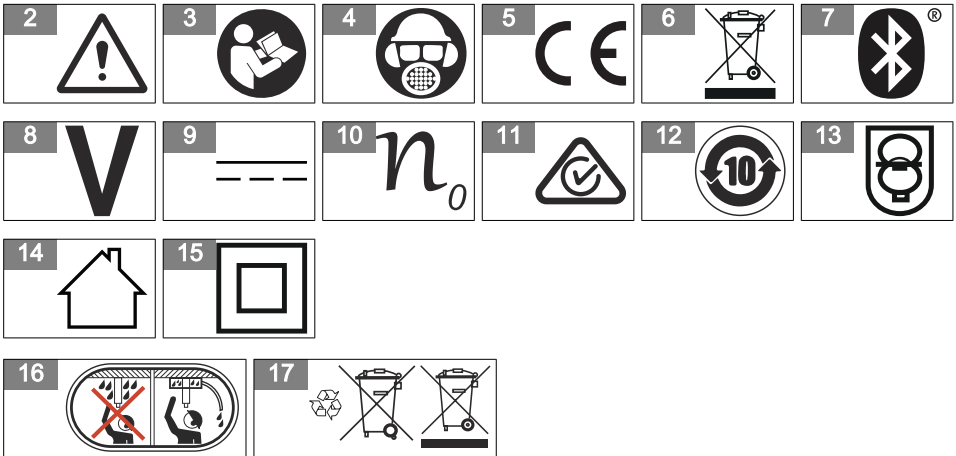
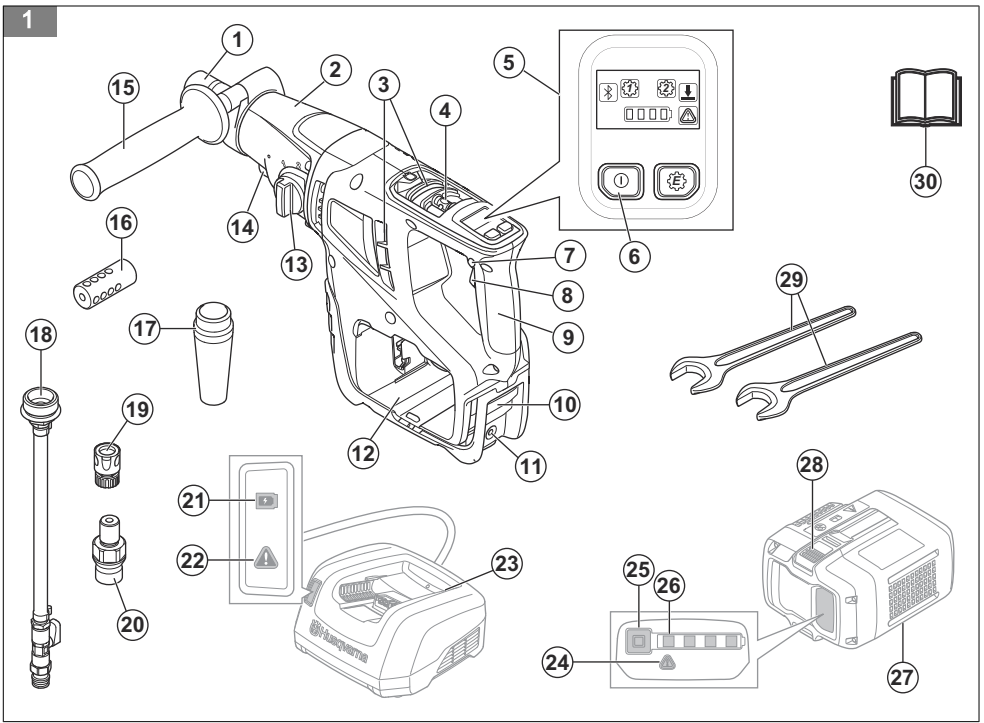

18

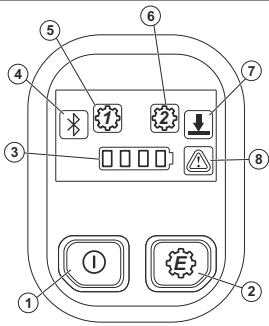

19

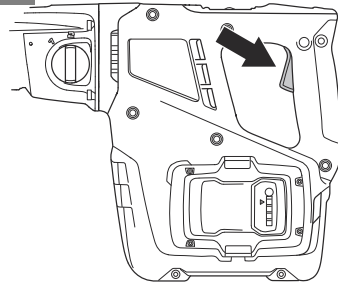

20

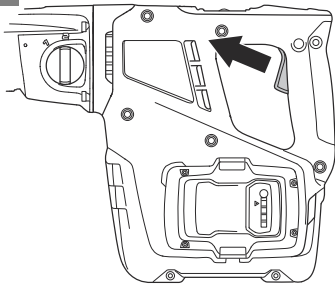

21

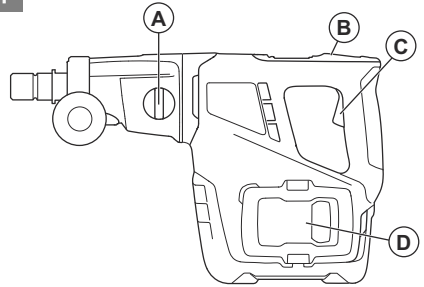

22

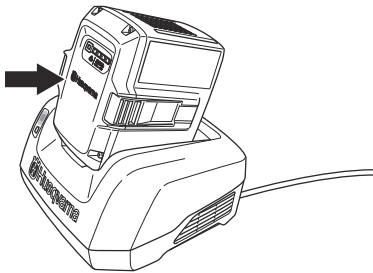

23

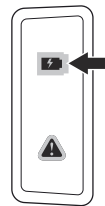

24

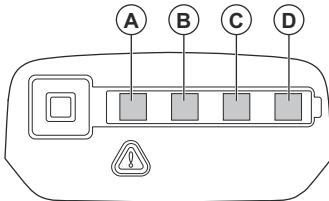

25

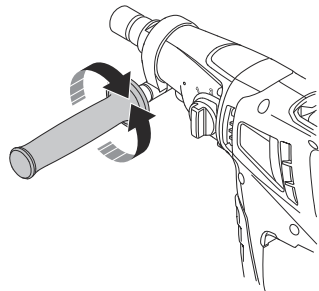

26



27

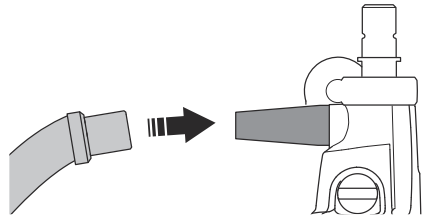

28

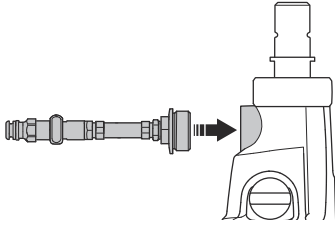

29

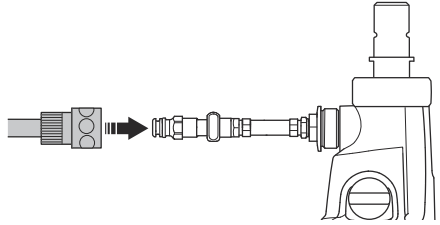

30

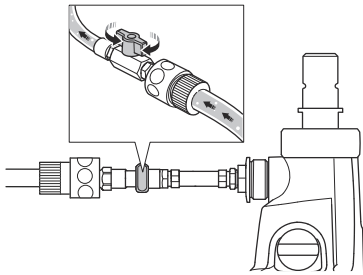

31

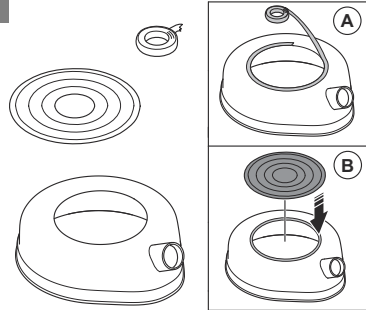

32

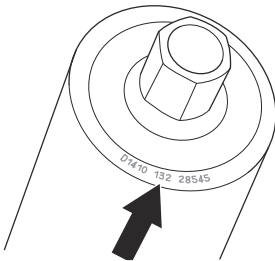

33

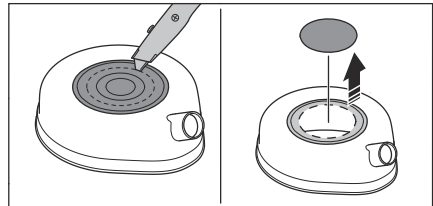

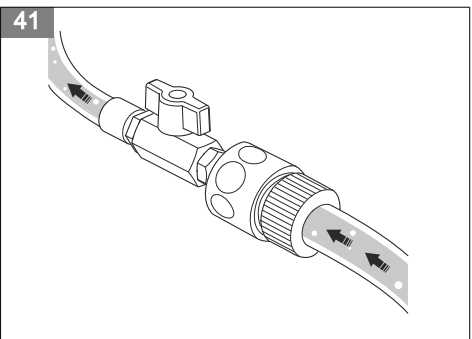
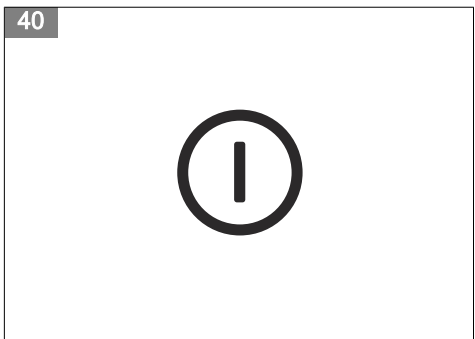
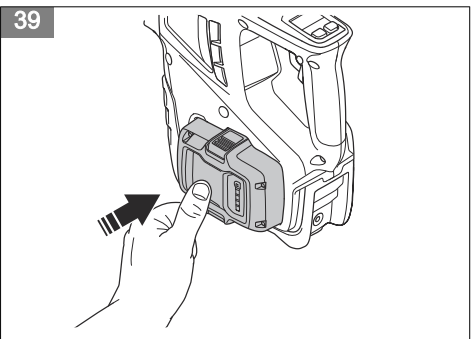
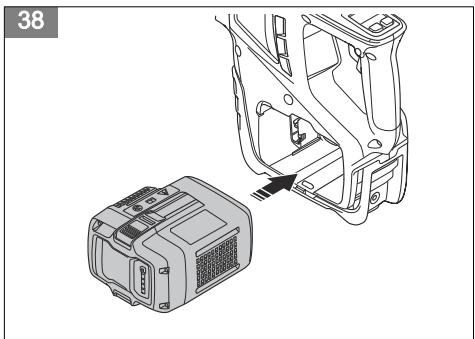
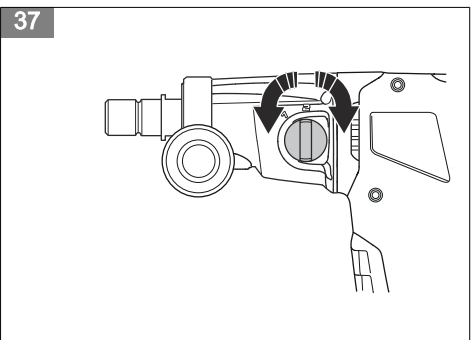
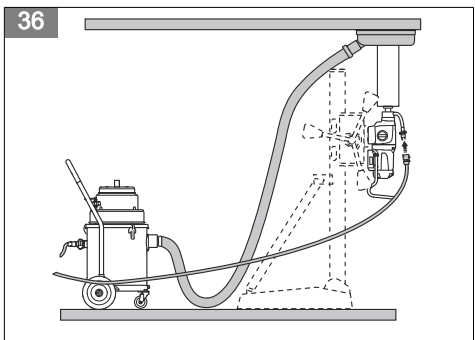
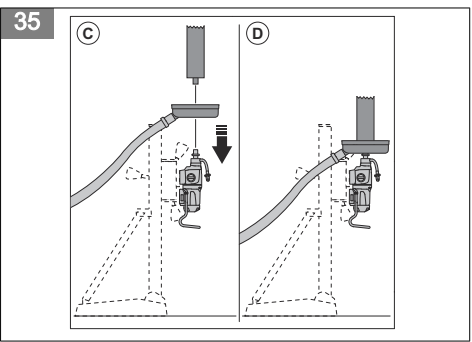
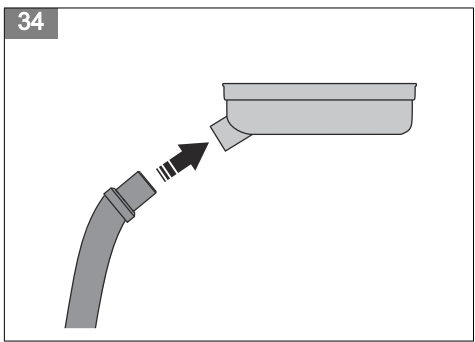

42

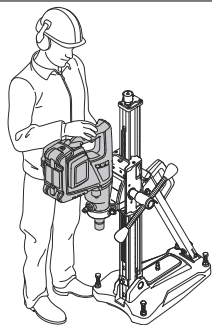

43

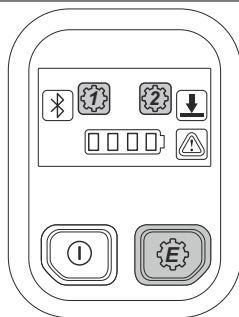

44

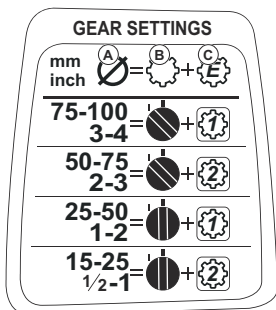

45

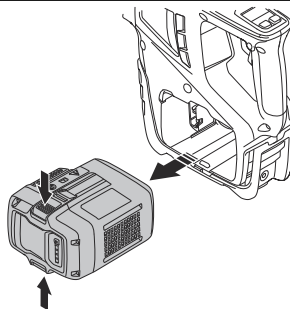

46

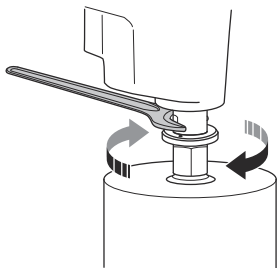

47

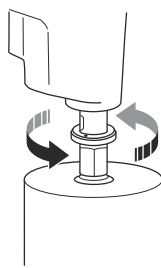

48

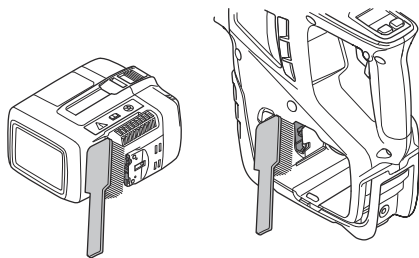

49

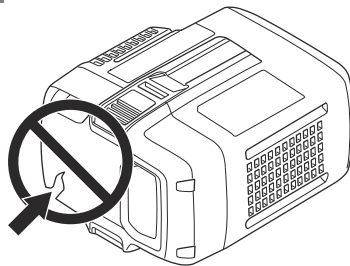

50

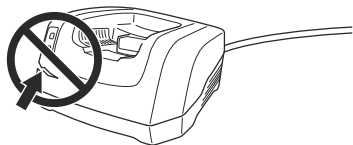

51

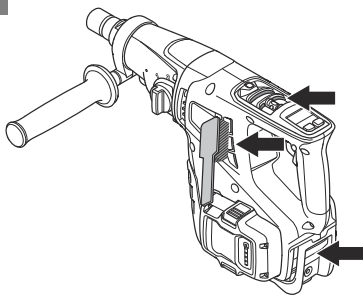

Sisukord

Sissejuhatus.....	8	Transportimine, hoiepaneel ja utiliseerimine.....	21
Ohutus.....	9	Tehnilised andmed.....	22
Kokkupaneel.....	15	Lisavarustus.....	23
Töö.....	15	Hooldus.....	24
Hooldamine.....	19	Vastavusdeklaratsioon.....	25
Veaotsing.....	20	Registreeritud kaubamärgid.....	26

Sissejuhatus

Seadme kirjeldus

Toode on käeshoitav akutrell. Seda toodet saab kasutada ka trelli alusega.

Toodet võib kasutada nii märgade kui ka kuivade tööde jaoks. Vt jaotist *Toote ettevalmistamine kuivpuurimiseks lk 17* ja *Toote ettevalmistamine märgpuurimiseks lk 17*.

Teemantpuuritera on teemantsegmentidega õõnespuur.

Toote tutvustus

(Joon. 1)

1. Puuri spindel
2. Käigukast
3. Õhuvõtuavad
4. Piiritustase horisontaalseks kasutamiseks
5. Juhtpaneel: Vt jaotist *Juhtpaneeli funktsioonid lk 14*
6. Sisse- ja väljalülitamisnupp
7. Lukustusnupp
8. Toitelüliti
9. Juhtraud
10. Õhu väljalaskeava
11. Pingetase vertikaalseks kasutamiseks
12. Akuhoidik
13. Käiguvahetaja
14. Tolmuimeja ühendus
15. Abikäepide
16. Kurn
17. Tolmuimeja liitmik
18. Veeliitmik
19. Gardena® ühendus
20. Adapter
21. Laadimisoleku näidik
22. Hoiatusindikaator
23. Akulaadija (lisatarvik)
24. Hoiatusindikaator
25. Nupp, aku olek
26. Aku olek
27. Aku (lisatarvik)
28. Aku vabastamise nupp

Sellel tootel on sisseehitatud ühenduvus. Vt jaotist *Integreeritud ühendatavus lk 9*.

Kasutusotstarve

Seda toodet kasutatakse betooni, kivimaterjalide, asfaldi ja müüritiste puurimiseks. Kõik muud kasutusviisid on väärad.

Toode on ette nähtud tööstuslikuks kasutamiseks ja mõeldud kogunud kasutajatele.

29. Mutrivõtmed

30. Kasutusjuhend

Sümbolid tootel

(Joon. 2) **HOIATUS!** Toode võib olla ohtlik ja põhjustada kasutaja või kõrvaliste isikute ohtliku kehavigastuse või surma. Ole ettevaatlik ja kasuta toodet õigesti.

(Joon. 3) Enne seadme kasutamist lugege kasutusjuhend hoolikalt läbi ja veenduge, et oleksite juhistest aru saanud.

(Joon. 4) Kasutage alati ettenähtud isikukaitsevahendeid. Vt jaotist *Isikukaitsevahendid lk 13*.

(Joon. 5) See toode vastab kehtivatele EÜ direktiividele.

(Joon. 6) **Keskkonnamärgis.** Toode või toote pakend ei kuulu olmejäätmete hulka. Toimeta see elektri- ja elektroonikajäätmete heakskiidetud jäätmejaama.

(Joon. 7) Kui toode kasutab Bluetooth®-i juhtmeta tehnikat. Sümbol Bluetooth® on näidatud toote nimesildil. Vt jaotist *Juhtmeta Bluetooth®-tehnoloogia lk 16*.

(Joon. 8) Voldid.

- (Joon. 9) Alalisvool.
- (Joon. 10) Ilma koormuseta kiirus
- (Joon. 11) Toode vastab Austraalia ja Uus-Meremaa elektromagnetilise ühilduvuse vastavusdirektiividele.
- (Joon. 12) Hiina RoHS-i keskkonnasõbraliku kasutusperioodi (EUFP) sümbol.
- (Joon. 16) Lae puurimisel hoolitsege selle eest, et vesi ei pääseks seadmesse. Kasutage sobivat veekogurit.

Märkus: Ülejäänud tootel toodud sümbolid/tähised vastavad kindlates riikides kehtivatele sertifitseerimise erinõuetele.

Akul ja/või akulaadijal olevad sümbolid.

- (Joon. 17) Toimetage seade elektri- ja elektroonikajäätmete ringlussevõtukeskusesse. (Kehtib vaid Euroopas)
- (Joon. 13) Tõrkekindel trafo.
- (Joon. 14) Kasutage ja hoiustage akulaadijat ainult siseruumides.
- (Joon. 15) Topeltisolatsioon.

Integreeritud ühendatavus

Pilvepõhine varahalduslahendus Husqvarna Fleet Services™ annab masinapargi juhile ülevaate toodetest, mis on ühendatud kas integreeritud anduritega või järelturuanduritega. Andmevõrava asendit või nutitelefoni saab kasutada ühendatud toodete asukoha tuvastamiseks. Andurid registreerivad sellised andmed nagu käitusae, hooldusvälbad jne. Lisateave pilvepõhise varahalduslahenduse kohta Husqvarna Fleet Services™, iOS-i või Androidi rakenduse allalaadimine Husqvarna Fleet Services veebilehelt <https://apps.apple.com/se/app/husqvarna-fleet-services/id1334672726> või <https://play.google.com/store/apps/details?id=com.husqvarna.hfsmobile&hl=en>. Lisateabe saamiseks võtke ühendust HUSQVARNA müügiesindajaga.

Selle toote mõned tüübid on ühendatud integreeritud Husqvarna Fleet Services™ anduriga, millel on Bluetooth Low Energy (BLE) funktsioon. Lisateavet toote kasutamise kohta leiате jaotisest *Manusühenduvuse kasutamine seadmistikuga lk 16*. Teavet BLE-tehnoloogia raadiospektri kohta vt *Integreeritud ühendatavus lk 23*.

Tootevastutus

Tootevastutusseaduste alusel ei vastuta me tootest tingitud kahjustuste eest, kui:

- toodet on valesti parandatud;
- toote parandamisel on kasutatud osi, mis ei ole tootja poolt valmistatud või heaks kiidetud;
- tootel on kasutatud tarvikut, mis ei ole tootja poolt valmistatud või heaks kiidetud;
- toodet ei ole parandatud volitatud hoolduskeskuses või volitatud isiku poolt.

Ohutus

Ohutuse määratlused

Mõistetega „hoiatus“, „ettevaatus“ ja „märkus“ juhitakse tähelepanu eriti olulistele kohtadele kasutusjuhendis.



HOIATUS: Tähistab kasutusjuhendi juhiste eiramise korral kasutaja või kõrvalseisjate kehavigastuse või surmaga lõppeva õnnetuse ohtu.



ETTEVAATUST: Tähistab kasutusjuhendi juhiste eiramise korral seadme, muude esemete või läheduses asuvate objektide kahjustamise ohtu.

Märkus: Tähistab antud olukorras vajalikku lisateavet.

Üldised ohutusalased märkused elektritööriistade kohta



HOIATUS: Lugege läbi kõik elektrilise tööriistaga kaasas olevad hoiatused, juhised, tehnilised andmed ning tutvuge joonistega. Alltoodud juhiste eiramine võib põhjustada elektrilöögi, tulekahju ja/või ohtliku kehavigastuse.

Hoidke kõik ohutusalased märkused ja juhised edasiseks kasutamiseks alles. Märkustes kasutatud elektritööriista mõiste tähistab võrgutoitel (juhtmega) elektritööriista või akutoitel (juhtmeta) elektritööriista.

Tööala ohutus

- **Hoidke tööala puhas ja tagage hea valgustus.** Segamini või hämarad alad on õnnetusealid.

- **Ärge kasutage elektritööriista plahvatusohtlikus keskkonnas, näiteks tuleohtlike vedelike, gaaside või tolmu läheduses.** Elektritööriistad võivad tekitada saameid, mis võivad tolmu või gaasid süüdata.
- **Hoidke elektritööriista kasutamise ajal lapsed ja kõrvalseisjad tööalast eemal.** Tähelepanu hajumine võib põhjustada kontrolli kaotamist.

Elektriohutus

- **Elektritööriista pistikud peavad sobima pistikupessa. Ärge muutke pistikut mis tahes viisil. Ärge kasutage maandusega elektritööriistade puhul adapterpistikuid.** Muutmata pistikud ja sobivad pistikupesad vähendavad elektrilöögi ohtu.
- **Välid kehalist kokkupuudet maandatud pindadega (nt torud, radiaatorid, elektripliidid ja külmikud).** Keha maandamise korral on elektrilöögi oht suurem.
- **Vältige elektritööriistade kokkupuudet vihma ja märgade tingimustega.** Tööriista pääsenud vesi suurendab elektrilöögi saamise ohtu.
- **Kasutage juhett õigesti. Ära kunagi kasuta juhett elektritööriista kandmiseks, tõmbamiseks või pistikupesast eemaldamiseks. Kaitse juhett kuumuse, õli, teravate servade ja liikuvate osade eest.** Kahjustatud või sõlmes juhte suurendab elektrilöögi ohtu.
- **Elektritööriistaga õues töötamisel kasuta välitingimustes kasutamiseks sobivat pikendusjuhett.** Välitingimustes kasutamiseks sobiva pikendusjuhtme kasutamine vähendab elektrilöögi ohtu.
- **Kui elektritööriista kasutamine niiskes keskkonnas on vältimatult, kasutage rikkevoolukaitsmega (RCD) kaitstud toidet.** RCD kasutamine vähendab elektrilöögi ohtu.

Inimeste kaitsmine

- **Olge elektritööriista kasutamisel tähelepanelik, jälgige oma tegevust ja kasutage tervet mõistust. Ärge kasutage elektritööriista, kui olete väsinud või uimastite, alkoholi või ravimite mõju all.** Hetkeline tähelepanematus elektritööriistade kasutamise ajal võib lõppeda tõsiste kehavigastustega.
- **Kasutage isikukaitsevahendeid. Kasutage alati kaitseprille.** Asjakohastes tingimustes kaitsevahendite (nt tolmumask, mittelbibesavad turvajalatsid, kiiver või kõrvaklapid) kasutamine vähendab kehavigastuste ohtu.
- **Vältige soovimatut käivitumist. Enne seadme ühendamist toiteallika ja/või akuga, üles tõstmist või kandmist veendu, et lüliti oleks väljalülitatud asendis.** Kui kannate elektritööriista nii, et teie sõrm on toitelülilil, või pingestate lülitiga varustatud elektritööriista, võib see lõppeda õnnetusega.
- **Eemaldage enne elektritööriista sisselülitamist kõik reguleerimis- ja nutrivõtmed.** Elektritööriista pöörleva osa külge jäetud nutri- vm võti võib põhjustada kehavigastusi.
- **Ärge küünitage liiga kaugele. Säilitage kogu aeg kindel jalgealune ja tasakaal.** See annab

ootamatutes olukordades parema kontrolli elektritööriista üle.

- **Kandke nõuetekohaseid riideid. Ärge kandke lahtiseid rõivaid ega ohteid. Hoidke juuksed ja rõivad liikuvatest osadest eemal.** Lahtised rõivad, ehted või pikad juuksed võivad liikuvate osade vahele kinni jääda.
- **Kui seadmel on ühendus tolmueemaldus- ja kogumisseadmete jaoks, veenduge, et need on ühendatud ja neid kasutatakse õigesti.** Tolmukogumise kasutamise abil saab vähendada tolmuga seotud ohte.
- **Ära muutu tööriistade sagedasest kasutusest hooletaks ja ära eira tööriistade ohutu kasutamise põhimõtteid.** Hooletu tegevus võib ka muidosa sekundi jooksul põhjustada tõsiseid kehavigastusi.

Elektritööriista kasutamine ja hooldamine

- **Ärge suruge elektritööriista jõuga. Kasutage rakenduse jaoks asjakohast elektritööriista.** Õige elektritööriist teeb töö ära paremini, ohutumalt ja ettenähtud kiirusel.
- **Ärge kasutage elektritööriista, kui lüliti vajutamisel ei lülitu seade sisse ega välja.** Mis tahes elektritööriist, mida pole võimalik juhtida, on ohtlik ja tuleb viivitamatult parandada.
- **Enne elektritööriista reguleerimist, tarvikute vahetamist või hoialepanekut eemalda pistik toiteallikast ja/või eemalda elektritööriista küljest aku, kui see on eemaldatav.** Taolised ennetavad ohutusmeetmed vähendavad elektritööriista tahtmatu käivitamise ohtu.
- **Hoidke elektritööriista, mida te parasjagu ei kasuta, lastele kättesaamatus kohas ja ärge lubage elektritööriista kasutada isikutel, kes ei oska seda kasutada või pole neid juhiseid läbi lugenud.** Elektritööriistad on koolitamata kasutajate käes ohtlikud.
- **Elektritööriista ja tarvikuid tuleb hooldada. Kontrollige liikuvate osade joondust ja kinnitust, osade purunemist või muid tööriista kasutamist mõjutada võivaid tegureid.** Kahjustuse korral laske elektritööriist enne kasutamist remontida. Paljude õnnetuste põhjuseks on halvasti hooldatud elektritööriistad.
- **Hoidke löikevahendid teravad ja puhtad.** Nõuetekohaselt hooldatud teravate lõikeservadega löikevahendite kinnikiilumise tõenäosus on väiksem ja neid on hõlpsam juhtida.
- **Järgige elektritööriista, tarvikute, tööriistaotsikute jm kasutamisel neid juhiseid ning arvestage töötingimuste ja -ülesandega.** Elektritööriista kasutamine muuks kui ettenähtud otstarbeks võib põhjustada ohtliku olukorra.
- **Hoidke käepidemed ja haardepinnad kuivad, puhtad ning õli- ja määrdevabad.** Libedate käepidemete ja haardepindade korral ei ole ootamatutes olukordades võimalik tööriista ohutult käsitseda ja juhtida.

Akutööriistade kasutamine ja hooldamine

- **Kasutage laadimiseks ainult tootja soovitatud laadijat.** Ühte tüüpi aku laadimiseks sobiv laadija võib koos teist tüüpi akuga kasutades tuleohtu põhjustada.
- **Kasutage mootorööriistades vaid spetsiaalselt neile loodud akusid.** Teisi akukogumeid kasutades riskite vigastuste ja tulekahjuga.
- **Kui aku pole hetkel kasutuses, hoidke seda eemal teistest metall-esemetest (nt kirjaklambrid, mündid, võtmed, naelad, kruvid vms väikesed metall-esemed), mis võiksid akuklemme omavahel ühendada.** Akuklemmide lühistamine võib põhjustada põletushaavu või tulekahju.
- **Väärkasutamise korral võib akut vedelikku lekkida; vältige kokkupuudet.** Kokkupuute korral loputage kannatada saanud kohta veega. Kui vedelik satub silma, loputage silma veega ja pöörduge arsti poole. Akust lekkinud vedelik võib põhjustada ärritust või põletushaavu.
- **Ärge kasutage defektset või muudetud akut või tööriista.** Kahjustatud või muudetud akud võivad käituda ettearvamatult ning põhjustada tule-, plahvatus- või vigastusohtu.
- **Ärge laske akul või tööriistal puutuda kokku tulega või liiga kõrgete temperatuuridega.** Kokkupuude üle 130 °C temperatuuriga võib põhjustada plahvatuse.
- **Järgige kõiki laadimisjuhiseid ja ärge vahetage akut või tööriista temperatuuril, mis jääb väljapoole juhistes kirjeldatud temperatuurivahemikku.** Aku laadimine valesti või väljaspool selleks ettenähtud temperatuurivahemikku võib akut kahjustada ja suurendada tuleohtu.

Hooldus

- **Laske elektritööriista hooldada vastava väljaõppega remontijal, kes tohib kasutada ainult identseid asendusosi.** See tagab elektritööriista ohutuse säilimise.
- **Ärge kunagi hooldage kahjustatud akusid.** Akusid võivad hooldada üksnes tootja või volitatud teenusepakkujad.

Trelli ohutusnõuded

Ohutusjuhised kasutamisel

- **Kasuta abikäepidet (abikäepidemeid).** Juhitavuse kaotamine võib põhjustada kehavigastusi.
- **Hoidke kinni elektritööriista isoleeritud haardepindadest, kui teostate toimingut, mille käigus võib lõiketarvik puutuda kokku peidetud kaablitega.** Lõiketarvik, mis puutub kokku voolu all kaabliga, võib juhtida voolu elektritööriista metallosadesse ja see võib põhjustada kasutajale elektrilöögi.
- **Ära puuri käsiseadmega redellil või tellingul.**

Ohutuseeskirjad pikkade puuriterade kasutamiseks

- **Ära kasutata puuritera suuremal kiirusel, kui on teral näidatud maksimaalne kiirus.** Suurematel kiirustel on tera paindumine vabal pöörlemisel tõenäolisem, kui see ei puutu kokku tööpinna, ning võib põhjustada kehavigastuse.
- **Alati alusta puurimist väiksemal kiirusel ja siis, kui puuritera on kontaktis tööpinna.** Suurematel kiirustel on tera paindumine vabal pöörlemisel tõenäolisem, kui see ei puutu kokku tööpinna, ning võib põhjustada kehavigastuse.
- **Vajutage sirgjooneliselt, et tera peale survet panna, kui ärge tehke seda liigselt.** Tera võivad paindudes murduda või muutuda juhimatatuks, põhjustades kehavigastuse.

Teemantpuuri ohutusalsed hoiatused

- **Vee kasutamist nõudvate puurimistöode korral juhtige vesi kasutaja tööpiirkonnast eemale või kasutage vedelikukogurit.** Ettevaatusabinõude järgmise korral jääb kasutaja tööpiirkond kuivaks, mis vähendab elektrilöögiohtu.
- **Kasutage elektritööriista, hoides kinni isoleeritud haardepindadest, kui teostate toimingut, mille käigus võib lõiketarvik puutuda kokku peidetud kaablite või iseenda juhtmega.** Lõiketarvik, mis puutub kokku voolu all kaabliga, võib juhtida voolu elektritööriista metallosadesse ja see võib põhjustada kasutajale elektrilöögi.
- **Kandke teemantpuurimise ajal kõrvaklappe.** Mürä kahjustab teie kuulmist.
- **Puuritera kinnikiilumise korral lõpetage allasuunalise jõu rakendamine ja lülitage tööriist välja.** Tehke kindlaks puuritera kinnijäämise põhjus ja kõrvaldage see.
- **Kui hakkate teemantpuuri tööpinna taaskäivitama, kontrollige enne seadme käivitamist, kas puuritera pöörleb vabalt.** Kui tera on kinni kiilunud, ei pruugi see käivituda ning võib tööriista üle koormata või lahutada teemantpuuri tööpinna.
- **Kui kinnitate puuristatiivi ankrute ja kinnititega tööpinna külge, veenduge, et kasutatud ankurdsuudaks seadet kasutamise ajal kinni hoida ja piirata.** Nõrga või poorse tööpinna korral võib ankur välja tulla ning puuristatiivi tööpinna lahutada.
- **Puuri paigaldamisel vaakumhaaratsiga tööpinna pealgaaldate haarats siledale, puhtale ja mittepoorsele pinnale.** Ärge kinnitage lamineeritud pindadele, nt plaadid või komposiitkatted. Kui tööpind ei ole sile, lame või hästiliitunud, siis haarats võib tööpinna mitte haakuda.
- **Veenduge, et vaakumit on piisavalt enne puurimist ja selle ajal.** Kui vaakumit pole piisavalt, võib haarats tööpinna eralduda.
- **Puurida ei tohi, kui masin on kinnitatud ainult vaakumhaaratsiga, v.a kui puuritakse suunaga alla.** Kui vaakum kaob, eraldub haarats tööpinna.

- **Seinte või lagede läbipuurimise korral veenduge, et teisel pool olevad inimesed ja tööpiirkond oleksid kaitstud.** Tera võib august välja ulatuda või südamik teisel pool välja kukkuda.
- **Üllesuunalise puurimise korral kasutage alati juhistes kindlaks määratud vedelikukogurit. Ärge laske veel tööriista sisse voolata.** Elektritööriista pääsenud vesi suurendab elektrilöögi saamise ohtu.

pöörduge HUSQVARNA volitatud hooldustöökotta.



HOIATUS: Enne toote kasutamist loe läbi järgnevad hoiatused.

Üldised ohutuseeskirjad



HOIATUS: Enne toote kasutamist lugege läbi järgnevad hoiatused.

- Toode on ohtlik, kui seda kasutada valesti või ettevaatamatult. Toode võib põhjustada kasutaja või kõrvaliste isikute ohtliku kehavigastuse või surma. Enne toote kasutamist lugege see kasutusjuhend hoolikalt läbi.
- Hoidke kõik hoiatused ja juhendid alles.
- Järgige kõiki kehtivaid seadusi ja eeskirju.
- Kasutaja ja kasutaja tööandja peavad teadma toote kasutamise kaasnevaid riske ja neid ennetama.
- Ärge lubage kellelgi toodet kasutada enne, kui ta on lugenud kasutusjuhendit ja selle sisu endale selgeks teinud.
- Ärge kasutage toodet, kui teid pole selleks eelnevalt juhendatud. Veenduge, et kõik kasutajad saaksid vastava väljaõppe.
- Ärge lubage lastel seadet käsitseda.
- Lubage ainult volitatud isikutel toodet kasutada.
- Kasutaja vastutab teistele inimestele põhjustatud õnnetuste ja varakahjude eest.
- Ärge kasutage toodet, kui olete väsinud, haige või tarvitanud alkoholi, narkootikumide või ravimeid.
- Olge alati ettevaatlik ja toimige arukalt.
- Toode tekitab töötades elektromagnetvälja. Teatud tingimustel võib väli häirida aktiivsete või passiivsete meditsiiniliste implantaatide tööd. Raskete või surmaga lõppevate kehavigastuste ohtu vähendamiseks soovitame meditsiinilisi implantaate kasvataval inimestel pidada enne selle toote kasutamist nõu oma arsti ja implantaadi valmistajaga.
- Hoidke toode puhas. Veenduge, et märgid ja tähised oleksid selgelt loetavad.
- Ärge kasutage toodet, kui see on kahjustatud.
- Ärge tehke sellele tootele muudatusi.
- Ärge kasutage toodet, kui on võimalik, et teised isikud on seadmes muudatusi teinud.

- Välti aku kokkupuudet otsese päikesevalguse, kuumuse ja lahtise leegiga. Aku võib tekitada plahvatuse ja põhjustada põletusi ja/või keemilisi põletusi.
- Aku lekke korral vältige vedeliku kokkupuudet keha ja silmadega. Kui vedelik satub kehale, puhastage kokkupuutunud ala rohke veega ja seejärel pöörduge arsti poole.
- Aku läheduses kandke kaitseprille. Kui akuhape satub silma, ärge hõõruge silmi, vaid loputage neid veega vähemalt 15 minutit. Pöördu arsti poole.
- Hoia aku eemal lastest.
- Ärge kasutage defektset või kahjustatud akut.
- Veenduge, et aku oleks õigesti ühendatud. Valesti paigaldatud aku võib tekitada akus lühise.
- Kasutage akulaadijat üksnes juhul, kui ümbritsev temperatuur on vahemikus -10...40 °C.

Akulaadija ohutus



HOIATUS: Lugege kõik ohutusosalased hoiatused ja kõik juhised läbi. Hoiatuste ja juhiste eiramine võib põhjustada elektrilöögi, tulekahju ja/või raskeid vigastusi.

- Ohutuseeskirjade eiramine võib kaasa tuua elektrilöögi või lühise.
- Kasutage ainult toote tarnekomplekti kuuluvat akulaadijat. HUSQVARNA BLi asendusakude laadimiseks kasutage ainult HUSQVARNA QC laadijaid.
- Ärge püüdke akulaadijat lahti monteerida.
- Ärge kunagi kasutage defektset või kahjustunud akulaadijat.
- Ärge tõstke akulaadijat toitejuhtmetest hoides. Akulaadija võrgupistikupesast lahutamiseks tõmmake pistikut. Ärge tõmmake toitejuhet.
- Vältige juhtmete ja pikendusjuhtmete kokkupuudet vee, õli ja teravate servadega. Jälgige, et juhe ei jääks uste, väravate jms vahele.
- Ärge kasutage akulaadijat tuleohtlike või korrosiooni tekitavate materjalide läheduses. Veenduge, et akulaadija poleks kinni kaetud. Suitu või tule tekke korral eemaldage pistik akulaadijast.
- Laadige akut ainult hea õhuvahetusega siseruumis ja päikesevalguse eest kaitstuna. Ärge laadige akut õues. Ärge laadige akut märjas keskkonnas.
- Kasutage akulaadijat keskkonnas, mille temperatuur jääb vahemikku 5...40 °C (41...104 °F). Kasutage laadijat hästi ventileeritavas, kuivas ja tolmuvabas keskkonnas.

Aku ohutus



HOIATUS: Kahjustatud aku võib plahvatada ja põhjustada kehavigastusi. Kui aku on deformeerunud või kahjustatud,

- Ärge asetage esemeid akulaadija õhuavade sisse ja ette.
- Ärge kunagi ühendage akulaadija klemme metallesemele külge, vastasel korral võib akulaadija lühistuda.
- Ärge laadige akulaadijas mittelaetavaid akusid ega kasutage neid seadmes.
- Kasutage heakskiidetud ja kahjustamata pistikupesasid.

Ohutusjuhised kasutamisel



HOIATUS: Enne toote kasutamist loe läbi järgnevad hoiatused.

- Ärge kasutage seadet, kui te ei saa võimaliku õnnetusjuhtumi korral abi kutsuda.
- Enne toote kasutamist õppige tundma juhtseadiseid ja toote käsitsemis põhimõtteid.
- Ärge kasutage toodet halbade ilmastikuolude korral (nt udu, vihm, tugev tuul, pakane vms). Halva ilmaga võivad tekkida ohtlikud tingimused (näiteks libedad pinnad).
- Suhtuge tähelepanelikult inimestesse, esemetesse ja olukordadesse, mis võivad takistada toote ohutut kasutamist.
- Veenduge, et teate, kuidas hädaolukorras mootorit kiiresti seisata.
- Veenduge, et puurimiskohas ei ole torusid ega elektrijuhtmeid.
- Kui toode ei tööta õigesti, seisake mootor.
- Veendu, et saaksid töötada ohutus ja stabiilses asendis.
- Kui mootor töötab, hoiduge puuriterast eemale.
- Kui eemaldate seadmest, lahutage alati selle akuplokk.
- Hoidke kõiki osi töökorras ja veenduge, et kõik kinnitused oleksid korralikult kinnitatud.
- Kui tootel on ebatavaline vibratsioon või mürarase, peatage toode kohe ja eemaldage akuplokk. Kontrollige toodet kahjustuste suhtes. Vibratsioon annab üldiselt teada kahjustusest. Parandage kahjustused või laske toodet remontida heakskiidetud hooldustöökojas.
- Kasutage alati heakskiidetud lisavarustust. Lisateabe saamiseks võta ühendust edasimüüjaga.

Ohutus seoses müraga



HOIATUS: Enne toote kasutamist lugege läbi järgnevad hoiatused.

- Kõrged müratasemed ja pikaajaline kokkupuude müraga võib põhjustada mürast tuleneva kuulmiskahjustuse.
- Et hoida müra miinimumtasemel, hooldage ja kasutage toodet vastavalt kasutusjuhendile.

- Toote kasutamisel kandke alati heakskiidetud kõrvaklappe.
- Kui kasutate kõrvaklappe, olge tähelepanelik hoigete ja hoiatussignaalide suhtes. Eemaldage kõrvaklapid, kui te toote seisakate, välja arvatud siis, kui kõrvaklapid on vajalikud tööala mürataseme tõttu.

Isikukaitsevahendid



HOIATUS: Enne seadme kasutamist loe läbi järgnevad hoiatused.

- Toote kasutamise ajal kandke alati kohast isiklikku kaitsevarustust. Isiklik kaitsevarustus ei kõrvalda täielikult kehavigastuste ohtu. Isiklik kaitsevarustus vähendab õnnetuse korral kehavigastuste raskusastet. Õige varustuse valimiseks pöörduge edasimüüja poole.
- Toote kasutamisel kandke alati heakskiidetud silmade kaitset.
- Ära kanna avaraid, raskeid ega tööks sobimatuid rõivaid. Kanna rõivaid, milles saate vabalt liikuda.
- Kandke heakskiidetud kaitsekindaid, mis võimaldavad kindlat haaret.
- Kandke kummist kaitsekindaid, mis hoiavad ära märjast betoonist tuleneva nahaärrituse tekke.
- Kandke heakskiidetud kaitsekiivrit.
- Toote kasutamisel kandke alati heakskiidetud kõrvaklappe. Pikaajaline mürakeskkonnas viibimine võib põhjustada mürast tingitud kuulmiskadu.
- Toote kasutamisel õhku paiskuv tolm ja erituvad aarud võivad sisaldada ohtlikke kemikaale. Kasutage heakskiidetud hingamiskaitset.
- Kandke terasest ninaosakaitsmete ja libisemiskindla tallaga saapaid.
- Veenduge, et läheduses asuks esmaabikomplekt.
- Toote kasutamise ajal võib tekkida sädemeid. Veendu, et läheduses oleks tulekustuti.

Toote ohutusseadised



HOIATUS: Enne seadme kasutamist lugege läbi järgnevad hoiatused.

- Ärge kunagi kasutage toodet, mille ohutusvarustus on vigane. Kui toode mõne kontrollitoimingu tingimusi ei täida, tuleb see lasta parandada hooldustöökojas.
- Ärge kasutage seadet, kui kaitseplaadid, kaitsekatted, ohutuslülitid või muud kaitseesadised puuduvad või on defektsed.

Mootori ülekoormuskaitse.

Mootori ülekoormuskaitse rakendub, kui mootori koormus on liiga suur või kui puuritera ei saa vabalt liikuda.

Mootori ülekoormuskaitse vähendab ja suurendab mootori võimsust lühikese (mõnesekundilise)

intervalliga. Kui te sel juhul jõudu ei vähenda, mootor seiskub. Vt jaotist *Mootori ülekoormuskaitse lähtestamiseks lk 18*.

Juhtpaneeli funktsioonid

Selles kasutusjuhendis kirjeldatakse juhtpaneeli funktsioone. Juhtpaneeliga saab juhtida toote olulisi funktsioone ja seadistusi. Vaadake, *Kasutajaliidese veaotsing lk 21* et leida hoiatuste jaoks lahendusi.

(Joon. 18)

1. Nupp ON/OFF
2. E-käigu nupp. Vt jaotist *E-käigu funktsiooni kasutamine lk 18*.
3. Aku laetustaseme näidik
4. Bluetooth®. Vt jaotist *Juhtmeta Bluetooth®-tehnoloogia lk 16*.
5. E-käik 1 sisse lülitatud
6. E-käik 2 sisse lülitatud
7. Ülekoormusindikaator
8. Hoiatusnäidik. Vt jaotist *Veaotsing lk 20*.

Automaatse seiskamise funktsioon

Seadmel on automaatse seiskamise funktsioon, mis seiskab seadme, kui seda ei kasutata kolme minuti vältel.

Toitelüliti

Mootori automaatseks käivitamiseks ja seiskamiseks kasutatakse päästikut.

(Joon. 19)

Päästiku kontrollimine

1. Käivitage seade. Vt jaotist *Toote käivitamine lk 17*.
2. Toote käivitamiseks vajutage päästikule. (Joon. 19)
3. Mootori seiskamiseks vabastage päästik. (Joon. 20)

Hõõrdsidur



HOIATUS: Toode võib põhjustada tagasilöögi. Parema kontrolli saavutamiseks hoidke toodet kahe käega. Tagasilöögid on ootamatud ja võivad olla väga ohtlikud. Toode võib viskuda kasutaja suunas ja põhjustada vigastusi.



ETTEVAATUST: Hoolditsege selle eest, et siduri rakendumise aeg ei ületaks 3-4 sekundit, sest vastasel juhul suureneb kulumine kiiresti.

Hõõrdsidur on integreeritud seadme käigukasti. See takistab seadme kahjustumist, kui puuritera peatub puurimise ajal. Kui koormus on liiga suur, vabastatakse hõõrdsidur ja seisatakse puurivõll, kuid mootor töötab

veel mõne sekundi edasi. Hõõrdsidur rakendub uuesti, kui koormus väheneb ja seadmega saab edasi töötada. Kui puuritera jääb materjali kinni ja peatub täielikult, seiskab hõõrdsidur otsekohe mootori.

Ohutusjuhised hooldamisel



HOIATUS: Enne seadme hooldustööde tegemist lugege läbi järgnevad hoiatused.

- Eemaldage aku enne hooldustööde või muude kontrolltoimingute või seadme kokkupanemise alustamist.
- Seadme kasutaja tohib teha üksnes käesolevas kasutusjuhendis kirjeldatud hooldustööd. Mahukamate hooldustööde tegemiseks pöörduge hooldusesindusse.
- Ärge puhastage akut või akulaadijat veega. Tugevatoimeline pesuvahend võib kahjustada plast detaile.
- Kui hooldustöid ei tehta, siis toote kasutamisega lüheneb ja õnnestuste oht kasvab.
- Kõigi hooldus- ja parandustööde tegemiseks (eriti seadme ohutusseadiste juures) on vajalik eriväljaõpe. Kui pärast hooldustööde tegemist ei läbi seade kõiki käesolevas kasutusjuhendis kirjeldatud kontrolltoiminguid, siis pöörduge hooldusesinduse poole. Garanteerime, et hooldusesinduses tehakse teie tootele professionaalsel tasemel remondi- ja hooldustööd.
- Kasutage ainult originaalvaruosi.

Tegutsege alati tervet mõistust arvestades.



HOIATUS: Toote algset konstruktsiooni ei tohi ilma tootja heakskiiduta mitte mingisugustel asjaoludel muuta. Alati tuleb kasutada originaalvaruosi. Lubamatud muudatused ja/või lisatarvikud võivad põhjustada kasutaja ja teiste isikute raskeid või isegi eluohtlikke kehavigastusi.



HOIATUS: Lõikurite, lihvimismasinade, puuride ning muude materjalide lihvimise ja vormimise seadmete kasutamisel võib tekkida tolmu või gaase, mis sisaldavad kahjulikke keemilisi aineid. Kontrollige töödeldava materjali olemust ja kandke sobivat hingamiskaitset.

Kõiki olukordi, mis võivad toote kasutamisel ette tulla, pole võimalik kirjeldada. Ole alati ettevaatlik ja kasuta tervet mõistust. Välti olukordi, millega sa ei pruugi toime tulla. Kui pärast selle juhendi läbilugemist tunned veel ebakindlust, küsi enne jätkamist nõu asjatundjalt.

Võta julgesti ühendust oma HUSQVARNA esindajaga, kui tahad toote kasutamise kohta midagi küsida. Oleme sinu teenistuses ja anname hea meelega nõu, kuidas toodet tõhusalt ja ohutult kasutada.

Lase HUSQVARNA edasimüüjal toodet korrapäraselt kontrollida ning teha vajalikke seadistamisi ja parandusi.

Husqvarna Construction Products tegeleb pidevalt oma toodete edasiarendamisega. HUSQVARNA jätab endale õiguse muuta seadmete konstruktsiooni ja kujundust ilma sellest ette teatamata ning ilma endale tulevaste konstruktsioonimuudatuste tegemise kohustust võtmata.

Kõik selles kasutusjuhendis toodud andmed ja teave on kehtiv trükkitoimetamise kuupäeva seisuga.

Bluetooth®



ETTEVAATUST: Muudatuste või kohanduste tegemine ilma HUSQVARNA

selgesõnalise heakskiiduta võib tühistada FCC loa seda seadet kasutada.

Tähelepanu! Seade vastab FCC eeskirjade osa 15 [ja Kanada tööstuskoja Industry Canada litsentsivaba(de) RSS-standardi(te)] nõuetele. Kasutamisele kohalduvad kaks järgmist tingimust:

- See seade ei tohi põhjustada kahjulikke häireid.
- See seade peab vastu võtma mis tahes kahjulikud häired, sealhulgas tööd soovimatult mõjutada võivad häired.

Le présent appareil est conforme aux CNR d'Industrie Canada applicables aux appareils radio exempts de licence. L'exploitation est autorisée aux deux conditions suivantes:

- l'appareil ne doit pas produire de brouillage, et
- l'appareil doit accepter tout brouillage radioélectrique subi, même si le brouillage est susceptible d'en compromettre le fonctionnement.

Kokkupanek

Sissejuhatus



HOIATUS: Enne toote kokkupanemist lugege läbi ohutust puudutav peatükk.

- Seadme puuristatiivi külge kinnitamise kohta lugege puuristatiivi kasutusjuhendist.
- Kasutage ainult heakskiidetud HUSQVARNA puuristatiive. Vt jaotist *Rakendatavad puuristatiivid lk 23*.



HOIATUS: Kokkupanemise ajal seadme juhusliku käivitumise vältimiseks lahutage toitekaabel.

Seadme kinnitamine puuristatiivi külge



ETTEVAATUST: Lugege tähelepanelikult puuristatiivi kasutusjuhendit.

Töö

Sissejuhatus



HOIATUS: Enne toote kasutamist lugege läbi ohutuspeatükk ja veenduge, et oleksite kõigest aru saanud.

Ettevalmistused enne toote kasutamist

1. Loe kasutusjuhend põhjalikult läbi, et kõik juhised oleksid täiesti arusaadavad.
2. Tee igapäevane hooldus. Vt jaotist *Hooldusskeem lk 19*.
3. Veenduge, et käepidemetal poleks õli.

4. Hoolditsege selle eest, et tööpiirkond on puhas ja hästi valgustatud.
5. Kasuta isikukaitsevahendeid. Vt jaotist *Isikukaitsevahendid lk 13*.
6. Veenduge, et toode oleks õigesti paigaldatud. Puuritera tuleb kinnitada õigesti.
7. Paigaldage ja pingutage abikäepide täielikult ainult siis, kui kasutate toodet käes hoides. Vt jaotist *Abikäepideme kasutamine lk 16*.
8. Kasutage kuipuurimisel tolmuimejat. Vt jaotist *Toote ettevalmistamine kuivpuurimiseks lk 17*.
9. Kasutage märgpuurimisel veesüsteemi. Veenduge, et veesüsteem oleks kahjustamata. Vt jaotist *Toote ettevalmistamine märgpuurimiseks lk 17*.

10. Kontrollige funktsiooni. Vt jaotist *Toimivustesti tegemine enne seadme kasutamist lk 16.*

Toimivustesti tegemine enne seadme kasutamist

1. Kontrollige käiguvalijat (A) veendumaks, et see töötab korralikult ja pole kahjustatud. Vt jaotist *Toote käivitamine lk 17.*
2. Kontrollige juhtpaneeli (C) veendumaks, et see töötab korralikult. Vt jaotist *Juhtpaneeli funktsioonid lk 14.*
3. Kontrollige, kas toitelüliti lukustus töötab korralikult ja et see pole kahjustatud. Vt jaotist *Päästiku kontrollimine lk 14.*
4. Laadige aku (D) ja veenduge, et see oleks korralikult seadme külge kinnitatud. Vt jaotist *Toote käivitamine lk 17.*
5. Kontrollige, et kõik osad oleksid korralikult kinnitatud ega poleks kahjustunud ega kaotsi läinud.
6. Veenduge, et päästiku vabastamisel trell seiskuks. (Joon. 21)

Juhtmeta Bluetooth®-tehnoloogia

Sisesehitatud Bluetooth® juhtmevaba tehnoloogiaga seadmeid saab ühendada mobiilseadmetega ja tänu HUSQVARNA ühendusele on võimalik kasutada lisafunktsioone.

Kui mobiilseade on tootega ühendatud, süttib *Bluetooth®*-tehnoloogia sümbol.

(Joon. 7)

Manusühenduvuse kasutamine seadmestikuga

Märkus: See jaotis kehtib ainult integreeritud ühendatavusega varustatud toodete puhul.

Märkus: Raadioside funktsiooni Bluetooth® abil aktiveeritakse esimest korda siis, kui seade ühendatakse akuga, ja ühendus jääb seejärel püsima.

1. Laadige alla Husqvarna Fleet Services iOS-i või Androidi rakendus Husqvarna Fleet Services.
2. Minge lisateabe jaoks Husqvarna Fleet Services veebilehele <https://fleetservices.husqvarna.com>.

Akulaadija ühendamine

1. Ühendage akulaadija andmesildil näidatud pinge ja sagedusega võrku.
2. Ühendage pistik maandatud pistikupessa. Akulaadijal olev roheline märgutuli vilgub üks kord.

Märkus: Aku laadimist ei toimu, kui aku temperatuur on üle 50 °C / 122 °F. Kui temperatuur ületab 50 °C /

122 °F, siis jahutab akulaadija aku enne selle laadimise alustamist sobivale temperatuurile.

Aku ühendamine akulaadijasse

Märkus: Enne aku esimest kasutuskorda laadige aku täis. Uue aku laetuse tase on ainult 30%.

1. Veenduge, et aku oleks kuiv.
2. Asetage aku akulaadijasse. (Joon. 22)
3. Veenduge, et akulaadija roheline laadimistuli süttiks. See tähendab, et aku on akulaadijaga õigesti ühendatud. (Joon. 23)
4. Kui aku kõik LED-tuled süttivad, siis on aku täis. (Joon. 24)
5. Akulaadija toiteallikast lahutamiseks võtke kinni pistikust. Ärge tõmmake juhtmetest.
6. Eemaldage aku laadijast.

Märkus: Lisateavet lugege aku ja akulaadija kasutusjuhenditest.

Abikäepideme kasutamine

(Joon. 25)

1. Vabastamiseks pööra käepidet vastupäeva.
2. Pööra käepide ümber spindlivõlli vajalikku töoasendisse.
3. Lukustamiseks pööra käepidet päripäeva. Keerake tugevasti kinni.

Seadme käeshoides kasutamine



HOIATUS: Ärge kasutage toodet redelil. Puuritera blokeerumisel on kukkumisoht suur.

(Joon. 26)

1. Kasutage käsipuurimisel alati puuritera, mille maksimaalne läbimõõt on 75 mm.

Töö	Puuritera läbimõõt
Käeskantavad masinad	25-75
Puurmasina statiiv	25-100



HOIATUS: Kui puuritera blokeerumisel tekib reaktsioon. Suurem puuritera läbimõõt annab suurema reaktsiooni.

2. Enne toote kasutamist lukustage abikäepide tihedalt oma kohale. Vt jaotist *Abikäepideme kasutamine lk 16.*

Toote ettevalmistamine kuivpuurimiseks



HOIATUS: Puurimisel tekib tolm, mis võib sissehingamisel tekitada vigastusi. Kasuta heakskiidetud hingamiskaitset.



HOIATUS: Ära kasutada koduses majapidamises kasutatavat tolmuimejat. Ohtliku tolmu kogumiseks kasuta ainult selleks ette nähtud tolmuimejat. Vt minimaalseid omadusi siit *Tolmuimeja lk 24*.

1. Kinnita tolmuimejalitmitk toote paigalduskeermele.
2. Kinnita tolmuimeja tolmuimejalitmitku külge. (Joon. 27)
3. Käivita tolmuimeja.

Toote ettevalmistamine märgpuurimiseks



ETTEVAATUST: Veendu, et maksimaalne vee rõhk ei ole liiga suur. Vt jaotist *Tehnilised andmed lk 22*.



ETTEVAATUST: Kasutage ainult puhast vett, et kaitsta veesüsteemi mustusest tingitud blokeerimiste eest.



ETTEVAATUST: Kasutage ainult heakskiidetud veevarustusliitmikku. Lisateabe saamiseks võta ühendust edasimüüjaga.

1. Kinnita veeliitmik toote paigalduskeermele. (Joon. 28)
2. Ühenda liitmik Gardena® veeliitmiku klapiga. (Joon. 29)
3. Avage veesüsteem ja reguleerige veevoolu klapiga. Seadke veesurve selliseks, et vesi eemaldaks puuraugust kogu jääkmaterjali. (Joon. 30)

Toote ettevalmistamine tagurpidi puurimiseks



HOIATUS: Kasutage alati prügirõngast koos sulgemisketta ja kummiseibiga tagurpidi puurimise ajal. Tootesse sisenev vesi suurendab elektrilöögi saamise ohtu.

1. Puhastage prügirõnga ülaosa. Määre ja mustus tuleb eemaldada.

2. Kinnitage kahepoolne kleeplint prügiringi ülemise ava ümber (A) või kasutage selleks pihustatavat liimi. Pange sulgemisketas kattena (B) ava peale. Kinnitage tugevalt. (Joon. 31)
3. Vaadake puuritera mõõte puuri pealt. (Joon. 32)
4. Lõigake sulgemiskettasse ava puuritera vähima mõõtmele vastavalt. (Joon. 33)
5. Ühendage prügikogur prügirõnga ühendusega. (Joon. 34)
6. Paigaldage prügirõngas puuri spindlile (C). Paigaldage puuritera puuri spindlisse (D). (Joon. 35)
7. Käivitage prügikogur.
8. Tõstke puuritera suunaga lakke. Paigaldage prügirõngas lakke. (Joon. 36)

Mootori temperatuuri vähendamine

- Mootori temperatuuri vähendamiseks laske seadmel töötada 2 minutit ilma koormuseta.

Käigu vahetamine



ETTEVAATUST: Muutke käiku ainult siis, kui mootor vähendab kiirust või seiskub. Ärge rakendage käigu vahetamiseks jõudu.

- Kasutage alati puuritera läbimõõduga kokkusobivat kiirust. Vaadake seadme andmesilti või *Tehnilised andmed lk 22*.
- Käigu vahetamiseks pöörake käiguvalitsat. (Joon. 37)

Toote käivitamine



HOIATUS: Veenduge, et puuritera saab vabalt pöörlelda. Päästikule vajutades hakkab see pöörlema.

1. Asetage aku akuhoidikusse. (Joon. 38)
-
-
- ETTEVAATUST:** Kontrollige, kas aku on õigesti akupessa paigaldatud. Kui aku ei liigu sujuvalt akupessa, siis on aku asend vale.
2. Lükake aku alumist osa, kuni kuulete klõpsatust. (Joon. 39)
 3. Vajutage ning hoidke käivitus- ja seiskamisnuppu seni, kuni süttib roheline LED-tuli. (Joon. 40)
 4. Töökiiruse seadmiseks pöörake puurivõlli ja liigutage samal ajal käiguvalitsat. Seadke käiguvalits töö jaoks õigesse asendisse. (Joon. 37)
 5. Veenduge, et veesüsteem on ühendatud ja avatud märgpuurimiseks. Vt jaotist *Toote ettevalmistamine märgpuurimiseks lk 17*. Kuivpuurimiseks ühendage ja käivitage tolmuimeja. Vt jaotist *Toote ettevalmistamine kuivpuurimiseks lk 17*. (Joon. 41)

6. Vajutage ja hoidke päästikut all. (Joon. 19)

Toote kasutamine



HOIATUS: Kui betoonsüdamik jääb puuritera august eemaldamisel puuritera külge, võib juhtuda ohtlikke õnnetusi.



ETTEVAATUST: Hoolditsege selle eest, et puuritera ei puudutaks mingeid esemeid.



ETTEVAATUST: Ärge kasutage liigset jõudu. See üksnes aeglustab tööd ja koormab mootori üle.

1. Käivitage seade. Vt jaotist *Toote käivitamine lk 17*.
2. Vajutage puuritera käivitamiseks päästikut all ja vabastage päästik, et puuritera peatada.
3. Enne puuritera asetamist vastu tööpinda laske mootoril saavutada maksimaalne kiirus.
4. Kui puurite läbi tugevduse, rakendage suuremat algsurvet ja väiksemat käiku kui ilma tugevduseta konstruktsiooni puhul.
5. Kasutage alguses väga väikest jõudu, et tagada puuritera püsimine õiges asendis.
6. Märppuurimisel veenduge, et vesi eemaldab puuritavast avast kogu jääkmaterjali. Reguleerige veesurvet vastavalt vajadusele.
7. Kuivpuurimisel veenduge, et tolmuimeja eemaldab kogu tolmu.
8. Seisake toode. Vt jaotist *Seadme seiskamine lk 18*.

Seadme puuristatiivi külge kinnitamine



ETTEVAATUST: Lugege puuristatiivi kasutusjuhend tähelepanelikult läbi, et kõik juhised oleksid täiesti arusaadavad.

Märkus: Kokkupanemist vaadake trellistatiivi kasutusjuhendist.

1. Kui kasutate toodet trellistatiivil, eemaldage abikäepide.
2. Veenduge, et teie asukoht on toote küljel ja et teil on selge ettekujutus puurimisest. (Joon. 42)

Märkus: Ärge seiske trellistatiivi all.

3. Käivitage seade. Vt jaotist *Toote käivitamine lk 17*.
4. Toote käivitamiseks vajutage päästikule. Sisselülituse saate aktiveerida päästikule vajutades.
5. Hoidke etteandepidet enne kanduri lukust avamist.

6. Trelli liigutamiseks kasutage etteandehoova käepidemeid.
7. Enne puuritera asetamist vastu tööpinda laske mootoril saavutada maksimaalne kiirus.
8. Kui puurite läbi tugevduse, rakendage suuremat algsurvet ja väiksemat käiku kui ilma tugevduseta konstruktsiooni puhul.
9. Kasutage alguses väga väikest jõudu, et tagada puuritera püsimine õiges asendis.
10. Märppuurimisel veenduge, et vesi eemaldab puuritavast avast kogu jääkmaterjali. Reguleerige veesurvet vastavalt vajadusele.
11. Kuivpuurimisel veenduge, et tolmuimeja eemaldab kogu tolmu.
12. Lukustusseadme deaktiveerimiseks vajutage päästikule.
13. Seisake toode. Vt jaotist *Seadme seiskamine lk 18*.

E-käigu funktsiooni kasutamine

E-käigu funktsiooni kasutatakse mootori kiiruse 2 elektroonilise käiguga reguleerimiseks. E-käikude valikut kasutatakse koos mehaaniliste hammasratastega.

1. Vajutage E-käigu vahetamiseks E-käigu nuppu. (Joon. 43)
2. Valige mehaanilise käigu (B) ja elektrooniline käik (C) õige kombinatsioon. Vaadake puuritera läbimõõtu (A). (Joon. 44)

Seadme seiskamine

1. Vajutage pikalt toitenupule, kuni roheline LED-tuli kustub. (Joon. 40)
2. Vajutage aku vabastusnupud sisse ja tõmmake aku akuhoidikust välja, et vältida ootamatut käivitumist. (Joon. 45)

Mootori ülekoormuskaitse lähtestamiseks

1. Seisake toode. Vt jaotist *Seadme seiskamine lk 18*.
2. Eemaldage trellitera blokeering ja veenduge, et see saaks vabalt liikuda.
3. Käivitage seade. Vt jaotist *Toote käivitamine lk 17*.

Puuritera asendamine



HOIATUS: Eemaldage aku alati enne hooldustööde või muude kontrolltoimingute alustamist.



HOIATUS: Kasuta kaitsekindaid. Enne puuritera vahetamist laske seadmel maha jahtuda. Puuritera ja selle ümbrus on pärast kasutamist väga kuumad.



HOIATUS: Kasutage ainult teie toote jaoks heakskiidetud puuriterasid. Lisateabe saamiseks võtke ühendust HUSQVARNA edasimüüjaga.

1. Veenduge, et teil oleks uus puuritera, tarnitud mutrivõti ja veekindel määre.
2. Lukustage võll mutrivõtmega.
3. Pöörake puuritera selle eemaldamiseks päripäeva. (Joon. 46)



ETTEVAATUST: Ärge lööge toodet puuritera eemaldamiseks. See võib põhjustada toote kahjustamist.

4. Määrige võlli keeret veekindla määrdeainega.
5. Paigaldamiseks keerake puuritera vastupäeva. Keerake tugevasti kinni. (Joon. 47)

Hooldamine

Sissejuhatus



HOIATUS: Enne seadme hooldamist lugege läbi ohutuspeatükk ja veenduge, et see oleks teile täielikult arusaadav.



HOIATUS: Enne seadme hooldustööde alustamist eemaldage aku.

Hoolduskeem

* = Üldised hooldustööd, mida teeb toote kasutaja. Juhiseid ei ole selles kasutusjuhendis.

X = juhised on selles kasutusjuhendis.

O = pöörduge HUSQVARNA hooldustöökoja poole.

Hooldamine	Enne iga kasutamist	Pärast iga kasutamist	Üks kord päevas	Esimese 100 tunni järel	Iga 300 tunni järel
Veenduge, et liikuvad osad töötavad õigesti ja liiguvad vabalt.	*				
Hoolitse selle eest, et lõiketööriist oleks terav ja puhas.	*				
Kontrollige, et klahvistik töötab ega ole kahjustatud.	X				
Veendu, et käepidemed ja haardepinnad oleksid kuivad ja puhtad ning et neil ei oleks õli ega määret.	*	*			
Hoolitse selle eest, et toode oleks puhas.	X	X			
Puhastage toote õhuvõtuava.	X	X			
Kontrollige võllitihendeid kahjustuste/veeleketete suhtes.		X			
Veenduge, et mutrid ja kruvid oleksid pingutatud.			*		
Veenduge, et toitelüliti töötaks korralikult.			X		
Vahetage käigukastiõli.				O	
Kontrollige aku ja seadme vahelisi ühendusi. Samuti kontrollige aku ja akulaadija vahelisi ühendusi.				X	X
Puhuge toode ja aku jahutuspilud ettevaatlikult suruõhuga läbi.					*

Juhtpaneeli kontrollimiseks

1. Vajutage ja hoidke toitenuppu seni, kuni süttib roheline LED-tuli. Vt jaotist *Juhtpaneeli funktsioonid lk 14.*

2. Vajutage pikalt toitenupule, kuni roheline LED kustub.

Aku ja akupesa kontrollimine

1. Puhastage aku ja akupesa pehme harjaga.
2. Puhastage jahutusavad ja akuklemmid. (Joon. 48)
3. Veenduge, et akul poleks kahjustusi ja puuduksid muud defektid (nt praod). (Joon. 49)

Akulaadija kontrollimine

1. Veenduge, et akulaadija ega toiteallika kaabel ei oleks kahjustatud. Kontrollige pragude ja muude defektide suhtes. (Joon. 50)

Jahutussüsteemi puhastamine

Jahutussüsteem hoiab mootori temperatuuri madalana. Jahutussüsteem koosneb õhuavadest, mootori ventilatorist ja õhu väljalaskeavadest.

1. Puhastage jahutussüsteemi harjaga kord nädalas, vajaduse korral tihedamini. (Joon. 51)
2. Veendu, et jahutussüsteem poleks määrdunud ega ummistunud.



ETTEVAATUST: Määrdunud või ummistunud jahutussüsteemiga seade võib üle kuumeneda. See kahjustab toodet.

Hooldage teemant-puuritera

- Hooldage selle eest, et teemanttööriista segmendid oleksid teravad. Teritage nürisid teemantsegmente SiC käiakiviga.

- Veenduge, et puuritera ei vibreeri. Kui puuritera vibreerib, võivad teemantsegmentid lahti tulla.
- Hooldage selle eest, et teemantsegmentid oleksid piisavalt suuremad puuritera toru sise- ja välisläbimõõdust.
- Määrige puuritera keeret veekindla määrdeainega. See teeb tööriista vabastamise lihtsamaks.
- Veenduge, et puuritera teemantsegmentide radiaalsuunaline väljajooks ei ületa 1 mm.

Käigukastiõli vahetamine



ETTEVAATUST: Käigukastiõli lekke korral seisake toode ja pöörduge volitatud hoolduskeskuse poole. Käigukast kahjustub, kui käigukastiõli tase pole piisav.

- Laske volitatud HUSQVARNAhooldustöökojas käigukastiõli vahetada.

Veeühenduse kontrollimine



ETTEVAATUST: Kui veeühendusrõngas lekib vett, tuleb võllitihendid kohe välja vahetada.

- Laske veeühendust remontida volitatud HUSQVARNAhoolduskeskuses.

Veotsing

Toote veotsing

Kui te ei leia probleemile lahendust kasutusjuhendist, pöörduge HUSQVARNA hooldustöökoja poole.

Probleem	Mida kohe teha	Võimalik põhjus	Lahendus
Toode ei käivitu päästikule vajutades.	Vabastage toitelüliti.	Akul esineb tõrge.	Kontrolli akut.
Seade seiskub.		Puuritera on blokeeritud.	Pöörake puuritera mutrivõtmega vasakule ja paremale. Eemaldage seade ettevaatlikult puuravast.
		Liiga suur koormus põhjustab mootori ülekoormust.	Veenduge, et puuritera saab puurimisaugus hõlpsasti pöörata.
Puuritera auglustub ja peatub.		Teemantsegmentid on nürid.	Teritage nürisid teemantsegmente SIC käiakiviga.
Liigne materjal koguneb puurimise ajal augu ümber.		Veesurve on liiga madal.	Suurendage veesurvet. Vt jaotist <i>Toote ettevalmistamine märgpuurimiseks lk 17.</i>
Puuritera teemantsegmentid tõmmatakse nende kinnitusest välja.		Seade vibreerib töötamise ajal tugevasti.	Rakendage seadme kasutamise ajal õiget koormust.
Käigukastiõli lekib.		Tihendid on kulunud ja need tuleb välja vahetada.	Pöörduge volitatud HUSQVARNA hoolduskeskusesse.
Veeühendusringa august lekib vett.		Võllitihendid on defektsed.	Pöörduge volitatud HUSQVARNA hoolduskeskusesse. Kasutage alati puhast vett.
Seade ei tööta sujuvalt.	Vähendage koormust.	Liiga suur koormus põhjustab mootori ülekoormust.	Rakendage puurimise ajal vähem jõudu.

Kasutajaliidese veaotsing

LED-ekraan	Võimalikud tõrked	Võimalik lahendus
Tõrkeindikaator vilgub	Temperatuuri kõrvalekalle.	Laske tootel maha jahtuda.
	Ülekoormus. Puuritera ei saa liigutada.	Asendage puuritera.
	Päästikule ja toitenupule tuleb vajutada samaaegselt.	Vabastage toitelüliti ja vajutage päästikule.
Roheline LED-tuli vilgub.	Aku pinge on madal.	Laadige aku.
Hoiatusindikaator põleb.	Hooldus on vajalik.	Pöördu hooldusesindusse.

Transportimine, hoiulepanek ja utiliseerimine

Transportimine ja hoiustamine

- Tarnitud liitiumioonakud vastavad ohtlike ainete eeskirjade nõuetele.

- Täitke kaubanduslikule transpordile kehtestatud pakendamise ja märgistamise erinõudeid (sh kolmandate osapoolte või ekspeditoorite teenuseid kasutades).

- Enne seadme lähetamist konsulteerige isikuga, kes on läbinud ohtlike ainete käitlemise alase erikoolituse. Järgi kõiki kehtivaid riiklikke eeskirju.
- Enne aku pakendisse asetamist katke lahtised kontaktid isoleerteibiga. Asetage aku pakendisse tihkelt, et see ei saaks liikuma hakata.
- Hoistumise ja transpordi ajaks tuleb aku eemaldada.
- Asetage aku ja akulaadija kohta, mis on kuiv ja mida ei ähvarda niiskus ega jäätumine.
- Ära hoi aku kohas, kus võib tekkida staatiline elekter. Ära hoi aku metallkastis.
- Hoidke akut ruumis, mille temperatuur püsib vahemikus 5...25°C (41...77°F) ja kus aku on varjatud otsese päikesevalguse eest.
- Hoidke akulaadijat ruumis, mille temperatuur püsib vahemikus 5...45°C (41...113°F) ja kus akulaadija on varjatud otsese päikesevalguse eest.
- Lae enne aku pikemaajalist hoistumist see 30–50% ulatuses täis.
- Hoidke akulaadijat ruumis, mis on suletud ja kuiv.
- Ladustamisel hoidke aku akulaadijast eemal. Ärge lubage lastel ja teistel volitamata isikutel seadmeid puutuda. Hoidke seadmeid lukustatavas ruumis.

- Enne seadme pikemaajalist hoistumist puhastage seade ja tehke sellele täishooldus.
- Kasutage toote transpordikasti ja eemaldage aku transpordi ja ladustamise ajal.
- Kinnitage seade transpordi ajaks turvaliselt.

Aku, akulaadija ja seadme kasutusel kõrvaldamine

Allolev sümbol tähendab, et seade ei kuulu olmejäätmete hulka. Toimetage see elektri- ja elektroonikajäätmete ringlussevõtukeskusesse. Nii aitate vältida keskkonna ja inimeste kahjustamist.

Lisateavet küsige kohalike ametkondadelt, olmejäätmete käitlejatelt või edasimüüjalt.

(Joon. 17)

Märkus: Sümbol asub tootel või toote pakendil.

Tehnilised andmed

Tehnilised andmed

Mootor		
Tüüp	BLDC (harjadeta) 36 V	
E-käigu funktsioonid	2 käiku	
Puuritera		
Max puurimisläbimõõt betoonis, mm/tolli	100	
Min puurimisläbimõõt betoonis, mm/tolli	25/1	
Kaal (ilma akuta)	4,9/10,8	
Vesijahutus		
Veeliitmik	Gardena®	
Maksimaalne veesurve, baarides	3	
Tööriista ühenduskoht		
Spindli keere	A-Rod/CRI 1 1/4"-7 UNC väline, G 1/2" sisemine	
Operating data (Toimingute andmed)	Mehaaniline käik 1	Mehaaniline käik 2
Kiiruse spindel, ilma koormuseta E-hammasratas 1, p/min	770	2400
Kiiruse spindel, ilma koormuseta E-hammasratas 2, p/min	1400	4450

Puurimislabimõõt betoonis, mm/tolli	50–100/2–4	15-50/1/2-2
Toim ja prügi		
Puuritera diameeter prügiringi kasutamiseks mm/tolli	25-100/ 1-4	

Müratase



HOIATUS: Esitatud vibratsiooni koguväärtust on mõõdetud vastavalt standardsele katsemeetodile ning seda võib kasutada vaid tööriistade võrdlemiseks. Esitatud vibratsiooni koguväärtust võib kasutada ka võimalike ohtude esialgsel hindamisel.



HOIATUS: Sõltuvalt tööriista kasutusviisist võib mootortööriista kasutamise ajal tekkiv vibratsioon seadme dokumentatsioonis esitatud koguväärtusest erineda. Samuti vajadus teha kindlaks ohutusmeetmed, et kaitsta kasutajat, kes on kokkupuute hindamisel tegelikes kasutustingimustes (võttes arvesse kõiki kasutusosi).

Müratase¹	
Helitugevuse tase, dB(A)	86
Helivõimsuse tase, garanteeritud L_{WA} dB(A)	97
Vibratsioonitasemed betooni puurimise korral, $a_{h,DD}^2$	
Põhikäepide, m/s^2	2,76
Lisakäepide, m/s^2	1,90

Integreeritud ühendatavus

Märkus: See jaotis kehtib ainult integreeritud ühendatavusega varustatud toodete puhul.

BLE-tehnoloogia raadiospekter	
Tööriista sagedusribad, GHz	2,402-2,480
Edastatud maksimaalne raadiosageduslik võimsus, dBm/mW	4/2,5

Lisavarustus

Rakendatavad puuristatiivid

Tootele rakendatavad järgmised HUSQVARNA puuristatiivid:

- DS 150, soovitatav kasutada koos kuni 100 mm läbimõõduga puuriteraga.

¹ Müratasemed on mõõdetud vastavalt standardile EN 62841-2-1.

- Määramatus A-filtriga korrigeeritud helirõhutasemele K_{pA} on 5 dB(A).
- Määramatus A-filtriga korrigeeritud müravõimsustasemele K_{pA} on 5 dB(A).

² Vibratsioonitase vastavalt standardile EN 62841-2-1. Vibratsioonitase kohta esitatud andmete tüüpiline statistiline dispersioon (standardhälve) on 1,5 m/s^2 .

Tolmuimeja

Soovitatav tolmuimeja ³	
Min õhuvool m ³ /h /CFM	400/236
Min vaakum kPa/psi	22/3,6
Min vee tõstekõrgus, m/tolli.	2,3/90
Tolmueraldi kinnitus, mm/tolli.	50/2

Seedmes kasutamiseks heakskiidetud akud

Aku	BLI200	BLI300
Tüüp	Liitiumioonaku	Liitiumioonaku
Aku mahtvus, Ah	5,2	9,4
Nimipinge, V	36	36
Kaal, kg/naela	1,3 / 2,9	1,9 / 4,2

Seedme jaoks heaks kiidetud akulaadijad

Akulaadija	QC330	QC500
Toitevõrgu pingeline, V	100–240	100–240
Sagedus, Hz	50–60	50–60
Võimsus, W	330	500

Toote soovitatavad puuriterad

Kõige paremaks puurimiseks soovime neid puuriterasid:

- Husqvarna ELITE-DRILL
- Husqvarna VARI-DRILL

Hooldus

Volitatud hoolduskeskus

Lähima Husqvarna Construction Products volitatud hoolduskeskuse leiate veebisaidilt www.husqvarnacp.com.

³ Tolmuimejate tehnilised andmed ei kirjelda lõplikult erinevate tolmuimejate tegelikku funktsioonivõimet aja jooksul. Tööohutuse ja Töötervishoiu Agentuuri (OSHA) objektiivsed andmed on Husqvarna toodete jaoks kättesaadavad aadressil www.husqvarnacp.com/us. HUSQVARNA toodete objektiivsed andmed on saadaval veebisaidil www.husqvarnacp.com.

Vastavusdeklaratsioon

EÜ vastavusdeklaratsioon

Husqvarna AB, SE-561 82 Huskvarna, Rootsi, tel:
+46-36-146500, deklareerib ainuvastutusel, et toode:

Kirjeldus	Käeshoitav /transporditav teemantsüdamikpuur
Kaubamärk	HUSQVARNA
Tüüp/mudel	DM 540i
Identifitseerimine	Seerianumbrid alates 2021. aastast ja hilisemad

vastab täielikult järgmistele EÜ direktiividele ja eeskirjadele:

Direktiiv/eeskiri	Kirjeldus
2006/42/EC	„masinadirektiiv“
2014/53/EU	„raadioseadmete direktiiv“
2011/65/EU	„ohtlike ainete piiramise direktiiv“

ja et kohalduvad järgmised ühtlustatud standardid ja/või tehnilised spetsifikatsioonid:

EN ISO 12100:2010, EN 62841-1:2014, EN 62841-2-1:2018/A11:2019, EN 62841-3-6:2014+A11:2017, EN 55014-1:2017, EN 55014-2:2015, EN 61000-3-2:2014, EN 61000-3-3:2013, ETSI EN 300 328 V2.1.1, ETSI EN 301 489-1 V2.2.0, ETSI EN 301 489-17 V3.2.0, EN IEC 63000:2018

Partille, 2021-04-28



Erik Silfverberg

Uurimis- ja arengudirektor, betooni saagimis- ja puurimisseadmed

Husqvarna AB, ehitusseadmete allüksus

Tehnilise dokumentatsiooni eest vastutaja



Registreeritud kaubamärgid

Bluetooth[®]-i sõnamärk ja logod on ettevõtte *Bluetooth SIG, inc.* registreeritud kaubamärgid ja ettevõtte HUSQVARNA kasutab neid litsentsi alusel.

TURINYS

Įvadas.....	27	Transportavimas, saugojimas ir utilizavimas.....	41
Sauga.....	28	Techniniai duomenys.....	42
Surinkimas.....	34	Priedai.....	43
Naudojimas.....	35	Techninė priežiūra.....	44
Techninė priežiūra.....	38	Atitikties deklaracija.....	45
Gedimai ir jų šalinimas.....	40	Registruotieji prekiniai ženklai.....	46

Įvadas

Gaminio aprašas

Gaminys yra rankinis akumuliatorinis gręžimo variklis. Šis gaminys taip pat gali būti naudojamas su gręžimo stovu.

Gaminys gali būti naudojamas atliekant darbus drėgnuoju ir sausuoju būdu. Žr. *Gaminio paruošimas sausam gręžimui psl. 36* ir *Gaminio paruošimas šlapiam gręžimui psl. 36*.

Deimantinė gręžimo karūna yra tuščiaviduris gražtas su deimantiniais segmentais.

Gaminio apžvalga

(Pav. 1)

1. Gręžimo velenas
2. Pavarų dėžė
3. Oro įleidimo angos
4. Gulsčiukas, skirtas naudoti horizontaliai
5. Valdymo skydelis. Žr. *Valdymo skydelio funkcijos psl. 33*
6. Įjungimo / išjungimo mygtukas
7. Fiksavimo mygtukas
8. Maitinimo jungiklis
9. Rankena
10. Oro išleidimo anga
11. Gulsčiukas, skirtas naudoti vertikaliai
12. Akumuliatoriaus laikiklis
13. Pavarų jungiklis
14. Vandens arba dulkių trauktuvo jungtis
15. Pagalbinė rankena
16. Koštuvas
17. Dulkių trauktuvo jungtis
18. Vandens jungtis
19. Gardena® jungtis
20. Adapteris
21. Įkrovos būsenos indikatorius
22. Įspėjimo indikatorius
23. Akumuliatoriaus įkroviklis (priedas)
24. Įspėjimo indikatorius
25. Mygtukas, akumuliatoriaus būseną
26. Akumuliatoriaus būseną

Gaminyje yra integruotas ryšys. Žr. *Integruotas ryšys psl. 28*.

Naudojimas

Šis gaminys skirtas betonui, akmeniui, asfaltui ir mūruui gręžti. Kitiems tikslams jis nenaudotinas.

Gaminys skirtas patyrusiems operatoriams naudoti pramonėje.

27. Akumuliatorius (priedas)

28. Akumuliatoriaus nuėmimo mygtukas

29. Veržliarakčiai

30. Naudojimo instrukcija

Simboliai ant gaminio

(Pav. 2) **ĮSPĖJIMAS!** Šis gaminys gali būti pavojingas ir rimtai sužeisti arba prauždyti naudotoją arba aplinkinius. Būkite atsargūs ir tinkamai naudokite gaminį.

(Pav. 3) Prieš naudodami gaminį atidžiai perskaitykite naudojimo instrukciją ir įsitinkinkite, kad instrukcijas suprantate.

(Pav. 4) Visada dėvėkite patvirtintas asmenines apsaugines priemones. Žr. *Asmeninės apsauginės priemonės psl. 32*.

(Pav. 5) Šis gaminys atitinka taikomas ES direktyvas.

(Pav. 6) **Aplinkosaugos simbolis.** Gaminys ar gaminio pakuotė nepriskiriami buitiniams atliekoms. Nuvežkite jį į įgalioją elektros ir elektronikos įrenginių utilizavimo vietą.

(Pav. 7) Jei gaminyje naudojama „Bluetooth®“ belaidė technologija. Gaminio etiketėje

bus nurodytas „Bluetooth®“ simbolis. Žr. *Bluetooth® belaidė technologija psl. 35.*

- (Pav. 8) Voltai.
- (Pav. 9) Nuolatinė srovė.
- (Pav. 10) Greitis be apkrovos
- (Pav. 11) Gaminys atitinka taikomas Australijos ir Naujosios Zelandijos elektromagnetinio suderinamumo direktyvas.
- (Pav. 12) Kinijos pavojingų medžiagų apribojimo priemonės aplinką tausojančio naudojimo laikotarpio (EUPF) simbolis.
- (Pav. 16) Užtikrinkite, kad gręžiant lubas į gaminį nepatektų vanduo. Naudokite tinkamą vandens surinktuvą.

Pasižymėkite: Kiti ant gaminio esantys simboliai (lipdukai) atitinka specialius tam tikrų rinkų sertifikavimo reikalavimus.

Simboliai ant akumuliatoriaus ir (ar) akumuliatoriaus įkroviklio

- (Pav. 17) Nuvežkite šį gaminį į elektros ir elektronikos įrenginių perdavimo punktą. (galioja tik Europoje)
- (Pav. 13) Apsaugotas transformatorius.
- (Pav. 14) Akumuliatoriaus įkroviklį naudokite ir laikykite tik uždaroje patalpoje.

(Pav. 15) Dviguba izoliacija.

Integruotas ryšys

Debesies išteklių valdymo sprendimas „Husqvarna Fleet Services™“ pateikia „Fleet“ vadovui visų gaminių, prijungtų per integruotuosius ar atskirai įsigytus jutiklius, apžvalgą. Duomenų nuskaitymo įrenginio arba išmaniojo telefono padėtis gali būti naudojama prijungtų produktų vietai nurodyti. Jutikliai išrašo tokius duomenis kaip veikimo laikas, priežiūros intervalai, vieta ir kt. Norėdami gauti daugiau informacijos apie debesies išteklių valdymo sprendimą „Husqvarna Fleet Services™“ atsisiųskite „iOS“ arba „Husqvarna Fleet Services“ „Android“ programėlę iš <https://apps.apple.com/se/app/husqvarna-fleet-services/id1334672726> ar <https://play.google.com/store/apps/details?id=com.husqvarna.hfsmobile&hl=en>. Dėl išsamesnės informacijos kreipkitės į „HUSQVARNA“ prekybos atstovą.

Kai kurie šio gaminio tipai prijungti per integruotą Husqvarna Fleet Services™ jutiklį, kuris turi Bluetooth Low Energy (BLE) funkciją. Jei reikia daugiau informacijos, kaip jį naudoti, žr. *Integruoto ryšio naudojimas parke psl. 35.* Informacijos apie BLE technologijos radijo spektrą rasite *Integruotas ryšys psl. 43.*

Atsakomybė už gaminį

Kaip nurodyta atsakomybės už gaminį įstatymuose, mes nesame atsakingi už mūsų gamintojui sukeltą žalą, jei:

- gaminys netinkamai suremontuotas;
- gaminys suremontuotas naudojant kito gamintojo arba gamintojo nepatvirtintas dalis;
- gaminys turi kito gamintojo arba gamintojo nepatvirtintą priedą;
- gaminys suremontuotas ne patvirtintame techninės priežiūros centre arba jį suremontavo ne patvirtintas atstovas.

Sauga

Saugos ženklų reikšmės

Įspėjimai, perspėjimai ir pastabos yra skirtos atkreipti dėmesį į ypač svarbias vadovo dalis.



PERSPĖJIMAS: Naudojamas, kai naudotojui ar šalia esantiems asmenims kyla mirtino arba sunkaus sužeidimo pavojus arba, jei nesilaikoma vadove pateiktų nurodymų.



PASTABA: Naudojamas, kai kyla pavojus sugadinti gaminį, kitas medžiagas

arba padaryti žalą aplinkai, jei nesilaikoma vadove pateiktų nurodymų.

Pasižymėkite: Naudojamas papildomai informacijai apie konkrečią situaciją pateikti.

Bendrieji saugos įspėjimai naudojant elektrinius įrankius



PERSPĖJIMAS: Perskaitykite visus saugos nurodymus, instrukcijas, iliustracijas ir specifikacijas, pateikiamas su šiuo elektriniu įrankiu. Nesilaikydami toliau

nurodytų instrukcijų galite sukelti gaisrą, gauti elektros smūgį ir (ar) rimtai susižeisti.

Saugokite visus įspėjimus ir instrukcijas, nes jų gali pritrūkti vėliau. Terminas „elektros įrankis“ įspėjimuose reiškia iš elektros tinklo maitinamą (laidinį) elektros įrankį arba akumuliatoriumi maitinamą (belaidį) elektros įrankį.

Sauga darbo vietoje

- **Darbo vieta turi būti švari ir gerai apšviesta.** Netvarkingose arba tamsiose darbo vietose dažnai įvyksta nelaimės.
- **Nenaudokite elektros įrankių sprogiose aplinkose, pavyzdžiui, ten, kur yra lengvai užsidegančių skysčių, dujų arba dulkių.** Elektros įrankiai kibirkščiuoja, todėl gali užsiliepsnoti dulkės arba garai.
- **Naudodami elektros įrankį, neleiskite artai būti vaikams ir pašaliniais asmenims.** Išsiblaškę galite prarasti įrenginio kontrolę.

Elektrosauga

- **Elektrinių įrankių kištukai turi atitikti elektros lizdus. Niekada nebandykite koku nors būdu perdaryti kištuko. Jei naudojate įžemintus elektros įrankius, nenaudokite jokių kištukų adapterių.** Jeigu kištukai nėra perdaryti ir atitinka elektros lizdus, elektros smūgio pavojus yra mažesnis.
- **Nesilieskite prie elektros laidininkų paviršių, pavyzdžiui, vamzdžių, radiatorių, viryklių ir šaldytuvų.** Jei kūnas taps elektros laidininku, iškils elektros smūgio pavojus.
- **Nelaikykite elektrinių įrankių lietuje arba drėgnoje aplinkoje.** Į elektrinį įrenginį patekęs vanduo padidina elektros smūgio pavojų.
- **Tinkamai naudokite laidą. Niekada neneškite įrankio laikydami už laido, netraukite jo ir nebandykite traukdami už jo ištraukti elektrinio įrankio kištuką. Laikykite laidą atokiai nuo šilumos šaltinių, tepalų, aštrių briaunų ar judančių dalių.** Dėl pažeistų arba susipainiojusių laidų padidėja elektros smūgio rizika.
- **Jei elektrinį įrankį naudojate lauke, naudokite lauke skirtą naudoti ilgintuvą.** Naudojant lauke skirtą naudoti ilgintuvą, sumažėja elektros smūgio rizika.
- **Jeigu elektrinį įrankį būtina naudoti drėgnoje aplinkoje, naudokite lietakamosios srovės įtaisus (LSI) apsaugotą maitinimo šaltinį.** Naudojant LSI, sumažėja elektros smūgio pavojus.

Asmens sauga

- **Naudodami elektros įrankį, būkite budrūs, stebėkite savo veiksmus ir vadovaukitės sveiku protu. Nenaudokite elektros įrankio, jei esate pavargę, apsvaigę nuo narkotikų, alkoholio arba vaistų.** Dirbant elektros įrankiais netgi akimirksnis neatidumo gali tapti sunkaus sužeidimo priežastimi.
- **Naudokite asmenines apsaugines priemones. Visuomet užsidėkite akių apsaugos priemones. Dėl**

atitinkamomis sąlygomis naudojamų apsauginių priemonių, pavyzdžiui, respiratorių, neslystančių apsauginių batų, šalmo arba apsauginių ausinių, sumažėja sužeidimų rizika.

- **Saugokitės atsitiktinio įsijungimo. Prieš prijungdami įrenginį prie maitinimo šaltinio ir (arba) akumuliatorių bloko, paimdami arba nešdami įrenginį, išitinkite, kad jungiklis yra išjungimo padėtyje.** Jei nešite elektros įrankį laikydami pirštą ant jungiklio ar prijungsite jį prie maitinimo šaltinio, kai jungiklis yra įjungimo padėtyje, gali įvykti nelaimingas atsitikimas.
- **Prieš įjungdami elektros įrankį, pašalinkite iš jo visus reguliavimo raktus ar veržliaraktčius.** Besisukančioje elektros įrankio dalyje paliktas veržliaraktis arba raktas gali sužeisti.
- **Per plačiai neužsimokite. Visada tvirtai stovėkite ant kojų ir laikykite pusiausvyrą.** Tokiu būdu geriau kontroliuosite elektros įrankį netikėtose situacijose.
- **Apsirenkite tinkamai. Niekada nedėvėkite palaidų drabužių ar papuošalų. Nelaikykite plaukų ir drabužių artai judančių dalių.** Palaidi drabužiai, papuošalai arba ilgi plaukai gali įkliūti į judančią dalį.
- **Jeigu naudojate įtaisus, skirtus dulkių surinkimo įrenginiams prijungti, išitinkite, kad jie tinkamai prijungti ir naudojami.** Naudojant dulkių surinkimo įrenginius, sumažėja su dulkmėmis susijusių pavojų rizika.
- **Ilgudę naudotis įrankiais ir prie jų pripratę nenustokite paisyti įrankių saugos principų.** Dėl neatsargių veiksmų galite sunkiai susižeisti vos per akimirką.

Elektros įrankių naudojimas ir priežiūra

- **Dirbdami su elektros įrankiu nenaudokite jėgos. Naudokite savo darbiui tinkamą elektros įrankį.** Naudojant tam tikslui skirtą elektros įrankį, darbas bus atliktas saugiau ir greičiau.
- **Jeigu paspaudus jungiklį elektros įrankis neįsijungia arba neišsijungia, nenaudokite įrankio.** Elektros įrankis, kurio nepavyksta tinkamai valdyti jungikliu, kelia pavojų ir turi būti taisomas.
- **Prieš reguliuodami elektros įrankius, keisdami priedus arba padėdami saugoti, ištraukite maitinimo laido kištuką iš elektros lizdo ir (arba) išimkite akumuliatorių bloką, jei jį galima išimti.** Laikantis šių prevencinės apsaugos priemonių, sumažėja netyčinio elektros įrankio įjungimo rizika.
- **Nenaudojamus elektros įrankius laikykite vaikams nepasiekiamoje vietoje ir neleiskite naudoti elektros įrankio asmenims, kurie nemoka juo naudotis arba nėra susipažinę su šiomis instrukcijomis.** Nekvalifikuotų naudotojų rankose elektros įrankiai yra pavojingi.
- **Priziūrėkite elektrinius įrankius ir priedus. Patikrinkite, ar sureguliuotos ir nestringa judančios dalys, ar nėra sulūžusių dalių ir kitų veiksmių, kurie gali daryti įtaką elektros įrankio veikimui. Prieš naudojant, sugedusį elektros įrankį reikia sutaisyti.** Daug nelaimingų atsitikimų įvyksta dėl netinkamai prižiūrimų elektros įrankių.

- **Pjovimo įrankiai turi būti pagalasti ir švarūs.** Tinkamai prižiūrėti pjovimo įrankiai su aštriomis pjovimo briaunomis rečiau užstringa ir juos paprasčiau valdyti.
- **Elektros įrankius, priedus, įrankių galąstuvus ir pan. naudokite taip, kaip nurodyta šiose instrukcijose, atsižvelgdami į darbo sąlygas ir atliekamą darbą.** Naudodami elektros įrankį ne pagal paskirtį, galite sukelti pavojingą situaciją.
- **Rankenos ir laikomieji paviršiai visuomet turi būti sausi ir švarūs (neištepiti alyva ar tepalais).** Slidžios rankenos ir laikymosi paviršiai neleidžia saugiai valdyti ir kontroliuoti netikėtose situacijose.

Akumuliatorinių įrankių naudojimas ir priežiūra

- **Akumuliatorius kraukite tik gamintojo nurodytu įkrovikliu.** Įkroviklis, tinkamas vienam akumuliatorių blokui, gali sukelti gaisro pavojų, naudojamas kitam akumuliatorių blokui įkrauti.
- **Elektros įrankius naudokite tik su jiems skirtais akumuliatorių blokais.** Naudojant bet kokį kitą akumuliatorių bloką kyla sužeidimo ir gaisro pavojus.
- **Nenaudojamą akumuliatorių bloką laikykite toliau nuo metalinių daiktų, galinčių sukurti jungtį tarp gnybtų, pavyzdžiui sąvaržėlių, monetų, raktų, vinių, varžtų ir kitų smulkių metalinių daiktų.** Trumpai sujungus akumuliatoriaus gnybtus gali kilti gaisras arba galite nudegti.
- **Esant nepalankioms sąlygoms, iš akumuliatoriaus gali imti tekėti skystis.** Nelieskite jo. Ant odos netyčia patekusį skystį nuplaukite vandeniu. Skysčiui patekusį į akis kreipkitės medicininės pagalbos. Iš akumuliatoriaus ištekėjęs skystis gali sudirginti arba nudeginti.
- **Nenaudokite pažeisto arba modifikuoto akumuliatorių bloko arba įrankio.** Naudojant pažeistus ar modifikuotus akumuliatorius, jų veikimas gali būti neprognozuojamas ir jie gali sukelti gaisrą, sprogingą ar sužaloti.
- **Saugokite akumuliatorių bloką arba įrankį nuo ugnies ir didelės temperatūros.** Sąlytis su ugnimi arba 130 °C (265°F) temperatūra gali sukelti sprogingą.
- **Laikykites visų įkrovimo nurodymų ir neįkraukite akumuliatorių bloko ar įrankio, esant nurodytame diapazone neišsitenkančiai temperatūrai.** Netinkamai įkraunant arba esant nurodytame diapazone neišsitenkančiai temperatūrai gali būti pažeistas akumuliatorius ir padidėti gaisro tikimybė.

Techninė priežiūra

- **Elektros įrankio techninę priežiūrą privalo atlikti kvalifikuotas remonto specialistas, naudodamas tik tokias pačias pakaitines dalis.** Tokiu būdu bus užtikrinta elektros įrankio sauga.
- **Niekada neapžiūrėkite pažeistų akumuliatorių blokų.** Akumuliatorių blokų techninę priežiūrą gali atlikti tik gamintojas arba įgalioti paslaugų teikėjai.

Gręžtuvo saugos įspėjimai

Naudojimo saugos instrukcijos

- **Naudokite pagalbines (-es) rankenas (-as).** Praradę kontrolę galite susižeisti.
- **Elektrinį įrankį laikykite už izoliuotų sukibimo paviršių, jei darbo metu pjovimo priedas gali prisiliesti prie nematomų laidų.** Pjovimo priedui prisilietus prie laido su įtampa, įtampa gali atsirasti ant atvirų elektrinio įrankio metalinių dalių ir sukelti operatoriui elektros smūgį.
- **Negrežkite rankiniu būdu, stovėdami ant kopėčių arba pastolių.**

Ilgų gręžimo karūnų naudojimo saugos nurodymai

- **Niekada nenaudokite didesnio greičio, nei maksimalus vardinis gręžimo karūnos greitis.** Esant didesniai greičiui, karūna gali sulinkti, jei jai leidžiama laisvai sukstis nesiliečiant su ruošiniu, ir sukelti sužeidimą.
- **Gręžti visada pradėkite nedideliu greičiu ir karūnos galui liečiant ruošinį.** Esant didesniai greičiui, karūna gali sulinkti, jei jai leidžiama laisvai sukstis nesiliečiant su ruošiniu, ir sukelti sužeidimą.
- **Spauskite tik tiesiai vienoje linijoje su karūna ir nespauskite per stipriai.** Karūnos gali sulinkti ir dėl to sulūžti, galite nesuvaldyti įrankio ir susižeisti.

Deimantinio gręžtuvo saugos įspėjimai

- **Atlikdami gręžimo darbus, kuriems reikalingas vanduo, nukreipkite vandenį tolyn nuo operatoriaus darbo vietos arba naudokite skysčių surinkimo įrenginį.** Tokios apsaugos priemonės išlaiko sausą operatoriaus darbo vietą ir sumažina elektros smūgio riziką.
- **Dirbdami įrankį laikykite tik už izoliuotų laikymo rankenų, nes jis gali siekti paslėptus elektros laidus arba savo mašinimo laidą.** Pjovimo įrankiui palietus laidą, kuriuo teka elektros srovė, įtampa gali pasiekti atviras variklio metalines dalis, todėl operatorius gali patirti elektros smūgį.
- **Dirbdami su deimantiniais grąžtais dėvėkite apsaugines ausines.** Dėl triukšmo gali suprastėti klausia.
- **Jei gręžimo karūna užstrigo, nebespauskite gręžtuvo žemyn ir išjunkite įrankį.** Išsiaiškinkite karūnos strigimo priežastį ir imkitės ištaisomųjų veiksnių, kad ją pašalintumėte.
- **Prieš iš naujo paleisdami deimantinį gręžtuvą apdirbamoje detalėje, įsitinkinkite, kad karūna laisvai sukasi.** Jei karūna užstrigusi, ji gali nepradėti sukstis ir perkrauti įrankį, arba deimantinis grąžtas gali išsokti iš apdirbamos detalės.
- **Pritvirtindami gręžtuvo stovą inkarais ir fiksatoriais prie apdirbamos detalės, įsitinkinkite, kad naudojami inkarai pakankamai tvirtai laiko ir suveržia įrenginį darbo metu.** Jei apdirbama detalė yra silpna arba

porėtā, inkaras gali ištūkti, o gręžtuvo stovas atsiskirti nuo detalės.

- **Privirtindami gręžimo stovą vakuuminis siurbtuku prie apdirbamos detalės, siurbtuką tvirtinkite prie lygaus, švaraus, nealyto paviršiaus. Netvirtinkite prie laminuotų paviršių, tokių kaip plytelės ir kompozitinė danga.** Jei apdirbamos detalės paviršius nelygus, neplokščias ar ji gerai neprivirtinta, siurbtukas gali atsikabinti nuo apdirbamos detalės.
- **Prieš gręždami ir gręžimo metu įsitikinkite, kad pakanka vakuumo.** Jei vakuomo nepakanka, siurbtukas gali atsikabinti nuo apdirbamos detalės.
- **Niekada gręžkite įrenginiu, privirtintu tik vakuuminis siurbtuku, nebent gręžiama žemyn.** Jei vakuomo nėra, siurbtukas atsikabins nuo apdirbamos detalės.
- **Gręždami sienas ar lubas, įsitikinkite, kad asmenys darbo vietoje ir kitoje pusėje apsaugoti.** Karūna gali išlįsti per kiaurymę, arba šerdis gali iškristi kitoje pusėje.
- **Gręždami virš galvos būtinai naudokite skysčių surinkimo įrenginį laikydamiesi instrukcijos nurodymų. Neleiskite vandeniui tekėti į įrankį.** Į elektrinį įrankį patekęs vanduo padidina elektros smūgio pavojų.

Bendrieji saugos nurodymai



PERSPĖJIMAS: Prieš naudodami gaminį, perskaitykite toliau esančius įspėjimus.

- Šis gaminys gali būti pavojingas, jei būsite neatsargūs arba gaminį naudosite netinkamai. Šis gaminys gali rimtai sužeisti arba pražudyti naudotoją arba aplinkinius. Prieš naudodami gaminį, privalote perskaityti ir suprasti šio naudojimo instrukcijos turinį.
- Išsaugokite visus įspėjimus ir instrukcijas.
- Laikykitės visų taikomų teisės aktų ir taisyklių reikalavimų.
- Naudotojas ir naudotojo darbdavys turi žinoti apie galimus pavojus darbo su gaminiu metu ir imtis priemonių, kad jų išvengtų.
- Neleiskite kitiems naudotis gaminiu, jei jie neperskaitė arba nesuprato naudojimo instrukcijos turinio.
- Gaminį naudokite tik tada, jei esate baigę mokymus. Visi naudotojai turi būti baigę mokymus.
- Neleiskite gaminio naudoti vaikams.
- Dirbti su gaminiu gali tik įgalioti asmenys.
- Naudotojas yra atsakingas už visą žalą, padarytą asmenims arba jų nuosavybei.
- Nedirbkite su gaminiu, jeigu esate pavargę, sergate arba esate apsvaigę alkoholio, narkotinių medžiagų ar vaistų.
- Visada elkitės atsargiai ir vadovaukitės sveiku protu.
- Šis gaminys veikdamas sukuria elektromagnetinį lauką. Tam tikromis aplinkybėmis šis laukas gali trikdyti aktyviųjų arba pasyviųjų medicininių implantų

veiklą. Siekiant sumažinti sunkių sužalojimų arba mirties pavojų, medicininių implantų turintiems asmenims rekomenduojame prieš naudojant šį gaminį pasitarti su gydytoju ir implanto gamintoju.

- Rūpinkitės gaminio švara. Įsitikinkite, kad galite aiškiai perskaityti ženklus ir lipdukus.
- Nedirbkite su gaminiu, jei jis yra sugadintas.
- Nemodifikuokite šio gaminio.
- Nenaudokite gaminio, jei gaminį galėjo modifikuoti kiti asmenys.

Akumuliatorių naudojimo sauga



PERSPĖJIMAS: Pažeistas akumuliatorius gali sprogti ir sukelti sužeidimų. Jei akumuliatorius yra deformuotas arba pažeistas, kreipkitės į patvirtintą HUSQVARNA techninės priežiūros atstovą.



PERSPĖJIMAS: Prieš naudodami gaminį, perskaitykite toliau esančius įspėjimus.

- Saugokite akumuliatorių nuo tiesioginių saulės spindulių, karščio ar atviros ugnies. Dėl akumuliatoriaus gali kilti sprogdimas, o tai gali sukelti terminius ir (arba) cheminius nudegimus.
- Jei iš akumuliatoriaus teka skystis, saugokite nuo jo kūną, drabužius ir gaminį. Jei palietėte skystį, nuplaukite šią vietą dideliu kiekiu vandens ir kreipkitės pagalbos į medikus.
- Būdami šalia akumuliatorių dėvėkite apsauginius akinius. Jei skysčio patektų į akis, jų netrinkite, o mažiausiai 15 minučių skalaukite vandeniu. Kreipkitės į gydytoją.
- Saugokite akumuliatorių nuo vaikų.
- Nenaudokite sugadinto arba pažeisto akumuliatoriaus.
- Įsitikinkite, kad tinkamai privirtintose akumuliatorių. Netinkamai privirtinus akumuliatorių, galimas trumpas akumuliatoriaus jungimas.
- Akumuliatorių naudokite tik tada, kai aplinkos temperatūra yra nuo $-10\text{ }^{\circ}\text{C}$ / $14\text{ }^{\circ}\text{F}$ iki $40\text{ }^{\circ}\text{C}$ / $104\text{ }^{\circ}\text{F}$.

Įkroviklio sauga



PERSPĖJIMAS: Perskaitykite visus saugos įspėjimus ir instrukcijas. Nesilaikydami įspėjimų ir instrukcijų galite patirti elektros smūgi, sukelti gaisrą ir (arba) rimtai susižeisti.

- Nesilaikant saugos instrukcijų, kyla elektros smūgio arba trumpojo jungimo rizika.
- Naudokite tik kartu su gaminiu pateiktą akumuliatoriaus įkroviklį. „HUSQVARNA“ QC įkroviklį

naudokite tik įkraudami „HUSQVARNA“ atsarginius akumulatorius BLi.

- Nebandykite išmontuoti akumulatoriaus įkroviklio.
- Nenaudokite sugadinto arba pažeisto akumulatoriaus įkroviklio.
- Nekelkite akumulatoriaus įkroviklio už maitinimo laido. Norėdami atjungti akumulatoriaus įkroviklį nuo elektros laido, traukite už kištuko. Netraukite už elektros laido.
- Visus kabelius ir jungiamuosius laidus laikykite toliau nuo vandens, alyvos ir aštrių briaunų. Būkite atidūs, kad kabelio neprispaustų durys, tvoros ar pan.
- Nenaudokite akumulatoriaus įkroviklio šalia degių arba koroziją sukeliančių medžiagų. Įsitinkinkite, kad akumulatoriaus įkroviklis neuždengtas. Pastebėję dūmus ar liepsną, ištraukite akumulatoriaus įkroviklio kištuką.
- Įkraukite akumuliatorių tik gerai vėdinamoje patalpoje, saugodami nuo saulės spindulių. Nekraukite akumulatoriaus lauke. Nekraukite akumulatoriaus drėgnomis sąlygomis.
- Akumuliatorių įkroviklį naudokite nuo 5 °C (41 °F) iki 40 °C (104 °F) temperatūroje. Įkroviklį naudokite gerai vėdinamoje, sausoje ir nedulkėtoje aplinkoje.
- Nekiškite objektų į įkroviklio oro angas.
- Neprijunkite akumuliatorių įkroviklio gnybtų prie metalinių daiktų, nes taip sukelsite akumuliatorių įkroviklio trumpąjį jungimą.
- Nekraukite neįkraunamų akumuliatorių įkroviklyje ir nenaudokite jų įrenginyje.
- Naudokite patvirtintus ir nepažeistus elektros tinklo lizdus.

- Prieš nuedami nuo gaminio, visada išimkite akumuliatorių bloką.
- Visos dalys turi būti tinkamos būsenos, o visos tvirtinamosios detalės gerai priveržtos.
- Jei gaminys neįprastai vibruoja ar skleidžia neįprasto lygio triukšmą, nedelsdami sustabdykite gaminį ir išimkite akumuliatorių bloką. Patikrinkite, ar gaminys neapgadintas. Neįprasta vibracija paprastai išpėja apie gedimą. Pataisykite sugadintas dalis arba remonto darbus perleiskite įgaliotajam techninės priežiūros atstovui.
- Naudokite tik patvirtintus priedus. Dėl išsamesnės informacijos prašome kreiptis į savo prekybos atstovą.

Apsauga nuo triukšmo



PERSPĖJIMAS: Prieš naudodami gaminį, perskaitykite toliau esančius įspėjimus.

- Dėl aukšto triukšmo lygio ir ilgalaikio triukšmo poveikio gali suprastėti klausia.
- Tam, kad užtikrintumėte kuo mažesnę triukšmo lygį, atlikite gaminio priežiūros darbus ir su gaminiu dirbkite, kaip nurodyta naudojimo instrukcijoje.
- Dirbdami su gaminiu, naudokite patvirtintas klausos apsaugos priemones.
- Kai naudojat klausos apsaugos priemones, klausykites išpėjimų signalų ir balsų. Sustabdę gaminį, nusiimkite klausos apsaugos priemones, nebent jos yra reikalingos dėl triukšmo lygio darbo vietoje.

Naudojimo saugos instrukcijos



PERSPĖJIMAS: Prieš naudodami gaminį, perskaitykite toliau esančius įspėjimus.

- Nenaudokite gaminio, jei nelaimės atveju negalėtumėte sulaukti pagalbos.
- Prieš naudodami gaminį susipažinkite su jo valdikiškais ir tinkamu naudojimu.
- Nenaudokite gaminio prastu oru, pvz., esant rūkui, lietaui, stipriam vėjui, speigui ar kitoms nepalankioms sąlygoms. Dėl prasto oro gali susidaryti pavojingos sąlygos, pvz., slidūs paviršiai.
- Saugokitės asmenų, daiktų ir tam tikrų situacijų kurios gali neleisti saugiai naudoti gaminio.
- Įsitinkinkite, kad visada galite greitai sustabdyti variklį nelaimės atveju.
- Įsitinkinkite, kad darbo vietoje, kurią gręšite, nėra išvedžiota jokių vamzdžių ar elektros laidų.
- Jei gaminys veikia netinkamai, nedelsiant sustabdykite variklį.
- Dirbdami privalote stovėti saugiai ir stabiliai.
- Varikliui veikiant, laikykites atokiau nuo gręžimo karūnos.

Asmeninės apsauginės priemonės



PERSPĖJIMAS: Prieš naudodami gaminį, perskaitykite toliau esančius įspėjimus.

- Dirbdami gaminiu visada naudokite tinkamas asmenines apsaugines priemones. Asmeninės apsauginės priemonės nepašalina sužeidimų pavojaus. Asmeninės apsauginės priemonės sumažina sužalojimų laipsnį nelaimės atveju. Leiskite prekybos atstovui padėti pasirinkti tinkamą įrangą.
- Dirbdami gaminiu naudokite patvirtintas akių apsaugos priemones.
- Nedėvėkite laisvų, sunkių ar netinkamų drabužių. Dėvėkite tokius drabužius, kurie leistų laisvai judėti.
- Naudokite patvirtintas apsaugines pirštines, kurios leistų tvirtai laikyti gaminį.
- Naudokite gumines apsaugines pirštines, kurios apsaugotų odą nuo šlapio cemento.
- Naudokite patvirtintą apsauginį šalną.
- Dirbdami gaminiu visada naudokite patvirtintas klausos apsaugos priemones. Ilgalaikis triukšmas gali pakenkti klausai.

- Gaminys sukelia dulkes ir garus, kurių sudėtyje yra kenksmingų cheminių medžiagų. Naudokite patvirtintą kvėpavimo takų apsaugą.
- Dėvėkite batus su plienine pirštų apsauga ir neslystančiu padu.
- Šalia visada turėkite pirmosios pagalbos rinkinį.
- Naudojant gaminį gali susidaryti kibirkštys. Šalia visada turėkite gesintuvą.

Gaminio apsauginės priemonės



PERSPĖJIMAS: Prieš imdamiesi naudoti gaminį perskaitykite toliau nurodytus įspėjamuosius nurodymus.

- Niekada nenaudokite gaminio, kurios apsauginė įranga yra netvarkinga. Jei gaminys neatitiks bet kurio iš šių reikalavimų, kreipkitės į techninės priežiūros atstovą dėl gaminio remonto.
- Nenaudokite gaminio, jeigu apsauginės plokštės, apsauginiai gaubtai, apsauginiai jungikliai ir kitos apsauginės priemonės yra neįrengtos arba netvarkingos.

Variklio apsaugos nuo perkrovos sistema

Variklio apsaugos nuo perkrovos sistema įsijungia, jei variklio apkrova per didelė arba gręžimo karūna negali laisvai judėti.

Variklio apsaugos nuo perkrovos sistema variklio galią sumažina ir padidina trumpais kelių sekundžių intervalais. Tada, jei jėgos nesumažinsite, variklis sustos. Žr. *Variklio apsaugos nuo perkrovos sistemos nustatymas iš naujo psl. 38.*

Valdymo skydelio funkcijos

Šioje naudojimo instrukcijoje aprašomos gaminio valdymo skydelio funkcijos. Valdymo skydelyje valdomos svarbios gaminio funkcijos ir sąrankos. Norėdami rasti įspėjimų sprendimus, žr. *Naudotojo sąsajos trikių šalinimas psl. 41.*

(Pav. 18)

1. Įjungimo / išjungimo mygtukas.
2. El. pavaros mygtukas. Žr. *El. pavaros funkcijos naudojimas psl. 38.*
3. Akumuliatoriaus būklės indikatorius
4. Bluetooth®. Žr. *Bluetooth® belaidė technologija psl. 35.*
5. 1 el. pavana įjungta
6. 2 el. pavana įjungta
7. Perkrovos indikatorius
8. Įspėjimo indikatorius. Žr. *Gedimai ir jų šalinimas psl. 40.*

Automatinio stabdymo funkcija

Gaminys turi automatinio stabdymo funkciją, kuri sustabdo gaminį, jei nesinaudojate juo 3 minutes.

Maitinimo jungiklis

Maitinimo jungiklis naudojamas gręžimo varikliui užvesti ir sustabdyti.

(Pav. 19)

Maitinimo jungiklio patikra

1. Paleiskite gaminį. Žr. *Gaminio paleidimas psl. 37.*
2. Paspauskite maitinimo jungiklį, kad paleistumėte gręžimą. (Pav. 19)
3. Atleiskite maitinimo jungiklį, kad sustabdytumėte gręžimą. (Pav. 20)

Frikcinė sankaba



PERSPĖJIMAS: Gaminys gali sukelti atatrakną. Laikykite gaminį 2 rankomis, kad jį geriau kontroliuotumėte. Atatrankos yra staigios ir gali būti pavojingos. Gaminys gali būti išmestas operatoriaus kryptimi ir sužaloti.



PASTABA: Įsitikinkite, kad sankabos atleidimo laikas nebūtų ilgesnis nei 3–4 sekundės, kad ji nenusidėvėtų ir karštis greitai nepakiltų.

Gaminio pavarų dėžėje integruota frikcinė sankaba. Ji neleidžia sugadinti gaminio, jei gręžimo karūna nustoja veikti darbo metu. Jei apkrova per didelė, frikcinė sankaba atleidžiama ir gręžimo velenas sustoja, tačiau variklis dar kelias sekundes veikia. Frikcinė sankaba įsijungia vėl, kai apkrova sumažėja, tada galima tęsti darbą. Jei gręžimo karūna įsuka medžiagą ir visiškai sustoja, frikcinė sankaba nedelsiant sustabdo variklį.

Priežiūros saugos instrukcijos



PERSPĖJIMAS: Prieš atlikdami gaminio techninę priežiūrą, perskaitykite toliau esančius įspėjimus.

- Prieš atlikdami techninę priežiūrą, kitą patikrą ar montuodami įrenginį, išimkite akumuliatorių.
- Operatorius gali atlikti tik tokius priežiūros ir techninės priežiūros darbus, kurie aprašyti šiame operatoriaus vadove. Dėl didesnių techninės priežiūros ir aptarnavimo darbų kreipkitės į techninės priežiūros atstovą.
- Nevalykite akumuliatoriaus ar įkroviklio vandeniu. Stiprus ploviklis gali sugadinti įrenginį.
- Neatliekant techninės priežiūros trumpėja įrenginio naudojimo laikas ir didėja nelaimingų atsitikimų pavojus.
- Visiems techninės priežiūros ir remonto darbams atlikti būtini specialūs mokymai, ypač atliekant su sauga susijusios įrangos priežiūrą. Jeigu atlikus techninę priežiūrą patvirtinti ne visi šiame naudotojo

vadove nurodyti punktai, kreipkitės į techninės priežiūros atstovą. Garantuojame, kad jis suteiks profesionalią priežiūrą ir atliks gaminio techninės priežiūros darbus.

- Naudokite tik originalias atsargines dalis.

Visada vadovaukitės sveiku protu



PERSPĖJIMAS: Jokiu būdu nekeiskite originalaus gaminio dizaino, negavę gamintojo leidimo. Visada naudokite tik originalias atsargines dalis. Dėl neleistinų konstrukcinių pakeitimų ir (ar) priedų naudojimo įrenginys gali sunkiai ar net mirtinai sužaloti naudotoją ar kitus asmenis.



PERSPĖJIMAS: Naudojant pjovimo, šlifavimo, gręžimo, šveitimo ar formavimo įrankius, gali atsirasti dulkių ir garų, kuriuose gali būti kenksmingų cheminių medžiagų. Pasidomėkite medžiagų, su kuriomis dirbsite, sudėtimi, ir naudokite tinkamą respiratorių.

Naudojant gaminį neįmanoma numatyti visų galimų situacijų. Visada elkitės atsargiai ir vadovaukitės sveiku protu. Neapsiimkite atlikti darbų, kuriems nesate pakankamai kvalifikuotas. Jeigu perskaite šią instrukciją vis dar nesate tikri, kaip naudoti įrenginį, pasitarkite su tai išmanančiu asmeniu.

Iškiliu daugiau klausimų dėl šio įrenginio naudojimo, nedvejodami susisiekite su „HUSQVARNA“ prekybos atstovu. Mes su malonumu Jums padėsime ir patarsime, kaip naudoti gaminį veiksmingai ir saugiai.

Leiskite savo „HUSQVARNA“ techninės priežiūros atstovui reguliariai tikrinti gaminį ir atlikti būtinuosius nustatymo ir remonto darbus.

„Husqvarna Construction Products“ taiko nuolatinio gaminių tobulinimo nuostatą. „HUSQVARNA“ pasilieka teisę be išankstinio įspėjimo ir be jokių papildomų įsipareigojimų keisti savo įrenginių konstrukciją ir išvaizdą.

Visa informacija ir visi šiose naudojimo instrukcijose pateikti duomenys galioja šias naudojimo instrukcijas atiduodant į spaustuvejį.

Bluetooth®



PASTABA: Dėl šios įrangos pakeitimų ar modifikavimų, kurių nepatvirtino HUSQVARNA, gali būti nutrauktas FCC leidimas naudoti šį įrenginį.

Pastaba. Šis įrenginys atitinka FCC taisyklių 15 dalį ir „Industry Canada“ nelicencijuojamą RSS standartą. Naudojimui taikomos dvi sąlygos:

- Šis įrenginys negali kelti žalingų radijo bangų trikdžių.
- Šis įrenginys turi priimti visus trikdžius, įskaitant trikdžius, kurie sukelia netinkamą veikimą.

Le présent appareil est conforme aux CNR d'Industrie Canada applicables aux appareils radio exempts de licence. L'exploitation est autorisée aux deux conditions suivantes:

- l'appareil ne doit pas produire de brouillage, et
- l'appareil doit accepter tout brouillage radioélectrique subi, même si le brouillage est susceptible d'en compromettre le fonctionnement.

Surinkimas

Įvadas



PERSPĖJIMAS: Prieš surinkdami produktą perskaitykite skyrį apie saugą.



PERSPĖJIMAS: Kad netyčia nepaleistumėte surinkdami, atjunkite akumuliatorių nuo gaminio.

Gaminio tvirtinimas prie gręžimo stovo



PASTABA: Atidžiai perskaitykite naudojimo instrukcijos dalį apie gręžimo stovą.

- Norėdami pritvirtinti gaminį prie gręžimo stovo, žr. instrukcijos dalį apie gręžimo stovą.
- Naudokite tik patvirtintus HUSQVARNA gręžimo stovus. Žr. *Galimi gręžimo stovai psl. 43.*

Naudojimas

Įvadas



PERSPĖJIMAS: Prieš naudodami gaminį perskaitykite ir supraskite skyrių apie saugą.

Prieš naudodami gaminį

1. Atidžiai perskaitykite naudojimo instrukciją ir įsitikinkite, kad viską gerai supratote.
2. Atlikite kasdienės priežiūros darbus. Žr. *Techninės priežiūros grafikas psl. 38*.
3. Įsitikinkite, kad ant rankenų nėra riebalų.
4. Įsitikinkite, kad darbo vieta yra švari ir šviesi.
5. Naudokite asmenines apsaugines priemones. Žr. *Asmeninės apsauginės priemonės psl. 32*.
6. Įsitikinkite, kad gaminys tinkamai sumontuotas. Gręžimo karūna turi būti deramai pritvirtinta.
7. Pagalbinę rankeną uždėkite ir iki galo priveržkite tik tada, kai naudojate rankinį gaminio modelį. Žr. *Pagalbinės rankenos naudojimas psl. 36*.
8. Atlikdami sauso gręžimo darbus, naudokite dulkių trauktuvą. Žr. *Gaminio paruošimas sausam gręžimui psl. 36*.
9. Atlikdami šlapio gręžimo darbus, naudokite vandens sistemą. Įsitikinkite, kad vandens tiekimo sistema nepažeista. Žr. *Gaminio paruošimas šlapiam gręžimui psl. 36*.
10. Atlikite funkcijų patikrą. Žr. *Funcijų patikra prieš gaminio naudojimą psl. 35*.

Funcijų patikra prieš gaminio naudojimą

1. Patikrinkite pavaros jungiklį (A) ir įsitikinkite, kad jis tinkamai veikia ir nėra sugadintas. Žr. *Gaminio paleidimas psl. 37*.
2. Patikrinkite, ar tinkamai veikia valdymo skydelis (B). Žr. *Valdymo skydelio funkcijos psl. 33*.
3. Patikrinkite maitinimo jungiklį (C) ir įsitikinkite, kad jis tinkamai veikia ir nėra sugadintas. Žr. *Maitinimo jungiklio patikra psl. 33*.
4. Įkraukite akumuliatorių (D) ir įsitikinkite, kad jis tinkamai prijungtas prie gaminio. Žr. *Gaminio paleidimas psl. 37*.
5. Patikrinkite, ar visos dalys tinkamai prijungtos, nepažeistos ir jų netrūksta.
6. Įsitikinkite, kad atleidus maitinimo jungiklį gręžimo karūna sustoja. (Pav. 21)

Bluetooth® belaidė technologija

Gaminys su įdiegta Bluetooth® belaide technologija galima prijungti prie mobiliųjų įrenginių ir pasiekti

papildomas funkcijas naudojant „HUSQVARNA connect“.

Bluetooth® belaidės technologijos simbolis įsižiebia, kai jūsų mobilusis įrenginys yra prijungtas prie gaminio.

(Pav. 7)

Integruoto ryšio naudojimas parke

Pasižymėkite: Ši dalis skirta tik gaminiais su integruotu ryšiu.

Pasižymėkite: Radijo signalų perdavimas „Bluetooth®“ funkcija bus įjungtas pirmą kartą prijungus prie akumulatoriaus, o paskui jis lieka įjungtas.

1. Atsisiųskite „Husqvarna Fleet Services“ „iOS“ arba „Husqvarna Fleet Services“ „Android“ programėlę.
2. Daugiau informacijos, rasite „Husqvarna Fleet Services“ svetainėje <https://fleetservices.husqvarna.com>.

Akumuliatorių įkroviklio prijungimas

1. Prijunkite įkroviklį prie informacinėje plokštelėje nurodytos įtampos ir dažnio maitinimo šaltinio.
2. Prijunkite kištuką prie įžeminto lizdo. Akumulatoriaus įkroviklio LED indikatorius vieną kartą sumirksės žaliai.

Pasižymėkite: Akumulatorius nebus kraunamas, jeigu akumulatoriaus temperatūra aukštesnė negu 50 °C / 122 °F. Jeigu temperatūra aukštesnė negu 50 °C / 122 °F, akumuliatorių įkroviklis aušins akumuliatorių.

Norėdami prijungti akumuliatorių prie įkroviklio

Pasižymėkite: Jeigu naudojate įrenginį pirmą kartą, įkraukite akumuliatorių. Naujas akumulatorius įkrautas tik 30 %.

1. Įsitikinkite, kad akumulatorius sausas.
2. Akumuliatorių įstatykite į įkroviklį. (Pav. 22)
3. Įsitikinkite, kad įjungtas žalias akumuliatorių įkroviklio indikatorius. Tai reiškia, kad akumulatorius prijungtas prie akumuliatorių įkroviklio. (Pav. 23)
4. Įsižiebus visiems akumulatoriaus LED indikatoriams, akumulatorius yra visiškai įkrautas. (Pav. 24)
5. Norėdami atjungti akumulatoriaus įkroviklį nuo elektros lizdo, traukite už kištuko. Netraukite už laido.
6. Iš įkroviklio išimkite akumuliatorių.

Pasižymėkite: Daugiau informacijos žr. akumulatoriaus ir akumuliatorių įkroviklio instrukcijose.

Pagalbinės rankenos naudojimas

(Pav. 25)

1. Pasukite rankeną prieš laikrodžio rodyklę, norėdami ją atlaisvinti.
2. Sukite rankeną aplink veleną į tinkamą naudojimo padėtį.
3. Pasukite rankeną pagal laikrodžio rodyklę, norėdami ją užfiksuoti. Priveržkite iki galo.

Rankinio gaminio naudojimas



PERSPĖJIMAS: Nenaudokite gaminio ant kopėčių. Jei gręžimo karūna užsiblokuotų, yra didelė rizika susižaloti nukritus.

(Pav. 26)

1. Jeigu gręžiate įrenginį laikydami rankose, naudokite ne didesnio kaip 75 mm skersmens gręžimo karūną.

Veikimas	Gręžimo karūnos skersmuo, mm
Rankiniai gaminiai	25-75
Gręžimo stovas	25-100



PERSPĖJIMAS: Jei gręžimo karūna užsiblokuos, gaminys sureaguos. Didėnis gręžimo karūnos skersmuo užtikrina didesnę reakciją.

2. Prieš naudodami gaminį, tvirtai užfiksuokite pagalbinę rankeną. Žr. *Pagalbinės rankenos naudojimas psl. 36.*

Gaminio paruošimas sausam gręžimui



PERSPĖJIMAS: Gręžiant susidaro dulkės, kurias įkvėpus galima susižeisti. Naudokite tinkamą kvėpavimo apsaugą.



PERSPĖJIMAS: Nenaudokite buitinio dulkių siurblio. Pavojingoms dulkėms naudokite tik tam skirtus dulkių trauktuvus. Minimalių savybių ieškokite *Dulkių trauktuvus psl. 43.*

1. Pritvirtinkite dulkių trauktuvo jungtį prie tvirtinimo sriegio ant gaminio.
2. Pritvirtinkite dulkių trauktuvą prie dulkių trauktuvo jungties. (Pav. 27)

3. Įjunkite dulkių trauktuvą.

Gaminio paruošimas šlapiam gręžimui



PASTABA: Įsitinkinkite, kad didžiausias vandens slėgis nėra per didelis. Žr. *Techniniai duomenys psl. 42.*



PASTABA: Naudokite tik švarų vandenį, kad nešvarumai nekimštų vandens sistemos.



PASTABA: Naudokite tik patvirtintą vandens šaltinio movą. Dėl išsamesnės informacijos prašome kreiptis į savo prekybos atstovą.

1. Pritvirtinkite vandens jungtį prie tvirtinimo sriegio ant gaminio. (Pav. 28)
2. Prijunkite Gardena® kištukinę jungtį su vandens vožtuvu prie vandens jungties. (Pav. 29)
3. Atidarykite vandens sistemą ir sureguliuokite vandens srautą vožtuvu. Nustatykite vandens slėgį, kad pašalintumėte visas atliekas iš gręžimo skylės. (Pav. 30)

Gaminio paruošimas gręžti iš apačios



PERSPĖJIMAS: Gręždami iš apačios visada naudokite drenavimo žiedą su sandarinimo disku ir gumine poveržle. Į gaminį patekęs vanduo didina elektros smūgio pavojų.

1. Nuvalykite drenavimo žiedo viršų. Visi riebalai ir nešvarumai turi būti pašalinti.
2. Drenavimo žiedo viršutinę angą (A) apkljuokite dvipuse lipniąja juosta arba apipurškite klijais. Uždėkite sandarinimo diską ant viršutinės angos kaip dangtį (B). Jį tvirtai prispauskite. (Pav. 31)
3. Gražto viršuje raskite gręžimo kerno matmenis. (Pav. 32)
4. sandarinimo diske išpaukite gręžimo kerno matmenims artimiausių mažiausių matmenų skylę. (Pav. 33)
5. Prijunkite skystų atliekų rinktuvą prie drenavimo žiedo jungties. (Pav. 34)
6. Uždėkite drenavimo žiedą ant gręžimo veleno (C). Įkiškite gręžimo karūną į gręžimo veleną (D). (Pav. 35)
7. Paleiskite skystų atliekų rinktuvą.
8. Pakelkite gręžimo karūną lubų. Prispauskite drenavimo žiedą prie lubų. (Pav. 36)

Variklio temperatūros sumažinimas

- Norėdami sumažinti variklio temperatūrą, įjunkite gaminį 2 minutėms be apkrovos.

Pavaros keitimas



PASTABA: Keiskite pavarą tik sumažinę variklio greitį arba jį sustabdę. Keisdami pavarą nenaudokite jėgos.

- Įsitikinkite, kad visada naudojate tinkamą greitį pagal gręžimo karūnos skersmenį. Žr. nominalių parametru plokštelę ant gaminio arba *Techniniai duomenys psl. 42*.
- Pasukite pavarų jungiklį, norėdami pakeisti pavarą. (Pav. 37)

Gaminio paleidimas



PERSPĖJIMAS: Įsitikinkite, kad gręžimo karūna gali laisvai sukstis. Ji pradeda sukstis paspaudus maitinimo jungiklį.

1. Akumuliatorių įstatykite į akumuliatoriaus laikiklį. (Pav. 38)



PASTABA: Įsitikinkite, kad akumuliatorius tinkamai įstatytas į akumuliatoriaus laikiklį. Jei akumuliatorius lengvai neįsistato į akumuliatoriaus laikiklį – akumuliatoriaus padėtis netinkama.

2. Spauskite apatinę akumuliatoriaus dalį, kol išgirsite spragtelėjimą. (Pav. 39)
3. Paspauskite ir laikykite paspaustą įjungimo / išjungimo mygtuką, kol įsijungs žalias šviesos diodas. (Pav. 40)
4. Norėdami nustatyti darbinį greitį, pasukite gręžimo veleną ir tuo pačiu metu pasukite pavaros jungiklį. Nustatykite pavaros jungiklį į tinkamą darbinę padėtį. (Pav. 37)
5. Įsitikinkite, kad vandens sistema prijungta ir atvira šlapiam gręžimui atlikti. Žr. *Gaminio paruošimas šlapiam gręžimui psl. 36*. Atlikdami sausą gręžimą, prijunkite ir paleiskite dulkių trauktuvą. Žr. *Gaminio paruošimas sausam gręžimui psl. 36*. (Pav. 41)
6. Paspauskite ir laikykite paspaudę maitinimo jungiklį. (Pav. 19)

Gaminio naudojimas



PERSPĖJIMAS: Jei betono šerdis lieka gręžimo karūnoje, kai iš skylės ištraukiate gręžimo karūną, gali įvykti pavojinga nelaimė.



PASTABA: Įsitikinkite, kad jokie objektai nepažeistų gręžimo karūnos.



PASTABA: Nenaudokite daugiau jėgos nei būtina. Tai tik sulėtins darbą ir variklis gali būti perkrautas.

1. Paleiskite gaminį. Žr. *Gaminio paleidimas psl. 37*.
2. Paspauskite maitinimo jungiklį, kad paleistumėte gręžimo karūną, ir atleiskite, kad ją sustabdytumėte.
3. Leiskite varikliui pasiekti maksimalų greitį prieš gręžimo karūnai susiliečiant su paviršiumi.
4. Jei gręžiate per geležimi sutvirtintas sritis, naudokite didesnę jėgą ir sumažinkite pavarą.
5. Iš pradžių naudokite labai nedidelę jėgą, kad gręžimo karūna išliktų teisingoje padėtyje.
6. Šlapio gręžimo atveju įsitikinkite, kad vanduo pašalina visas atliekas iš gręžimo skylės. Prireikus sureguliuokite vandens slėgį.
7. Sauso gręžimo atveju įsitikinkite, kad dulkių trauktuvus pašalina visas dulkes.
8. Sustabdykite gaminį. Žr. *Gaminio sustabdymas psl. 38*.

Gaminio naudojimas su gręžimo stovu



PASTABA: Atidžiai perskaitykite naudojimo instrukcijos dalį apie gręžimo stovą ir įsitikinkite, kad viską gerai supratote.

Pasižymėkite: Surinkimo instrukcijas rasite gręžimo stovo naudojimo instrukcijoje.

1. Jei gaminį naudojate su gręžimo stovu, nuimkite pagalbines rankenas.
2. Jūs turite būti gaminio šone ir turite aiškiai matyti gręžimo darbus. (Pav. 42)

Pasižymėkite: Nestovėkite po gręžimo stovu.

3. Paleiskite gaminį. Žr. *Gaminio paleidimas psl. 37*.
4. Paspauskite maitinimo jungiklį, kad paleistumėte gręžimo karūną. Paspaudę maitinimo jungiklį, galite įjungti užraktą.
5. Prieš atfiksodami vežimėlį, laikykite pastūmos rankeną.
6. Norėdami pajudinti grąžtą, naudokite rankenas ant pastūmos svirties.
7. Leiskite varikliui pasiekti maksimalų greitį prieš gręžimo karūnai susiliečiant su paviršiumi.
8. Jei gręžiate per geležimi sutvirtintas sritis, naudokite didesnę jėgą ir sumažinkite pavarą.

- Iš pradžių naudokite labai nedidelę jėgą, kad gręžimo karūna išliktų teisingoje padėtyje.
- Šlapio gręžimo atveju įsitikinkite, kad vanduo pašalina visas atliekas iš gręžimo skylės. Prireikus sureguliuokite vandens slėgį.
- Sauso gręžimo atveju įsitikinkite, kad dulkių trauktuvus pašalina visas dulkes.
- Norėdami išjungti užraktą, dar kartą paspauskite maitinimo jungiklį.
- Sustabdykite gaminį. Žr. *Gaminio sustabdymas psl. 38.*

El. pavaros funkcijos naudojimas

El. pavaros funkcija naudojama variklio apsukoms valdyti naudojant 2 elektronines pavaras. El. pavarų pasirinkimo funkcija naudojama kartu su mechaninėmis pavaromis.

- Norėdami pakeisti pavarą, paspauskite el. pavaros mygtuką. (Pav. 43)
- Pasirinkite tinkamą mechaninės pavaros (B) ir elektroninės pavaros (C) derinį. Žr. gręžimo karūnos (A) skersmenį. (Pav. 44)

Gaminio sustabdymas

- Paspauskite ir laikykite paspaustą įjungimo / išjungimo mygtuką, kol išsijungs žalias šviesos diodas. (Pav. 40)
- Paspauskite akumuliatoriaus atkabinimo mygtuką ir išimkite akumuliatorių iš jo laikiklio, kad įrenginys nepradėtų veikti netyčia. (Pav. 45)

Variklio apsaugos nuo perkrovos sistemos nustatymas iš naujo

- Sustabdykite gaminį. Žr. *Gaminio sustabdymas psl. 38.*

- Pašalinkite gręžimo karūnos blokavimo priežastį ir įsitikinkite, kad gręžimo karūna gali laisvai judėti.
- Paleiskite gaminį. Žr. *Gaminio paleidimas psl. 37.*

Gręžimo karūnos keitimas



PERSPĖJIMAS: Prieš keisdami gaminio gręžimo karūną, visada išimkite akumuliatorių.



PERSPĖJIMAS: Mūvėkite apsaugines pirštines. Prieš nuimdami gręžimo karūną, leiskite gaminiiui atvėsti. Baigus darbą, gręžimo karūna, ji ir šalia esančios dalys būna labai įkaitusios.



PERSPĖJIMAS: Naudokite tik gaminiiui patvirtintas deimantines gręžimo karūnas. Dėl išsamesnės informacijos prašome kreiptis į savo „HUSQVARNA“ prekybos atstovą.

- Įsitikinkite, kad turite naują gręžimo karūną, pateiktą raktą ir vandeniu atsparaus tepalo.
- Užfiksukite veleną varžtu.
- Sukite gręžimo karūną pagal laikrodžio rodyklę, kad ją nuimtumėte. (Pav. 46)



PASTABA: Nesmūgiuokite į gaminį, kai norite nuimti gręžimo karūną. Galite sugadinti pavarų dėžę.

- Sutepkite veleno sriegį vandeniu atspariu tepalu.
- Pasukite gręžimo karūną prieš laikrodžio rodyklę, kad ją sumontuotumėte. Priveržkite iki galo. (Pav. 47)

Techninė priežiūra

Įvadas



PERSPĖJIMAS: Prieš atlikdami produkto priežiūros darbus, perskaitykite ir supraskite saugos skyrių.



PERSPĖJIMAS: Prieš atlikdami gaminio priežiūros darbus, išimkite akumuliatorių.

Techninės priežiūros grafikas

* = Bendrieji priežiūros darbai, kuriuos atlieka operatorius. Nurodymai pateikti ne šioje naudojimo instrukcijoje.

X = Nurodymai pateikti šioje naudojimo instrukcijoje.

O = Kreipkitės į „HUSQVARNA“ techninės priežiūros atstovą.

Techninė priežiūra	Kaskart prieš naudodami	Kiekvieną kartą baigus darbą	Kasdien	Po pirmųjų 100 val.	Kas 300 val.
Įsitikinkite, kad judančios dalys veikia tinkamai ir juda laisvai.	*				
Įsitikinkite, kad pjovimo įrankis yra aštrus ir švarus.	*				
Patikrinkite, ar nesugadintas ir tinkamai veikia valdymo skydelis.	X				
Patikrinkite, ar rankenos ir sukibimo paviršiai yra sausi, švarūs, nealyvuoti ir netepaluoti.	*	*			
Įsitikinkite, kad gaminys švarus.	X	X			
Nuvalykite gaminio oro įsiurbimo angą.	X	X			
Patikrinkite veleno tarpiklius, ar jie nepažeisti / ar neprateka vanduo.		X			
Patikrinkite, ar veržlės ir varžtai priveržti.			*		
Patikrinkite, ar tinkamai veikia maitinimo jungiklis.			X		
Pakeiskite pavaros alyvą.				O	
Patikrinkite jungtis tarp akumulatoriaus ir gaminio. Patikrinkite jungtį tarp akumulatoriaus ir akumulatoriaus įkroviklio.				X	X
Atsargiai suspaustu oru prapūskite gaminį ir akumulatoriaus aušinimo angas.					*

Valdymo skydelio patikra

1. Paspauskite ir palaikykite paspaustą įjungimo / išjungimo mygtuką, kol įsijungs žalias šviesos diodas. Žr. *Valdymo skydelio funkcijos psl. 33*.
2. Paspauskite ir palaikykite paspaustą įjungimo / išjungimo mygtuką, kol išsijungs žalias šviesos diodas.

Akumulatoriaus ir akumulatoriaus laikiklio patikra

1. Minkštu šepetėliu išvalykite akumulatoriaus laikiklį ir patį akumuliatorių.
2. Išvalykite aušinimo angas ir akumulatoriaus kontaktus. (Pav. 48)
3. Patikrinkite, ar nesugadintas akumuliatorius ir ant jo nėra kitų pažeidimų, pavyzdžiui, įtrūkių. (Pav. 49)

Norint patikrinti akumulatoriaus įkrovą

1. Įsitikinkite, kad akumulatoriaus įkroviklis ir maitinimo šaltinio kabelis nepažeisti. Apžiūrėkite, ar nėra įskylimų arba kitų defektų. (Pav. 50)

Aušinimo sistemos valymas

Aušinimo sistema palaiko žemą variklio temperatūrą. Aušinimo sistema apima oro įsiurbimo angas, variklio ventiliatorių ir oro išleidimo angą.

1. Kartą per savaitę ar dažniau, jei būtina, šepetėliu išvalykite aušinimo sistemą. (Pav. 51)
2. Patikrinkite, ar aušinimo sistema neužteršta ir neužsikimšusi.



PASTABA: Dėl užterštos ar užblokuotos aušinimo sistemos gaminys gali perkaisti. Taip galima sugadinti gaminį.

Deimantinės gręžimo karūnos priežiūra

- Įsitikinkite, kad deimantiniai įrankio segmentai yra aštrūs. Pagaląskite atšipusius deimantinius segmentus su SiC šlifavimo akmeniu.
- Įsitikinkite, kad gręžimo karūna nevibruoja. Jei gręžimo karūna vibruoja, deimantiniai segmentai gali atsiskirti.

- Įsitinkite, kad deimantiniai segmentai yra pakankamai ilgesni nei vidinis ir išorinis gręžimo karūnos vamzdžio skersmuo.
- Sutepkite gręžimo karūnos sriegius vandeniui atspariu tepalu. Taip galima lengviau atsukti įrankį.
- Įsitinkite, kad gręžimo karūnos deimantinių segmentų spinduliniai atsiikišimai nebūtų ilgesni nei 1 mm.

priežiūros centro atstovu. Jei pavarų alyvos lygis nepakankamas, pavara gali susigadinti.

- Paprašykite įgaliotojo „HUSQVARNA“ techninės priežiūros centro atstovo, kad pakeistų pavarų alyvą.

Vandens jungties patikrinimas



PASTABA: Jei iš vandens jungties žiedo prateka vanduo, būtina nedelsiant pakeisti veleno sandariklius.

- Vandens jungtį pakeisti leiskite įgaliotam „HUSQVARNA“ techninės priežiūros centro atstovu.

Pavarų alyvos keitimas



PASTABA: Jei yra pavarų alyvos nutekėjimas, sustabdykite gaminį ir pasitarkite su įgaliotuoju techninės

Gedimai ir jų šalinimas

Gaminio triukščių šalinimas

Jei šioje naudojimo instrukcijoje savo problemos sprendimo nerandate, kreipkitės į HUSQVARNA techninės priežiūros atstovą.

Problema	Veiksmai, kurių galite imtis tuoj pat	Galima priežastis	Sprendimas
Variklis neužsiveda paspaudus maitinimo jungiklį.	Atleiskite maitinimo jungiklį.	Sugedęs akumuliatorius.	Patikrinkite akumuliatorių.
Gaminys sustoja.		Gręžimo karūna užsikirtusi.	Pasukite gręžimo karūną į dešinę ir į kairę, naudodami veržliaraktį. Atsargiai ištraukite gaminį iš gręžimo skylės.
Gręžimo karūnos greitis mažėja ir sustoja.		Dėl per aukštos apkrovos variklis persikrovė.	Įsitinkite, kad gręžimo karūna gali lengvai sukts gręžimo skylėje.
Darbo metu aplink skylę kaupiasi nepageidaujama medžiaga.		Atšipę deimantiniai segmentai.	Pagaląskite deimantinius segmentus su SiC šlifavimo akmeniu.
Gręžimo karūnos deimantiniai segmentai išsikišę iš juostos.		Per mažas vandens slėgis.	Padidinkite vandens slėgį. Žr. <i>Gaminio paruošimas šlapiam gręžimui psl. 36.</i>
Prateka pavarų alyva.		Dirbant gaminiu, jis smarkiai vibruoja.	Dirbdami su gaminiu naudokite tinkamą apkrovą.
Iš vandens surinkimo žiedo skylės prateka vanduo.		Sandarikliai nusidėvėję, juos reikia pakeisti.	Kreipkitės į įgaliotąjį „HUSQVARNA“ techninės priežiūros centro atstovą.
Gaminys veikia netolygiai.		Sugadinti veleno sandarikliai.	Kreipkitės į įgaliotąjį „HUSQVARNA“ techninės priežiūros centro atstovą. Visada naudokite švarų vandenį.
Gaminys veikia netolygiai.	Sumažinkite jėgą.	Dėl per aukštos apkrovos variklis persikrovė.	Gręždami naudokite mažesnę jėgą.

Naudotojo sąsajos trikdžių šalinimas

Šviesos diodų ekranas	Galimi gedimai	Galimas sprendimas
Mirksi įspėjimo indikatorius.	Temperatūros svyravimai.	Leiskite produktui atvėsti.
	Perkrova. Gręžimo karūna negali judėti.	Atleiskite gręžimo karūną.
	Maitinimo jungiklis ir įjungimo / išjungimo mygtukas spaudžiami vienu metu.	Atleiskite maitinimo jungiklį ir tada paspauskite įjungimo / išjungimo mygtuką.
Mirksi žalias šviesos diodas.	Nepakankama akumulatoriaus įtampa.	Įkraukite akumuliatorių.
Šviečia įspėjimo indikatorius.	Reikia atlikti techninę priežiūrą.	Kreipkitės į techninio aptarnavimo atstovą.

Transportavimas, saugojimas ir utilizavimas

Gabenimas ir laikymas

- Pateikiamam ličio jonų akumuliatoriui taikomos pavojingų krovinių gabenimo taisyklės.
- Laikykitės specialių komercinių krovinių gabenimui, įskaitant trečiųjų šalių ar tarpininko transporto priemonėmis, taikomų reikalavimų dėl pakavimo ir ženklavimo.
- Pasitarkite su pavojingų medžiagų gabenimo specialistu prieš siųsdami įrenginį. Laikykitės visų taikomų nacionalinių reikalavimų.
- Pakuodami akumuliatorių uždėkite juostą ant atvirų kontaktų. Tvirtai supakuokite akumuliatorių, kad jis nejudėtų.
- Sandėliavimo ar transportavimo metu atjunkite akumuliatorių.
- Akumuliatorių ir akumulatoriaus įkroviklį laikykite sausoje ir neužšalimoje vietoje.
- Nelaikykite akumulatoriaus tokioje vietoje, kur gali susidaryti statiniai krūviai. Nelaikykite akumulatoriaus metalinėje dėžutėje.
- Laikykite akumuliatorių vietoje, kurios temperatūra nuo 5 °C / 41 °F iki 25 °C / 77 °F, saugokite nuo tiesioginių saulės spindulių.
- Laikykite akumuliatorių įkroviklį vietoje, kurios temperatūra nuo 5 °C / 41 °F iki 45 °C / 113 °F, saugokite nuo tiesioginių saulės spindulių.
- Prieš saugodami ilgesnį laiką pasirūpinkite, kad akumulatorius būtų įkrautas 30–50 %.

- Akumuliatorių įkroviklį laikykite uždaroje ir sausoje patalpoje.
- Saugodami išimkite akumuliatorių iš akumulatoriaus įkroviklio. Neleiskite vaikams ar kitiems nepatvirtintiems asmenims liesti įrenginio. Įrenginį laikykite užrakintoje vietoje.
- Prieš saugodami gaminį ilgesnį laiką, išvalykite jį ir atlikite visus techninės priežiūros darbus.
- Naudokite gaminio transportavimo dėžę ir transportuodami bei sandėliuodami išimkite akumuliatorių.
- Gabendami saugiai pritvirtinkite įrenginį.

Akumulatoriaus, akumuliatorių įkroviklio ir įrenginio šalinimas

Tolesnis simbolis nurodo, kad įrenginys nepriskiriamas buitiniams atliekoms. Nuvežkite jį į elektros ir elektronikos įrenginių perdirbimo punktą. Taip saugosite nuo taršos aplinką ir žmones.

Daugiau informacijos kreipkitės į atsakingas vietas institucijas, buitinių atliekų priežiūros tarnybą ar prekybos atstovą.

(Pav. 17)

Pasižymėkite: Simbolis, rodomas ar įrenginio arba įrenginio pakuotės.

Techniniai duomenys

Techniniai duomenys

Variklis		
Tipas	BLDC (be šepetėlių) 36 V	
Su el. pavaros režimu	2 pavaros	
Gręžimo karūna		
Didžiausias betono gręžimo skersmuo, mm / col.	100/4	
Mažiausias betono gręžimo skersmuo, mm / col.	25 / 1	
Svoris, kg / svar. (be akumulatoriaus)	4,9 / 10,8	
Aušinimas vandeniu		
Vandens mova	Gardena® [®]	
Didžiausias vandens slėgis, bar	3	
Įrankių prijungimo lizdas		
Veleno sriegis	„A-Rod“ / CRI 1 1/4 col. 7 UNC išorinis, G 1/2 col. vidinis	
Veikimo informacija	1 mechaninė pavara	2 mechaninė pavara
Greičio velenas, 1 el. pavara be apkrovos, aps./min.	770	2400
Greičio velenas, 2 el. pavara be apkrovos, aps./min.	1400	4450
Betono gręžimo skersmuo, mm / col.	50-100 / 2-4	15-50 / 1/2-2
Dulkės ir skystos atliekos		
Gręžimo karūnos skersmuo naudojant drenavimo žiedą, mm/col.	25-100 / 1-4	

Garso lygiai



PERSPĖJIMAS: Nurodyta bendroji vibracijos vertė gauta matuojant pagal standartinį bandymo metodą ir ją galima naudoti, norint vieną įrankį palyginti su kitais. Be to, nurodytą suminę vibracijos vertę galima naudoti pirminiam poveikio įvertinimui.



PERSPĖJIMAS: Tikrasis vibracijos dydis elektrinio įrenginio darbo metu gali skirtis nuo nurodytos suminės vertės, kadangi tai priklauso nuo įrenginio naudojimo būdų. Taip pat reikia nustatyti saugos priemones, skirtas apsaugoti operatorių, pagrįstas poveikio realiomis naudojimo sąlygomis įvertinimu (atsižvelgiant į visas eksploataavimo dalis).

Triukšmo emisija⁴	
Garso slėgio lygis, matuojamas dB (A)	86

⁴ Skleidžiamas triukšmas matuojamas pagal EN 62841-2-1.

- A-svertinio garso slėgio lygio K_{pA} neapibrėžtumas yra 5 dB (A).
- A-svertinio garso galios lygio K_{pA} neapibrėžtumas yra 5 dB (A).

Garso galios lygis, L_{WA} dB (A)	97
Vibracijos lygis gręžiant betoną, $a_{h,DD}$⁵	
Pagrindinė rankena, m/sek. ²	2,76
Pagalbinė rankena, m/sek. ²	1,90

Integruotas ryšys

Pasižymėkite: Ši dalis skirta tik gaminiams su integruotu ryšiu.

BLE technologijos radijo spektras	
Įrankio dažnių juostos, GHz	2,402–2,480
Maksimali perdavimo radijo dažnio galia, dBm/mW	4 / 2,5

Priedai

Galimi gręžimo stovai

Gaminys gali būti naudojamas su šiais HUSQVARNA gręžimo stovais:

- DS 150, rekomenduojama iki 100 mm skersmens gręžimo karūnoms.

Dulkių trauktuvas

Rekomenduojamas dulkių siurblys ⁶	
Maž. oro srautas, m ³ /h / CFM	400 / 236
Maž. vakuumas, kPa / psi	22 / 3,6
Min. vandens pakėlimas, m / col.	2,3 / 90
Dulkių ištrauktuvo priedas, mm / col.	50 / 2

Gaminiui patvirtinti akumulatoriai

Baterija	BLi200	BLi300
Tipai	Ličio jonų	Ličio jonų
Akumuliatoriaus talpa, Ah	5,2	9,4
Nominali įtampa, V	36	36

⁵ Vibracijos lygis atitinka EN 62841-2-1 standarto reikalavimus. Pagal nurodytą vibracijos lygį statistinė sklaida (standartinis nuokrypis) yra įprasta 1,5 m/sek.².

⁶ Pagal dulkių siurblių techninius duomenis negalima aiškiai nustatyti faktinių įvairių dulkių siurblių eksploatacinių savybių. „HUSQVARNA“ gaminių objektyvūs duomenys pasiekiami svetainėje www.husqvarnacp.com.

Baterija	BLi200	BLi300
Svoris, kg / svar.	1,3 / 2,9	1,9 / 4,2

Gaminiui patvirtinti akumuliatorių įkrovikliai

Akumuliatoriaus įkroviklis	QC330	QC500
Maitinimo įtampa, V	100–240	100–240
Dažnis, Hz	50–60	50–60
Galia, W	330	500

Gaminiui rekomenduojamos gręžimo karūnos

- Husqvarna ELITE-DRILL
- Husqvarna VARI-DRILL

Mes rekomenduojame šias gręžimo karūnas, užtikrinančias geriausią gręžimą su šiuo gaminiu:

Techninė priežiūra

Patvirtintas priežiūros centras

Norėdami rasti Husqvarna Construction Products patvirtintą priežiūros centrą, eikite į www.husqvarnacp.com svetainę.

Atitikties deklaracija

ES atitikties deklaracija

Mes, **Husqvarna AB**, SE-561 82 Huskvarna, Švedija, tel.
+46-36-146500, atsakingai patvirtiname, kad gaminy:

Aprašymas	Rankiniu būdu reguliuojama / perkeliama deimantinė gręžimo karūna
Gamintojas	HUSQVARNA
Tipas / modelis	DM 540i
Identifikacijos numeris	Serijos numeriai nuo šios datos: 2021 ir vėlesni

visiškai atitinka šias ES direktyvas ir reglamentus:

Direktyva / reglamentas	Aprašymas
2006/42/EC	„dėl mašinų“
2014/53/EU	„dėl radijo įrangos“
2011/65/EU	„dėl tam tikrų pavojingų medžiagų naudojimo elektros ir elektroninėje įrangoje apribojimo“

ir kad laikomasi šių suderintų standartų ir (arba)
techninių specifikacijų reikalavimų

EN ISO 12100:2010, EN 62841-1:2014, EN
62841-2-1:2018/A11:2019, EN
62841-3-6:2014+A11:2017, EN 55014-1:2017, EN
55014-2:2015, EN 61000-3-2:2014, EN 61000-3-3:2013,
ETSI EN 300 328 V2.1.1, ETSI EN 301 489-1 V2.2.0,
ETSI EN 301 489-17 V3.2.0, EN IEC 63000:2018

Partille, 2021-04-28



Erik Silfverberg

Tyrimų ir plėtros direktorius, betono pjovimo ir gręžimo
įranga

„Husqvarna AB“, statybų padalinys

Atsakingas už techninę dokumentaciją



Registruotieji prekiniai ženklai

Bluetooth[®] pavadinimas ir logotipai yra registruotieji prekės ženklai, priklausantys *Bluetooth SIG, inc.*, ir „HUSQVARNA“ juos naudoja pagal licenciją.

Saturs

Ievads.....	47	Pārvadāšana, glabāšana un utilizēšana.....	62
Drošība.....	48	Tehniskie dati.....	62
Montāža.....	54	Piederumi.....	64
Lietošana.....	55	Apkope.....	65
Apkope.....	59	Atbilstības deklarācija.....	66
Problēmu novēršana.....	60	Reģistrētās preču zīmes.....	67

Ievads

Izstrādājuma apraksts

Izstrādājums ir rokas urbjmašīna ar akumulatora barošanu. Šo izstrādājumu var izmantot arī ar urbšanas statīvu.

Izstrādājumu var izmantot mitrai un sausai urbšanai. Skatiet šeit: *Produkta sagatavošana urbšanai sausumā lpp. 56 un Izstrādājuma sagatavošana urbšanai mitrumā lpp. 56.*

Dimanta urbis ir dobš urbis ar dimanta segmentiem.

Izstrādājuma pārskats

(Att. 1)

1. Urbja vārpsta
2. Pārnesumkārbā
3. Gaisa ieplūdes atveres
4. Līmeņrādis horizontālai darbībai
5. Vadības panelis: Skatiet: *Vadības paneļa funkcijas lpp. 53*
6. Ieslēgšanas/izslēgšanas poga
7. Fiksēšanas poga
8. Piedziņas mēlīte
9. Rokturis
10. Gaisa izvads
11. Līmeņrādis vertikālai darbībai
12. Akumulatora turētājs
13. Pārnesumu selektors
14. Ūdens vai putekļu izvades savienojums
15. Papildu rokturis
16. Sietfiltrs
17. Putekļu savācēja savienotājs
18. Ūdens šļūtene
19. Gardena® savienojums
20. Adapteris
21. Uzlādes stāvokļa indikatora
22. Brīdinājuma indikators
23. Akumulatora lādētājs (piederums)
24. Brīdinājuma indikators
25. Pogas, baterijas uzlādes statuss
26. Akumulatora statuss
27. Akumulators (piederums)

Šajā izstrādājumā ir iekļauta savienojamības iespēja. Skatiet: *Iegulta savienojamība lpp. 48.*

Paredzētā lietošana

Izstrādājumu izmanto betona, akmens, asfalta un mūra urbšanai. Visi citi lietošanas veidi ir nepareizi.

Izstrādājumu lieto industriālās darbībās operatori ar pieredzi.

28. Akumulatora atvienošanas poga

29. Uzgriežņu atslēgas

30. Lietotāja rokasgrāmata

Simboli uz izstrādājuma

(Att. 2) BRĪDINĀJUMS. Šis izstrādājums var būt bīstams un radīt smagas vai nāvējošas traumas operatoram vai citiem cilvēkiem. Esiet uzmanīgi un lietojiet izstrādājumu pareizi.

(Att. 3) Rūpīgi izlasiet šo lietotāja rokasgrāmatu un pirms šā izstrādājuma lietošanas pārlicinieties, vai izprotat norādījumus.

(Att. 4) Vienmēr izmantojiet individuālo drošības aprīkojumu. Skatiet: *Individuālie aizsarglīdzekļi lpp. 52.*

(Att. 5) Šis produkts atbilst spēkā esošajām EK direktīvām.

(Att. 6) **Vides marķējums.** Izstrādājums vai iepakojums nav sadzīves atkritumi. Nododiet to pārstrādei apstiprinātā elektrisko un elektronisko ierīču savākšanas punktā.

(Att. 7) Ja izstrādājums ir aprīkots ar Bluetooth® bezvadu tehnoloģiju. Uz izstrādājuma nosaukuma uzlīmes būs atzīmēts simbols

Bluetooth®. Skatiet: *Bezvadu tehnoloģija Bluetooth® lpp. 55.*

(Att. 15) Dubultā izolācija.

- (Att. 8) Volti.
- (Att. 9) Līdzstrāva
- (Att. 10) Bezslodzes ātrums
- (Att. 11) Šis izstrādājums atbilst piemērojamo Austrālijas un Jaunzēlandes elektromagnētiskās saderības direktīvu prasībām.
- (Att. 12) Ķīnas RoHS videi draudzīgā lietošanas perioda (China RoHS Environment-Friendly Use Period — EUFP) simbols.
- (Att. 16) **Notdrošiniet, lai, urbjot grieštos, izstrādājumā neieplūstu ūdens. Lietojiet piemērotu ūdens kolektoru.**

Piezīme: Pārējie uz izstrādājuma norādītie simboli/norādes atbilst noteiktu valstu sertifikācijas prasībām.

Simboli uz akumulatora un/vai akumulatora lādētāja

- (Att. 17) **Utilizējiet šo izstrādājumu elektrisko un elektronisko ierīču pārstrādes uzņēmumā. (Attiecās vienīgi uz Eiropu)**
- (Att. 13) Bezatteices transformators.
- (Att. 14) Lietojiet un uzglabājiet akumulatoru lādētāju tikai iekšējās.

legulta savienojamība

Husqvarna Fleet Services™ ir aktīvu pārvaldīšanas mākoņrisinājums, kas parka vadītājam sniedz iespēju pārskatīt visus izstrādājumus, kas ir pievienoti, izmantojot iegultos vai pēcpārdošanas sensorus. Lai norādītu pievienoto izstrādājumu atrašanās vietu, var izmantot vārtejas vai viedtālruna atrašanās vietu. Sensori ieraksta tādus datus kā darbības laiks, apkopes intervāli utt. Lai uzzinātu vairāk par aktīvu pārvaldīšanas mākoņrisinājumu Husqvarna Fleet Services™, Husqvarna Fleet Services at <https://apps.apple.com/se/app/husqvarna-fleet-services/id1334672726> vai <https://play.google.com/store/apps/details?id=com.husqvarna.hfsmobile&hl=en> lejupielādējiet iOS vai Android lietotni. Lai iegūtu plašāku informāciju, sazinieties ar savu HUSQVARNA tirdzniecības pārstāvi.

Daži šā izstrādājuma modeļi ir savienoti, izmantojot iegulto Husqvarna Fleet Services™ sensoru, kam ir funkcija Bluetooth Low Energy (BLE). Papildinformāciju par tā lietošanu skatiet *Ierīču savienojamības funkcijas izmantošana darbarīku kopumam lpp. 55*. Informāciju par BLE tehnoloģijas radio spektru skatiet *Iegulta savienojamība lpp. 63*.

Atbildība par izstrādājuma kvalitāti

Saskaņā ar likumiem par izstrādājuma kvalitāti mēs neuzņemamies atbildību par bojājumiem, ko radījis mūsu izstrādājums, ja:

- ir veikts nepareizs izstrādājuma remonts;
- izstrādājuma remonts ir veikts, izmantojot detaļas, ko nav nodrošinājis vai apstiprinājis ražotājs;
- izstrādājumam tiek pievienots piederums, ko nav nodrošinājis vai apstiprinājis ražotājs;
- izstrādājuma remonts nav veikts pilnvarotā remontdarbnīcā vai pie pilnvarota speciālista.

Drošība

Drošības definīcijas

Brīdinājumi, norādes "Uzmanību!" un piezīmes tiek izmantotas, lai izceltu īpaši svarīgas lietotāja rokasgrāmatas daļas.



BRĪDINĀJUMS: Tiek izmantota tad, ja rokasgrāmatā sniegto instrukciju neievērošanas dēļ operatoram vai blakus esošajām personām draud traumu vai nāves risks.



IEVĒROJIET: Tiek izmantota tad, ja rokasgrāmatā sniegto instrukciju neievērošanas dēļ rodas izstrādājuma, citu materiālu vai blakus esošās teritorijas bojājuma risks.

Piezīme: Tiek izmantota, lai sniegtu plašāku informāciju, kas nepieciešama attiecīgajā situācijā.

Vispārīgi drošības brīdinājumi par elektriskā darbarīka lietošanu



BRĪDINĀJUMS: Izlasiet visas drošības instrukcijas, norādījumus, apskatiet attēlus un specifiskācijas, kas ir komplektā ar šo elektrisko darbarīku. Tālāk norādīto brīdinājumu un norādījumu neievērošana var radīt strāvas triecienu, aizdegšanos un/vai nopietnas traumas.

Saglabājiet visus brīdinājumus un norādījumus turpmākām uzziņām. Brīdinājums izmantotais termins "elektriskais darbarīks" attiecas uz elektrisko darbarīku, kura barošanu nodrošina elektrotīkls (ar kabeli) vai akumulators (bez kabeļa).

Darba zonas drošība

- **Darba zonai jābūt tīrai un labi apgaismotai.** Nekārtīgās un tumšās vietās bieži notiek negadījumi.
- **Nelietojiet elektriskos darbarīkus sprādzienbīstamā vidē, piemēram, viegli uzliesmojošu šķidrums, gāzu vai putekļu tuvumā.** Elektriskie darbarīki rada dzirksteles, kas var izraisīt putekļu vai izgarojumu aizdegšanos.
- **Elektriskā darbarīka lietošanas laikā neļaujiet tuvumā atrasties bērniem un citām personām.** Uzmanības novēršanas dēļ varat zaudēt kontroli.

Elektrodrošība

- **Elektriskā darbarīka kontaktspraudņiem jāatbilst elektrotīkla kontaktligzdām.** Nekādā gadījumā nepārveidojiet kontaktspraudni! Ar izņemtiem elektriskajiem darbarīkiem nedrīkst izmantot nekādus pārejas spraudņus. Nepārveidotas kontaktdakšas un atbilstošas kontaktligzdas samazina strāvas triecienu risku.
- **Nepieļaujiet ķermeņa saskari ar izņemtiem virsmām, piemēram, caurulēm, radiatoriem, plūm un ledusskapjiem.** Ja ir izveidojies ķermeņa zemējums, pastāv paaugstināts strāvas triecienu risks.
- **Elektriskos darbarīkus nedrīkst pakļaut lietus vai mitruma iedarbībai.** Elektriskajā instrumentā iekļūvis ūdens paaugstina strāvas triecienu risku.
- **Lietojot kabeli, ievērojiet piesardzību.** Nekad neizmantojiet kabeli elektriskā instrumenta pārvietošanai, vilkšanai vai atvienošanai no kontaktligzdas. Sargiet kabeli no karstuma, eļļas, asām malām un kustīgām detaļām. Bojāti vai savijušies vadi paaugstina strāvas triecienu risku.
- **Lietojot elektrisko instrumentu ārpus telpām, izmantojiet lietošanai ārā piemērotu pagarinātāju.** Lietošanai ārā piemērota pagarinājuma vada izmantošana samazina elektriskās strāvas triecienu risku.
- **Ja no elektriskā instrumenta lietošanas mitros apstākļos nevar izvairīties, izmantojiet paliekošās strāvas ierīci (residual current device — RCD).**

Izmantojot RCD, tiek samazināts elektriskās strāvas triecienu risks.

Individuālā aizsardzība

- **Lietojot elektrisko darbarīku, ievērojiet piesardzību, pārdomājiet savas darbības un rīkojieties saprātīgi.** Nelietojiet elektrisko darbarīku, kad esat noguris, kā arī narkotiku, alkohola vai zāļu iespaidā. Acumirkīga neuzmanība strādājot ar elektrisko darbarīku var radīt smagas traumas.
 - **Lietojiet individuālos aizsardzības līdzekļus. Vienmēr lietojiet acu aizsargus.** Individuālo aizsardzības līdzekļu, piemēram, putekļu maskas, aizsargapavu ar neslīdošām zolēm, ķiveres vai dzirdes aizsarglīdzekļu, lietošana attiecīgos apstākļos samazina traumu gūšanas risku.
 - **Nepieļaujiet nejausu ierīces ieslēgšanos.** Pirms darbarīka pievienošanas strāvas avotam un/vai akumulatora blokam, pacelšanas vai pārvietošanas pārbaudiet, vai slēdzis ir izslēgtā stāvoklī. Elektrisko darbarīku pārvietošana, turot pirkstu uz slēdža, vai darbarīku pieslēgšana barošanai, ja slēdzis ir ieslēgts, var izraisīt negadījumus.
 - **Pirms elektriskā darbarīka ieslēgšanas noņemiet regulēšanas atslēgu vai uzgriežņu atslēgu.** Uz elektriskā darbarīka rotējošajām detaļām atstāta uzgriežņu atslēga vai atslēga var radīt traumu.
 - **Nesniedzieties pārāk tālu.** Vienmēr stāviet stabilī un saglabājiet līdzsvaru. Tādējādi var labāk vadīt elektrisko darbarīku negadītās situācijās.
 - **Attiecīgi apģērbieties.** Nevalkājiet vaļīgu apģērbu vai rotaslietas. Nepieļaujiet matu un apģērba saskari ar kustīgajām daļām. Vaļīgas drēbes, rotaslietas vai gari mati var iekerties kustīgajās detaļās.
 - **Ja komplektācijā ir iekļautas pievienojamas putekļu iesūkšanas ierīces un savākšanas konteineri, pārbaudiet, vai tie ir pieslēpināti un tiek pareizi izmantoti.** Putekļu savākšanas līdzekļu izmantošana var samazināt ar tiem saistītos draudus.
 - **Nekļūstiet nevērīgs pret darbarīka drošas izmantošanas principiem un neignorējiet tos pat tad, ja bieži izmantojat darbarīkus un esat labi apguvis to lietošanu.** Neuzmanīga rīcība var izraisīt nopietnu traumu vienā acumirkī.
- ## Elektriskā darbarīka lietošana un uzturēšana
- **Nelietojiet elektrisko darbarīku ar spēku.** Izmantojiet konkrētajam darbam piemērotu elektrisko darbarīku. Izmantojot pareizo elektrisko darbarīku ar tam paredzēto ātrumu, darbu var paveikt labāk un drošāk.
 - **Nelietojiet elektrisko darbarīku, ja, nospiežot slēdzi, tas neieslēdzas vai neizslēdzas.** Elektriskais darbarīks, kuru nevar vadīt, izmantojot slēdzi, rada draudus un ir jāremontē.
 - **Pirms jebkādu regulēšanas darbu veikšanas, piederumu maiņas vai elektrisko darbarīku novietošanas uzglabāšanai atvienojiet kontaktspraudni no strāvas avota un/vai izņemiet akumulatora bloku.** Šādi piesardzības pasākumi

samazina nejaušas elektriskā darbarīka palaišanas risku.

- **Novietojiet elektrisko darbarīku, kas darbojas tukšgaitā, bērniem nepieejamā vietā un neļaujiet to lietot personām, kas nepārzina tā lietošanu vai šeit sniegtos norādījumus.** Nonažot rokās lietotājam bez atbilstošām zināšanām, elektriskie darbarīki ir bīstami.
- **Apkopiet elektriskos instrumentus un piederumus. Pārbaudiet kustīgo detaļu salāgojumu un saķeri, bojājumus un jebkādas citus faktoros, kas var ietekmēt elektriskā darbarīka darbību. Ja darbarīks bojāts, pirms tā lietošanas veiciet remontu.** Daudzu nelaimes gadījumu iemesls ir slikti uzturēti elektriskie darbarīki.
- **Griezējinstrumenti jāuztur asi un tīri.** Pareizi uzturēti griezējinstrumenti ar asiem asmeņiem retāk saliecas, un tos ir vieglāk vadīt.
- **Lietojiet elektriskos instrumentus, piederumus un asmeņus u.c. detaļas atbilstoši šeit sniegtajiem norādījumiem, ņemot vērā darba apstākļus un veicamo uzdevumus.** Elektriskā instrumenta lietošana tam neparedzētiem mērķiem var radīt bīstamas situācijas.
- **Rokturiem un turēšanas virsmām ir jābūt sausām, tīrām un uz tām nedrīkst būt eļļas un smērvielas.** Slīdīgi rokturi un turēšanas virsmas traucē drošu darbarīka izmantošanu un vadību negaidītās situācijās.

Akumulatora rīka lietošana un apkope

- **Uzļādei izmantojiet tikai ražotāja norādīto lādētāju.** Lādētājs, kas ir piemērots viena tipa akumulatora blokam, var kļūt ugunsbīstams, lietojot to ar cita veida akumulatora bloku.
- **Izmantojiet elektriskos darbarīkus tikai ar tiem paredzētajiem akumulatoru blokiem.** Jebkura cita akumulatora bloka lietošana var radīt traumas un ugunsgrēka risku.
- **Kad akumulatora bloks netiek izmantots, turiet to drošā attālumā no metāla priekšmetiem, piemēram, papīra saspaudēm, monētām, atslēgām, naglām, skrūvēm un citiem nelieliem metāla priekšmetiem, kas var savienot spaiļes.** Akumulatora spaiļu savienošana var radīt apdegumus vai aizdegšanos.
- **Nepareizi lietojot, no akumulatora var iztect šķidrums; izvairieties no saskares ar to. Ja nejauši notiek saskare, noskalojiet skarto vietu ar lielu daudzumu ūdens. Ja šķidrums iekļūst acīs, vērsieties pēc medicīniskās palīdzības.** No baterijas iztecejis šķidrums var radīt kairinājumu vai apdegumus.
- **Nelietojiet akumulatoru bloku vai darbarīku, ja tas ir bojāts vai pārveidots.** Bojāts vai pārveidots akumulators var darboties neparedzami, izraisot aizdegšanos, eksploziju vai traumu gūšanas risku.
- **Nepakļaujiet akumulatoru bloku vai darbarīku ugunij vai pārmērīgi augstai temperatūrai.** Ja pakļausit iekārtu uguns iedarbībai vai tādās temperatūras

iedarbībai, kas pārsniedz 130°C (265°F), var notikt sprādziens.

- **Nemiet vērā visas uzlādes instrukcijas un nelādējiet akumulatoru bloku vai darbarīku temperatūrā, kas ir ārpus instrukcijās norādītā diapazona.** Nepareiza uzlāde vai uzlāde temperatūrā, kas ir ārpus norādītā diapazona, var bojāt akumulatoru un palielināt ugunsgrēka risku.

Apkope

- **Uzticiet elektriskā darbarīka apkopi kvalificētam remontdarbu speciālistam, kas izmanto tikai oriģinālas rezerves daļas.** Tādējādi tiks garantēta elektriskā darbarīka lietošanas drošība.
- **Nekad neveiciet bojātu akumulatoru apkopi.** Akumulatoru apkopi drīkst veikt tikai ražotājs vai pilnvarota apkopes nodrošinātājs.

Urbjmašīnas drošības brīdinājumi

Darba drošības norādījumi

- **Izmantojiet papildu rokturi(-us).** Kontroles zaudēšana var radīt traumas.
- **Veicot darbības, kad griešanas piederums var saskarties ar neredzamu vadu, turiet elektrisko darbarīku aiz izolētajām satveršanas virsmām.** Griešanas piederums, saskaroties ar vadu, kurā ir spriegums, var pārvadīt spriegumu uz darbarīka nesegtajām metāla daļām un radīt operatoram elektrotraumu.
- **Izmantojot ierīci kā rokas urbi, neurbiet, stāvēt uz kāpnēm vai sastatnēm.**

Drošības instrukcijas attiecībā uz garo urbja galu izmantošanu

- **Nekad nedarbiniet urbi ar ātrumu, kas pārsniedz urbja gala maksimālo nominālo apgriezīenu skaitu.** Urbjot ar lielāku ātrumu un ļaujot urbja galam brīvi griezties, nepieskaroties darba materiālam, urbja gals var saliekties un radīt traumu.
- **Vienmēr sāciet urbt ar nelielu ātrumu, turot urbja galu pie darba materiāla.** Urbjot ar lielāku ātrumu un ļaujot urbja galam brīvi griezties, nepieskaroties darba materiālam, urbja gals var saliekties un radīt traumu.
- **Spiediet urbja galu tikai taisni un nelietojiet pārmērīgu spēku.** Urbja gali var saliekties un lūzt vai izraisīt kontroles zaudēšanu, tādējādi radot traumu.

Drošības brīdinājumi par dimanta urbja lietošanu

- **Veicot urbšanu, kurai nepieciešama ūdens lietošana, novirziet ūdeni nost no operatora darba zonas vai izmantojiet šķidrums savākšanas ierīci.** Šādi drošības pasākumi uztur operatora darba zonu sausu un samazina strāvas trieciena risku.
- **Veicot darbības, kad griešanas piederums var saskarties ar paslēpto vadu vai tā paša vadu, turiet mehānisko rīku aiz izolētās satveršanas virsmas.**

Griešanas piederums, kas saskaras ar elektrību vadošu vadu, var padarīt elektroinstrumenta metāla daļas elektriski vadošas un radīt operatoram elektrošoku.

- **Valkājiet dzirdes aizsarglīdzekļus, urbjot ar dimantu.** Trokšņa iedarbība var izraisīt dzirdes zudumu.
- **Kad urbja gals iestrēgst, beidziet izdarīt spiedienu uz leju un izslēdziet instrumentu.** Veiciet pārbaudi un koriģējošas darbības, lai novērstu urbja gala iestrēgšanas iemeslu.
- **Atkārtoti iedarbinot dimanta urbi darba materiālā, pārbaudiet, vai urbja gals brīvi rotē pirms iedarbināšanas.** Ja urbja gals iestrēgst, tas var neiedarbināties, var pārslotot instrumentu vai dimanta urbis var atdalīties no darba materiāla.
- **Nodrošinot urbjmašīnas balstu ar enkuriem un stiprinājumiem pie darba materiāla, pārliecinieties, ka izmantotais enkurojums spēj noturēt mašīnu lietošanas laikā.** Ja darba materiāls ir vājš vai porains, enkurs var izkrist, tādējādi izraisot urbjmašīnas balsta atbrīvošanos no darba materiāla.
- **Urbjmašīnas balstu pie darba materiāla nostiprinot ar vakuuma piesūcekni, piestipriniet piesūcekni pie gludas, tīras un blīvas virsmas. Nestipriniet to pie tādām laminētām virsmām kā flīzes un kompozītmateriālu pārklājumi.** Ja darba materiāls nav gluds, līdzens vai stingri fiksēts, piesūceknis var atrauties no darba materiāla.
- **Raugieties, lai pirms urbšanas un tās laikā būtu pietiekams vakuums.** Ja vakuums nebūs pietiekams, piesūceknis var atdalīties no darba materiāla.
- **Nekad neurbiet, kad ierīce ir nostiprināta tikai ar vakuuma piesūcekni, izņemot gadījumus, kad urbjat lejup.** Zaudējot vakuumu, piesūceknis var atdalīties no darba materiāla.
- **Urbjot cauri sienām un grīstiem, raugieties, lai būtu aizsargāti cilvēki un darba zona otrā pusē.** Urbja gals var izspraukties caur sienu vai urbšanas kodols var izkrist otrā pusē.
- **Urbjot virs galvas, vienmēr lietojiet norādījumos minēto šķidruma savākšanas ierīci. Neļaujiet ūdenim iekļūst instrumentā.** Elektriskajā instrumentā iekļuvuš ūdens paaugstina elektriskās strāvas trieciena risku.

Vispārīgi norādījumi par drošību



BRĪDINĀJUMS: Pirms izstrādājuma lietošanas izlasiet tālāk izklāstītos brīdinājumus.

- Šis izstrādājums ir bīstams rīks, ja ar to nerīkojas uzmanīgi vai ja to lieto nepareizi. Šis izstrādājums var izraisīt smagas vai nāvējošas traumas operatoram vai citām personām. Pirms izstrādājuma lietošanas ir jāizlasa un jāsaprot šis lietotāja rokasgrāmatas saturs.
- Saglabājiet visus brīdinājumus un instrukcijas.
- Jāievēro visi spēkā esošie tiesību akti un noteikumi.

- Izstrādājuma lietošanas laikā operatoram un tā darba devējam jāzina un jānovērs iespējamie riski.
- Neļaujiet nevienai personai izmantot izstrādājumu, ja tā nav izlasījusi un sapratusi lietotāja rokasgrāmatas saturu.
- Nedarbiniet izstrādājumu, ja neesat saņēmis apmācību. Pārliecinieties, ka visi lietotāji ir saņēmuši apmācību.
- Neļaujiet bērniem lietot šo izstrādājumu.
- Atļaujiet tikai pilnvarotām personām lietot šo izstrādājumu.
- Operators ir atbildīgs par nelaimes gadījumiem, kas rodas citām personām vai to īpašumam.
- Neizmantojiet šo izstrādājumu, ja esat noguris, slims vai esat alkohola, narkotiku vai medikamentu izraisītā reibumā.
- Vienmēr rīkojieties piesardzīgi un saprātīgi.
- Šis izstrādājums darbības laikā rada elektromagnētisko lauku. Noteiktos apstākļos šis lauks var traucēt aktīvo vai pasīvo medicīnisko implantu darbībai. Lai samazinātu nopietnu vai nāvējošu traumu risku, mēs iesakām personām, kam ir medicīniskie implantīti, pirms šī izstrādājuma lietošanas konsultēties ar savu ārstu un medicīniskā implanta izgatavotāju.
- Gādājiet, lai izstrādājums ir tīrs. Pārliecinieties, ka varat skaidri izlasīt zīmes un uzlīmes.
- Neizmantojiet izstrādājumu, ja tas ir bojāts.
- Izstrādājuma pārveidošana ir aizliegta.
- Neizmantojiet izstrādājumu, ja pastāv iespēja, ka to ir pārveidojušas citas personas.

Akumulatora drošība



BRĪDINĀJUMS: Bojāts akumulators var eksplodēt un radīt traumas. Ja akumulators ir deformējies vai ir bojāts, sazinieties ar pilnvaroto HUSQVARNA servisa pārstāvi.



BRĪDINĀJUMS: Pirms sākat lietot šo izstrādājumu, izlasiet tālāk izklāstītos brīdinājumus.

- Neglabājiet akumulatoru vietās, ka ir pakļautas tiešai saulesgaismai, karstumam vai atklātām liesmām. Akumulators var izraisīt sprādzienu un radīt apdegumus un/vai ķīmiskos apdegumus.
- Ja rodas akumulatora noplūde, neļaujiet šķidrumam nonākt saskarē ar ķermeni, drēbēm vai izstrādājumu. Ja pieskaraties šķidrumam, nomazgājiet skarto vietu ar lielu daudzumu ūdens un vērsieties pēc medicīniskās palīdzības.
- Akumulatoru tuvumā nēsājiet aizsargbrilles. Ja šķidrums iekļūst acīs, neberzējiet tās, bet skalojiet ar lielu daudzumu ūdens vismaz 15 minūtes. Meklējiet medicīnisku palīdzību.
- Sargiet akumulatoru no bērniem.

- Nelietojiet defektīvu vai bojātu akumulatoru.
- Pievienojiet akumulatoru pareizi. Pretējā gadījumā var notikt akumulatora īssavienojums.
- Izmantojiet akumulatoru tikai tad, ja apkārtējās vides temperatūra ir robežās no -10 °C (14 °F) līdz 40 °C (104 °F).

Akumulatora lādētāja drošības norādes



BRĪDINĀJUMS: Izlasiet visus drošības brīdinājumus un norādījumus. Neievērojot brīdinājumus un norādījumus, var rasties elektrotrauma, aizdegšanās un/vai smagas traumas.

- Ja drošības instrukcijas netiek ievērotas, pastāv elektriskās strāvas trieciena vai īssavienojuma risks.
- Neizmantojiet citus akumulatoru lādētājus, izņemot jūsu izstrādājumam paredzēto. HUSQVARNA QC lādētājus izmantojiet tikai tad, ja uzlādējat HUSQVARNA BLi rezerves akumulatorus.
- Nemēģiniet demontēt akumulatora lādētāju.
- Nelietojiet defektīvu vai bojātu akumulatora lādētāju.
- Nevelciet akumulatora lādētāju aiz strāvas vada. Lai akumulatora lādētāju atvienotu no elektrotīkla kontaktligzdas, izraujiet kontaktdakšu. Nevelciet aiz strāvas vada.
- Uzmanieties, lai vadi un pagarinātāji nesaskartos ar ūdeni, eļļu un asām malām. Nodrošiniet, lai kabelis netiktu iespiests durvīs, nožogojumos un līdzīgās konstrukcijās.
- Nelietojiet akumulatora lādētāju viegli uzliesmojošu materiālu vai materiālu, kas var izraisīt koroziju, tuvumā. Pārliecinieties, vai akumulatora lādētājs nav pārsegts. Ja konstatējat dūmus vai uguni, izraujiet akumulatora lādētāja kontaktdakšu.
- Lādējiet akumulatoru tikai telpās, kur ir laba gaisa plūsma un kur tas nav pakļauts saules gaismai. Nelādējiet akumulatoru ārpus telpām. Nelādējiet akumulatoru mitrumā.
- Akumulatora lādētāju izmantojiet tikai vietās, kur temperatūra ir no 5 °C (41 °F) līdz 40 °C (104 °F). Izmantojiet lādētāju labi vēdināmā un sausā vietā, kur nav putekļu.
- Neievietojiet nekādus priekšmetus akumulatora lādētāja gaisa atverēs.
- Nekādā gadījumā akumulatora lādētāja spaiļes nesavienojiet ar metāla priekšmetiem, jo tas var izraisīt akumulatora lādētāja īssavienojumu.
- Akumulatora lādētājā nelādējiet nelādējamus akumulatorus un neizmantojiet tos ierīcē.
- Izmantojiet apstiprinātas kontaktligzdas, kas nav bojātas.

Darba drošības norādījumi



BRĪDINĀJUMS: Pirms sākat lietot šo izstrādājumu, izlasiet tālāk izklāstītos brīdinājumus.

- Neizmantojiet izstrādājumu, ja negadījuma brīdī jums nebūs iespējams saņemt palīdzību.
- Pirms lietošanas apziniet ierīces vadību un pareizu darbību.
- Neizmantojiet izstrādājumu sliktos laika apstākļos, piemēram, miglā, lietū, stiprā vējā, salā vai tamlīdzīgios apstākļos. Sliktos laika apstākļos var rasties bīstami darba apstākļi, piemēram, slidenas virsmas.
- Pārliecinieties, vai nav personu, priekšmetu un situāciju, kas var kavēt izstrādājuma drošu darbību.
- Pārliecinieties, vai ārkārtas situācijā vienmēr varat ātri apturēt dzinēju.
- Pārliecinieties, vai cauruma urbšanas vietā nav cauruļu vai elektrisko kabelu.
- Ja izstrādājums nedarbojas pareizi, apturiet motoru.
- Pārliecinieties, ka esat drošā un stabilā pozīcijā darbības laikā.
- Kad motors darbojas, turieties atstatu no urbja.
- Pirms atstāt izstrādājumu, vienmēr atvienojiet akumulatora bloku.
- Visas detaļas uzturiet labā darba kārtība un nodrošiniet, lai visi stiprinājumi būtu atbilstoši pievilkti.
- Ja izstrādājumam ir neierasts vibrācijas vai trokšņa līmenis, nekavējoties apturiet izstrādājumu un noņemiet akumulatora bloku. Pārbaudiet, vai izstrādājumam nav bojājumu. Neierasta vibrācija parasti liecina par bojājumu. Novērsiet bojājumus vai uzticiet šo darbu apkopes dienestam.
- Vienmēr lietojiet apstiprinātus piederumus. Lai iegūtu plašāku informāciju, sazinieties ar savu izplatītāju.

Drošība saistībā ar trokšņiem



BRĪDINĀJUMS: Pirms sākat lietot šo izstrādājumu, izlasiet zemāk izklāstītos brīdinājumus.

- Augsts trokšņa līmenis un trokšņa ilglaicīga iedarbība var radīt trokšņa izraisītu dzirdes zudumu.
- Lai maksimāli samazinātu trokšņa līmeni, izmantojiet izstrādājumu un veiciet tā apkopi, kā norādīts lietotāja rokasgrāmatā.
- Strādājot ar izstrādājumu, vienmēr izmantojiet apstiprinātus dzirdes aizsarglīdzekļus.
- Izmantojot dzirdes aizsarglīdzekļus, klausieties, lai sadzirdētu brīdinājuma signālus un balsis. Kad izstrādājums ir apstādināts, noņemiet dzirdes aizsarglīdzekļus, ja vien tie nav nepieciešami darbu veikšanas zonā esošā trokšņa līmeņa dēļ.

Individuālie aizsarglīdzekļi



BRĪDINĀJUMS: Pirms sākat lietot šo izstrādājumu, izlasiet zemāk izklāstītos brīdinājumus.

- Lietojot izstrādājumu, vienmēr izmantojiet atbilstošu individuālais drošības aprīkojumu. Individuālais drošības aprīkojums neizslēdz traumu risku. Individuālais drošības aprīkojums samazina negadījuma rezultātā radušos traumu smagumu. Ļaujiet izplatītajam palīdzēt jums izvēlēties pareizo aprīkojumu.
- Strādājot ar izstrādājumu, vienmēr izmantojiet apstiprinātus acu aizsarglīdzekļus.
- Nevalkājiet vaļīgu, smagu un nepiemērotu apģērbu. Valkājiet apģērbu, kas ļauj brīvi pārvietoties.
- Valkājiet apstiprinātus aizsargcimdus, kas garantē ciešu satvērienu.
- Valkājiet gumijas aizsargcimdus, kas novērš ādas iekaisumu no mitra betona.
- Izmantojiet apstiprinātu aizsargķiveri.
- Strādājot ar izstrādājumu, vienmēr izmantojiet apstiprinātus dzirdes aizsarglīdzekļus. Ilgstošs troksnis var izraisīt dzirdes zudumu.
- Izstrādājums rada putekļus un izplūdes gāzes, kas satur bīstamas ķīmiskas vielas. Lietojiet apstiprinātu respiratoru.
- Velciet zābakus ar tērauda purngaliem un neslīdošām pazolēm.
- Pārliecinieties, vai tuvumā atrodas pirmās palīdzības sniegšanas komplekts.
- Izstrādājuma lietošanas laikā var rasties dzirksteles. Pārliecinieties, vai tuvumā atrodas ugunsdzēsamais aparāts.

Izstrādājuma drošības ierīces



BRĪDINĀJUMS: Pirms sākat lietot izstrādājumu, izlasiet tālāk izklāstītās brīdinājuma instrukcijas.

- Nekad nelietojiet izstrādājumu ar bojātām drošības detaļām. Ja izstrādājums neatbilst kādai no šīm pārbaudes prasībām, sazinieties ar apkopes pārstāvi, lai to saremontētu.
- Nelietojiet izstrādājumu, ja nav uzstādītas aizsargplāksnes, aizsargpārsegi, drošības slēdži un citas aizsargierīces vai arī tās ir bojātas.

Motora pārslodzes aizsardzība

Motora pārslodzes aizsardzība ieslēdzas, ja motoram ir pārāk liela slodze vai urbis nevar brīvi kustēties.

Motora pārslodzes aizsardzība uz dažām sekundēm samazina un palielina motora ģenerēto jaudu. Ja jūs nesamazināsit spēku, motors apstāsies. Skatiet: *Motora pārslodzes aizsardzības iestatīšana lpp. 58.*

Vadības paneļa funkcijas

Šajā lietotāja rokasgrāmatā ir sniegts izstrādājuma vadības paneļa funkciju apraksts. Vadības panelis vada svarīgas šī izstrādājuma funkcijas un iestatījumus.

Skatiet *Lietotāja interfeisa problēmu novēršana lpp. 61*, lai atrastu risinājumus saistībā ar brīdinājumiem.

(Att. 18)

1. Ieslēgšanas/izslēgšanas poga.
2. E-pārnesuma poga. Skatiet: *E-pārnesuma funkcijas izmantošana lpp. 58.*
3. Akumulatoru uzlādes statusa indikators
4. Bluetooth®. Skatiet: *Bezvadu tehnoloģija Bluetooth® lpp. 55.*
5. Ir iespējots 1. e-pārnesums
6. Ir iespējots 2. e-pārnesums
7. Pārslodzes indikators
8. Brīdinājuma indikators. Skatiet: *Problēmu novēršana lpp. 60.*

Automātiskās izslēgšanas funkcija

Šim izstrādājumam ir automātiskās izslēgšanas funkcija, kas izslēdz izstrādājumu, ja tas netiek lietots 3 minūtes.

Piedziņas mēlīte

Ar piedziņas mēlīti var ieslēgt un izslēgt urbja mašīnas motoru.

(Att. 19)

Piedziņas mēlītes pārbaude

1. Iedarbiniet ierīci. Skatiet: *Izstrādājuma iedarbināšana lpp. 57.*
2. Lai sāktu darbināt urbja mašīnu, nospiediet piedziņas mēlīti. (Att. 19)
3. Lai apturētu urbja mašīnas darbību, atlaidiet piedziņas mēlīti. (Att. 20)

Berzes sajūgs



BRĪDINĀJUMS: Izstrādājums var izraisīt atsitieni. Turiet izstrādājumu ar abām rokām, lai to labāk vadītu. Atsitieni ir pēkšņi un var būt bīstami. Izstrādājums var atlēkt operatora virzienā un radīt traumu.



IEVĒROJIET: Sajūga atlaišanas laiks nedrīkst pārsniegt 3-4 sekundes, pretējā gadījumā strauji palielinās nodilums un karstums.

Berzes sajūgs ir integrēts izstrādājuma pārnesumkārbā. Tas neļauj sabojāt izstrādājumu, ja urbis darbības laikā apstājas. Ja slodze ir pārāk liela, berzes sajūgs atvienojas un aptur urbja vārpstu, taču vēl dažas minūtes ļauj darboties motoram. Berzes sajūgs atkal pievienojas, ja slodze tiek samazināta un darbība var turpināties. Ja urbis ir iestrēdzis materiālā un pilnībā apstājas, berzes sajūgs nekavējoties aptur motoru.

Norādījumi par drošu apkopi



BRĪDINĀJUMS: Pirms veicat produkta apkopi, izlasiet brīdinājuma norādījumus.

- Noņemiet akumulatoru, pirms veicat apkopi, citas pārbaudes vai montējat produktu.
- Operatori drīkst veikt tikai šajā lietotāja rokasgrāmatā norādītos apkopes un servisa darbus. Par plašākiem apkopes un servisa darbiem sazinieties ar jūsu apkopes nodrošinātāju.
- Neīriet akumulatoru un tā lādētāju ar ūdeni. Spēcīgs mazgāšanas līdzeklis var radīt plastmasas bojājumus.
- Neveicot apkopi, samazinās produkta dzīves cikls un palielinās nelaimes gadījumu risks.
- Īpaša apmācība ir nepieciešama visiem apkopes un remontdarbiem, jo īpaši šī produkta drošības ierīcēm. Ja visas šajā lietotāja rokasgrāmatā norādītās pārbaudes netiek apstiprinātas pēc apkopes veikšanas, sazinieties ar apkopes nodrošinātāju. Mēs garantējam profesionālu remontdarbu un apkopes pieejamību jūsu produktam.
- Vienmēr izmantojiet tikai oriģinālās detaļas.

Rīkojieties saprātīgi



BRĪDINĀJUMS: Nekādā gadījumā nedrīkst izstrādājumu pārveidot bez ražotāja oficiāla apstiprinājuma. Vienmēr izmantojiet oriģinālās rezerves daļas. Neatļautas izmaiņas un/vai piederumi var izraisīt smagas vai nāvējošas traumas lietotājam vai citām personām.



BRĪDINĀJUMS: Tādu izstrādājumu, kas apstrādā vai piešķir materiālam formu — piemēram, griezēju, slīpripu, urbju — lietošana var radīt putekļus un tvaikus, kuros var būt bīstamas ķīmikālijas. Pārbaudiet materiālu, ko plānojat apstrādāt, un lietojiet atbilstošu elpošanas aizsargmasku.

Nav iespējams paredzēt visas iespējamās situācijas, kas var rasties, kad izmantojat izstrādājumu. Vienmēr

esiet piesardzīgi un izmantojiet veselo saprātu. Izvairieties no situācijām, kurās nejutāties īsti pārliecināts par savām spējām. Ja pēc šo norādījumu izlasīšanas joprojām šaubāties par notiekošo vai veicamajām darbībām, pirms turpmākas rīcības konsultējieties ar kādu ekspertu.

Ja radušies jautājumi par izstrādājuma lietošanu, noteikti sazinieties ar savu HUSQVARNA pārstāvi. Mēs labprāt sniegsim jums padomus, kā arī palīdzēsim lietot izstrādājumu efektīvi un droši.

Ļaujiet savam HUSQVARNA izplatītājam regulāri pārbaudīt izstrādājumu un veikt nepieciešamo regulēšanu un remontdarbus.

Husqvarna Construction Products ir nepārtrauktas izstrādājuma attīstības politika. HUSQVARNA saglabā tiesības uz izstrādājuma konstrukcijas un izskata izmaiņām bez iepriekšēja brīdinājuma un papildu saistībām ieviest konstrukcijas izmaiņas.

Šajā lietotāja rokasgrāmatā sniegtā informācija un dati attiecas uz datumu, kad rokasgrāmata tika nosūtīta drukāšanai.

Bluetooth®



IEVĒROJIET: Šajā aprīkojumā veiktās izmaiņas vai pārveidojumi, ko tieši nav apstiprinājis uzņēmums HUSQVARNA, var anulēt FCC atļauju šo aprīkojumu lietot.

Ievēroba! Šī ierīce atbilst FCC noteikumu 15. daļā norādītajām prasībām (kā arī Industry Canada licences papildu RSS standartam. Uz darbību attiecas divi tālāk norādītie nosacījumi.

- Šī ierīce nedrīkst izraisīt kaitīgus traucējumus.
- Šai ierīcei ir jāiztur visi saņemtie traucējumi, tostarp traucējumi, kas var izraisīt nevēlamu darbību.

Le présent appareil est conforme aux CNR d'Industrie Canada applicables aux appareils radio exempts de licence. L'exploitation est autorisée aux deux conditions suivantes:

- l'appareil ne doit pas produire de brouillage, et
- l'appareil doit accepter tout brouillage radioélectrique subi, même si le brouillage est susceptible d'en compromettre le fonctionnement.

Montāža

Ievads



BRĪDINĀJUMS: Pirms izstrādājuma montāžas izlasiet sadaļu par drošību.



BRĪDINĀJUMS: Lai nepieļautu nejašu iedarbināšanu montāžas laikā, atvienojiet izstrādājuma akumulatoru.

Izstrādājuma piestiprināšana pie urbjmašīnas balsta



IEVĒROJIET: Rūpīgi izlasiet urbjmašīnas balsta lietotāja rokasgrāmatu.

- Informāciju par izstrādājuma pievienošanu urbjmašīnas balstam meklējiet urbjmašīnas balsta rokasgrāmatā.
- Izmantojiet tikai apstiprinātus HUSQVARNA urbjmašīnas balstus. Skatiet *Apstiprinātie urbjmašīnu statīvi lpp. 64.*

Lietošana

Ievads



BRĪDINĀJUMS: Pirms produkta lietošanas izlasiet un izprotiet drošības norādījumus.

Darbības, kas jāveic pirms izstrādājuma iedarbināšanas

1. Uzmanīgi izlasiet lietotāja rokasgrāmatu un pārlicinieties, vai izprotat instrukcijas.
2. Veiciet ikdienas apkopi. Skatiet: *Apkopes grafiks lpp. 59.*
3. Pārbaudiet, vai uz rokturiem nav eļļas.
4. Pārbaudiet, vai darba zona ir brīva un labi apgaismota.
5. Lietojiet individuālos aizsardzības līdzekļus. Skatiet: *Individuālie aizsarglīdzekļi lpp. 52.*
6. Pārlicinieties, vai izstrādājums ir uzstādīts pareizi. Urbis jāpiestiprina pareizi.
7. Uzstādiēt un pilnībā pievelciet palīgrokturi tikai tad, ja strādājat, turot izstrādājumu rokās. Skatiet: *Izmantojiet papildu rokturi. lpp. 56.*
8. Izmantojiet putekļu nosūcēju, kad veicat sausu urbsanu. Skatiet: *Produkta sagatavošana urbsanai sausumā lpp. 56.*
9. Izmantojiet ūdens sistēmu, kad veicat mitru urbsanu. Pārlicinieties, vai ūdens sistēma nav bojāta. Skatiet: *Izstrādājuma sagatavošana urbsanai mitrumā lpp. 56.*
10. Veiciet darbības pārbaudi. Skatiet: *Darbības pārbaude pirms izstrādājuma lietošanas lpp. 55.*

Darbības pārbaude pirms izstrādājuma lietošanas

1. Pārbaudiet pārnesumu pārlēgu (A), lai pārlicinātos, ka tas darbojas pareizi un nav bojāts. Skatiet: *Izstrādājuma iedarbināšana lpp. 57.*
2. Pārbaudiet vadības paneli (B), lai pārlicinātos, ka tas darbojas pareizi. Skatiet: *Vadības paneļa funkcijas lpp. 53.*
3. Pārbaudiet piedziņas mēlīti (C), lai pārlicinātos, ka tā darbojas pareizi un nav bojāta. Skatiet: *Piedziņas mēlītes pārbaude lpp. 53.*

4. Uzlādējiet akumulatoru (D) un pareizi pievienojiet to izstrādājumam. Skatiet: *Izstrādājuma iedarbināšana lpp. 57.*
5. Pārbaudiet, vai visas daļas ir pareizi pievienotas, nav bojātas vai netrūkst.
6. Pārlicinieties, ka, atlaižot piedziņas mēlīti, urbis apstājas. (Att. 21)

Bezvadu tehnoloģija Bluetooth®

Izstrādājumus ar iebūvētu Bluetooth® tehnoloģiju var pievienot mobilajām ierīcēm un iespējot papildu funkcijas no HUSQVARNA Connect.

Bezvadu tehnoloģijas Bluetooth® simbols tiek ieslēgts, kad ar izstrādājumu ir savienota jūsu mobilā ierīce.

(Att. 7)

Ierīču savienojamības funkcijas izmantošana darbarīku kopumam

Piezīme: Šī sadaļa ir attiecināma tikai uz izstrādājumiem, kuriem ir savienojamības funkcija.

Piezīme: Radioviļņu pārraide, izmantojot Bluetooth® funkciju, tiks iespējota, pirmoreiz izstrādājumu pievienojot akumulatoram, un pēc tam darbosies visu laiku.

1. Lejupielādējiet Husqvarna parka pakalpojumu iOS vai Android lietotni Husqvarna Fleet Services.
2. Lai uzzinātu vairāk, apmeklējiet Husqvarna parka pakalpojumu tīmekļa vietni <https://fleetservices.husqvarna.com>.

Akumulatora lādētāja pievienošana

1. Pieslēdziet akumulatora lādētāju atbilstoši spriegumam un frekvencei, kas ir norādīta uz nominālu plāksnītes.
2. Ievietojiet kontaktdakšu zemētā kontaktlīdždā. Vienreiz iemirgosies akumulatora lādētāja zaļais LED indikators.

Piezīme: Akumulators netiek lādēts, ja tā temperatūra pārsniedz 50 °C/122 °F. Ja temperatūra pārsniedz 50 °C/122 °F, akumulatora lādētājs pirms uzlādes atdzesē akumulatoru.

Akumulatora pievienošana pie lādētāja

Piezīme: Ja akumulatoru lietojat pirmo reizi, uzlādējiet to. Jauns akumulators ir uzlādēts tikai par 30%.

1. Pārliecinieties, vai akumulators ir sauss.
2. Ievietojiet akumulatoru lādētājā. (Att. 22)
3. Pārliecinieties, vai iedegas akumulatora lādētāja zaļais uzlādes indikators. Tas nozīmē, ka akumulators ir pareizi savienots ar akumulatora lādētāju. (Att. 23)
4. Kad deg visi akumulatora LED indikatori, akumulators ir pilnībā uzlādēts. (Att. 24)
5. Lai akumulatora lādētāju atvienotu no elektrotīkla kontaktligzdas, izraujiet kontaktdakšu. Neraujiet kabeli.
6. Izņemiet akumulatoru no lādētāja.

Piezīme: Lai iegūtu papildinformāciju, skatiet akumulatora un akumulatora lādētāja rokasgrāmatas.

Izmantojiet papildu rokturi.

(Att. 25)

1. Lai rokturi atbrīvotu, grieziet to pretēji pulksteņrādītāju kustības virzienam.
2. Grieziet rokturi ap vārpstas vītņi līdz attiecīgajai darbības pozīcijai.
3. Lai rokturi fiksētu, grieziet to pulksteņrādītāju kustības virzienā. Pievelciet līdz galam.

Izstrādājuma lietošana, turot to rokās



BRĪDINĀJUMS: Nelietojiet izstrādājumu, stāvot uz trepēm. Ja urbis iesprūst, pastāv liels risks nokrist un gūt traumas.

(Att. 26)

1. Turot urbja mašīnu rokās, izmantojiet urbi ar maks. diametru 75 mm.

Lietošana	Urbja diametrs, mm
Rokās turamie izstrādājumi	25-75
Urbjmašīnas statīvs	25-100



BRĪDINĀJUMS: Ja urbis iestrēgst, notiks reakcija. Lielāka diametra urbis rada lielāku reakciju.

2. Pirms izstrādājuma lietošanas stingri fiksējiet palīgrokturi. Skatiet: *Izmantojiet papildu rokturi. lpp. 56.*

Produkta sagatavošana urbšanai sausumā



BRĪDINĀJUMS: Urbšanas laikā rodas putekļi, kurus ieelpojot var rasties traumas. Lietojiet apstiprinātus elpceļu aizsarglīdzekļus.



BRĪDINĀJUMS: Neizmantojiet mājsaimniecības putekļsūcēju. Izmantojiet tikai bīstamiem putekļiem paredzētus putekļu savācējus. Minimālos parametrus skatiet *Putekļu savācējs lpp. 64*

1. Putekļu savācēja savienotāju pievienojiet pie produkta montāžas vītnes.
2. Pievienojiet putekļu savācēju pie putekļu savācēja savienotāja. (Att. 27)
3. Iedarbiniet putekļu savācēju.

Izstrādājuma sagatavošana urbšanai mitrumā



IEVĒROJIET: Pārbaudiet, vai maksimālais ūdens spiediens nav pārāk augsts. Skatiet: *Tehniskie dati lpp. 62.*



IEVĒROJIET: Lai nepieļautu neīrumu izraisītu ūdens sistēmas aizsērēšanu, izmantojiet tikai tīru ūdeni.



IEVĒROJIET: Izmantojiet tikai apstiprinātu ūdens padeves savienotājelementu. Lai iegūtu plašāku informāciju, sazinieties ar savu izplatītāju.

1. Ūdens padeves savienotājelementu pievienojiet pie produkta montāžas vītnes. (Att. 28)
2. Gardena® vīrišķo savienojumu ar ūdens vārstu pievienojiet ūdens padeves savienotājelementam. (Att. 29)
3. Atveriet ūdens sistēmu un noregulējiet ūdens plūsmu ar vārstu. Noregulējiet vajadzīgo ūdens spiedienu, lai no izurbtā cauruma izskalotu visus neīrumus. (Att. 30)

Izstrādājuma sagatavošana apvērstai urbšanai



BRĪDINĀJUMS: Veicot apvērstu urbšanu, vienmēr izmantojiet hidroizolācijas gredzenu ar hermetizējošu membrānu un gumijas paplāksni. Ūdens iekļūšana izstrādājumā palielina elektriskās strāvas trieciena risku.

1. Notīriet hidroizolācijas gredzenu augšdaļu. Smērviela un neīrums ir jānotīra pilnīgi.
2. Apkārt hidroizolācijas gredzenu augšdaļas atverei aplieciet divpusējo līmlenti vai izmantojiet aerosola tipa līmi (A). Uz augšdaļas atveres uzlieciet hermetizējošo membrānu kā vāku (B). Stingri piespiediet. (Att. 31)
3. Skatiet urbja augšdaļā norādīto paplašinātājurbja izmēru. (Att. 32)
4. Hermetizējošajā membrānā izgrieziet caurumu, kuram ir vismazākais izmērs, kas visvairāk līdzinās paplašinātājurbja izmēram. (Att. 33)
5. Šķidrums savācēju pievienojiet hidroizolācijas gredzenu savienotājam. (Att. 34)
6. Hidroizolācijas gredzenu uzlieciet uz urbja vārpstas (C). Urbja galu uzlieciet uz urbja vārpstas (D). (Att. 35)
7. Iedarbiniet šķidrums savācēju.
8. Paceliet urbja galu pret griestiem. Hidroizolācijas gredzenu piestipriniet pie griestiem. (Att. 36)

Motora temperatūras samazināšana

- Darbiniet izstrādājumu bez slodzes 2 minūtes, lai samazinātu motora temperatūru.

Pārnesuma maiņa



IEVĒROJIET: Mainiet pārnesumu tikai tad, kad motors samazina ātrumu vai apstājas. Pārnesuma maiņai neizmantojiet spēku.

- Vienmēr izmantojiet tikai tādu pārnesumu, kas ir piemērots urbja diametram. Informāciju meklējiet uz datu plāksnītes vai šeit: *Tehniskie dati lpp. 62*.
- Lai nomainītu pārnesumu, pārvirziet selektoru. (Att. 37)

Izstrādājuma iedarbināšana



BRĪDINĀJUMS: Pārliedzinieties, vai urbis brīvi griežas. Tas sāk griezties, nospiežot piedziņas mēlīti.

1. Ievietojiet akumulatoru turētājā. (Att. 38)



IEVĒROJIET: Pārliedzinieties, vai akumulators ir pareizi ievietots akumulatora turētājā. Ja akumulators viegli neieslīd akumulatora turētājā, akumulatora pozīcija nav pareiza.

2. Piespiediet akumulatora apakšējo daļu, līdz atskan klikšķis. (Att. 39)
3. Turiet nospiestu ieslēgšanas/izslēgšanas pogu, līdz iedegas zaļas krāsas LED indikators. (Att. 40)
4. Lai iestatītu darbības ātrumu, pagrieziet urbja vārpstu un vienlaikus pārslēdziet pārnesumu pārslēgu. Iestatiet pārnesumu pārslēgu pareizajā darbības režīmā. (Att. 37)
5. Pārliedzinieties, ka ūdens sistēma ir pievienota un atvērta mitrajai urbšanai. Skatiet: *Izstrādājuma sagatavošana urbšanai mitrumā lpp. 56*. Pievienojiet un ieslēdziet putekļu savācēju sausajai urbšanai. Skatiet: *Produkta sagatavošana urbšanai sausumā lpp. 56*. (Att. 41)
6. Turiet nospiestu piedziņas mēlīti. (Att. 19)

Izstrādājuma darbināšana



BRĪDINĀJUMS: Ja pēc izvilkšanas no cauruma urbi ir palicis betona gabals, tas var izraisīt smagus negadījumus.



IEVĒROJIET: Gādājiet, lai nekas neatsistos pret urbi.



IEVĒROJIET: Nepielieciet vairāk spēka, nekā nepieciešams. Tas darbību tikai padara lēnu un izraisa motora pārslodzi.

1. Iedarbiniet ierīci. Skatiet: *Izstrādājuma iedarbināšana lpp. 57*.
2. Nospiediet piedziņas mēlīti, lai urbis sāktu griezties, un atlaidiet piedziņas mēlīti, lai apturētu urbi.
3. Ļaujiet motora ātrumam pieaugt līdz maksimālajiem apgriezieniem, pirms urbis saskaras ar virsmu.
4. Urbjot dzelzs armatūrā, pielieciet lielāku sākotnējo spiedienu un izvēlieties zemāku pārnesumu.
5. Sākumā pielieciet ļoti mazu spiedienu, lai noturētu urbi pareizā stāvoklī.
6. Veicot mitro urbšanu, pārliedzinieties, ka ūdens izskalo visus neīrums no urbjamās atveres. Ja nepieciešams, regulējiet ūdens spiedienu.
7. Veicot sauso urbšanu, pārbaudiet, vai putekļu savācējs savāc visus putekļus.
8. Apturiet ierīci. Skatiet: *Lai apturētu ierīci lpp. 58*.

Izstrādājuma izmantošana ar urbjmašinas stafīvu



IEVĒROJIET: Uzmanīgi izlasiet urbjmašinas stafīva lietotāja rokasgrāmatu un pārliecinieties, vai izprotat instrukcijas.

Piezīme: Montāžas norādījumus skatiet urbjmašinas stafīva operatora rokasgrāmatā.

1. Noņemiet palīgrokturi, kad izmantojat izstrādājumu ar urbjmašinas stafīvu.
2. Stāviet izstrādājumam blakus un pārbaudiet, vai varat labi pārredzēt urbjšanas darbību. (Att. 42)

Piezīme: Nestāviet zem urbjmašinas stafīva.

3. Iedarbiniet ierīci. Skatiet: *Izstrādājuma iedarbināšana lpp. 57.*
4. Lai palaistu urbi, nospiediet piedziņas mēlīti. Jūs varat aktivizēt fiksēšanas mehānismu, kad nospiesta piedziņas mēlīte.
5. Turiet padeves rokturi, pirms atbloķējat turētāju.
6. Izmantojiet rokturus uz padeves sviras, lai pārvietotu urbjmašīnu.
7. Ļaujiet motora ātrumam pieaugt līdz maksimālajiem apgriezieniem, pirms urbis saskaras ar virsmu.
8. Urbjot dzelzs armatūrā, pielieciet lielāku sākotnējo spiedienu un izvēlieties zemāku pārnēsumu.
9. Sākumā pielieciet ļoti mazu spiedienu, lai noturētu urbi pareizā stāvoklī.
10. Veicot mitro urbjšanu, pārliecinieties, ka ūdens izskalo visus neīrumus no urbjamās atveres. Ja nepieciešams, regulējiet ūdens spiedienu.
11. Veicot sauso urbjšanu, pārbaudiet, vai putekļu savācējs savāc visus putekļus.
12. Vēlreiz nospiediet piedziņas mēlīti, lai izslēgtu fiksēšanas mehānismu.
13. Apturiet ierīci. Skatiet: *Lai apturētu ierīci lpp. 58.*

E-pārnēsuma funkcijas izmantošana

E-pārnēsuma funkciju izmanto, lai vadītu motora apgriezīnu skaitu ar diviem elektroniskiem pārnēsumiem. E-pārnēsumu izvēle tiek izmantota kopā ar mehāniskajiem pārnēsumiem.

1. Nospiediet E-pārnēsuma pogu, lai mainītu pārnēsumu. (Att. 43)

2. Izvēlieties pareizu mehāniskā pārnēsuma (B) un elektroniskā pārnēsuma (C) kombināciju. Skatiet urbjja (A) diametru. (Att. 44)

Lai apturētu ierīci

1. Turiet nospiestu ieslēgšanas/izslēgšanas pogu, līdz nodziest zaļās krāsas LED indikators. (Att. 40)
2. Nospiediet akumulatora atbrīvošanas pogas un izņemiet akumulatoru no akumulatora turētāja, lai novērstu nejausu iedarbināšanu. (Att. 45)

Motora pārslodzes aizsardzības iestāšanās

1. Apturiet ierīci. Skatiet: *Lai apturētu ierīci lpp. 58.*
2. Atbrīvojiet urbi un pārbaudiet, vai tas var brīvi kustēties.
3. Iedarbiniet ierīci. Skatiet: *Izstrādājuma iedarbināšana lpp. 57.*

Urbja maiņa



BRĪDINĀJUMS: Pirms urbjja maiņas vienmēr noņemiet akumulatoru.



BRĪDINĀJUMS: Lietojiet aizsargcimdus. Pirms urbjja maiņas ļaujiet izstrādājumam atdzist. Urbis un vieta ap to pēc urbjšanas ir ļoti karsta.



BRĪDINĀJUMS: Izmantojiet tikai dimanta urbjus, kas ir apstiprināti lietošanai ar jūsu izstrādājumu. Lai iegūtu plašāku informāciju, sazinieties ar savu HUSQVARNA izplatītāju.

1. Pārliecinieties, vai jums ir jauns urbis, komplektā iekļauta uzgriežņu atslēga un ūdensizturīga ziede.
2. Bloķējiet vārpstas asi ar uzgriežņu atslēgu.
3. Lai noņemtu urbi, grieziet to pulksteņrādītāju kustības virzienā. (Att. 46)



IEVĒROJIET: Nesitiet pa izstrādājumu, lai noņemtu urbi. Pastāv pārnēsūmkārbas bojājumu risks.

4. Ieziediet vārpstas vītņi ar ūdensizturīgu ziedi.
5. Lai uzstādītu urbi, grieziet to pretēji pulksteņrādītāju kustības virzienam. Pievelciet līdz galam. (Att. 47)

Apkope

levads



BRĪDINĀJUMS: Pirms izstrādājuma apkopes veikšanas izlasiet un izprotiet sadaļu par drošības pasākumiem.



BRĪDINĀJUMS: Pirms veicat izstrādājuma apkopi, izņemiet akumulatoru.

Apkopes grafiks

* = vispārēja apkope, ko veic lietotājs. Šajā lietotāja rokasgrāmatā instrukcijas nav sniegtas.

X = norādījumi ir sniegti šajā lietotāja rokasgrāmatā.

O = sazinieties ar HUSQVARNA apkopes pārstāvi.

Apkope	Pirms ka- tras lieto- šanas	Pēc ka- tras lieto- šanas	Katru die- nu	Pēc pir- majām 100 h	Ik pēc 300 h
Pārbaudiet, vai kustīgās daļas darbojas pareizi un ne-traucēti.	*				
Pārbaudiet, vai grieznis ir ass un tīrs.	*				
Pārbaudiet, vai tastatūra darbojas pareizi un nav bojāta.	X				
Pārbaudiet, vai rokturi un turamās virsmas ir tīras, sausas, uz tām nav eļļas un smērvielu.	*	*			
Pārbaudiet, vai izstrādājums ir tīrs.	X	X			
Iztīriet izstrādājuma gaisa ieplūdes vietu.	X	X			
Pārbaudiet, vai vārpstas blīves nav bojātas/caur tām netek ūdens.		X			
Pārbaudiet, vai skrūves un uzgriežņi ir stingri pievilkti.			*		
Pārbaudiet, vai spēka sprūds darbojas pareizi.			X		
Nomainiet transmisijas eļļu.				O	
Pārbaudiet savienojumus starp akumulatoru un izstrādājumu. Pārbaudiet savienojumu starp akumulatoru un akumulatora lādētāju.				X	X
Uzmanīgi ar saspiesto gaisu izpūstiet izstrādājuma un akumulatora dzesēšanas spraugas.					*

Vadības paneļa pārbaude

1. Turiet nospiestu ieslēgšanas/izslēgšanas pogu, līdz iedegas zaļās krāsas LED indikators. Skatiet: *Vadības paneļa funkcijas lpp. 53.*
2. Turiet nospiestu ieslēgšanas/izslēgšanas pogu, līdz LED indikators izslēdzas.

Akumulatora un akumulatora turētāja pārbaude

1. Tīriet akumulatoru un tā turētāju ar mīkstu suku.

2. Izīriet dzesēšanas atveres un akumulatora savienotājus. (Att. 48)
3. Pārlicinieties, vai akumulators nav bojāts un tam nav nekādu redzamu defektu, piemēram, plaisu. (Att. 49)

Akumulatora lādētāja pārbaude

1. Pārlicinieties, vai akumulatora lādētājs un strāvas padeves kabelis nav bojāts. Pārbaudiet, vai nav plaisu un citu bojājumu. (Att. 50)

Dzesēšanas sistēmas tīrīšana

Dzesēšanas sistēma palīdz saglabāt zemu motora temperatūru. Dzesēšanas sistēma ietver gaisa ieplūdi, ventilatoru uz motora un gaisa izplūdi.

1. Tīriet dzesēšanas sistēmu ar suku katru nedēļu vai biežāk, ja nepieciešams. (Att. 51)
2. Pārliecinieties, vai dzesēšanas sistēma nav netīra vai aizsērējusi.



IEVĒROJIET: Netīras vai aizsērējušas dzesēšanas sistēmas dēļ izstrādājums var pārmērīgi sakarst. Tas izraisa izstrādājuma bojājumus.

Dimanta urbja gala apkopes veikšana

- Pārbaudiet, vai dimanta rīku segmenti ir asi. Noasiniet neaso dimantu segmentus ar SiC galodu.
- Pārbaudiet, vai urbja galā nav jūtama vibrācija. Ja urbja galā ir jūtama vibrācija, dimanta segmenti var kļūt vaļīgi.
- Pārbaudiet, vai dimanta segmenti ir pietiekami lielāki par iekšējo un ārējo urbja gala caurules diametru.
- Ieziediet urbja gala vītņi ar ūdensizturīgu smērvielu. Tas atvieglo rīka atskrūvēšanu.

- Pārbaudiet, vai radiālā kustība pie urbja gala dimanta segmentiem nepārsniedz 1 mm.

Transmisijas eļļas nomaiņa



IEVĒROJIET: Ja konstatēta transmisijas eļļas noplūde, apturiet izstrādājumu un sazinieties ar pilnvarotu servisa centru. Ja transmisijas eļļas līmenis nav pietiekams, transmisijas sistēma tiek bojāta.

- Ļaujiet pilnvarotam HUSQVARNA servisa centram nomainīt transmisijas eļļu.

Ūdens pieslēguma pārbaude



IEVĒROJIET: Ja no ūdens pieslēguma gredzena konstatēta ūdens noplūde, vārpstas blīvējumi ir nekavējoties jānomaina.

- Ļaujiet pilnvarotam HUSQVARNA servisa centram veikt ūdens savienojuma remontu.

Problēmu novēršana

Izstrādājuma problēmu novēršana

Ja nevarat atrast problēmu risinājumu šajā lietotāja rokasgrāmatā, sazinieties ar HUSQVARNA apkopes pārstāvi.

Problēma	Soļi, kas jādarina nekavējoties	Iespējamais iemesls	Risinājums
Motors nesāk darboties, nospiežot piedziņas mēlīti.	Atlaidiet piedziņas mēlīti.	Akumulatora kļūme.	Pārbaudiet akumulatoru.
Izstrādājums apstājas.		Urbis ir bloķēts.	Ar uzgriežņu atslēgu pagrieziet urbi pa labi un pa kreisi. Uzmanīgi izņemiet izstrādājumu no urbja cauruma.
		Pārāk liela slodze izraisa motora pārslodzi.	Pārbaudiet, vai urbi var viegli pagriezt izurbtajā caurumā.
Urbis zaudē ātrumu un apstājas.		Dimanta segmenti ir neasi.	Noasiniet dimanta segmentus ar SiC galodu.
Darbības laikā ap caurumu sakrājas izurbtais materiāls.		Ūdens spiediens ir pārāk zems.	Palieliniet ūdens spiedienu. Skatiet: <i>Izstrādājuma sagatavošana urbšanai mītrumā lpp. 56.</i>
Uz urbja gala esošie dimanta segmenti ir izvilkti no fiksētajiem elementiem.		Urbjmašīna darba laikā pārāk spēcīgi vibrē.	Strādājot ar urbjmašīnu, izmantojiet pareizu slodzi.
Ir notikusi transmisijas eļļas noplūde.		Blīves ir nodilušas un ir jāmaina.	Vērsieties pilnvarotā HUSQVARNA apkopes centrā.
No ūdens pieslēguma gredzena cauruma noplūst ūdens.	Bojātas vārpstas blīves.	Vērsieties pilnvarotā HUSQVARNA apkopes centrā. Vienmēr izmantojiet tīru ūdeni.	
Izstrādājums darbojas nevienmērīgi.	Samaziniet spēku.	Pārāk liela slodze izraisa motora pārslodzi.	Urbšanas laikā pielieciet mazāk spēka.

Lietotāja interfeisa problēmu novēršana

LED ekrāns	Iespējamās kļūmes	Iespējams risinājums
Mirgo brīdinājuma indikators.	Temperatūras nobīde.	Ļaujiet izstrādājumam atdzist.
	Pārslodze. Urbis nekustas.	Atlaidiet uzgali.
	Vienlaikus nospiesta piedziņas mēlīte un ieslēgšanas/izslēgšanas poga.	Atlaidiet piedziņas mēlīti un nospiediet ieslēgšanas/izslēgšanas pogu.
LED indikators mirgo zaļā krāsā	Akumulators izlādējies.	Uzlādējiet akumulatoru.
Deg brīdinājuma indikators.	Nepieciešama apkope.	Sazinieties ar vietējo apkopes sniedzēju.

Pārvadāšana, glabāšana un utilizēšana

Pārvadāšana un uzglabāšana

- Komplektācijā iekļautie litiņa jonu akumulatori atbilst bīstamo preču normatīvo aktu prasībām.
- Ievērojiet īpašās prasības, kas sniegtas uz iepakojuma un uzlīmēm attiecībā uz komerciālu transportēšanu, kā arī trešo pušu un sūtītāņu aģentu prasības.
- Pirms nosūtīt izstrādājumu, konsultējieties ar bīstamo preču apstrādes speciālistu. Ievērojiet visus spēkā esošos valsts likumus.
- Kad ievietojat akumulatoru iepakojumā, atvērtiem kontaktiem pievienojiet līmlenti. Ievietojiet akumulatoru iepakojumā cieši, lai novērstu kustēšanos.
- Transportēšanas vai glabāšanas nolūkos izņemiet akumulatoru.
- Novietojiet akumulatoru un akumulatora lādētāju sausā vietā, kuras temperatūra ir virs 0°.
- Neglabājiet akumulatoru vietās, kur var rasties statiskā elektrība. Neglabājiet akumulatoru metāla kārbā.
- Novietojiet akumulatoru glabāšanai vietā, kur temperatūra ir diapazonā no 5 °C/41 °F līdz 25 °C/ 77 °F un ko neskar tieša saules gaisma.
- Novietojiet lādētāju glabāšanai vietā, kur temperatūra ir diapazonā no 5 °C/41 °F līdz 45 °C/ 113 °F un ko neskar tieša saules gaisma.
- Pirms akumulatoru novietošanas ilgstošai uzglabāšanai, uzlādējiet to par 30–50%.

- Novietojiet akumulatora lādētāju slēgtā un sausā vietā.
- Uzglabāšanas laikā neturiet akumulatoru lādētāja tuvumā. Neļaujiet bērniem un citām nesankcionētām personām pieskarties aprīkojumam. Glabājiet aprīkojumu slēdzamā vietā.
- Nofīriet izstrādājumu un veiciet pilnu apkopi, pirms novietojat to ilgstošai glabāšanai.
- Izmantojiet izstrādājuma transportēšanas kastī un noņemiet akumulatoru transportēšanas un uzglabāšanas laikā.
- Transportēšanas laikā droši nostipriniet izstrādājumu.

Akumulatora, lādētāja un produkta likvidācija

Tālāk esošais simbols nozīmē, ka produkts nav sadzīves atkritumi. Utilizējiet to elektrisko un elektronisko ierīču pārstrādes uzņēmumā. Tādējādi tiek samazināta kaifīgā ietekme uz vidi un cilvēkiem.

Lai iegūtu papildinformāciju, sazinieties ar vietējām iestādēm, sadzīves atkritumu apsaimniekotāju vai izplatītāju.

(Att. 17)

Piezīme: Simbols ir redzams uz produkta vai produkta iepakojuma.

Tehniskie dati

Tehniskie dati

Motors	
Tips	BLDC (bezsku) 36 V
E-pārnese režīms	Divi pārnese
Urbja gals	
Maks. urbja diametrs betonā, mm/collas	100/4
Min. urbja diametrs betonā, mm/collas	25/1
Svars, kg/mārciņas (bez akumulatora)	4,9/10,8
Ūdens dzesēšana	
Ūdens pieslēguma savienojums	Gardena®
Ieteicamais ūdens spiediens, bāri	3
Darbarīku savienotājs	

Vārpstas vītne	A stienis/CRI 1 1/4"-7 UNC ārējais, G 1/2" iekšējais	
Dati par darbību	1. mehāniskais pārnese	2. mehāniskais pārnese
Vārpstas ātrums, bez slodzes, 1. e-pārnese, apgr./min	770	2400
Vārpstas ātrums, bez slodzes, 2. e-pārnese, apgr./min	1400	4450
Urbja diametrs betonā, mm/collas	50–100/2–4	15–50/1/2–2
Putekļi un dubļi		
Urbja gala diametrs izmantošanai ar hidroizolācijas gredzenu, mm/collas	25–100/1–4	

Skaņas līmeņi



BRĪDINĀJUMS: Norādītā kopējā noteiktā vibrācijas vērtība ir mērīta pēc standarta pārbaudes metodes, un to var izmantot darbarīku savstarpējai salīdzināšanai. Kopējo noteikto vibrāciju vērtību var izmantot arī sākotnējai iedarbības novērtēšanai.



BRĪDINĀJUMS: Vibrāciju emisija elektriskā darbarīka faktiskās izmantošanas laikā var atšķirties no noteiktās kopējās vērtības atkarībā no darbarīka lietošanas veida. Tāpat arī jānosaka drošības pasākumi, lai aizsargātu operatoru, pamatojoties uz iedarbības novērtējumu faktiskajos lietošanas apstākļos (ņemot vērā visas darbības daļas).

Trokšņa emisija⁷	
Skaņas spiediena līmenis, izmērītais dB (A)	86
Skaņas jaudas līmenis, L _{WA} dB (A)	97
Vibrācijas līmeņi, urbjot betonu, a_{h,DD}⁸	
Galvenais rokturis, m/s ²	2,76
Papildrokturis, m/s ²	1,90

Iegulta savienojamība

Piezīme: Šī sadaļa ir attiecināma tikai uz produktiem, kuriem ir iegultās savienojamības funkcija.

BLE tehnoloģijas radio spektrs	
Frekvenču joslas instrumentam, GHz	2,402–2,480
Maksimālā nodotā radiofrekvenču jauda, dBm/mW	4/2,5

⁷ Trokšņa emisija tiek mērīta saskaņā ar EN 62841-2-1.

- Neprecizitāte attiecībā uz A klases skaņas spiediena līmeni K_{pA} ir 5 dB(A).
- Neprecizitāte attiecībā uz A klases skaņas jaudas līmeni K_{pA} ir 5 dB(A).

⁸ Vibrācijas līmenis atbilstoši standartam EN 62841-2-1. Iesniegtajiem datiem par vibrāciju līmeni ir 1,5 m/s² tipiska statistiskā izkliede (standartnovirze).

Piederumi

Apstiprinātie urbjašīnu stafīvi

Izstrādājumu ir paredzēts lietot ar šādiem HUSQVARNA urbjašīnu stafīviem:

- DS 150, ieteicams urbjiem, kuru diametrs nepārsniedz 100 mm.

Putekļu savācējs

Ieteicamais putekļu savācējs ⁹	
Min. gaisa plūsma, m ³ /h /CFM	400/236
Min. vakuums, kPa/psi	22/3,6
Min. ūdens ceļšanas līmenis, m/collas	2,3/90
Putekļu nosūcēja piederums, mm/collas	50/2

Izstrādājumam apstiprinātie akumulatori

Akumulators	BLi200	BLi300
Tips	Litija jonu	Litija jonu
Akumulatora kapacitāte, Ah	5,2	9,4
Nominālais spriegums, V	36	36
Svars, kg/mārc.	1,3/2,9	1,9/4,2

Izstrādājumam apstiprinātie akumulatora lādētāji

Akumulatora lādētājs	QC330	QC500
Elektrotīkla spriegums, V	100–240	100–240
Frekvence, Hz	50-60	50-60
Jauda, W	330	500

Ieteicamie urbji

Lai panāktu labāko rezultātu, izmantojot šo izstrādājumu, ieteicams lietot šos urbjus.

- Husqvarna ELITE-DRILL
- Husqvarna VARI-DRILL

⁹ Putekļu ekstraktoru tehniskie dati pilnībā neraksturo faktisko dažādu putekļu ekstraktoru darbību laika gaitā. HUSQVARNA Produktiem objektīvie dati ir pieejami vietnē www.husqvarnacp.com.

Apkope

Apstiprinātais servisa centrs

Lai noskaidrotu, kur atrodas tuvākais Husqvarna Construction Products apstiprinātais servisa centrs, apmeklējiet vietni www.husqvarnacp.com.

Atbilstības deklarācija

ES atbilstības deklarācija

Mēs, **Husqvarna AB**, SE-561 82 Huskvarna, Zviedrija,
tālr. +46-36-146500, ar pilnu atbildību apliecinām, ka šis
izstrādājums:

Apraksts	Rokas/pāmēsājamā dimanta serdes urbmašīna
Zīmols	HUSQVARNA
Tips/modelis	DM 540i
Identifikācija	Ar sērijas numuriem no 2021 un turpmākiem sērijas numuriem

pilnībā atbilst šādām ES direktīvām un noteikumiem:

Direktīva/regula	Apraksts
2006/42/EC	"par iekārtām"
2014/53/EU	"par radioiekārtām"
2011/65/EU	"par bīstamu vielu izmantošanas ierobežošanu"

un ir ievēroti tālāk norādītie saskaņotie standarti un/vai
tehniskās specifikācijas;

EN ISO 12100:2010, EN 62841-1:2014, EN
62841-2-1:2018/A11:2019, EN
62841-3-6:2014+A11:2017, EN 55014-1:2017, EN
55014-2:2015, EN 61000-3-2:2014, EN 61000-3-3:2013,
ETSI EN 300 328 V2.1.1, ETSI EN 301 489-1 V2.2.0,
ETSI EN 301 489-17 V3.2.0, EN IEC 63000:2018

Partille, 2021-04-28



Erik Silfverberg

Izpētes un izstrādes nodaļas vadītājs, Betona
zāģēšanas un urbšanas aprīkojums

Husqvarna AB, Celtaicības daļa

Atbildīgais par tehnisko dokumentāciju



Reģistrētās preču zīmes

Bluetooth® preču zīme un logotipi ir *Bluetooth SIG, inc.* reģistrētas preču zīmes, un HUSQVARNA tās izmanto atbilstoši licencei.

Содержание

Введение.....	68	Транспортировка, хранение и утилизация.....	85
Безопасность.....	70	Технические данные.....	86
Сборка.....	77	Принадлежности.....	87
Эксплуатация.....	78	Сервисное обслуживание.....	88
Техническое обслуживание.....	82	Декларация о соответствии.....	89
Поиск и устранение неисправностей.....	84	Зарегистрированные товарные знаки.....	90

Введение

Описание изделия

Изделие представляет собой ручную аккумуляторную бурильную машину. Данное изделие также может использоваться со стойкой для бурения.

Изделие подходит для мокрого и сухого бурения. См. разделы *Подготовка изделия к сухому бурению на стр. 79* и *Подготовка изделия к мокрому бурению на стр. 79*.

Алмазная коронка — это полое сверло с алмазными сегментами.

Обзор изделия

(Рис. 1)

1. Шпиндель сверлильной машины
2. Редуктор
3. Воздухозаборники
4. Спиртовой уровень для горизонтальной работы
5. Панель управления, См. раздел *Функции панели управления на стр. 75*
6. Кнопка "Вкл./Выкл."
7. Кнопка блокировки
8. Переключатель
9. Ручка
10. Выпуск воздуха
11. Спиртовой уровень для вертикальной работы
12. Держатель аккумулятора
13. Селектор передач
14. Разъем для подключения системы подачи воды или пылеуловителя
15. Дополнительная ручка
16. Фильтр грубой очистки
17. Разъем пылеуловителя
18. Штуцер
19. Муфта Gardena®
20. Адаптер
21. Индикатор уровня заряда
22. Предупреждающий индикатор
23. Зарядное устройство аккумулятора (принадлежность)

Данное изделие имеет встроенные функции подключения. См. раздел *Встроенные функции подключения на стр. 69*.

Назначение

Данное изделие используется для сверления бетона, камня, асфальта и каменной кладки. Использование в прочих целях запрещено.

Данное изделие предназначено для промышленного использования опытными операторами.

24. Предупреждающий индикатор
25. Кнопка, уровень заряда аккумулятора
26. Состояние аккумулятора
27. Аккумулятор (принадлежность)
28. Кнопка извлечения аккумулятора
29. Гаечные ключи
30. Руководство по эксплуатации

Условные обозначения на изделии

(Рис. 2) **ПРЕДУПРЕЖДЕНИЕ!** Изделие может представлять опасность и стать причиной тяжелой травмы или смерти оператора или окружающих. Соблюдайте осторожность и правила эксплуатации изделия.

(Рис. 3) Перед началом работы с изделием внимательно прочитайте руководство по эксплуатации и убедитесь, что понимаете приведенные здесь инструкции.

(Рис. 4) Всегда используйте рекомендованные средства индивидуальной защиты. См. раздел *Средства индивидуальной защиты на стр. 75*.

(Рис. 5) Данное изделие отвечает требованиям соответствующих директив ЕС.

(Рис. 6) **Обозначения, касающиеся охраны окружающей среды.** Данное изделие и его упаковка не могут быть утилизированы в качестве бытовых отходов. Изделие необходимо передать в авторизованный пункт переработки электрического и электронного оборудования.

(Рис. 7) Если изделие оснащено технологией беспроводной связи Bluetooth®, на этикетке с названием изделия будет символ Bluetooth®. См. раздел *Беспроводная технология Bluetooth® на стр. 78.*

(Рис. 8) Вольты.

(Рис. 9) Постоянный ток.

(Рис. 10) Скорость без нагрузки

(Рис. 11) Изделие соответствует действующим директивам по электромагнитной совместимости Австралии и Новой Зеландии.

(Рис. 12) Обозначение срока экологически безопасной эксплуатации технических средств согласно RoHS в Китае (EUFPP).

(Рис. 16) При сверлении отверстий в потолке не допускайте попадания воды внутрь инструмента. Используйте подходящий водосборник.

(Рис. 13) Надежный трансформатор.

(Рис. 14) Зарядное устройство должно использоваться и храниться только внутри помещений.

(Рис. 15) Двойная изоляция.

Встроенные функции подключения

Облачное решение для управления активами Husqvarna Fleet Services™ предоставляет менеджеру технического парка обзор всех продуктов, подключенных к сети через встроенные или дополнительно установленные датчики. Местоположение шлюза или смартфона можно использовать для указания местоположения подключенных изделий. Датчики записывают такие данные, как время работы, интервалы обслуживания и т. д. Для получения дополнительной информации об облачном решении по управлению активами Husqvarna Fleet Services™ скачайте приложение Husqvarna Fleet Services для iOS или Android по ссылке <https://apps.apple.com/se/app/husqvarna-fleet-services/id1334672726> или <https://play.google.com/store/apps/details?id=com.husqvarna.hfsmobile&hl=en>. Для получения дополнительных сведений обратитесь к торговому представителю HUSQVARNA.

Подключение некоторых типов этого изделия выполняется с помощью встроенного датчика Husqvarna Fleet Services™ с функцией Bluetooth Low Energy (BLE). Дополнительные сведения о его использовании см. в *Использование встроенных функций подключения к парку оборудования на стр. 78.* Дополнительную информацию о радиодиапазоне технологии BLE см. в разделе *Встроенные функции подключения на стр. 87.*

Ответственность изготовителя

В соответствии с законами об ответственности изготовителя мы не несем ответственности за ущерб, вызванный эксплуатацией нашего изделия в результате:

- ненадлежащего ремонта изделия;
- использования для ремонта изделия неоригинальных деталей или деталей, не одобренных производителем;
- использования неоригинальных дополнительных принадлежностей или принадлежностей, не одобренных производителем;
- ремонта изделия в неавторизованном сервисном центре или неквалифицированным специалистом;

Примечание: Прочие условные обозначения/наклейки на изделии указывают на его соответствие специальным требованиям сертификации, которые действуют в определенных странах.

Условные обозначения на аккумуляторе и/или зарядном устройстве аккумулятора

(Рис. 17) После завершения срока службы изделие необходимо передать в пункт переработки электрического и электронного оборудования. (Только для Европы)

Безопасность

Инструкции по технике безопасности

Предупреждения, предостережения и примечания используются для выделения особо важных пунктов руководства.



ПРЕДУПРЕЖДЕНИЕ:

Используется, когда несоблюдение инструкций руководства может привести к травмам или смерти оператора или находящихся рядом посторонних лиц.



ВНИМАНИЕ: Используется, когда несоблюдение инструкций руководства может привести к повреждению изделия, других материалов или прилегающей территории.

Примечание: Используется для предоставления дополнительных сведений о конкретной ситуации.

Общие меры предосторожности при работе с электроинструментом



ПРЕДУПРЕЖДЕНИЕ:

Ознакомьтесь со всеми предупреждениями, инструкциями, иллюстрациями и положениями, касающимися техники безопасности и прилагаемыми к данному электроинструменту. Несоблюдение всех указанных ниже инструкций может привести к поражению электрическим током, пожару и/или тяжелым травмам.

Сохраните все предупреждающие указания и инструкции для последующего обращения. Под словом "электроинструмент" в данном документе понимается электрический инструмент, работающий от сети (проводной) либо от аккумулятора (беспроводной).

Техника безопасности на рабочем месте

- Рабочее место должно содержаться в чистоте и быть хорошо освещено. Загромождения или отсутствие освещения могут стать причиной несчастных случаев.
- Не пользуйтесь электроинструментами во взрывоопасной атмосфере, например, в присутствии легковоспламеняющихся жидкостей, газов или пыли. Электроинструменты производят искры, которые могут зажечь пыль или пары топлива.

- Не позволяйте детям и посторонним наблюдателям приближаться к вам во время использования электроинструмента. Это может отвлечь ваше внимание и привести к потере управления.

Электрическая безопасность

- Штепсельная вилка электроинструмента должна соответствовать электрической розетке. Запрещается изменять конструкцию вилки. Не пользуйтесь штепсельными переходниками при работе с заземленными электроинструментами. Отсутствие изменений в конструкции вилок и их соответствие розеткам снижает опасность поражения электрическим током.
- Избегайте контакта любых частей тела с заземленными поверхностями, такими как трубы, батареи отопления, кухонные плиты и холодильники. Заземление тела увеличивает риск поражения электрическим током.
- Не подвешивайте электроинструмент воздействию воды или высокой влажности. Попадание воды внутрь электроинструмента увеличивает риск поражения электрическим током.
- Используйте шнур электроинструмента только по прямому назначению. Никогда не носите и не тяните электроинструмент за шнур и не дергайте за него, чтобы выключить инструмент из розетки. Держите шнур вдали от источников тепла, масла, острых углов или движущихся деталей. Эксплуатация поврежденного или запутанного шнура увеличивает риск поражения электротоком.
- При работе с электроинструментом вне помещения используйте специальный удлинительный шнур для наружных работ. Применение шнура, предназначенного для уличного использования, снижает опасность поражения электрическим током.
- Если неизбежно требуется применение электроинструмента во влажной среде, используйте источник питания, защищенный устройством защитного отключения (УЗО). Использование УЗО снижает риск поражения электрическим током.

Личная безопасность

- При работе с электроинструментом будьте бдительны, следите за своими действиями и руководствуйтесь здравым смыслом. Не используйте электроинструмент, если вы устали или находитесь под воздействием наркотических средств, алкоголя или лекарств. Малейшая невнимательность может обернуться серьезными физическими травмами.
- Пользуйтесь средствами индивидуальной защиты. Всегда носите защитные очки. Средства

индивидуальной защиты, такие как респиратор, нескользящая защитная обувь, каска или средства защиты органов слуха, существенно снижают риск получения травм.

- **Примите меры по предотвращению случайного включения электроинструмента. Перед подключением инструмента к источнику питания и/или блоку аккумуляторов, его подъемом или переноской убедитесь, что переключатель находится в выключенном положении.** Не переносите электроинструменты, держа палец на переключателе, а также не подавайте питание на электроинструменты с включенным переключателем, т.к. это может привести к несчастному случаю.
- **Уберите все гаечные и регулировочные ключи, прежде чем включать питание.** Ключ, оставленный на движущейся части электроинструмента, может стать причиной травмы.
- **Не вытягивайте руки с устройством слишком далеко. Всегда сохраняйте равновесие и устойчиво ставьте ноги.** Это позволит лучше контролировать электроинструмент в случае возникновения непредвиденной ситуации.
- **Надевайте соответствующую одежду. Не надевайте свободную одежду или украшения. Не допускайте попадания волос и одежды в движущиеся части инструмента.** Свободная одежда, украшения или длинные волосы могут попасть в движущиеся части.
- **Если инструмент оборудован дополнительными устройствами для сбора и удаления пыли, убедитесь, что они подключены и используются надлежащим образом.** Такие устройства способствуют снижению опасностей, связанных с наличием пыли.
- **Не допускайте, чтобы чувство уверенности, приобретенное вследствие частого управления изделием, позволило вам забыть об опасностях и игнорировать принципы обеспечения безопасности.** Неосторожные действия могут привести к тяжелой травме за долю секунды.

Эксплуатация и обслуживание электроинструмента

- **Не перегружайте электроинструмент. Убедитесь, что он предназначен для выполнения конкретной задачи.** Правильно подобранный электроинструмент лучше и надежнее справится с задачей, соответствующей его конструктивным характеристикам.
- **Не пользуйтесь электроинструментом, если его переключатель не работает.** Такой инструмент представляет опасность и подлежит обязательному ремонту.
- **Прежде чем производить какую-либо настройку электроинструмента, заменять его части или убирать его на хранение, отключите инструмент от источника питания и/или снимите блок**

аккумуляторов (если снимается). Эти меры предосторожности позволяют исключить возможность случайного включения электроинструмента.

- **Храните неиспользуемые электроинструменты в недоступном для детей месте и не позволяйте работать с инструментом лицам, не ознакомленным с ним и с данными правилами техники безопасности.** Электроинструменты в руках неопытных пользователей являются источником опасности.
- **Выполните техническое обслуживание электроинструментов и принадлежностей. Регулярно проверяйте, не застревают ли движущиеся части и не смещаются ли они со своего нормального положения; все ли части исправны, а также другие условия, влияющие на работу электроинструмента. В случае обнаружения какой-либо неисправности устраните ее перед использованием инструмента.** Многие несчастные случаи возникают из-за недостаточно тщательного ухода за электроинструментами.
- **Поддерживайте остроту и чистоту режущих инструментов.** Исправные режущие инструменты с острыми режущими краями меньше подвержены поломкам и более просты в управлении.
- **Используйте электроинструменты, принадлежности, наконечники и т.д. в соответствии с данными инструкциями, принимая во внимание условия работы и специфику выполняемой задачи.** Применение электроинструмента не по назначению может создать опасные ситуации.
- **Рукоятки и поверхности захвата должны быть сухими и чистыми, без следов масла и смазки.** Скользкие рукоятки и поверхности захвата препятствуют безопасному обращению и управлению инструментом в непредвиденных ситуациях.

Эксплуатация и обслуживание аккумуляторного инструмента

- **Выполняйте подзарядку только с помощью зарядного устройства, указанного производителем.** Зарядное устройство, подходящее для одного типа блока аккумуляторов, может создать опасность возгорания при использовании с блоком аккумуляторов другого типа.
- **Используйте электроинструмент только со специально предназначенными блоками аккумуляторов.** Использование других блоков аккумуляторов может создать опасность травмы или возгорания.
- **Когда блок аккумуляторов не используется, храните его вдали от других металлических предметов, таких как скрепки, монеты, ключи, гвозди, винты или прочие мелкие предметы,**

которые могут замкнуть клеммы аккумулятора. Замыкание клемм аккумулятора может привести к ожогам или пожару.

- При неправильном обращении из аккумулятора может вытечь жидкость; не допускайте контакта с вытекшей жидкостью. При случайном прикосновении промойте место соприкосновения водой. При попадании жидкости в глаза обратитесь за медицинской помощью. Вытекшая из аккумулятора жидкость может привести к раздражению или ожогу.
- Запрещается использовать блок аккумуляторов или инструмент, если они повреждены или модифицированы. Поврежденные или модифицированные аккумуляторы могут работать неисправно, что приведет к возникновению пожара, взрыва или риску травм.
- Не подвергайте блок аккумуляторов или инструмент воздействию огня или чрезмерно высоких температур. Воздействие огня или температуры выше 130°C / 265°F может привести к взрыву.
- Точно следуйте всем инструкциям по зарядке и ни в коем случае не заряжайте блок аккумуляторов или инструмент при температуре, выходящей за пределы указанного в инструкциях диапазона. Ненадлежащая зарядка или зарядка при температуре выше или ниже указанного диапазона может привести к повреждению аккумулятора и повышенному риску пожара.

Сервисное обслуживание

- Сервисное обслуживание электроинструмента должны выполнять квалифицированные специалисты по ремонту оборудования с использованием только идентичных запчастей. Это гарантирует сохранность электроинструмента.
- Никогда не выполняйте обслуживание поврежденных блоков аккумуляторов. Обслуживание аккумуляторов должно выполняться только производителем или специалистами уполномоченных сервисных центров.

Меры предосторожности при бурении

Инструкции по технике безопасности во время эксплуатации

- Используйте дополнительную ручку(-и). Потеря контроля над инструментом может привести к травме.
- Во время работы держите электроинструмент только за изолированную поверхность захвата, поскольку режущий инструмент может соприкоснуться со скрытой проводкой. При контакте режущего инструмента с проводом, находящимся под напряжением, неизолированные металлические части тоже

окажутся под напряжением и могут поразить оператора электрическим током.

- Не выполняйте ручное бурение при нахождении на стремянке или строительных лесах.

Инструкции по технике безопасности при использовании длинных коронок

- Никогда не работайте на скорости выше максимально допустимой для коронки. При более высоких скоростях коронка может погнуться, если будет свободно вращаться, не касаясь обрабатываемой детали, что может привести к травмам.
- Всегда начинайте бурение на низкой скорости, предварительно убедившись, что кончик коронки касается обрабатываемой детали. При более высоких скоростях коронка может погнуться, если будет свободно вращаться, не касаясь обрабатываемой детали, что может привести к травмам.
- Прикладывайте усилие только по прямой линии с коронкой. Не прикладывайте чрезмерное усилие. Коронки могут погнуться и привести к поломке или потере управления и, как следствие, к травмам.

Меры предосторожности при работе с алмазной коронкой

- При выполнении бурильных работ, требующих использования воды, направляйте воду в сторону от рабочей зоны оператора или используйте устройство для сбора жидкости. Такие меры предосторожности позволяют сохранить рабочую зону оператора сухой и снизить риск поражения электрическим током.
- Во время работы держите электроинструмент только за изолированную поверхность захвата, поскольку режущий инструмент может соприкоснуться со скрытой проводкой или собственным шнуром. При контакте режущего инструмента с проводом, находящимся под напряжением, выступающие металлические части тоже окажутся под напряжением и могут поразить оператора электрическим током.
- При алмазном бурении используйте средства защиты органов слуха. В противном случае шум может привести к снижению слуха.
- При заклинивании коронки прекратите надавливать на инструмент и выключите его. Определите и устраните причину заклинивания коронки.
- Перед повторным запуском алмазной коронки в обрабатываемой детали убедитесь, что коронка свободно вращается. Заклинивание коронки может препятствовать запуску, вызвать перегрузку инструмента или привести к отводу алмазной коронки от обрабатываемой детали.
- При закреплении стойки для бурения с помощью анкеров и фиксаторов на обрабатываемой

- детали убедитесь, что используемое анкерное крепление способно удерживать машину во время работы.** Если обрабатываемая деталь слабая или пористая, анкер может выскочить, что приведет к выпадению стойки из обрабатываемой детали.
- При закреплении стойки для бурения на обрабатываемой детали с помощью вакуумной плиты установите плиту на гладкую, чистую, непористую поверхность. Не закрепляйте ее на ламинированных поверхностях, таких как плитки и композитное покрытие. Если обрабатываемая деталь не гладкая, плоская или плохо закреплена, плита может открепиться от обрабатываемой детали.
 - Перед началом и во время бурения убедитесь в наличии достаточного вакуума. При недостаточном вакууме плита может открепиться от обрабатываемой детали.
 - Запрещается выполнять бурение, если машина закреплена только посредством вакуумной плиты, за исключением случаев, когда бурение выполняется по направлению вниз. При потере вакуума плита отсоединяется от обрабатываемой детали.
 - При сверлении стен или потолков обеспечьте защиту людей и рабочей зоны с другой стороны. Коронка может пройти через отверстие насквозь, или сердечник может выпасть с другой стороны.
 - При бурении над головой всегда используйте устройство для сбора жидкости, указанное в инструкции. Не допускайте попадания воды в инструмент. Попадание воды внутрь электроинструмента увеличивает риск поражения электрическим током.

Общие инструкции по технике безопасности



ПРЕДУПРЕЖДЕНИЕ: В обязательном порядке прочитайте следующие инструкции по технике безопасности, прежде чем приступать к эксплуатации изделия.

- При небрежном или неправильном обращении изделие может оказаться опасным инструментом. Изделие может стать причиной тяжелой травмы или смерти оператора и окружающих. Перед использованием изделия в обязательном порядке прочтите настоящее руководство по эксплуатации и убедитесь, что вы полностью понимаете его содержание.
- Сохраните все предупреждения и инструкции.
- Соблюдайте все действующие законы и нормативные акты.
- Оператор и работодатель оператора должны быть осведомлены о возможных рисках и не допускать их возникновения во время эксплуатации изделия.

- Не разрешайте пользоваться изделием людям, которые не изучили и не поняли содержание данного руководства по эксплуатации.
- Перед использованием изделия в обязательном порядке прочтите соответствующую подготовку по работе с изделием. Убедитесь, что все операторы прошли подготовку.
- Не позволяйте детям использовать изделие.
- К работе с изделием допускаются только лица, имеющие соответствующее разрешение.
- Оператор несет ответственность за несчастные случаи, угрожающие другим людям или их имуществу.
- Ни в коем случае не используйте изделие, если вы устали, больны или находитесь под воздействием спиртного, наркотических веществ или лекарственных препаратов.
- Всегда соблюдайте осторожность и руководствуйтесь здравым смыслом.
- Во время работы данное изделие создает электромагнитное поле. В определенных обстоятельствах это поле может создавать помехи для пассивных и активных медицинских имплантатов. В целях снижения риска тяжелой или смертельной травмы лицам с медицинскими имплантатами рекомендуется проконсультироваться с врачом и изготовителем имплантатов, прежде чем приступать к эксплуатации данного изделия.
- Содержите изделие в чистоте. Следите за тем, чтобы знаки и наклейки были легко читаемыми.
- Запрещается использовать изделие, если оно повреждено.
- Не вносите изменения в данное изделие.
- Не используйте изделие, если существует вероятность его модификации другими лицами.

Техника безопасности при работе с аккумулятором



ПРЕДУПРЕЖДЕНИЕ:

Поврежденный аккумулятор может привести к взрыву и причинить травмы. При наличии деформаций или повреждений на аккумуляторе обратитесь в авторизованный сервисный центр HUSQVARNA.



ПРЕДУПРЕЖДЕНИЕ:

В обязательном порядке прочитайте следующие инструкции по технике безопасности, прежде чем приступать к эксплуатации изделия.

- Аккумулятор не должен подвергаться воздействию солнечного света, тепла или открытого пламени. Аккумулятор может вызвать взрыв, став причиной ожогов, в том числе химических.

- При возникновении утечки из аккумулятора не допускайте попадания жидкости на кожу, одежду или изделие. Если вы прикоснулись к жидкости, промойте участок контакта большим количеством воды и обратитесь за медицинской помощью.
- Находясь рядом с аккумулятором, надевайте защитные очки. При попадании жидкости в глаза нельзя их тереть. Необходимо промыть глаза водой на протяжении как минимум 15 минут. Обратитесь за медицинской помощью.
- Храните аккумулятор в недоступном для детей месте.
- Запрещается использовать неисправный или поврежденный аккумулятор.
- Убедитесь, что аккумулятор правильно подсоединен. Неправильная установка может привести к короткому замыканию аккумулятора.
- Используйте аккумулятор только при температуре окружающей среды в пределах от -10 °C (14 °F) до 40 °C (104 °F).

Техника безопасности при работе с зарядным устройством аккумулятора



ПРЕДУПРЕЖДЕНИЕ:

Внимательно прочитайте все предупреждения и информацию о мерах безопасности. Несоблюдение предупреждений и инструкций по технике безопасности может привести к поражению электрическим током, пожару и/или тяжелым травмам.

- Риск поражения электрическим током или короткого замыкания в случае несоблюдения инструкций по технике безопасности.
- Используйте только то зарядное устройство, которое входит в комплект поставки изделия. Используйте только зарядные устройства HUSQVARNA QC для зарядки сменных аккумуляторов BLi HUSQVARNA.
- Не пытайтесь разбирать зарядное устройство.
- Запрещается использовать неисправное или поврежденное зарядное устройство.
- Не поднимайте зарядное устройство за кабель питания. Для отсоединения зарядного устройства от сетевой розетки потяните за вилку. Не тяните за кабель питания.
- Кабели и удлинители не должны контактировать с водой, маслом и с острыми краями. Убедитесь, что кабель не застрял в двери, заборе и т.д.
- Запрещается использовать зарядное устройство вблизи легковоспламеняющихся материалов и материалов, которые вызывают коррозию. Убедитесь, что зарядное устройство не накрыто чем-либо. Вытащите вилку зарядного устройства из розетки в случае появления дыма или огня.
- Заряжайте аккумулятор только в хорошо проветриваемом помещении вдали от солнечных

лучей. Запрещается заряжать аккумулятор на улице. Запрещается заряжать аккумулятор в условиях высокой влажности.

- Используйте зарядное устройство только при температуре в диапазоне от 5 °C (41 °F) до 40 °C (104 °F). Используйте зарядное устройство в хорошо проветриваемых, сухих помещениях, защищенных от пыли.
- Не вставляйте посторонние предметы в воздухозаборники зарядного устройства.
- Не подсоединяйте металлические предметы к клеммам зарядного устройства, т.к. это может привести к короткому замыканию зарядного устройства.
- Запрещается заряжать обыкновенные батарейки в зарядном устройстве или использовать их с агрегатом.
- Используйте одобренные сетевые розетки, которые находятся в исправном состоянии.

Инструкции по технике безопасности во время эксплуатации



ПРЕДУПРЕЖДЕНИЕ:

В обязательном порядке прочитайте следующие инструкции по технике безопасности, прежде чем приступить к эксплуатации изделия.

- Не пользуйтесь изделием, если не сможете получить помощь при несчастном случае.
- Перед использованием ознакомьтесь с органами управления и процедурой правильной эксплуатации изделия.
- Не используйте изделие при неблагоприятных погодных условиях, например, в туман, дождь, при сильном ветре, низких температурах и прочих подобных условиях. Плохие погодные условия могут создавать опасные условия для работы, например, скользкие поверхности.
- Следите за возможным появлением посторонних лиц, предметов или условий, которые могут препятствовать безопасной эксплуатации изделия.
- Убедитесь, что вы знаете, как быстро остановить двигатель в аварийной ситуации.
- Убедитесь, что в месте предполагаемого отверстия отсутствуют трубопроводы или электрические кабели.
- Если вы заметили отклонения в работе изделия, выключите двигатель.
- Убедитесь, что вы занимаете устойчивое и безопасное положение во время работы.
- Держитесь на безопасном расстоянии от коронки, когда машина включена.
- Всегда снимайте аккумуляторный блок, перед тем как оставить изделие без присмотра.

- Поддерживайте все детали в надлежащем состоянии и следите за правильностью и надежностью всех креплений.
- Если уровень вибрации или изделия выходит за обычный диапазон, немедленно остановите его и извлеките аккумуляторный блок. Проверьте изделие на наличие повреждений. Нетипичная вибрация, как правило, указывает на наличие повреждения. Выполните ремонт повреждений или обратитесь в авторизованный сервисный центр для выполнения ремонта.
- Всегда пользуйтесь одобренными принадлежностями. Для получения дополнительных сведений обратитесь к своему дилеру.
- Используйте резиновые защитные перчатки, предотвращающие раздражение кожи от влажного бетона.
- Используйте одобренный защитный шлем.
- При эксплуатации изделия всегда пользуйтесь одобренными средствами защиты органов слуха. Длительное воздействие шума может привести к снижению слуха.
- Данное изделие производит пыль и выхлопные газы, содержащие опасные химические вещества. Пользуйтесь одобренными средствами защиты органов дыхания.
- Надевайте обувь со стальным носком и нескользкой подошвой.
- Всегда имейте при себе аптечку для оказания первой медицинской помощи.
- При работе с изделием может возникать искрение. Всегда имейте при себе огнетушитель.

Техника безопасности в отношении шума



ПРЕДУПРЕЖДЕНИЕ: В обязательном порядке прочитайте следующие инструкции по технике безопасности, прежде чем приступать к эксплуатации изделия.

- Высокие уровни шума и длительное воздействие шума могут привести к потере слуха.
- Чтобы свести уровень шума к минимуму, выполняйте техническое обслуживание и используйте изделие в соответствии с инструкциями в руководстве по эксплуатации.
- При эксплуатации изделия пользуйтесь одобренными средствами защиты слуха.
- При использовании средств защиты слуха прислушивайтесь к предупреждающим сигналам и крикам. Снимайте средства защиты слуха после остановки изделия, за исключением случаев, когда использование этих средств обусловлено уровнем шума в рабочей зоне.

Средства индивидуальной защиты



ПРЕДУПРЕЖДЕНИЕ: В обязательном порядке прочитайте следующие инструкции по технике безопасности, прежде чем приступать к эксплуатации изделия.

- Всегда используйте соответствующее защитное снаряжение при эксплуатации изделия. Защитное снаряжение не исключает риск травмирования. Оно снижает тяжесть травмы при несчастном случае. За помощью по правильному выбору оборудования обращайтесь к дилеру.
- При эксплуатации изделия пользуйтесь одобренными средствами защиты глаз.
- Не надевайте свободную, тяжелую и неподходящую одежду. Надевайте одежду, обеспечивающую свободу движений.
- Используйте одобренные защитные перчатки, обеспечивающие надежный хват изделия.

Защитные устройства на изделии



ПРЕДУПРЕЖДЕНИЕ: В обязательном порядке прочитайте следующие инструкции по технике безопасности, прежде чем приступать к эксплуатации изделия.

- Пользоваться инструментом с неисправными защитными приспособлениями строго запрещено! Если в результате проверок обнаружены любые неисправности, немедленно обратитесь в сервисный центр для проведения ремонта.
- Запрещается использовать изделие с поврежденными или отсутствующими защитными панелями, защитными кожухами, защитными переключателями и прочими защитными устройствами.

Защита двигателя от перегрузки

Защита двигателя от перегрузки срабатывает, если нагрузка на двигатель слишком высока, либо если что-то препятствует свободному вращению коронки.

Защита двигателя от перегрузки вызывает уменьшение и увеличение мощности двигателя через короткие интервалы в течение нескольких секунд. Затем, если нагрузка не снизится, двигатель останавливается. См. раздел *Сброс защиты двигателя от перегрузки на стр. 81*.

Функции панели управления

В данном руководстве по эксплуатации описаны функции панели управления изделия. Панель управления позволяет использовать важные функции и выполнять настройки изделия. Дополнительную информацию по предупреждениям

см. в разделе *Поиск и устранение неисправностей пользовательского интерфейса* на стр. 85.

(Рис. 18)

1. Кнопка Вкл./Выкл.
2. Кнопка E-gear. См. раздел *Использование функции E-gear* на стр. 81.
3. Индикатор уровня заряда аккумулятора
4. Bluetooth®. См. раздел *Беспроводная технология Bluetooth®* на стр. 78.
5. Включена передача E-gear 1
6. Включена передача E-gear 2
7. Индикатор перегрузки
8. Предупреждающий индикатор. См. раздел *Поиск и устранение неисправностей* на стр. 84.

Функция автоматической остановки

Изделие оснащено функцией автоматической остановки, которая останавливает его, если изделие не используется в течение 3 минут.

Переключатель

Переключатель используется для запуска и остановки бурильной машины.

(Рис. 19)

Проверка переключателя

1. Запустите изделие. См. раздел *Запуск изделия* на стр. 80.
2. Нажмите на переключатель, чтобы начать бурение. (Рис. 19)
3. Отпустите переключатель, чтобы прекратить бурение. (Рис. 20)

Фрикционная муфта



ПРЕДУПРЕЖДЕНИЕ:

Существует риск отдачи изделия. Держите изделие двумя руками для лучшего контроля. Отдача происходит внезапно и может быть опасной. Изделие может отбросить в направлении оператора, что станет причиной травмы.



ВНИМАНИЕ: Убедитесь, что время выключения муфты не превышает 3-4 секунды, так как в противном случае это будет ускорять износ и нагрев.

Фрикционная муфта встроена в редуктор изделия. Она позволяет избежать повреждения изделия в случаях, когда коронка останавливается во время работы. Если нагрузка слишком высокая, фрикционная муфта разблокируется и останавливает шпindel коронки. При этом двигатель продолжает вращаться еще в течение

нескольких секунд. Фрикционная муфта снова блокируется, если нагрузка уменьшилась и можно продолжать работу. Если коронка застряла в материале и полностью останавливается, фрикционная муфта немедленно останавливает двигатель.

Инструкции по технике безопасности во время технического обслуживания



ПРЕДУПРЕЖДЕНИЕ: В

обязательном порядке прочитайте следующие инструкции по технике безопасности, прежде чем приступать к техобслуживанию изделия.

- Перед сборкой изделия, проведением техобслуживания или иных проверок извлекайте из него аккумулятор.
- Оператор может выполнять только те работы по техническому и сервисному обслуживанию, которые описаны в данном руководстве по эксплуатации. Для проведения более сложных работ по техническому и сервисному обслуживанию обращайтесь к своему дилеру по обслуживанию.
- Очистка аккумулятора или зарядного устройства водой запрещена. Использование сильного моющего средства может повредить пластмассу.
- При невыполнении работ по техобслуживанию срок службы изделия сокращается, а риск возникновения несчастных случаев увеличивается.
- Для выполнения любых работ по сервисному обслуживанию и ремонту, особенно защитных приспособлений изделия, необходимо пройти специальное обучение. Если после выполнения обслуживания при проведении проверок были выявлены неисправности, обратитесь к своему дилеру по обслуживанию. Мы гарантируем, что ремонт и обслуживание вашего изделия будут выполнять квалифицированные профессионалы.
- Пользуйтесь только оригинальными запасными частями.

Всегда руководствуйтесь здравым смыслом



ПРЕДУПРЕЖДЕНИЕ: Внесение изменений в оригинальную конструкцию изделия без разрешения производителя не допускается. Используйте только оригинальные запасные части. Внесение неразрешенных изменений и/или использование нерекондованных принадлежностей может привести к тяжелой травме или даже смерти оператора или других лиц.



ПРЕДУПРЕЖДЕНИЕ: Работа режущих, шлифовальных, бурильных, измельчающих и формирующих агрегатов сопровождается образованием пыли и испарений, содержащих опасные химические вещества. Определите характер материала, подлежащего обработке, и используйте соответствующий респиратор.

Невозможно предвидеть и описать все возможные ситуации, которые могут возникнуть при эксплуатации изделия. Всегда соблюдайте осторожность и руководствуйтесь здравым смыслом. Не выполняйте работу, если вам кажется, что уровень вашей квалификации недостаточен. Если после изучения руководства у вас остались вопросы относительно эксплуатации изделия, прежде чем приступить к работе, обратитесь за консультацией к специалисту.

По любым вопросам, связанным с эксплуатацией данного изделия, обращайтесь к представителю HUSQVARNA. Мы всегда рады оказать помощь и проконсультировать по вопросам эффективной и безопасной эксплуатации изделия.

Регулярно обращайтесь к дилеру HUSQVARNA для выполнения необходимых проверок, регулировок и ремонта изделия.

Husqvarna Construction Products постоянно работает над дальнейшим усовершенствованием своей продукции. Поэтому компания HUSQVARNA оставляет за собой право на внесение изменений в конструкцию и внешний вид своих изделий без предварительного уведомления и без обязательств внесения изменений в уже проданные изделия.

Сборка

Введение



ПРЕДУПРЕЖДЕНИЕ: Прежде чем выполнять сборку изделия, прочитайте раздел, посвященный технике безопасности.



ПРЕДУПРЕЖДЕНИЕ: Во избежание случайного запуска во время сборки отсоедините аккумулятор от изделия.

Вся информация и данные, представленные в руководстве по эксплуатации, являются действительными и достоверными на момент передачи руководства в печать.

Bluetooth®



ВНИМАНИЕ: Любые изменения или модификации данного оборудования, не одобренные в явно выраженной форме компанией HUSQVARNA, могут привести к аннулированию разрешения FCC на использование оборудования.

Примечание. Данное устройство соответствует предписаниям правил FCC, часть 15, а также стандарту RSS министерства промышленности Канады, не предусматривающим лицензирование. Эксплуатация регламентируется двумя условиями:

- Устройство не должно вызывать недопустимые помехи
- Устройство должно принимать любые помехи, включая помехи, которые могут вызвать сбой в работе.

Le présent appareil est conforme aux CNR d'Industrie Canada applicables aux appareils radio exempts de licence. L'exploitation est autorisée aux deux conditions suivantes:

- l'appareil ne doit pas produire de brouillage, et
- l'appareil doit accepter tout brouillage radioélectrique subi, même si le brouillage est susceptible d'en compromettre le fonctionnement.

Установка изделия на стойку для бурения



ВНИМАНИЕ: Внимательно прочитайте руководство по эксплуатации стойки для бурения.

- См. порядок установки изделия на стойку для бурения в инструкции к стойке для бурения.
- Допускается использование только одобренных стоек для бурения HUSQVARNA. См. раздел *Совместимые сверлильные станды на стр. 87.*

Эксплуатация

Введение



ПРЕДУПРЕЖДЕНИЕ: Перед эксплуатацией изделия внимательно изучите раздел техники безопасности.

Перед началом эксплуатации изделия

1. Внимательно прочитайте руководство по эксплуатации и убедитесь, что понимаете приведенные здесь инструкции.
2. Выполняйте ежедневное техническое обслуживание. См. раздел *График технического обслуживания на стр. 82.*
3. Убедитесь в отсутствии масла на рукоятках.
4. Убедитесь, что зона проведения работ расчищена и хорошо освещена.
5. Пользуйтесь средствами индивидуальной защиты. См. раздел *Средства индивидуальной защиты на стр. 75.*
6. Убедитесь, что изделие установлено надлежащим образом. Коронка должна быть установлена правильно.
7. Устанавливайте и полностью затягивайте дополнительную ручку, только если изделие будет использоваться вручную. См. раздел *Использование дополнительной ручки на стр. 79.*
8. При сухом бурении используйте пылеуловитель. См. раздел *Подготовка изделия к сухому бурению на стр. 79.*
9. При мокром бурении используйте систему подачи воды. Убедитесь, что система подачи воды не повреждена. См. раздел *Подготовка изделия к мокрому бурению на стр. 79.*
10. Выполните проверку функциональности. См. раздел *Проверка функциональности изделия перед использованием на стр. 78.*

Проверка функциональности изделия перед использованием

1. Проверьте селектор передач (А), чтобы убедиться в его исправности и отсутствии повреждений. См. раздел *Запуск изделия на стр. 80.*
2. Проверьте панель управления (В), чтобы убедиться в ее исправности. См. раздел *Функции панели управления на стр. 75.*
3. Проверьте переключатель (С), чтобы убедиться в его исправности и отсутствии повреждений. См. раздел *Проверка переключателя на стр. 76.*

4. Зарядите аккумулятор (D) и убедитесь, что он правильно установлен в изделие. См. раздел *Запуск изделия на стр. 80.*
5. Проверьте изделие, чтобы убедиться в правильности установки всех деталей, наличии всех деталей и отсутствии повреждений.
6. Убедитесь, что коронка останавливается при отпуске кнопки переключателя. (Рис. 21)

Беспроводная технология Bluetooth®

Изделия со встроенной беспроводной технологией Bluetooth® можно подключать к мобильным устройствам, что позволит использовать дополнительные функции при подключении HUSQVARNA.

Значок беспроводной технологии Bluetooth® загорается при подключении мобильного устройства к изделию.

(Рис. 7)

Использование встроенных функций подключения к парку оборудования

Примечание: Этот раздел относится только к изделиям со встроенными функциями подключения.

Примечание: Передача радиосигнала функцией Bluetooth® включается при первом подключении к аккумулятору и после этого остается включенной.

1. Скачайте приложение Husqvarna Fleet Services для iOS или Android Husqvarna Fleet Services.
2. Дополнительную информацию можно получить на веб-сайте Husqvarna Fleet Services <https://fleetservices.husqvarna.com>.

Подключение зарядного устройства

1. Подсоединяйте зарядное устройство к сети питания с напряжением и частотой, указанными на паспортной табличке.
2. Вставьте вилку в заземленную розетку. Светодиод на зарядном устройстве мигнет зеленым цветом один раз.

Примечание: Аккумулятор не заряжается, если температура аккумулятора превышает 50 °C/122 °F. Если температура превышает значение 50 °C/122 °F, зарядное устройство начинает охлаждать аккумулятор, прежде чем приступить к его зарядке.

Подключение аккумулятора к зарядному устройству

Примечание: Зарядите аккумулятор, если он используется вами в первый раз. Уровень заряда нового аккумулятора составляет 30%.

1. Убедитесь, что аккумулятор сухой.
2. Вставьте аккумулятор в зарядное устройство. (Рис. 22)
3. Убедитесь, что на зарядном устройстве загорается зеленый индикатор зарядки. Данный индикатор означает, что аккумулятор правильно подсоединен к зарядному устройству. (Рис. 23)
4. Когда на аккумуляторе загорятся все светодиоды, это означает полную зарядку. (Рис. 24)
5. Для отсоединения зарядного устройства от сетевой розетки потяните за вилку. Не тяните за сам кабель.
6. Извлеките аккумулятор из зарядного устройства.

Примечание: Дополнительную информацию см. в руководствах по эксплуатации аккумулятора и зарядного устройства.

Использование дополнительной ручки

(Рис. 25)

1. Поверните ручку против часовой стрелки, чтобы разблокировать ее.
2. Переместите ручку вокруг вала шпинделя в соответствующее рабочее положение.
3. Поверните ручку по часовой стрелке, чтобы зафиксировать ее. Полностью затяните.

Эксплуатация изделия вручную



ПРЕДУПРЕЖДЕНИЕ:

Запрещается использовать изделие при нахождении на стремянке. В случае блокировки коронки существует высокий риск падения и получения травмы.

(Рис. 26)

1. При ручном бурении используйте коронку с диаметром не более 75 мм.

Эксплуатация	Диаметр коронки, мм
Использование вручную	25-75
Стойка для бурения	25-100



ПРЕДУПРЕЖДЕНИЕ:

В случае блокировки коронки возникнет отдача. Чем больше диаметр коронки, тем сильнее отдача.

2. Перед началом работы с изделием надежно зафиксируйте дополнительную ручку. См. раздел *Использование дополнительной ручки на стр. 79.*

Подготовка изделия к сухому бурению



ПРЕДУПРЕЖДЕНИЕ:

При бурении образуется пыль, которая может нанести вред при вдыхании. Используйте одобренные средства защиты органов дыхания.



ПРЕДУПРЕЖДЕНИЕ:

Не используйте бытовые пылесосы. Используйте только специальные пылеуловители для опасной пыли. Минимальные требования см. в разделе *Пылеуловитель на стр. 87.*

1. Подсоедините разъем пылеуловителя к соответствующему резьбовому соединению на изделии.
2. Подсоедините пылеуловитель к разъему пылеуловителя. (Рис. 27)
3. Запустите пылеуловитель.

Подготовка изделия к мокрому бурению



ВНИМАНИЕ:

Убедитесь, что максимальное давление воды не выходит за допустимые пределы. См. раздел *Технические данные на стр. 86.*



ВНИМАНИЕ:

Используйте только чистую воду для предотвращения засорения системы подачи воды.



ВНИМАНИЕ:

Используйте только одобренные соединения для подачи воды. Для получения дополнительных сведений обратитесь к своему дилеру.

1. Подсоедините штуцер к соответствующему резьбовому соединению на изделии. (Рис. 28)
2. Подсоедините вставную муфту Gardena® с водяным клапаном к штуцеру. (Рис. 29)

3. Откройте систему подачи воды и отрегулируйте расход с помощью клапана. Установите напор воды, так чтобы удалять все отходы из полученного отверстия. (Рис. 30)

Подготовка изделия к бурению в перевернутом положении



ПРЕДУПРЕЖДЕНИЕ: При бурении в перевернутом положении всегда используйте водосборное кольцо с уплотнительным диском и резиновой шайбой. Проникновение воды в изделие повышает риск поражения электрическим током.

1. Очистите верхнюю часть водосборного кольца. Необходимо удалить всю смазку и грязь.
2. Прикрепите двустороннюю клейкую ленту или нанесите аэрозольный клей на верхнее отверстие водосборного кольца (А). Установите уплотнительный диск на верхнее отверстие в качестве крышки (В). Плотно закрепите его. (Рис. 31)
3. Определите размер коронки в верхней части сверла. (Рис. 32)
4. Вырежьте отверстие в уплотнительном диске по разметке, соответствующей ближайшему меньшему размеру коронки. (Рис. 33)
5. Подсоедините коллектор шлама к соединению водосборного кольца. (Рис. 34)
6. Установите водосборное кольцо на шпindel бурильной машины (С). Установите коронку на шпindel (D). (Рис. 35)
7. Запустите коллектор шлама.
8. Поднимите коронку к потолку. Прикрепите водосборное кольцо к потолку. (Рис. 36)

Уменьшение температуры двигателя

- Дайте изделию поработать без нагрузки в течение 2 минут, чтобы снизить температуру двигателя.

Переключение скоростей



ВНИМАНИЕ: Переключать скорости следует только после снижения скорости изделия или во время его остановки. Не прикладывайте большого усилия для переключения передач.

- Всегда выбирайте скорость, соответствующую диаметру коронки. См. паспортную табличку на устройстве или *Технические данные* на стр. 86.
- Поверните селектор передач, чтобы выбрать скорость. (Рис. 37)

Запуск изделия



ПРЕДУПРЕЖДЕНИЕ:

Убедитесь, что коронка свободно вращается. Она начинает вращаться при нажатии на переключатель.

1. Вставьте аккумулятор в держатель аккумулятора. (Рис. 38)



ВНИМАНИЕ:

Убедитесь, что аккумулятор надлежащим образом вставлен в держатель аккумулятора. Если аккумулятор не вставляется в держатель без усилий, положение аккумулятора неверное.

2. Нажимайте на нижнюю часть аккумулятора до щелчка. (Рис. 39)
3. Нажмите и удерживайте нажатой кнопку Вкл./Выкл., пока не загорится зеленый светодиод. (Рис. 40)
4. Чтобы установить рабочую скорость, поверните шпindel коронки и одновременно переместите селектор передач. Установите селектор передач в правильное рабочее положение. (Рис. 37)
5. Убедитесь, что система подачи воды подключена и открыта для мокрого бурения. См. раздел *Подготовка изделия к мокрому бурению* на стр. 79. Подсоедините и запустите пылеуловитель для сухого бурения. См. раздел *Подготовка изделия к сухому бурению* на стр. 79. (Рис. 41)
6. Нажмите и удерживайте переключатель. (Рис. 19)

Эксплуатация изделия



ПРЕДУПРЕЖДЕНИЕ:

Бетонный kern, оставшийся в коронке при ее извлечении из отверстия, может представлять опасность.



ВНИМАНИЕ:

Запрещается стучать посторонними предметами по коронке.



ВНИМАНИЕ:

Не прикладывайте чрезмерное усилие. Это только замедлит работу и вызывает перегрузку двигателя.

1. Запустите изделие. См. раздел *Запуск изделия* на стр. 80.
2. Нажмите на переключатель, чтобы запустить коронку, и отпустите переключатель, чтобы остановить коронку.
3. Прежде чем коронка коснется поверхности, дайте двигателю разогнаться до максимальной скорости.

4. При сверлении отверстий через железную арматуру используйте увеличенное начальное давление и более низкую передачу.
5. Сначала прикладывайте очень маленькое давление, чтобы удержать коронку в правильном положении.
6. При мокром бурении убедитесь, что вода вымывает все отходы из отверстия. При необходимости отрегулируйте напор воды.
7. При сухом бурении убедитесь, что пылеуловитель удаляет всю пыль.
8. Остановите изделие. См. раздел *Остановка изделия на стр. 81*.

Эксплуатация изделия с использованием стойки для бурения



ВНИМАНИЕ: Внимательно прочитайте руководство по эксплуатации стойки для бурения и убедитесь, что понимаете приведенные в нем инструкции.

Примечание: См. указания по сборке в руководстве по эксплуатации стойки для бурения.

1. При использовании изделия со стойкой для бурения снимите дополнительную ручку.
2. Убедитесь, что вы находитесь сбоку от изделия и вам хорошо видно место бурения. (Рис. 42)

Примечание: Не стойте под стойкой для бурения.

3. Запустите изделие. См. раздел *Запуск изделия на стр. 80*.
4. Нажмите на переключатель, чтобы запустить коронку. После нажатия на переключатель можно задействовать блокировку.
5. Возьмитесь за рукоятку подачи, прежде чем разблокировать каретку.
6. Для перемещения машины для бурения используйте ручки на рычаге подачи.
7. Прежде чем коронка коснется поверхности, дайте двигателю разогнаться до максимальной скорости.
8. При сверлении отверстий через железную арматуру используйте увеличенное начальное давление и более низкую передачу.
9. Сначала прикладывайте очень маленькое давление, чтобы удержать коронку в правильном положении.
10. При мокром бурении убедитесь, что вода вымывает все отходы из отверстия. При необходимости отрегулируйте напор воды.

11. При сухом бурении убедитесь, что пылеуловитель удаляет всю пыль.
12. Снова нажмите на переключатель, чтобы отключить блокировку.
13. Остановите изделие. См. раздел *Остановка изделия на стр. 81*.

Использование функции E-gear

Функция E-gear используется для управления частотой вращения двигателя с помощью 2 электронных передач. Передачи E-gear выбираются вместе с механическими передачами.

1. Нажмите кнопку E-gear, чтобы изменить передач. (Рис. 43)
2. Выберите правильное сочетание механической передачи (В) и электронной передачи (С). Учитывайте диаметр коронки (А). (Рис. 44)

Остановка изделия

1. Нажмите и удерживайте нажатой кнопку Вкл./Выкл., пока зеленый светодиодный индикатор не погаснет. (Рис. 40)
2. Нажмите кнопки извлечения аккумулятора и извлеките аккумулятор из держателя во избежание случайного запуска. (Рис. 45)

Сброс защиты двигателя от перегрузки

1. Остановите изделие. См. раздел *Остановка изделия на стр. 81*.
2. Устраните блокировку коронки и убедитесь, что коронка может свободно перемещаться.
3. Запустите изделие. См. раздел *Запуск изделия на стр. 80*.

Замена коронки



ПРЕДУПРЕЖДЕНИЕ: Перед заменой коронки в обязательном порядке извлеките из изделия аккумулятор.



ПРЕДУПРЕЖДЕНИЕ: Используйте защитные перчатки. Дайте изделию остыть, прежде чем снимать коронку. Коронка и прилегающая зона очень сильно нагреваются во время работы.



ПРЕДУПРЕЖДЕНИЕ: Используйте только алмазные коронки, одобренные для вашего изделия. Для получения дополнительных сведений обратитесь к своему дилеру HUSQVARNA.

1. Убедитесь, что у вас есть новая коронка, входящий в комплект поставки гаечный ключ и водостойкая смазка.
2. Заблокируйте ось шпинделя ключом.
3. Поверните коронку по часовой стрелке, чтобы снять ее. (Рис. 46)



ВНИМАНИЕ: Запрещается ударять по изделию, чтобы снять

коронку. Существует риск повреждения редуктора.

4. Нанесите на резьбу вала шпинделя водостойкую смазку.
5. Поверните коронку против часовой стрелки, чтобы установить ее. Полностью затяните. (Рис. 47)

Техническое обслуживание

Введение



ПРЕДУПРЕЖДЕНИЕ: Перед проведением технического обслуживания изделия внимательно изучите раздел техники безопасности.



ПРЕДУПРЕЖДЕНИЕ: Перед выполнением технического обслуживания изделия извлеките аккумулятор.

График технического обслуживания

* = общее техобслуживание, выполняемое оператором. Инструкции не представлены в данном руководстве по эксплуатации.

X = инструкции представлены в данном руководстве по эксплуатации.

O = Обратитесь в сервисный центр HUSQVARNA.

Техническое обслуживание	Перед каждым использованием	После каждого использования	Ежедневно	После первых 100 ч	После каждых 300 ч
Убедитесь, что подвижные детали работают правильно и перемещаются свободно.	*				
Убедитесь, что режущий инструмент острый и чистый.	*				
Убедитесь, что кнопочная панель работает надлежащим образом и что она не повреждена.	X				
Убедитесь, что ручки и поверхности для удержания инструмента сухие и очищены от загрязнений, масла и смазки.	*	*			
Убедитесь, что изделие очищено от загрязнений.	X	X			
Очистите воздухозаборник на изделии.	X	X			
Осмотрите уплотнения вала на наличие повреждений/утечек воды.		X			
Проверьте затяжку гаек и винтов.			*		
Проверьте исправность работы переключателя.			X		
Замените редукторное масло.				O	
Проверьте соединения между аккумулятором и изделием. Проверьте соединение между аккумулятором и зарядным устройством.				X	X

Техническое обслуживание	Перед каждым использованием	После каждого использования	Ежедневно	После первых 100 ч	После каждых 300 ч
Аккуратно продуйте изделие и пазы элементов охлаждения аккумулятора сжатым воздухом.					*

Проверка панели управления

1. Нажмите и удерживайте нажатой кнопку Вкл./Выкл., пока не загорится зеленый светодиодный индикатор. См. раздел *Функции панели управления на стр. 75*.
2. Нажмите и удерживайте нажатой кнопку Вкл./Выкл., пока зеленый светодиодный индикатор не погаснет.

Проверка аккумулятора и держателя аккумулятора

1. Очистите аккумулятор и держатель аккумулятора мягкой щеткой.
2. Очистите отверстия для охлаждения и разъемы аккумулятора. (Рис. 48)
3. Проследите, чтобы аккумулятор не был поврежден и не имел других дефектов, таких как трещины. (Рис. 49)

Проверка зарядного устройства аккумулятора

1. Убедитесь, что зарядное устройство и шнур питания не повреждены. Проверьте их на наличие трещин и других повреждений. (Рис. 50)

Очистка системы охлаждения

Система охлаждения поддерживает температуру двигателя на низком уровне. Система охлаждения включает в себя воздухозаборники, вентилятор на двигателе и выпускное отверстие.

1. Очищайте систему охлаждения щеткой еженедельно или чаще (при необходимости). (Рис. 51)
2. В системе охлаждения не должно быть загрязнений и засоров.



ВНИМАНИЕ: Загрязнения и засоры в системе охлаждения приводят к перегреву изделия. Это

может стать причиной повреждения изделия.

Обслуживание алмазной коронки

- Следите за тем, чтобы алмазные сегменты инструмента были острыми. Заточите затупившиеся алмазные сегменты шлифовальным камнем SiC.
- Убедитесь в отсутствии вибрации на коронке. При наличии вибрации в коронке алмазные сегменты могут ослабнуть.
- Убедитесь, что алмазные сегменты имеют достаточно большой размер относительно внутреннего и наружного диаметра цилиндра коронки.
- Смажьте резьбу коронки водостойкой смазкой. Это упростит снятие инструмента.
- Убедитесь, что радиальное биение алмазных сегментов коронки не превышает 1 мм.

Замена редукторного масла



ВНИМАНИЕ: При наличии утечки редукторного масла остановите изделие и обратитесь в авторизованный сервисный центр. Если уровень редукторного масла слишком низкий, это может привести к повреждению редуктора.

- Обратитесь в авторизованный сервисный центр HUSQVARNA для замены масла в редукторе.

Проверки подключения системы подачи воды



ВНИМАНИЕ: В случае утечки воды через кольцо соединения подачи воды необходимо немедленно заменить уплотнения вала.

- Обратитесь в авторизованный сервисный центр HUSQVARNA для проведения ремонта соединения подачи воды.

Поиск и устранение неисправностей

Поиск и устранение неисправностей изделия

Если вы не нашли решение своей проблемы в данном руководстве по эксплуатации, обратитесь в сервисный центр HUSQVARNA.

Проблема	Необходимые действия	Возможная причина	Решение
Двигатель не запускается при нажатии на переключатель.	Отпустите переключатель.	Неисправность аккумулятора.	Проверьте аккумулятор.
Изделие останавливается.		Сверлильная коронка заблокирована.	Поверните коронку вправо и влево с помощью гаечного ключа. Осторожно извлеките инструмент из отверстия.
Коронка замедляется и останавливается.		Слишком высокая нагрузка приводит к перегрузке двигателя.	Убедитесь, что коронка легко поворачивается в отверстии.
Во время работы вокруг отверстия скапливаются нежелательные отходы материалы.		Алмазные сегменты затупились.	Заточите алмазные сегменты шлифовальным камнем SiC.
Алмазные сегменты на коронке выходят из гнезд.		Слишком низкий напор воды.	Увеличьте напор. См. раздел <i>Подготовка изделия к мокрому бурению на стр. 79.</i>
Утечка редукторного масла.		Сильная вибрация во время работы изделия.	Следите за правильным применением нагрузки при работе с инструментом.
Утечка воды через отверстие на соединительном кольце системы подачи воды.		Уплотнения изношены и подлежат замене.	Обратитесь в авторизованный сервисный центр HUSQVARNA.
Двигатель работает рывками.		Повреждены уплотнения вала.	Обратитесь в авторизованный сервисный центр HUSQVARNA. Используйте только чистую воду.
	Уменьшите усилие.	Слишком высокая нагрузка приводит к перегрузке двигателя.	При сверлении прикладывайте меньше усилия.

Поиск и устранение неисправностей пользовательского интерфейса

Светодиодный экран	Возможные неисправности	Возможные варианты решения
Мигает предупредительный индикатор.	Отклонение температуры.	Дайте изделию остыть.
	Перегрузка. Коронка не может перемещаться.	Высвободите коронку.
	Переключатель и кнопка Вкл./Выкл. нажаты одновременно.	Отпустите переключатель, затем нажмите кнопку Вкл./Выкл.
Мигает зеленый светодиодный индикатор.	Аккумулятор разряжен.	Зарядите аккумулятор.
Горит предупредительный индикатор.	Требуется техобслуживание.	Обратитесь к своему дилеру по обслуживанию.

Транспортировка, хранение и утилизация

Транспортировка и хранение

- Входящие в комплект литий-ионные аккумуляторы соответствуют требованиям законодательства в отношении опасных товаров.
- Соблюдайте особые требования к упаковке и этикеткам для коммерческих перевозок, в том числе третьими лицами и экспедиторами.
- Перед отправкой/транспортировкой изделия обратитесь к человеку, прошедшему специальную подготовку по работе с опасными материалами. Соблюдайте все применимые государственные нормативы.
- При помещении аккумулятора в упаковку заклейте лентой открытые контакты. Плотнo упакуйте аккумулятор для предотвращения его движения.
- Перед хранением или транспортировкой аккумулятора необходимо извлекать из изделия.
- Храните аккумулятор и зарядное устройство в сухом помещении, не подверженном воздействию низких температур.
- Не допускается хранение аккумулятора в местах, где существует риск возникновения статического электричества. Нельзя хранить аккумулятор в металлической коробке.
- Храните аккумулятор при температуре в диапазоне 5-25 °C / 41-77 °F, вдали от прямых солнечных лучей.
- Храните зарядное устройство для аккумулятора при температуре в диапазоне 5-45 °C / 41-113 °F, вдали от прямых солнечных лучей.
- Перед помещением аккумулятора на длительное хранение зарядите его до 30-50 %.
- Храните зарядное устройство в сухом закрытом помещении.
- Храните аккумулятор отдельно от зарядного устройства. Не позволяйте притрагиваться к оборудованию детям и другим лицам, не имеющим соответствующего разрешения. Храните оборудование в месте, которое можно запретить.
- Перед помещением изделия на длительное хранение очистите его от загрязнений и проведите полное обслуживание.
- Используйте ящик для транспортировки изделия и извлеките аккумулятор на время транспортировки и хранения.
- Надежно закрепляйте изделие на время транспортировки.

Утилизация аккумулятора, зарядного устройства и изделия

Приведенный ниже символ указывает на то, что данное изделие не может быть утилизировано в качестве бытовых отходов. Изделие необходимо передать в пункт переработки электрического и электронного оборудования. Это поможет предотвратить отрицательное воздействие на окружающую среду и здоровье людей.

Для получения дополнительной информации обратитесь в местные органы власти, службу,

занимающуюся переработкой бытовых отходов,
либо к вашему дилеру.

(Рис. 17)

Примечание: Данный символ нанесен на само
изделие или его упаковку.

Технические данные

Технические данные

Электродвигатель		
Тип	Двигатель постоянного тока BLDC (бесщеточный), 36 В	
С режимом E-gear	2 передачи	
Сверильная коронка		
Макс. диаметр отверстия в бетоне, мм / дюйм	100 / 4	
Мин. диаметр отверстия в бетоне, мм / дюйм	25 / 1	
Вес, кг / фунт (без аккумулятора)	4,9 / 10,8	
Водяное охлаждение		
Муфта подачи воды	Gardena®	
Максимальное давление воды, бар	3	
Подсоединение инструмента		
Резьба шпинделя	A-Rod/CRI 1 1/4"-7 UNC внешн., G 1/2" внутрен.	
Данные эксплуатации	Мех. передача 1	Мех. передача 2
Частота вращения шпинделя, без нагрузки, передача E-gear 1, об/мин	770	2400
Частота вращения шпинделя, без нагрузки, передача E-gear 2, об/мин	1400	4450
Диаметр отверстия в бетоне, мм / дюйм	50-100 / 2-4	15-50 / 1/2-2
Пыль и шлам		
Диаметр коронки для использования с водосборным кольцом, мм / дюйм	25-100 / 1-4	

Уровни шума

для предварительной оценки
воздействия.



ПРЕДУПРЕЖДЕНИЕ:

Заявленное суммарное значение вибрации было измерено в соответствии со стандартным методом испытания и может быть использовано для сравнения одного инструмента с другим. Заявленное суммарное значение вибрации может также использоваться



ПРЕДУПРЕЖДЕНИЕ:

Вибрации во время фактического использования электроинструмента могут отличаться от заявленного суммарного значения в зависимости от того, каким образом инструмент используется. Кроме того, необходимо определить меры безопасности для защиты оператора, основанные на оценке воздействия в реальных условиях эксплуатации (с учетом всех частей рабочего цикла).

Излучение шума¹⁰	
Уровень звукового давления, измеренный, дБ(А)	86
Уровень мощности звука, L_{WA} , дБ(А)	97
Уровни вибрации при бурении бетона, $a_{h,DD}$¹¹	
На основной ручке, m/c^2	2,76
На дополнительной ручке, m/c^2	1,90

Встроенные функции подключения

Примечание: Этот раздел относится только к изделиям со встроенными функциями подключения.

Радиодиапазон, технология BLE	
Диапазоны частот для инструмента, ГГц	2,402-2,480
Максимальная мощность передаваемых радиочастот, дБм/мВт	4 / 2,5

Принадлежности

Совместимые сверлильные станды

- DS 150, рекомендуется для коронок диаметром до 100 мм.

Данное изделие может использоваться со следующими сверлильными стандами HUSQVARNA:

Пылеуловитель

Рекомендуемый пылеуловитель¹²	
Мин. расход воздуха, m^3/c / куб. фут/мин	400 / 236
Мин. вакуум, кПа / фунт на кв. дюйм	22 / 3,6
Мин. подъем воды, м / дюйм	2,3 / 90
Насадка пылеуловителя, мм / дюйм	50 / 2

¹⁰ Значение уровня шума измерено в соответствии со стандартом EN 62841-2-1.

- Статистический разброс взвешенного уровня давления шума A_{KpA} составляет 5 дБ(А).
- Статистический разброс взвешенного уровня мощности шума A_{KpA} составляет 5 дБ(А).

¹¹ Уровень вибрации в соответствии с EN 62841-2-1. Указанные данные об уровне вибрации имеют типичный статистический разброс (стандартное отклонение) 1,5 m/c^2

¹² В технических данных пылеуловителей не описывается фактическая производительность различных моделей с течением времени. Информацию об изделиях HUSQVARNA см. на сайте www.husqvarnacp.com.

Рекомендованные аккумуляторы для изделия

Аккумулятор	BLi200	BLi300
Тип	Литий-ионный	Литий-ионный
Ресурс аккумулятора, А-ч	5,2	9,4
Номинальное напряжение, В	36	36
Вес, кг/фунт	1,3 / 2,9	1,9 / 4,2

Рекомендованные зарядные устройства для изделия

Зарядное устройство	QC330	QC500
Напряжение сети, В	100-240	100-240
Частота, Гц	50-60	50-60
Мощность, Вт	330	500

Рекомендуемые коронки для данного изделия

- Husqvarna ELITE-DRILL
- Husqvarna VARI-DRILL

Для оптимальной работы данного изделия рекомендуется использовать следующие коронки:

Сервисное обслуживание

Авторизованный сервисный центр

Чтобы найти ближайший авторизованный сервисный центр Husqvarna Construction Products, посетите веб-сайт www.husqvarnacp.com.

Декларация о соответствии

Декларация о соответствии требованиям ЕС

Мы, компания **Husqvarna AB**, SE-561 82 Huskvarna,
Швеция, тел.: +46-36-146500, с полной
ответственностью заявляем, что изделие:

Описание	Ручная / транспортируемая алмазная бурильная машина
Марка	HUSQVARNA
Тип/Модель	DM 540i
Идентификация	Серийные номера начиная с 2021 года и далее

полностью соответствует следующим директивам и
нормам ЕС:

Директива/Норматив	Описание
2006/42/EC	"О механическом оборудовании"
2014/53/EU	"О радиооборудовании"
2011/65/EU	"Об ограничении содержания вредных веществ"

а также требованиям следующих согласованных
стандартов и/или технических регламентов:

EN ISO 12100:2010, EN 62841-1:2014, EN
62841-2-1:2018/A11:2019, EN
62841-3-6:2014+A11:2017, EN 55014-1:2017, EN
55014-2:2015, EN 61000-3-2:2014, EN 61000-3-3:2013,
ETSI EN 300 328 V2.1.1, ETSI EN 301 489-1 V2.2.0,
ETSI EN 301 489-17 V3.2.0, EN IEC 63000:2018

Partille, 2021-04-28

39, стр. 6, "Химки Бизнес Парк", зд. II, этаж 4. Тел.
(495) 797 26 70 www.husqvarna.ru



Эрик Сильверберг (Erik Silfverberg)

Директор отдела разработок, оборудование для
бурения и пиления бетона

Husqvarna AB, подразделение строительной техники

Ответственный за техническую документацию



Дистрибьютор: ООО "Хускварна", 141400,
Московская область, г. Химки, ул. Ленинградска, вл.

Зарегистрированные товарные знаки

Словесный знак *Bluetooth®* и логотипы являются зарегистрированными товарными знаками, принадлежащими компании *Bluetooth SIG, inc.* . Любое использование этих знаков компанией HUSQVARNA регулируется лицензионным соглашением.

İçindekiler

Giriş.....	91	Taşıma, depolama ve atma.....	105
Güvenlik.....	92	Teknik veriler.....	105
Montaj.....	98	Aksesuarlar.....	107
Çalışma.....	98	Servis.....	108
Bakım.....	102	Uyumluluk Bildirimi.....	109
Sorun giderme.....	103	Tescilli ticari markalar.....	110

Giriş

Ürün açıklaması

Ürün, el tipi akülü bir karot makinesidir. Bu ürün bir karot sehpası ile de kullanılabilir.

Ürün, ıslak ve kuru çalışmalar için kullanılabilir. *Ürünü, kuru delme işlemine hazırlama sayfa: 100 ve Ürünü, ıslak delme işlemine hazırlama sayfa: 100* bölümlerine bakın.

Elmas karot ucu, elmas segmanları olan oyuklu bir karottur.

Ürüne genel bakış

(Şek. 1)

1. Karot mili
2. Dişli kutusu
3. Hava girişleri
4. Yatay çalışma için su terazisi
5. Kontrol paneli. Bkz. *Kontrol paneli işlevleri sayfa: 97*
6. Açma/Kapama düğmesi
7. Kilit düğmesi
8. Güç tetiği
9. Tutma yeri
10. Hava çıkışı
11. Dikey çalışma için su terazisi
12. Akü yuvası
13. Vites seçimi
14. Su veya toz aspiratörü için bağlantı
15. Yardımcı tutma yeri
16. Süzgeç
17. Toz aspiratörü konektörü
18. Su konektörü
19. Gardena® bağlantısı
20. Adaptör
21. Şarj durumu göstergesi
22. Uyarı göstergesi
23. Akü şarj cihazı (Aksesuar)
24. Uyarı göstergesi
25. Düğme, akü durumu
26. Akü durumu
27. Akü (Aksesuar)

Üründe yerleşik bağlantı özelliği bulunur. Bkz. *Yerleşik bağlantı özelliği sayfa: 92.*

Kullanım amacı

Ürün beton, kaya, asfalt ve taş delmek için kullanılır. Tüm diğer kullanımlar hatalı kullanımdır.

Ürün, deneyimli operatörler tarafından endüstriyel işlemlerde kullanılır.

28. Akü çıkarma düğmesi

29. Anahtarlar

30. Kullanım kılavuzu

Ürün üzerindeki semboller

- (Şek. 2) UYARI! Bu ürün, tehlikeli olabilir ve operatör ya da başkaları açısından ciddi yaralanmalara veya ölüme neden olabilir. Dikkatli olun ve ürünü doğru kullanın.
- (Şek. 3) Bu ürünü kullanmadan önce kullanım kılavuzunu dikkatlice okuyun ve talimatları anladığınızdan emin olun.
- (Şek. 4) Her zaman onaylı kişisel koruyucu ekipman kullanın. Bkz. *Kişisel koruyucu ekipman sayfa: 96.*
- (Şek. 5) Bu ürün geçerli AB direktiflerine uygundur.
- (Şek. 6) **Çevreyle ilgili işaret.** Ürün ya da ürünün ambalajı evsel atık değildir. Ürünü elektrikli ve elektronik ekipmanlara özel onaylı bir çöp atma merkezinde geri dönüştürün.
- (Şek. 7) Üründe Bluetooth® kablosuz teknolojisi varsa: Ürün adı etiketinde Bluetooth® sembolü bulunur. Bkz. *Bluetooth® kablosuz teknolojisi sayfa: 99.*

- (Şek. 8) Volt.
- (Şek. 9) Doğru akım.
- (Şek. 10) Yüksüz hız
- (Şek. 11) Ürün, geçerli Avustralya ve Yeni Zelanda elektromanyetik uyumluluk direktiflerine uygundur.
- (Şek. 12) Çin RoHS Çevre Dostu Kullanım Süresi (EUFP) sembolü.
- (Şek. 16) Tavanda delme işlemi yaparken ürünün içine su sızmasını sağlayın. Uygun bir su kolektörü kullanın.

Not: Ürün üzerindeki diğer semboller/etiketler bazı pazarların özel sertifikalandırma gereksinimleri ile ilgilidir.

Akü ve/veya akü şarj cihazı üzerindeki semboller

- (Şek. 17) Bu ürünü, elektrikli ve elektronik ekipmanlar için bir geri dönüşüm istasyonunda geri dönüştürün. (Sadece Avrupa için geçerlidir)
- (Şek. 13) Arıza emniyetli dönüştürücü.
- (Şek. 14) Akü şarj cihazını sadece kapalı mekanlarda kullanın ve saklayın.

(Şek. 15) Çift yalıtım.

Yerleşik bağlantı özelliği

Husqvarna Fleet Services™ bulut varlık yönetimi çözümü, gömülü sensörler veya satış sonrası sensörler aracılığıyla bağlı tüm ürünler için filo yöneticisine genel bakış sağlar. Ağ geçidi veya akıllı telefonun konumu, bağlı ürünlerin konumunu belirtmek için kullanılabilir. Sensörler; çalışma süresi, servis aralıkları gibi verileri ve çok daha fazlasını kaydeder. Husqvarna Fleet Services™ bulut varlık yönetimi çözümü hakkında daha fazla bilgi için Husqvarna Fleet Services iOS veya Android uygulamasını <https://apps.apple.com/se/app/husqvarna-fleet-services/id1334672726> veya <https://play.google.com/store/apps/details?id=com.husqvarna.hfsmobile&hl=en> üzerinden indirin. Daha fazla bilgi için HUSQVARNA satış temsilcinizle görüşün.

Bu ürünün bazı türleri, Husqvarna Fleet Services™ özelliğine sahip gömülü Bluetooth Low Energy (BLE) sensörü aracılığıyla bağlanır. Bunun nasıl kullanılacağı hakkında daha fazla bilgi için bkz. *Filoyla yerleşik bağlantıyı kullanma sayfa: 99*. BLE teknolojisi radyo spektrumu hakkında bilgi almak için bkz. *Yerleşik bağlantı özelliği sayfa: 106*.

Ürün sorumluluğu

Ürün sorumluluğu yasalarında belirtildiği üzere;

- ürünün hatalı bir şekilde onarılması,
- ürünün, üretici tarafından onaylanmayan veya üreticiden alınmayan parçalarla tamir edilmesi,
- üründe, üreticiden alınmayan veya üretici tarafından onaylanmayan bir aksesuar bulunması,
- ve ürünün, onaylı bir servis merkezinde veya yetkili bir kurum tarafından tamir edilmemesi durumunda oluşabilecek hasarlardan sorumlu değiliz.

Güvenlik

Güvenlik tanımları

Kılavuzdaki önemli kısımları vurgulamak için uyarılar ve notlar kullanılmıştır.



UYARI: Kılavuzdaki talimatlara uyulmadığı takdirde operatör veya çevredeki kişiler için ciddi yaralanma veya ölüm tehlikesi varsa kullanılır.



DİKKAT: Kılavuzdaki talimatlara uyulmadığı takdirde ürünün, diğer malzemelerin veya çevrenin zarar görme riski olduğunda kullanılır.

Not: Belirli bir durumda bilgi verilmesi gerektiğinde kullanılır.

Genel elektrikli alet güvenliği uyarıları



UYARI: Bu elektrikli aletle birlikte verilen tüm güvenlik uyarılarını, talimatları, çizimleri ve teknik özellikleri okuyun. Aşağıda listelenen talimatların göz ardı edilmesi elektrik çarpmasına, yangına ve/veya ciddi yaralanmaya neden olabilir.

Tüm uyarı ve talimatları ilerde başvurmak üzere

saklayın. Uyarılardaki "elektrikli alet" ifadesi, şebeke akımıyla çalışan (kablolu) elektrikli aletinizi veya aküyle çalışan (kablolu) elektrikli aletinizi belirtmektedir.

Çalışma alanı güvenliği

- **Çalışma alanını temiz ve iyi aydınlatılmış tutun.** Kalabalık veya karanlık alanlar kazalara neden olabilir.
- **Elektrikli aletleri yanıcı sıvıların, gazların veya tozların bulunduğu patlayıcı ortamlarda çalıştırmayın.** Elektrikli aletler, toz veya gazı ateşleyebilecek kıvılcımlar çıkarır.
- **Elektrikli aletleri kullanırken çocukları ve yanınızdakileri uzaktaki tutun.** Dikkatinizin dağılması, kontrolü kaybetmenize neden olabilir.

Elektrik güvenliği

- **Elektrikli aletlerin fişleri prize uygun olmalıdır.** Hiçbir zaman fişler üzerinde herhangi bir değişiklik yapmayın. **Topraklı elektrikli aletlerle herhangi bir adaptör fiş kullanmayın.** Değiştirilmemiş fişler ve uygun prizler, elektrik çarpması riskini azaltır.
- **Boru, radyatör, fırın, buzdolabı gibi topraklı yüzeylerle vücut temasından kaçının.** Vücudunuz topraklı ise elektrik çarpması riski artar.
- **Elektrikli aletleri yağmura veya ıslak koşullara maruz bırakmayın.** Elektrikli aletin içine giren su, elektrik çarpması riskini artırır.
- **Kabloyu kötü kullanmayın. Kabloyu asla elektrikli aleti taşımak, çekmek veya fişini çıkarmak için kullanmayın.** Kabloyu ısıdan, yağdan, keskin kenarlardan veya hareketli parçalardan uzaktaki tutun. Hasar görmüş veya dolaşmış kablolar, elektrik çarpması riskini artırır.
- **Elektrikli aleti dış mekanda çalıştırırken dış mekan kullanımına uygun bir uzatma kablosu kullanın.** Dış mekan için uygun bir kordon kullanmak, elektrik çarpması riskini azaltır.
- **Elektrikli aleti mutlaka nemli bir ortamda çalıştırmamız gerekiyorsa artık akım cihazı (RCD) korumalı bir güç kaynağı kullanın.** RCD kullanmak elektrik şoku riskini azaltır.

Kişisel güvenlik

- **Elektrikli aletleri kullanırken dikkatinizi yaptığınız işe verin, gözünüzü işinizden ayırmayın ve sağduyulu olun.** Yorgunken veya uyuşturucu, alkol ya da ilaç etkisi altındayken elektrikli aletleri kullanmayın. Elektrikli alet kullanırken bir anlık bir dikkatsizlik, ciddi yaralanmaya neden olabilir.
- **Kişisel koruyucu ekipmanları kullanın. Daima koruyucu gözlük takın.** Uygun durumlarda toz maskesi, kaymayan güvenlik ayakkabıları, çelik başlık veya kulak koruma ekipmanı gibi koruyucu ekipman kullanımı yaranlanmaları azaltır.
- **İstenmeyen çalıştırmaları önleyin. Güç kaynağına ve/veya akü grubuna başlamadan, aleti kaldırmadan veya taşımadan önce anahtarın kapalı konumda olduğundan emin olun.** Elektrikli aletleri parmağınızı çalıştırma düğmesindeyken taşımak veya açık elektrikli aletlere enerji vermek kazalara davetiye çıkarır.

- **Elektrikli aleti açmadan önce ayarlama anahtarlarını veya İngiliz anahtarlarını çıkarın.** Elektrikli aletin dönen kısmına takılı bırakılan İngiliz anahtarları veya anahtar yaranlanmaya neden olabilir.
- **Makineyi kullanırken erişim alanınızın dışındaki yerlere uzanmaya çalışmayın. Her zaman yere sağlam basın ve dengeyi koruyun.** Bu, elektrikli aletin beklenmedik durumlarda daha iyi kontrolünü sağlar.
- **Uygun giyinin. Bol elbise veya takı giymeyin. Saçınızı ve kıyafetinizi hareketli parçalardan uzaktaki tutun.** Hareketli parçalara bol giysiler, takılar veya uzun saçlar takılabilir.
- **Cihazlar toz çekme ve toplama takımı bağlantısı ile geldiye bunların bağlı olduğundan ve düzgün kullanıldığından emin olun.** Toz toplama özelliği tozla ilgili tehlikeleri azaltabilir.
- **Aletleri sık kullanmanın verdiği aşinalıkla kendinizi rahat hissedip alet güvenliğini ikelirini görmeye gelmeyin.** Dikkatsizce gerçekleştirilen işlemler bir anda ciddi yaralanmalara neden olabilir.

Elektrikli alet kullanımı ve bakımı

- **Elektrikli aleti zorlamayın. Yapacağınız iş için uygun olan elektrikli aleti kullanın.** Doğru elektrikli alet, tasarlandığı anda işi daha iyi ve güvenli yapar.
- **Anahtar, elektrikli aleti açıp kapatıyorsa elektrikli aleti kullanmayın.** Anahtar ile kontrol edilemeyen elektrikli aletler tehlikelidir ve onarılmalıdır.
- **Herhangi bir ayarlama yapmadan, aksesuar değiştirmeden veya elektrikli aletleri depolamadan önce elektrikli aletin fişini güç kaynağından çekin ve/veya çıkarılabilirse akü grubunu çıkarın.** Bu tür önleyici güvenlik önlemleri, elektrikli aletin kazara çalıştırılma riskini azaltır.
- **Kullanılmayan elektrikli aletleri çocukların erişemeyeceği yerde saklayın ve elektrikli alete veya elektrikli aleti kullanmak üzere bu talimatlara yabancı olan kişilere izin vermeyin.** Elektrikli aletler, eğitimsiz kullanıcıların elinde tehlikelidir.
- **Elektrikli aletlerin ve aksesuarların bakımını yapın.** Hareketli parçaların yanlış konumlandırılması veya takılması, parçaların kırılması ve elektrikli aletin çalışmasını etkileyebilecek herhangi bir durum olup olmadığını kontrol edin. Hasarlı ise kullanmadan önce elektrikli aleti tamir ettirin. Çoğu kaza yetersiz bakım yapılmış elektrikli aletlerden kaynaklanmaktadır.
- **Kesme araçlarını keskin ve temiz tutun.** Bakımı düzgün yapılmış, kesen tarafları yeterli keskinlikte olan kesme araçlarının takılma ihtimali daha az olup kontrol etmesi daha kolaydır.
- **Elektrikli alet, aksesuarları, araç parçaları vb. bileşenleri, çalışma koşullarını ve yapılacak işi göz önünde tutarak bu talimatlara uygun şekilde kullanın.** Elektrikli aletin düşünülen amaçlar dışında kullanılması tehlikeli bir duruma yol açabilir.
- **Tutma yerlerini ve kavrama yüzeylerini kuru, temiz, gres ve yağdan arındırılmış halde tutun.** Kaygan tutma yerleri ve kavrama yüzeyleri beklenmedik

durumlarda aletin güvenli bir şekilde kullanılmasına ve kontrol edilmesine imkan tanımaz.

Uzun matkap uçları kullanırken uyulması gereken güvenlik talimatları

- **Asla matkap ucunun maksimum hız değerinden daha yüksek hızda çalıştırmayın.** Uç, daha yüksek hızlarda iş parçasına temas etmeden serbestçe döndürülürse bükülebilir ve yaralanmaya neden olabilir.
- **Delme işlemine daima düşük hızda ve matkap ucu iş parçasına temas edecek şekilde başlayın.** Uç, daha yüksek hızlarda iş parçasına temas etmeden serbestçe döndürülürse bükülebilir ve yaralanmaya neden olabilir.
- **Yalnızca uç ile aynı doğrultuda basınç uygulayın. Aşırı basınç uygulamayın.** Uçlar, kırılmaya veya kontrol kaybına neden olabilecek şekilde bükülebilir, bu da yaralanmaya neden olur.

Elmas karot ile ilgili güvenlik uyarıları

- **Su kullanımı gerektiren bir delme işlemi sırasında suyu operatörün çalışma alanından uzaklaştırın veya bir sıvı toplama cihazı kullanın.** Bu tür önlemler operatörün çalışma alanını kuru tutar ve elektrik çarpması riskini azaltır.
- **Kesme aksesuarının gizli kablo bağlantılarıyla veya kendi kablosuyla temas etme olasılığının olduğu durumlarda çalışırken elektrikli aleti yalıtılmış kavrama yüzeylerinden tutun.** "Yüklü" bir kabloya temas eden kesme aksesuarı, elektrikli aletin açıldığı metal parçalarına elektrik yükleyebilir ve kullanan kişiye elektrik şoku verebilir.
- **Elmas araçla delme sırasında kulak koruma ekipmanı takın.** Gürültüye maruz kalmak, işitme kaybına neden olabilir.
- **Uç sıkıştığında aşağı doğru basınç uygulamayı bırakın ve aleti kapatın.** Uç sıkışmasının nedenini ortadan kaldırmak için araştırma yapın ve düzeltici önlemler alın.
- **İş parçasındaki bir elmas karotu yeniden çalıştırmadan önce ucun serbestçe dönüp dönmediğini kontrol edin.** Uç sıkışmışsa çalışmayabilir, alete aşırı yüklenme yapabilir veya elmas karotun iş parçasından ayrılmasına neden olabilir.
- **Karot sehpasını tutturucular ve bağlantı elemanları ile iş parçasına sabitlerken, kullanılan tutturucuların kullanım sırasında makineyi tutabileceğinden ve sabitleyebileceğinden emin olun.** İş parçası zayıf veya boşluklu ise tutturucu yerinden çıkarak karot sehpasının iş parçasından ayrılmasına neden olabilir.
- **Karot sehpasını vakum pediyle iş parçasına sabitlerken pedi pürüzsüz, temiz ve gözenekli olmayan bir yüzeye takın.** Fayans ve kompozit kaplama gibi lamine yüzeylere sabitlemeyin. İş parçası pürüzsüz veya düz değilse ya da iyi bir şekilde sabitlenmemişse ped, iş parçasından çıkabilir.

Akülü alet kullanımı ve bakımı

- **Sadece üreticinin belirttiği şarj aletiyle şarj edin.** Bir akü grubu için uygun olan bir şarj aleti başka bir akü grubuyla kullanıldığında yangın riski doğurabilir.
- **Sadece özel geliştirilmiş akü paketlerine sahip elektrikli aletleri kullanın.** Farklı türde akü gruplarının kullanılması yangın ve yaralanma riski doğurabilir.
- **Akü grubu kullanımında değilken ataç, bozuk para, anahtar, çivi, vida veya diğer küçük metal cisimler gibi bir ucun başka bir uca bağlanmasına neden olabilecek cisimlerden uzak tutun.** Akü uçlarının kısa devre yapması vücudun yanmasına veya yangına neden olabilir.
- **Zorlayıcı koşullarda aküden elektrolit sızabilir; dokunmayın. Kazayla temas ederseniz bol suyla yıkayın. Sıvı göze temas ederse ayrıca doktora başvurun.** Aküden sızan sıvı cildin tahriş olmasına veya yanıklara neden olabilir.
- **Hasarlı veya değiştirilmiş bir akü grubu veya alet kullanmayın.** Hasarlı veya üzerinde değişiklik yapılmış aküler yangın, patlama ya da yaralanma riski ile sonuçlanabilecek beklenmedik davranışlar sergileyebilir.
- **Akü grubunu veya aleti ateşe veya aşırı sıcaklığa maruz bırakmayın.** Bunların ateşe veya 130°C/265°F üzeri sıcaklığa maruz kalması patlamaya neden olabilir.
- **Tüm şarj etme talimatlarına uyun ve akü grubunu ya da aleti talimatlarda belirtilen sıcaklık aralığı dışında şarj etmeyin.** Belirtilen sıcaklık aralığını dışında veya hatalı olarak yapılan şarj işlemleri, aküye zarar verebilir ve yangın riskini artırabilir.

Servis

- **Elektrikli aletinizin yalnızca aynı yedek parçalar kullanan uzman bir tamirci tarafından onarılmasını sağlayın.** Bu, elektrikli aletin güvenliğinin sağlanması için gereklidir.
- **Hasarlı akü gruplarına asla servis işlemi uygulamayın.** Akü gruplarının servis işlemleri yalnızca üretici veya yetkili servis sağlayıcıları tarafından gerçekleştirilmelidir.

Karot güvenlik uyarıları

Çalışma için güvenlik talimatları

- **Yardımcı tutma yerlerini kullanın.** Kontrolü kaybetmek kendinizi yaralamaya sebep olabilir.
- **Kesme aksesuarının gizli kablo bağlantılarıyla temas edebileceği bir işlem yaparken elektrikli aleti yalıtımlı kavrama alanlarından tutun.** "Akımlı" bir kabloya temas eden kesme aksesuarı, elektrikli aletin açıkta kalan metal parçalarına "akım geçmesine" ve operatöre elektrik çarpmasına neden olabilir.
- **Bir merdiven veya iskele üzerinden el tipi delme işlemleri gerçekleştirmeyin.**

- **Delme öncesinde ve sırasında yeterli vakum olduğundan emin olun.** Vakum yetersizse ped, iş parçasından ayrılabilir.
- **Aşağı yönde delme hariç delme işlemini asla makineyi yalnızca vakum pedıyla sabitleyerek gerçekleştirmeyin.** Vakum kaybolursa ped iş parçasından ayrılır.
- **Duvar veya tavan delerken, diğer taraftaki insanları ve çalışma alanını koruduğunuzdan emin olun.** Uç, delikten dışarı çıkabilir veya çekirdek diğer taraftan düşebilir.
- **Baş üstü delme işlemi yaparken her zaman talimatlarda belirtilen sıvı toplama cihazını kullanın. Aletin içine su girmesine izin vermeyin.** Elektrikli aletin içine giren su, elektrik çarpması riskini artırır.

Genel güvenlik talimatları



UYARI: Ürünü kullanmadan önce aşağıdaki uyarı talimatlarını okuyun.

- Bu ürün, dikkatli olmamanız ya da ürünü doğru kullanmamanız halinde tehlikeli bir alettir. Bu ürün, operatör ya da başkaları açısından ciddi yaralanmalara veya ölüme neden olabilir. Ürünü kullanmadan önce bu kullanım kılavuzunun içeriğini okuyup anlamanız gerekir.
- Tüm uyarıları ve talimatları kaydedin.
- Yürürlükteki tüm yasa ve yönetmeliklere uyun.
- Operatörün ve operatörün çalışanı ürünün çalıştırılması sırasında oluşabilecek riskleri bilmeli ve önlemelidir.
- Kullanım kılavuzunun içindekileri okuyup anlamadan kimsenin ürünü çalıştırmasına izin vermeyin.
- Kullanmadan önce eğitim almadıkça ürünü çalıştırmayın. Tüm operatörlerin eğitim aldığından emin olun.
- Ürünü, bir çocuğun kullanmasına izin vermeyin.
- Ürünü yalnızca yetkili kişilerin çalıştırmasına izin verin.
- Operatör, diğer kişiler veya eşyalarının başına gelen kazalardan sorumludur.
- Ürünü yorgun, hasta veya alkol ya da ilaç etkisi altındayken kullanmayın.
- Her zaman dikkatli olun ve sağduyunuzu kullanın.
- Bu ürün, çalışırken elektromanyetik bir alan oluşturur. Bu alan, bazı koşullarda aktif veya pasif tıbbi implantlarda girişime neden edebilir. Ciddi yaralanmaya veya ölüme neden olabilecek durumların ortaya çıkma riskini azaltmak için tıbbi implantı olan kişilerin bu ürünü çalıştırmadan önce doktorları ve tıbbi implant üreticileriyle konuşmalarını öneririz.
- Ürünü temiz tutun. İşaretleri ve etiketleri net bir şekilde okuyabildiğinizden emin olun.
- Arızalıysa ürünü kullanmayın.
- Bu üründe değişiklik yapmayın.

- Üründe başka kişilerin değişiklik yapmış olması mümkünse ürünü çalıştırmayın.

Akü güvenliği



UYARI: Hasarlı bir akü patlayarak yaralanmaya yol açabilir. Akü deforme olmuş veya hasar görmüşse yetkili bir HUSQVARNA servis noktasıyla görüşün.



UYARI: Ürünü kullanmadan önce aşağıdaki uyarı talimatlarını okuyun.

- Aküyü doğrudan güneş ışığından, ısı kaynaklarından veya açık alevden uzak tutun. Akü bir patlamaya yol açarak yanıklara ve/veya kimyasal yanıklara neden olabilir.
- Aküde sızıntı varsa sıvının vücudunuza, kıyafetlerinize veya ürüne temas etmesine izin vermeyin. Sıvıya dokunmanız durumunda etkilenen bölgeyi bol suyla yıkayın ve tıbbi yardım alın.
- Akülerin yakınındayken koruyucu gözlük kullanın. Sıvı gözünüze kaçarsa gözlerinizi ovalamak yerine en az 15 dakika gözlerinizi suyla yıkayın. Tıbbi yardım alın.
- Aküyü çocuklardan uzakta tutun.
- Hatalı veya hasarlı aküleri kullanmayın.
- Aküyü doğru şekilde taktığınızdan emin olun. Hatalı takılan aküde kısa devre olabilir.
- Aküyü yalnızca ortam sıcaklığı -10°C/14°F ile 40°C/104°F arasındayken kullanın.

Akü şarj cihazı güvenliği



UYARI: Tüm güvenlik uyarılarını ve talimatları okuyun. Uyarılar ve talimatların göz ardı edilmesi elektrik çarpmasına, yangına ve/veya ciddi yaralanmaya neden olabilir.

- Güvenlik talimatlarına uyulmaması durumunda elektrik çarpması veya kısa devre riski vardır.
- Ürününüz için verilen başka akü şarj cihazı kullanmayın. HUSQVARNA BLi yedek aküleri şarj ederken yalnızca HUSQVARNA QC şarj cihazlarını kullanın.
- Akü şarj cihazını parçalarına ayırmaya çalışmayın.
- Hatalı veya hasarlı akü şarj cihazlarını kullanmayın.
- Akü şarj cihazını güç kablosundan tutup kaldırmayın. Akü şarj cihazını elektrik prizinden çıkarmak için fişi çekin. Güç kablosunu çekmeyin.
- Tüm kabloları ve uzatma kablolarını sudan, yağdan ve keskin köşelerden uzakta tutun. Kablonun kapılara, çitlere veya benzeri yerlere takılmadığından emin olun.
- Akü şarj cihazını, yanıcı malzemelerin veya korozyona neden olabilecek malzemelerin yakınında kullanmayın. Akü şarj cihazının üstünün kapalı

olmadığından emin olun. Duman veya ateş çıkması durumunda akü şarj cihazının fişini çekip çıkarın.

- Aküyü yalnızca kapalı alanda, iyi hava akışı olan ve güneş ışığından uzak bir yerde şarj edin. Şarjı dış mekanda şarj etmeyin. Aküyü ıslak koşullarda şarj etmeyin.
- Akü şarj cihazını yalnızca 5°C (41°F) ile 40°C (104°F) arasındaki sıcaklıklarda kullanın. Şarj cihazını iyi hava akışı olan kuru ve tozsuz bir ortamda kullanın.
- Akü şarj cihazının hava deliklerine herhangi bir nesne koymayın.
- Akü şarj cihazında kısa devre oluşabileceği için şarj cihazının terminallerini metal nesnelere bağlamayın.
- Şarj edilemeyen pilleri, pil şarj cihazında şarj etmeyin veya makinede kullanmayın.
- Hasarlı olmayan onaylı elektrik prizlerini kullanın.

Çalışma için güvenlik talimatları



UYARI: Ürünü kullanmadan önce aşağıdaki uyarı talimatlarını okuyun.

- Bir kaza gerçekleşmesi durumunda yardım alamayacak durumdaysanız ürünü çalıştırmayın.
- Kullanmadan önce ürünün kontrollerini ve doğru çalışma şeklini öğrenin.
- Sis, yağmur, kuvvetli rüzgar, şiddetli soğuk gibi kötü hava koşullarında veya benzer koşullarda ürünü kullanmayın. Kötü hava nedeniyle, kaygan yüzeyler gibi tehlikeli koşullar oluşabilir.
- Ürünün güvenli bir şekilde çalışmasını önleyebilecek kişi, nesne ve durumlara dikkat edin.
- Acil bir durumda, motoru hızlı bir şekilde kapatabileceğinizden emin olun.
- Deliğin açılacağı alanda boru veya elektrik kablosu olmadığından emin olun.
- Ürün düzgün çalışmıyorsa makineyi durdurun.
- Çalışma sırasında emniyetli ve dengeli bir pozisyonda olduğunuzdan emin olun.
- Motor çalışırken karot ucundan belirli bir mesafede durun.
- Üründen uzaklaşmadan önce mutlaka akü grubunu çıkarın.
- Tüm parçaların iyi durumda olduğundan ve tüm bağlantıların doğru şekilde sıkıldığından emin olun.
- Üründe alışılmadık titreşim veya gürültü seviyesi varsa ürünü hemen durdurun ve akü grubunu çıkarın. Üründe hasar olup olmadığını kontrol edin. Alışılmadık titreşim genellikle bir hasar olduğunu gösterir. Hasarları onarın veya bir yetkilili servis noktasının onarmasını sağlayın.
- Her zaman onaylı aksesuarlar kullanın. Daha fazla bilgi için bayinizle görüşün.

Gürültü güvenliği



UYARI: Ürünü kullanmadan önce aşağıdaki uyarı talimatlarını okuyun.

- Yüksek gürültü seviyeleri ve uzun süreli gürültüye maruz kalma, gürültüye bağlı işitme kaybına neden olabilir.
- Gürültü seviyesini minimum seviyede tutmak için kullanım kılavuzunda belirtilen şekilde bakım yapın ve ürünü çalıştırın.
- Ürünü kullanırken onaylı bir kulak koruma ekipmanı kullanın.
- Kulak koruma ekipmanı kullanırken uyarı sinyallerine ve seslere dikkat edin. Çalışma alanındaki gürültü seviyesi için işitme koruması gerekmiyorsa ürün durduğunda kulak koruma ekipmanını çıkarın.

Kişisel koruyucu ekipman



UYARI: Ürünü kullanmadan önce aşağıdaki uyarı talimatlarını okuyun.

- Ürünü kullanırken her zaman uygun kişisel koruyucu ekipmanlar kullanın. Kişisel koruyucu ekipmanlar yaralanma riskini ortadan kaldırmaz. Kişisel koruyucu ekipmanlar, bir kaza oluşması durumunda yaralanma derecesini azaltır. Bayinizin doğru ekipmanı seçmenize yardımcı olmasını sağlayın.
- Ürünü kullanırken onaylı bir koruyucu gözlük kullanın.
- Bol, ağır ve uygun olmayan giysiler giymeyin. Özgürce hareket etmenizi sağlayan giysiler giyin.
- Sıkı bir tutuş sağlayan onaylı koruyucu eldivenler kullanın.
- Islak betondan kaynaklanan cilt tahrişini önlemek için lastik koruyucu eldivenler kullanın.
- Onaylı koruyucu baret kullanın.
- Ürünü kullanırken her zaman onaylı bir kulak koruma ekipmanı takın. Uzun süre boyunca gürültüye maruz kalmak, gürültüye bağlı işitme kaybına neden olabilir.
- Ürün, tehlikeli kimyasallar içeren toz ve duman üretir. Onaylanmış bir solunum koruması kullanın.
- Çelik parmak uçlu ve kaymaz tabanlı botlar giyin.
- Yakınınızda bir ilk yardım kiti bulunduğundan emin olun.
- Ürünü kullanırken kıvılcımlar oluşabilir. Yakında bir yangın söndürücü bulunduğundan emin olun.

Ürünün üzerindeki güvenlik aletleri



UYARI: Ürünü kullanmadan önce aşağıdaki uyarı talimatlarını okuyun.

- Asla arızalı güvenlik ekipmanına sahip bir ürünü kullanmayın! Ürününüz kontrollerden herhangi birini

geçemezse onarım için servis noktanıza iletişime geçin.

- Koruyucu plakalar, koruyucu kapaklar, emniyet şalterleri veya diğer koruyucu cihazlar takılı değilse veya arızalıysa ürünü kullanmayın.

Motor aşırı yük koruması

Motorda çok fazla yük varsa veya karot ucu rahatça hareket edemiyorsa motor aşırı yük koruması devreye girer.

Motor aşırı yük koruması, motordan gelen gücün birkaç saniye boyunca kısa aralıklarla azalmasına ve artmasına neden olur. Ardından, kuvveti azaltmazsanız motor durur. Bkz. *Motor aşırı yük korumasını sıfırlama sayfa: 101.*

Kontrol paneli işlevleri

Bu kullanım kılavuzunda, ürünün kontrol panelinin işlevlerinin açıklamaları verilmektedir. Kontrol paneli, ürünün önemli işlevlerini ve kurulumlarını kontrol eder. Uyarılara ilişkin çözümleri bulmak için bkz. *Kullanıcı arayüzünde sorun giderme sayfa: 104.*

(Şek. 18)

1. Açma/Kapama düğmesi.
2. E-vites düğmesi. Bkz. *E-vites işlevini kullanma sayfa: 101.*
3. Akü durum göstergesi
4. Bluetooth®. Bkz. *Bluetooth® kablosuz teknolojisi sayfa: 99.*
5. E-vites 1 devrede
6. E-vites 2 devrede
7. Aşırı yük göstergesi
8. Uyarı göstergesi. Bkz. *Sorun giderme sayfa: 103.*

Otomatik durdurma işlevi

Üründe, 3 dakika boyunca kullanılmadığınız halinde ürünü durduran bir otomatik durdurma işlevi bulunur.

Güç tetiği

Karot makinesini çalıştırmak ve durdurmak için güç tetiği kullanılır.

(Şek. 19)

Güç tetiğini kontrol etme

1. Ürünü çalıştırın. Bkz. *Ürünü çalıştırma sayfa: 100.*
2. Delme işlemini başlatmak için güç tetiğini itin. (Şek. 19)
3. Delme işlemini durdurmak için güç tetiğini serbest bırakın. (Şek. 20)

Sürtünme kavraması



UYARI: Ürün geri tepmeye neden olabilir. Daha iyi kontrol için ürünü 2 elinizle tutun. Geri tepmeler anidir ve tehlikeli olabilir. Ürün, operatör yönünde fırlatılarak yaralanmaya neden olabilir.



DİKKAT: Kavramanın serbest bırakma süresinin en fazla 3-4 saniye olduğundan emin olun; aksi takdirde aşınma ve ısı hızlı bir şekilde artacaktır.

Sürtünme kavraması, ürünün dışı kutusuna entegre edilmiştir. Bu, karot ucu işlem sırasında durursa ürünün zarar görmesini önler. Yük çok fazlaysa sürtünme kavraması serbest bırakılır ve karot milini durdurur ancak motoru birkaç saniye boyunca açık tutar. Yük azaltılırsa ve işlem devam edebiliyorsa sürtünme kavraması tekrar devreye girer. Karot ucu malzemeye sıkışıp tamamen durursa sürtünme kavraması motoru hemen durdurur.

Bakım için güvenlik talimatları



UYARI: Ürün üzerinde bakım yapmadan önce aşağıdaki uyarı talimatlarını okuyun.

- Bakım ve diğer kontrolleri gerçekleştirmeden veya ürünü monte etmeden önce aküyü çıkarın.
- Operatör, yalnızca kullanım kılavuzunda gösterilen bakım ve servis işlemlerini uygulamalıdır. Daha geniş çaplı bakım ve servis için servis bayinize iletişime geçin.
- Aküyü veya akü şarj cihazını suyla temizlemeyin. Güçlü deterjanlar plastiğe zarar verebilir.
- Bakım yapmadığınız ürünün kullanım ömrünü azaltır ve kaza riskini artırır.
- Ürünün güvenlik araçları başta olmak üzere tüm servis ve onarım işlemleri için özel eğitim gerekir. Bakım yaptıktan sonra bu kullanım kılavuzundaki tüm kontroller onaylanmazsa servis bayinize iletişime geçin. Ürününüz için profesyonel onarım ve servis hizmetinin mevcut olduğunu garanti ederiz.
- Sadece orijinal yedek parça kullanın.

Daima sağduyulu hareket edin



UYARI: Üreticinin onayını almadan ürünün orijinal tasarımında hiçbir şekilde değişiklik yapmayın. Daima orijinal yedek parça kullanın. Ürün üzerinde yetkisiz olarak değişiklik yapılması ve/veya onaylı olmayan aksesuarların kullanılması, ürünü kullanan kişinin ya da başka kişilerin ciddi şekilde yaralanmasına veya ölümüne neden olabilir.



UYARI: Kesici, kazıyıcı ve matkap gibi malzemeyi zımparalayan veya şekillendiren ürünlerin kullanımı, sağlığa zararlı kimyasallar içerebilecek toz ve buharların üretilmesine neden olabilir. İşlem yapacağınız malzemenin yapısını kontrol edin ve uygun bir solunum maskesi kullanın.

Ürünü kullanırken karşılaşılabileceğiniz tüm olası durumları ele almak mümkün değildir. Her zaman dikkatli ve sağduyulu olun. Kontrol edemeyeceğinizi düşündüğünüz tüm durumlardan kaçının. Bu talimatları okuduktan sonra çalıştırma prosedürleri konusunda hala emin olmadığınız noktalar varsa devam etmeden önce bir uzmana danışmalısınız.

Ürünün kullanımı hakkında başka sorularınız olursa HUSQVARNA temsilcinizle irtibata geçmekten çekinmeyin. Size ürününüzü verimli ve güvenli bir şekilde kullanmanız için memnuniyetle bilgi verir ve yardımcı oluruz.

HUSQVARNA bayinizin ürünü düzenli olarak kontrol etmesini ve gerekli ayarlar ile onarımları yapmasını sağlayın.

Husqvarna Construction Products, sürekli ürün geliştirme politikasına sahiptir. HUSQVARNA, önceden bildirimde bulunmaksızın ve tasarım değişikliği yapma yükümlülüğü olmaksızın ürünlerin tasarımını ve görünümünü değiştirme hakkını saklı tutar.

Kullanım kılavuzundaki tüm bilgiler ve tüm veriler, kullanım kılavuzunun baskıya gönderildiği tarihte geçerlidir.

Bluetooth®



DİKKAT: Bu ekipman üzerinde yapılan ve HUSQVARNA tarafından açıkça onaylanmayan değişiklikler veya modifikasyonlar, FCC'nin bu ekipmanı çalıştırmaya dair yetkilendirmesini geçersiz kılabilir.

Uyarı: Bu cihaz, FCC Kuralları Bölüm 15'e ve Industry Canada'nın lisanstan muaf RSS standardına uygundur. Cihazın kullanımını şu iki koşula bağlıdır:

- Bu cihaz zararlı girişime neden olmamalıdır
- Bu cihaz, istenmeyen çalışmaya neden olan girişimler de dahil olmak üzere, alınan tüm girişimleri kabul etmelidir.

Le présent appareil est conforme aux CNR d'Industrie Canada applicables aux appareils radio exempts de licence. L'exploitation est autorisée aux deux conditions suivantes:

- l'appareil ne doit pas produire de brouillage, et
- l'appareil doit accepter tout brouillage radioélectrique subi, même si le brouillage est susceptible d'en compromettre le fonctionnement.

Montaj

Giriş



UYARI: Ürünü monte etmeden önce, güvenlik bölümünü okuyun.



UYARI: Montaj sırasında yanlışlıkla çalıştırmayı önlemek için ürünü aküden ayırın.

Ürünü bir karot sehpaasına takma



DİKKAT: Karot sehpaası kullanım kılavuzunu dikkatle okuyun.

- Ürünü bir karot sehpaasına takmak için karot sehpaası kılavuzuna bakın.
- Yalnızca onaylı bir HUSQVARNA karot sehpaasıyla kullanın. Bkz. *Uygun karot sehpaaları sayfada: 107.*

Çalışma

Giriş



UYARI: Ürünü kullanmadan önce güvenlik bölümünü okuyup anlayın.

Ürünü çalıştırmadan önce yapılması gerekenler

1. Kullanım kılavuzunu dikkatle okuyun ve talimatları anladığınızdan emin olun.

2. Günlük bakım yapın. Bkz. *Bakım takvimi sayfada: 102.*
3. Kollarda yağ olmadığından emin olun.
4. Çalışma alanının temiz ve aydınlık olduğundan emin olun.
5. Kişisel koruyucu ekipmanlar kullanın. Bkz. *Kişisel koruyucu ekipman sayfada: 96.*
6. Ürünün doğru şekilde monte edildiğinden emin olun. Matkap ucu doğru şekilde takılmalıdır.
7. Yardımcı kolu yalnızca ürünü elde kullanırken takın ve tamamen sıkın. Bkz. *Yardımcı tutma yerini kullanma sayfada: 99.*

8. Kuru delme işlemleri yaparken toz aspiratörü kullanın. Bkz. *Ürünü, kuru delme işlemine hazırlama sayfa: 100.*
9. Islak delme işlemleri yaparken su sistemini kullanın. Su sisteminin hasar görmemiş olduğundan emin olun. Bkz. *Ürünü, ıslak delme işlemine hazırlama sayfa: 100.*
10. İşlev kontrolü yapın. Bkz. *Ürünü kullanmadan önce işlev kontrolü yapma sayfa: 99.*

Ürünü kullanmadan önce işlev kontrolü yapma

1. Düzgün çalıştığından ve hasarlı olmadığından emin olmak için vites seçimini (A) kontrol edin. Bkz. *Ürünü çalıştırma sayfa: 100.*
2. Doğru çalıştığından emin olmak için kontrol panelini (C) kontrol edin. Bkz. *Kontrol paneli işlevleri sayfa: 97.*
3. Doğru çalıştığından ve hasarlı olmadığından emin olmak için güç tetiğini (C) kontrol edin. Bkz. *Güç tetiğini kontrol etme sayfa: 97.*
4. Aküyü (D) şarj edin ve ürüne doğru şekilde takıldığından emin olun. Bkz. *Ürünü çalıştırma sayfa: 100.*
5. Bütün parçaların doğru bir şekilde takıldığından ve hasarlı ya da eksik olmadığından emin olmak için kontrol edin.
6. Güç tetiğini serbest bıraktığımızda karot ucunun durduğundan emin olun. (Şek. 21)

Bluetooth® kablosuz teknolojisi

Yerleşik Bluetooth® kablosuz teknolojisine sahip ürünler, mobil cihazlara bağlanabilir ve HUSQVARNA bağlantısı yoluyla ek işlevler sağlar.

Mobil cihazınız ürüne bağlıyken Bluetooth® kablosuz teknolojisi simgesi yanar.

(Şek. 7)

Filoyla yerleşik bağlantıyı kullanma

Not: Bu parça, yalnızca yerleşik bağlantı özelliğine sahip ürünler için geçerlidir.

Not: Bluetooth® işleviyle gerçekleştirilen radyo iletimi, aküye ilk kez bağlanıldığında etkinleştirilir ve sonrasında açık kalır.

1. Husqvarna Fleet Services iOS veya Android uygulamasını indirin: Husqvarna Fleet Services
2. Daha fazla bilgi için Husqvarna Fleet Services web sitesine gidin: <https://fleetservices.husqvarna.com>

Akü şarj cihazını bağlama

1. Akü şarj cihazını nominal değerler plakasında belirtilen voltaj ve frekansa uygun olarak bağlayın.

2. Fişi, topraklanmış bir elektrik prizine takın. Akü şarj cihazındaki LED bir kez yeşil renkte yanıp söner.

Not: Akü sıcaklığı 50°C'den (122°F) fazlaysa akü şarj olmaz. Sıcaklık 50°C'den (122°F) fazlaysa akü şarj cihazı, akü şarj olmadan önce aküyü soğutur.

Aküyü akü şarj cihazına takma

Not: Aküyü ilk defa kullanacaksanız şarj edin. Yeni bir akünün şarjı %30 seviyesindedir.

1. Akünün kuru olduğundan emin olun.
2. Aküyü şarj cihazına yerleştirin. (Şek. 22)
3. Akü şarj cihazının üzerindeki yeşil şarj ışığının yandığından emin olun. Bu, akünün akü şarj cihazına düzgün bir şekilde bağlandığını gösterir. (Şek. 23)
4. Akü üzerindeki tüm LED'ler yandığında akü tam olarak şarj olmuştur. (Şek. 24)
5. Akü şarj cihazının elektrik priziyle bağlantısını kesmek için fişi çekin. Kabloyu çekmeyin.
6. Aküyü şarj cihazından çıkarın.

Not: Daha fazla bilgi için akü ve akü şarj cihazı kılavuzlarına başvurun.

Yardımcı tutma yerini kullanma

(Şek. 25)

1. Tutma yerini serbest bırakmak için saat yönünün tersine döndürün.
2. Tutma yerini mil şaftı çevresinde uygun bir çalışma konumuna getirin.
3. Tutma yerini saat yönünde döndürerek kilitleyin. Tamamen sıkın.

Ürünü elde kullanmak için



UYARI: Ürünü merdiven üzerinde çalıştırmayın. Karot ucu tikanırsa düşme tehlikesi yüksektir.

(Şek. 26)

1. El tipi karotla çalışırken her zaman maksimum çapı 75 mm olan bir karot ucu kullanın.

Çalışma	Karot ucu çapı, mm
El tipi	25-75
Karot sehпасı	25-100



UYARI: Karot ucu tikanırsa bir tepki meydana gelir. Daha büyük karot ucu çapı daha büyük bir tepki verir.

2. Ürünü çalıştırmadan önce yardımcı kolu yerine sıkıca kilitleyin. Bkz. *Yardımcı tutma yerini kullanma sayfa: 99.*

Ürünü, kuru delme işlemine hazırlama



UYARI: Delme işlemi sırasında toz oluşur ve solunursa yaralanmalara neden olabilir. Onaylanmış solunum koruması kullanın.



UYARI: Ev tipi elektrikli süpürge kullanmayın. Yalnızca tehlikeli tozlar için belirtilen toz aspiratörlerini kullanın. Minimum özellikler için bkz. *Toz aspiratörü sayfa: 107.*

1. Toz aspiratörü konektörünü üründeki montaj dişine takın.
2. Toz aspiratörünü toz aspiratörü konektörüne takın. (Şek. 27)
3. Toz aspiratörünü çalıştırın.

Ürünü, ıslak delme işlemine hazırlama



DİKKAT: Maksimum su basıncının çok yüksek olmadığından emin olun. Bkz. *Teknik veriler sayfa: 105.*



DİKKAT: Kirin su sisteminde tıkanmaya neden olmasını önlemek için yalnızca temiz su kullanın.



DİKKAT: Yalnızca onaylı bir su besleme kaplini kullanın. Daha fazla bilgi için bayinizle görüşün.

1. Su konektörünü üründeki montaj dişine takın. (Şek. 28)
2. Su vanalı Gardena® erkek kaplini su konektörüne bağlayın. (Şek. 29)
3. Su sisteminin açın ve su akışını valf ile ayarlayın. Delikteki tüm atık maddeleri temizlemek için su basıncını ayarlayın. (Şek. 30)

Ürünü ters yönde delme işlemine hazırlama



UYARI: Ters yönde delme sırasında sızdırmazlık diski ve lastik rondela ile birlikte

her zaman bir emme halkası kullanın. Ürüne giren su, elektrik çarpması riskini artırır.

1. Emme halkasının üst kısmını temizleyin. Tüm gres ve kirler temizlenmelidir.
2. Emme halkasının (A) üst açıklığının etrafına 2 taraflı yapışkan bant takın veya sprey yapıştırıcı sıkın. Sızdırmazlık diskini kapak (B) olarak üst açıklığa yerleştirin. Sıkıca takın. (Şek. 31)
3. Karotun üst kısmındaki karot ucunun boyutunu kontrol edin. (Şek. 32)
4. Karot ucunun boyutuna en yakın olan daha küçük boyuttaki sızdırmazlık diskinde bir delik kesin. (Şek. 33)
5. Çamur toplayıcıyı emme halkası bağlantısına bağlayın. (Şek. 34)
6. Emme halkasını karot miline (C) yerleştirin. Matkap ucunu karot miline (D) takın. (Şek. 35)
7. Çamur toplayıcıyı çalıştırın.
8. Matkap ucunu tavana doğru kaldırın. Emme halkasını tavana takın. (Şek. 36)

Motorun sıcaklığını düşürme

- Motorun sıcaklığını düşürmek için ürünü 2 dakika boyunca yüksüz olarak çalıştırın.

Dişli değiştirme



DİKKAT: Dişliyi yalnızca motor hızı düştüğünde veya motor durduğunda değiştirin. Dişliyi değiştirmek için güç kullanmayın.

- Her zaman karot ucu çapına uygun hızı kullandığınızdan emin olun. Ürün üzerindeki veya *Teknik veriler sayfa: 105* bölümündeki nominal değerler plakasına bakın.
- Dişliyi değiştirmek için vites seçimini döndürün. (Şek. 37)

Ürünü çalıştırma



UYARI: Karot ucunun rahatça dönebildiğinden emin olun. Güç tetiğine bastığınızda dönmeye başlar.

1. Aküyü akü tutucusuna yerleştirin. (Şek. 38)



DİKKAT: Akünün akü tutucusuna doğru şekilde takıldığından emin olun. Akü, akü tutucusuna rahatça geçmiyorsa konumu doğru değildir.

2. Bir tık sesi duyana kadar akünün alt kısmını bastırın. (Şek. 39)
3. Yeşil LED yanana kadar Açma/Kapama düğmesini basılı tutun. (Şek. 40)

4. Çalışma hızını ayarlamak için karot milini döndürün ve aynı zamanda vites seçimini hareket ettirin. Vites seçimini çalışma için doğru konuma getirin. (Şek. 37)
5. Islak delme işlemi için su sisteminin bağlı ve açık olduğundan emin olun. Bkz. *Ürünü, ıslak delme işlemine hazırlama sayfa: 100*. Kuru delme işlemi için toz aspiratörünü bağlayın ve çalıştırın. Bkz. *Ürünü, kuru delme işlemine hazırlama sayfa: 100*. (Şek. 41)
6. Güç tetiğini basılı tutun. (Şek. 19)

Ürünü çalıştırma



UYARI: Karot ucunu delikten çıkarırken beton çekirdek karotun ucunda kalırsa ciddi kazalar meydana gelebilir.



DİKKAT: Karot ucuna herhangi bir nesne çarpmadığından emin olun.



DİKKAT: Gereğinden fazla kuvvet uygulamayın. Bu yalnızca işlemi yavaşlatır ve motora aşırı yük uygulanmasına yol açar.

1. Ürünü çalıştırın. Bkz. *Ürünü çalıştırma sayfa: 100*.
2. Karot ucunu çalıştırmak için güç tetiğine basın ve karot ucunu durdurmak için güç tetiğini serbest bırakın.
3. Karot ucu yüzeye temas etmeden önce motor hızının maksimum hıza yükselmesini bekleyin.
4. Demir takviyeleri deliyorsanız daha yüksek bir başlangıç basıncı ve düşük vites kullanın.
5. Karot ucunu doğru konumda tutmak için başlangıçta çok düşük bir basınç kullanın.
6. Islak delme işleminde suyun tüm atık maddeleri karot deliğinden çıkardığından emin olun. Gerekirse su basıncını ayarlayın.
7. Kuru delme işleminde toz aspiratörünün tüm tozu giderdiğinden emin olun.
8. Ürünü durdurun. Bkz. *Ürünü durdurma sayfa: 101*.

Ürünü bir karot sehpa ile çalıştırma



DİKKAT: Karot sehpa kullanım kılavuzunu dikkatle okuyun ve talimatları anladığınızdan emin olun.

Not: Montaj talimatları için karot sehpa kullanım kılavuzuna bakın.

1. Ürünü bir karot sehpa ile kullanırken yardımcı kolu çıkarın.

2. Konumunuzun ürünün yanında olduğundan ve delme işlemi net bir şekilde görüldüğünden emin olun. (Şek. 42)

Not: Karot sehpa altına durmayın.

3. Ürünü çalıştırın. Bkz. *Ürünü çalıştırma sayfa: 100*.
4. Karot ucunu çalıştırmak için güç tetiğine basın. Güç tetiğine basıldığında kilidi etkinleştirebilirsiniz.
5. Taşıyıcının kilidini açmadan önce besleme kolunu tutun.
6. Karotu hareket ettirmek için besleme kolundaki tutamakları kullanın.
7. Karot ucu yüzeye temas etmeden önce motor hızının maksimum hıza yükselmesini bekleyin.
8. Demir takviyeleri deliyorsanız daha yüksek bir başlangıç basıncı ve düşük vites kullanın.
9. Karot ucunu doğru konumda tutmak için başlangıçta çok düşük bir basınç kullanın.
10. Islak delme işleminde suyun tüm atık maddeleri karot deliğinden çıkardığından emin olun. Gerekirse su basıncını ayarlayın.
11. Kuru delme işleminde toz aspiratörünün tüm tozu giderdiğinden emin olun.
12. Kilidi devre dışı bırakmak için güç tetiğini tekrar itin.
13. Ürünü durdurun. Bkz. *Ürünü durdurma sayfa: 101*.

E-vites işlevini kullanma

E-vites işlevi, motor devrini 2 elektronik dişliyle kontrol etmek için kullanılır. E-viteslerin seçimi mekanik dişli ile birlikte kullanılır.

1. Vites değiştirmek için E-vites düğmesine basın. (Şek. 43)
2. Mekanik dişli (B) ve elektronik dişli (C) için doğru kombinasyonu seçin. Karot ucunun çapına (A) bakın. (Şek. 44)

Ürünü durdurma

1. Yeşil LED ışık sönene kadar Açma/Kapama düğmesini basılı tutun. (Şek. 40)
2. Yanlışlıkla çalıştırmayı önlemek için akü çıkarma düğmelerine basın ve aküyü akü tutucudan çıkarın. (Şek. 45)

Motor aşırı yük korumasını sıfırlama

1. Ürünü durdurun. Bkz. *Ürünü durdurma sayfa: 101*.
2. Karot ucundaki tıkanıklığı giderin ve karot ucunun serbestçe hareket edebildiğinden emin olun.
3. Ürünü çalıştırın. Bkz. *Ürünü çalıştırma sayfa: 100*.

Karot ucunu deęiřtirme



UYARI: Ürünün üzerindeki karot ucunu deęiřtirmeden önce her zaman aküyü çıkarın.



UYARI: Koruyucu eldivenler kullanın. Karot ucunu sökmeden önce karot ucunun soęumasını bekleyin. Karot ucu ve çevresindeki alan kullanımdan sonra çok ısınır.



UYARI: Yalnızca ürününüz için onaylanmış elmas karot uçlarını kullanın.

Daha fazla bilgi için HUSQVARNA bayinizle görüřün.

1. Yeni bir karot ucuna, ürünle birlikte verilen İngiliz anahtarına ve suya dayanıklı grese sahip olduğunuzdan emin olun.
2. Mil aksını İngiliz anahtarla kilitleyin.
3. Karot ucunu çıkarmak için saat yönünde çevirin. (Şek. 46)



DİKKAT: Karot ucunu çıkarmak için ürüne vurmeyin. Dışli kutusunun hasar görme riski vardır.

4. Mil şaftı dişlisini suya dayanıklı gresle yağlayın.
5. Karot ucunu takmak için saat yönünün tersine doğru döndürün. Tamamen sıkın. (Şek. 47)

Bakım

Giriř



UYARI: Ürün üzerinde bakım yapmadan önce güvenlik bölümünü okuyup anlayın.



UYARI: Ürün üzerinde bakım yapmadan önce aküyü çıkarın.

Bakım takvimi

* = Operatör tarafından uygulanan genel bakım. Talimatlar, bu kullanım kılavuzunda verilmemiřtir.

X = Talimatlar, bu kullanım kılavuzunda verilmiřtir.

O = HUSQVARNA servis yetkiliyle konuřun.

Bakım	Her kullandıktan önce	Her kullandıktan sonra	Günlük	İlk 100 saatten sonra	Her 300 saatten sonra
Hareketli parçaların düzgün çalıştığından ve serbestçe hareket ettiğinden emin olun.	*				
Kesme aracının keskin ve temiz olduğundan emin olun.	*				
Tuř takımının düzgün çalıştığından ve hasar görmemiř olduğundan emin olun.	X				
Tutma yerlerinin ve yüzeylerinin kuru, temiz ve yağ ile gresten arındırılmıř olduğundan emin olun.	*	*			
Ürünün temiz olduğundan emin olun.	X	X			
Ürünün üzerindeki hava giriřini temizleyin.	X	X			
Mil contalarında hasar/su sızıntısı olup olmadığını kontrol edin.		X			
Somun ve vidaların sıkı olduğundan emin olun.			*		
Güç tetiğinin doęru şekilde çalıştığından emin olun.			X		
Dışli yağını deęiřtirin.				O	
Akü ile ürün arasındaki bağlantıları kontrol edin. Akü ile akü řarj cihazı arasındaki bağlantıyı kontrol edin.				X	X

Bakım	Her kullanımdan önce	Her kullanımdan sonra	Günlük	İlk 100 saatten sonra	Her 300 saatten sonra
Ürünün ve akünün soğutma kanallarına dikkatlice basınçlı hava püskürtün.					*

Kontrol panelini kontrol etme

- Yeşil LED yanana kadar Açma/Kapama düğmesini basılı tutun. Bkz. *Kontrol paneli işlevleri sayfa: 97.*
- Yeşil LED sönene kadar Açma/Kapama düğmesini basılı tutun.

Aküyü ve akü tutucuyu kontrol etme

- Aküyü ve akü tutucuyu yumuşak bir fırça ile temizleyin.
- Soğutma deliklerini ve akü konektörlerini temizleyin. (Şek. 48)
- Akünün hasarlı olmadığından ve çatlaklar gibi gözle görülür kusurların bulunmadığından emin olun. (Şek. 49)

Akü şarj cihazını kontrol etme

- Akü şarj cihazının ve güç besleme kablosunun hasarlı olmadığından emin olun. Çatlak ya da başka hasar olup olmadığını kontrol edin. (Şek. 50)

Soğutma sistemini temizleme

Soğutma sistemi motor sıcaklığının düşük olmasını sağlar. Soğutma sistemi; hava girişlerini, fanı ve hava çıkışını içerir.

- Soğutma sistemini haftada bir kez ya da gerekirse daha sık olmak üzere fırçayla temizleyin. (Şek. 51)
- Soğutma sisteminin kirliliği ya da tıkalı olmadığından emin olun.



DİKKAT: Kirliliği ya da tıkalı bir soğutma sistemi, ürünün aşırı

ısınımasına neden olabilir. Bu, üründe hasara neden olur.

Elmas karot ucunun bakımının yapılması

- Elmas alet segmanlarının keskin olduğundan emin olun. Körelmiş elmas segmanlarını bir SIC bileme taşıyla keskinleştirin.
- Karot ucunda titreşim olmadığından emin olun. Karot ucunda titreşim varsa elmas segmanlar gevşeyebilir.
- Elmas segmanların karot ucu borusunun iç ve dış çapından yeterli miktarda daha büyük olduğundan emin olun.
- Karot ucu dişlisini suya dayanıklı gresle yağlayın. Bu aletin gevşetilmesini kolaylaştırır.
- Karot ucunun elmas segmanlarındaki çıkıntının yarıçapının 1 mm'den fazla olmadığından emin olun.

Dişli yağının değiştirilmesi



DİKKAT: Dişli yağı sızıntısı varsa ürünü durdurun ve onaylı bir servis merkeziyle görüşün. Dişli yağı seviyesi yeterli değilse dişli hasar görür.

- Dişli yağını yetkili bir HUSQVARNA servis merkezinde değiştirin.

Su bağlantısını kontrol etme



DİKKAT: Su bağlantı halkasında su sızıntısı varsa mil contaları hemen değiştirilmelidir.

- Yetkili bir HUSQVARNA servis merkezinin su bağlantısını onarmasını sağlayın.

Sorun giderme

Üründe sorun giderme

Bu kullanım kılavuzunda probleminiz için bir çözüm bulamazsanız HUSQVARNA servis noktanızla iletişime geçin.

Sorun	Hemen uygulanması gereken adımlar	Olası neden	Çözüm
Motor, güç tetiğine basıldığında çalışmaz.	Güç tetiğini serbest bırakın.	Aküde bir arıza var.	Aküyü kontrol edin.
Ürün duruyor.		Karot ucu tıkanmıştır.	Karot ucunu sağa ve sola çevirin; İngiliz anahtarını kullanın. Ürünü karot deliğinden dikkatli bir şekilde çıkarın.
		Çok fazla yük motorun aşırı yüklenmesine neden olmuştur.	Karot ucunun karot deliğinde kolayca dönebildiğinden emin olun.
Karot ucu hızı azaltır ve durur.		Elmas segmanlar körelmiştir.	Elmas segmanları bir SiC bileme taşıyla bileyleyin.
Çalışma sırasında deliğin etrafında istenmeyen malzeme toplanıyor.		Su basıncı çok düşüktür.	Su basıncını artırın. Bkz. <i>Ürünü, ıslak delme işlemine hazırlama sayfa da: 100.</i>
Karot ucundaki elmas segmanlar, aralarındaki bağlantıdan ayrılmış.		Çalışma sırasında üründen çok fazla titreşim var.	Ürünü çalıştırırken doğru yük kullanın.
Bir dişli yağı sızıntısı var.		Contalar aşınmıştır ve değiştirilmelidir.	Yetkili bir HUSQVARNA servis merkezine başvurun.
Su bağlantı halkasındaki delikte su sızıntısı var.		Mil contaları arızalıdır.	Yetkili bir HUSQVARNA servis merkezine başvurun. Her zaman temiz su kullanın.
Ürün düzgün şekilde çalışmıyor.	Kuvveti azaltın.	Çok fazla yük motorun aşırı yüklenmesine neden olmuştur.	Delme işlemi sırasında daha az kuvvet uygulayın.

Kullanıcı arayüzünde sorun giderme

LED ekran	Olası arızalar	Olası çözüm
Uyarı göstergesi yanıp sönüyor.	Sıcaklık değişimi.	Ürünün soğumasını bekleyin.
	Aşırı yük. Karot ucu hareket edemez.	Karot ucunu serbest bırakın.
	Güç tetiğine ve Açma/Kapama düğmesine aynı anda basılmıştır.	Güç tetiğini serbest bırakın ve Açma/Kapama düğmesine basın.
Yeşil LED yanıp sönüyor.	Düşük akü voltajı.	Aküyü şarj edin.
Uyarı göstergesi yanıyor.	Servis gereklidir.	Servis bayinize danışın.

Taşıma, depolama ve atma

Taşıma ve saklama

- Ürün ile birlikte verilen Lityum iyon aküler, Tehlikeli Maddeler Yönetmeliklerinin gereksinimlerini karşılamaktadır.
- Üçüncü taraflar ve aracı nakliye şirketleri de dahil olmak üzere, ticari amaçlı taşıma işlemlerinde ambalaj ve etiketler üzerindeki özel gereksinimlere uyun.
- Ürünü göndermeden önce tehlikeli maddeler konusunda özel eğitim almış bir kişiyle görüşün. Yürürlükteki tüm ulusal yönetmeliklere uyun.
- Aküyü bir ambalaja yerleştireceğiniz zaman açık kontaktarı bantlayın. Aküyü ambalaj içine hareket etmesini engelleyecek şekilde yerleştirin.
- Saklama veya taşıma için aküyü çıkarın.
- Aküyü ve akü şarj cihazını kuru ve buzlanmayan bir ortamda saklayın.
- Aküyü statik elektriğin oluşabileceği yerlerde saklamayın. Aküyü metal bir kutuda tutmayın.
- Aküyü, sıcaklığı 5°C/41°F ile 25°C/77°F arasında olan ve doğrudan güneş ışığı almayan bir yerde tutun.
- Akü şarj cihazını, sıcaklığı 5°C/41°F ile 45°C/113°F arasında olan ve doğrudan güneş ışığı almayan bir yerde tutun.

- Uzun süreli depolamadan önce aküyü %30-%50 arasındaki bir seviyeye kadar şarj edin.
- Akü şarj cihazını, kapalı ve kuru bir alanda saklayın.
- Depolama sırasında aküyü akü şarj cihazından uzakta tutun. Çocukların ve diğer izinsiz kişilerin ekipmana dokunmasına izin vermeyin. Ekipmanı kilitleyebileceğiniz bir yerde tutun.
- Uzun süreli depolamadan önce ürünü temizleyin ve ürüne eksiksiz bir bakım yapın.
- Taşıma ve depolama sırasında ürünün taşıma kutusunu kullanın ve aküyü çıkarın.
- Taşıma sırasında ürünü güvenli bir şekilde sabitleyin.

Akü, akü şarj cihazı ve ürünü atma

Aşağıdaki simge, ürünün evsel bir atık olmadığını gösterir. Ürünü, elektrikli ve elektronik ekipmanlar için bir geri dönüşüm istasyonunda geri dönüştürün. Bu, çevrenin ve insanların zarar görmemesine yardımcı olur. Daha fazla bilgi için yerel yetkililerle, evsel atık servisiyle veya bayinizle görüşün.

(Şek. 17)

Not: Simge, ürün veya ürün paketi üzerinde gösterilir.

Teknik veriler

Teknik veriler

Motor		
Tip	BLDC (fırçasız) 36V	
E-vites moduna sahiptir	2 vites	
Karot ucu		
Betonda maks. delme çapı, mm/inç	100/4	
Betonda min. delme çapı, mm/inç	25/1	
Ağırlık, kg/lb (aküszü)	4,9/10,8	
Su ile soğutma		
Su kavraması	Gardena®	
Maksimum su basıncı, bar	3	
Araç bağlantısı		
Mil dişi	A-Rod/CRI 1 1/4 inç - 7 UNC harici, G 1/2 inç dahili	
Kullanım verileri		
	Mek. vites 1	Mek. vites 2

Hız mili, yüksüz E-vites 1, dev/dak	770	2400
Hız mili, yüksüz E-vites 2, dev/dak	1400	4450
Betonda delme çapı, mm/inç	50-100/2-4	15-50/1/2-2
Toz ve çamur		
Emme halkasında kullanılan matkap ucu çapı, mm/inç	25-100/ 1-4	

Ses seviyeleri



UYARI: Beyan edilen toplam titreşim değeri standart test yöntemine göre hesaplanmıştır ve bir aleti bir diğeri ile karşılaştırmak için kullanılabilir. Beyan edilen toplam titreşim değeri, ön maruz kalma değerlemelerinde de kullanılabilir.

aletin kullanıldığı şekle bağlı olarak belirtilen toplam değerden farklılık gösterebilir. Ayrıca, gerçek kullanım koşullarında maruz kalma tahminine dayalı olarak operatörü korumak için güvenlik önlemlerinin tanımlanması gerekir (çalışma sırasında tüm parçaları dikkate alınır).



UYARI: Elektrikli aletin kullanımı sırasında meydana gelen titreşim emisyonu,

Gürültü yayma¹³	
Ses basıncı seviyesi, ölçülmüş dB(A)	86
Ses gücü seviyesi, L _{WA} dB (A)	97
Betona delik açarken titreşim seviyeleri, a_{n,DD}¹⁴	
Ana tutma yeri, m/sn ²	2,76
Yardımcı tutma yeri, m/sn ²	1,90

Yerleşik bağlantı özelliği

Not: Bu parça, yalnızca yerleşik bağlantı özelliğine sahip ürünler için geçerlidir.

BLE teknolojisi radyo spektrumu	
Alet için frekans bantları, GHz	2,402-2,480
İletilen maksimum radyo frekansı gücü, dBm/mW	4/2,5

¹³ Gürültü emisyonu EN 62841-2-1 uyarınca ölçülür.

- A ağırlıklı ses basıncı seviyesi K_{pA} değeri için belirsizlik, 5 dB(A) değerindedir.
- A ağırlıklı ses gücü seviyesi K_{pA} değeri için belirsizlik, 5 dB(A) değerindedir.

¹⁴ EN 62841-2-1'e göre titreşim seviyesi. Titreşim düzeyi için bildirilen verilerin tipik istatistiksel dağılımı (standart sapma) 1,5 m/sn²'dir

Aksesuarlar

Uygun karot sehpaları

Ürün, şu HUSQVARNA karot sehpalarıyla kullanılabilir:

- DS 150, maks. 100 mm'ye kadar olan karot ucu çapları için önerilir.

Toz aspiratörü

Önerilen toz aspiratörü ¹⁵	
Min. Hava akışı, m ³ /h / CFM	400/236
Min. Vakum, kPa/psi	22/3,6
Min. Su kaldırma, m/inç	2,3/90
Toz aspiratörü ataşmanı, mm/inç	50/2

Ürün için onaylı aküler

Akü	BLi200	BLi300
Tip	Lityum iyon	Lityum iyon
Akü kapasitesi, Ah	5,2	9,4
Nominal voltaj, V	36	36
Ağırlık, kg / lb	1,3 / 2,9	1,9 / 4,2

Ürün için onaylı akü şarj cihazları

Akü şarj cihazı	QC330	QC500
Şebeke voltajı, V	100-240	100-240
Frekans, Hz	50-60	50-60
Güç, W	330	500

Ürün için önerilen karot uçları

Bu ürünle en iyi delme işlemi için şu karot uçlarını öneririz:

- Husqvarna ELITE-DRILL
- Husqvarna VARI-DRILL

¹⁵ Toz aspiratörleri için teknik veriler bölümü, farklı toz aspiratörlerinin uzun süre içindeki gerçek performanslarını kesin olarak açıklamaz. HUSQVARNA ürünlerinin hedef verileri için bkz. www.husqvarnacp.com.

Servis

Onaylı servis merkezi

Size en yakın Husqvarna Construction Products onaylı servis merkezini bulmak için web sitesine gidin:
www.husqvarnacp.com.

Uyumluluk Bildirimi

AB Uyumluluk Bildirimi

Biz, **Husqvarna AB**, SE-561 82 Huskvarna, İsveç, Tel: +46-36-146500) olarak tek sorumlu vasfıyla ürüne ilişkin aşağıdaki beyanlarda bulunmaktayız:

Açıklama	EI tipi/taşınabilir elmas karot ucu
Marka	HUSQVARNA
Tip/Model	DM 540i
Kimlik	2021 yılı ve sonrası tarihli seri numaraları

aşağıdaki AB direktifleri ve düzenlemeleriyle tamamen uyumludur:

Direktif/Düzenleme	Açıklama
2006/42/EC	"makinelere ilgili"
2014/53/EU	"radyo ekipmanı ile ilgili"
2011/65/EU	"tehlikeli maddelerin kısıtlanmasıyla ilgili"

ve aşağıdaki uyumlaştırılmış standartlar ve/veya teknik özellikler uygulanmıştır;

EN ISO 12100:2010, EN 62841-1:2014, EN 62841-2-1:2018/A11:2019, EN 62841-3-6:2014+A11:2017, EN 55014-1:2017, EN 55014-2:2015, EN 61000-3-2:2014, EN 61000-3-3:2013, ETSI EN 300 328 V2.1.1, ETSI EN 301 489-1 V2.2.0, ETSI EN 301 489-17 V3.2.0, EN IEC 63000:2018

Partille, 2021-04-28

Erik Silfverberg

Ar-Ge Müdürü, Beton Testeresi ve Karot Ekipmanı

Husqvarna AB, Yapı Bölümü

Teknik dokümantasyon sorumlusu

Türk ithalat şirketi daha fazla bilgi için temas edilecek:
Çullas Orman Bahçe ve Tarım Mak. San. Tic. A.Ş.
Suadiye Mh. Bağdat Cd. No:455/4
Kadıköy – 34740 İstanbul / Türkiye
Telefon: +90 216 519 88 82
Faks: +90 216 519 88 78
info@cullas.com.tr



Tescilli ticari markalar

Bluetooth® marka ismi ve logoları, *Bluetooth SIG, inc.* mülkiyetinde olan tescilli ticari markalardır ve HUSQVARNA, bu tür markaları ruhsatlı olarak kullanmaktadır.



www.husqvarnacp.com

Originaaljuhend
Originalios instrukcijos
Lietošanas pamācība

Оригинальные инструкции
Оријинал талиматлар

1142788-40



2021-10-21