



Husqvarna®



K 760 Cut-n-Break

CS	Návod k použití	2-31
HU	Használati utasítás	32-61
PL	Instrukcja obsługi	62-91
SK	Návod na obsluhu	92-121

Obsah

Úvod.....	2	Odstraňování problémů.....	27
Bezpečnost.....	4	Přeprava, skladování a likvidace.....	28
Montáž.....	9	Technické údaje.....	29
Provoz.....	11	Prohlášení o shodě.....	31
Údržba.....	18		

Úvod

Popis výrobku

Rozbrušovací pily HUSQVARNA, a jsou přenosné ruční pily poháněné dvoudobými spalovacími motory.

Zamýšlené použití

Výrobek se používá k řezání tvrdých materiálů, jako beton, zdivo, kámen a ocel. K jiným činnostem výrobek nepoužívejte. Výrobek musí používat profesionální a zkušení uživatelé.

Přehled výrobku K 760 Cut-n-Break

Nepřetržitě pracujeme na tom, abychom zvýšili vaši bezpečnost a efektivitu při používání. Další informace získáte u svého prodejce poskytujícího servis.

Povšimněte si: Použití tohoto výrobku může být omezeno národními nebo místními předpisy.

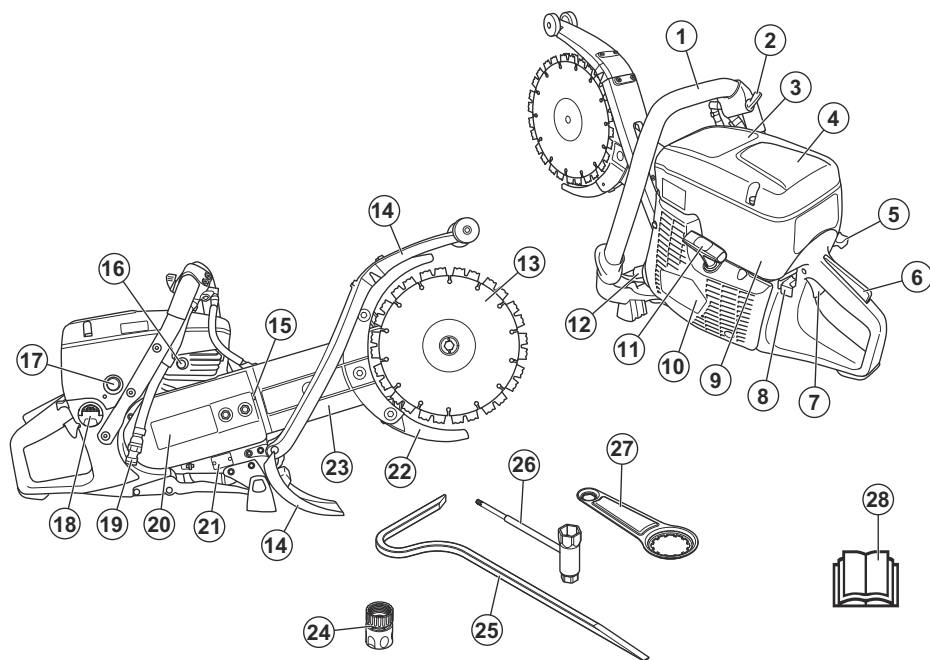

1. Přední rukojeť
2. Vodní kohoutek
3. Výstražný štítek

4. Kryt vzduchového filtru
5. Ovladač sytiče se zárazkou startovacího plynu
6. Pojistka páčky plynu

7. Páčka plynu
8. Vypínač
9. Kryt válce
10. Startér
11. Rukojeť startovací šňůry
12. Tlumič výfuku
13. Kotouče
14. Kryt proti postříkání
15. Napínač řemene
16. Dekompresní ventil
17. Pomocná palivová pumpička
18. Víčko palivové nádrže
19. Přípojka vody s filtrem
20. Kryt spojky
21. Typový štítek
22. Kryty kotouče
23. Řezací rameno
24. Připojení vody, GARDENA®
25. Páčidlo
26. Kombinovaný klíč, Torx
27. Nástroj na ložiska
28. Návod k používání

Symbole na výrobku



VAROVÁNÍ! Tento výrobek může být nebezpečný a způsobit obsluze či dalším osobám vážné zranění. Buďte opatrní a výrobek používejte správně.



Pečlivě si prostudujte návod k použití a ujistěte se, že pokynům rozumíte, než tento výrobek budete používat.



Používejte schválenou ochrannou přilbu, ochranu sluchu, ochranu očí a ochranu dýchacích cest. Další informace jsou uvedeny v části *Osobní ochranné prostředky na strani 6*.



Při řezání se tvoří prach. Při vdechnutí může prach způsobit zranění. Používejte schválenou ochranu dýchacích cest. Nevdechujte výfukové plyny. Zajistěte, aby byla na daném místě dobrá ventilace.



VAROVÁNÍ! Zpětné vrhy mohou být náhlé, rychlé a silné a mohou způsobit životu nebezpečná zranění. Přečtěte si pokyny v návodu před použitím produktu a dodržujte je. Další informace jsou uvedeny v části *Zpětný vrh na strani 11*.



Jiskry od řezacího kotouče mohou způsobit vznícení paliva, dřeva, oblečení, suché trávy a dalších hořlavých materiálů.



Vždy používejte vodní chladicí systém.

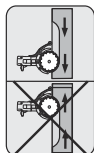

Vždy řezajte správným směrem.



Zkontrolujte, zda nejsou na řezacím kotouči praskliny nebo jiná poškození.



Nepoužívejte kotouče pro kotoučové pily.



Sytič



Pomocná palivová pumpička



Dekompresní ventil



Rukojeť startovací šňůry



Používejte palivovou směs benzínu a oleje.



Tento výrobek vyhovuje příslušným směrnici EU.



Emise hluku do okolního prostředí vyhovují příslušným směrnicím ES. Emise hluku jsou uvedeny v části *Technické údaje* na strani 29 a na štítku.

Povšimněte si: Další symboly/štítky na výrobku se týkají zvláštních certifikačních požadavků pro určité obchodní trhy.

Štítek s pokyny pro spuštění

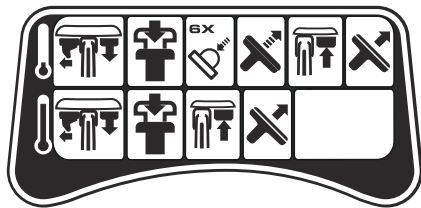

Viz pokyny v části *Spouštění výrobku se studeným motorem* na strani 15 a *Spouštění výrobku s teplým motorem* na strani 17.

Emise Euro V



VÝSTRAHA: Manipulace s motorem vede k zneplatnění typového schválení EU tohoto výrobku.

Poškození výrobku

Neneseme odpovědnost za poškození výrobku, pokud:

- byl výrobek nesprávně opraven.
- byl výrobek opraven pomocí součástí od jiného výrobce nebo součástí, které nejsou výrobcem schváleny.
- má výrobek příslušenství od jiného výrobce nebo příslušenství, které není výrobcem schváleno.
- výrobek nebyl opraven ve schváleném servisním středisku nebo schváleným odborníkem.

Bezpečnost

Definice týkající se bezpečnosti

Varování, upozornění a poznámky slouží jako upozornění na specifické důležité části návodu.



VÝSTRAHA: Používá se v případě nebezpečí úrazu nebo usmrcení obsluhy nebo okolních osob, pokud nejsou dodrženy pokyny uvedené v této příručce.



VAROVÁNÍ: Používá se v případě nebezpečí poškození výrobku, dalších materiálů či škod na majetku v blízkém okolí, pokud nejsou dodrženy pokyny uvedené v této příručce.

Povšimněte si: Používá se k poskytnutí dalších informací, které jsou nezbytné v dané situaci.

Obecné bezpečnostní pokyny



VÝSTRAHA: Před použitím výrobku si přečtěte následující varování.

- Rozbrušovací pila, která je používána nesprávně nebo nepozorně, se může stát nebezpečným nástrojem, který může způsobit vážné zranění nebo usmrcení uživatele nebo někoho jiného. Je velmi důležité, abyste si prostudovali tento návod k použití a abyste porozuměli jeho obsahu. Začátečnickům také doporučujeme přečíst si praktické pokyny předtím, než začnou výrobek používat.

- Neprovádějte na tomto výrobku žádné úpravy. Úpravy, které neschválí výrobce, mohou způsobit vážné zranění nebo úmrtí.
- Neprovozujte výrobek, pokud je možné, že úpravy výrobku provedla jiná osoba.
- Vždy používejte pouze originální příslušenství a náhradní díly. Příslušenství a náhradní díly, které neschválí výrobce, mohou způsobit vážné zranění nebo úmrtí.
- Udržujte výrobek čistý. Ujistěte se, že jsou značky a štítky dobře čitelné.
- Produkt nikdy nedovolte používat dětem nebo osobám, které nemají zkušenosti s jeho používáním a prováděním údržby.
- Nedovolte osobám používat výrobek, dokud si nepřečetly návod k používání a neporozuměly jeho obsahu.
- Výrobek smí obsluhovat pouze schválené osoby.
- Tento výrobek vytváří během provozu elektromagnetické pole. Toto pole může za určitých okolností narušovat funkci aktivních či pasivních implantovaných lékařských přístrojů. Za účelem snížení rizika možného vážného nebo smrtelného zranění doporučujeme osobám s implantovanými lékařskými přístroji poradit se před použitím výrobku s lékařem a s výrobcem implantovaného lékařského přístroje.
- Tyto informace v návodu k používání nikdy nemohou nahradit profesionální znalosti a zkušenosti. V případě, že se dostanete do situace, kdy se necítíte bezpečně, ukončete práci a požádejte o radu odborníka. Obráťte se na servisního prodejce. Nepouštějte se do žádné práce, pro kterou se necítíte dostatečně kvalifikovaní.

Bezpečnostní pokyny pro provoz



VÝSTRAHA: Před použitím výrobku si přečtěte následující varování.

- Před zahájením práce s rozbrušovací pilou je nutné pochopit princip a účinky zpětného vrhu a to, jak mu předcházet. Další informace jsou uvedeny v části *Zpětný vrh na strani 11*.
- Dodržujte pokyny pro bezpečnostní kontroly, údržbu a servis uvedené v tomto návodu k používání. Některé úkony údržby a servisu musí provádět schválená servisní dílna. Další informace jsou uvedeny v části *Úvod na strani 18*.
- Nepoužívejte výrobek, pokud je vadný.
- Nepoužívejte výrobek, jste-li unavení, nemocní nebo pod vlivem alkoholu, drog nebo léků. Tyto faktory mohou nepříznivě ovlivnit váš zrak, pozornost, koordinaci nebo úsudek.
- Neuvádějte výrobek do chodu bez namontovaného řemene a krytu řemene. Spojka se může uvolnit a způsobit zranění.
- Jiskry od řezacího kotouče mohou způsobit vznícení hořlavých materiálů, jako jsou: benzín, plyn, dřevo, oblečení a suchá tráva.
- Neřezejte azbestový materiál.

Bezpečnost pracovního prostoru



VÝSTRAHA: Před použitím výrobku si přečtěte následující varování.

- Bezpečnostní vzdálenost od rozbrušovací pily je 15 m (50 stop). Zajistěte, aby další osoby a zvířata byly mimo pracovní oblast.
- Nepracujte s výrobkem, dokud není pracovní plocha prázdná a vaše nohy a zbytek těla nejsou ve stabilní poloze.
- Dávejte pozor na osoby, předměty a situace, které mohou bránit bezpečnému provozu výrobku.
- Zajistěte, aby nemohlo dojít ke kontaktu jakýchkoli osob nebo předmětů s řezacím zařízením nebo k jejich zasažení částmi odmrštěnými kotoučem.
- Nepoužívejte výrobek v mlze, dešti, silném větru, chladném počasí, při riziku výskytu blesků nebo při jiných nepříznivých povětrnostních podmínkách. Používání výrobku za špatného počasí může mít negativní vliv na vaši pozornost. Nepříznivé počasí může vytvořit nebezpečné pracovní podmínky, např. kluzký povrch.
- Během provozu výrobku se ujistěte, že se žádný materiál nemůže uvolnit a spadnout a způsobit zranění obsluhy.
- Buďte velmi opatrní při používání výrobku na svahu.
- Udržujte pracovní oblast čistou a dostatečně osvětlenou.

- Před uvedením výrobku do provozu zjistěte, zda se v pracovní oblasti nevyskytují skrytá nebezpečí, jako jsou elektrické kabely, vodovodní a plynová potrubí a hořlavé látky. Pokud výrobek narazí na skrytý předmět, okamžitě vypněte motor a prohlédněte výrobek a předmět. Výrobek znovu nepoužívejte, dokud nebudete vědět, že je bezpečné pokračovat.
- Před zařazením dovnitř sudu, trubky nebo jiného dutého materiálu se ujistěte, že neobsahují hořlavé nebo jiné materiály, které by mohly způsobit požár nebo výbuch.

Ochrana před vibracemi



VÝSTRAHA: Před použitím výrobku si přečtěte následující varování.

- Během provozu výrobku se vibrace přenašejí z výrobku na obsluhu. Pravidelné a časté používání výrobku může způsobit nebo zvýšit stupeň poranění obsluhy. Může dojít k poranění prstů, rukou, zápěstí, paží, ramen nebo nervů a krevního oběhu nebo jiných částí těla. Úrazy mohou být oslabující nebo trvalé a mohou se postupně v průběhu týdnu, měsíců nebo let zhoršovat. Mezi možná poranění patří poškození krevního oběhu, nervové soustavy, kloubů a dalších tělesných struktur.
- Příznaky se mohou vyskytnout během provozu výrobku nebo jindy. Pokud máte příznaky a budete pokračovat v práci s výrobkem, mohou se příznaky zhoršit nebo se stát trvalými. Pokud se objeví tyto nebo jiné příznaky, vyhledejte lékařskou pomoc:
 - Znečitlivění, ztráta citu, brnění, píchání, bolest, pálení, pulsování, ztuhlost, nešikovnost, ztráta síly, změna barvy nebo stavu pokožky.
- Příznaky se mohou zhoršovat při nízkých teplotách. Při práci s výrobkem v chladném prostředí používejte teplý oděv a mějte ruce v teple a v suchu.
- Abyste udrželi správnou hladinu vibrací, provádějte údržbu a výrobek používejte podle pokynů v návodu k používání.
- Výrobek je vybaven systémem tlumení vibrací, který snižuje vibrace z rukojeti k obsluze. Nechte pracovat výrobek. Netlačte výrobek silou. Držte výrobek za rukojeti lehce, ale dávejte pozor, abyste jej měli pod kontrolou a ovládali ho bezpečně. Netlačte rukojeti do koncových zářezek více, než je nutné.
- Ruce mějte pouze na rukojeti nebo rukojetích. Všechny ostatní části těla by měly být v bezpečné vzdálenosti od výrobku.
- Pokud se náhle objeví silné vibrace, okamžitě výrobek zastavte. Nepokračujte v práci, dokud neodstraníte příčiny zvýšených vibrací.
- Při řezání žuly nebo tvrdého betonu jsou vibrace výrobku silnější než při řezání měkkého betonu. Řezací zařízení, které je tupé, vadné, nevhodného typu nebo nesprávně nabroušené, způsobuje větší vibrace.

Ochrana týkající se výfukových plynů



VÝSTRAHA: Před použitím výrobku si přečtěte následující varování.

- Výfukové plyny obsahují oxid uhelnatý, což je jedovatý a velmi nebezpečný plyn bez zápachu. Vdechnutí většího množství oxidu uhelnatého může způsobit smrt. Vzhledem k tomu, že oxid uhelnatý je bez zápachu a není vidět, nelze jej vypozařovat ani vycítit. Příznaky otravy oxidem uhelnatým jsou závratě, pokud je však množství nebo koncentrace oxidu uhelnatého dostatečně velké, může se stát, že osoba rovnou upadne do bezvědomí.
- Výfukové plyny rovněž obsahují nespálené uhlovlodíky včetně benzenu. Dlouhodobé vdechování může způsobit zdravotní potíže.
- Výfukové plyny, které můžete vidět nebo cítit, obsahují také oxid uhelnatý.
- Nepoužívejte výrobek se spalovacím motorem v interiéru nebo v oblastech, kde není dostatečně proudění vzduchu.
- Nevdechujte výfukové plyny.
- Zkontrolujte, jestli je v pracovní oblasti dostatečně proudění vzduchu. To je velmi důležité, jestliže výrobek používáte v příkopech nebo jiných malých pracovních oblastech, kde se snadno hromadí výfukové plyny.

Ochrana proti prachu



VÝSTRAHA: Před použitím výrobku si přečtěte následující varování.

- Provoz výrobku může rozptýlit prach do vzduchu. Prach může způsobit vážné zranění a trvalé zdravotní problémy. Některé úřady považují křemenný prach za škodlivý a podléhá regulaci. Toto jsou příklady takových zdravotních problémů:
 - Smrtelná onemocnění plic chronická bronchitida, silikóza a plicní fibróza
 - Rakovina
 - Porodní vady
 - Záněty pokožky
- Používejte vybavení vhodné ke snížení množství prachu a výparů ve vzduchu a ke snížení množství prachu na pracovním zařízení, povrchu, oděvu a částech těla. Příklady takovýchto prvků jsou systémy pro sběr prachu a rozstřikovače vody vázající prach. Kde je to možné, snižte množství prachu u zdroje. Zajistěte, aby zařízení bylo správně nainstalováno, správně se používalo a aby se prováděla pravidelná údržba.
- Vždy používejte schválenou ochranu dýchacích cest. Zajistěte, aby se u nebezpečných materiálů v pracovní oblasti používala respirační ochrana.

- Zajistěte, aby bylo v pracovní oblasti dostatečně proudění vzduchu.
- Pokud je to možné, namířte výfuk výrobku na místo, kde nemůže způsobit zvedání prachu.

Osobní ochranné prostředky



VÝSTRAHA: Před použitím výrobku si přečtěte následující varování.

- Při použití produktu vždy používejte schválené osobní ochranné prostředky. Osobní ochranné pomůcky nemohou vyloučit nebezpečí úrazu, ale sníží míru poranění v případě, že dojde k nehodě. Požádejte svého servisního prodejce o pomoc při výběru správného vybavení.
- Používejte schválenou ochrannou přilbu.
- Vždy používejte schválenou ochranu sluchu. Dlouhodobé vystavování působení hluku může vést k trvalému poškození sluchu. Pokud používáte ochranu sluchu, vnímejte varovné signály nebo pokřik. Sejměte vždy ochranu sluchu ihned po zastavení motoru.
- Používejte schválenou ochranu očí, abyste snížili nebezpečí poranění vymrštěnými předměty. Použijete-li obličejový štít, je nutno používat i schválené ochranné brýle. Schválené ochranné brýle musí být v souladu s normou ANSI Z87.1 v USA nebo EN 166 v zemích EU. Obličejové štíty musí být v souladu s normou EN 1731.
- Používejte odolné rukavice.
- Vždy používejte schválenou ochranu dýchacích cest. Při použití výrobků jako jsou řezačky, rozbrušovačky, vrtačky, které brousí nebo formují materiál, může vznikat prach a výpary, které mohou obsahovat škodlivé chemikálie. Zkontrolujte strukturu materiálu, se kterým budete pracovat, a použijte vhodnou dýchací masku.
- Používejte přiléhavý, silný a pohodlný oděv, který dovolí plnou pohyblivost. Při řezání vznikají jiskry, které mohou zapálit oděv. Společnost HUSQVARNA doporučuje používat oděv z nehořlavé bavlny nebo silné džínoviny. Nenoste oděv vyrobený z materiálů, jako je nylon, polyester nebo umělé hedvábí. Takový materiál se může při vznícení roztavit a přichytit se k pokožce. Nenoste krátké kalhoty.
- Používejte boty s ocelovou špičkou a protiskluzovou podrážkou.

- Vždy mějte po ruce lékárníčku.

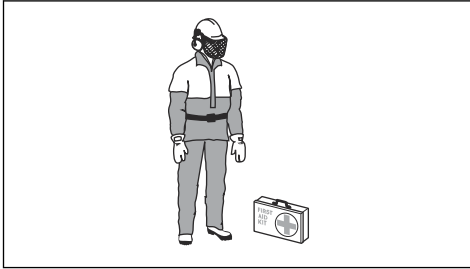

- Z tlumiče nebo řezacího kotouče mohou vycházet jiskry. Vždy mějte po ruce hasicí přístroj.

Bezpečnostní zařízení na produktu



VÝSTRAHA: Před použitím výrobku si přečtěte následující varování.

- Nepoužívejte výrobek s poškozenými bezpečnostními zařízeními nebo se zařízeními, která nefungují správně.
- Pravidelně kontrolujte bezpečnostní zařízení. Pokud jsou bezpečnostní zařízení poškozená nebo nefungují správně, obraťte se na autorizovaný servis HUSQVARNA.
- Neupravujte bezpečnostní zařízení.
- Nepoužívejte výrobek, pokud jsou ochranné plechy, ochranné kryty, bezpečnostní spínače nebo další ochranné prostředky poškozené nebo nejsou připevněné.

Pojistka páčky plynu

Pojistka páčky plynu brání nechtěné aktivaci páčky plynu. Pokud dáte ruku kolem rukojeti a stisknete pojistku páčky plynu (A), uvolní se páčka plynu (B). Při uvolnění rukojeti se páčka plynu a pojistka páčky plynu vrátí zpět do svých původních poloh. Tato funkce zablokuje páčku plynu na volnoběžných otáčkách.

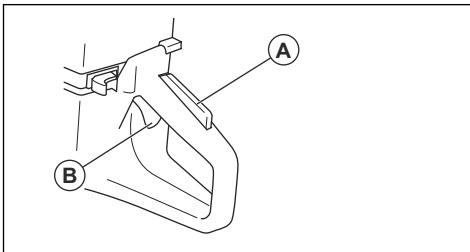

Kontrola pojistky páčky plynu

1. Zkontrolujte, zda se při uvolnění pojistky páčky plynu zajistí páčka plynu v nastavení volnoběžných otáček.

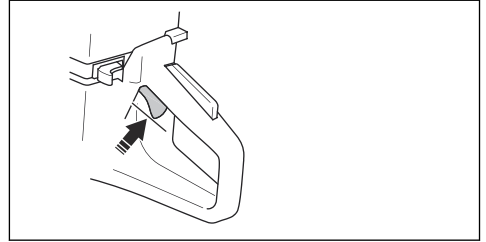

2. Stiskněte pojistku páčky plynu a zkontrolujte, zda se po uvolnění vrátí zpět.

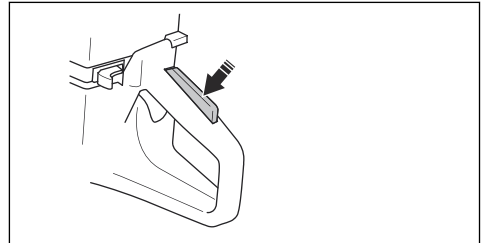

3. Zkontrolujte, zda se páčka plynu a pojistka páčky plynu volně pohybují a zda vratné pružiny fungují správně.

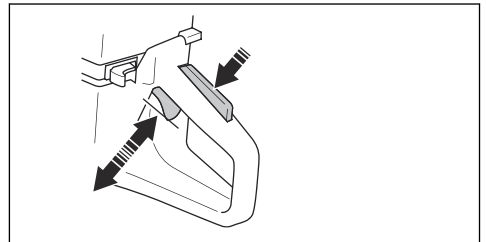

4. Spusťte výrobek a nastavte plný plyn.
5. Uvolněte ovládání plynu a zkontrolujte, zda se řezací kotouč zastaví a zůstane v klidu.
6. Pokud se kotouč otáčí v klidové poloze, seřídte volnoběžné otáčky. Další informace jsou uvedeny v části *Seřízení volnoběžných otáček na strani 26*.

Kontrola vypínače

1. Nastartujte motor. Viz část *Spouštění výrobku se studeným motorem na strani 15*

2. Stiskněte vypínač do polohy STOP. Motor se musí zastavit:

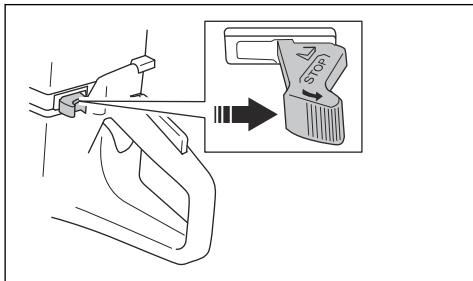

Kryty kotouče / kryt proti postříkání



VÝSTRAHA: Před spuštěním výrobku vždy zkontrolujte, že jsou kryty správně připevněny.

Tyto kryty jsou namontovány nad řezacími kotouči a pod nimi. Kryty zabraňují zranění v případě, že části kotouče nebo odřezky odletí směrem k obsluze.

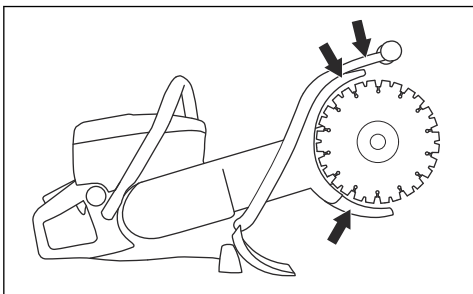

Kontrola krytů kotouče / krytu proti postříkání

1. Zkontrolujte, zda nejsou na krytech praskliny a zda nejsou poškozené.
2. Poškozené kryty vyměňte.
3. Zkontrolujte, zda jsou řezací kotouče řádně připevněny.

Antivibrační systém



VÝSTRAHA: Nadměrné vystavení vibracím může u osob se zhoršenou funkcí krevního oběhu vést k poruchám oběhového nebo nervového systému. V případě, že byste pocítili příznaky obtíží způsobených nadměrným vystavením vibracím, obraťte se na svého lékaře. Mezi tyto příznaky patří strnulost končetin, ztráta citu, mravenčení, píchání, bolest, zeslábnutí, změna barvy nebo vzhledu pokožky. Tyto příznaky se obvykle objevují v prstech, na rukou nebo

v zápěstí. Tyto příznaky se mohou zhoršit při nízkých teplotách.

Výrobek je vybaven systémem tlumení vibrací, který je konstruován tak, aby minimalizoval vibrace a usnadňoval práci se strojem. Systém tlumení vibrací výrobku snižuje přenos vibrací mezi motorem či řezacím zařízením a rukojetí výrobku.

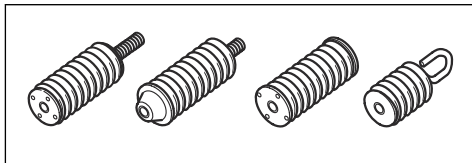

Při řezání žuly nebo tvrdého betonu se vytváří více vibrací než při řezání měkkého betonu. Řezání s tupým či špatným řetězem (nevhodný typ či nesprávně nabroušený) zvýší úroveň vibrací.

Kontrola systému tlumení vibrací



VÝSTRAHA: Zkontrolujte, zda je motor vypnutý a zda je vypínač v poloze STOP.

1. Zkontrolujte, zda nejsou na antivibračních prvcích nějaké praskliny nebo deformace. Vyměňte antivibrační prvky, pokud jsou poškozené.
2. Zkontrolujte, zda jsou antivibrační prvky správně uchyceny k motoru a rukojeti.

Tlumič výfuku



VÝSTRAHA: Tlumič výfuku se za provozu velmi zahřívá (i při volnoběžných otáčkách) a zůstává horký i po vypnutí. Hrozí nebezpečí požáru, zejména pokud používáte výrobek v blízkosti hořlavých materiálů nebo plynů.



VÝSTRAHA: Nepoužívejte výrobek bez tlumiče výfuku nebo s poškozeným tlumičem. Poškozený nebo chybějící tlumič výfuku zvyšuje hladinu hluku a nebezpečí požáru. Mějte při sobě hasicí prostředky. Pokud je ve vaší oblasti povinný lapač jisker, nepoužívejte výrobek bez lapače jisker nebo s poškozeným lapačem jisker.

Tlumič výfuku je určen k omezení úrovně hluku na minimum a k usměrnění výfukových plynů směrem od obsluhy. V zemích s teplým a suchým počasím hrozí velké nebezpečí vzniku lesních požárů. Dodržujte místní předpisy a pokyny k údržbě.

Kontrola tlumiče výfuku

- Pravidelně kontrolujte tlumič výfuku, aby bylo zajištěno, že je řádně upevněný a že není poškozený.

Bezpečnost při manipulaci s palivem



VÝSTRAHA: Před použitím výrobku si přečtěte následující varování.

- Palivo je velmi hořlavé a jeho výpary mohou explodovat. Buďte při zacházení s palivem opatrní, aby nedošlo k úrazu, požáru nebo výbuchu.
- Palivo doplňujte pouze ve venkovním prostoru s dostatečným prouděním vzduchu. Palivové výpary nevdechujte. Palivové výpary jsou jedovaté a mohou způsobit zranění, požár a výbuch.
- Při spuštění motoru neotvírejte víčko palivové nádrže a nedoplňujte palivovou nádrž.
- Před doplňováním paliva nechte motor vychladnout.
- V blízkosti paliva ani motoru nekuřte.
- Do blízkosti paliva ani motoru neumísťujte horké předměty.
- Nedoplňujte palivo v blízkosti jisker a ohně.
- Než doplníte palivo, pomalu otevřete uzávěr palivové nádrže a opatrně uvolněte tlak.
- Palivo na pokožce může způsobit zranění. Pokud se vám palivo dostane na kůži, omyjte zasažené místo vodou a mýdlem.
- Pokud si palivem polijete oblečení, okamžitě se převlékněte.
- Pevně dotáhněte víčko palivové nádrže. Pokud není víčko palivové nádrže správně utaženo, mohou jej vibrace ve výrobku uvolnit a způsobit únik paliva a výparů paliva. Palivo a výpary paliva představují nebezpečí požáru.
- Než začnete výrobek používat, přesuňte ho do vzdálenosti minimálně 3 m od místa, kde jste čerpali palivo.

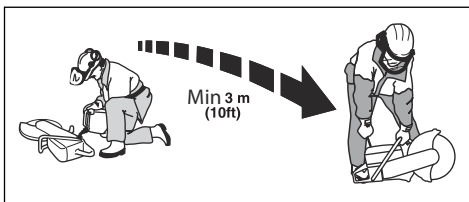

- Pokud je na výrobku palivo nebo olej, nespouštějte ho. Odstraňte nežádoucí palivo a olej a nechte výrobek před spuštěním motoru uschnout.
- Pravidelně kontrolujte, jestli z motoru nic neuniká. Pokud je palivový systém netěsný, nespouštějte motor, dokud nebudou netěsnosti opraveny.
- Palivo skladujte pouze ve schválených nádobách.
- Při skladování výrobku a paliva zkontrolujte, jestli palivo a palivové výpary nemohou způsobit škodu, požár a výbuch.
- Palivo vypouštějte venku do schváleného kanystru v dostatečné vzdálenosti od jisker a ohně.

Bezpečnostní pokyny pro údržbu



VÝSTRAHA: Před použitím výrobku si přečtěte následující varování.

- Zkontrolujte, zda je motor vypnutý a zda je vypínač v poloze STOP.
- Používejte osobní ochranné pomůcky. Další informace jsou uvedeny v části *Osobní ochranné prostředky na straně 6*.
- Při nesprávném nebo nepravdělném provádění údržby se zvyšuje nebezpečí poranění a poškození výrobku.
- Provádějte pouze údržbu uvedenou v tomto návodu k používání. Veškerý další servis musí provést schválené servisní středisko.
- Servis výrobku by měl provádět schválený servisní pracovník HUSQVARNA v pravidelných intervalech.
- Poškozené, opotřebené či prasklé součásti vyměňte.
- Vždy používejte originální příslušenství.

Montáž

Řezací kotouče



VÝSTRAHA: Při montáži výrobku vždy používejte ochranné rukavice.



VÝSTRAHA: Řezací kotouč může prasknout a zranit obsluhu.



VÝSTRAHA: Před použitím nástroje a bezprostředně po kontaktu s nezamýšleným objektem zkontrolujte, zda není řezací kotouč popraskaný a nedošlo k deformaci segmentů či nevyváženosti. Nepoužívejte poškozený řezací kotouč. Po kontrole a instalaci řezacího kotouče se vy i okolní osoby postavte mimo rovinu otáčejícího se kotouče, spusťte elektrický nástroj bez zatížení na maximální otáčky a nechte jej tak běžet 1 minutu.



VÝSTRAHA: Výrobce řezacího kotouče poskytuje varování a doporučení týkající se použití a správné údržby řezacího kotouče. Tato varování jsou dodávána spolu s řezacím kotoučem. Přečtete si pokyny dodané s řezacím kotoučem a dodržujte je.

Povšimněte si: Používejte pouze diamantové kotouče od společnosti Husqvarna, které jsou určeny pro technologii Cut-n-Break. Kotouče mají integrované řemenice a jsou schváleny pro ruční řezání.

Diamantové kotouče



VÝSTRAHA: Nikdy nepoužívejte diamantový kotouč k řezání plastových materiálů. Vlivem tepla vytvářeného při řezání se plast může roztavit, přilepit na kotouč a způsobit zpětný vrh.



VÝSTRAHA: Diamantové kotouče se při použití mohou velmi zahřát. Přehřátý kotouč je výsledkem nesprávného používání a může být příčinou deformace kotouče, která následně může způsobit škody na majetku a zranění osob.



VÝSTRAHA: Při řezání kovu vznikají jiskry, které by mohly způsobit požár. Nepoužívejte produkt v blízkosti hořlavých látek nebo plynů.

Povšimněte si: Diamantové kotouče jsou v provedení o několika stupních tvrdosti.

Povšimněte si: Ostření provádějte řezáním měkkého materiálu, jako je např. písekovec nebo cihly.

- Používejte vždy jen ostrý diamantový kotouč.

- Diamantové kotouče mohou být tupé, používáte-li nesprávný podávací tlak nebo při řezání některých materiálů jako silně vyztužený beton. Práce s tupým diamantovým kotoučem způsobí přehřátí, což vede k odpadnutí diamantových segmentů.
- Diamantové kotouče se skládají z ocelového jádra opatřeného segmenty s průmyslovými diamanty.
- Diamantové kotouče je výhodné používat pro všechny typy zdíva, vyztuženého betonu a jiných složených materiálů.
- Diamantové kotouče dají nižší náklady na pracovní úkon, méně častou výměnu kotouče a konstantní hloubku řezu.
- Pro řezání kovů by měly být používány speciální kotouče. Požádejte svého prodejce o pomoc při výběru správného výrobku.
- Při použití diamantového kotouče dohlédněte na to, aby se otáčel ve směru šipky na kotouči.

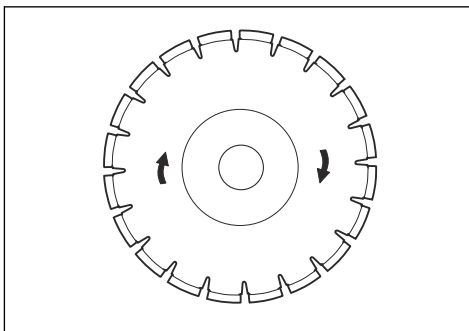

Vodní chladicí systém



VÝSTRAHA: Diamantové kotouče chlaďte vodou, aby nedocházelo k jejich nadměrnému zahřívání. Teplota může deformovat diamantový kotouč, což může vést k poškození výrobku a zranění obsluhy.

Během provozu vždy používejte vodu pro udržení nízké teploty diamantových kotoučů. Vodní chladicí systém také prodlužuje životnost diamantových kotoučů a zabraňuje usazování prachu.

Ujistěte se, že přívod vody není ucpaný.

Vibrace řezacího kotouče



VAROVÁNÍ: Pokud používáte výrobek nadměrnou silou, řezací kotouč se může příliš zahřát, ohnout a způsobovat vibrace. Používejte výrobek menší silou. Pokud vibrace přetrvávají, vyměňte řezací kotouč.

Úvod



VÝSTRAHA: Než začnete s výrobkem pracovat, přečtěte si důkladně kapitolu o bezpečnosti.

Zpětný vrh



VÝSTRAHA: Ke zpětným vrhům dochází nečekaně a mohou být velmi prudké. Rozbrušovací pila může být vymrštěna směrem nahoru a zpět k uživateli rotačním pohybem způsobujícím vážné nebo dokonce smrtelné zranění. Je bezpodmínečně nutné rozumět principu vzniku zpětných vrhů a vědět, jak jim před použitím zařízení zabránit.

Zpětný vrh je náhlý pohyb směrem vzhůru, ke kterému může dojít, když se řezné kotouče zaseknou v zóně zpětného vrhu. Zpětný vrh je většinou nepatrný a nepředstavuje velké riziko. Zpětný ráz však může být velmi prudký a může rozbrušovací pilu vymrští směrem nahoru a zpět k uživateli rotačním pohybem způsobujícím vážné nebo dokonce smrtelné zranění.

Zpětná síla

Při řezání vždy vzniká zpětná síla. Tato síla táhne výrobek opačným směrem oproti směru otáčení kotouče. Tato síla většinou není intenzivní. Pokud ale dojde ke skřípnutí nebo zaseknutí kotouče, zpětná síla bude velká a může vést i ke ztrátě kontroly nad rozbrušovací pilou.

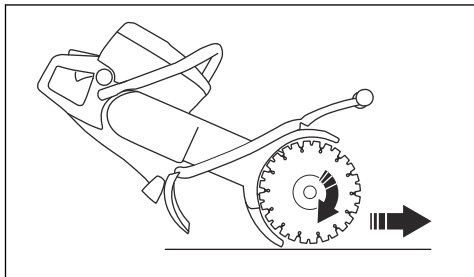

Nikdy nepohybujte výrobkem, pokud se řezací zařízení otáčí. Zamýšlenému pohybu mohou bránit gyroskopické síly.

Zóna zpětného vrhu

Nikdy neřezejte v zóně zpětného vrhu na kotouči. Pokud dojde k zaseknutí kotouče v zóně zpětného vrhu, zpětná síla vymrští rozbrušovací pilu směrem nahoru a k uživateli rotačním pohybem, který může způsobit vážné nebo dokonce smrtelné zranění.

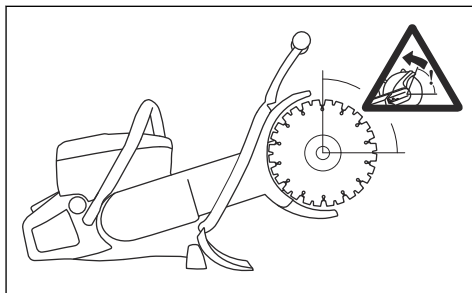

Zpětný vrh způsobený stoupáním kotouče

Při řezání v zóně zpětného vrhu bude zpětná síla tlačít kotouč nahoru v řezu. Nepoužívejte zónu zpětného vrhu. Abyste předešli zpětnému vrhu, který pilu vyhodí nahoru, řezejte v dolní čtvrtině kotouče.

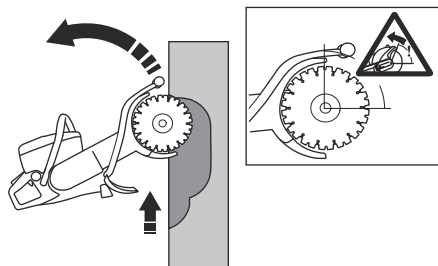

Zpětný vrh způsobený přiskřípnutím kotouče

K přiskřípnutí kotouče dochází při sevření řezu. Pokud dojde k zaseknutí kotouče, tato reaktivní síla se znásobí a může dojít ke ztrátě kontroly nad rozbrušovací pilou.

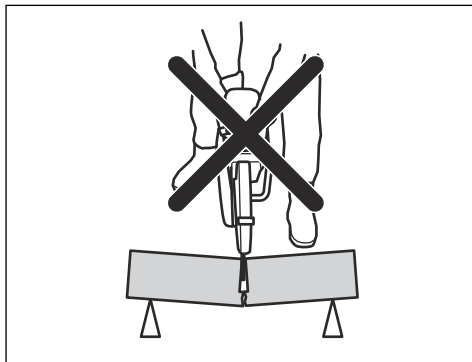

Pokud dojde k zaseknutí kotouče v zóně zpětného vrhu, reaktivní síla rozbrušovací pilu vymrští směrem nahoru a zpět k uživateli rotačním pohybem způsobujícím vážné

nebo dokonce smrtelné zranění. Mějte se na pozoru před možným pohybem zpracovávaného dílu. Pokud není zpracovávaný díl řádně podepřen a při řezání se posouvá, může přiskřípnout kotouč a způsobit zpětný ráz.

Řezání trubek



VÝSTRAHA: Pokud se kotouč zasekne v zóně zpětného vrhu, dojde k výraznému zpětnému vrhu.

Při řezání trubek je třeba dbát zvýšené opatrnosti. Pokud není trubka řádně podepřena a řez není otevřený po celou dobu řezání, může dojít k uvíznutí kotouče. Buďte ostražití zejména při řezání trubky se zvonovitým koncem nebo trubky ve výkopu, která se v případě, že není řádně podepřena, může prohnout a přiskřípnout kotouč.

Pokud necháte trubku prohnout a uzavřít řez, dojde k sevření kotouče v zóně zpětného vrhu, což může vyvolat silný zpětný vrh. Pokud je trubka řádně podepřena a konec trubky se pohne směrem dolů, řez se otevře a nedojde k přiskřípnutí.

1. Zajistěte trubku tak, aby se při řezání nepohybovala nebo neotáčela.

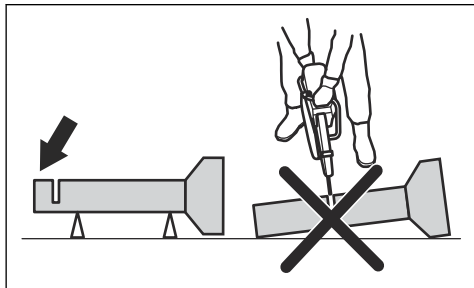

2. Řežte úsek I trubky.

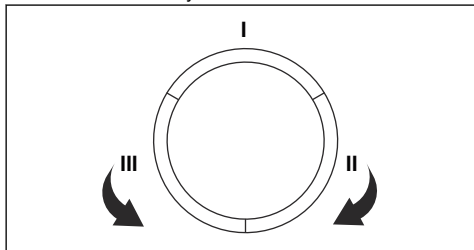

3. Zajistěte, aby byl řez otevřený a nedošlo k přiskřípnutí.

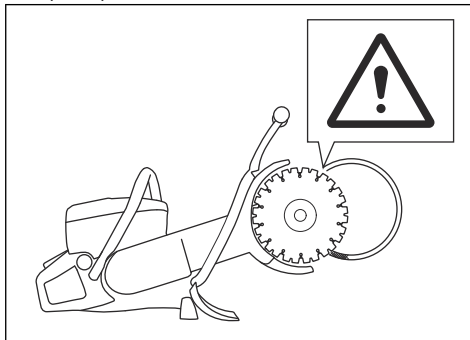

4. Přejděte k úseku II a řežte od úseku I ke spodnímu okraji trubky.
5. Přejděte k úseku III a odřízněte zbývající část trubky, abyste skončili u spodního okraje.

Prevence zpětného vrhu



VÝSTRAHA: Vyvarujte se situací, kde hrozí nebezpečí zpětného vrhu. Při použití rozbrušovací pily dávejte pozor a zajistěte, aby kotouč nikdy neuvízl v zóně zpětného vrhu.



VÝSTRAHA: Při vkládání kotouče do stávajícího řezu dbejte opatrnosti.



VÝSTRAHA: Zkontrolujte, zda se obrobek nemůže při řezání začít pohybovat.



VÝSTRAHA: Zpětný vrh a nebezpečí, která představuje, můžete eliminovat pouze vy a správný pracovní postup.

- Vždy podepřete obrobek tak, aby byl řez při řezání otevřený. Pokud je řez rozevřen, nedochází k žádným zpětným vrhům. Pokud je řez uzavřený a skřípne kotouč, hrozí nebezpečí zpětného vrhu.

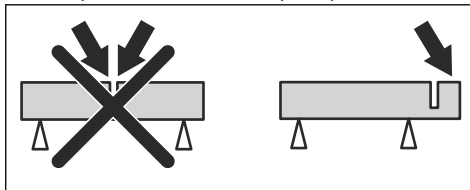

Základní pracovní postupy



VÝSTRAHA: Netahejte výrobek do strany. To může bránit volnému pohybu řezacího kotouče. Řezací kotouč může prasknout a způsobit zranění obsluhy nebo osob v blízkosti.



VÝSTRAHA: Nebruste stranou řezacího kotouče. Řezací kotouč může prasknout a způsobit zranění obsluhy nebo osob v blízkosti. Používejte pouze řezací okraj.



VÝSTRAHA: Zkontrolujte, zda je řezací kotouč správně namontován a nejeví známky poškození.



VÝSTRAHA: Před zařiznutím do drážky vytvořené jiným kotoučem zkontrolujte, zda není drážka užší než současný kotouč. V takovém případě by mohlo dojít k uvíznutí a zpětnému vrhu.



VÝSTRAHA: Při řezání kovů vznikají jiskry, které mohou způsobit požár. Nepoužívejte výrobek v blízkosti hořlavých materiálů a plynů.

- Zkontrolujte, zda používáte správný řezací kotouč pro daný materiál. Viz pokyny v části *Řezací kotouče na strani 9*.
- Neřezejte azbestové materiály.
- Je-li motor v chodu, udržujte bezpečnou vzdálenost od řezacího kotouče.
- Řezací kotouč se po uvolnění páčky plynu bude ještě chvíli točit. Před přesunutím nebo odložením výrobku se ujistěte, že se řezací kotouč zastavil. Pokud je nutné řezací kotouč rychle zastavit, lehce se jím dotkněte tvrdého povrchu.
- Nepohybujte s výrobkem, když je motor spuštěný.
- Výrobek držte pevně oběma rukama. Držte jej pevně s palci a prsty ovinutými kolem plastových rukojetí s izolací. Pravou ruku mějte na zadní rukojeti a levou ruku na přední rukojeti. Je nutné, aby tento způsob držení dodržoval každý. Nedržte rozbrušovací pilu při práci pouze jednou rukou.

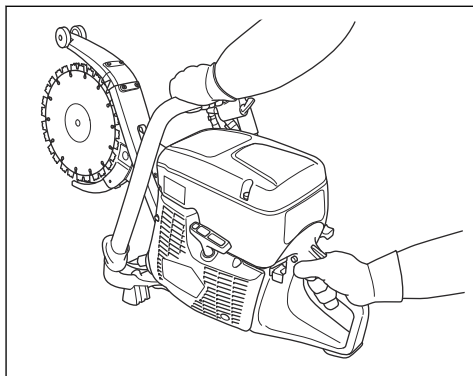

- Vždy pracujte rovnoběžně s řezacím kotoučem. Nikdy nebuďte v linii za řezacím kotoučem. V případě zpětného vrhu se rozbrušovací pila pohybuje ve směru roviny řezacího kotouče.

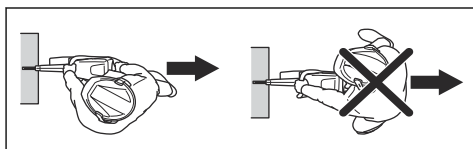

- Neodcházejte od výrobku, když je spuštěný motor. Než od výrobku odejdete, vypněte motor a přesvědčte se, že nehrozí riziko náhodného spuštění.
- Pomocí seřizovací rukojeti na krytu kotouče nastavte zadní část krytu tak, aby byla zarovnána s obrobkem. Odlétající materiál a jiskry z řezaného materiálu jsou zachytávány krytem a odváděny od obsluhy. Za chodu musí být kryty řezacího zařízení vždy namontovány.
- K řezání nepoužívejte zónu zpětného vrhu kotouče. Viz pokyny v části *Zóna zpětného vrhu na strani 11*.
- Nepoužívejte výrobek, dokud není pracovní plocha prázdna a vaše nohy a zbytek těla nejsou ve stabilní poloze.
- Neřezejte nad výškou ramen.

- Neřezejte ze žebříku. Při řezání ve výšce nad úrovní ramen používejte plošinu nebo lešení. Nenatahujte se příliš daleko.

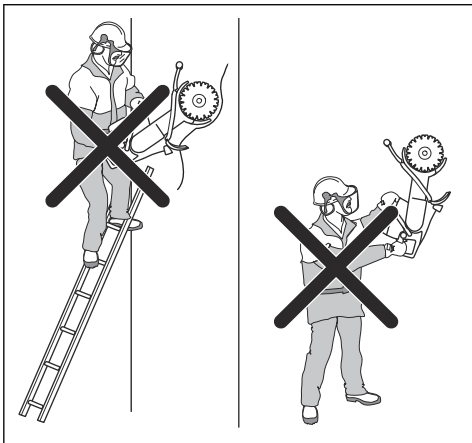

- Stůjte v pohodlné vzdálenosti od obrobku.
- Po spuštění motoru zkontrolujte, zda se může řezací kotouč volně pohybovat.
- Řezejte s citem při plných otáčkách řezacího kotouče (plný plyn). Plnou rychlost udržujte až do dokončení řezání.
- Nechte pracovat výrobek. Netlačte na řezací kotouč.
- Veďte výrobek rovnoběžně s kotoučem. Tlak ze strany může vést k poškození kotouče a je velmi nebezpečný.

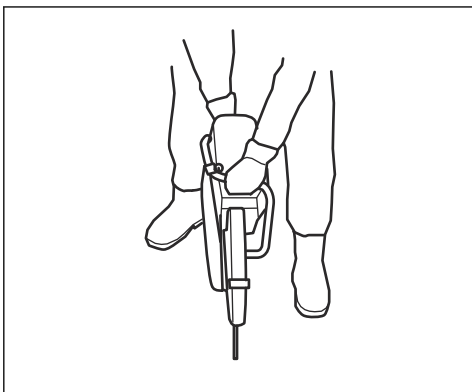

- Pomalu pohybujte kotoučem dopředu a dozadu tak, aby byla styčná plocha mezi kotoučem a řezaným materiálem co nejmenší. Tím snížíte teplotu kotouče a řezání bude účinné.
- Vždy řežte z horní části obrobku (A). Vyměňte pilu a páčidlem odstraňte zbylý materiál mezi řezy (B).

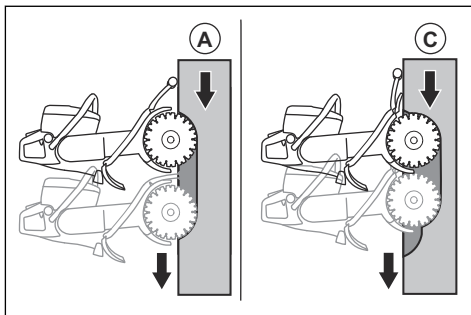

- Pokračujte ve stejném řezu, ale hlouběji do obrobku (C), a poté znovu použijte páčidlo.

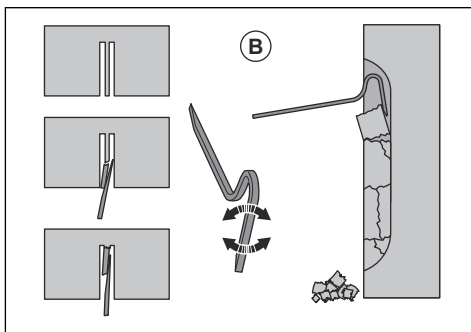

- Opakujte tento postup, dokud nedosáhnete potřebné hloubky řezu v obrobku (D, E).

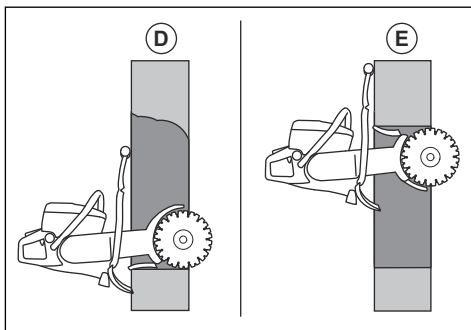

- Kryty kotouče jsou vyrobeny tak, aby se snadno přizpůsobily hloubce řezu v obrobku.

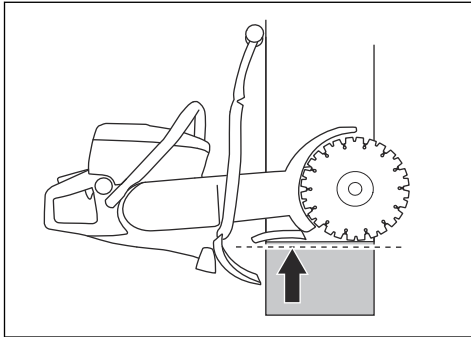

Doplňování paliva



VAROVÁNÍ: Nepoužívejte benzín s oktanovým číslem nižším než 90 RON (87 AKI). Může dojít k poškození výrobku.



VAROVÁNÍ: Nepoužívejte benzín s koncentrací etanolu vyšší než 10 % (E10). Může dojít k poškození výrobku.

Povšimněte si: Při změně typu paliva je v určitých podmínkách nezbytné seřídít karburátor.

Palivo

Tento výrobek je vybaven dvoudobým motorem.



VAROVÁNÍ: Používání nesprávného typu paliva může vést k poškození motoru. Používejte směs benzínu a oleje pro dvoudobé motory.

Olej pro dvoudobé motory

- Nejlepších výsledků dosáhnete s olejem pro dvoudobé motory HUSQVARNA.
- Není-li k dispozici olej pro dvoudobé motory HUSQVARNA, použijte kvalitní olej pro dvoudobé motory určený pro vzduchem chlazené motory. Správný olej vám doporučí servisní prodejce.



VAROVÁNÍ: Nepoužívejte olej pro dvoudobé motory chlazené vodou (olej pro lodní motory). Nepoužívejte olej pro čtyřdobé motory.

Předmíchané palivo

- Používejte předmíchané alkylátové palivo HUSQVARNA. Zajišťují nejlepší výkon výrobku a prodlouží životnost motoru. Toto palivo obsahuje méně škodlivých chemikálií v porovnání s běžným palivem a snižuje množství škodlivých výfukových plynů. Množství zbytků po spálení je s tímto palivem menší a díky tomu jsou součástí motoru čistější.

Míchání paliva a oleje pro dvoudobé motory

Benzín, l	Olej pro dvoutaktní motory, l
	2 % (1:50)
5	0,10
10	0,20
15	0,30
20	0,40



VÝSTRAHA: Zkontrolujte, zda se řezací kotouč může volně otáčet. Začne se otáčet po spuštění motoru.

1. Přesvědčte se, zda je vypínač nastaven v levé poloze.

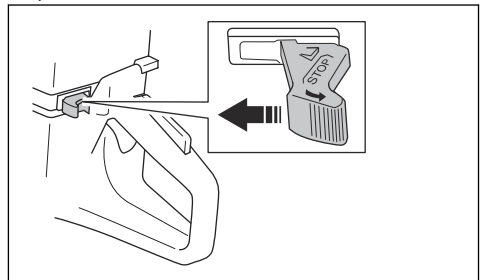

2. Úplným vytažením ovládací sytiče získáte spouštěcí polohu škrtky klapky.

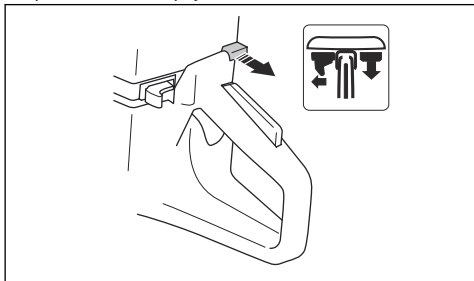

3. Stisknutím dekompresního ventilu snížíte tlak ve válci. Po spuštění výrobku se dekompresní ventil vrátí do počáteční polohy.

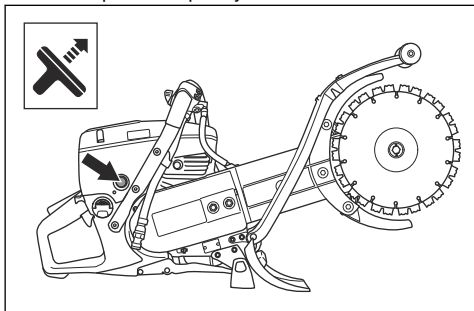

4. Stiskněte 6krát pomocnou palivovou pumpičku, dokud nebude zcela naplněná palivem.

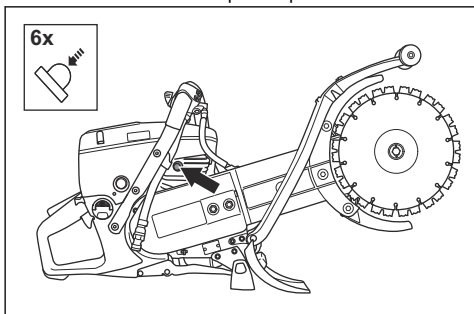

5. Uchopte přední rukojeť levou rukou.

6. Pravou nohu položte na spodní část zadní rukojeti a přitlačte výrobek k zemi.



VÝSTRAHA: Nikdy si neomotávejte startovací šňůru kolem ruky.

7. Pravou rukou pomalu vytáhněte startovací šňůru, dokud nepocítíte odpor. V tomto okamžiku došlo k zaskočení západek ve startéru. Poté rychle a plynule zatáhněte.

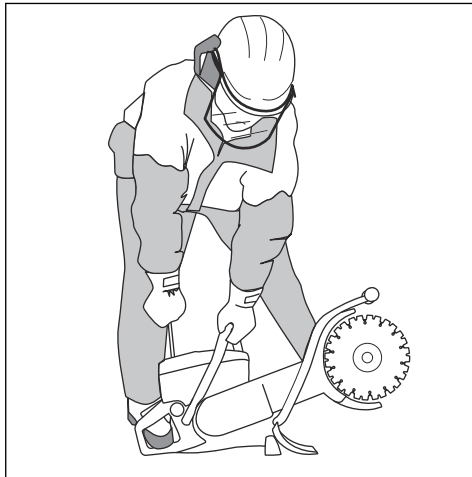

VAROVÁNÍ: Nevytahujte celou délku startovací šňůry, nepouštějte rukojeť a nenechávejte vytaženou šňůru samovolně navíjet. Můžete tím výrobek poškodit.

8. Jakmile se motor spustí, stiskněte ovládací sytiče. Pokud je sytič vytažen, motor se po několika sekundách zastaví. Pokud se motor zastaví, zatáhněte znovu za rukojeť startovací šňůry.

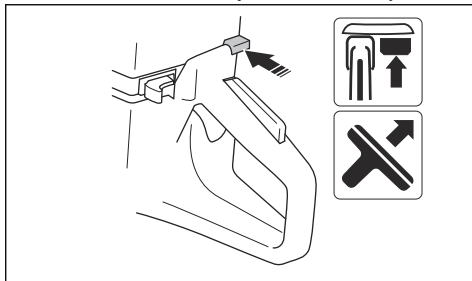

9. Stisknutím páčky plynu uvolníte spouštěcí nastavení škrtky klapky, výrobek poté poběží při volnoběžných otáčkách.

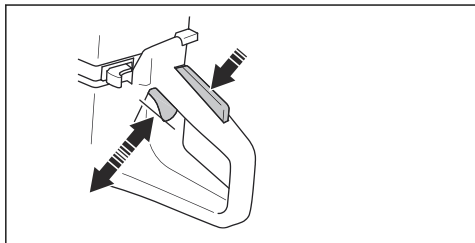

Spouštění výrobku s teplým motorem



VÝSTRAHA: Zkontrolujte, zda se řezací kotouč může volně otáčet. Začne se otáčet po spuštění motoru.

1. Přesvědčte se, zda je vypínač nastaven v levé poloze.

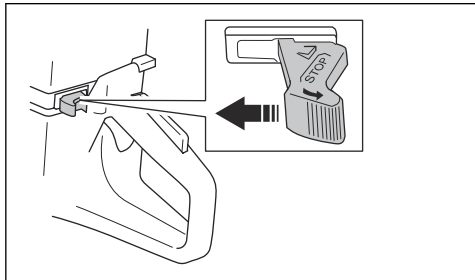

2. Úplným vytažením ovládání sytiče získáte spouštěcí polohu škrtky klapky.

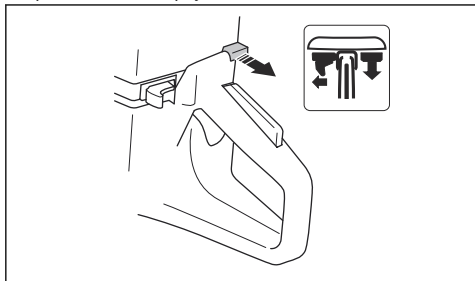

3. Stisknutím dekompresního ventilu snížíte tlak ve válci. Po spuštění výrobku se dekompresní ventil vrátí do počáteční polohy.

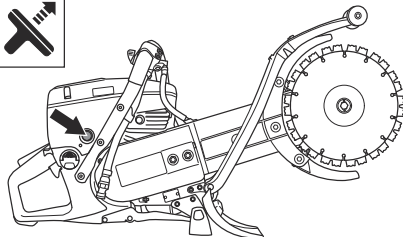

4. Zatlacením ovládání sytiče deaktivujete sytič. Zůstane nastavena spouštěcí poloha škrtky klapky.

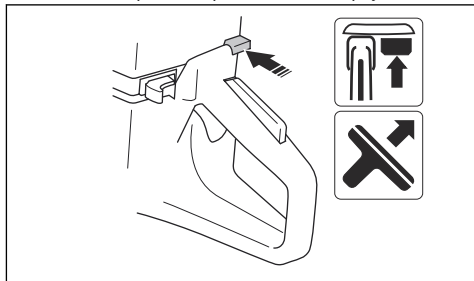

5. Uchopte přední rukojeť levou rukou.
6. Pravou nohu položte na spodní část zadní rukojeti a přitlačte výrobek k zemi.



VÝSTRAHA: Nikdy si neomotávejte startovací šňůru kolem ruky.

7. Pomalu vytáhněte startovací šňůru, dokud nepocítíte odpor. V tomto okamžiku došlo k zaskočení západek ve startéru. Poté rychle a plynule zatáhněte.

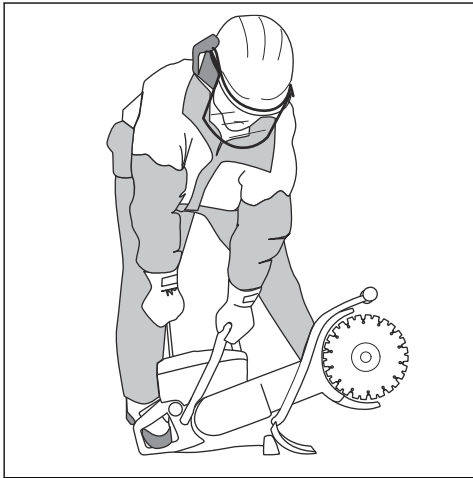

VAROVÁNÍ: Nevytahujte celou délku startovací šňůry, nepouštějte rukojeť a nenechávejte vytaženou šňůru samovolně navíjet. Můžete tím výrobek poškodit.

8. Stisknutím páčky plynu uvolníte spouštěcí nastavení škrticí klapky, výrobek poté poběží při volnoběžných otáčkách.

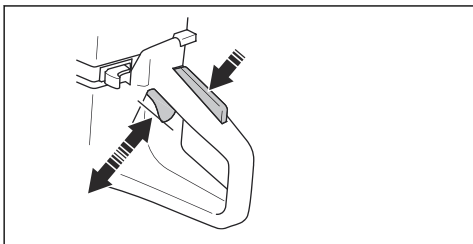

Zastavení výrobku



VÝSTRAHA: Řezací kotouč se po vypnutí motoru bude ještě chvíli točit. Dokud se řezací kotouč zcela nezastaví, musí se volně otáčet. Pokud je nutné řezací kotouč rychle zastavit, nechte jej, aby lehce přišel do kontaktu s tvrdým povrchem. Nebezpečí vážného zranění.

- Posunutím vypínače (STOP) doprava vypnete motor.

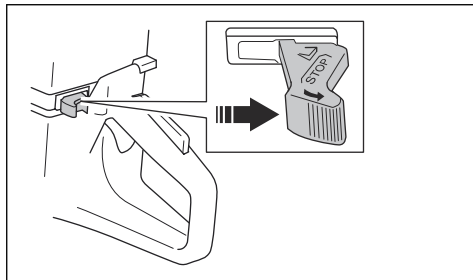

Údržba

Úvod



VÝSTRAHA: Než začnete na výrobku provádět údržbu, přečtěte si pozorně kapitolu o bezpečnosti.

Pro servis a opravy výrobku je nezbytné speciální školení. Zaručujeme dostupnost profesionálních oprav a servisu. Pokud neposkytuje prodejce servisní služby, požádejte jej o informace o nejbližším servisu.

Náhradní díly získáte od svého prodejce nebo servisního pracovníka HUSQVARNA.

Plán údržby

V plánu údržby jsou uvedeny informace o nezbytné údržbě výrobku. Intervaly jsou vypočítány na základě každodenního používání výrobku.

	Denně	Týdně	Měsíčně	Jednou ročně
Čištění	Čištění vnějších částí		Zapalovací svíčka	
	Přívod studeného vzduchu		Palivová nádrž	
Kontrola funkčnosti	Všeobecná kontrola	Systém tlumení vibrací*	Palivový systém	
	Únik paliva	Tlumič výfuku*	Vzduchový filtr	
	Systém dodávky vody	Hnačí řemen	Spojka	
	Pojistka páčky plynu*	Karburátor		
	Vypínač*	Kryt startéru		
	Kryt kotouče a kryt proti postříkání*			
	Řezací kotouč**			
Výměna				Palivový filtr

*Viz část *Bezpečnostní zařízení na produktu na strani 7.*

**Viz část *Řezací kotouče na strani 9.*

Čištění vnějšího povrchu

- Po každém dni provozu vyčistěte vnější povrch výrobku čistou vodou. V případě potřeby použijte kartáč.

Čištění přívodu vzduchu



VAROVÁNÍ: Znečištěný nebo ucpaný přívod vzduchu způsobuje přehřívání výrobku. To může způsobit poškození pístu a válce.

- V případě potřeby vyčistěte přívod vzduchu.

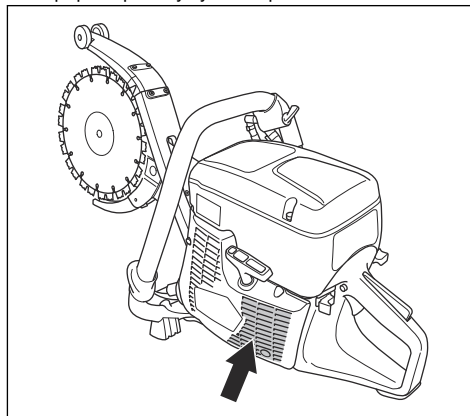

- Kartáčem odstraňte nečistoty a prach.

Výměna řezacích kotoučů



VÝSTRAHA: Zkontrolujte, zda je motor vypnutý a zda je vypínač v poloze STOP.



VÝSTRAHA: Při výměně kotoučů vždy používejte ochranné rukavice.



VAROVÁNÍ: Při výměně kotoučů je nutné vyměnit sadu šroubů.

Kotouče mají integrované poloviny řemenic a je třeba je vyměňovat ve dvojicích.

1. Otočte matice lišty o 1 otáčku proti směru hodinových ručiček.

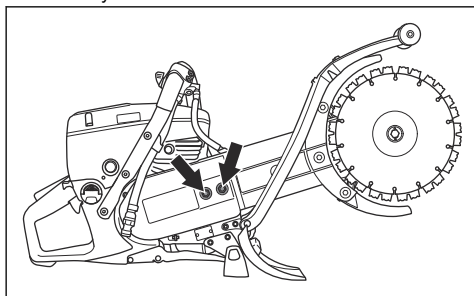

2. Povolte napínač řemene o několik otáček proti směru hodinových ručiček.

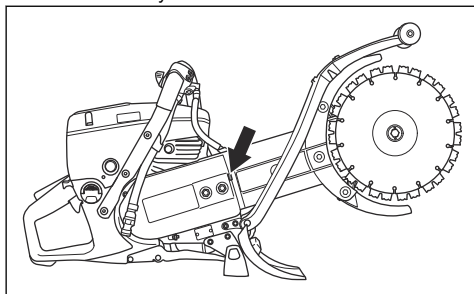

3. Uvolněte středovou matici a demontujte kotouče.

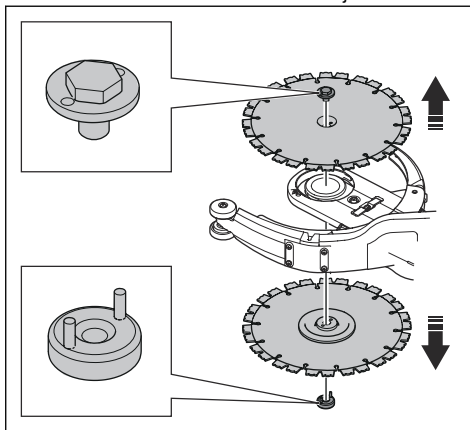

4. Nové kotouče umístíte na každou stranu vodičí lišty. Čepy matice vložte do kotouče a podložky šroubu.
5. Rukou otáčejte kotouči a současně utahujte šroub kotouče. Šroub kotouče utáhněte momentem 15 Nm.

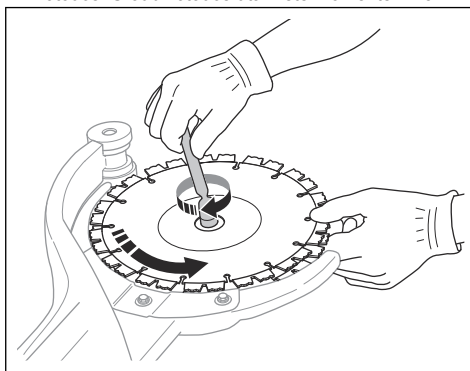

Povšimněte si: Po dotažení matice se kotouče musí volně otáčet. Tím zajistíte, aby nedošlo k sevření řemene mezi polovinami integrovaného hnacího řemene.

6. Utáhněte hnací řemen. Další informace jsou uvedeny v části *Seřízení napnutí hnacího řemenu na strani 22*.

Kontrola zapalovací svíčky



VAROVÁNÍ: Vždy používejte doporučený typ zapalovacích svíček. Použití nesprávné zapalovací svíčky může způsobit poškození pístu či válce. Informace o doporučené zapalovací svíčce naleznete v části *Technické údaje na strani 29*.

- Pokud má výrobek nízký výkon, nelze jej snadno nastartovat nebo neběží plynule při volnoběžných otáčkách, zkontrolujte zapalovací svíčku.
- Zkontrolujte, zda není poškozena koncovka kabelu zapalovací svíčky a kabel zapalování.
- Aby se snížilo nebezpečí přítomnosti nechtěných materiálů na elektrodách zapalovací svíčky, dodržujte tyto pokyny:
 - a) Zkontrolujte, zda jsou správně nastaveny volnoběžné otáčky.
 - b) Zkontrolujte správnost palivové směsi.
 - c) Zkontrolujte, zda je vzduchový filtr čistý.
- Jestliže je zapalovací svíčka znečištěná, vyčistěte ji a zkontrolujte, zda je elektrodová vzdálenost zapalovací svíčky 0,5 mm.

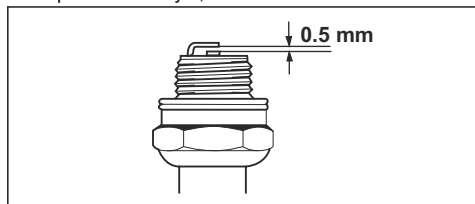

- V případě potřeby zapalovací svíčku vyměňte.

Provedení běžné kontroly

- Zajistěte, aby byly všechny matice a šrouby na výrobku správně dotaženy.

Výměna hnacího řemene



VÝSTRAHA: Nespouštějte výrobek, když jsou řemenice a spojka demontovány.



VÝSTRAHA: Nespouštějte výrobek bez nainstalovaného řezacího ramene nebo řezací hlavy.

1. Uvolněte napnutí řemene. Další informace jsou uvedeny v části *Seřízení napnutí hnacího řemenu na straní 22*.
2. Demontujte kotouče. Další informace jsou uvedeny v části *Výměna řezacích kotoučů na straní 19*.

3. Sejměte kryt.

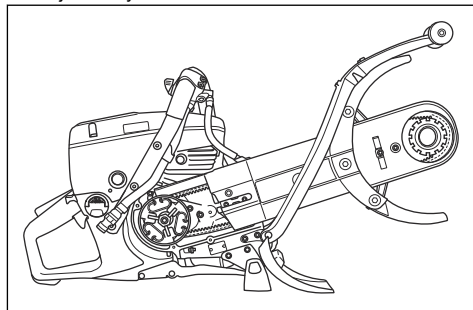

4. Sejměte hnací řemen z přední části řezacího ramene.

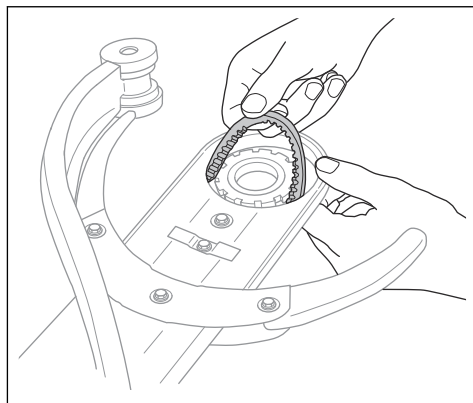

5. Povolte vodní hadici (A). Zasuňte lištu dozadu a sejměte hnací řemen.

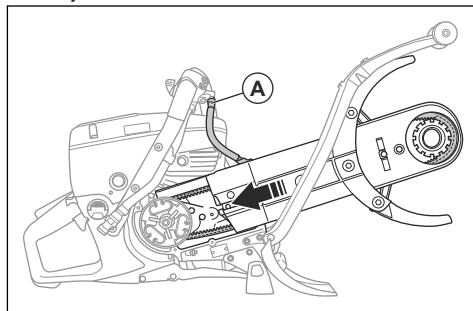

6. Vytáhněte řezací rameno rovně z výrobku.

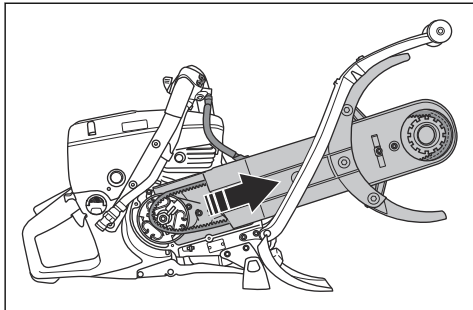

7. Vyšroubujte 6 šroubů, které upevňují kryt řemene na řezné rameno.

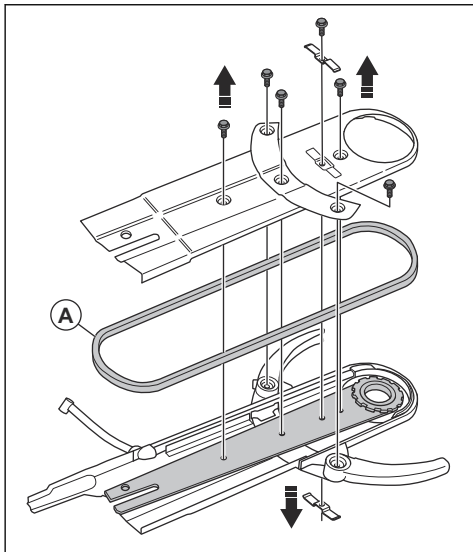

8. Sejměte hnací řemen a nasadte nový.

9. Namontujte řezné rameno s krytem kotouče.

Povšimněte si: Ujistěte se, že otvory pro šrouby na liště jsou zarovnané s otvory na krytu řemene.

10. Utáhněte hnací řemen. Další informace jsou uvedeny v části *Seřízení napnutí hnacího řemenu na strani 22*.

11. Namontujte omezovače pohybu (A).

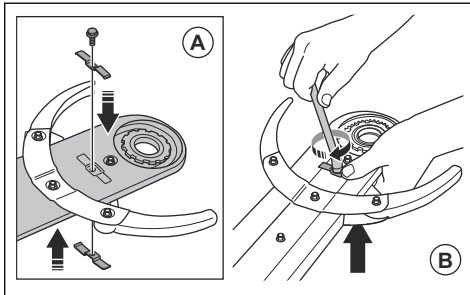

12. Namontujte kotouče. Další informace jsou uvedeny v části *Výměna řezacích kotoučů na strani 19*.

Seřízení napnutí hnacího řemenu

Povšimněte si: Po vypotřebování 1 nebo 2 palivových nádrží seříďte napnutí nového hnacího řemene.

1. Povolte matice lišty o 1 otáčku proti směru hodinových ručiček.

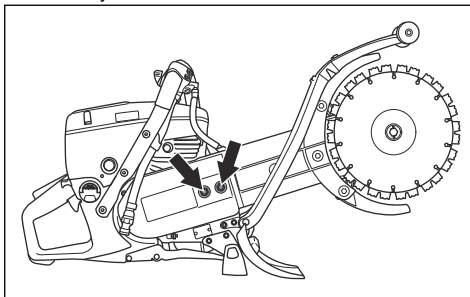

- Otočte napínač řemene ve směru hodinových ručiček a prstem zkontrolujte seřízení hnacího řemene.

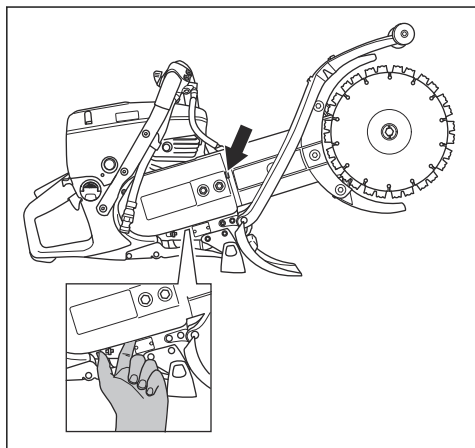

Správně seřízený hnací řemen by měl mít průhyb přibližně 5 mm.

Kryt startéru



VÝSTRAHA: Při výměně vratné pružiny nebo startovací šňůry buďte velmi opatrní a vždy používejte ochranu očí. Vratná pružina je napnutá v krytu startéru. Vratná pružina může vylétnout a způsobit zranění.

Demontáž krytu startéru

- Povolte 4 šrouby na krytu startéru.

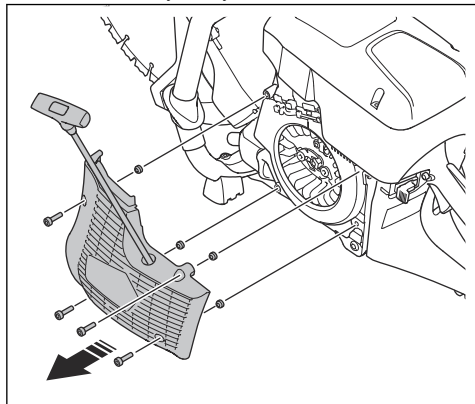

- Sejměte kryt startéru.

Výměna poškozené startovací šňůry

- Vytáhněte startovací šňůru přibližně o 30 cm.

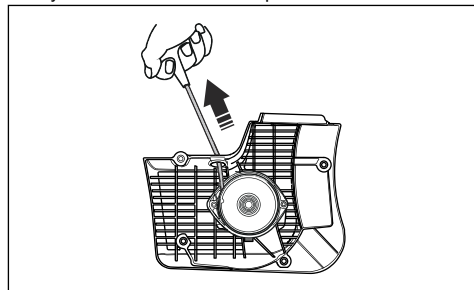

- Přidržeťte kladku startovací šňůry (A) palcem.

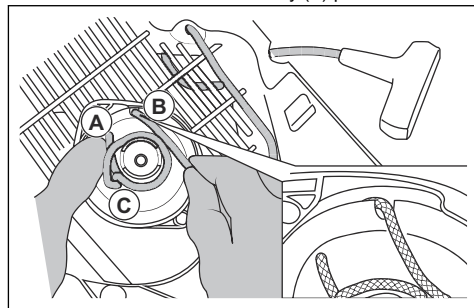

- Zahákněte startovací šňůru do zářezu (B) ve startovací kladce.
- Umístěte startovací šňůru kolem kovové objímky (C).
- Nechte startovací kladku pomalu otáčet a startovací šňůru navinout na kovovou objímku.

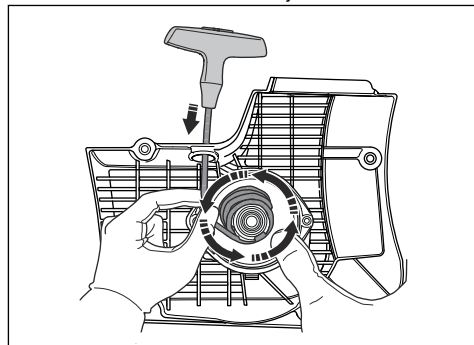

- Sejměte startovací šňůru z kovové objímky.

7. Odmontujte kryt na rukojeti startovací šňůry (A).

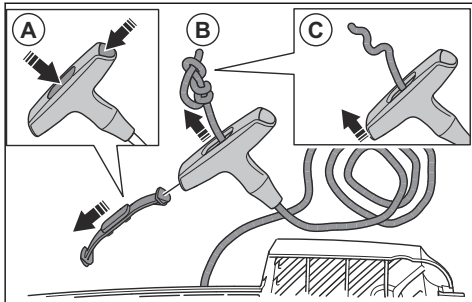

8. Vytáhněte startovací šňůru nahoru skrz rukojeť (B).

9. Uvolněte uzel (C).

10. Demontujte startovací šňůru.

11. Přesvědčte se, zda je vratná pružina čistá a nepoškozená.

12. Vložte novou startovací šňůru (A) do otvoru v krytu startéru.

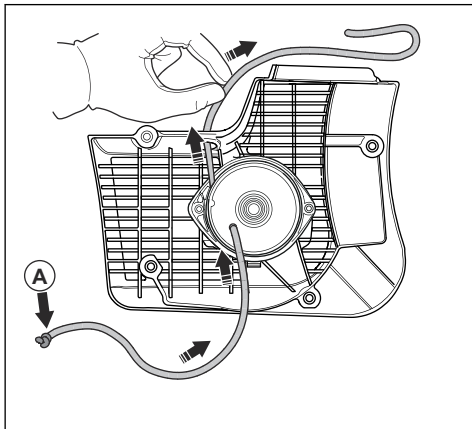

13. Protáhněte startovací šňůru rukojetí startovací šňůry a na konci startovací šňůry (A) udělejte uzel.

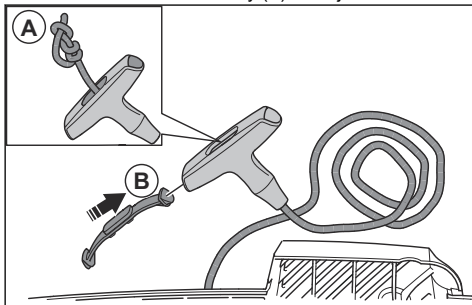

14. Nasadte kryt na rukojeť startovací šňůry (B).

15. Seřídte napnutí vratné pružiny. Další informace jsou uvedeny v části *Seřízení napětí vratné pružiny na strani 24*.

Seřízení napětí vratné pružiny

1. Vytáhněte startovací šňůru.

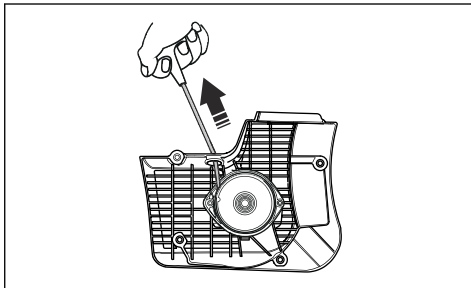

2. Přidržeťte kladku startovací šňůry (A) palcem.

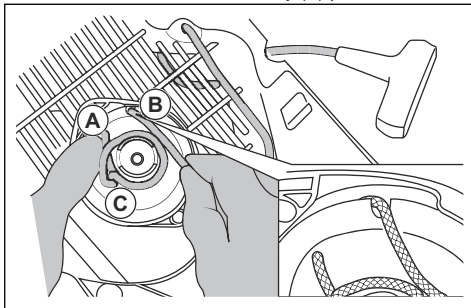

3. Vložte startovací šňůru do zářezu (C) a navíňte ji kolem kovové objímky (C).

4. Vytáhněte startovací šňůru (A).

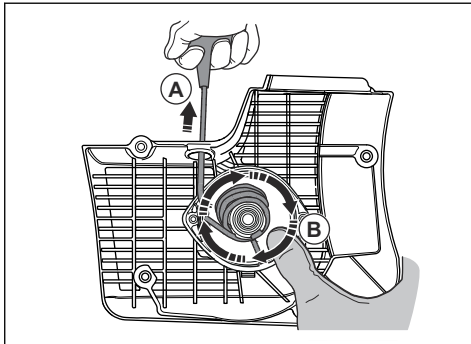

5. Položte palec na startovací kladku (B), aby startovací šňůra zůstala vytažená ven.

6. Uvolněte startovací šňůru ze zářezu.

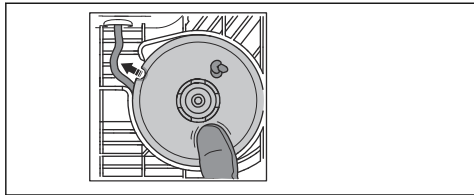

7. Uvolněte palec, uvolněte startovací kladku (A) a nechte startovací šňůru (B) navinout na kladku.

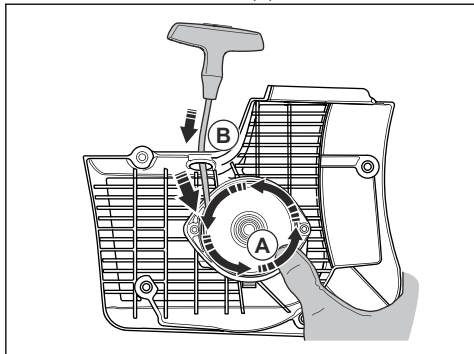

8. Zcela vytáhněte startovací šňůru a zkontrolujte, zda není vratná pružina v koncové poloze. Zkontrolujte, zda je možné otočit startovací kladku o půl otáčky nebo více před zastavením pohybu vratné pružiny.

Demontáž sestavy pružiny



VÝSTRAHA: Při demontáži pružiny vždy používejte ochranu očí. Hrozí nebezpečí zranění oka, zejména pokud je pružina poškozená.

1. Odšroubujte 2 šrouby na sestavě pružiny.

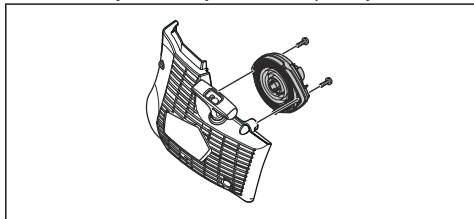

2. Zatlačte 2 držáky na zaklapávací uzávěry pomocí šroubováku.

Čištění sestavy pružiny



VAROVÁNÍ: Nedemontujte pružinu ze sestavy.

1. Vyfoukejte pružinu stlačeným vzduchem, dokud nebude čistá.
2. Naneste na pružinu tenkou vrstvu oleje.

Montáž sestavy pružiny

- Montáž proveďte v opačném pořadí, než je uvedeno v části *Demontáž sestavy pružiny na straně 25*.

Montáž krytu startéru



VAROVÁNÍ: Západky startéru musí být ve správné poloze proti objímce startovací kladky.

1. Nasadte kryt startéru na výrobek.
2. Pomalu vytahujte a uvolňujte startovací šňůru, dokud startovací kladka nezapadne do západek startéru.

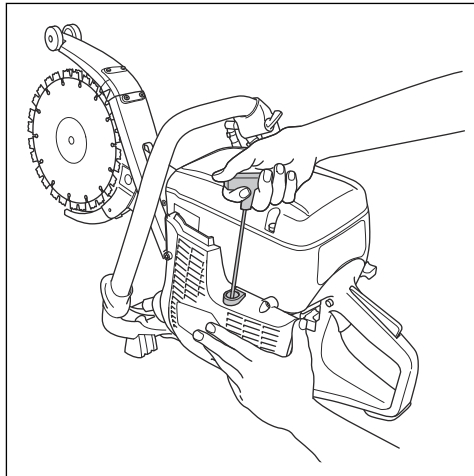

3. Utáhněte 4 šrouby na krytu startéru.

Kontrola karburátoru

Povšimněte si: Karburátor má pevně nastavené jehly, aby byla vždy zajištěna správná směs paliva a vzduchu ve výrobku.

1. Zkontrolujte vzduchový filtr. Viz část *Kontrola vzduchového filtru na straně 26*
2. V případě potřeby vyměňte vzduchový filtr.
3. Pokud se neustále snižuje výkon nebo rychlost motoru, obraťte se na servisního prodejce HUSQVARNA.

Kontrola palivového systému

1. Zkontrolujte, zda není poškozené víčko palivové nádrže a jeho těsnění.

2. Zkontrolujte hadici přívodu paliva. Poškozenou hadici přívodu paliva je nutné vyměnit.

Seřízení volnoběžných otáček



VÝSTRAHA: Pokud se řezací kotouč otáčí při volnoběžných otáčkách, obraťte se na servisního prodejce. Nepoužívejte výrobek, dokud nejsou volnoběžné otáčky správně seřizeny.

Povšimněte si: Informace o doporučených volnoběžných otáčkách naleznete v části *Technické údaje na strani 29*.

1. Nastartujte motor.
2. Zkontrolujte volnoběžné otáčky. Při správném seřízení karburátoru se řezací kotouč zastaví, když motor běží na volnoběžné otáčky.
3. Pomocí šroubu T (A) seřídte volnoběžné otáčky.

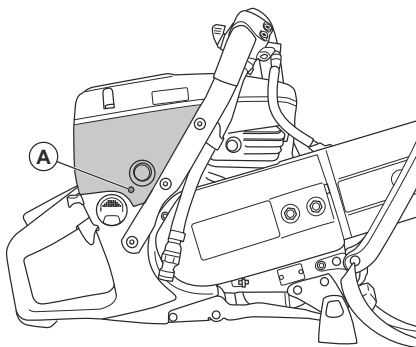

- a) Otáčejte šroubem ve směru hodinových ručiček, dokud se kotouč nezačne otáčet.
- b) Otáčejte šroubem proti směru hodinových ručiček, dokud se kotouč nepřestane otáčet.

Palivový filtr

Palivový filtr je instalován v palivové nádrži. Palivový filtr brání vniknutí nečistot do palivové nádrže při doplňování paliva. Palivový filtr je třeba vyměnit jednou ročně nebo častěji, pokud je ucpaný.



VAROVÁNÍ: Nečistěte palivový filtr.

Kontrola vzduchového filtru

Povšimněte si: Vzduchový filtr kontrolujte, pouze pokud je výkon motoru snížený.



VAROVÁNÍ: Při demontáži vzduchového filtru buďte opatrní. Částice, které vniknou do vstupu karburátoru, mohou způsobit poškození výrobku.



VÝSTRAHA: Při výměně vzduchového filtru používejte schválenou ochranu dýchacích cest. Prach ve vzduchovém filtru je nebezpečný pro vaše zdraví. Použité vzduchové filtry zlikvidujte správným způsobem.

1. Povolte 3 šrouby na krytu vzduchového filtru.

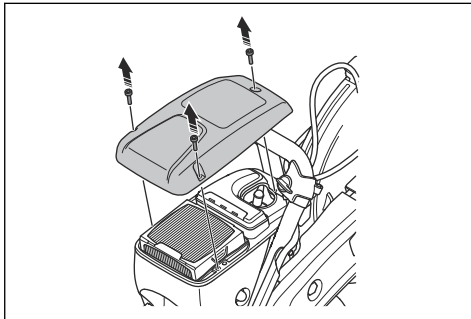

2. Demontujte kryt vzduchového filtru.
3. Zkontrolujte vzduchový filtr a v případě potřeby jej vyměňte.

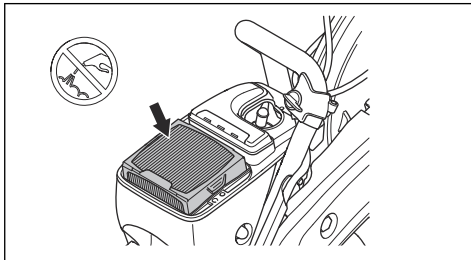

VAROVÁNÍ: Nečistěte vzduchový filtr ani na něj nefoukejte stlačený vzduch. Mohlo by dojít k poškození vzduchového filtru.

4. Pokud je to nutné, vyměňte vzduchový filtr.

a) Demontujte vzduchový filtr.

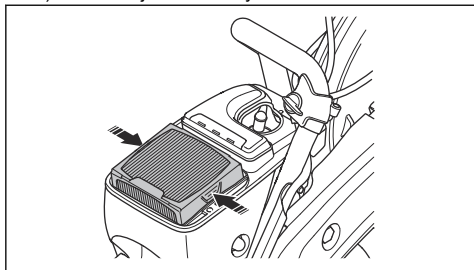

b) Namontujte nový vzduchový filtr.

5. Připevněte kryt vzduchového filtru a utáhněte 3 šrouby.

2. V případě potřeby je vyčistěte.

3. Zkontrolujte filtr na připojení vody. Zkontrolujte, zda není součástí ucpaná.

4. V případě potřeby je vyčistěte.

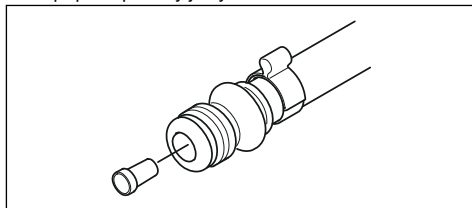

5. Zkontrolujte hadice a ujistěte se, že nejsou poškozené.

Kontrola systému přívodu vody

1. Zkontrolujte trysky na krytu kotočce a ujistěte se, že nejsou ucpané.

Odstraňování problémů

Problém	Příčina	Možná řešení
Výrobek nespouští.	Nesprávný postup spouštění.	Viz část <i>Spouštění výrobku se studeným motorem na strani 15 a Spouštění výrobku s teplým motorem na strani 17.</i>
	Vypínač je v poloze vpravo (STOP).	Přesvědčte se, zda je vypínač (STOP) v levé poloze.
	V palivové nádrži není palivo.	Doplňte palivo.
	Zapalovací svíčka je poškozená.	Vyměňte zapalovací svíčku.
	Spojka je poškozená.	Obratě se na servis.
Řezací kotouč se otáčí při volnoběžných otáčkách.	Volnoběžné otáčky jsou příliš vysoké.	Seřídte volnoběžné otáčky.
	Spojka je poškozená.	Obratě se na servis.
Řezací kotouč se neotáčí, když obsluha zvýší plyn.	Řemen je příliš volný nebo poškozený.	Napněte řemen, případně jej vyměňte za nový.
	Spojka je poškozená.	Obratě se na servis.
	Řezací kotouč je nesprávně namontován.	Zkontrolujte, zda je řezací kotouč správně namontován.
Výrobek nemá výkon, když obsluha zvýší plyn.	Vzduchový filtr je zanesený.	Zkontrolujte vzduchový filtr. V případě potřeby součást vyměňte.
	Palivový filtr je ucpaný.	Vyměňte palivový filtr.
	Vedení palivové nádrže je ucpané.	Obratě se na servis.

Problém	Příčina	Možná řešení
Hladiny vibrací jsou příliš vysoké.	Řezací kotouč je nesprávně namontován.	Zkontrolujte, zda je řezací kotouč správně namontovaný a zda není poškozený. Další informace jsou uvedeny v části <i>Výměna řezacích kotoučů na strani 19</i> .
	Řezací kotouč je poškozený.	Vyměňte řezací kotouč a zkontrolujte, zda není poškozený.
	Antivibrační prvek je poškozený.	Obrat'te se na servis.
Teplota výrobku je příliš vysoká.	Přívod vzduchu nebo příruby válce jsou ucpané.	Vyčistěte přívod vzduchu a příruby válce.
	Nedostatečné napnutí hnacího řemenu.	Zkontrolujte řemen. Seřidte napnutí.
	Spojka je poškozená.	Řežte vždy na plné otáčky. Zkontrolujte spojku. Obrat'te se na servis.
Snížený výkon nebo otáčky motoru.	Vzduchový filtr je zanesený.	Zkontrolujte vzduchový filtr. Další informace jsou uvedeny v části <i>Kontrola vzduchového filtru na strani 26</i> .
Během provozu se tvoří velké množství prachu. Ve vzduchu je vidět prach.	Nedostatečný přívod vody nebo tlak vody.	Zkontrolujte přívod vody k výrobku.
		Další informace jsou uvedeny v části <i>Kontrola systému přívodu vody na strani 27</i> .

Přeprava, skladování a likvidace

Přeprava a skladování

- Během přepravy musí být výrobek bezpečně upevněn, aby se zabránilo jeho poškození a nehodám.
- Před přepravou a uložením výrobku demontujte řezací kotouč.
- Skladujte výrobek na uzamčeném místě, aby se zamezilo přístupu dětí a neoprávněných osob.
- Uchovávejte řezací kotouče na suchém místě, kde nehrozí mraz.
- Před montáží zkontrolujte všechny nové a použité kotouče, zda se vlivem přepravy a uložení nepoškodily.
- Před uskladněním výrobek vyčistěte a proveďte údržbu. Další informace jsou uvedeny v části *Údržba na strani 18*.
- Před dlouhodobým uskladněním vypusťte palivo z palivové nádrže.

- Nehodláte-li výrobek dále používat, odešlete jej prodejci HUSQVARNA nebo jej dopravte do recyklační stanice.

Likvidace

- Dodržujte místní požadavky ohledně recyklace a platné předpisy.
- Odevzdejte všechny chemikálie, například olej nebo palivo, v servisním středisku nebo na příslušném sběrném místě.

Technické údaje

Technické údaje

Motor	
Zdvihový objem válce, cm ³	74
Vrtání válce, mm	51
Délka zdvihu, mm	36
Volnoběžné otáčky, ot/min	2700
Zcela otevřená škrtkicí klapka, bez zatížení, ot/min	9300 (± 100)
Výkon, kW / ot/min	3,7/9000 / 5/9000
Systém zapalování	
Výrobce systému zapalování	SEM
Typ systému zapalování	CD
Zapalovací svíčka	NGK BPMR 7A
Elektrodová vzdálenost, mm	0,5
Systém mazání a palivový systém	
Výrobce karburátoru	Zama
Typ karburátoru	C3
Objem palivové nádrže	0,9
Chlazení vodou	
Doporučený tlak vody, bar	0,5–10
Hmotnost	
Rozbrušovací pila bez paliva (bez řezacího kotouče), kg	9,6
Rozbrušovací pila bez paliva (s řezacím kotoučem), kg	11,1
Emise hluku	
Hladina akustického výkonu, změřená dB (A)	113
Hladina akustického výkonu, zaručená L _{WA} dB (A) ¹	115
Ekvivalentní hladina akustického tlaku v uších obsluhy, dB (A) ²	101

¹ Emise hluku do okolí naměřené jako akustický výkon (L_{WA}) podle normy 2000/14/EC. Rozdíl mezi zaručeným a naměřeným akustickým výkonem je v tom, že zaručený akustický výkon rovněž zahrnuje rozptyl výsledků měření a rozdíl mezi různými jednotkami téhož výrobku podle směrnice 2000/14/EC.

² Ekvivalentní hladina akustického tlaku, podle normy EN ISO 19432-1, se počítá jako časově vážená celková energie pro různé hladiny akustického tlaku v různých pracovních podmínkách. Uváděná data pro ekvivalentní hladinu akustického tlaku pro výrobek mají typickou statistickou odchylku (standardní odchylku) 1 dB (A).

Ekvivalentní hladiny vibrací, a_{hveq}³	
Přední rukojeť, m/s^2	1,9
Zadní rukojeť, m/s^2	2,8
Emise výfukových plynů (CO2 EU V)⁴	
Dvoudobý motor	711 g/kWh

Doporučené rozměry řezacího kotouče

Průměr řezacího kotouče, mm	Max. hloubka řezu, mm	Max. obvodová rychlost, m/s	Maximální otáčky výchozího hřídele, ot/min
230	400	80	5900

Prohlášení o hluku a vibracích

Tyto deklarované hodnoty byly získány testováním laboratorního typu v souladu s uvedenou směrnicí nebo normami a jsou vhodné pro porovnání s deklarovanými hodnotami jiných testovaných výrobků v souladu se stejnou směrnicí nebo normami. Tyto deklarované hodnoty nejsou vhodné pro použití při vyhodnocování rizik a hodnoty naměřené na jednotlivých pracovištích mohou být vyšší. Skutečné expoziční hodnoty a riziko újm, ke kterým dochází u jednotlivých uživatelů, jsou jedinečné a závisí na způsobu, jakým uživatel pracuje, na materiálu, na kterém se výrobek používá, na době expozice i na tělesném stavu uživatele a na stavu výrobku.

³ Ekvivalentní hladina vibrací, podle normy EN ISO 19432-1, se počítá jako časově vážená celková energie pro hladiny vibrací v různých pracovních podmínkách. Uváděná data pro ekvivalentní hladinu vibrací mají typickou statistickou odchylku (standardní odchylku) $1m/s^2$.

⁴ Toto měření CO2 je výsledkem zkoušek o stanoveném počtu zkušebních cyklů v laboratorních podmínkách na (základním) motoru reprezentativním pro typ motoru (rodinu motorů) a nepředstavuje ani nevyjadřuje záruku výkonnosti konkrétního motoru.

Prohlášení o shodě

Prohlášení o shodě EU

Společnost **Husqvarna AB**, SE-561 82 Huskvarna,
Švédsko, tel.: +46-36-146500, na svou výhradní
odpovědnost prohlašuje, že výrobek:

Popis	Přenosná ruční pila
Značka	HUSQVARNA
Typ/Model	K 760 Cut-n-Break
Identifikace	Výrobní čísla od roku 2022 a dále

je zcela ve shodě s následujícími směrnicemi a předpisy
EU:

Směrnice/předpis	Popis
2006/42/EC	„o strojních zařízeních“
2000/14/EC	„o venkovním hluku“
2014/30/EU	„o elektromagnetické kompatibilitě“
2011/65/EU	„o zakázaných látkách“

a že byly použity následující harmonizované normy
nebo technické údaje:

EN ISO 12100:2010 , EN ISO 19432-1:2020, EN
55012:2008+A1:2009, EN ISO 14982:2009, EN IEC
63000:2018.

Institut SMP Svensk Maskinprovning AB provedl
dobrovolnou typovou zkoušku dle přílohy V směrnice
Rady 2000/14/EC. Informace o emisích hluku najdete
v části *Technické údaje na straně 29*.

Partille, 2022-04-20



Erik Silfverberg

Ředitel výzkumu a vývoje, vybavení pro řezání betonu
a vrtání

Husqvarna AB, divize Construction

Osoba odpovědná za technickou dokumentaci



TARTALOMJEGYZÉK

Bevezető.....	32	Hibaelhárítás.....	57
Biztonság.....	34	Szállítás, tárolás és ártalmatlanítás.....	58
Összeszerelés.....	40	Műszaki adatok.....	59
Üzemeltetés.....	41	Megfelelőségi nyilatkozat.....	61
Karbantartás.....	48		

Bevezető

Termékleírás

A HUSQVARNA, és beton- és fémdarabolók kétütemű, belsegésű motorral működő hordozható kézi vágógépek.

Rendeltetészerű használat

A termékek kemény anyagok, például beton, falazat, kő és acél vágására használhatók. Ne használja a terméket egyéb feladatokra. A terméket csak tapasztalt szakemberek használhatják.

Az K 760 Cut-n-Break áttekintése

Folyamatosan dolgozunk azon, hogy javítani tudjuk az ügyfeleink használat közbeni biztonságát és hatékonyságát. További tájékoztatásért forduljon az illetékes szakszervizhez.

Megjegyzés: A nemzeti/helyi szabályozások korlátozhatják a termék használatát.

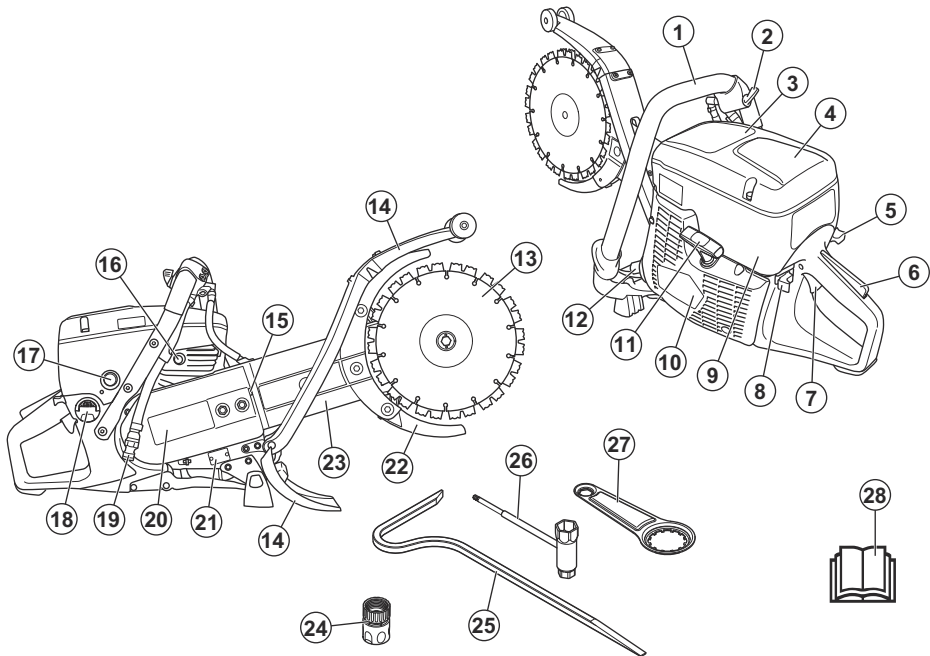

1. Elülső fogantyú
2. Vízcsap
3. Figyelmeztető matrica

4. Légszűrő fedele
5. Szívatókar indítógáz-adagoló retesszel
6. Gázadagoló-retesz

7. Gázadagoló
8. Leállítókapcsoló
9. Hengerburkolat
10. Indítószervezet
11. Indítófogantyú
12. Kipufogódob
13. Kések
14. Freccsenésvédő
15. Szíjfestítő
16. Nyomáscsökkentő szelep
17. Üzemanyagpumpa
18. Tanksapka
19. Vízcsatlakozás szűrővel
20. Tengelykapcsoló-fedél
21. Adattábla
22. Szórásvédők
23. Vágókar
24. GARDENA® vízcsatlakozó
25. Törőeszköz
26. Kombinált kulcs, torx
27. Csapágyeszköz
28. Kezelői kézikönyv

A terméken található jelzések



FIGYELMEZTETÉS: A termék veszélyes lehet a kezelőre és másokra, valamint a súlyos sérüléseket és halálukat okozhatja. Körültekintően járjon el, és megfelelően használja a terméket.



Olvassa el a használati utasítást, és a termék használatba vétele előtt mindenképpen legyen tisztában a benne foglaltakkal.



Viseljen jóváhagyott védősisakot, hallás- és szemvédőt, valamint légzésvédő készüléket. Lásd: *Személyi védőfelszerelés* 36. oldalon.



Vágás közben por képződik. A por belélegzése egészségkárosodást okozhat. Használjon jóváhagyott légzésvédő készüléket. Kerülje a kipufogógázok belélegzését. Mindig gondoskodjon a jó szellőzéstől.



FIGYELMEZTETÉS! A visszarúgás hirtelen, gyors és erőteljes lehet, és életveszélyes sérülést okozhat. Olvassa el figyelmesen a használati utasítást, és győződjön meg róla, hogy megértette azt, mielőtt használatba veszi a terméket. Lásd: *Visszarúgás* 41. oldalon.



A vágókorong szikrázása a közelben lévő üzemanyag, faanyag, ruházat, száraz fű vagy egyéb gyúlékony anyagok miatt tüzet okozhat.



Mindig használja a vízhűtő rendszert.

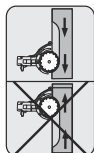

A vágást mindig a megfelelő irányban végezze.



Ellenőrizze, hogy a vágókorongon nincsenek-e repedések vagy egyéb sérülések.



Ne használjon körfűrészkeést.



Szivató



Üzemanyagpumpa



Nyomáscsökkentő szelep



Indítószinór fogantyúja



Benzin és olaj keverékét használja üzemanyagként.



Ez a termék megfelel a vonatkozó EU irányelveknek.



A zajkibocsátás az EK irányelveknek megfelelő. A termék zajkibocsátási adatai megtalálhatók a *Műszaki adatok* 59. oldalán alatt és a címkén.

Megjegyzés: A terméken szereplő többi jel/címke egyes piacok specifikus vizsgáztatási követelményeire vonatkozik.

Indítási útmutatási címke

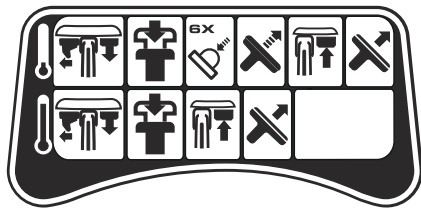

Biztonsági meghatározások

A figyelmeztetések, óvintézkedések és megjegyzések a használati utasítás kiemelten fontos részeire hívják fel a figyelmet.



FIGYELMEZTETÉS: Akkor használatos, ha a kézikönyv utasításainak be nem tartása esetén fennáll a kezelő vagy a közelben tartózkodók sérülésének vagy halálának veszélye.



VIGYÁZAT: Akkor használatos, ha a kézikönyv utasításainak be nem tartása esetén fennáll a vagyoni kár, illetve a termék vagy a környező terület károsodásának veszélye.

Megjegyzés: További információt biztosít az adott helyzetben szükséges tennivalókról.

Általános biztonsági utasítások



FIGYELMEZTETÉS: A termék használata előtt olvassa el az alábbi figyelmeztetéseket.

- A beton- és fémdaraboló elővigyázatlan vagy helytelen használat esetén veszélyes szerszám lehet, amely komoly, sőt halálos sérüléseket is okozhat. Nagyon fontos, hogy elolvassa és megértse a használati utasítás tartalmát. A terméket először

Az utasításokat illetően tekintse át a következőket:
A termék hideg motorral való elindítása 46. oldalán és
A termék meleg motorral való elindítása 47. oldalán.

Euro V. kibocsátási norma



FIGYELMEZTETÉS: A motor módosítása érvényteleníti a termékre vonatkozó európai uniós típusjóvá hagyást.

A termék károsodása

A termékben keletkezett károkért nem vállalunk felelősséget, amennyiben:

- a termék javítását helytelenül végezték;
- a termék javítása nem a gyártótól származó vagy általa jóváhagyott alkatrészekkel történt;
- a terméket nem a gyártótól származó vagy általa jóváhagyott kiegészítővel szerelték fel;
- a termék javítását nem hivatalos szakszerviz vagy jóváhagyott egyéb szerviz végezte.

Biztonság

használok számára szintén ajánlott a gyakorlati tudnivalók elsajátítása a használat előtt.

- Ne végezzen módosításokat a terméken. A gyártó által nem jóváhagyott változtatások súlyos sérülést vagy halált okozhatnak.
- Ne működtesse a terméket, ha előfordulhat, hogy más személyek módosításokat végeztek a terméken.
- Mindig eredeti tartozékokat és pótalkatrészeket használjon. A gyártó által nem jóváhagyott tartozékok és pótalkatrészek súlyos sérülést vagy halált okozhatnak.
- Tartsa tisztán a terméket. Ügyeljen arra, hogy a jelek és címkék jól olvashatók legyenek.
- Soha ne engedje meg, hogy gyermek vagy a termék használatában nem jártas személy használja a terméket.
- Senkinek ne engedélyezze a termék használatát, amíg figyelmesen el nem olvasta a használati utasítás tartalmát.
- Kizárólag jóváhagyott személyek számára engedélyezze a termék használatát.
- A termék működés közben elektromágneses mezőt hoz létre. Ez bizonyos körülmények esetén hatással lehet az aktív vagy passzív orvosi implantátumokra. A súlyos sérülések és a halál kockázatának csökkentése érdekében azt javasoljuk, hogy az orvosi implantátumot használó személyek a termék alkalmazása előtt kérjék ki az orvosuk vagy az orvosi implantátum gyártójának tanácsát.
- A jelen felhasználói útmutatóban szereplő információk nem helyettesítik a hozzáértő szaktudást és tapasztalatot. Ha olyan helyzetbe kerül, amelyben bizonytalannak érzi magát, álljon le

a munkával, és kérjen tanácsot egy tapasztaltabb személytől. Forduljon az illetékes szakszervizhez. Ne próbálkozzon olyan munkával, amelyhez úgy véli, nincs elegendő szaktudása!

Biztonsági utasítások az üzemeltetéshez



FIGYELMEZTETÉS: A termék használata előtt olvassa el az alábbi figyelmeztetéseket.

- A beton- és fémdaraboló használatba vétele előtt meg kell ismernie a visszarúgás hatásait, és a visszarúgás elkerülésének módját. Lásd: *Visszarúgás41. oldalon.*
- A jelen használati utasításban előírtak szerint végezze el a biztonsági ellenőrzéseket, a karbantartást és szervizmunkálatokat. Egyes karbantartási és szervizelési munkálatokat hivatalos szakszerviznek kell elvégeznie. Lásd: *Bevezető48. oldalon.*
- Ne használja a terméket, ha hibás.
- Ne használja a terméket, ha fáradt, beteg, illetve alkohol, drog vagy gyógyszer hatása alatt áll. Ezek negatívan befolyásolhatják a látását, éberségét, koordinációját vagy ítélőképességét.
- Ne indítsa el a gépet felszerelt szív és szíjvédő nélkül. A tengelykapcsoló meglazulhat és sérülést okozhat.
- A vágókorongról lepattanó szikrák tüzet okozhatnak az olyan gyúlékony anyagok, mint pl. a benzin, fa, ruha és a száraz fű esetében.
- Ne vágjon azbesztes anyagot.

A munkaterület biztonsága



FIGYELMEZTETÉS: A termék használata előtt olvassa el az alábbi figyelmeztetéseket.

- A beton- és fémdaraboló esetében 15 m/50 láb a biztonsági távolság. Ügyeljen arra, hogy állatok és szemlélődők ne tartózkodjanak a munkaterületen.
- Ne működtesse a terméket, amíg a munkaterületen mások is tartózkodnak, és a lába és a teste stabil helyzetben nincs.
- Ügyeljen az olyan személyekre, tárgyakra és helyzetekre, amelyek akadályozzák a termék biztonságos üzemeltetését.
- Gondoskodjon róla, hogy senki és semmi ne kerülhessen érintkezésbe a vágószerszeggel, és ne legyen kitéve a korong által kivetett elrepülő darabok okozta sérülés veszélyének.
- Ne használja a terméket ködben, esőben, erős szélben, illetve villámás kockázata vagy egyéb kedvezőtlen időjárási körülmények esetén. A termék rossz időjárási körülmények között történő használata negatívan befolyásolhatja

a kezelő éberségét. A rossz időjárás veszélyes körülményeket, például csúszós felületeket okozhat.

- A termék működtetése közben ügyeljen arra, hogy semmilyen anyag ne lazulhasson meg és eshessen le, a kezelő sérülését okozva.
- Legyen rendkívül óvatos, ha a terméket lejtőn használja.
- Tartsa tisztán és megfelelő fényviszonyok között a munkavégzési területet.
- A termék használata előtt derítse ki, hogy vannak-e rejtett veszélyek, például elektromos kábelek, víz- és gázcsövek, valamint gyúlékony anyagok a munkaterületen. Ha a termék nekiütözik egy rejtett tárgynak, azonnal állítsa le a motort, és vizsgálja meg a terméket és a tárgyat. Ne indítsa be a és ne működtesse a terméket, amíg meg nem bizonyosodott arról, hogy biztonságos a folytatás.
- Mielőtt hordóba, csőbe vagy más tárolóedénybe vágna, győződjön meg róla, hogy az nem tartalmaz gyúlékony vagy más, tüzet vagy robbanást okozó anyagot.

Rezgéssel kapcsolatos biztonsági tudnivalók



FIGYELMEZTETÉS: A termék használata előtt olvassa el az alábbi figyelmeztetéseket.

- A termék működtetése során rezgések jutnak a termékből a gépkezelőbe. A termék rendszeres és gyakori működtetése a gépkezelő sérüléseit okozhatja, vagy súlyosbíthatja a sérüléseket. Sérülések érhetik az ujjakat, a kézfejet, a csuklót, a kart, a vállat és/vagy az idegeket és más testrészek vérellátását. A sérülések súlyos elesettséget és/vagy maradándó károsodást okozhatnak, és hetek, hónapok vagy évek elteltével fokozódhatnak. A lehetséges sérülések magukban foglalják a keringési rendszer, az idegrendszer, az ízületek és egyéb testrészek károsodását.
- A tünetek a termék működtetése során és máskor egyaránt jelentkezhetnek. Ha tüneteket észlel, és folytatja a termék működtetését, akkor a tünetek súlyosbodhatnak vagy állandósulhatnak. Ha az alábbi vagy egyéb tünetek jelentkeznek, kérjen orvosi segítséget:
 - Zsibbadás, érzéskiesés, bizsergés, szűró érzés, fájdalom, égő érzés, lüktetés, merevség, ügyetlenség, erőtlenség, a bőr színének vagy felületének megváltozása.
- A tünetek hideg hőmérséklet esetén erősödhetnek. Ha a terméket hideg környezetben működteti, viseljen meleg ruházatot, és tartsa melegen a kezét.
- A helyes rezgésszint fenntartása érdekében a termék karbantartását és működtetését a használati utasításban foglaltaknak megfelelően végezze.
- A termék fel van szerelve egy rezgéscsillapító rendszerrel, amely csökkenti a fogantyúkból a kezelőbe jutó rezgéseket. Hagyja, hogy a termék

- Ön helyett dolgozzon. Ne nyomja erővel a terméket. Tartsa szorosan a terméket a fogantyúnál fogva, de ügyeljen arra, hogy ÖN irányítsa és biztonságos módon működtesse a terméket. Ne nyomja bele a szükségesnél nagyobb mértékben a fogantyúkat a végütközökbe.
- Kizárólag a fogantyún vagy a fogantyúkon tartsa a kezét. Minden más testrészét tartsa a terméktől távol.
- Ha hirtelen erős rezgést érez, azonnal állítsa le a terméket. Ne folytassa a gép működtetését, amíg meg nem szüntette a felerősödött rezgés okát.
- A gránit vagy kemény beton puha betonhoz képest nagyobb rezgést okoz a termékben. A tompa, hibás, nem megfelelő típusú vagy helytelenül megélezett vágószerszék növeli a rezgés szintjét

Kipufogógázok biztonságossága



FIGYELMEZTETÉS: A termék használata előtt olvassa el az alábbi figyelmeztetéseket.

- A motorból származó kipufogógázok szén-monoxidot tartalmaznak, amely szagtalan, mérgező, rendkívül veszélyes gáz. A szén-monoxid belélegzése halált okozhat. Mivel a szén-monoxid szagtalan és színtelen, nem lehet érzékelni a jelenlétét. A szén-monoxid-mérgezés egyik tünete a szédülés, de előfordulhat, hogy egy személy előzetes figyelmeztetés nélkül veszíti el az eszméletét, ha a szén-monoxid mennyisége vagy koncentrációja elegendő mértékű ehhez.
- A kipufogógázok nem elégett szénhidrogéneket, többek között benzolt tartalmaznak. A hosszú távú belégzés egészségügyi problémákat okozhat.
- A látható és szaglással érzékelhető kipufogógázok szintén tartalmaznak szén-monoxidot.
- A belső égésű motorral működő terméket ne használja beltérben és olyan területeken, amelyeken nem megfelelő mértékű a légáramlás.
- Ne lélegezze be a kipufogógázokat.
- Ügyeljen arra, hogy a munkavégzési területen megfelelő legyen a légáramlás. Ez nagyon fontos szempont akkor, ha a termékét árkokban vagy kis munkavégzési területeken használják, ahol a kipufogógázok könnyedén összegyűlhetnek.

Porvédelem



FIGYELMEZTETÉS: A termék használata előtt olvassa el az alábbi figyelmeztetéseket.

- A termék működtetése során por juthat a levegőbe. A por súlyos sérülést és maradandó egészségügyi problémákat okozhat. A szilícium-dioxid port számos hatóság károsnak minősít. Az ilyen egészségügyi problémákra jelentenek példát az alábbiak:

- Halálos tüdőbetegségek, pl. krónikus bronchitis, szilikózis és tüdőfibrozis.
- Rák
- Születési rendellenességek
- Bőrgyulladás
- A levegőbe, valamint a berendezésre, felületekre, ruházatra és testrészekre jutó por és gőzök mennyiségének csökkentése érdekében használjon megfelelő felszerelést. A megfelelő intézkedésekre jelentenek példák a por megkötésére szolgáló porgyűjtő rendszerek és vízpermetek. A lehetséges esetekben a kialakulási helyén csökkentse a por mennyiségét. Ügyeljen arra, hogy a berendezés megfelelően legyen felszerelve, és hogy biztosított legyen a rendszeres karbantartása.
- Használjon jóváhagyott légzésvédőt. Ügyeljen arra, hogy a légzésvédő készülék a munkavégzési területen jelen lévő veszélyes anyagoknak megfelelő legyen.
- Ügyeljen arra, hogy a munkavégzési területen megfelelő legyen a légáramlás.
- A lehetséges esetekben olyan helyre irányítsa a termék kipufogóját, ahol nem kerül miatta por a levegőbe.

Személyi védőfelszerelés



FIGYELMEZTETÉS: A termék használata előtt olvassa el az alábbi figyelmeztetéseket.

- A termék működtetése során mindig viseljen jóváhagyott személyi védőfelszerelést. A személyi biztonsági felszerelés nem küszöböli ki a sérülések kockázatát, de csökkenti a sérülés mértékét, ha bekövetkezik a baleset. A megfelelő felszerelés kiválasztásához kérje a márkakereskedő segítségét.
- Használjon jóváhagyott védősisakot.
- Használjon jóváhagyott fülvédőt. Hosszú távon a tartós zajártalom maradandó halláskárosodást okozhat. Amikor fülvédőt visel, mindig figyeljen a figyelmeztető jelzésekre és hangokra. A motor leállítását után azonnal vegye le a fülvédőket.
- A repülő tárgyak által okozott sérülések veszélyének csökkentése érdekében mindig viseljen védőszemüveget. Ha arcvédő maszkot használ, jóváhagyott védőszemüveget is kell viselnie. Jóváhagyott védőszemüveget azok, amelyek megfelelnek az ANSI Z87.1 (USA) illetve EN 166 (EU-országok) szabványoknak. Az ellenzőnek meg kell felelnie az EN 1731 szabvány előírásainak.
- Használjon strapabíró kesztyűt.
- Használjon jóváhagyott légzésvédőt. Az anyagok csiszolására vagy alakítására szolgáló termékek, mint például a vágófejek, marók, fúrók használatakor veszélyes vegyi anyagokat tartalmazó por és gőz szabadulhat fel. Ellenőrizze a feldolgozandó anyag jellegét, és használjon megfelelő porvédő maszkot.

- Szorosan illeszkedő, nagy igénybevételre tervezett és kényelmes ruhát használjon, amely teljes mozgásszabadságot biztosít. A vágáskor szikrák keletkeznek, amelyek a ruházat gyulladását okozhatják. A HUSQVARNA javasolja, hogy a tűznek ellenálló pamut anyagú vagy durva szövésű farmerszövet ruházatot viseljen. Ne viseljen nejlont, poliészterből vagy műselyemből készült ruhát. Az ilyen anyagok gyulladéskor olvadni kezdenek és rátapadnak a bőrre. Ne viseljen rövidnadrágot.
- Használjon acéllemezes lábujjvédővel és csúszásgátló talppal ellátott védőbakancsot.
- Mindig legyen a közelben elsősegélykészlet.



- A kipufogóból vagy a korongról szikrák pattanhatnak ki. Mindig tartson a közelben tűzoltó készüléket.

Biztonsági eszközök a terméken



FIGYELMEZTETÉS: A termék használata előtt olvassa el az alábbi figyelmeztetéseket.

- Ne használja a terméket sérült vagy nem megfelelően működő biztonsági eszközökkel.
- Rendszeresen ellenőrizze a biztonsági eszközöket. Ha a biztonsági eszközök sérültek, vagy nem működnek megfelelően, forduljon a hivatalos HUSQVARNA szakszervizhez.
- Ne módosítsa a biztonsági berendezéseket.
- Nem csatlakoztatott vagy sérült védőlemezek, védőburkolatok, biztonsági kapcsolók és más védőeszközök esetén ne működtesse a gépet.

Gázadagoló retesze

A gázkar retesze megakadályozza a gázkar véletlen megnyomását. Ha a kezét a markolat köré helyezi, és megnyomja a gázkar reteszét (A), az felengedi a gázkart (B). Ha elengedi a fogantyút, akkor a gázkar és annak retesze visszaáll az eredeti állásába. Ezen funkciónak köszönhetően a gázadagoló automatikusan alapjáraton reteszeli.

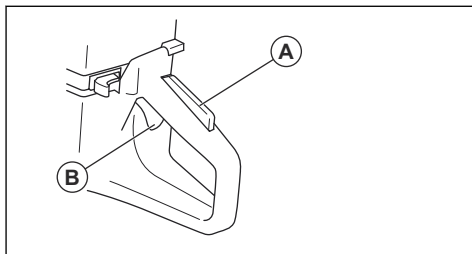

A gázadagoló reteszének ellenőrzése

1. Ellenőrizze, hogy a reteszt elengedve a gázadagoló alapjáratú pozícióban reteszeli-e.

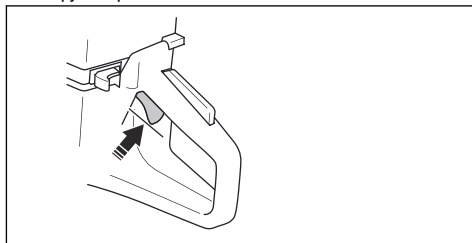

2. Nyomja le a gázadagoló reteszét, és győződjön meg róla, hogy az elengedése után visszatér-e az eredeti helyzetébe.

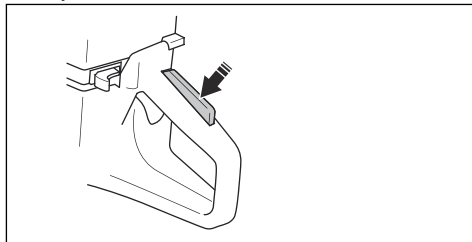

3. Győződjön meg arról, hogy a gázadagoló és a retesze akadálymentesen mozog, a visszatérítő rugók pedig megfelelően működnek.

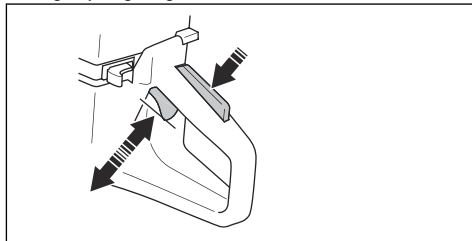

4. Indítsa be a terméket, és adjon teljes gázt.
5. Engedje el a gázadagolót, és győződjön meg arról, hogy a vágókorong megáll és nyugalomban marad.
6. Ha a vágókorong alapjáraton is forog, akkor be kell állítania az alapjáratú fordulatszámot. Lásd: *Az alapjáratú fordulatszám beállítása* 55. oldalon.

A leállítókapcsoló ellenőrzése

1. Indítsa be a motort. Lásd: *A termék hideg motorral való elindítása* 46. oldalon
2. A be/ki kapcsolót állítsa STOP állásba. A motornak ekkor le kell állnia.

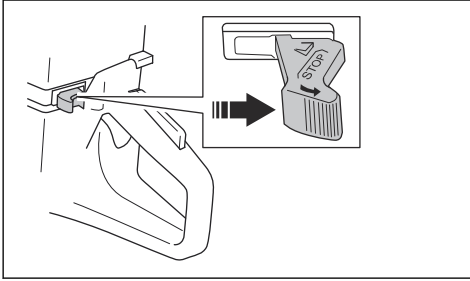

Pengevédők/Freccsenésvédő



FIGYELMEZTETÉS: A termék beindítása előtt mindig ellenőrizze, hogy megfelelően fel vannak-e felszerelve a védőelemek.

A védőelemeket a vágókorongok felett és alatt kell felszerelni. A védőelemek megakadályozzák a sérülést, ha a korongokból vagy a levágott anyagból származó darabok a kezelő irányába repülnek.

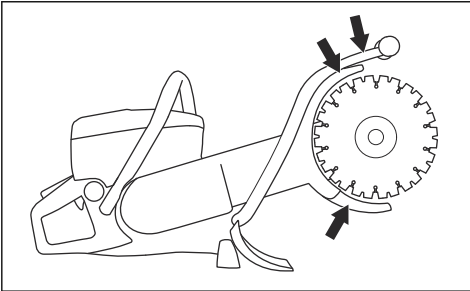

A pengevédők/freccsenésvédő ellenőrzése

1. Ellenőrizze, hogy a védőelemeken nincs-e repedés vagy egyéb sérülés.
2. Ha a védőelemek sérültek, cserélje ki őket.
3. Győződjön meg arról, hogy a vágókorongok megfelelően vannak-e rögzítve.

Rezgéscsillapító rendszer



FIGYELMEZTETÉS: Az erős rezgés miatt a vérkeringési zavarokban szenvedő személyeknél ér- vagy idegsérülések léphetnek fel. Forduljon orvoshoz, ha olyan tüneteket tapasztal, amelyek az erős rezgés hatására jöhetnek

létre. Ezek a tünetek többek között zsibbadás, érzéskiesés, bizsergés, szúrós érzés, fájdalom, erőtlenység, a bőr színének vagy felületének megváltozása. A tünetek többnyire az ujjakban, a kézben vagy a csuklóban jelentkeznek. Az alacsony külső hőmérséklet súlyosbíthatja a tüneteket.

Az Ön terméke rezgéscsillapító rendszerrel van ellátva, amelyet úgy konstruáltak, hogy csökkentse a vibrációt, és könnyebbé tegye a használatot. A termék rezgéscsillapító rendszere csökkenti a motorblokk/ vágószerkezet rezgéseinek a termék fogantyúja irányában történő terjedését.

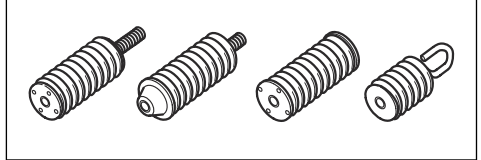

A gránit vagy kemény beton vágása nagyobb rezgést eredményez, mint a puha beton vágása. Életlen vagy nem megfelelő lánc (nem megfelelő típusú vagy helytelenül élezett) növeli a vibrációs szintet.

A rezgéscsillapító rendszer ellenőrzése



FIGYELMEZTETÉS: Győződjön meg arról, hogy a motor ki van kapcsolva, és hogy a leállítókapcsoló a STOP helyzetbe áll.

1. Győződjön meg arról, hogy nincsenek repedések vagy eldeformálódások a rezgéscsillapító rendszer egységein. Cserélje ki a rezgéscsillapító egységet, ha sérült.
2. Ellenőrizze, hogy a rezgéscsillapító egységek megfelelően kapcsolódnak-e a motortesthez és a fogantyúkhoz.

Kipufogódob



FIGYELMEZTETÉS: A hangfógó a működés közben/után és alapjáratú fordulatszámokon iselforrósodik. Tűzveszély áll fenn, különösen akkor, amikor a terméket gyúlékony anyagok és/vagy füst közelében működtetik.



FIGYELMEZTETÉS: Hiányzó vagy hibás hangfógó esetén ne használja a terméket. A sérült vagy hiányzó hangfógó növeli a zajszintet és a tűzveszélyt. Tartson a közelben tűzoltó eszközöket. Amennyiben az adott területen szikrafógó hálót kell alkalmaznia, akkor ne használja

a terméket szikrafogó háló nélkül vagy szakadt szikrafogó hálóval.

A hangfogó minimálisan csökkenti a zajszintet, és elvezeti a kipufogógázokat a kezelő közeléből. Meleg, száraz éghajlatú országokban nagyobb az erdőtűz veszélye. Kövesse a helyi szabályozásokat és karbantartási utasításokat.

A hangfogó ellenőrzése

- Rendszeresen ellenőrizze a kipufogódob megfelelő rögzítését és épségét.

Üzemanyaggal kapcsolatos biztonság



FIGYELMEZTETÉS: A termék használata előtt olvassa el az alábbi figyelmeztetéseket.

- Az üzemanyag gyúlékony, a benzingőz pedig robbanékony. A sérülések, tűz és robbanás megelőzése érdekében körültekintően kezelje az üzemanyagot.
- A terméket csak kültéren tölts fel, ahol megfelelő a légáramlás. Ne lélegezze be az üzemanyagőzöket. Az üzemanyagőzők mérgezők, sérüléseket, tüzet és robbanást okozhatnak.
- Ne távolítsa el a tanksapkát, illetve ne töltsön be üzemanyagot járó motor mellett.
- Az üzemanyag betöltése előtt várja meg, amíg a motor lehűl.
- Ne dohányozzon az üzemanyag és a motor közelében.
- Ne helyezzen forró tárgyakat az üzemanyag és a motor közelébe.
- Ne töltsön be üzemanyagot szikra vagy nyílt láng közelében.
- Tankolás előtt nyissa meg lassan a tanksapkát, engedje ki óvatosan a nyomást.
- A bőrre kerülő üzemanyag sérüléseket okozhat. Ha üzemanyag került a bőrére, szappannal és vízzel távolítsa el.
- Ha a kiömlött üzemanyag a ruhájára csöppent, öltözzön át azonnal.
- Húzza meg teljesen az üzemanyagtartály sapkáját. Ha az üzemanyagtartály sapkája nincs megfelelően meghúzva, a termék által keltett rezgések meglazíthatják, ami az üzemanyag és az üzemanyagőzők szivárgását eredményezheti. Az üzemanyag és az üzemanyagőzők tüzet okozhatnak.

- A termék beindítása előtt helyezze a terméket legalább 3 m/10 láb távolságra az üzemanyag-feltöltés helyétől.

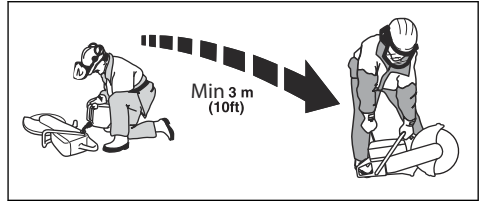

- Ne indítsa be a terméket, ha üzemanyag vagy olaj került rá. Távolítsa el a nem kívánt üzemanyagot és olajat, és a motor beindítása előtt hagyja megszáradni a terméket.
- Vizsgálja meg rendszeresen a motort szivárgás szempontjából. Ha az üzemanyagrendszer szivárog, a szivárgás megszüntetéséig ne indítsa be a motort.
- Az üzemanyagot kizárólag jóváhagyott tartályban tartsa.
- Amikor a termék és az üzemanyag tárolás alatt áll, ügyeljen arra, hogy az üzemanyag és az üzemanyagőzők ne okozhassanak károkat, tüzet vagy robbanást.
- Az üzemanyagot jóváhagyott edénybe engedje le, kültéren, szikráktól és lángtól távol.

Biztonsági utasítások a karbantartáshoz



FIGYELMEZTETÉS: A termék használata előtt olvassa el az alábbi figyelmeztetéseket.

- Győződjön meg arról, hogy a motor ki van kapcsolva, és hogy a leállítókapcsoló a STOP helyzetbe áll.
- Használjon személyi védőfelszerelést. Lásd: *Személyi védőfelszerelés 36. oldalon.*
- Ha a karbantartást nem megfelelően és rendszeresen végezték el, nő a termék sérülésének és károsodásának kockázata.
- Csak a használati utasításban megadott karbantartást végezze el. Minden egyéb szervizelési munkát jóváhagyott szervizközponttal végeztessen el.
- Végeztesse a termék rendszeres szervizelését hivatalos HUSQVARNA szervizműhellyel.
- A sérült, kopott vagy törött alkatrészt cserélje ki.
- Mindig eredeti tartozékokat használjon.

Összeszerelés

Vágókorongok



FIGYELMEZTETÉS: A termék összeállítása során mindig viseljen védőkesztyűt.



FIGYELMEZTETÉS: A vágópengé megrepedhet, és a kezelő sérülését okozhatja.



FIGYELMEZTETÉS: Használat előtt és a véletlenszerű ütődések után azonnal ellenőrizze, hogy a vágókorongon nincsenek-e repedések, egyes szegmensek nem törtek-e le, illetve nincs-e torzulás vagy kiegyensúlyozatlanság. Sérült vágókorongot ne használjon! A vágókorong ellenőrzése és felszerelése után bizonyosodjon meg róla, hogy Ön és a közelben tartózkodó személyek is a forgó vágókorong síkján kívüli helyezkednek el, majd járassa a gépet terhelés nélküli maximális fordulatszámon egy percen át.



FIGYELMEZTETÉS: A vágókorong gyártója a vágókorong használatára és helyes karbantartására vonatkozó figyelmeztetéseket és javaslatokat tesz közzé. Ezeket a figyelmeztetéseket a vágókoronghoz mellékelik. Olvassa el és tartsa be a vágókoronghoz mellékelt utasításokat.

Megjegyzés: Ügyeljen arra, hogy kizárólag a Husqvarna Cut-n-Break technológiájához készült gyémántkorongokat használja. Az integrált ékszíjtárcsával rendelkező pengék kézi vágáshoz lettek jóváhagyva.

Gyémántpengék



FIGYELMEZTETÉS: Soha ne használja a gyémántkorongot műanyag vágásához. A vágás során keletkező hő megolvashatja a műanyagot, ami a vágókoronghoz ragadva visszarágást okozhat.



FIGYELMEZTETÉS: A gyémántpengék felforrósodhatnak használat közben. A penge túlmelegedése a helytelen használat következménye;

a túlmelegedett penge deformálódhat, ami sérülést és balesetet okozhat.



FIGYELMEZTETÉS: Fém vágásakor szikrák keletkeznek, amelyek tüzet okozhatnak. Ne használja a terméket éghető anyagok és gázok közelében.

Megjegyzés: A gyémántpengék számos keménységi osztályban kaphatóak.

Megjegyzés: A korongokat puha anyag, például homokkő vagy téglavágásával élezze.

- Mindig éles gyémántpengét használjon.
- A gyémántpengék eltompulhatnak, ha nem megfelelő előtolási nyomást alkalmaznak, illetve ha bizonyos anyagok, pl. jelentősen megerősített vasbetont vágnak velük. A tompa gyémántpengével végzett munka túlmelegedést okoz, ami a gyémántszegmensek meglazulását okozhatja.
- A gyémántpengék egy acélmagból állnak, amelyre ipari gyémántokat tartalmazó szegmensek vannak felerősítve.
- A gyémántpengék ideálisak falazathoz, vasbetonhoz és egyéb, kompozit anyagokhoz.
- A gyémántpengék alacsonyabb költségeket biztosítanak vágási munkánként, valamint kevesebb pengecserét és állandó vágási mélységet garantálnak.
- Fémvágáshoz speciális korong szükséges. A megfelelő termék kiválasztásához kérje a kereskedő segítségét.
- Gyémántpenge használata esetén ügyeljen, hogy a pengén lévő nyílall jelzett irányba forogjon.

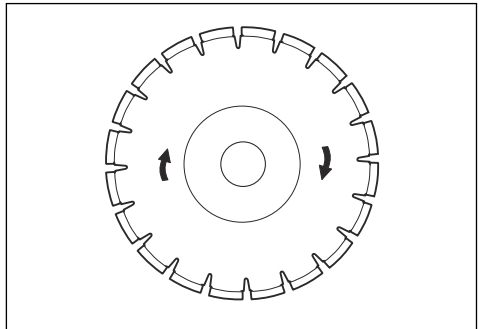

Vízűtő rendszer



FIGYELMEZTETÉS: Hűtse a gyémántkorongokat vízzel, hogy ne melegedjenek fel túlságosan. A hő miatt deformálódhat a gyémántkorong, ami a termék károsodásához és a használója sérüléséhez vezethet.

A gyémántkorongok hőmérsékletének alacsonyan tartása érdekében mindig használjon vizet a működtetés közben. A vízűtő rendszer emellett a gyémántkorongok

élettartamát is meghosszabbítja, és megelőzi a por lerakódását.

Ügyeljen, hogy a vízellátás ne legyen eltömődve.

Vágókorong rezgése



VIGYÁZAT: Ha túl nagy erő kifejtéssel használja a terméket, a vágókorong túlmelegedhet, elgörbülhet és rezgést okozhat. Fejtsen ki kisebb erőt a termék használatakor. Ha a rezgés nem marad abba, cserélje ki a vágókorongot.

Üzemeltetés

Bevezető



FIGYELMEZTETÉS: A termék használata előtt figyelmesen olvassa el a biztonságról szóló fejezetet.

Visszarúgás



FIGYELMEZTETÉS: A visszarúgás hirtelen és nagyon heves lehet. A beton- és fémdaraboló felfelé és hátra, a felhasználó felé dobódhat forgó mozgással, és így súlyos, akár halálos sérülést is okozhat. Rendkívül fontos, hogy még a termék használatbavétele előtt megismerje a visszarúgást kiváltó tényezőket és annak megelőzési módját.

A visszarúgás a gép hirtelen felfelé irányuló mozdulata, amely akkor történhet, ha a korong a visszarúgási zónában becsípődik vagy elakad. A visszarúgások rendszerint kicsik, és nem okoznak nagy veszélyt. Létezik azonban nagyon heves visszarúgás is: a vágógép felfelé és hátra, a felhasználó felé dobódhat forgó mozgással, és így súlyos, akár halálos sérülést is okozhat.

Reakcióerő

Vágáskor mindig reakcióerő van jelen. Ez az erő a korong forgásirányával ellentétes irányba húzza a terméket. A reakcióerő rendszerint jelentéktelen mértékű. A korong becsípődése vagy elakadása esetén azonban a reakcióerő megnő, és a kezelő elvesztheti uralmát a beton- és fémdaraboló fölött.

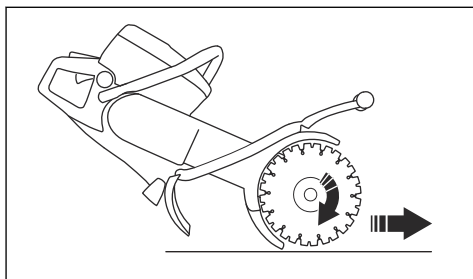

Ne helyezze át a gépet mozgásban lévő vágószerkezettel. A giroszkópikus erő akadályozhatja a kívánt mozgást

Visszarúgási zóna

Soha ne vágjon a korong visszarúgási zónájával. Ha a korong a visszarúgási zónában csípődik be vagy akad el, a gép a reakcióerő hatására forgó mozgással felfelé és hátra dobódik, a felhasználó felé, és így súlyos, akár halálos sérülést is okozhat.

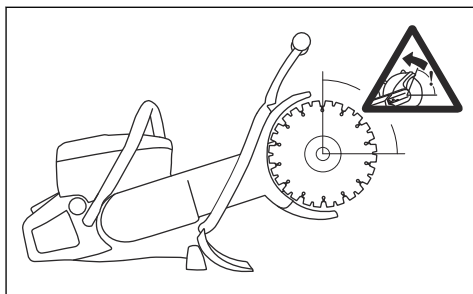

Mászó visszarúgás

A visszarúgási zónával végzett vágáskor a korong a reakcióerő hatására felfelé „mászik” a vágatban. Ne használja a visszarúgási zónát. A visszarúgás

megelőzése érdekében a korong alsó negyedét használja.

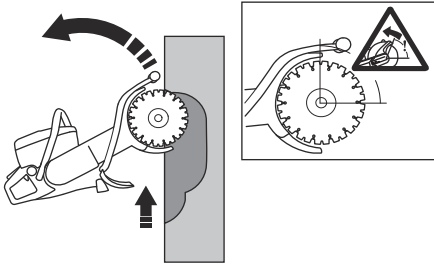

Becsípődéses visszarúgás

Becsípődésről akkor beszélünk, ha az összezáródó vágat becsípi a korongot. A korong becsípődése vagy elakadása esetén azonban a reakcióerő megnő, és a kezelő elvesztheti uralmát a gép fölött.

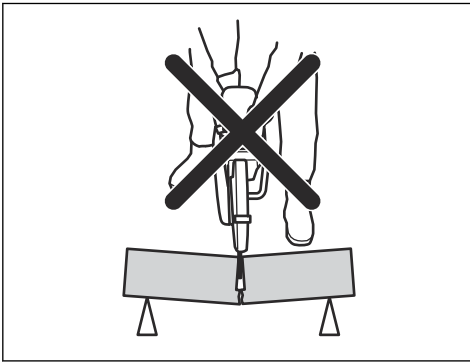

Ha a korong a visszarúgási zónában csipődik be vagy akad el, a gép a reakcióerő hatására forgó mozgással felfelé és hátra dobódik, a felhasználó felé, és így súlyos, akár halálos sérülést is okozhat. Legyen elővigyázatos, ha a munkadarab megmozdul. Ha a munkadarab nincs megfelelően megtámasztva, és vágás közben eltolódik, becsípheti a korongot, ami visszarúgást okozhat.

Vágás csövekben



FIGYELMEZTETÉS: Ha a korong beszorul a visszarúgási zónában, az jelentős visszarúgást fog okozni.

A csövek vágása különös körültekintést igényel. Ha a cső nincs megfelelően alátámasztva, és a vágás a vágási folyamat során nem nyílik meg végig, akkor a korong beakadhat. Legyen különösen óvatos tölcéses végű vagy árokban lévő cső vágásakor, mert a nem megfelelően alátámasztott cső meghajolhat és becsípheti a korongot.

Ha a cső elhajlik és a vágás összezáródik, a korong becsípődhet a visszarúgási zónában, és súlyos visszarúgás keletkezhet. Ha a cső megfelelően van alátámasztva, a cső vége lefelé mozdul el, a vágás szétnyílik, és nem történik becsípődés.

1. Rögzítse a csövet, hogy a vágás során ne mozdulhasson vagy gurulhasson el.

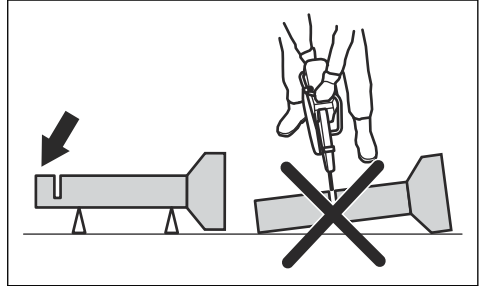

2. Vágja el a cső „I.” szakaszát.

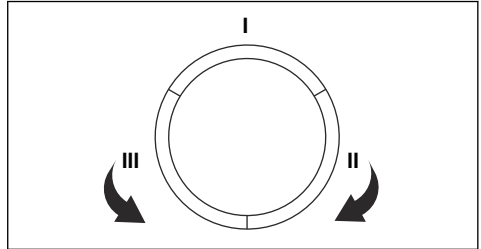

3. A beakadás elkerülése érdekében biztosítsa, hogy a vágat szétnyíljon.

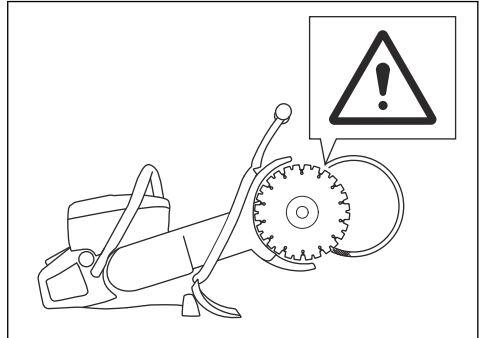

4. Menjen a II. oldalhoz, és vágja el az I. szakasz és a cső alja közötti részt.
5. Menjen a III. oldalhoz, és vágja el a cső maradék részét az aljánál befejezve.

A visszarúgás megakadályozása



FIGYELMEZTETÉS: Kerülje el a visszarúgás kockázatával járó helyzeteket. Használja elővigyázattal a beton- és fémdarabolót, és gondoskodjon arról,

hogy a korong soha ne szoruljon be a visszarúgási zónában.



FIGYELMEZTETÉS: Óvatosan járjon el, amikor a korongot egy már megkezdett vágásba helyezi.



FIGYELMEZTETÉS: Gondoskodjon arról, hogy a munkadarab ne mozdulhasson el a vágási művelet közben.



FIGYELMEZTETÉS: Csak a kezelő és a helyes munkamódszerek küszöbölhetik ki a visszarúgást és az azzal járó veszélyeket.

- Mindig támassza alá megfelelően a munkadarabot, hogy a vágás a vágási folyamat során végig szétnyíljon. A vágat szétnyílása esetén nem következik be visszarúgás. Ha azonban a vágat összezáródik, és becsipí a korongot, fennáll a visszarúgás veszélye.

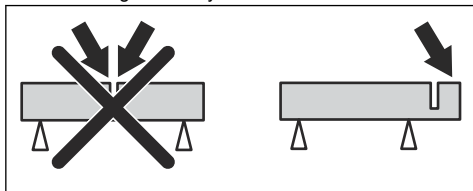

Alapvető munkamódszerek



FIGYELMEZTETÉS: Ne húzza el az egyik oldalra a gépet. Ez akadályozza a vágókorong szabad mozgását. A vágókorong eltörhet, és a kezelő vagy a közelben tartózkodók sérülését okozhatja.



FIGYELMEZTETÉS: Ne végezzen csiszolást a vágókorong oldalával. A vágókorong eltörhet, és a kezelő vagy a közelben tartózkodók sérülését okozhatja. Mindig csak a vágóélt használja.



FIGYELMEZTETÉS: Ellenőrizze, hogy a vágókorong helyesen van-e felszerelve, és nem láthatók-e rajta sérülés jelei.



FIGYELMEZTETÉS: Mielőtt egy másik korong által kialakított nyílásba helyezi a korongot, ellenőrizze, hogy a nyílás nem vékonyabb-e az adott

korongnál, mivel az a nyílásba szorulhat és visszarúghat.



FIGYELMEZTETÉS: Fém vágásakor szikrák keletkeznek, amelyek tüzet okozhatnak. Ne használja a terméket gyúlékony anyagok és gázok közelében.

- Ellenőrizze, hogy a vágni kívánt anyagnak megfelelő vágókorongot használ-e. Az utasításokat illetően tekintse át a következőt: *Vágókorongok40. oldalon.*
- Ne vágjon azbesztes anyagot.
- A gép működése közben tartson biztonságos távolságot a vágókorongtól.
- A vágókorong a gázadagoló elengedését követően is tovább forog egy ideig. Győződjön meg róla, hogy a vágókorong leállt-e, mielőtt a terméket elmozdítja vagy leteszi. Ha a vágókorongot gyorsan le kell állítani, hagyja, hogy a vágókorong finoman hozzáérjen egy kemény felülethez.
- Ne mozgassa a terméket járó motorral.
- Két kézzel tartsa a terméket. Tartsa a terméket szorosan úgy, hogy a hüvelykujjai és az ujjai teljesen a szigeteléssel ellátott műanyag fogantyúk körül legyenek. A jobb kezét tartsa a hátsó markolaton, bal kezét pedig az előlő markolaton. Minden kezelőnek így kell tartania a készüléket. Ne működtesse a beton- és fémdarabolót egy kézzel.

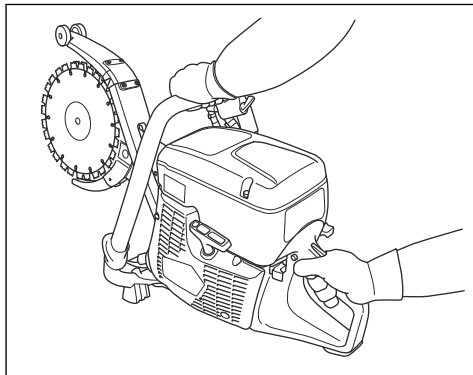

- Mindig a vágókoronggal párhuzamosan álljon. Ne álljon a vágókorong mögé, azzal egyenes vonalban. Visszarúgás esetén a beton- és fémdaraboló a vágókorong síkjában mozdul el.

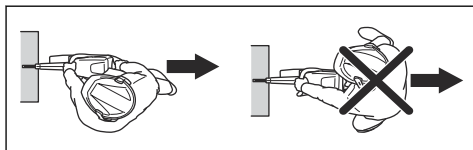

- Járó motor mellett ne hagyja magára a terméket. Mielőtt magára hagyja a terméket, állítsa le a motort,

és biztosítsa, hogy ne álljon fel a véletlen beindulás kockázata.

- A korongvédő beállítókarjával állítsa a védőelem hátsó részét a munkaelemmel egy vonalba. Ez a védőburkolat fogja fel a vágás alatt álló anyagból kirepülő törmelékét és szikrákat, és tereli el őket a kezelőtől. A termék működésekor a vágószerkezet védőburkolatainak mindig a helyükön kell lenniük.
- Soha ne vágjon a korong visszarúgási zónájával. Az utasításokat illetően tekintse át a következőt: *Visszarúgási zóna* 41. oldalon.
- Ne működtesse a terméket, amíg a munkaterületen mások is tartózkodnak, és a lába és a teste stabil helyzetben nincs.
- Vállmagasság fölött ne vágjon.
- Létrán állva ne vágjon. Használjon munkaállványt, ha a vágás a vállnál magasabban történik. Ne nyújtózkodjon a termékkel.

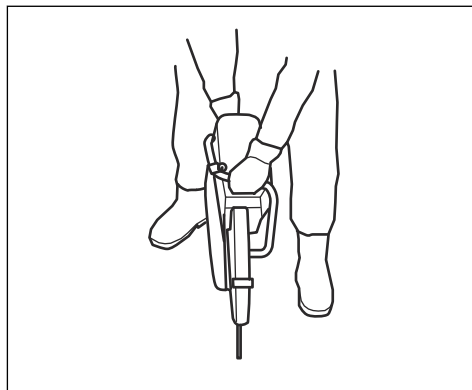

- Lassan húzogassa a terméket előre-hátra, hogy a korong és a vágni kívánt anyag között kis érintkezési terület alakítson ki. Ez csökkenti a penge hőmérsékletét, és hatékony vágást tesz lehetővé.
- Mindig a munkadarab (A) felső részén kezdje a vágást. Tegye le a vágógépet, és feszítővas segítségével távolítsa el a vágásban maradt anyagot (B).

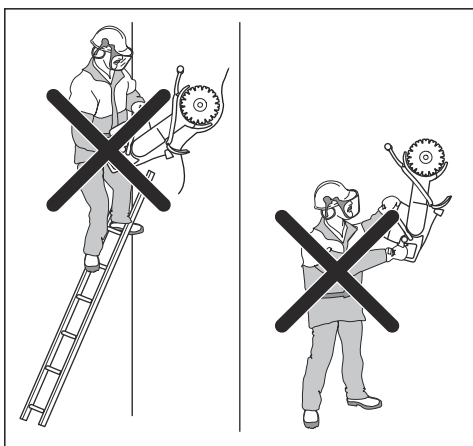

- Maradjon kényelmes távolságban a munkadarabtól.
- Ügyeljen rá, hogy a motor beindításakor a vágókorong szabadon foroghasson.
- A vágókorongot nagy fordulatszám (teljes gáz) esetében óvatosan kezelje. A teljes fordulatszámot a vágás befejezéséig tartsa fenn.
- Hagyja, hogy a termék Ön helyett dolgozzon. Ne fejtessen ki nyomóerőt a vágókorongra.
- A gépet a penge síkjában tolja előre. Az oldalról kifejtett nyomás a korong károsodását okozhatja, valamint nagyon veszélyes.

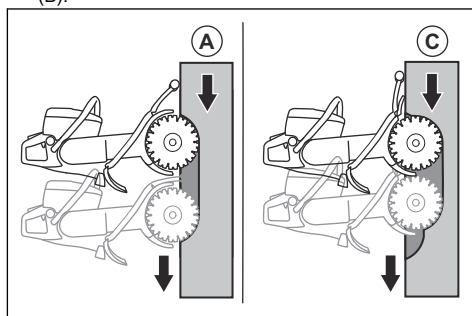

- Haladjon végig ugyanazon a vágási résen, de hatoljon beljebb az anyagba (C), és ismételje meg a műveletet a feszítővassal.

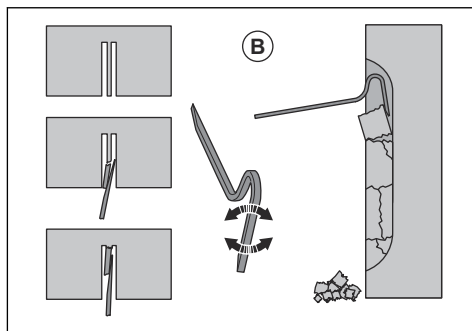

- Ismétlje addig ezt a munkamódszert, amíg el nem éri a szükséges vágási mélységet a munkadarabban (D, E).

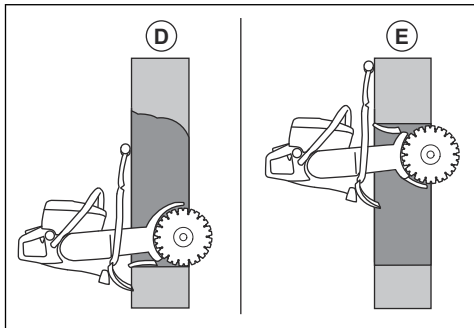

- A szórásvédők könnyen hozzáigazíthatók a nagyobb mélységű vágásokhoz.

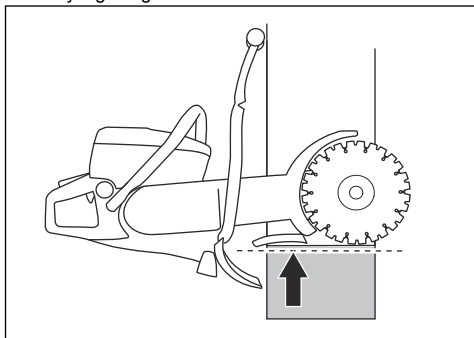

Üzemanyag

A termékben kétütemű motor működik.



VIGYÁZAT: A nem megfelelő üzemanyag használata a motor károsodásához vezethet. Benzin és kétütemű motorolaj keverékét használja üzemanyagként.

Kétütemű motorhoz való olaj

- A legjobb eredmények és teljesítmény érdekében használjon HUSQVARNA kétütemű motorolajat.
- Ha nem áll rendelkezésre HUSQVARNA kétütemű motorolaj, használjon más jó minőségű, léghűtéses motorokhoz készült kétütemű olajat. A megfelelő olaj kiválasztását illetően forduljon az illetékes szakszervizhez.



VIGYÁZAT: Ne használjon vízhűtéses külső motorokhoz való kétütemű motorolajat (más néven „outboard” olajat). Soha ne használjon négyütemű motorokhoz való olajat.

Előkevert üzemanyag

- A jó teljesítmény és a motor élettartamának megnövelése érdekében előkevert HUSQVARNA alkilüzemanyagot használjon. Ez az üzemanyag típus kevesebb a hagyományos üzemanyagokhoz képest kevesebb vegyszert tartalmaz, így a kipufogó károsanyag-kibocsátása is mérséklődik. Az égés után visszamaradó anyagok mennyisége ezen üzemanyag esetében kevesebb, ami tisztább állapotban tartja a motor alkotóelemeit.

Benzin és kétütemű olaj összekeverése

Benzin, liter	Kétütemű olaj, liter
	2% (1:50)
5	0,10
10	0,20
15	0,30
20	0,40

Tankolás



VIGYÁZAT: Ne használjon 90 RON (87 AKI) oktánszámúnál gyengébb benzint. Az kárt tesz a termékben.



VIGYÁZAT: Ne használjon olyan benzint, ami több mint 10% etanolt tartalmaz (E10). Az kárt tesz a termékben.

Megjegyzés: Bizonyos esetekben szükség van a porlasztó beállítására az üzemanyag típusának megváltoztatásakor.

- Használjon magasabb oktánszámú benzint, ha gyakran használja a terméket folyamatosan magas fordulatszámon.
1. Lassan nyissa ki az üzemanyagtartály sapkáját, hogy kiengedje a nyomást.
 2. Töltsön fel lassan a tartályt az üzemanyagkannával. Ha kiömlött az üzemanyag, törölje le egy kendővel, és hagyja, hogy a megmaradt üzemanyag felszáradjon.
 3. Tartsa tisztán az üzemanyagtartály sapkájának környékét.
 4. Húzza meg teljesen az üzemanyagtartály sapkáját. Ha az üzemanyagtartály sapkája nincs meghúzva, tűzveszélyt okozhat.
 5. Vigye legalább 3 m (10 láb) távolságra a terméket a tankolás helyétől, mielőtt beindítaná.

A termék hideg motorral való elindítása



FIGYELMEZTETÉS: Győződjön meg róla, hogy a vágókorong szabadon tud forogni. A motor beindulásakor elkezd forogni.

1. Ügyeljen rá, hogy a STOP kapcsoló bal oldali állásban legyen.

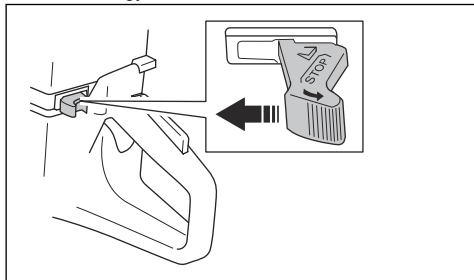

2. Indítógáz-állást úgy hozunk létre, hogy teljesen kihúzzuk a szivatókart.

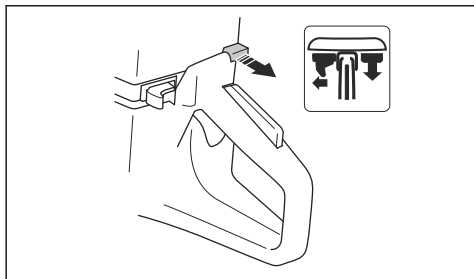

3. Nyomja meg a nyomáscsökkentő szelepet, hogy csökkentse a nyomást a hengerben. A szelep a gép beindulása után automatikusan visszaáll alaphelyzetbe.

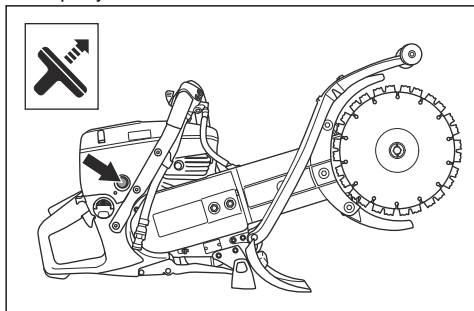

4. Nyomja meg 6 alkalommal az üzemanyaggumpát, amíg teljesen fel nem töltődik üzemanyaggal.

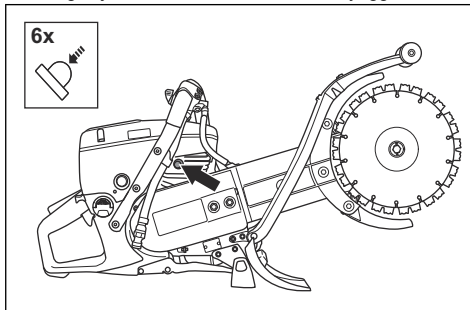

5. Fogja meg a segédfogantyút a bal kezével.
6. Jobb lábfejét helyezze a hátsó fogantyú alsó részére, hogy a terméket a talajhoz nyomja.



FIGYELMEZTETÉS: Ne tekerje az indítózinórt a keze köré.

7. Húzza ki lassan jobb kézzel az indítózinórt, amíg ellenállást nem érez, amint az indítófogak beakadnak. Ezután folyamatosan és gyorsan húzza meg.

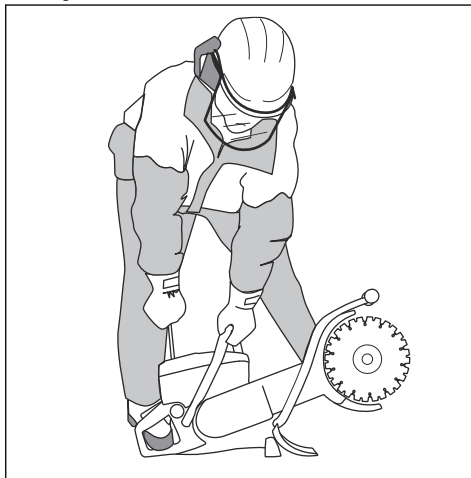

VIGYÁZAT: Ne húzza ki teljesen az indítózinórt, és ne engedje el az indítózinór fogantyúját, ha a zsinór teljesen kihúzott állapotban van. Ezzel kárt tehet a termékben.

8. Amint a motor beindult, nyomja be a szivatókart. Kihúzott szivató mellett a motor néhány másodperc után leáll. Ha a motor leáll, húzza meg újra az indítózsínór fogantyúját.

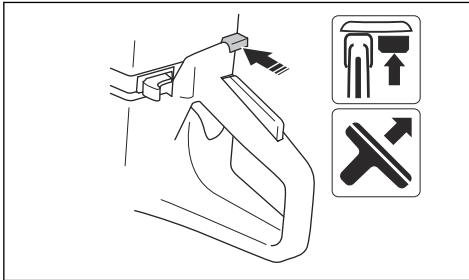

9. Nyomja be a gázadagolót, hogy kikapcsoljon az indítógáz, és a gép alapjáratra álljon.

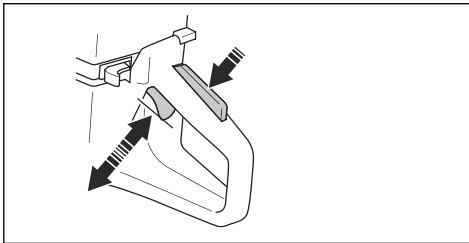

A termék meleg motorral való elindítása



FIGYELMEZTETÉS: Győződjön meg róla, hogy a vágókorong szabadon tud forogni. A motor beindulásakor elkezdi forogni.

1. Ügyeljen rá, hogy a STOP kapcsoló bal oldali állásban legyen.

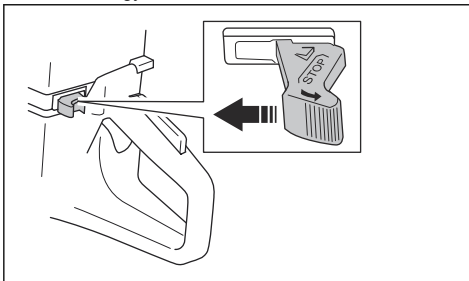

2. Indítógáz-állást úgy hozunk létre, hogy teljesen kihúzzuk a szivatókart.

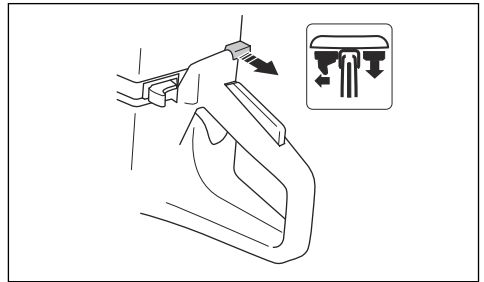

3. Nyomja meg a nyomáscsökkentő szelepet, hogy csökkentse a nyomást a hengerben. A szelep a gép beindulása után automatikusan visszaáll alaphelyzetbe.

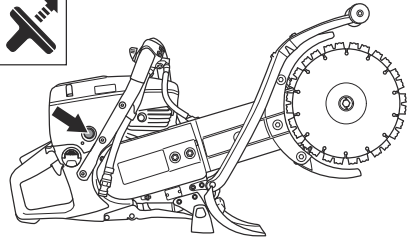

4. Nyomja be a szivatókart, hogy kikapcsoljon a szivató. Az indítógáz a helyén marad.

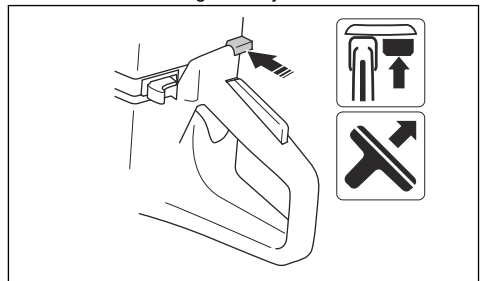

5. Fogja meg a segédfogantyút a bal kezével.
6. Jobb lábfejét helyezze a hátsó fogantyú alsó részére, hogy a terméket a talajhoz nyomja.



FIGYELMEZTETÉS: Ne tekerje az indítózsínórt a keze köré.

7. Húzza ki lassan az indítószinórt, amíg ellenállást nem érez, amint az indítófogak beakadnak. Ezután folyamatosan és gyorsan húzza meg.

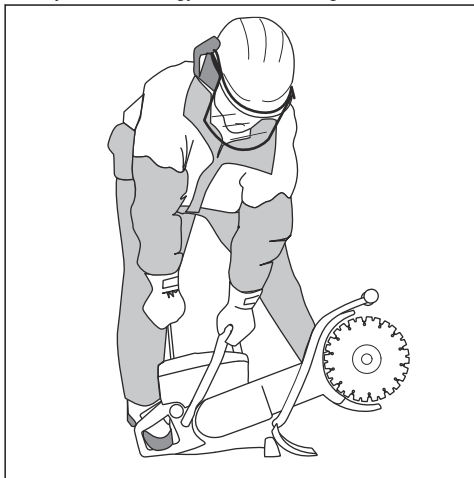

VIGYÁZAT: Ne húzza ki teljesen az indítószinórt, és ne engedje el az indítószinór fogantyúját, ha a zsinór teljesen kihúzott állapotban van. Ezzel kárt tehet a termékben.

8. Nyomja be a gázadagolót, hogy kikapcsoljon az indítógáz, és a gép alapjáratra álljon.

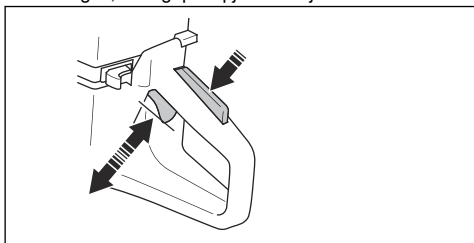

A termék leállítása



FIGYELMEZTETÉS: A vágókorong a motor leállása után egy rövid ideig még forog. Gondoskodjon róla, hogy a vágókorong szabadon foroghasson, amíg teljesen le nem áll. Ha a vágókorongot gyorsan le kell állítani, hagyja, hogy a vágókorong finoman hozzáérjen egy kemény felülethez. Súlyos sérülés veszélye.

- A motor leállításához állítsa a STOP kapcsolót a jobb oldali helyzetbe.

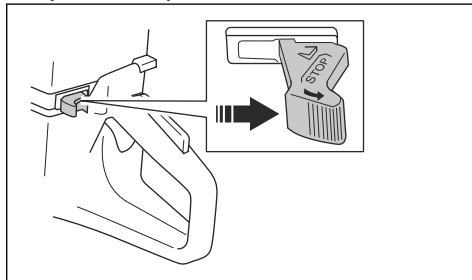

Karbantartás

Bevezető



FIGYELMEZTETÉS: A termék karbantartása előtt olvassa el és értelmezze a biztonsággal foglalkozó fejezetet.

A gépen végzett minden szerviz- és javítási munkát az illetékes HUSQVARNA márkakereskedőhöz vagy szakszervizhez kell elvinni. Garantáljuk a szakképzett szervizszolgáltatást, javítást. Ha viszonteladója nem szervizműhely, forduljon hozzájuk a legközelebbi szervizműhellyel kapcsolatban.

A pótalkatrészeket illetően forduljon az illetékes HUSQVARNA márkakereskedőhöz vagy szakszervizhez.

Karbantartási terv

A karbantartási terv a terméken végrehajtandó karbantartási munkákat tartalmazza. Az intervallumok meghatározásakor a termék napi használatát feltételeztük.

	Naponta	Hetente	Havi	Évente
Tisztítás	Külső tisztítás		Gyújtógyertya	
	Hűtőlevegő-beömlő		Üzemanyag-tartály	
A funkciók ellenőrzése	Általános ellenőrzés	Rezgéscsillapító rendszer*	Üzemanyagrendszer	
	Üzemanyag-szivárgás	Hangfogó*	Levegőszűrő	
	Vízadagoló rendszer	Hajtó ékszij	Tengelykapcsoló	
	Gázadagoló-retesz*	Porlasztó		
	Leállítókapcsoló*	Indítószerkezet háza		
	Pengevédő és freccsenésvédő*			
Vágópenge**				
Csere				Üzemanyagszűrő

* Lásd: *Biztonsági eszközök a terméken* 37. oldalon.

** Lásd: *Vágókorongok* 40. oldalon.

Külső tisztítás

- A terméket a munkavégzést követően naponta át kell öblíteni tiszta vízzel. Ha szükséges, használjon keféket.

A levegőbeömlő nyílás tisztítása



VIGYÁZAT: A szennyezett vagy eltömődött levegőbeömlő nyílás miatt a termék túlmelegszik. Ez a dugattyú és a henger károsodását okozhatja.

- Szükség esetén tisztítsa meg a levegőbeömlő nyílást.

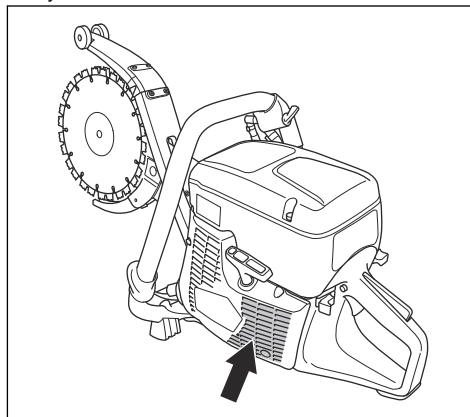

- Kefével távolítsa el az eltömődést okozó anyagokat, szennyeződések és a port.

A vágókorong cseréje



FIGYELMEZTETÉS: Győződjön meg arról, hogy a motor ki van kapcsolva, és hogy a leállítókapcsoló a STOP helyzetbe áll.



FIGYELMEZTETÉS: A korongok cseréjekor mindig használjon védőkesztyűt.



VIGYÁZAT: Korongok cseréje esetén a csavarkészletet is cserélni kell.

A pengék integrált szíjtárcsafelekkel rendelkeznek, és párban kell cserélni őket.

1. Fordítsa el a vezetőlemezt rögzítő anyacsavarokat egyszer, az óramutató járásával ellentétes irányban.

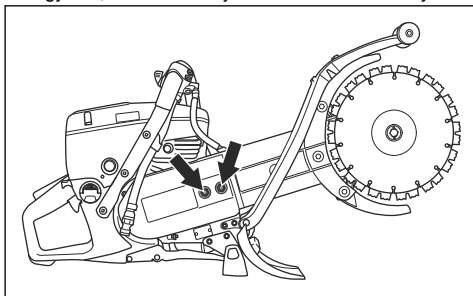

2. Csavarja a szíj feszesség-állítót néhány fordulatnyi az óramutató járásával ellentétes irányban.

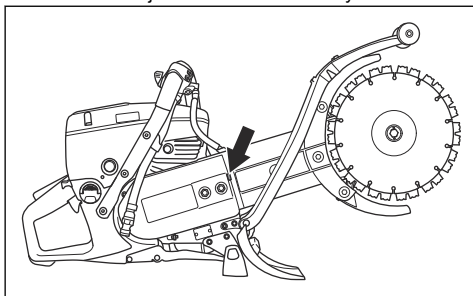

3. Szerelje le a korongokat a központi anyára lecsavarásával.

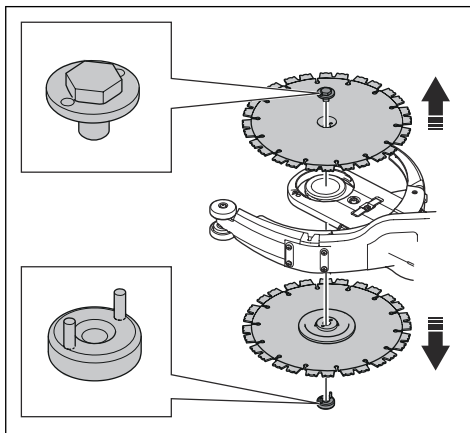

4. Helyezze az új korongokat a vezetőlemez két oldalára. Illeszse be a csavaranya csapjait a késeken és a csavaralátétet keresztül.
5. A késtartó csavar meghúzásakor kézzel forgassa a késeket. Ügyeljen arra, hogy 15 Nm nyomatékkal húzza meg a korongtartó csavart.

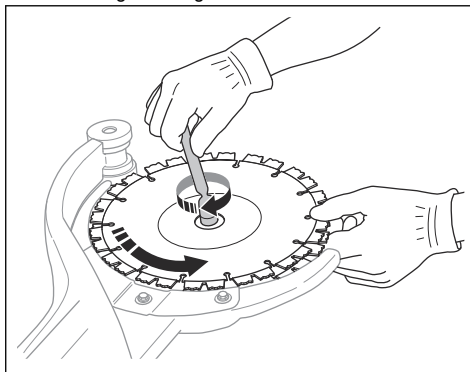

Megjegyzés: Ügyeljen arra, hogy az anya meghúzásakor a pengék forogjanak. Ez biztosítja, hogy az ékszíj ne legyen beszorítva a beépített hajtó ékszíj két fele közé.

6. Feszítse meg a hajtó ékszíjat. Lásd: *A hajtó ékszíj feszességének beállítása 52. oldalon.*

A gyújtógyertya ellenőrzése



VIGYÁZAT: Használja mindig az előírt típusú gyújtógyertyát. Nem megfelelő gyújtógyertya használata esetén károsodhat a dugattyú és a henger. Az ajánlott gyújtógyertyához lásd: *Műszaki adatok 59. oldalon.*

- Ha gyenge a gép, ha nehezen indul, vagy ha egyenetlen az alapjárat, vizsgálja meg a gyújtógyertyát.
- Ellenőrizze a gyertyapipa és a gyújtáskábel épségét.
- A gyújtógyertya elektródái közötti lerakódások kialakulásának csökkentése érdekében tartsa be az alábbi utasításokat:
 - a) gondoskodjon az alapjárat fordulatszám megfelelő beállításáról;
 - b) Gondoskodjon a megfelelő üzemanyag-keverékről.
 - c) Gondoskodjon a levegősűrő tisztaságáról.
- Ha a gyújtógyertya piszkos, tisztítsa meg, és ellenőrizze, hogy a szikraköz 0,5 mm.

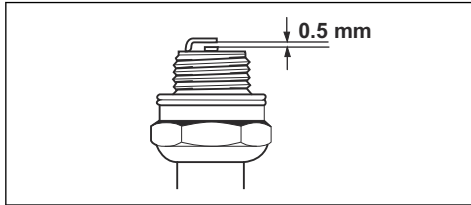

- Szükség esetén cserélje ki a gyújtógyertyát.

Általános ellenőrzés

- Ellenőrizze, hogy az anyák és csavarok megfelelően meg vannak-e szorítva a terméken.

A hajtó ékszíj cseréje



FIGYELMEZTETÉS: Ne indítsa be a terméket, ha a szíjtárcsát és a tengelykapcsolót leszerelte.



FIGYELMEZTETÉS: Ne indítsa be a terméket a vágókár vagy a vágófej nélkül.

1. Eressze meg a szíjat. Lásd: *A hajtó ékszíj feszességének beállítása 52. oldalon.*
2. Vegye le a lapátokat. Lásd: *A vágókorongok cseréje 49. oldalon.*
3. Vegye le a burkolatot.

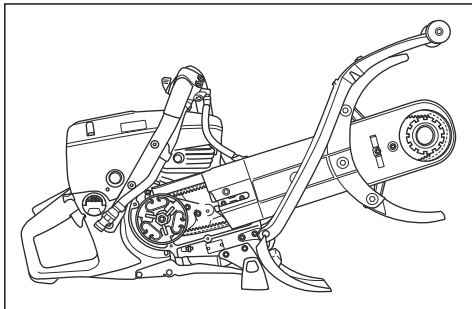

4. Húzza le a hajtószíjat a vágókár elejéről.

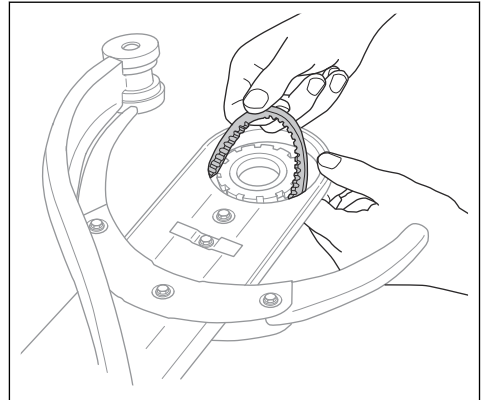

5. Lazítsa meg a víztömítőt (A). Tolja hátra a vezetőlemezt, és távolítsa el a hajtó ékszíjat.

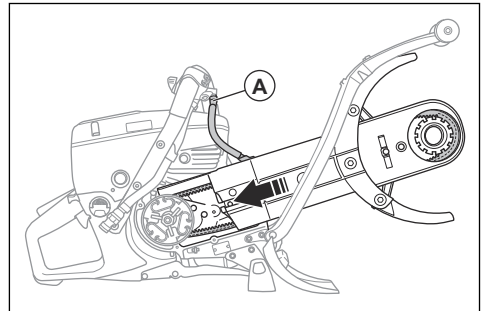

6. Egyenesen húzza ki a vágókárt a termékből.

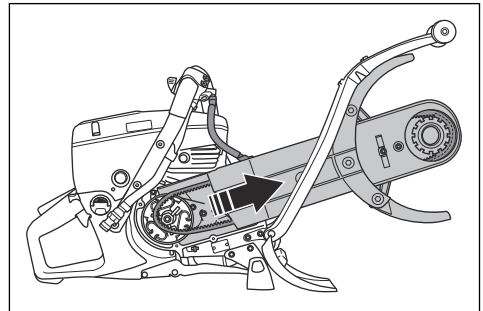

7. Lazítsa ki az ékszíjfedelelet a vágókaron tartó 6 csavart.

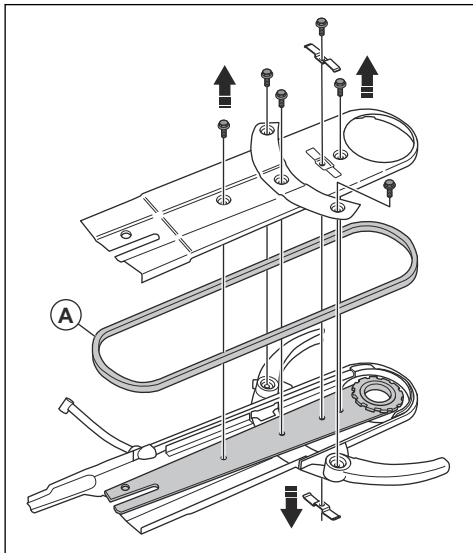

8. Vegye le a hajtószíjat, és helyezze fel az újat.
9. Szerelje össze a vágókart a korongfedéllel.

Megjegyzés: A vezetőlemez csavarlyukait igazítsa az ékszíjfedél lyukaihoz.

10. Feszítse meg a hajtó ékszíjat. Lásd: *A hajtó ékszíj feszességének beállítása 52. oldalon.*
11. Szerelje fel a mozgásszabályozókat (A).

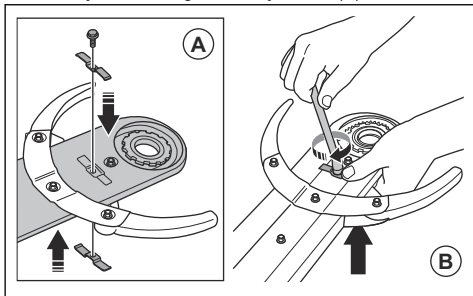

12. Szerelje fel a késeket. Lásd: *A vágókorongok cseréje 49. oldalon.*

A hajtó ékszíj feszességének beállítása

Megjegyzés: 1 vagy 2 üzemanyagtartály használata után állítsa be az új hajtósíj feszességét.

1. Fordítsa el a vezetőlemez rögzítő anycsavarokat egyszer, az óramutató járásával ellentétes irányban.

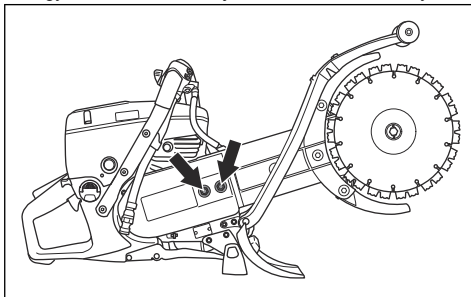

2. Fordítsa el a szíj feszítőt az óramutató járásával megegyező irányba, és 1 ujjal ellenőrizze a hajtósíj beállítását.

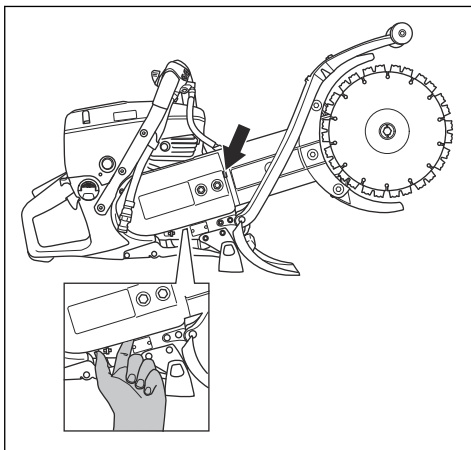

A megfelelően beállított hajtósíjnak kb. 5 mm-es mozgása lehet.

Indítószerkezet háza



FIGYELMEZTETÉS: A visszahúzó rugó vagy az indítószinór cseréjekor mindig legyen óvatos és mindig használjon védőszemüveget. A visszahúzó rugó feszített állapotban helyezkedik el az indítószerkezet házában. A visszahúzó rugó kirepülhet, és sérülést okozhat.

Az indítószerkezet házának eltávolítása

1. Lazítsa meg az indítószerkezet házának 4 csavarját.

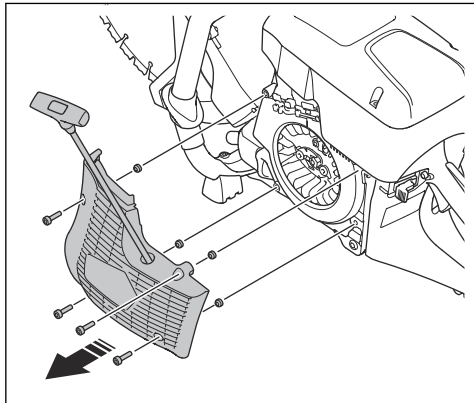

2. Távolítsa el az indítószerkezet házát.

A sérült indítószinór cseréje

1. Húzza ki az indítószinórt kb. 30 cm.

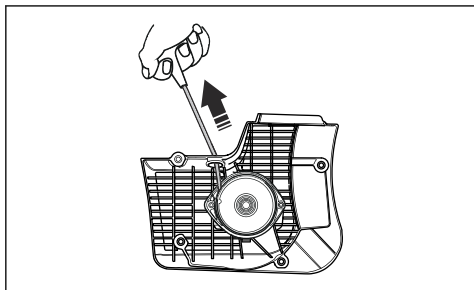

2. Tartsa az indítószinór-tárcsát (A) a hüvelykujjával.

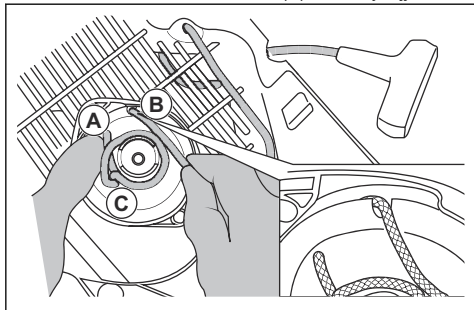

3. Helyezze az indítószinórt a tárcsán lévő vágatba (B).
4. Tekerje az indítószinórt a fémhüvely kőré (C).

5. Hagyja a tárcsát lassan forogni, hogy az indítószinór a fémhüvelyre tekeredjen.

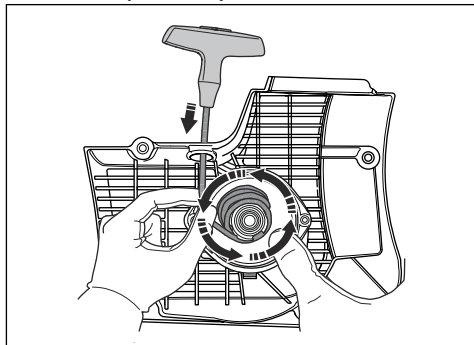

6. Tekerje le az indítószinórt a fémhüvelyről.

7. Távolítsa el az indítószinór fogantyújának fedelét (A).

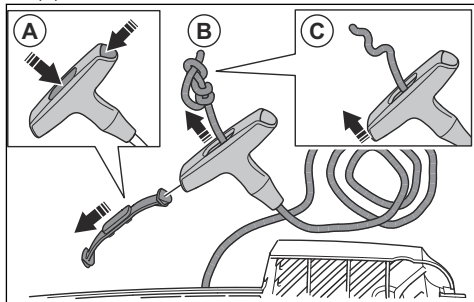

8. Húzza át az indítószinórt a fogantyún (B).

9. Oldja ki a csomót (C).

10. Távolítsa el az indítószinórt.

11. Ügyeljen rá, hogy a visszahúzó rugó tiszta és sérülésmentes legyen.

12. Tegyen egy új indítózsínort (A) az indítószerkezet házának furatába.

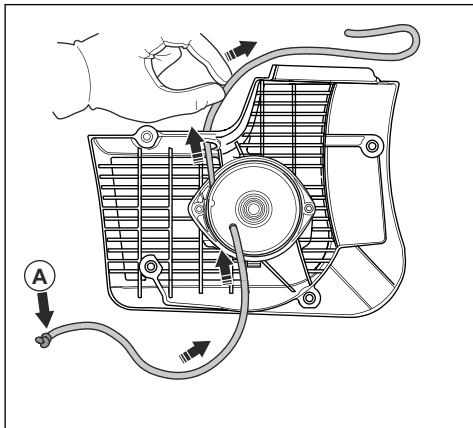

13. Húzza át az indítózsínort az indítózsínó fogantyúján, és kössön csomót az indítózsínó végére (A).

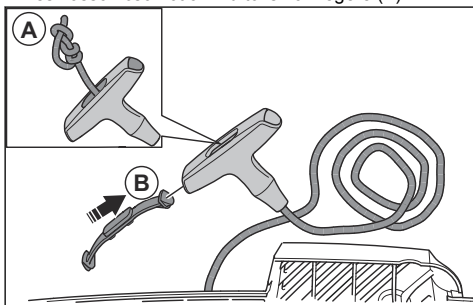

14. Szerelje fel a fedelet az indítózsínó fogantyújára (B).

15. Állítsa be a visszahúzó rugó feszességét. Lásd: *A visszahúzó rugó feszességének beállítása* 54. oldalon.

A visszahúzó rugó feszességének beállítása

1. Húzza ki az indítózsínórt.

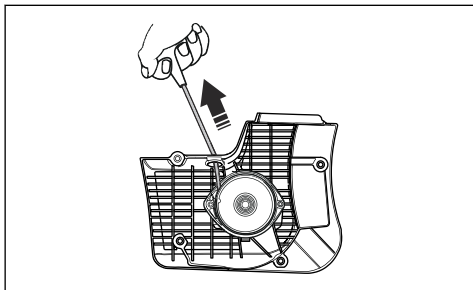

2. Tartsa az indítózsínó-tárcsát (A) a hüvelykujjával.

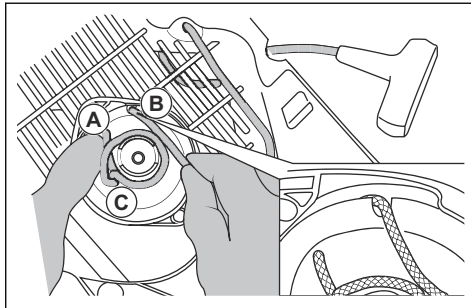

3. Illessze az indítózsínórt a horonyba (B), és tekerje fel a fémhüvely (C) köré.

4. Húzza ki az indítózsínórt (A).

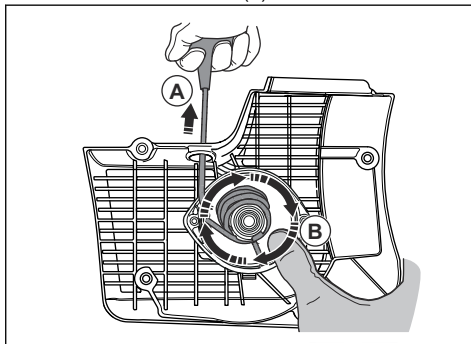

5. Helyezze hüvelykujját a tárcsára (B), nehogy az indítózsínó kihúzódjon.

6. Szabadítsa ki az indítózsínórt a horonyból.

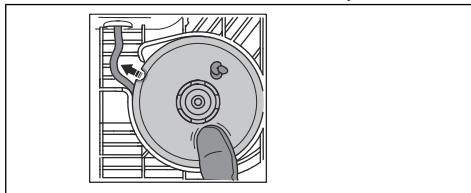

7. Vegye le hüvelykujját a tárcsáról (A), és hagyja, hogy az indítózsinór (B) feltekeredjen a tárcsára.

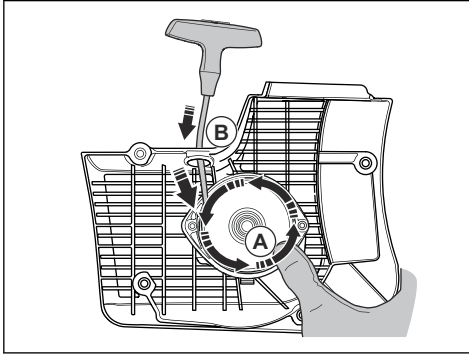

8. Húzza ki teljesen az indítózsinórt, hogy ellenőrizze, a visszahúzó rugó nincs-e végállásban. Győződjön meg arról, hogy a zsinórtárcsa fél vagy több fordulattal elforgatható, mielőtt a visszahúzó rugó megállítja a mozgást.

A rugóegység eltávolítása



FIGYELMEZTETÉS: A rugóegység eltávolításánál mindig viseljen védőszemüveget. A szemkárosodás veszélye áll fenn, különösen akkor, ha a rugó sérült.

1. Távolítsa el a rugóegységen levő 2 csavart.

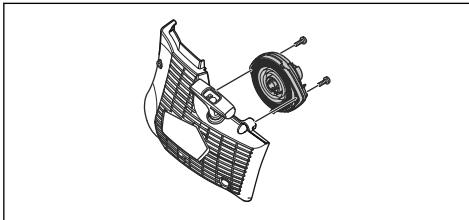

2. Nyomja le csavarhúzóval a záróelemet a gyorskapcsokon.

A rugóegység tisztítása



VIGYÁZAT: Ne távolítsa el a rugót az egységből.

1. Tisztítsa meg a rugót sűrített levegővel.
2. Enyhén olajozza meg a rugót.

A rugóegység felszerelése

- Összeszerelés a *A rugóegység eltávolítása* 55. oldalán fordított sorrendjében.

Az indítószerkezet házának felszerelése



VIGYÁZAT: Az indítófogaknak a megfelelő helyzetbe kell kerülniük a zsinórtárcsa hüvelyéhez képest.

1. Helyezze az indítószerkezet házat a termékre.
2. Húzza ki és engedje el lassan az indítózsinórt, amíg a zsinórtárcsa rá nem akad az indítófogakra.

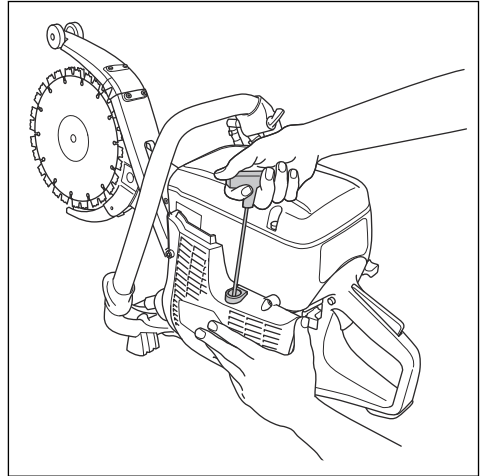

3. Húzza meg az indítószerkezet házának 4 csavarját.

A porlasztó ellenőrzése

Megjegyzés: A porlasztó fix tűkkel rendelkezik annak biztosítására, hogy a gép mindig megfelelő üzemanyag-levegő keveréket kapjon.

1. Ellenőrizze a levegőszűrőt. Lásd: *A levegőszűrő ellenőrzése* 56. oldalon
2. Ha szükséges, cserélje ki a levegőszűrőt.
3. Ha a motor teljesítménye vagy fordulatszám folyamatosan csökken, forduljon a HUSQVARNA szakszervizhez.

Az üzemanyagrendszer ellenőrzése

1. Győződjön meg arról, hogy az üzemanyagtartály sapka és a tömítés nem sérült.
2. Ellenőrizze az üzemanyag-vezetékét. Ha az üzemanyag-vezeték sérült, cserélje ki.

Az alapjárat fordulatszám beállítása



FIGYELMEZTETÉS: Ha a vágókorong alapjárat fordulatszám forog, forduljon az illetékes szakszervizhez.

Ne használja a terméket addig, amíg az alapjáratú fordulatszám nincs helyesen beállítva, illetve megjavítva.



VIGYÁZAT: Legyen óvatos a levegőszűrő eltávolításakor. A porlasztó bemenő nyílásába eső részecskék károkat okozhatnak.



FIGYELMEZTETÉS: A levegőszűrő cseréje során használjon jóváhagyott légzésvédőt. A levegőszűrőben lévő por ártalmas az egészségre. A használt levegőszűrő hulladékkezelését megfelelő módon végezze el.

Megjegyzés: A javasolt alapjáratú fordulatszámot illetően tekintse át a következőt: *Műszaki adatok59. oldal.*

1. Indítsa be a motort.
2. Ellenőrizze az alapjáratú fordulatszámot. Ha a porlasztó megfelelően van beállítva, a vágókorong leáll, ha a motor alapjáraton van.
3. Használja a T-csavart (A) az alapjáratú fordulatszám beállításához.

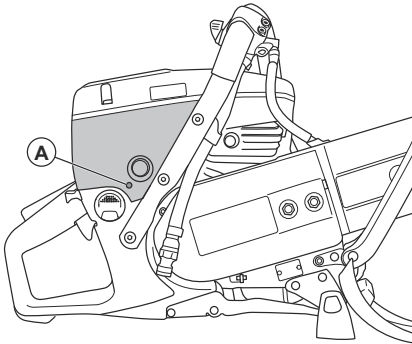

- a) Fordítsa el a csavart az óramutató járásával megegyező irányban, amíg a vágókorong forogni nem kezd.
- b) Fordítsa el a csavart az óramutató járásával ellentétes irányba, amíg a vágókorong meg nem áll.

Üzemanyagszűrő

Az üzemanyagszűrő az üzemanyagtartályban található. Az üzemanyagszűrő megakadályozza az üzemanyagtartály szennyeződését a tartály feltöltésekor. Az üzemanyagszűrőt évente vagy gyakrabban kell cserélni, ha eltömődött.



VIGYÁZAT: Ne tisztítsa meg az üzemanyagszűrőt.

A levegőszűrő ellenőrzése

Megjegyzés: Csak akkor kell megvizsgálni a levegőszűrőt, ha a motor teljesítménye csökken.

1. Lazítsa meg a levegőszűrő fedelén levő 3 csavart.

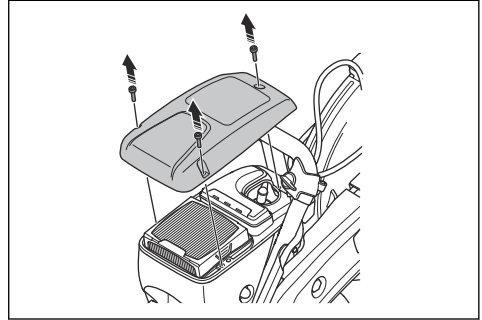

2. Vegye le a levegőszűrő fedelét.
3. Ellenőrizze, és szükség esetén cserélje ki a levegőszűrőt.

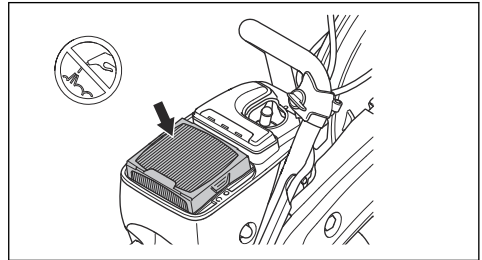

VIGYÁZAT: Ne tisztítsa meg a levegőszűrőt, és ne fúvassa át sűrített levegővel. Ez a levegőszűrő károsodását okozhatja.

4. Szükség esetén cserélje ki a légszűrőt.

a) Vegye ki a levegőszűrőt.

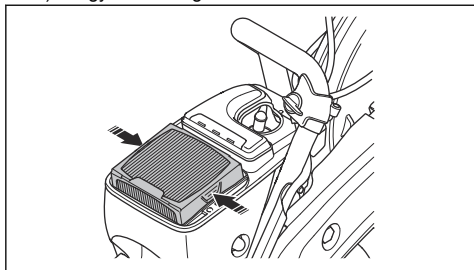

b) Helyezze be az új levegőszűrőt.

5. Tegye vissza a légszűrő fedelét, és húzza meg a 3 csavart.

2. Szükség esetén tisztítsa ki.

3. Ellenőrizze a vízcsatlakozáson lévő szűrőt. Ellenőrizze, hogy nincs-e eltömődve.

4. Szükség esetén tisztítsa ki.

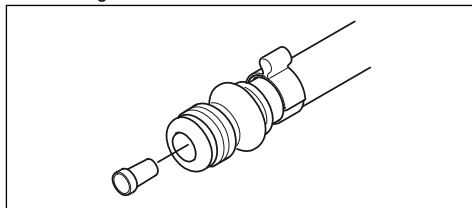

5. Ellenőrizze a tömlőket, és győződjön meg róla, hogy nem sérültek-e.

A vízellátó rendszer ellenőrzése

1. Ellenőrizze a korongvédőn lévő fűvókákat, és győződjön meg arról, hogy nincsenek-e eltömődve.

Hibaelhárítás

Probléma	Ok	Lehetséges megoldások
A termék nem indul.	Az indítási eljárást nem megfelelően végezték.	Lásd: <i>A termék hideg motorral való elindítása</i> 46. oldalon és <i>A termék meleg motorral való elindítása</i> 47. oldalon.
	A leállítókapcsoló a jobb oldali (STOP) állásban van.	Ügyeljen rá, hogy a leállítókapcsoló (STOP) bal oldali állásban legyen.
	Nincs üzemanyag az üzemanyagtartályban.	Töltse fel üzemanyaggal.
	A gyújtógyertya sérült.	Cserélje ki a gyújtógyertyát.
	A tengelykapcsoló megsérült.	Forduljon a szervizműhelyhez.
A vágókorong alaplátrai fordulatszámmon forog.	Az alaplátrai fordulatszám túl magas.	Állítsa be az alaplátrai fordulatszámot.
	A tengelykapcsoló megsérült.	Forduljon a szervizműhelyhez.
Gázadáskor a vágókorong nem kezd el forogni.	Az ékszij túl laza vagy sérült.	Feszítse meg a szíjat vagy cserélje ki a szíjat egy újra.
	A tengelykapcsoló megsérült.	Forduljon a szervizműhelyhez.
	A vágókorong nem megfelelően van felszerelve.	Ellenőrizze, hogy a vágókorong megfelelően van-e felszerelve.
Gázadáskor a termék gyengének tűnik.	Eltömődött a légszűrő.	Ellenőrizze a levegőszűrőt. Ha szükséges, cserélje ki.
	Eltömődött az üzemanyagszűrő.	Cserélje ki az üzemanyagszűrőt.
	Az üzemanyag áramlása akadályozott.	Forduljon a szervizműhelyhez.

Probléma	Ok	Lehetséges megoldások
A rezgésszint túl magas.	A vágókorong nem megfelelően van felszerelve.	Ellenőrizze, hogy a vágókorong megfelelően van-e felszerelve, és nincs-e rajta sérülés. Lásd: <i>A vágókorongok cseréje</i> 49. oldalon.
	Megsérült a vágókorong.	Cserélje ki a vágókorongot, és ellenőrizze, hogy nincs-e rajta sérülés.
	Sérült a rezgéscsillapító egység.	Forduljon a szervizműhelyhez.
Túl magas a termék hőmérséklete.	A levegőbeömlő nyílás vagy a hűtőbordák eltömődtek.	Tisztítsa meg a levegőbeömlő nyílást és a hűtőbordákat.
	A meghajtó ékszív feszessége nem elegendő mértékű.	Ellenőrizze az ékszíjat. Állítsa be a feszességet.
	A tengelykapcsoló megsérült.	Mindig teljes gázzal vágjon.
Ellenőrizze a tengelykapcsolót. Forduljon a szervizműhelyhez.		
A motor ereje vagy sebessége csökken.	Eltömődött a légszűrő.	Ellenőrizze a levegőszűrőt. Lásd: <i>A levegőszűrő ellenőrzése</i> 56. oldalon.
Működés közben sok por keletkezik. A levegőben por látható.	A vízellátás vagy a víznyomás nem megfelelő.	Ellenőrizze a termék vízellátását.
		Lásd: <i>A vízellátó rendszer ellenőrzése</i> 57. oldalon.

Szállítás, tárolás és ártalmatlanítás

Szállítás és raktározás

- Biztonságosan rögzítse a terméket szállítás során, a sérülés és baleset elkerülése érdekében.
- A termék szállítása előtt távolítsa el a vágókorongot.
- Tartsa a terméket zárható helyen, ahol gyermek vagy jogosulatlan személy nem férhet hozzá.
- A vágókorongokat száraz, fagymentes helyen kell tartani.
- Összeszerelés előtt vizsgálja meg az összes új és használt korongot, hogy a szállítás és a tárolás során nem sérültek-e meg.
- Tárolás előtt tisztítsa meg a terméket, és végezzen rajta karbantartást. Lásd: *Karbantartás* 48. oldalon.
- Hosszú távú tárolás előtt engedje le az üzemanyagot az üzemanyagtartályból.

Hulladékkezelés

- Kövesse a helyi újrahasznosítási előírásokat és a vonatkozó szabályozásokat.
- A használt vagy felesleges vegyi anyagokat, például az olajat vagy az üzemanyagot, adja le egy szervizközpontban vagy egy erre kijelölt gyűjtőponton.

- A már nem használt terméket, küldje vissza a HUSQVARNA kereskedőhöz, vagy adja le egy újrahasznosítási ponton.

Műszaki adatok

Műszaki adatok

Motor	
Hengerűrtartalom, cm ³	74
Furat, mm.	51
Lökethossz, mm.	36
Üresjárat fordulatszám, ford./perc	2700
Teljesen nyitott fojtószelep, terhelés nélkül, ford./perc	9300 (+/- 100)
Teljesítmény, kW/rpm	3,7/9000/5,0/9000
Gyújtásrendszer	
Gyújtásrendszer gyártója	SEM
Gyújtórendszer típusa	CD
Gyújtógyertya	NGK BPMR 7A
Elektródahézag, mm.	0,5
Üzemanyag- és olajozási rendszer	
A karburátor gyártója	Zama
Karburátor típusa	C3
Üzemanyagtartály űrtartalma	0,9
Vízűtés	
Javasolt víznyomás, bar	0,5–10
Tömeg	
Beton- és fémdaraboló üzemanyag nélkül (és vágópenge nélkül), kg	9,6
Beton- és fémdaraboló üzemanyag nélkül (vágópengével együtt), kg	11,1
Zajkibocsátás	
Hangteljesítményszint, mért dB (A) érték	113
Hangteljesítményszint, garantált L _{WA} dB (A) ⁵	115
Ekvivalens hangnyomásszint a felhasználó fülénél, dB (A) ⁶	101

⁵ A környezet zajszennyezése hangteljesítményként (L_{WA}) mérve a 2000/14/EC irányelvnek megfelelően. A garantált és a mért hangteljesítmény közötti különbségnek az az oka, hogy a garantált hangteljesítmény tartalmazza a mérési eredményben lévő ingadozást és az azonos termékek különböző egységei közötti eltéréseket is a(z) 2000/14/EC jelű irányelv értelmében.

⁶ Az ekvivalens hangnyomásszintet az EN ISO 19432-1 szabvány értelmében a különböző hangnyomásszintek időhöz viszonyított összenergiájaként számítják ki, változó munkakörülmények között. A termék ekvivalens hangnyomásszintjére vonatkozó jelentési adatok 1 dB (A) tipikus statisztikus ingadozással (szórással) rendelkeznek.

Ekvivalens rezgésszintek, a_{hveq} ⁷	
Első fogantyú, m/s ²	1,9
Hátsó fogantyú, m/s ²	2,8
Kipufogógáz-kibocsátás (CO₂ EU V) ⁸	
kétütemű motor	711 g/kWh

Javasolt vágókorongméretek

Vágópenge korong átmérője, mm.	Max. vágásmélység, mm.	Maximális perifériás sebesség, m/s	A maximális fordulatszám, kifelé haladó tengely, ford./perc.
230	400	80	5900

Zajra és rezgésre vonatkozó nyilatkozat

A nyilatkozatban szereplő értékeket laboratóriumi tesztelés keretében állapították meg az említett irányelvek vagy szabványok figyelembevételével, és alkalmasak összevetésre más olyan termékek nyilatkozatban szereplő értékeivel, amelyeket ugyanezen irányelvek vagy szabványok figyelembevételével teszteltek. Ezek a nyilatkozatban szereplő értékek nem használhatók kockázatértékelési célokra, és az adott munkavégzési területeken mért értékek magasabbak lehetnek. A tényleges kitérési értékek és az egyéni felhasználókra vonatkozó sérülési kockázatok egyediek, és függenek attól, hogy milyen a felhasználók munkavégzési stílusa, hogy milyen anyagban használják a terméket, valamint hogy milyen hosszú a felhasználó expozíciós ideje, milyen a fizikai állapota, és milyen állapotban van a termék.

⁷ Az ekvivalens rezgésszintet az EN ISO 19432-1 szabvány értelmében a rezgésszintek időhöz viszonyított összenergiájaként számítják ki, változó munkakörülmények között. Az ekvivalens rezgésszintre vonatkozó jelentési adatok 1m/s² tipikus statisztikus ingadozással (szórással) rendelkeznek.

⁸ Ez a CO₂-mérés a motortípust (motorcsaládot) képviselő (alap)motor laboratóriumi körülmények között végzett, rögzített vizsgálati ciklus során végzett vizsgálati eredménye, és nem jelent semmilyen garanciát egy adott motor teljesítményére.

Megfelelőségi nyilatkozat

EU megfelelési nyilatkozat

A **Husqvarna AB**, SE-561 82 Huskvarna, Sweden (tel.: +46-36-146500), a saját felelősségére kijelenti, hogy a termék:

Leírás	Hordozható vágóeszköz
Márka	HUSQVARNA
Típus/modell	K 760 Cut-n-Break
Megjelölés	2022-as és újabb sorozatszámok

teljes mértékben megfelel a következő EU-irányelveknek és szabályozásoknak:

Irányelv/rendelet	Leírás
2006/42/EC	„gépre vonatkozó”
2000/14/EC	„kültéri zajkibocsátásra vonatkozó”
2014/30/EU	„elektromágneses megfelelésre vonatkozó”
2011/65/EU	„egyes veszélyes anyagok alkalmazásának korlátozásairól szóló”

valamint hogy az alábbi harmonizált szabványok és/vagy műszaki előírások kerültek alkalmazásra;

EN ISO 12100:2010 , EN ISO 19432-1:2020, EN 55012:2008+A1:2009, EN ISO 14982:2009, EN IEC 63000:2018.

SMP Svensk Maskinprovning AB elvégezte az önkéntes vizsgálatot az EGK tanácsa irányelveinek V. melléklete szerint 2000/14/EC. A zajkibocsátásra vonatkozó tájékoztatást illetően tekintse át a következőt: *Műszaki adatok59. oldalon.*

Partille, 2022-04-20



Erik Silfverberg

K+F igazgató, betonfűrészelési és -fűrési berendezések

Husqvarna AB, Construction Division

A műszaki dokumentációk felelőse



SPIS TREŚCI

Wstęp.....	62	Rozwiązywanie problemów.....	87
Bezpieczeństwo.....	64	Transport, przechowywanie i utylizacja.....	88
Montaż.....	70	Dane techniczne.....	89
Przeznaczenie.....	71	Deklaracja zgodności.....	91
Przegląd.....	78		

Wstęp

Opis produktu

Przenośne przecinarki ręczne HUSQVARNA, i są zasilane dwusuwowymi silnikami spalinowymi.

Przeznaczenie

Produkt jest przeznaczony do cięcia twardych materiałów, takich jak beton, kamień i stal. Nie używać produktu do innych zadań. Produkt powinien być używany wyłącznie przez przeszkolonych operatorów z odpowiednim doświadczeniem.

Przegląd produktu K 760 Cut-n-Break

Nieustannie prowadzone są prace w celu zwiększenia bezpieczeństwa użytkownika i wydajności pracy. Dodatkowe informacje można uzyskać w centrum serwisowym.

Uwaga: Użycie tego produktu może podlegać ograniczeniom wynikającym z krajowych/lokalnych przepisów.

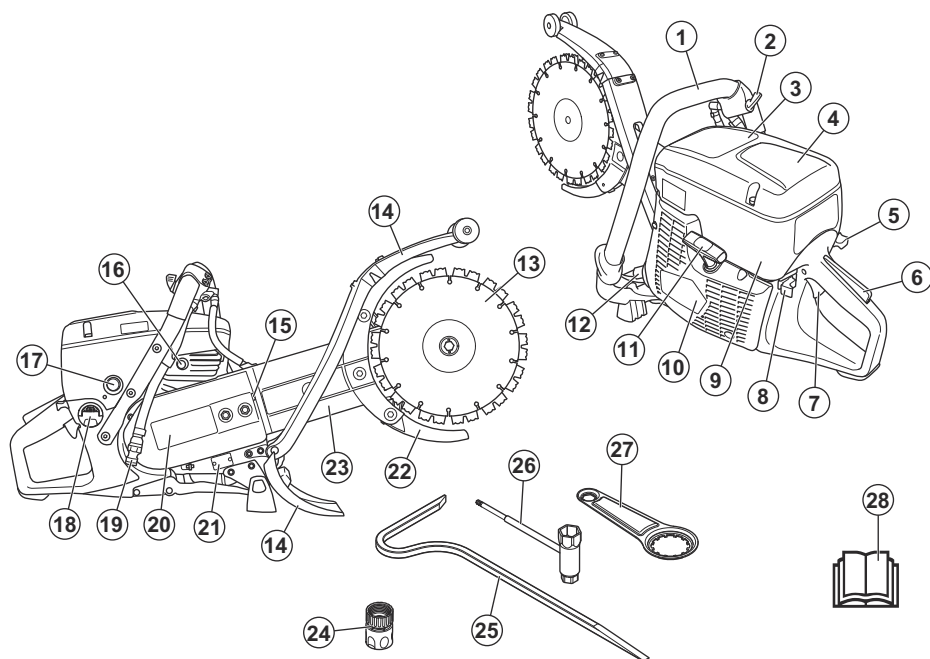

1. Uchwyt przedni
2. Zawór wady
3. Naklejka z napisem ostrzegawczym

4. Pokrywa filtra powietrza
5. Dźwignia ssania z blokadą obrotów rozruchowych
6. Blokada dźwigni gazu

7. Manetka gazu
8. Wyłącznik
9. Pokrywa cylindra
10. Rozrusznik
11. Uchwyt rozrusznika
12. Tłumik
13. Ostrza
14. Osłona przeciwbryzgowa
15. Napinacz paska
16. Zawór dekompresyjny
17. Pompka paliwa
18. Korek wlewu paliwa
19. Przyłącze wody z filtrem
20. Osłona sprzęgła
21. Tabliczka znamionowa
22. Osłony tarcz
23. Ramię tnące
24. Złącze wody GARDENA®
25. Wybierak urobu
26. Klucz kombinowany, typu torx
27. Narzędzie do łożysk
28. Instrukcja obsługi

Symbole znajdujące się na produkcie



OSTRZEŻENIE: Produkt może spowodować poważne obrażenia ciała lub śmierć operatora lub innych osób. Należy zachować ostrożność i prawidłowo korzystać z produktu.



Przed użyciem produktu należy dokładnie i ze zrozumieniem przeczytać instrukcję obsługi.



Nosić zatwierdzony kask ochronny oraz środki ochrony słuchu, wzroku i dróg oddechowych. Patrz *Środki ochrony osobistej na stronie 66*.



Podczas cięcia powstaje pył. Wdychanie pyłu jest szkodliwe dla zdrowia. Stosować atestowane środki ochrony dróg oddechowych. Unikać wdychania spalin. Pamiętać o zapewnieniu dobrej wentylacji.



OSTRZEŻENIE! Wykonywanie nagłych oraz gwałtownych ruchów może być niebezpieczne i być przyczyną zagrażających życiu obrażeń. Należy dokładnie przeczytać instrukcję obsługi i przed uruchomieniem urządzenia upewnić się, że wszystkie instrukcje zostały zrozumiene. Patrz *Odbicie na stronie 71*.



Iskry wytwarzane przez tarczę tnącą mogą spowodować zapłon paliwa, drewna, odzieży, suchej trawy lub innych materiałów łatwopalnych.



Należy zawsze używać układu chłodzenia wodnego.

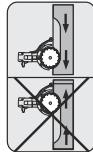

Cięcie należy zawsze wykonywać we właściwym kierunku.



Należy sprawdzić, czy tarcza tnąca nie jest uszkodzona ani pęknięta.



Nie wolno używać okrągłych tarcz tnących.



Ssanie



Gruszka pompki paliwa



Zawór dekompresyjny



Rączka linki rozrusznika



Używać mieszanki benzyny i oleju do silników dwusuwowych.



Niniejszy produkt jest zgodny z obowiązującymi dyrektywami UE.



Poziom emisji hałasu do środowiska jest zgodny z obowiązującymi dyrektywami WE. Poziom hałasu emitowanego przez urządzenie jest określony w rozdziale *Dane techniczne na stronie 89* oraz na tabliczce znamionowej.

Uwaga: Pozostałe symbole/naklejki samoprzylepne umieszczone na produkcie dotyczą specjalnych wymogów certyfikacyjnych dla niektórych rynków.

Naklejka z instrukcjami dotyczącymi uruchamiania

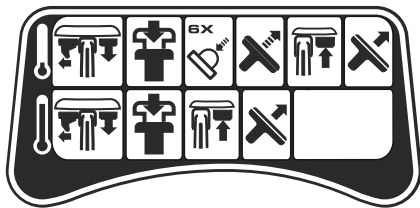

Instrukcje, patrz *Uruchamianie urządzenia przy zimnym silniku na stronie 76* oraz *Uruchamianie urządzenia przy ciepłym silniku na stronie 77*.

Emisje Euro V



OSTRZEŻENIE: Ingerencja w silnik powoduje unieważnienie europejskiego zatwierdzenia typu produktu.

Uszkodzenie produktu

Nie odpowiadamy za uszkodzenia naszego produktu, w przypadku gdy:

- produkt jest nieprawidłowo naprawiany.
- produkt jest naprawiany przy użyciu części niepochodzących od producenta lub niezatwierdzonych przez producenta.
- produkt jest wyposażony w akcesoria niepochodzące od producenta lub niezatwierdzone przez producenta.
- produkt nie jest naprawiany w autoryzowanym centrum serwisowym lub przez autoryzowaną placówkę.

Bezpieczeństwo

Definicje dotyczące bezpieczeństwa

Ostrzeżenia, uwagi i informacje są używane do zwrócenia uwagi na szczególnie ważne sekcje instrukcji obsługi.



OSTRZEŻENIE: Jest używane, gdy istnieje ryzyko poważnych obrażeń, śmierci operatora lub uszkodzenia otoczenia w wyniku nieprzestrzegania instrukcji obsługi.



UWAGA: Jest używane, gdy istnieje ryzyko uszkodzenia materiałów lub urządzenia w wyniku nieprzestrzegania instrukcji obsługi.

Uwaga: Stosuje się, aby przekazać więcej informacji, które są przydatne w danej sytuacji.

Ogólne zasady bezpieczeństwa



OSTRZEŻENIE: Przed rozpoczęciem użytkowania produktu przeczytać następujące ostrzeżenia.

- Pilarka może okazać się niebezpiecznym narzędziem. Nieprawidłowe lub nieuważne postępowanie się nią może być przyczyną

poważnych obrażeń lub śmierci. Dlatego bardzo ważne jest, aby dokładnie i ze zrozumieniem zapoznać się z treścią niniejszej instrukcji. Zaleca się, aby osoby mające obsługiwać produkt po raz pierwszy odbyły praktyczne szkolenie przed jego użyciem.

- Nie należy dokonywać modyfikacji produktu. Niezatwierdzone przez producenta akcesoria i modyfikacje maszyny mogą spowodować poważne obrażenia lub śmierć.
- Nie używać produktu, jeśli możliwe jest, że inne osoby dokonały jego modyfikacji.
- Należy zawsze używać oryginalnych akcesoriów i części zamiennych. Niezatwierdzone przez producenta akcesoria i modyfikacje maszyny mogą spowodować poważne obrażenia lub śmierć.
- Utrzymywać produkt czystym. Upewnić się, że można łatwo odczytać oznaczenia i naklejki.
- Nigdy nie pozwalać dzieciom ani innym, nieprzeszkolonym osobom na użytkowanie lub serwisowanie urządzenia.
- Nie pozwalać używać maszyny jakimkolwiek osobom, które nie zapoznały się i nie zrozumiały zawartości instrukcji obsługi.
- Produkt mogą obsługiwać wyłącznie osoby upoważnione.
- Podczas pracy urządzenie niniejsze wytwarza pole elektro-magnetyczne. W pewnych okolicznościach pole to może zakłócać pracę aktywnych lub pasywnych implantów medycznych. Przed przystąpieniem do pracy z maszyną w celu

ograniczenia ryzyka poważnych lub śmiertelnych obrażeń, osoby posiadające implanty medyczne powinny skonsultować się z lekarzem oraz ich producentem.

- Informacje zawarte w niniejszej instrukcji obsługi nigdy nie zastępują profesjonalnej umiejętności i doświadczenia. W sytuacji, która może stwarzać zagrożenie, należy przerwać pracę i zwrócić się o pomoc do specjalisty. Należy zwrócić się do punktu serwisowego. Nie podejmować się prac przekraczających kwalifikacje.

Instrukcje bezpieczeństwa dotyczące obsługi



OSTRZEŻENIE: Przed rozpoczęciem użytkowania produktu przeczytać następujące ostrzeżenia.

- Przed przystąpieniem do pracy przecinarką należy zapoznać się z przyczynami i skutkami odbicia oraz ze sposobami ich zapobiegania. Patrz *Odbicie na stronie 71*.
- Przeprowadzać kontrole bezpieczeństwa oraz prace konserwacyjne i serwisowe, które są podane w niniejszej instrukcji obsługi. Część prac konserwacyjnych i serwisowych musi zostać wykonana przez autoryzowany warsztat serwisowy. Patrz *Wstęp na stronie 78*.
- Nie stosować uszkodzonego produktu.
- Osoba, która jest zmęczona, chora lub pod wpływem alkoholu, narkotyków lub leków nie może obsługiwać urządzenia. Wymienione warunki mogą negatywnie wpływać na wzrok, zdolność oceny sytuacji i panowanie nad wykonywanymi ruchami.
- Nie uruchamiaj przecinarki bez zamontowanego paska i osłony paska. Sprzęgło może się zerwać i spowodować poważne obrażenia ciała.
- Iskry z tarczy tnącej mogą doprowadzić do zapalenia materiałów palnych, takich jak benzyna, drewno, ubrania i suche szkło.
- Nie obcinać materiałów azbestowych.

Bezpieczeństwo miejsca pracy



OSTRZEŻENIE: Przed rozpoczęciem użytkowania produktu przeczytać następujące ostrzeżenia.

- Bezpieczna odległość od pracującej przecinarki wynosi 15 m/50 stóp. Należy upewnić się, że w obszarze roboczym nie znajdują się zwierzęta ani osoby postronne.
- Nie używać produktu, zanim obszar roboczy nie będzie czysty, a stopy i ciało nie będą ustawione w stabilnej pozycji.

- Należy uważać na osoby, przedmioty i sytuacje, które mogą uniemożliwić bezpieczną obsługę maszyny.
- Upewnić się, że żadne osoby ani przedmioty nie zetkną się z przecinarką ani nie zostaną uderzone fragmentami odrzucanymi przez tarczę.
- Nie używać produktu we mgle, deszczu, przy silnym wietrze, niskiej temperaturze, ryzyku piorunów ani w innych złych warunkach pogodowych. Używanie produktu przy złej pogodzie może mieć negatywny wpływ na czujność operatora. Niesprzyjająca pogoda może stworzyć niebezpieczne warunki podczas pracy, np. śliskie powierzchnie.
- Podczas korzystania z produktu należy upewnić się, że żaden materiał nie może się obluźnić, spaść i spowodować obrażenia operatora.
- Należy zachować szczególną ostrożność podczas pracy na pochyłości.
- Utrzymywać miejsce pracy w czystości i dbać o oświetlenie.
- Przed użyciem produktu należy sprawdzić, czy w obszarze roboczym nie występują ukryte zagrożenia, takie jak przewody elektryczne, przewody doprowadzające wodę i gaz oraz substancje łatwopalne. Jeśli produkt uderzy w ukryty obiekt, natychmiast wyłączyć silnik i sprawdzić produkt oraz obiekt. Nie należy ponownie uruchamiać urządzenia, dopóki nie zostanie wyświetlona informacja o tym, że można kontynuować pracę.
- Przed rozpoczęciem cięcia bębna, rury lub innego zbiornika należy upewnić się, że nie zawiera on materiałów łatwopalnych ani innych materiałów, które mogą spowodować pożar lub wybuch.

Zasady bezpieczeństwa związane z emisją drgań



OSTRZEŻENIE: Przed rozpoczęciem użytkowania produktu przeczytać następujące ostrzeżenia.

- Podczas pracy urządzenia wibracje są przenoszone z produktu na ciało operatora. Regularna i częsta obsługa produktu może spowodować obrażenia ciała operatora lub zwiększyć ich poziom. Urazy mogą wystąpić w palcach, dłoniach, nadgarstkach, ramionach, barkach i/lub nerwach, dopywach krwi lub w innych częściach ciała. Urazy mogą być poważne i/lub trwałe i mogą rosnąć stopniowo w ciągu tygodni, miesięcy lub lat. Możliwe obrażenia obejmują uszkodzenie układu krążenia krwi, układu nerwowego, stawów i innych struktur ciała.
- Objawy mogą wystąpić podczas użytkowania produktu lub w innych sytuacjach. W przypadku wystąpienia objawów i kontynuacji pracy z produktem objawy mogą się nasilić lub stać się trwałe. W przypadku wystąpienia tych lub innych objawów należy uzyskać pomoc medyczną:

- Dřetwienie, utrata czucia, mrowienie, kłucie, ból, pieczenie, pulsujący ból, sztywność, niezdarność, utrata siły, zmiana koloru skóry lub jej stanu.
- Objawy mogą się nasilać w niskich temperaturach. Podczas pracy w niskich temperaturach należy używać ciepłej odzieży i chronić ręce przed zimnem i wilgocią.
- W celu utrzymania prawidłowego poziomu drgań należy przeprowadzać czynności konserwacyjne i obsługiwać urządzenie zgodnie z opisem zamieszczonym w instrukcji obsługi.
- Produkt jest wyposażony w system tłumienia drgań, który zmniejsza drgania przenoszone z uchwytów na operatora. Pozwól, aby urządzenie wykonało pracę. Nie należy popychać produktu na siłę. Trzymać urządzenie delikatnie za uchwyty, ale upewnić się, że produkt jest sterowany i obsługiwany w bezpieczny sposób. Nie wciskać uchwytów do ograniczników końcowych bardziej, niż jest to konieczne.
- Trzymać ręce wyłącznie na uchwycie lub na uchwytach. Trzymać wszystkie inne części ciała z dala od urządzenia.
- W przypadku wystąpienia silnych drgań należy natychmiast wyłączyć urządzenie. Zanim przyczyna zwiększonych wibracji nie zostanie usunięta nie należy kontynuować pracy.
- Cięcie granitu lub twardego betonu powoduje większe drgania produktu niż cięcie miękkiego betonu. Tępy, wadliwy, niewłaściwy lub nieprawidłowo naostrzony osprzęt tnący zwiększa poziom drgań

Bezpieczeństwo spalin



OSTRZEŻENIE: Przed rozpoczęciem użytkowania produktu przeczytać następujące ostrzeżenia.

- Spaliny z silnika zawierają tlenek węgla, który jest bezwonnym, trującym i niebezpiecznym gazem. Wdychanie tlenku węgla może doprowadzić do śmierci. Tlenek węgla jest bezwonnej i nie widać go, więc nie można go wykryć. Objawem zatrucia tlenkiem węgla są zawroty głowy, ale osoba może stracić przytomność bez ostrzeżenia, jeśli ilość lub stężenie tlenku węgla jest wystarczające.
- Spaliny zawierają również niespalone węglowodory, w tym benzen. Ich długotrwałe wdychanie może być groźne dla zdrowia.
- Wydobywające się lub wyczuwalne spaliny również zawierają tlenek węgla.
- Nie używać silnika spalinowego wewnątrz pomieszczeń ani w miejscach, w których przepływ powietrza nie jest wystarczający.
- Nie wdychać oparów spalin.
- Upewnić się, że przepływ powietrza w miejscu pracy jest wystarczający. Jest to bardzo ważne w przypadku eksploatacji produktu w rowach i innych

małych obszarach roboczych, w których spaliny mogą się łatwo gromadzić.

Ochrona przed pyłem



OSTRZEŻENIE: Przed rozpoczęciem użytkowania produktu przeczytać następujące ostrzeżenia.

- Obsługa urządzenia może powodować gromadzenie się pyłu w powietrzu. Pył może spowodować poważne obrażenia ciała i trwałe problemy zdrowotne. Pył krzemionkowy jest klasyfikowany przez kilka instytucji jako szkodliwy. Przykłady problemów zdrowotnych to:
 - Śmiertelne choroby płuc, przewlekłe zapalenie oskrzeli, krzemica i zwłóknienie płuc
 - Rak
 - Wady wrodzone
 - Stan zapalny skóry
- Należy używać odpowiedniego sprzętu w celu zmniejszenia ilości pyłu i spalin w powietrzu oraz w celu ograniczenia ilości pyłu na sprzęcie, powierzchniach, ubraniach i częściach ciała. Przykładami środków kontroli są systemy odpylające i natryski wodne do wiązania pyłu. Tam, gdzie to możliwe, należy zmniejszyć ilość pyłu u źródła. Należy upewnić się, że urządzenie jest prawidłowo zamontowane i używane oraz że przeprowadzane są regularne czynności konserwacyjne.
- Stosować atestowane środki ochrony dróg oddechowych. Należy się upewnić, że środki ochrony dróg oddechowych dotyczą niebezpiecznych materiałów w miejscu pracy.
- Sprawdzić, czy w obszarze roboczym występuje odpowiedni przepływ powietrza.
- Jeśli jest to możliwe, skieruj wylot produktu w miejsce, w którym nie może on powodować przedostawania się pyłu do powietrza.

Środki ochrony osobistej



OSTRZEŻENIE: Przed rozpoczęciem użytkowania produktu zapoznaj się z poniższymi ostrzeżeniami.

- Stosować zatwierdzone środki ochrony osobistej podczas pracy. Środki ochrony osobistej nie eliminują ryzyka odniesienia obrażeń, natomiast ograniczają ich rozmiar w razie zaistnienia wypadku. Poprosić swojego dealera serwisującego o pomoc w wyborze środków ochrony osobistej.
- Stosować atestowany kask ochronny.
- Stosować atestowane ochronniki słuchu. Długotrwałe przebywanie w hałasie może doprowadzić do trwałej utraty słuchu. Mając założone ochronniki słuchu, należy zawsze być szczególnie uważnym na sygnały i komunikaty

ostrzegawcze. Ochronniki słuchu należy zdejmować zaraz po wyłączeniu silnika.

- Stosować zatwierdzone środki ochrony oczu, aby ograniczyć ryzyko obrażeń przez odrzucone cząstki. Używając maski ochronnej twarzy, należy mieć na sobie także zatwierdzone okulary ochronne. Za zatwierdzone okulary ochronne uważane są takie, które są zgodne z normami ANSI Z87.1 dla USA lub EN 166 dla krajów UE. Maski ochronne twarzy musi być zgodna z normą EN 1731.
- Nosić solidne rękawice ochronne.
- Stosować atestowane środki ochrony dróg oddechowych. Używanie urządzeń takich jak przecinarki, szlifierki, wiertnice, które piaskują lub formują materiał może spowodować występowanie pyłów i oparów zawierających szkodliwe środki chemiczne. Sprawdzić charakter materiału, który ma być obrabiany i używać odpowiedniej maski przeciwpyłowej.
- Dopasowana, mocna i wygodna odzież robocza, zapewniająca pełną swobodę ruchów. Podczas procesu cięcia powstają iskry, które mogą spowodować zapalenie się ubrań. Firma HUSQVARNA zaleca stosowanie ubrań z wykończeniem trudnopalnym lub grubego dżinsu. Nie należy nosić ubrań z materiałów typu nylon, poliester czy sztuczny jedwab. W razie zapalenia się materiał taki może stopić się i przywrzeć do skóry. Nie zakładać szortów.
- Używać obuwia wysokiego z podnoskami stalowymi i podeszwami przeciwpoślizgowymi.
- Apteczka pierwszej pomocy powinna znajdować się zawsze w pobliżu.



- Z tłumika lub z tarczy tnącej mogą wydostawać się iskry. Podczas pracy zawsze powinny być dostępne środki gaśnicze.

Zespoły zabezpieczające na produkcie



OSTRZEŻENIE: Przed rozpoczęciem użytkowania produktu przeczytać następujące ostrzeżenia.

- Nie używać produktu z urządzeniami zabezpieczającymi, które są uszkodzone lub nie działają prawidłowo.
- Regularnie przeprowadzać kontrole urządzeń zabezpieczających. Jeśli urządzenia

zabezpieczające są uszkodzone lub nie działają prawidłowo, należy skontaktować się z zatwierdzonym warształem obsługi technicznej HUSQVARNA.

- Nie należy modyfikować urządzeń zabezpieczających.
- Nie wolno używać urządzenia, jeśli płyty ochronne, osłony ochronne, wyłączniki bezpieczeństwa i inne urządzenia zabezpieczające są uszkodzone lub nie są zamontowane.

Blokada wyzwalania przepustnicy

Blokada przepustnicy zabezpiecza przed jej przypadkowym naciśnięciem. Po chwyceniu uchwytu całą dłońią i naciśnięciu blokady wyzwalania przepustnicy (A), spust przepustnicy (B) zostanie zwolniony. Po zwolnieniu uchwytu spust przepustnicy i blokada powrócą do swoich pozycji wyjściowych. Spowoduje to zablokowanie spustu przepustnicy w pozycji biegu jałowego.

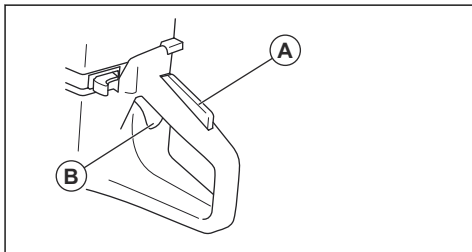

Sprawdzanie blokady manetki gazu

1. Po zwolnieniu blokady manetki gazu sprawdzić, czy jest ona zablokowana w położeniu biegu jałowego.

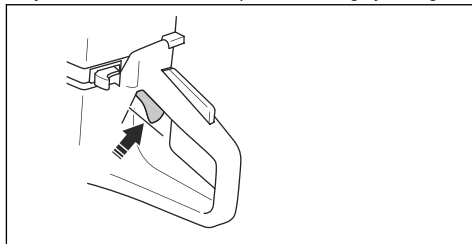

2. Wcisnąć blokadę manetki gazu i sprawdzić, czy po zwolnieniu powraca ona do pierwotnego położenia.

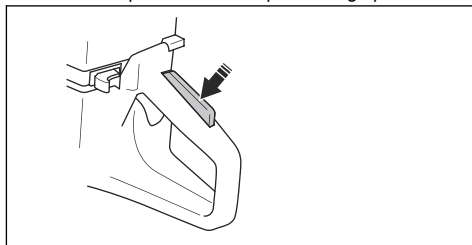

3. Sprawdzić, czy manetka gazu i jej blokada poruszają się swobodnie i czy sprężyny powrotne działają prawidłowo.

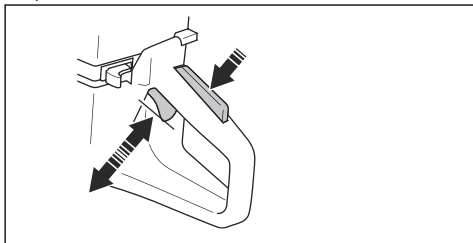

4. Uruchomić produkt i ustawić pełne otwarcie przepustnicy.
5. Zwolnić spust przepustnicy i sprawdzić, czy łańcuch pilarki się zatrzymuje.
6. Jeśli tarcza tnąca obraca się w położeniu jałowym, należy wyregulować obroty biegu jałowego. Patrz *Regulacja obrotów biegu jałowego na stronie 85.*

Sprawdzanie wyłącznika

1. Uruchomić silnik. Więcej informacji znajduje się w *Uruchamianie urządzenia przy zimnym silniku na stronie 76*
2. Ustawić wyłącznik w położeniu STOP. Silnik musi się zatrzymać.

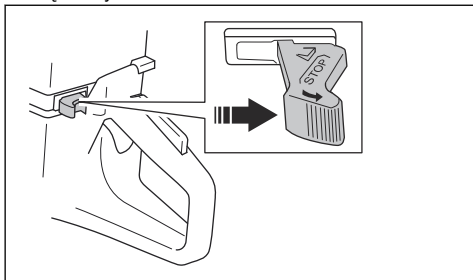

Oslony tarcz/osłona przeciwbryzgowa



OSTRZEŻENIE: Przed uruchomieniem urządzenia należy zawsze sprawdzić, czy osłony są prawidłowo zamocowane.

Oslony te są zamontowane nad i pod tarczami tnącymi. Oslony zapobiegają obrażeniu ciała, jeśli części tarczy lub kawałki przecinanego materiału zostaną odrzucone w kierunku operatora.

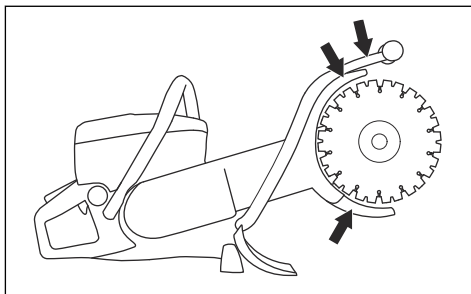

Kontrola osłon tarcz/osłony przeciwbryzgowej

1. Upewnić się, że osłony nie są pęknięte ani uszkodzone.
2. Uszkodzone osłony należy wymienić.
3. Upewnić się, że tarcze tnące są prawidłowo zamocowane.

System tłumienia wibracji



OSTRZEŻENIE: Nadmierne wystawienie operatora na działanie wibracji może powodować uszkodzenia układu krążenia i układu nerwowego, szczególnie u ludzi z wadami krążenia. Zwróć się do lekarza, jeśli rozpoznasz u siebie symptomy dolegliwości somatycznych, których przyczyną może być wystawienie na nadmierne wibracje. Przykładem takich objawów jest drętwienie, brak czucia, mrowienie, kłucie, ból, utrata sił, zmiany koloru lub wyglądu skóry. Objawy te zazwyczaj są odczuwalne w palcach, dłoniach i nadgarstkach. Mogą one się nasilać w niskich temperaturach.

Ten produkt jest wyposażony w system tłumienia drgań, którego zadaniem jest ograniczenie drgań do minimum i zapewnienie jak największego komfortu podczas pracy maszyną. System tłumienia drgań, w jaki wyposażony jest produkt, redukuje przenoszenie drgań z silnika/zespołu tnącego na uchwyt maszyny.

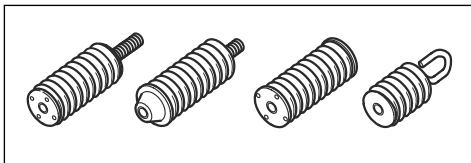

Podczas cięcia granitu lub twardego betonu powstają większe drgania niż podczas cięcia miękkiego betonu. Stosowanie tępego lub uszkodzonego osprzętu tnącego (niewłaściwego lub źle naostrzonego).

Sprawdzanie układu amortyzowania drgań



OSTRZEŻENIE: Sprawdzić, czy silnik jest wyłączony, oraz czy wyłącznik jest ustawiony w pozycji STOP.

1. Sprawdzić, czy amortyzatory nie są pęknięte lub odkształcone. Wymienić elementy tłumiące drgania, jeśli są one uszkodzone.
2. Upewnić się, że amortyzatory są prawidłowo przymocowane do silnika i uchwytów.

Tłumik



OSTRZEŻENIE: Podczas pracy produktu, również na biegu jałowym oraz po wyłączeniu produktu tłumik jest bardzo gorący. Istnieje ryzyko pożaru, zwłaszcza w przypadku używania produktu w pobliżu łatwopalnych materiałów i/lub oparów.



OSTRZEŻENIE: Nie używać produktu, jeśli tłumik nie jest zamontowany lub jest uszkodzony. Uszkodzony tłumik lub jego brak zwiększa poziom hałasu i ryzyko pożaru. Zapewnić odpowiednie narzędzia przeciwpożarowe w pobliżu miejsca pracy. Nie używać produktu bez siatki przeciwiskrowej lub z uszkodzoną siatką przeciwiskrową, jeżeli musisz ją mieć w obszarze pracy.

Tłumik ogranicza do minimum poziom hałasu i odprowadza spaliny poza strefę pracy operatora. Na obszarach o ciepłym i suchym klimacie niebezpieczeństwo pożaru może być znaczne. Przestrzegać lokalnych przepisów i instrukcji konserwacji.

Sprawdzanie tłumika

- Przeprowadzać regularne kontrole tłumika, aby upewnić się, że jest prawidłowo zamontowany i sprawny.

Zasady bezpieczeństwa dotyczące paliwa



OSTRZEŻENIE: Przed rozpoczęciem użytkowania produktu przeczytać następujące ostrzeżenia.

- Paliwo jest łatwopalne, a spaliny mogą wybuchnąć. Zachować ostrożność, aby nie dopuścić do obrażeń ciała, pożaru lub wybuchu.
- Zawsze uzupełniać paliwo na zewnątrz, gdzie przepływ powietrza jest wystarczający. Nie wdychać oparów paliwa. Opary paliwa są trujące i mogą spowodować obrażenia ciała, pożar lub wybuch.

- Nie odkręcać korka zbiornika paliwa ani nie uzupełniać paliwa, gdy silnik jest uruchomiony.
- Przed rozpoczęciem tankowania poczekać na ostygnięcie silnika.
- Nie palić tytoniu w pobliżu paliwa lub silnika.
- Nie umieszczać gorących przedmiotów w pobliżu paliwa lub silnika.
- Nie tankować w pobliżu iskier i otwartych płomieni.
- Przed tankowaniem pomału odkręcić korek zbiornika paliwa i ostrożnie zwolnić ciśnienie.
- W przypadku kontaktu paliwa ze skórą mogą wystąpić obrażenia. W przypadku kontaktu paliwa ze skórą należy użyć wody z mydłem w celu jego usunięcia.
- W przypadku rozlania paliwa na ubranie należy je natychmiast zmienić.
- Do końca dokręcić korek zbiornika paliwa. Jeśli korek zbiornika paliwa nie jest prawidłowo dokręcony, drgania produktu mogą go poluzować i doprowadzić do wycieku paliwa i wydostania się oparów paliwa. Paliwo i opary paliwa stanowią ryzyko pożaru.
- Przed uruchomieniem urządzenia należy je przenieść na odległość co najmniej 3 m/10 stóp od miejsca tankowania.

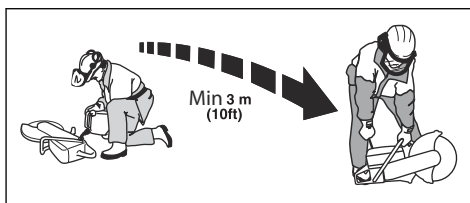

- Nie uruchamiać produktu, jeśli doszło do rozlania paliwa lub oleju na produkt. Usunąć zbędne paliwo i olej i poczekać, aż produkt wyschnie przed uruchomieniem silnika.
- Regularnie sprawdzać silnik pod kątem nieszczelności. W przypadku występowania wycieków z układu paliwowego nie uruchamiać silnika aż do momentu ich usunięcia.
- Przechowywać paliwo wyłącznie w atestowanych kanistrach.
- Podczas przechowywania produktu i paliwa należy upewnić się, że paliwo i opary paliwa nie mogą spowodować uszkodzeń, pożaru i wybuchu.
- Paliwo należy spuszczać wyłącznie do atestowanych kanistrów, na wolnym powietrzu i z dala od iskier i ognia.

Instrukcje bezpieczeństwa dotyczące konserwacji



OSTRZEŻENIE: Przed rozpoczęciem użytkowania produktu przeczytać następujące ostrzeżenia.

- Sprawdzić, czy silnik jest wyłączony, oraz czy wyłącznik jest ustawiony w pozycji STOP.
- Stosuj środki ochrony osobistej. Patrz *Środki ochrony osobistej na stronie 66*.
- W przypadku nieprawidłowo lub nieregularnie przeprowadzanej konserwacji wzrasta ryzyko obrażeń oraz uszkodzenia produktu.
- Konserwację należy przeprowadzać wyłącznie w sposób określony w instrukcji użytkownika. Zlecić

- autoryzowanemu warsztatowi obsługi technicznej wykonanie pozostałych czynności serwisowych.
- Należy dopilnować przeprowadzania regularnej konserwacji maszyny przez autoryzowany serwis HUSQVARNA.
- Wymienić uszkodzone, zużyte lub zniszczone części.
- Zawsze należy korzystać z oryginalnych akcesoriów.

Montaż

Tarcze tnące



OSTRZEŻENIE: Zawsze używać rękawic ochronnych podczas obsługi łańcucha pilarki.



OSTRZEŻENIE: Tarcza tnąca może pęknąć i spowodować obrażenia ciała operatora.



OSTRZEŻENIE: Przed użyciem tarczy tnącej i niezwłocznie po uderzeniu w przypadkowy obiekt należy sprawdzić, czy nie ma na niej pęknięć, zniekształceń lub czy nie jest niewyważona. Nie wolno używać uszkodzonej tarczy tnącej. Po oględzinach i zamontowaniu tarczy tnącej należy ustawić siebie i osoby postronne z dala od płaszczyzny pracy tarczy tnącej i uruchomić elektronarzędzie z maksymalną prędkością, bez obciążenia, na jedną minutę.



OSTRZEŻENIE: Producent tarczy tnącej podaje ostrzeżenia i zalecenia dotyczące używania tarczy oraz jej prawidłowej konserwacji. Ostrzeżenia te są dołączone do tarczy tnącej. Przeczytać instrukcje dostarczone wraz z tarczą tnącą i przestrzegać ich.

Uwaga: Należy stosować wyłącznie tarcze diamentowe firmy Husqvarna, które zostały stworzone z myślą o technologii Cut-n-Break. Tarcze te posiadają wbudowane koło pasowe i są zatwierdzone do cięcia ręcznego.

Tarcze diamentowe



OSTRZEŻENIE: Nigdy nie używać tarczy diamentowej do cięcia materiałów z tworzywa sztucznego. Ciepło wydzielane w trakcie cięcia może stopić tworzywo

sztuczne, które może przykleić się do tarczy tnącej i spowodować odbicie.



OSTRZEŻENIE: Tarcze diamentowe znacznie się rozgrzewają podczas cięcia. Przegrzanie tarczy to rezultat niewłaściwego użytkowania i może spowodować jej odkształcenie, skutkujące uszkodzeniami lub obrażeniami.



OSTRZEŻENIE: Cięcie metalu wywołuje iskry, które mogą spowodować pożar. Nie używać urządzenia w pobliżu substancji lub gazów łatwopalnych.

Uwaga: Dostępne są tarcze diamentowe o różnym stopniu twardości.

Uwaga: Tarczę można ostrzyć poprzez cięcie nią miękkiego materiału ściernego, np. piaskowca lub cegły.

- Używać wyłącznie ostrych tarcz diamentowych.
- Tarcze diamentowe mogą ulec stępieniu w razie stosowania nieprawidłowego nacisku podczas cięcia lub w skutek cięcia niektórych materiałów, np. silnie zbrojonego betonu. Cięcie tępą tarczą diamentową powoduje jej przegrzanie, co z kolei może być przyczyną odpadania segmentów diamentowych.
- Tarcze diamentowe składają się ze stalowego korpusu oraz z segmentów zawierających diamenty przemysłowe.
- Tarcze diamentowe można z powodzeniem stosować do cięcia muru, zbrojonego betonu i innych materiałów złożonych.
- Stosowanie tarcz diamentowych pozwala na obniżenie kosztów w przeliczeniu na ilość cięć, rzadziej wymagana jest wymiana tarczy i możliwe jest ciągłe zachowywanie głębokości cięcia.
- Do cięcia metalu powinny być stosowane tarcze specjalne. Warto poprosić swojego dealera o pomoc w wyborze odpowiedniego produktu.
- Podczas stosowania tarcz diamentowych należy zapewnić, aby obracała się ona w kierunku oznaczonym znajdującymi się na niej strzałkami.

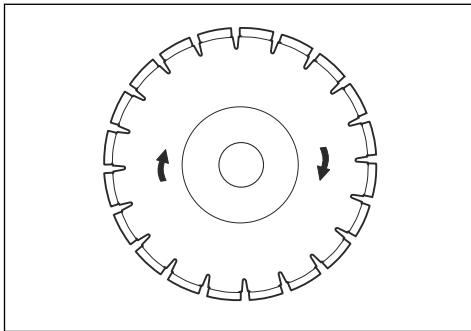

Układ chłodzenia wodnego



OSTRZEŻENIE: Należy zapewnić chłodzenie tarcz diamentowych wodą, aby zapobiec ich przegrzaniu.

Wysoka temperatura może spowodować odkształcenie tarczy diamentowej, co może skutkować uszkodzeniem urządzenia i obrażeniami ciała operatora.

Podczas pracy należy zawsze używać wody, aby utrzymać niską temperaturę tarcz diamentowych. Układ chłodzenia wodnego wydłuża również żywotność tarcz diamentowych i zapobiega gromadzeniu się pyłu.

Upewnij się, że dopływ wody nie jest zatkany.

Drgania tarczy tnącej



UWAGA: W przypadku użycia produktu ze zbyt dużą siłą tarcza tnąca może się nadmiernie rozgrzać, wygiąć i spowodować drgania. Używać produktu z mniejszą siłą. Jeśli drgania nadal występują, należy wymienić tarczę tnącą.

Przeznaczenie

Wstęp



OSTRZEŻENIE: Przed użyciem produktu należy zapoznać się z rozdziałem dotyczącym bezpieczeństwa.

Odbicie



OSTRZEŻENIE: Odbicia są nagłe i mogą być bardzo gwałtowne. Przecinakarka może być odrzucona do góry i do tyłu w stronę użytkownika w ruchu obrotowym, powodując poważne lub nawet śmiertelne obrażenia. Konieczne jest zrozumienie przyczyn, które powodują odbicia oraz zapamiętanie, jak ich uniknąć w czasie użytkowania urządzenia.

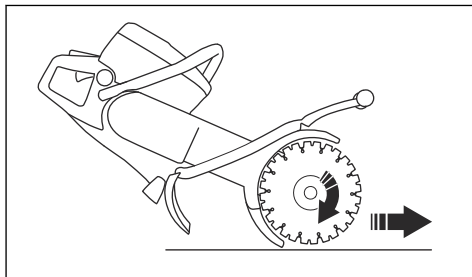

Nie wolno przenosić urządzenia z obracającym się osprzętem tnącym. Siły żyroskopowe mogą utrudniać zamierzony ruch

Strefa odbicia

Nigdy nie używaj strefy odbicia tarczy do cięcia. Jeżeli tarcza zaciśnie się lub zaklinuje w strefie odbicia, siła reakcji pchnie przecinakarkę do góry i do tyłu w stronę użytkownika w ruchu obrotowym, powodując poważne lub nawet śmiertelne obrażenia.

Odbicie to nagły ruch w górę, który może zdarzyć się, jeżeli ostrze zaciśnie się lub zaklinuje w strefie odbicia. W większości odbicia są małe i powodują niewielkie zagrożenie. Jednakże odbicie może być również bardzo gwałtowne i może odrzucić przecinakarkę do góry i do tyłu w stronę użytkownika w ruchu obrotowym, powodując poważne lub nawet śmiertelne obrażenia.

Siła reakcji

Siła reakcji występuje zawsze w czasie cięcia. Siła ciągnie urządzenie w kierunku przeciwnym do obrotu tarczy. Przez większość czasu siła ta jest nieznaczna. Jeśli tarcza zakleszczy się lub zaklinuje, siła reakcji będzie bardzo duża i można utracić kontrolę nad przecinakarką.

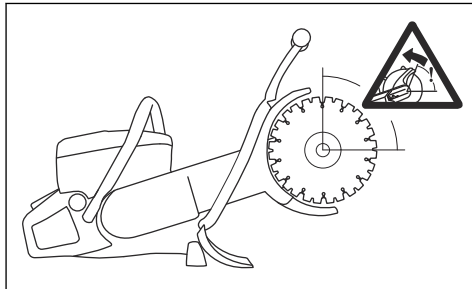

Odbicie wznoszące

Jeśli w czasie cięcia używana jest strefa odbicia, siła reakcji powoduje wznoszenie tarczy w wycięciu. Nie pracować strefą odbicia. Pracować dolną ćwiartką tarczy, aby uniknąć odbicia wznoszącego.

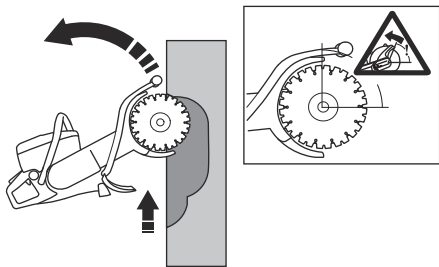

Odbicie po zakleszczeniu

Zakleszczanie występuje, gdy szczelina zamyka się i zakleszcza tarczę. Jeżeli tarcza zaciśnie się lub zaklinuje, siła reakcji będzie bardzo duża i można stracić kontrolę nad przecinarką.

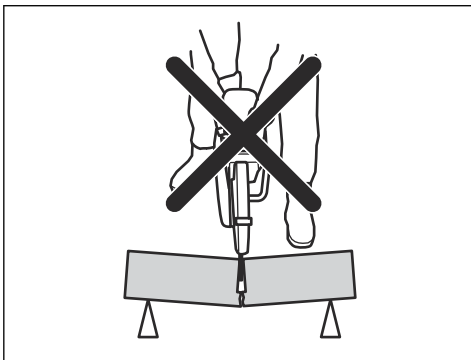

Jeżeli tarcza zaciśnie się lub zaklinuje w strefie odbicia, siła reakcji pchnie przecinarkę do góry i do tyłu w stronę użytkownika w ruchu obrotowym, powodując poważne lub nawet śmiertelne obrażenia. Uważnie obserwuj potencjalne ruchy ciętego materiału. Jeśli materiał cięty nie został prawidłowo podparty i przesuwa się podczas cięcia, może nastąpić zaciśnięcie tarczy i odbicie.

Cięcie rur



OSTRZEŻENIE: Jeśli tarcza zakleszczy się w strefie odbicia, wywoła to mocne odbicie.

W czasie cięcia rur należy zachować szczególną ostrożność. Jeśli rura nie jest właściwie podparta i cięcie jest prowadzone na całej powierzchni nacięcia, może dojść do zakleszczenia tarczy. Należy zachować szczególną ostrożność podczas cięcia rury

o kielichowym zakończeniu lub rury w rowie. Jeśli rura nie jest prawidłowo podparta, może obwisać i spowodować zakleszczenie tarczy.

Jeśli dojdzie do obwiśnięcia rury i zamknięcia nacięcia, może nastąpić zakleszczenie tarczy w strefie odbicia i bardzo gwałtowne odbicie. Końcówka prawidłowo podpartej rury opuści się, nastąpi otwarcie nacięcia i nie dojdzie do zakleszczenia.

1. Zamocować rurę, aby nie przesuwała się i nie stoczyła podczas cięcia.

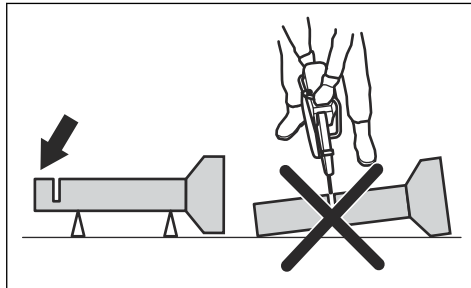

2. Wyciąć fragment „I” rury.

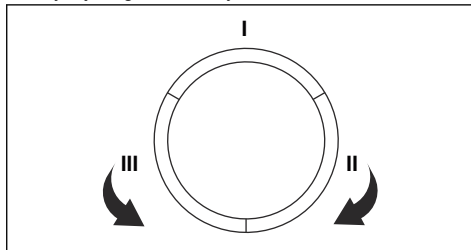

3. Upewnić się, że nacięcie otwiera się, aby uniknąć zakleszczenia.

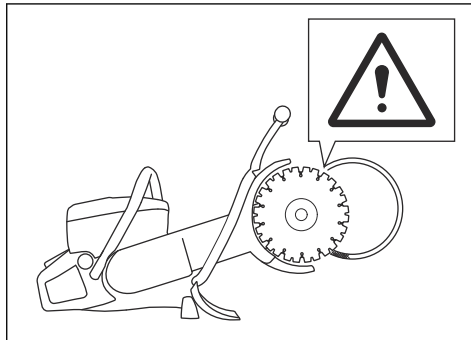

4. Przejdź do strony II i ciąż od fragmentu I do spodu rury.
5. Przejdź do strony III i odciąż pozostałą część rury, kończąc na spodzie.

Zapobieganie odbiciom



OSTRZEŻENIE: Unikać sytuacji, w których zachodzi ryzyko odbicia. Zachować ostrożność podczas używania przecinarki spalinowej i upewnić się, że tarcza nie zostanie zakleszczona w strefie odbicia.



OSTRZEŻENIE: Zachować ostrożność podczas wkładania tarczy w istniejącą szczelinę.



OSTRZEŻENIE: Należy się upewnić, że element obrabiany jest unieruchomiony przez cały czas wykonywania operacji.



OSTRZEŻENIE: Tylko Ty sam przez stosowanie prawidłowych metod pracy możesz wyeliminować odbicia i ryzyko ich powstawania.

- Zawsze podtrzymywać obrabiany element, aby nacięcie mogło być otwarte podczas przecinania. Gdy nacięcie otwiera się, nie występuje odbicie. Gdy nacięcie zamyka się i dochodzi do zakleszczenia tarczy, zawsze występuje ryzyko odbicia.

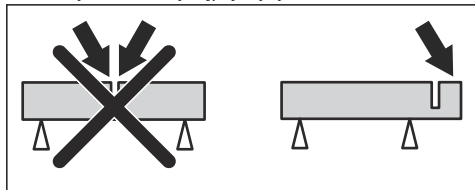

Główne techniki pracy



OSTRZEŻENIE: Nie przechylać urządzenia na bok. Może to uniemożliwić swobodny ruch tarczy tnącej. Tarcza tnąca może pęknąć i spowodować obrażenia operatora lub osób postronnych.



OSTRZEŻENIE: Nie wolno szlifować bokiem tarczy. Tarcza tnąca może pęknąć i spowodować obrażenia operatora lub osób postronnych. Używać jedynie krawędzi tarczy tnącej.



OSTRZEŻENIE: Upewnić się, że tarcza tnąca jest prawidłowo zamontowana i nie nosi oznak uszkodzeń.



OSTRZEŻENIE: Przed przystąpieniem do cięcia w istniejącym nacięciu wykonanym za pośrednictwem innej tarczy należy sprawdzić, czy szczelina nie jest węższa niż posiadana tarcza, gdyż może to doprowadzić do zakleszczenia w przecinanej szczelinie i odbicia.



OSTRZEŻENIE: Cięcie metalu wytwarza iskry, które mogą spowodować pożar. Nie używać urządzenia w pobliżu substancji lub gazów łatwopalnych.

- Sprawdzić, czy do cięcia danego materiału używana jest odpowiednia tarcza tnąca. Instrukcje, patrz *Tarcze tnące na stronie 70*.
- Nie używać do cięcia materiałów azbestowych.
- Zachować bezpieczną odległość od tarczy tnącej, gdy silnik jest w ruchu.
- Po zwolnieniu manetki gazu tarcza tnąca nadal obraca się przez pewien czas. Przed przeniesieniem lub odłożeniem urządzenia należy upewnić się, że nastąpiło zatrzymanie tarczy tnącej. W razie konieczności szybkiego zatrzymania tarczy tnącej należy pozwolić na lekkie dotknięcie twardej powierzchni przez tarczę.
- Nie przenosić urządzenia z pracującym silnikiem.
- Produkt należy mocno trzymać dwiema rękami. Urządzenie należy mocno trzymać kciukami i palcami wokół uchwytów z tworzywa sztucznego zaopatrzonych w izolację. Należy prawą ręką trzymać za uchwyt tylny, a lewą za uchwyt przedni. Taki rodzaj chwytu muszą stosować wszyscy operatorzy. Nie wolno obsługiwać przecinarki tylko 1 ręką.

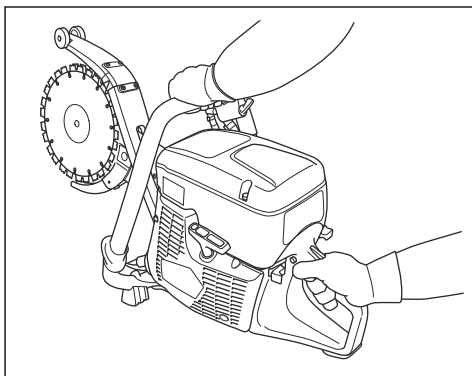

- Należy zawsze stać równoległe do linii tarczy tnącej. Nie należy stawać z tyłu w linii tarczy tnącej.

W przypadku odbicia przecinararka przemieszcza się w płaszczyźnie tarczy tnącej.

- Wywierac nacisk na urządzenie w linii cięcia tarczy. Nacisk z boku może spowodować uszkodzenie tarczy, co jest bardzo niebezpieczne.

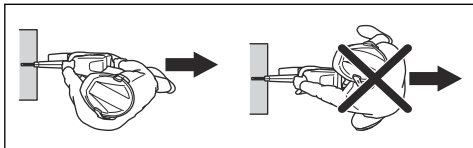

- Nie wolno odchodzić od urządzenia, którego silnik jest włączony. Przed oddaleniem się od produktu należy wyłączyć silnik i upewnić się, że nie ma ryzyka przypadkowego uruchomienia.
- Za pomocą regulowanego uchwytu osłony tarczy ustawić tylną część osłony w taki sposób, aby przylegała do obrabianego przedmiotu. Osłona chroni wówczas operatora przed iskrami i odpryskami ciętego materiału, odwołując je z dala od operatora. Włączone urządzenie musi mieć zawsze zamontowane osłony osprzętu tnącego.
- Nie wolno używać strefy odbicia tarczy do cięcia. Instrukcje, patrz *Strefa odbicia na stronie 71*.
- Nie korzystać z urządzenia, zanim obszar roboczy nie będzie czysty, a stopy i ciało nie będą ustawione w stabilnej pozycji.
- Nie należy ciąć powyżej wysokości ramion.
- Nie wolno ciąć, stojąc na drabinie. Do cięcia powyżej wysokości ramion należy użyć platformy lub rusztowania. Nie należy przeceniać swoich możliwości.

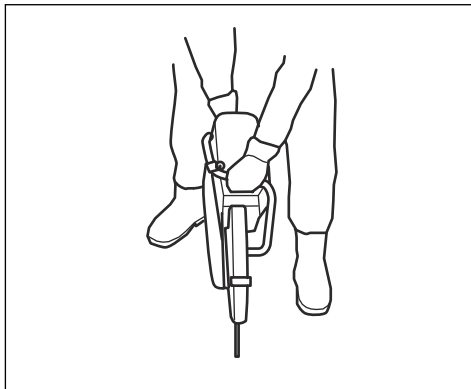

- Przesuwać urządzenie powoli do przodu i do tyłu, aby kontakt tarczy z ciętym materiałem odbywał się na niewielkiej powierzchni. Obniża to temperaturę tarczy i stanowi skuteczną metodę cięcia.
- Obrabiany przedmiot należy zawsze ciąć od góry (A). Odłożyć przecinararkę i za pomocą łomu usunąć materiał znajdujący się między rzazami (B).

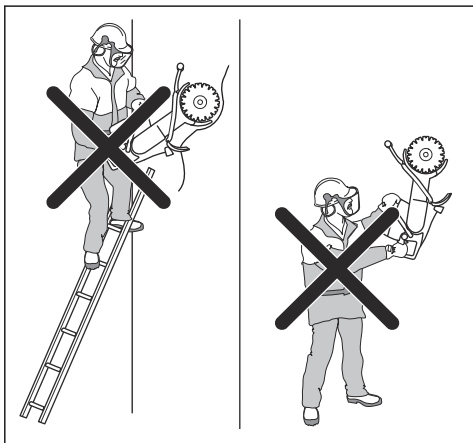

- Stać w wygodnej odległości od obrabianego przedmiotu.
- Sprawdzić, czy po uruchomieniu silnika tarcza tnąca obraca się swobodnie.
- Ostrożnie przykładać tarczę tnącą przy wysokiej prędkości obrotowej (manetka gazu naciśnięta do oporu). Utrzymywać pełne obroty aż do zakończenia cięcia.
- Pozwolić, aby urządzenie wykonało pracę. Nie dociskać tarczy tnącej.

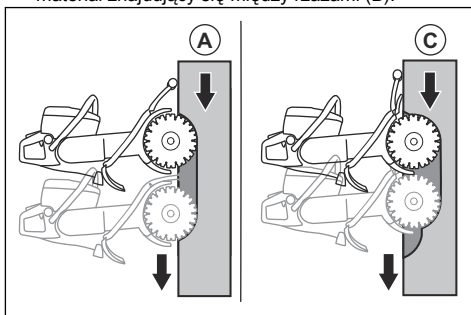

- Kontynuować cięcie wzdłuż tego samego rzazu, zagłębiając się bardziej w obrabiany przedmiot (C). Powtórzyć wykonane czynności przy użyciu łomu.

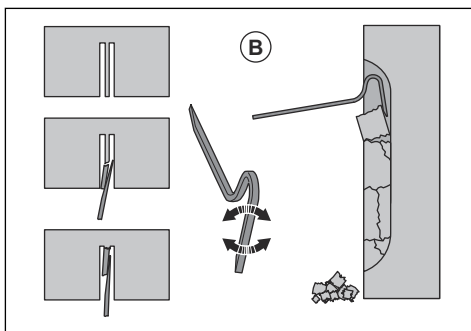

- Powtarzać tę metodę pracy aż do uzyskania wymaganej głębokości cięcia w obrabianym przedmiocie (D, E).

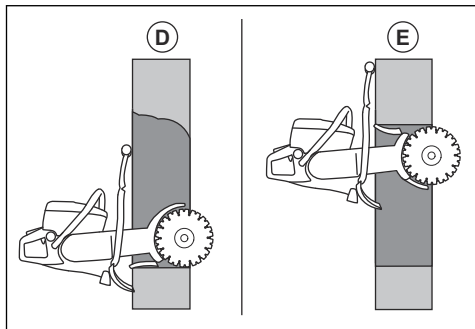

- Osłony tarcz skonstruowano z myślą o łatwym dostosowaniu do głębokości, na jaką przecinarka jest wprowadzana w obrabiany przedmiot.

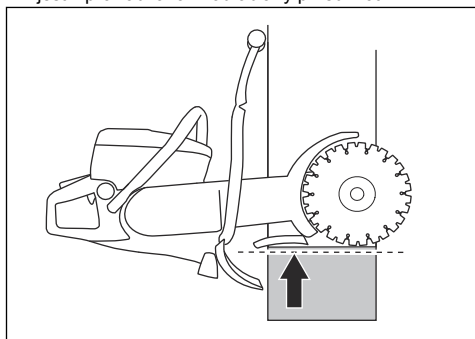

Paliwo

Produkt jest wyposażony w silnik dwusuwowy.



UWAGA: Nieprawidłowy rodzaj paliwa może doprowadzić do uszkodzenia silnika. Używać mieszanki benzyny i oleju do silników dwusuwowych.

Olej do silników dwusuwowych

- Aby uzyskać najlepsze wyniki i wydajność, należy używać oleju do silników dwusuwowych HUSQVARNA.
- Jeśli olej HUSQVARNA do silników dwusuwowych nie jest dostępny, należy użyć dobrej jakości oleju do silników dwusuwowych chłodzonych powietrzem. Skontaktować się z dealerem ds. serwisu w celu wybrania właściwego oleju.



UWAGA: Nigdy nie używaj oleju do silników dwusuwowych przeznaczonych do chłodzonych wodą, zaburtowych silników do łodzi. Nie używać

oleju przeznaczonego do silników czterosuwowych.

Wstępnie wymieszane paliwo

- W celu zapewnienia najlepszej wydajności i wydłużenia żywotności silnika należy używać wstępnie wymieszanego paliwa alkiliowego HUSQVARNA. Takie paliwo zawiera mniej szkodliwych substancji chemicznych w porównaniu z tradycyjnym paliwem, dzięki czemu wytwarza mniej szkodliwych gazów wydechowych. Ilość pozostałości po spaleniu tego paliwa jest mniejsza, co zapewnia większą czystość elementów silnika.

Mieszanie benzyny i oleju do silników dwusuwowych

Benzyna, w litrach	Olej do silników dwusuwowych, w litrach
	2% (1:50)
5	0,10
10	0,20
15	0,30
20	0,40

Uzupełnianie paliwa



UWAGA: Nie używać benzyny o liczbie oktanowej niższej niż 90 RON (87 AKI). Niezastosowanie się do tego zalecenia może spowodować uszkodzenie produktu.



UWAGA: Nie używać benzyny o stężeniu etanolu większym niż 10% (E10). Niezastosowanie się do tego zalecenia może spowodować uszkodzenie produktu.

Uwaga: W przypadku zmiany typu paliwa, w niektórych przypadkach może być wymagana regulacja gaźnika.

- Używać benzyny o wyższej liczbie oktanowej, jeśli maszyna często pracuje przy wysokiej prędkości obrotowej silnika.
1. Powoli otworzyć korek wlewowy w celu wyrównania ciśnienia.
 2. Powoli napełniać zbiornik paliwa. W przypadku rozlania paliwa należy je usunąć przy użyciu ściereki i pozwolić na wyschnięcie pozostałego paliwa.
 3. Oczyszczyć korek wlewowy i powierzchnię wokół niego.
 4. Do końca dokręcić korek zbiornika paliwa. W przypadku braku dokręcenia korka zbiornika paliwa istnieje ryzyko powstania pożaru.

- Przed uruchomieniem należy przenieść maszynę co najmniej 3 metry od miejsca, w którym napełniany był zbiornik paliwa.

Uruchamianie urządzenia przy zimnym silniku



OSTRZEŻENIE: Upewnić się, że tarcza tnąca ma możliwość swobodnego obracania. Tarcza zaczyna się obracać po uruchomieniu silnika.

- Upewnić się, że wyłącznik jest ustawiony w lewym położeniu.

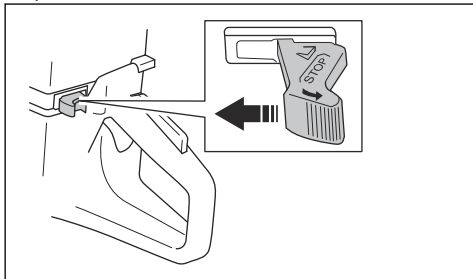

- Wyciągnąć całkowicie dźwignię ssania, aby manetka gazu znalazła się w położeniu rozruchowym.

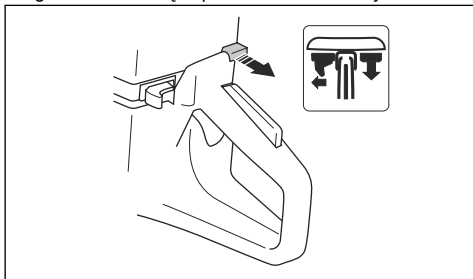

- Nacisnąć zawór dekompresyjny w celu zmniejszenia ciśnienia w cylindrze. Po uruchomieniu urządzenia zawór dekompresyjny powraca do położenia wyjściowego.

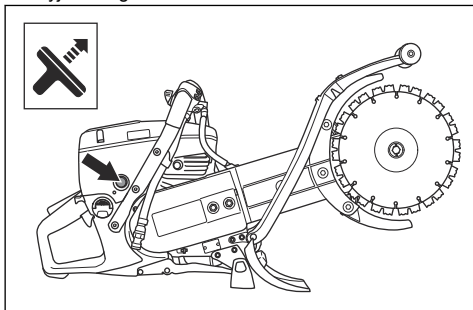

- Nacisnąć gruszkę pompki paliwa 6 razy, aż napełni się ona całkowicie paliwem.

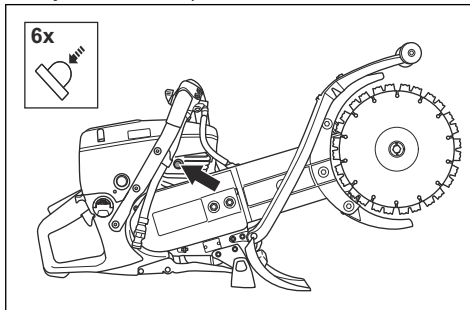

- Należy trzymać lewą ręką za przedni uchwyt.
- Stanąc prawą stopą na dolnej części tylnego uchwytu i przycisnąć urządzenie do podłoża.



OSTRZEŻENIE: Nie owijać linki rozrusznika wokół dłoni.

- Powoli pociągnąć linkę rozrusznika prawą ręką aż do wycucia oporu w momencie zazębienia się zapadek rozrusznika. Następnie pociągnąć ciągliwym i szybkim ruchem.

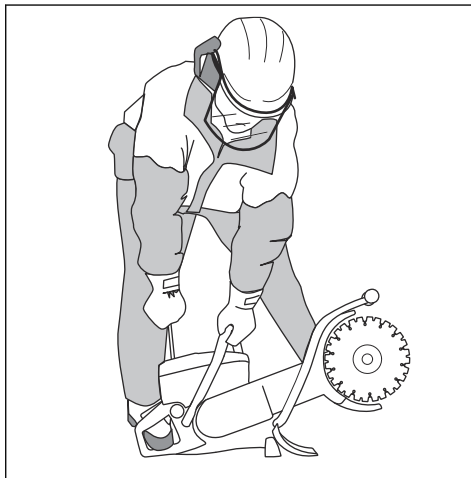

UWAGA: Nie wyciągać całkowicie linki rozrusznika i nie puszczać uchwytu linki, gdy linka jest wyciągnięta. Niezastosowanie się do tego zalecenia może spowodować uszkodzenie produktu.

8. Po uruchomieniu silnika wcisnąć dźwignię ssania. Jeśli dźwignia ssania pozostanie wyciągnięta, silnik wyłączy się po upływie kilku sekund. W przypadku wyłączenia silnika należy ponownie pociągnąć uchwyt linki rozrusznika.

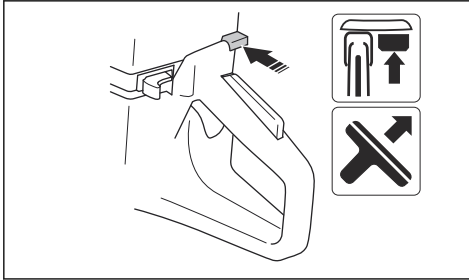

9. Nacisnąć manetkę gazu, aby wyłączyć obroty rozruchowe i ustawić prędkość biegu jałowego urządzenia.

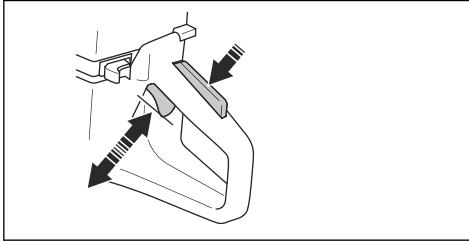

Uruchamianie urządzenia przy ciepłym silniku



OSTRZEŻENIE: Upewnić się, że tarcza tnąca ma możliwość swobodnego obracania. Tarcza zaczyna się obracać po uruchomieniu silnika.

1. Upewnić się, że wyłącznik jest ustawiony w lewym położeniu.

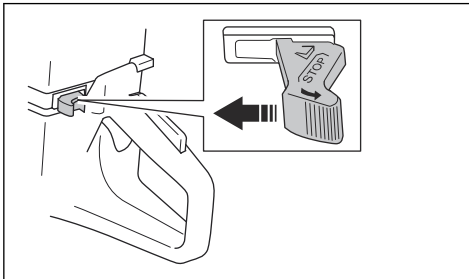

2. Wyciągnąć całkowicie dźwignię ssania, aby manetka gazu znalazła się w położeniu rozruchowym.

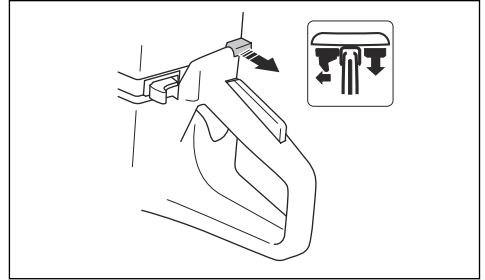

3. Nacisnąć zawór dekompresyjny w celu zmniejszenia ciśnienia w cylindrze. Po uruchomieniu urządzenia zawór dekompresyjny powraca do położenia wyjściowego.

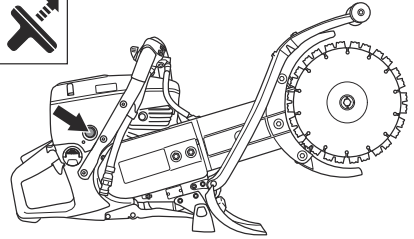

4. Wcisnąć dźwignię ssania, aby wyłączyć ssanie. Dźwignia obrotów rozruchowych pozostaje we właściwym położeniu.

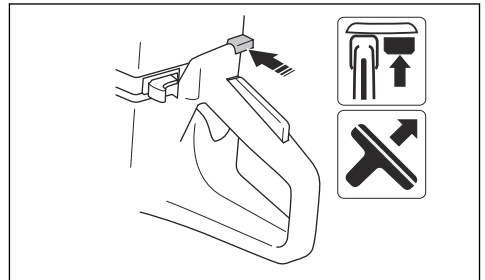

5. Należy trzymać lewą ręką za przedni uchwyt.
6. Stać prawą stopą na dolnej części tylnego uchwyty i przycisnąć urządzenie do podłoża.



OSTRZEŻENIE: Nie owijać linki rozrusznika wokół dłoni.

7. Powoli pociągnąć linkę rozrusznika aż do wycucia oporu w momencie ząbienia się zapadek rozrusznika. Następnie pociągnąć ciąglym i szybkim ruchem.

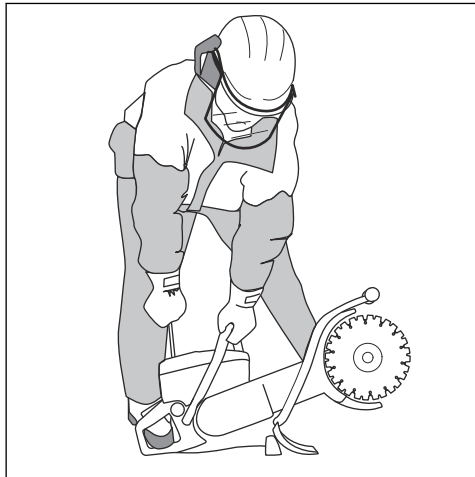

UWAGA: Nie wyciągać całkowicie linki rozrusznika i nie puszczać uchwytu linki, gdy linka jest wyciągnięta. Niezastosowanie się do tego zalecenia może spowodować uszkodzenie produktu.

8. Nacisnąć manetkę gazu, aby wyłączyć obroty rozruchowe i ustawić prędkość biegu jałowego urządzenia.

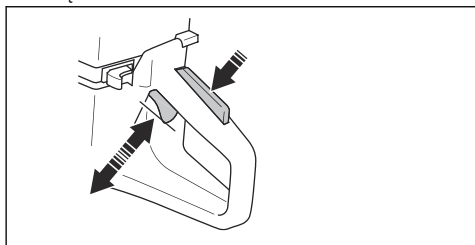

Wyłączanie produktu



OSTRZEŻENIE: Płyta narzędziowa obraca się przez pewien czas po wyłączeniu silnika. Zapewnić, aby tarcza tnąca obracała się swobodnie do całkowitego zatrzymania. Jeśli konieczne jest szybkie zatrzymanie tarczy tnącej, należy pozwolić, aby tarcza lekko dotykała twardej powierzchni. Zagrożenie poważnymi obrażeniami.

- Przestawić wyłącznik w położenie wyłączenia, aby zatrzymać silnik.

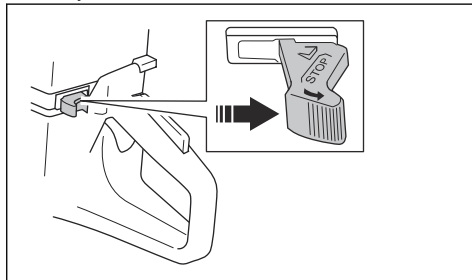

Przegląd

Wstęp



OSTRZEŻENIE: Przed przystąpieniem do konserwacji produktu zapoznać się z rozdziałem dotyczącym bezpieczeństwa.

Do wykonywania wszelkich prac serwisowych i naprawczych konieczne jest specjalistyczne przeszkolenie. Gwarantujemy profesjonalną naprawę

i serwis. Jeśli dany dealer nie jest autoryzowanym punktem serwisowym, poproś sprzedawcę o informacje na temat najbliższego autoryzowanego punktu serwisowego.

W celu uzyskania informacji na temat części zamiennych należy skontaktować z dealerm lub przedstawicielem serwisu HUSQVARNA.

Plan konserwacji

Plan konserwacji przedstawia obowiązujące terminy konserwacji urządzenia. Interwały są obliczane dla codziennego używania maszyny.

	Codziennie	Co tydzień	Co miesiąc	Co rok
Czyszczenie	Czyszczenie zewnętrzne		Świeca zapłonowa	
	Wlot powietrza układu chłodzącego		Zbiornik paliwa	
Kontrola działania	Kontrola ogólna	Układ tłumienia drgań*	Układ paliwowy	
	Wycieki paliwa	Tłumik*	Filtr powietrza	
	System dostarczania wody	Pasek napędowy	Sprzęgło	
	Blokada dźwigni gazu*	Gaźnik		
	Wyłącznik*	Obudowa rozrusznika		
	Osłona tarczy i osłona przeciwbryzgowa*			
Tarcza tnąca**				
Zastęp				Filtr paliwa
* Patrz <i>Zespoły zabezpieczające na produkcie na stronie 67.</i>				
** Patrz <i>Tarcze tnące na stronie 70.</i>				

Zbieranie cieczy

- Po zakończeniu pracy danego dnia wymyć produkt czystą wodą od zewnątrz. W razie konieczności użyć szczotki.

Oczyszczanie wlotu powietrza



UWAGA: Zabrudzony lub niedrożny wlot powietrza może być przyczyną nadmiernego nagrzewania się urządzenia. Może to spowodować uszkodzenie tłoka i cylindra.

- W razie konieczności oczyścić wlot powietrza.

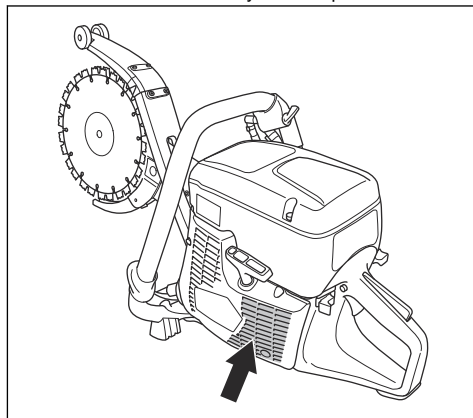

- Usunąć zator, brud i pył za pomocą szczotki.

Wymiana tarcz tnących



OSTRZEŻENIE: Sprawdzić, czy silnik wyłączy się po przestawieniu wyłącznika do pozycji zatrzymania.



OSTRZEŻENIE: Podczas wymiany tarcz należy zawsze używać rękawic ochronnych.



UWAGA: Wymieniając tarcze, należy zawsze wymienić zestaw śrub

Tarcze posiadają wbudowane półowki koła pasowego, które należy wymienić parami.

1. Obrócić nakrętki prowadnicy o 1 obrót w lewo.

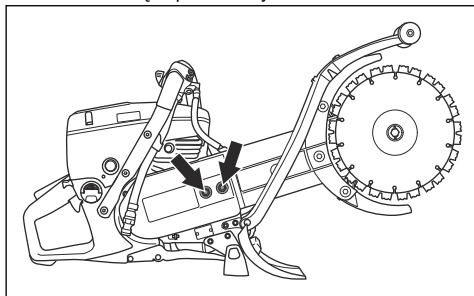

2. Wkręcić napinacz paska o kilka obrotów w lewo.

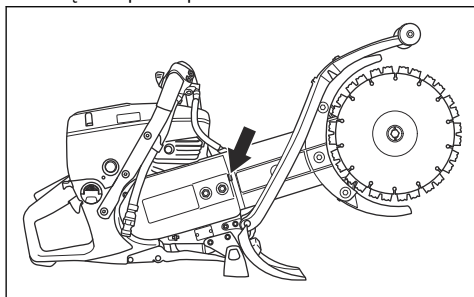

3. Zdemontować tarcze, odkręcając najpierw środkową nakrętkę.

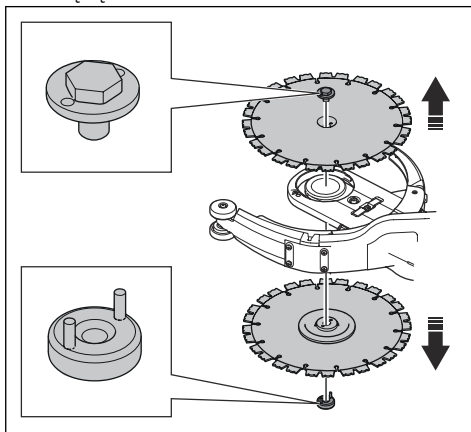

4. Umieścić nowe tarcze po obu stronach prowadnicy. Przełożyć sworznie nakrętki przez tarcze i podkładkę śruby.
5. Obracając tarcze ręką, dokręcić ich śrubę. Śrubę tarczy należy dokręcić momentem 15 Nm.

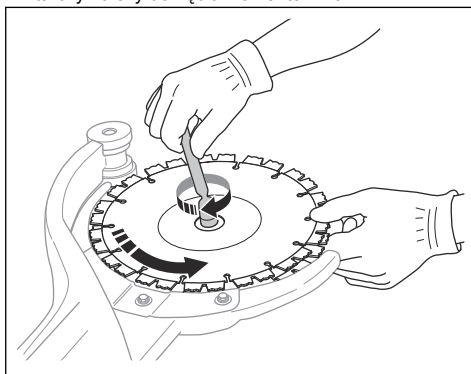

Uwaga: Upewnić się, że po dokręceniu nakrętki tarcze się obracają. Ma to na celu zapewnienie, że nie dojdzie do zakleszczenia paska pomiędzy wbudowanymi półowkami koła pasowego.

6. Naciągnąć pasek napędowy. Patrz *Regulacja naprężenia paska napędowego na stronie 82.*

Sprawdzanie świecy zapłonowej



UWAGA: Stosować wyłącznie świece zapłonowe zalecane przez producenta. Zastosowanie niewłaściwej świecy zapłonowej może być przyczyną uszkodzenia tłoka i cylindra. Informacje dotyczące zalecanej świecy zapłonowej

znajdują się w rozdziale *Dane techniczne na stronie 89*.

- Sprawdzić świecę zapłonową, gdy moc urządzenia jest obniżona, występują problemy z jego uruchomieniem lub praca na biegu jałowym jest niezadowolająca.
- Sprawdzić, czy fajka świecy zapłonowej i przewód zapłonowy nie są uszkodzone.
- Aby zmniejszyć ryzyko przedostawania się niepożądanych materiałów na elektrody świecy zapłonowej, należy przestrzegać poniższych instrukcji:
 - a) Dopilnować, by obroty biegu jałowego zostały prawidłowo wyregulowane.
 - b) Dopilnować, aby używana była odpowiednia mieszanka paliwowa.
 - c) Zadbaj o czystość filtra powietrza.
- Jeśli świeca zapłonowa jest zabrudzona, należy ją wyczyścić i upewnić się, że odstęp między elektrodami wynosi 0,5 mm.

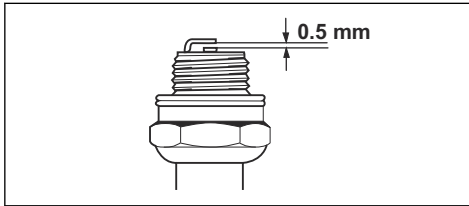

- W razie potrzeby wymienić świecę zapłonową.

Przegląd ogólny

- Należy upewnić się, że wszystkie nakrętki i śruby maszyny są odpowiednio dokręcone.

Wymiana paska napędowego



OSTRZEŻENIE: Nie wolno uruchamiać urządzenia po zdemontowaniu koła pasowego i sprzęgła.



OSTRZEŻENIE: Nie wolno uruchamiać urządzenia bez zamontowanego ramienia tnącego lub głowicy tnącej.

1. Poluzować napięcie paska. Patrz *Regulacja napięcia paska napędowego na stronie 82*.
2. Zdemontować tarcze. Patrz *Wymiana tarcz tnących na stronie 79*.

3. Zdjąć osłonę.

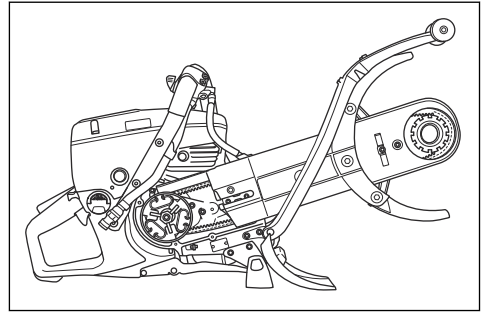

4. Zdjąć pasek napędowy z przedniej części ramienia tnącego.

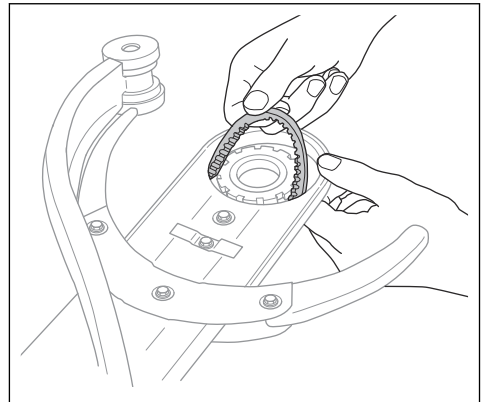

5. Poluzować elastyczny przewód wody (A). Przesunąć w tył prowadnicę i zdjąć pasek napędowy.

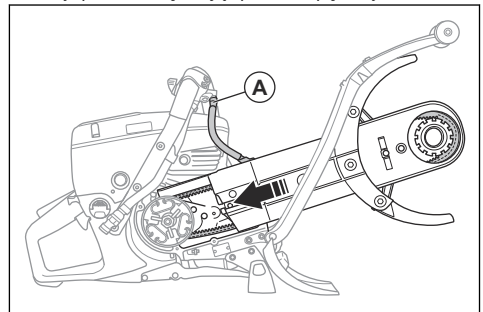

6. Wymontować ramię tnące, wyciągając je z urządzenia.

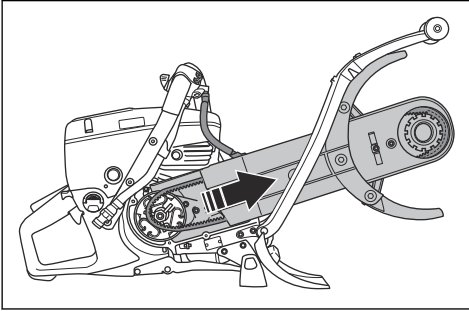

7. Poluzować 6 śrub mocujących osłonę paska na ramieniu tnącym.

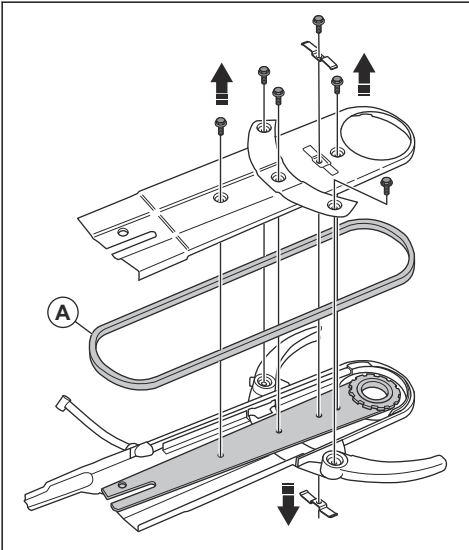

8. Zdjąć pasek napędowy i założyć nowy.
9. Zamontować ramię tnące razem z osłoną tarczy.

Uwaga: Upewnić się, że otwory na śruby znajdujące się w prowadnicy pokrywają się z otworami w osłonie paska.

10. Naciągnąć pasek napędowy. Patrz *Regulacja naprężenia paska napędowego na stronie 82*.

11. Zamontować ograniczniki ruchu (A).

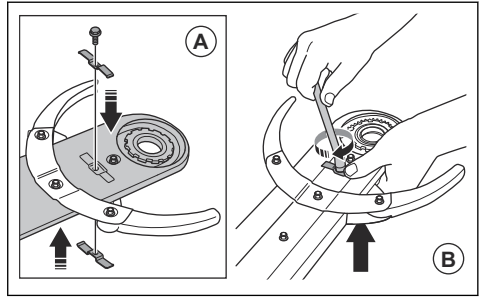

12. Zamontować tarcze. Patrz *Wymiana tarcz tnących na stronie 79*.

Regulacja naprężenia paska napędowego

Uwaga: Wyregulować naprężenie nowego paska napędowego po użyciu jednego lub dwóch zbiorników paliwa.

1. Poluzować nakrętki prowadnicy o 1 obrót w lewo.

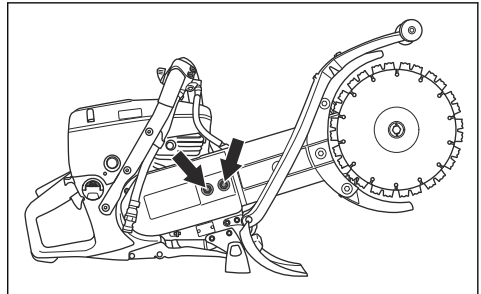

2. Obrócić napinacz paska w prawo i 1 palcem sprawdzić regulację paska napędowego.

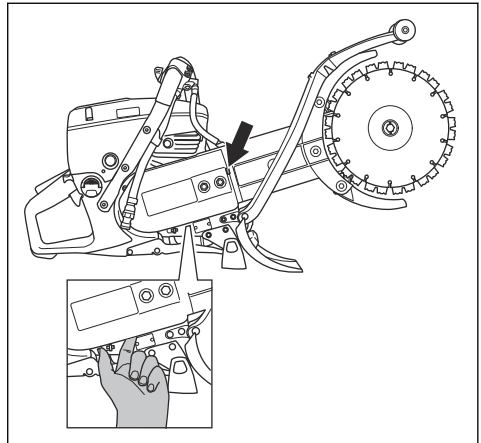

Prawidłowo wyregulowany pasek napędowy musi ugiąć się na ok. 5 mm.

Obudowa rozrusznika



OSTRZEŻENIE: Podczas wymiany sprężyny powrotnej lub linki rozrusznika należy zawsze zachowywać ostrożność i używać środków ochrony oczu. Sprężyna powrotna jest naprężona, gdy jest nawinięta w obudowie rozrusznika. Sprężyna powrotna może zostać wyrzucona i spowodować obrażenia ciała.

Wymontować obudowę rozrusznika.

1. Poluzować śruby obudowy rozrusznika.

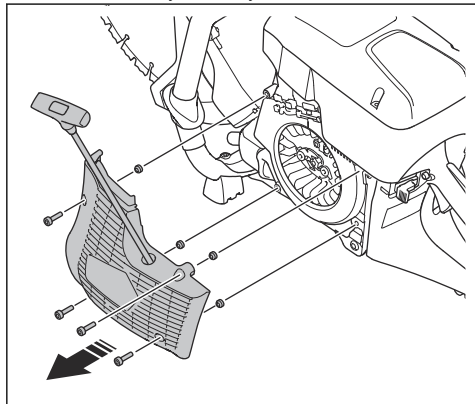

2. Wymontować obudowę rozrusznika.

Wymiana uszkodzonej linki rozrusznika

1. Wyciągnąć linkę rozrusznika na około 30 cm.

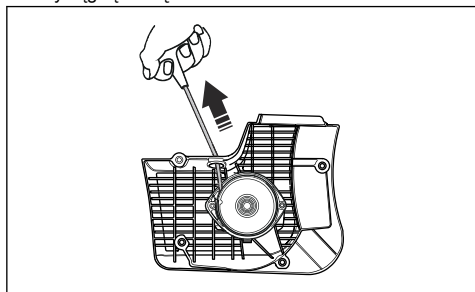

2. Przytrzymać koło pasowe linki rozrusznika (A) kciukiem.

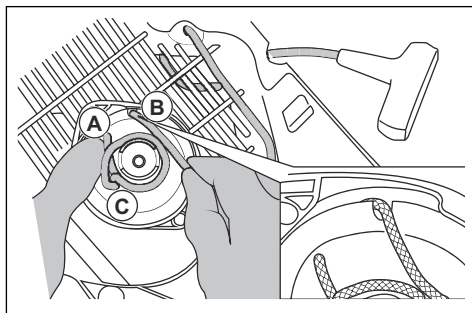

3. Włożyć linkę rozrusznika w rowek (C) na kole pasowym rozrusznika.
4. Umieścić linkę rozrusznika wokół metalowej tulei (C).
5. Pozwolić, aby koło pasowe rozrusznika obracało się powoli, a linka rozrusznika była zawinięta na metalowej tulei.

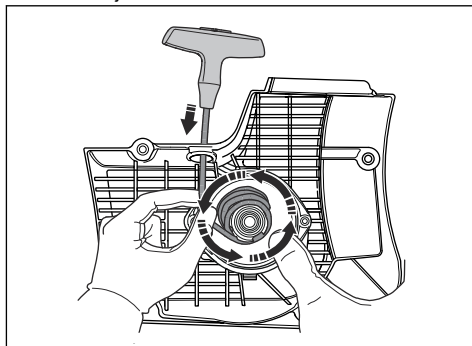

6. Wyjąć linkę rozrusznika z metalowej tulei.
7. Zdjąć pokrywę uchwytu linki rozrusznika (A).

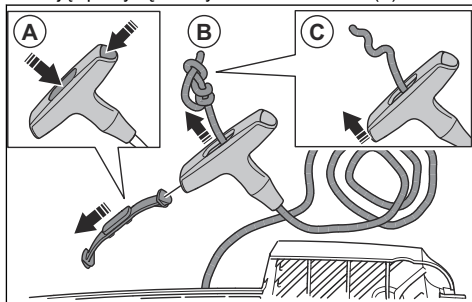

8. Przeciągnąć linkę rozrusznika do góry przez uchwyt (B).
9. Rozwiązać węzeł (C).
10. Zdjąć linkę rozrusznika.
11. Upewnić się, że sprężyna powrotna jest czysta i nie jest uszkodzona.

12. Umieścić nową linkę rozrusznika (A) w otworze w obudowie rozrusznika.

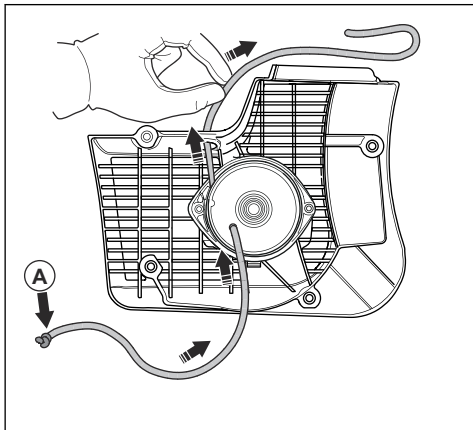

13. Przeciągnąć linkę rozrusznika przez uchwyt linki rozrusznika i zawiązać węzeł na końcu linki rozrusznika (A).

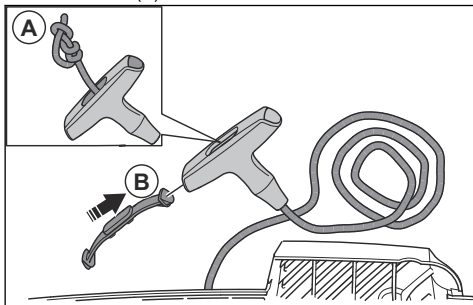

14. Zamocować pokrywę na uchwycie linki rozrusznika (B).

15. Zmniejszyć naprężenie sprężyny powrotnej. Patrz *Regulacja napięcia łańcucha piły na stronie 84.*

Regulacja napięcia łańcucha piły

1. Wyciągnąć linkę rozrusznika.

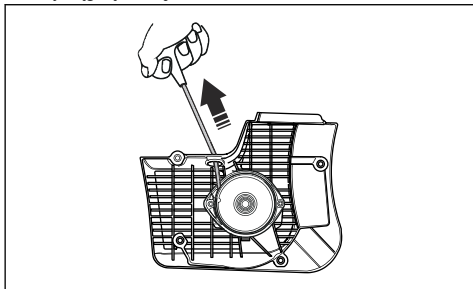

2. Przytrzymać koło pasowe linki rozrusznika (A) kciukiem.

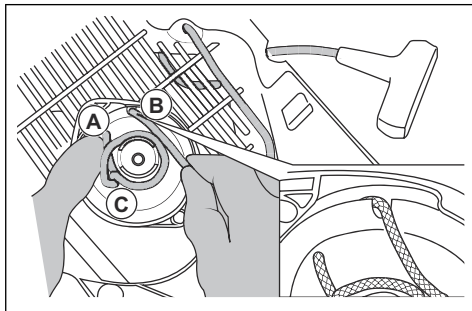

3. Umieścić linkę rozrusznika w rowku (B) i nawinąć ją wokół metalowej tulei (C).

4. Wyciągnąć linkę rozrusznika (A).

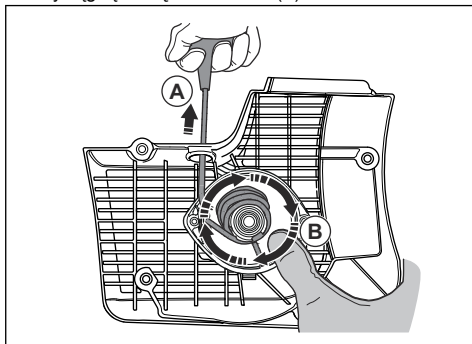

5. Położyć kciuk na kole rozrusznika (B), aby linka rozrusznika pozostała wyciągnięta.

6. Zwolnić linkę rozrusznika z rowka.

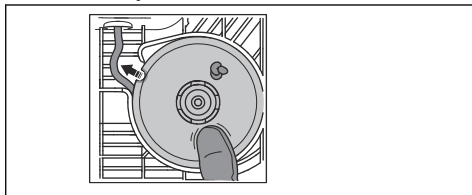

7. Zdjąć kciuk, aby zwolnić krążek (A) i pozwolić, aby linka rozrusznika (B) nawinęła się na koło.

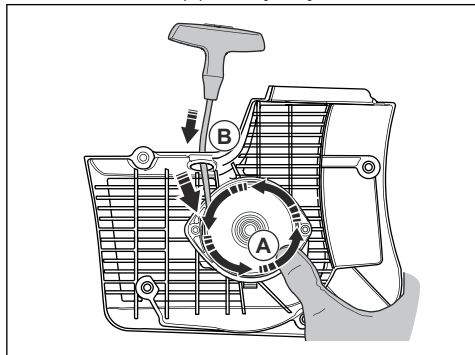

8. Całkowicie wyciągnąć linkę rozrusznika, aby sprawdzić, czy sprężyna powrotna nie znajduje się w pozycji końcowej. Upewnić się, że koło rozrusznika może obrócić się o pół obrotu więcej zanim ruch zostanie zablokowany przez sprężynę powrotną.

Demontaż zespołu sprężyny



OSTRZEŻENIE: Podczas demontażu zespołu sprężyny z produktu zawsze stosować osłonę oczu. Istnieje ryzyko wystąpienia obrażeń oczu, w szczególności w przypadku uszkodzenia sprężyny.

1. Wykręcić 2 śruby z uchwytu akumulatora.

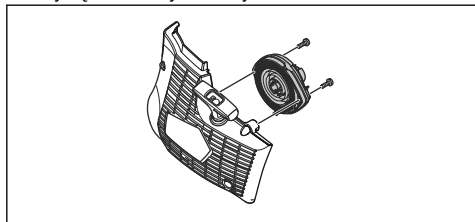

2. Przy użyciu śrubokrętu wcisnąć dwa wsporniki w zatrzaski.

Czyszczenie zespołu sprężyny



UWAGA: Nie demontuj modułu AT z gaźnika.

1. Przedmuchać sprężynę sprężonym powietrzem, aż będzie czysta.
2. Nałożyć na sprężynę niewielką ilość oleju.

Montaż zespołu sprężyny

- Zmontuj w odwrotnej kolejności.

Montaż obudowy rozrusznika



UWAGA: Zapadki rozrusznika muszą ząbęzić się w odpowiednim położeniu z tuleją koła pasowego rozrusznika.

1. Umieścić obudowę rozrusznika na urządzeniu.
2. Powoli pociągnąć i zwolnić linkę rozrusznika do momentu załapania trybów rozrusznika przez koło pasowe.

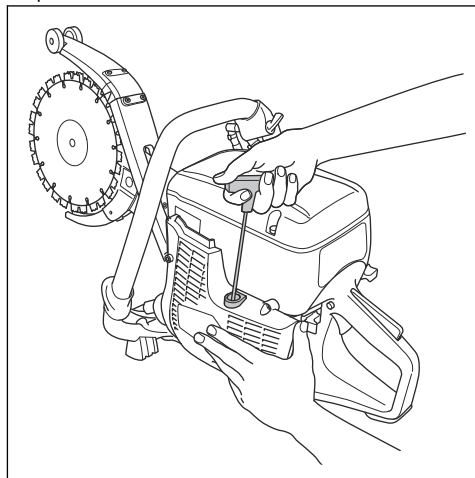

3. Dokręcić 4 śruby na obudowie rozrusznika.

Sprawdzanie noży

Uwaga: Gaźnik jest wyposażony w sztywne igły zapewniające dostarczenie prawidłowej mieszanki paliwa i powietrza do produktu.

1. Sprawdzić filtr powietrza. Patrz *Czyszczenie filtra powietrza na stronie 86*
2. W razie konieczności wymienić filtr powietrza.
3. Jeśli moc lub prędkość obrotowa silnika ciągle się obniża, skontaktować się z punktem serwisowym HUSQVARNA.

Kontrolowanie instalacji paliwowej

1. Sprawdzić, czy korek paliwa i jego uszczelnienie nie są uszkodzone.
2. Sprawdzić wąż paliwowy. Wymienić osprzęt tnący, jeśli jest uszkodzony.

Regulacja obrotów biegu jałowego



OSTRZEŻENIE: Jeśli tarcza tnąca obraca się na biegu jałowym, należy skontaktować się z lokalnym punktem serwisowym. Nie wolno korzystać

z urządzenia, dopóki prędkość na biegu jałowym nie zostanie prawidłowo wyregulowana lub naprawiona.

Uwaga: Informacje na temat zalecanej prędkości na biegu jałowym znajdują się w rozdziale *Dane techniczne* na stronie 89.

1. Uruchomić silnik.
2. Sprawdzić prędkość obrotową biegu jałowego. Przy prawidłowo wyregulowanym gaźniku tarcza tnąca zatrzymuje się, gdy silnik pracuje z prędkością biegu jałowego.
3. Do regulacji prędkości na biegu jałowym należy użyć śruby T.

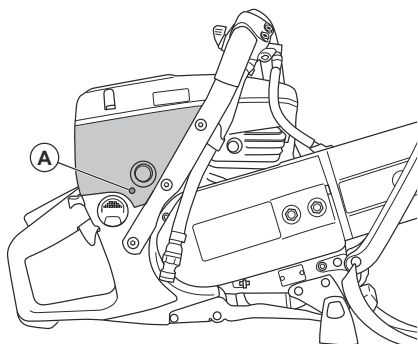

- a) Obrócić śrubę w prawo do momentu, aż tarcza zacznie się obracać.
- b) Obrócić śrubę w lewo, aż tarcza przestanie się obracać.

Filtr paliwa

Filtr paliwa umieszczony jest w zbiorniku paliwa. Filtr paliwa zapobiega zanieczyszczeniu zbiornika paliwa podczas jego napełniania. Filtr paliwa należy wymienić raz w roku lub częściej, jeżeli ulegnie zapchaniu.



UWAGA: Nie odkurzać następujących materiałów:

Czyszczenie filtra powietrza

Uwaga: Sprawdzić filtr powietrza tylko wtedy, gdy moc silnika się obniża.



UWAGA: Podczas demontażu filtra powietrza należy zachować ostrożność.

Cząsteczki, które wpadną do wlotu gaźnika, mogą spowodować uszkodzenie.



OSTRZEŻENIE: Podczas wymiany filtra powietrza należy stosować zatwierdzone środki ochrony dróg oddechowych. Pył w filtrze powietrza jest niebezpieczny dla zdrowia. Zużyte filtry powietrza należy utylizować w odpowiedni sposób.

1. Odkręcić 3 pokręta, które przytrzymują pokrywę filtra powietrza.

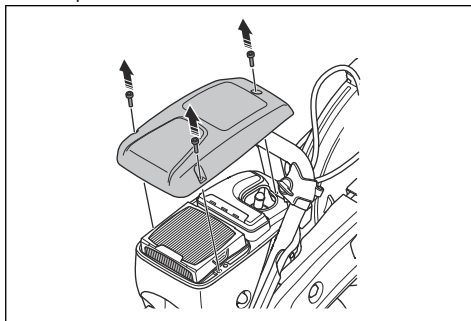

2. Zdjąć pokrywę filtra powietrza.
3. Sprawdzić filtr powietrza i wymienić go w razie potrzeby.

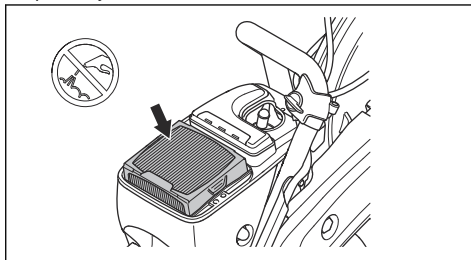

UWAGA: Nie należy czyścić filtra powietrza ani przedmuchiwać go sprężonym powietrzem. Takie działanie spowoduje uszkodzenie filtra powietrza.

4. W razie konieczności wymienić filtr powietrza.

a) Wyjąć filtr powietrza.

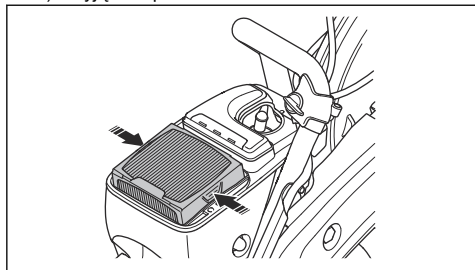

b) Zamontować filtr powietrza.

5. Zamocować pokrywę filtra powietrza i dokręcić 3 śruby.

2. W razie potrzeby wyczyścić.

3. Sprawdzić filtr na złączu wody. Upewnić się, że nie jest zatkany.

4. W razie potrzeby wyczyścić.

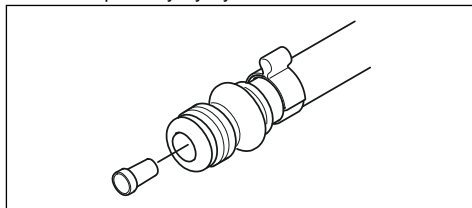

5. Sprawdzić przewody i upewnić się, że nie są uszkodzone.

Sprawdzanie systemu dopływu wody.

1. Sprawdzić dysze na osłonie tarczy i upewnić się, że nie są zatkane.

Rozwiązywanie problemów

Problem	Przyczyna	Możliwe rozwiązania
Produkt nie uruchamia się.	Procedura rozruchu została przeprowadzona nieprawidłowo.	Patrz <i>Uruchamianie urządzenia przy zimnym silniku na stronie 76</i> i <i>Uruchamianie urządzenia przy ciepłym silniku na stronie 77</i> .
	Wyłącznik w położeniu prawym (STOP).	Upewnić się, że wyłącznik (STOP) jest położeniu lewym.
	Brak paliwa w zbiorniku.	Uzupełnić paliwo.
	Świca zapłonowa jest uszkodzona.	Wymienić świecę zapłonową.
	Sprzęgło jest uszkodzone.	Skontaktować się z lokalnym punktem serwisowym.
Tarcza tnąca obraca się na biegu jałowym.	Prędkość obrotowa biegu jałowego jest nieprawidłowa.	Wyregulować prędkość obrotową biegu jałowego.
	Sprzęgło jest uszkodzone.	Skontaktować się z lokalnym punktem serwisowym.
Tarcza tnąca nie obraca się, gdy operator zwiększa obroty silnika.	Pasek jest zbyt luźny lub uszkodzony.	Naprzężyć pasek lub wymienić go na nowy.
	Sprzęgło jest uszkodzone.	Skontaktować się z lokalnym punktem serwisowym.
	Tarcza tnąca jest nieprawidłowo zamontowana.	Upewnić się, że tarcza tnąca została prawidłowo zamontowana.
Urządzenie nie ma mocy, gdy operator próbuje zwiększać obroty silnika.	Niedrożny filtr powietrza.	Sprawdzić filtr powietrza. W razie potrzeby należy go wymienić.
	Filtr paliwa jest niedrożny.	Wymienić filtr paliwa.
	Przeływ ze zbiornika paliwa jest zablokowany.	Skontaktować się z lokalnym punktem serwisowym.

Problem	Przyczyna	Możliwe rozwiązania
Zbyt wysokie poziomy drgań.	Tarcza tnąca jest nieprawidłowo zamontowana.	Upewnić się, że tarcza tnąca jest prawidłowo zamontowana i że nie jest uszkodzona. Patrz <i>Wymiana tarcz tnących na stronie 79</i> .
	Tarcza tnąca jest uszkodzona.	Wymienić tarczę tnącą i upewnić się, że nie jest uszkodzona.
	Układ tłumienia drgań jest uszkodzony.	Skontaktować się z lokalnym punktem serwisowym.
Zbyt wysoka temperatura zasilacza.	Wlot powietrza lub kołnierze cylindra są zablokowane.	Oczyścić wlot powietrza i kołnierze cylindra.
	Naprężenie paska napędowego jest niedostateczne.	Sprawdzić pasek. Wyregulować naprężenie.
	Sprzęgło jest uszkodzone.	Zawsze ciąć przy pełnym gazie.
Sprawdzić sprzęgło. Skontaktować się z lokalnym punktem serwisowym.		
Spadek mocy lub prędkości obrotowej silnika.	Niedrożny filtr powietrza.	Sprawdzić filtr powietrza. Patrz <i>Czyszczenie filtra powietrza na stronie 86</i> .
Zbyt duże zapylenie podczas pracy. W powietrzu można dostrzec unoszący się pył.	Niewystarczający dopływ lub ciśnienie wody.	Sprawdzić dopływ wody do urządzenia.
		Patrz <i>Sprawdzanie systemu dopływu wody na stronie 87</i> .

Transport, przechowywanie i utylizacja

Transport i przechowywanie

- Podczas transportu, w celu zapobieżenia uszkodzeniu i wypadkom, maszynę należy bezpiecznie zamocować.
- Zdemontować tarczę tnącą przed transportem na czas przechowywania produktu.
- Maszynę należy przechowywać w zamkniętym obszarze w celu uniemożliwienia dzieciom lub nieupoważnionym osobom uzyskania do niej dostępu.
- Przechowywać tarcze tnące w miejscu suchym, nie narażonym na przymrozki.
- Przed montażem sprawdzić wszystkie nowe i używane ostrza na czas transportu i przechowywania.
- Przed przechowywaniem produkt należy wyczyścić i poddać konserwacji. Patrz *Przegląd na stronie 78*.
- Opróżnić zbiornik paliwa.

- Gdy produkt nie jest już użytkowany, należy go odesłać HUSQVARNA do dealera lub zutylizować w centrum utylizacji.

Utylizacja

- Przestrzegać lokalnych wymogów dotyczących recyklingu oraz obowiązujących przepisów.
- Zutylizować wszelkie środki chemiczne, takie jak olej i paliwo, w centrum serwisowym lub w odpowiednim miejscu utylizacji.

Dane techniczne

Dane techniczne

Silnik	
Pojemność skokowa, cm ³	74
Średnica cylindra, mm.	51
Długość posuwu, mm.	36
Obroty na biegu jałowym, obr./min	2700
Przepustnica całkowicie otwarta, bez obciążenia, prędkość obrotowa	9300 +/- 100
Moc, kW / obr/min	3,7 / 9000 / 5,0 / 9000
Układ zapłonowy	
Producent układu zapłonowego	SEM
Typ układu zapłonowego	CD
Świeca zapłonowa	NGK BPMR 7A
Odstęp między elektrodami, mm.	0,5
Układ zasilania/smarowania	
Producent gaźnika	Zama
Typ gaźnika	C3
Pojemność zbiornika paliwa	0,9
Chłodzenie wodne	
Zalecane ciśnienie wody, bar	0,5-10
Waga	
Przecinarka bez paliwa (bez tarczy tnącej), kg	9,6
Przecinarka bez paliwa (z tarczą tnącą), kg	11,1
Poziom hałasu	
Zmierzony poziom mocy akustycznej, dB(A)	113
Poziom głośności, gwarantowana moc akustyczna L _{WA} dB (A) ⁹	115
Równoważny poziom ciśnienia akustycznego przy uchu operatora, dB(A) ¹⁰	101

⁹ Emisja hałasu do otoczenia mierzona jako moc akustyczna (L_{WA}) zgodnie z normą 2000/14/EC. Różnica pomiędzy gwarantowanym a zmierzonym poziomem ciśnienia akustycznego wynika z tego, że poziom gwarantowany zawiera także rozproszenie w wynikach pomiaru oraz różnice pomiędzy różnymi typami urządzeń tego samego modelu zgodnie z dyrektywą 2000/14/EC.

¹⁰ Równoważny poziom ciśnienia akustycznego, zgodny z normą EN ISO 19432-1, obliczany jest jako całkowita, czasowo wyważona energia dla różnych poziomów dźwięku w różnych warunkach pracy. Odnotowane dane dotyczące równoważnego ciśnienia akustycznego produktu wykazują typowy rozrzut statystyczny (odchylenie standardowe) w wysokości 1 dB (A).

Równoważne poziomy drgań, a_{Hveq} ¹¹	
Uchwyt przedni, m/s ²	1,9
Uchwyt tylny, m/s ²	2,8
Emisja spalin (CO2 UE V) ¹²	
Silnik dwusuwowy	711 g/kWh

Zalecane wymiary tarczy tnącej

Średnica tarczy tnącej, mm.	Maks. głębokość cięcia, mm.	Maks. prędkość obwodowa, m/s	Maks. liczba obrotów wałka zdawczego, obr/min
230	400	80	5900

Deklaracja dotycząca emisji hałasu i drgań

Deklarowane wartości zostały uzyskane w badaniach laboratoryjnych zgodnie z podaną dyrektywą lub normami i można je porównać z deklarowanymi wartościami innych produktów testowanych zgodnie z tą samą dyrektywą lub normami. Deklarowane wartości nie nadają się do stosowania w ocenach ryzyka, a wartości zmierzone w poszczególnych miejscach pracy mogą być wyższe. Rzeczywiste wartości narażenia i ryzyko wystąpienia szkód, jakie może odnieść użytkownik, są unikatowe i zależą od sposobu działania użytkownika, materiału użytego w produkcie, czasu ekspozycji, stanu fizycznego użytkownika oraz stanu produktu.

¹¹ Równoważny poziom drgań, zgodny z EN ISO 19432-1, obliczany jest jako całkowita, czasowo wyważona energia dla poziomów drgań w różnych warunkach pracy. Odnotowane dane dotyczące równoważnego poziomu wibracji wykazują typowe rozproszenie statystyczne (odchylenie standardowe) w wysokości 1m/s².

¹² Podany wynik pomiaru CO2 pochodzi z badania przeprowadzonego na silniku (macierzystym) będącym przedstawicielem typu (rodziny) silników w czasie stałego cyklu badania w warunkach laboratoryjnych i pomiar ten nie oznacza ani nie stanowi żadnej gwarancji osiągnięć danego silnika.

Deklaracja zgodności

Deklaracja zgodności UE

Firma **Husqvarna AB**, SE-561 82 Huskvarna,
Szwecja, tel.: +46-36-146500, deklarujemy z pełną
odpowiedzialnością, że produkt:

Opis	Przenośna przecinarka
Marka	HUSQVARNA
Typ/model	K 760 Cut-n-Break
Identyfikacja	Numery seryjne z roku 2022 i nowsze

spełnia wszystkie wymogi określone w odpowiednich
dyrektywach i przepisach UE:

Dyrektywa/przepis	Opis
2006/42/EC	„dotycząca maszyn”
2000/14/EC	„w sprawie emisji hałasu”
2014/30/EU	„w sprawie kompatybilności elektromagnetycznej”
2011/65/EU	„w sprawie ograniczenia stosowania substancji niebezpiecznych”

oraz został zaprojektowany zgodnie z następującymi
zharmonizowanymi normami i specyfikacjami
technicznymi;

EN ISO 12100:2010 , EN ISO 19432-1:2020, EN
55012:2008+A1:2009, EN ISO 14982:2009, EN IEC
63000:2018.

SMP Svensk Maskinprovning AB przeprowadził
dobrowolne badanie typu zgodnie z załącznikiem V do
dyrektywy Rady 2000/14/EC. Informacje dotyczące
emisji hałasu podano w rozdziale *Dane techniczne na
stronie 89*.

Partille, 2022-04-20



Erik Silfverberg

Dyrektor działu badań i rozwoju, Sprzęt do cięcia
i wiercenia w betonie

Husqvarna AB, Construction Division

Osoba odpowiedzialna za dokumentację techniczną



Obsah

Úvod.....	92	Riešenie problémov.....	117
Bezpečnosť.....	94	Preprava, skladovanie a likvidácia.....	118
Montáž.....	99	Technické údaje.....	119
Prevádzka.....	101	Vyhlasenie o zhode.....	121
Údržba.....	108		

Úvod

Popis výrobku

Tieto rozbrusovacie píly HUSQVARNA, a sú prenosné ručné rezné nástroje poháňané dvojtaktnými spalovacími motormi.

Plánované použitie

Výrobok sa používa na rezanie tvrdých materiálov ako betón, murivo, kameň a oceľ. Výrobok nepoužívajte na iné účely. Výrobok smú používať iba profesionálni operátori s príslušnými skúsenosťami.

Prehľad výrobku K 760 Cut-n-Break

Neustále pracujeme na tom, aby sme zabezpečili vyššiu bezpečnosť a efektívnosť počas prevádzky. Ak potrebujete ďalšie informácie, obráťte sa na servisného predajcu.

Poznámka: Použitie tohto zariadenia môže byť obmedzené vnútroštátnymi/miestnymi predpismi.

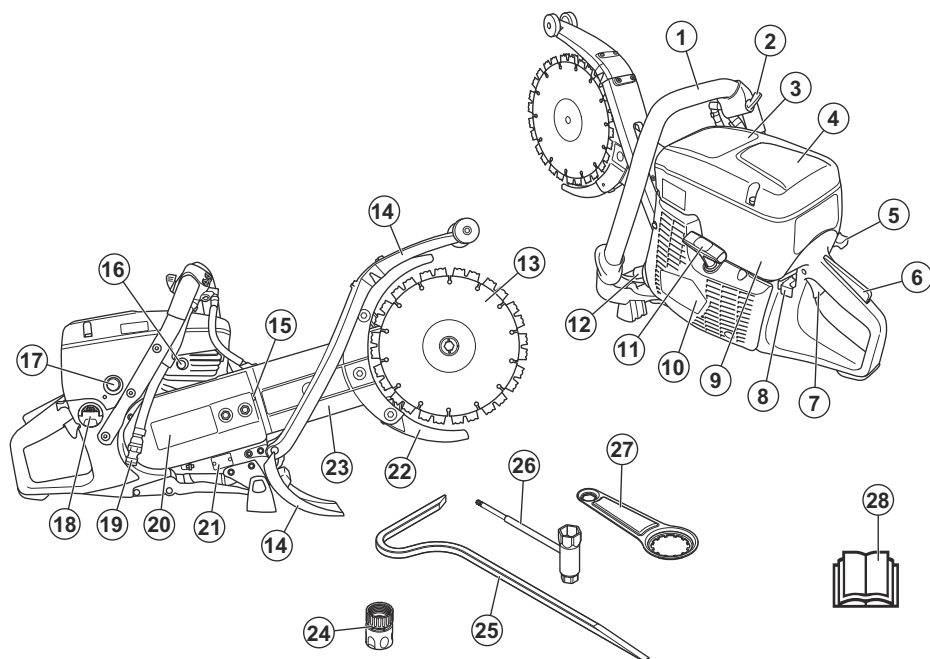

1. Predná rukoväť
2. Vodovodný kohútik
3. Štítok s upozornením

4. Kryt vzduchového filtra
5. Ovládač sýtiča so zámkom štartovacieho plynu
6. Poistná páčka plynu

7. Páčka plynu
8. Vypínač
9. Kryt valca
10. Štartér
11. Rukoväť štartovacieho lanka
12. Tlmič výfuku
13. Nože
14. Kryt rozprašovača
15. Napínač remeňa
16. Dekompresný ventil
17. Palivová pumpička
18. Uzáver palivovej nádrže
19. Vodná prípojka s filtrom
20. Kryt spojky
21. Výkonový štítok
22. Kryty kotúča
23. Rezné rameno
24. Vodná prípojka, GARDENA®
25. Rozrážací nástroj
26. Kombinovaný kľúč, momentový
27. Nosný nástroj
28. Návod na obsluhu

Symbole na výrobku



UPOZORNENIE: Tento výrobok môže byť nebezpečný a spôsobiť vážne poranenie alebo usmrtenie obsluhujúceho pracovníka alebo iných osôb. Postupujte opatrne a používajte výrobok správnym spôsobom.



Pred používaním tohto výrobku si prečítajte návod na obsluhu a uistite sa, že porozumiete uvedeným pokynom.



Používajte schválenú ochrannú prilbu, chrániče sluchu a chrániče očí a ochranu dýchacích ciest. Pozrite si časť *Osobné ochranné prostriedky na strane 96*.



Pri rezaní sa vytvára prach. Prach môže v prípade vdychnutia spôsobiť poranenia. Používajte schválenú ochranu dýchacích ciest. Dávajte pozor, aby ste nevdychovali výfukové plyny. Vždy zabezpečte dobré vetranie.



UPOZORNENIE! Spätne nárazy môžu byť náhle, rýchle a prudké a môžu spôsobiť život ohrozujúce zranenia. Pred používaním produktu si prečítajte pokyny v návode a ubezpečte sa, že ste im porozumeli. Pozrite si časť *Spätný náraz na strane 101*.



Iskry z rezného kotúča môžu spôsobiť vznietenie benzínu, dreva, tkanín, sena alebo iných horľavých materiálov.



Vždy používajte systém vodného chladenia.

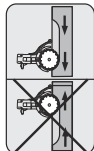

Uistite sa, že vždy režete správnym smerom.



Uistite sa, že sa na reznom kotúči nenachádzajú žiadne praskliny ani iné poškodenia.



Nepoužívajte kotúče určené na okružnú pílu.



Sýtič



Balónik pumpy



Dekompresný ventil



Držadlo štartovacieho lanka



Používajte zmes paliva z benzínu a oleja.



Tento výrobok je v súlade s platnými smernicami EÚ.



Emisie hluku do okolia sú v súlade s príslušnými smernicami EÚ. Emisie hluku výrobku sú uvedené v časti *Technické údaje na strane 119* a na štítku.

Poznámka: Ostatné symboly/štítky na výrobku obsahujú údaje v súlade so zvláštnymi požiadavkami certifikácie pre určité trhy.

Štítok pokynov na štartovanie

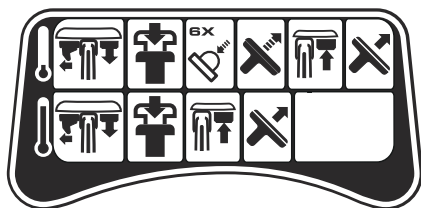

Pokyny nájdete v častiach *Spustenie výrobku so studeným motorom na strane 105* a *Spustenie výrobku so zahriatym motorom na strane 107*.

Emisie Euro V



VÝSTRAHA: Nepovolená manipulácia s motorom ruší platnosť typového schválenia tohto výrobku pre EÚ.

Poškodenie výrobku

Nie sme zodpovední za škody na našom výrobku v prípade:

- nesprávne vykonanej opravy výrobku,
- opravy výrobku, pri ktorej neboli použité diely od výrobcu alebo diely schválené výrobcom,
- používania príslušenstva od iného výrobcu alebo príslušenstva, ktoré nie je schválené výrobcom,
- opravy výrobku, ktoré neboli vykonané v schválenom servisnom stredisku alebo schválenými kompetentnými osobami.

Bezpečnosť

Bezpečnostné definície

Výstrahy, upozornenia a poznámky slúžia na zdôraznenie mimoriadne dôležitých častí návodu.



VÝSTRAHA: Používa sa, ak pre obsluhu alebo osoby v okolí existuje nebezpečenstvo poranenia alebo smrti v prípade nedodržania pokynov v návode.



VAROVANIE: Používa sa, ak hrozí nebezpečenstvo poškodenia produktu, iných materiálov alebo okolitej oblasti v prípade nedodržania pokynov v návode.

Poznámka: Používa sa na poskytnutie informácií nad rámec nevyhnutných informácií v danej situácii.

Všeobecné bezpečnostné pokyny



VÝSTRAHA: Skôr než budete výrobok používať, prečítajte si nasledujúce výstrahy.

- Ak sa rozbrusovacia píla používa neopatrne alebo nesprávne, môže spôsobiť vážne poranenie alebo smrť. Je veľmi dôležité, aby ste si prečítali tento návod na obsluhu a aby ste rozumeli jeho obsahu. Odporúča sa, aby obsluha pred prvým použitím produktu dostala aj praktické pokyny.

- Nepokúšajte sa výrobok upravovať. Úpravy, ktoré neschválil výrobca, môžu spôsobiť vážne poranenie alebo usmrtienie.
- Nepoužívajte výrobok, ak je možné, že bol upravený inými osobami.
- Vždy používajte originálne príslušenstvo a náhradné diely. Príslušenstvo a náhradné diely, ktoré neschválil výrobca, môžu spôsobiť vážne poranenie alebo usmrtienie.
- Výrobok udržiavajte čistý. Uistite sa, že sú symboly a emblémy čitateľné.
- Nikdy nedovoľte deťom a nevyškoleným osobám používať alebo opravovať produkt.
- Výrobok smú používať iba osoby, ktoré si prečítali návod na obsluhu a porozumeli jeho obsahu.
- Výrobok smú obsluhovať iba oprávnené osoby.
- Tento výrobok vytvára počas prevádzky elektromagnetické pole. Toto pole môže za určitých okolností spôsobovať rušenie aktívnych alebo pasívnych implantovaných lekárskeho prístrojov. Na zníženie rizika vážneho poranenia alebo usmrtienia odporúčame, aby sa osoby s implantovanými lekárskeho pomôckami poradili so svojím lekárom a výrobcom danej lekárskeho pomôcky ešte pred použitím tohto výrobku.
- Informácie uvedené v tomto návode na obsluhu nikdy nenahrádzajú odborné zručnosti a skúsenosti. Ak sa ocitnete v situácii, v ktorej sa nebudete cítiť bezpečne, prestaňte pracovať a obráťte sa na odborníka. Obráťte sa na servisného predajcu. Nepokúšajte sa vykonávať činnosti, v ktorých nemáte istotu!

Bezpečnostné pokyny pre prevádzku



VÝSTRAHA: Skôr než budete výrobok používať, prečítajte si nasledujúce výstrahy.

- Pred použitím rozbrusovacej píly musíte poznať účinky spätného nárazu a spôsoby, ako im predchádzať. Pozrite si časť *Spätný náraz na strane 101*.
- Vykonávajte bezpečnostné kontroly, údržbu a servis podľa pokynov uvedených v tomto návode na obsluhu. Niektoré servisné a opravné práce musí vykonávať schválené servisné stredisko. Pozrite si časť *Úvod na strane 108*.
- Výrobok nepoužívajte, ak je poškodený.
- Výrobok nepoužívajte, ak ste unavení, chorí alebo ste pod vplyvom alkoholu, drog alebo liekov. Môže to negatívne ovplyvniť váš zrak, pozornosť, koordináciu a úsudok.
- Nespúšťajte výrobok bez nasadeného remeňa a chrániča remeňa. Spojka sa môže uvoľniť a spôsobiť poranenie.
- Iskry z rezného kotúča môžu spôsobiť vzniknutie horľavých materiálov, napríklad benzínu, plynov, dreva, tkanín a sena.
- Nepokúšajte rezať azbestové materiály.

Bezpečnosť na pracovisku



VÝSTRAHA: Skôr než budete výrobok používať, prečítajte si nasledujúce výstrahy.

- Bezpečnostná vzdialenosť pre rozbrusovaciu pílu je 15 m/50 stôp. Dbajte na to, aby v pracovnej oblasti neboli zvieratá a prizerajúce osoby.
- Nezačínajte prácu s výrobkom, ak pracovná oblasť nie je prázdna a ak nemáte pevný postoj.
- Dávajte pozor na osoby, predmety a situácie, ktoré môžu zamedziť bezpečnej prevádzke výrobku.
- Dbajte na to, aby žiadna osoba ani vec nemohli prísť do kontaktu s rezným zariadením a aby ich nemohli zasiahnuť čiastočky odletujúce od kotúča.
- Výrobok nepoužívajte v hmle, daždi, silnom vetre, studenom počasí, pri vysokom riziku blesku alebo za iných nepriaznivých poveternostných podmienok. Používanie výrobku v nepriaznivom počasí môže viesť k zníženiu vašej pozornosti. Nepriaznivé poveternostné podmienky môžu mať za následok vznik nebezpečných pracovných podmienok, akými sú napr. klzké povrchy.
- Počas prevádzky výrobku zabezpečte, aby sa nemohol uvoľniť a spadnúť žiaden materiál a spôsobiť zranenie obsluhu.
- Keď používate výrobok na svahu, postupujte veľmi opatrne.
- V pracovnom priestore udržiavajte čistotu a majte ho dobre osvetlený.

- Predtým, ako začnete s výrobkom pracovať, zistíte, či sa v pracovnej oblasti nevyskytujú skryté riziká, ako sú elektrické káble, vodovodné a plynové potrubia a horľavé látky. Ak výrobok narazí na skrytý predmet, okamžite vypnite motor a skontrolujte výrobok aj daný predmet. Pred opätovným použitím výrobku sa uistite, že je možné bezpečne pokračovať v práci.
- Predtým, ako zarežete do suda, rúry alebo iného obalu, sa uistite, že neobsahuje horľavý alebo iný materiál, ktorý môže spôsobiť požiar alebo výbuch.

Ochrana proti vibráciám



VÝSTRAHA: Skôr než budete produkt používať, prečítajte si nasledujúce výstrahy.

- Počas používania sa z výrobku prenášajú vibrácie na obslužný personál. Pri pravidelnom alebo častom používaní výrobku môže dôjsť k poškodeniu zdravia obslužného personálu alebo k zvýšeniu závažnosti poškodenia. Poškodenie zdravia sa môže týkať prstov, rúk, zápästí, ramien, pliec alebo nervov a prívodu krvi do iných častí tela. Poškodenie zdravia môže viesť k dočasnému oslabeniu alebo mať trvalý charakter a môže sa s postupom času (týždňov, mesiacov alebo rokov) zhoršovať. Medzi možné poškodenia zdravia patrí narušenie krvného obehu, nervovej sústavy, kĺbov a iných štruktúr tela.
- Príznaky sa môžu prejavíť počas používania výrobku alebo inokedy. Ak sa prejavia príznaky a vy budete naďalej používať výrobok, intenzita príznakov sa môže zvyšovať alebo nadobudnú trvalý charakter. Ak sa prejavia nasledujúce alebo iné príznaky, vyhľadajte lekársku pomoc:
 - znečítlivenie, strata citu, šteklenie, pichanie, bolesť, páľivé pocity, pulzujúca bolesť, stuhnutosť, ťažkopádnosť, pokles sily, zmena sfarbenia alebo stavu pokožky.
- Intenzita príznakov sa môže zvýšiť v chladnom počasí. Ak výrobok používate v chladnom prostredí, noste teplé oblečenie a uchovávajte ruky v teple a suchu.
- Na udržanie správnej úrovne vibrácií vykonávajte údržbu a prevádzku výrobku v súlade s pokynmi v návode na obsluhu.
- Výrobok je vybavený systémom na tlmenie vibrácií, ktorý znižuje prenášanie vibrácií z rukoväte na obslužný personál. Nechajte pracovať výrobok. Netlačte výrobok nasilu. Výrobok jemne pridržajte za rukoväť, no uistite sa, že ho pritom máte neustále pod kontrolou a dokážete ho bezpečne používať. Netlačte rukoväť na koncové dorazy viac, ako je potrebné.
- Ruky majte vždy položené iba na rukoväti alebo rukovätiach. Nedotýkajte sa výrobku žiadnymi inými časťami tela.

- Ak náhle dôjde k silným vibráciám, výrobok okamžite vypnite. Výrobok nepoužívajte, až kým neodstránite príčinu zvýšeným vibrácií.
- Pri rezaní žuly alebo tvrdého betónu dochádza k vytváraniu silnejších vibrácií ako pri rezaní mäkkého betónu. Používanie tupého a poškodeného rezného zariadenia, nesprávneho typu alebo nesprávne nainštalovaného rezného zariadenia zvyšuje úroveň vibrácií.
- Používajte správne vybavenie na zníženie množstva prachu a výparov v ovzduší a na zníženie množstva prachu na pracovnom vybavení, povrchoch, oblečení a častiach tela. Medzi regulačné vybavenie patria napr. systémy na zachytávanie prachu a rozprašovanie vody na viazanie prachových častíc. Ak je to možné, znížte mieru vytvárania prachu pri zdroji. Dbajte na to, aby bolo vybavenie správne nainštalované a používané a aby sa vykonávala pravidelná údržba.

Bezpečnosť a ochrana pred výfukovými plynmi



VÝSTRAHA: Skôr než budete produkt používať, prečítajte si nasledujúce výstrahy.

- Výfukové plyny z motora obsahujú oxid uhoľnatý. Ide o plyn bez zápachu, ktorý je jedovatý a veľmi nebezpečný. Dýchanie oxidu uhoľnatého môže spôsobiť smrť. Keďže je oxid uhoľnatý bez zápachu a neviditeľný, nie je možné zistiť jeho prítomnosť ľudskými zmyslami. Príznakom otravy oxidom uhoľnatým je závrat, no pri dostatočnom množstve a koncentrácii oxidu uhoľnatého môžu osoby stratiť vedomie aj bez predchádzajúcich varovných príznakov.
- Výfukové plyny tiež obsahujú nespálené uľhovodíky vrátane benzénu. Dlhodobé vdychovanie môže spôsobiť zdravotné problémy.
- Oxid uhoľnatý obsahujú aj výfukové plyny, ktoré vidíte alebo cítite ťuchom.
- Nepoužívajte výrobok so spaľovacím motorom v interiéri ani v oblastiach bez dostatočného vetrania.
- Nevdychujte výfukové plyny.
- Dbajte na dostatočné prúdenie vzduchu v pracovnej oblasti. Toto je veľmi dôležité pri používaní výrobku vo výkopych alebo iných stiesnených pracovných priestoroch, kde sa môžu ľahko nahromadiť výfukové plyny.

Bezpečnosť a ochrana pred prachom



VÝSTRAHA: Skôr než budete produkt používať, prečítajte si nasledujúce výstrahy.

- Pri používaní výrobku môže dôjsť k zvráteniu prachu do ovzdušia. Prach môže spôsobiť vážne poškodenie zdravia a trvalé zdravotné problémy. Prach oxidu kremičitého je niekoľkými orgánmi regulovaný ako škodlivý. Medzi takéto zdravotné problémy patria napr.:
 - smrteľné ochorenia pľúc ako chronická bronchitída, silikóza a pľúcna fibróza,
 - rakovina,
 - vrodené poruchy,
 - zápal kože.
- Používajte schválenú ochranu dýchacích ciest. Dbajte na to, aby sa na pracovisku používali prostriedky na ochranu dýchacích ciest pred nebezpečnými materiálmi.
- Dbajte na to, aby bolo na pracovisku zabezpečené dostatočné prúdenie vzduchu.
- Ak je to možné, nasmerujte výfuk výrobku tak, aby pri používaní nevrátil do ovzdušia prach.

Osobné ochranné prostriedky



VÝSTRAHA: Skôr než budete výrobok používať, prečítajte si nasledujúce výstrahy.

- Počas prevádzky musíte vždy používať schválené osobné ochranné prostriedky. Osobné ochranné vybavenie nevyučuje riziko nehôd, ale môže znížiť účinky zranenia v prípade nehody. Ohľadom výberu správneho vybavenia sa poraďte so servisným predajcom.
- Používajte schválenú ochrannú prilbu.
- Používajte schválené chrániče sluchu. Dlhodobé vystavenie sa hluku môže spôsobiť trvalé poškodenie sluchu. Ak používate chrániče sluchu, dávajte pozor na varovné signály alebo výkriky. Vždy si chrániče sluchu skladajte hneď, ako sa motor zastaví.
- Používajte schválené chrániče očí, aby ste znížili riziko poranenia spôsobeného odraznými predmetmi. Ak používate ochranný štít, musíte tiež nosiť schválené ochranné okuliare. Schválené ochranné okuliare musia zodpovedať norme ANSI Z87.1 platnej v USA alebo norme EN 166 platnej v krajinách EÚ. Ochranné štíty musia vyhovovať norme EN 1731.
- Používajte odolné rukavice.
- Používajte schválenú ochranu dýchacích ciest. Pri používaní produktov ako napr. frézy, brúsky, vrtačky, ktoré brúsia alebo tvarujú materiál, môže vzniknúť prach a pary, ktoré môžu obsahovať nebezpečné chemikálie. Skontrolujte typ materiálu, ktorý chcete spracovať, a použite vhodnú dýchaciu masku.
- Noste príliehavý, odolný a pohodlný odev, v ktorom sa môžete voľne pohybovať. Pri rezaní vznikajú iskry, od ktorých sa môže vznietiť odev. Spoločnosť HUSQVARNA odporúča, aby ste nosili odev z ohňovzdornej bavlny alebo hrubej džínsoviny. Nenoste odev z takých materiálov ako nylon, polyester alebo umelý hodváb. Tieto materiály sa po

zapálení roztavia a prilepia na kožu. Nenoste krátke nohavice.

- Používajte topánky s oceľovou špičkou a protišmykovou podrážkou.
- Vždy majte poruke lekárničku.



- Z tlmiča výfuku alebo rezného kotúča môžu vyletovať iskry. Vždy majte k dispozícii nástroje na hasenie ohňa.

Bezpečnostné zariadenia na výrobku



VÝSTRAHA: Skôr než budete výrobok používať, prečítajte si nasledujúce výstrahy.

- Výrobok nepoužívajte s bezpečnostnými zariadeniami, ktoré sú poškodené alebo nefungujú správne.
- Pravidelne kontrolujte bezpečnostné zariadenia. Ak sú bezpečnostné zariadenia poškodené alebo nefungujú správne, obráťte sa na schváleného servisného zástupcu HUSQVARNA.
- Bezpečnostné zariadenia neupravujte.
- Nepoužívajte výrobok, ak ochranné dosky, ochranné kryty, bezpečnostné vypínače alebo iné ochranné zariadenia nie sú nainštalované alebo sú poškodené.

Poistka páčky plynu

Poistka páčky plynu bráni náhodnému posunu páčky plynu. Ak uchopíte rukuť rukou a stlačíte poistku páčky plynu (A), uvoľní sa páčka plynu (B). Keď uvoľníte rukuť, páčka plynu aj poistka páčky plynu sa vrátia späť do svojej pôvodnej polohy. Táto funkcia zaistí páčku plynu v polohe voľnobežných otáčok.

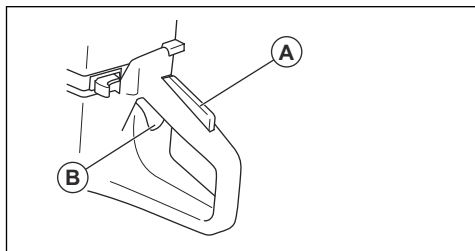

Kontrola poistky páčky plynu

1. Uistite sa, že je páčka plynu zablokovaná v polohe voľnobehu, keď je poistka páčky plynu uvoľnená.

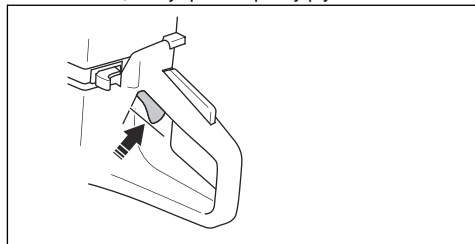

2. Stlačte poistku páčky plynu a po uvoľnení skontrolujte, či sa vráti späť.

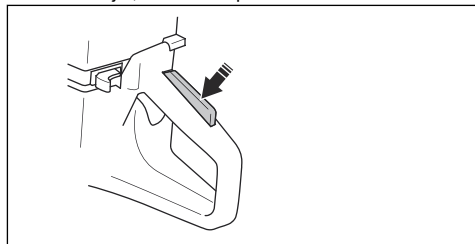

3. Skontrolujte, či sa páčka plynu a poistka páčky plynu pohybujú voľne a či vratné pružiny fungujú správne.

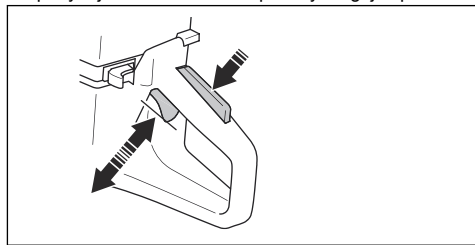

4. Naštartujte výrobok a pridajte plný plyn.
5. Uvoľnite páčku plynu a skontrolujte, či sa rezný kotúč zastaví a zostane stát'.
6. Ak sa rezný kotúč otáča v polohe voľnobehu, upravte voľnobežné otáčky. Pozrite si časť *Nastavenie voľnobežných otáčok na strane 115*.

Kontrola vypínača

1. Naštartujte motor. Pozrite si časť *Spustenie výrobku so studeným motorom na strane 105*

2. Presuňte vypínač štart/stop do polohy STOP. Motor musí zastaviť.

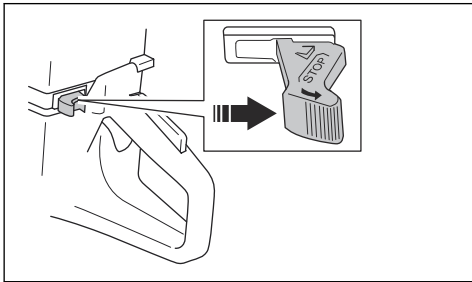

Kryty kotúča/kryt rozprašovača



VÝSTRAHA: Pred spustením výrobku sa vždy uistite, že sú kryty správne pripevnené.

Tieto kryty sú inštalované nad a pod reznými kotúčmi. Kryty zabraňujú poraneniu v prípade vymrštenia častí kotúčov alebo kusov rezaného materiálu smerom k obsluhu.

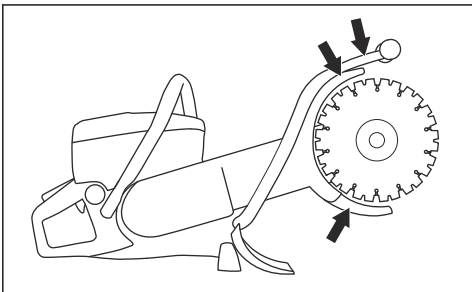

Kontrola krytov kotúča/krytu rozprašovača

1. Skontrolujte, či na krytoch nie sú praskliny alebo nie sú poškodené.
2. Ak sú kryty poškodené, vymeňte ich.
3. Skontrolujte, či sú rezné kotúče správne pripevnené.

Systém na tlmenie vibrácií



VÝSTRAHA: Nadmerné vystavenie vibráciám môže viesť k poškodeniu krvného obehu alebo nervovým poškodeniam u ľudí, ktorí majú zhoršený krvný obeh. Pri symptómoch nadmerného vystavenia vibráciám sa obráťte na svojho lekára. Tieto príznaky sú trpnutie, strata citu, chvenie, pichanie, bolesť, strata sily, zmeny vo farbe a stave pleti. Tieto symptómy sa bežne objavujú na prstoch, rukách a zápästiach.

Príznaky sa môžu zhoršiť pri nízkych teplotách.

Produkt je vybavený systémom na tlmenie vibrácií, ktorý je určený na minimalizovanie vibrácií a ktorý uľahčuje jeho prevádzku. Systém produktu na tlmenie vibrácií znižuje prenos vibrácií medzi motorovou jednotkou/rezným zariadením a jednotkou rukoväte produktu.

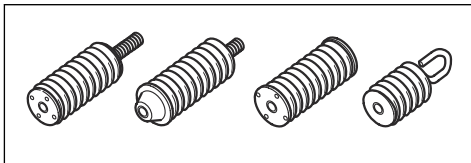

Pri rezaní granitu alebo tvrdého betónu vzniká viac vibrácií ako pri rezaní mäkkého betónu. Rezanie s rezacou časťou, ktorá je tupá alebo chýbná (zlý typ alebo zle nabrúsená reťaz) zväčší vibrácie.

Kontrola systému na tlmenie vibrácií



VÝSTRAHA: Uistite sa, že motor je vypnutý a vypínač je v polohe STOP.

1. Uistite sa, že jednotky na tlmenie vibrácií nie sú poškodené ani deformované. V prípade poškodenia vymeňte antivibračné prvky.
2. Uistite sa, že sú jednotky na tlmenie vibrácií správne pripevnené k motoru a rukoväti.

Tlmič výfuku



VÝSTRAHA: Tlmič výfuku sa počas prevádzky a po nej výrazne zahrieva, a to aj pri voľnobežných otáčkach. Hrozí nebezpečenstvo požiaru, najmä ak výrobok používate v blízkosti horľavých materiálov alebo výparov.



VÝSTRAHA: Výrobok nepoužívajte, ak tlmič výfuku chýba alebo je poškodený. Poškodený alebo chýbajúci tlmič výfuku zvyšuje hladinu hluku a nebezpečenstvo požiaru. Majte poruke zariadenia na hasenie požiaru. Ak musíte mať v pracovnom priestore sítko lapača iskier, nepoužívajte výrobok bez sítko lapača iskier alebo s poškodeným sítkom lapača iskier.

Tlmič výfuku slúži na udržiavanie minimálnej hladiny hluku a na smerovanie výfukových plynov smerom od obsluhy. V krajinách s horúcim a suchým podnebním hrozí veľké nebezpečenstvo požiaru. Dodržujte miestne predpisy a pokyny na údržbu.

Kontrola tlmíča výfuku

- Pravidelne kontrolujte, či je tlmíč výfuku správne pripojený a či nie je poškodený.

Bezpečnosť paliva



VÝSTRAHA: Skôr než budete výrobok používať, prečítajte si nasledujúce výstrahy.

- Palivo je horľavé a jeho výpary sú výbušné. Pri manipulácii s palivom buďte opatrní, aby ste predišli zraneniu, požiaru a výbuchu.
- Do výrobku doplňajte palivo iba vonku, kde je dostatočné prúdenie vzduchu. Nevdychujte palivové výpary. Palivové výpary sú jedovaté a môžu poškodiť zdravie alebo spôsobiť požiar a výbuch.
- Nedávajte dolu uzáver palivovej nádrže a nedolievajte palivo, keď je motor spustený.
- Pred dotankovaním nechajte motor vychladnúť.
- V blízkosti paliva alebo motora nefajčite.
- Do blízkosti paliva alebo motora neumiestňujte horúce predmety.
- Nedopĺňajte palivo v blízkosti zdroja iskier alebo otvoreného plameňa.
- Pred doplnaním paliva pomaly otvorte veko palivovej nádrže a opatrne uvoľnite tlak.
- Palivo môže pri styku s pokožkou spôsobiť jej podráždenie. Pri kontakte pokožky s palivom umyte zasiahnuté miesto vodou a mydlom.
- Ak vylejete palivo na odev, okamžite sa prezlečte.
- Veko palivovej nádrže pevne utiahnite. Ak nie je uzáver palivovej nádrže správne utiahnutý, vibrácie výrobku ho môžu uvoľniť a spôsobiť únik paliva a palivových výparov. Palivo a palivové výpary predstavujú nebezpečenstvo požiaru.
- Pred spustením výrobku ho presuňte do vzdialenosti aspoň 3 m/10 st od miesta dopĺňania paliva.

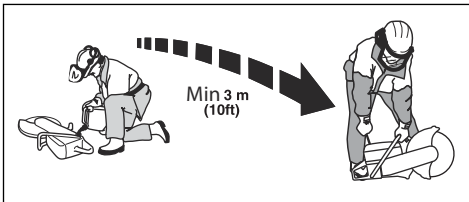

- Výrobok neštartujte, ak je na ňom rozliate palivo alebo olej. Odstráňte neželané palivo a olej a pred naštartovaním motora nechajte výrobok vyschnúť.
- Pravidelne kontrolujte výskyt netesností na motore. Ak je palivový systém netesný, neštartujte motor, kým sa netesnosti neopravia.
- Palivo uchovávajte iba v schválených nádobách.
- Pri uskladnení výrobku a paliva dbajte na to, aby palivo ani výpary z paliva nemohli spôsobiť poškodenie, požiar alebo výbuch.
- Palivo vypúšťajte vonku do schválenej nádoby a mimo zdrojov iskier a otvoreného plameňa.

Bezpečnostné pokyny pre údržbu



VÝSTRAHA: Skôr než budete výrobok používať, prečítajte si nasledujúce výstrahy.

- Uistite sa, že motor je vypnutý a vypínač je v polohe STOP.
- Používajte osobné ochranné pomôcky. Pozrite si časť *Osobné ochranné prostriedky na strane 96*.
- Nepravidelná a nesprávne vykonaná údržba zvyšuje nebezpečenstvo poranenia a poškodenia výrobku.
- Vykonávajte len údržbu uvedenú v tomto návode na obsluhu. Všetky ostatné servisné úkony nechajte vykonať v autorizovanom servisnom stredisku.
- Výrobok nechajte pravidelne kontrolovať kvôli údržbe u schváleného servisného zástupcu spoločnosti HUSQVARNA.
- Vymeňte všetky poškodené, opotrebované alebo zlomené diely.
- Vždy používajte originálne príslušenstvo.

Montáž

Rezné kotúče



VÝSTRAHA: Pri montáži produktu vždy používajte ochranné rukavice.



VÝSTRAHA: Rezný kotúč môže prasknúť a spôsobiť poranenie obsluhy.



VÝSTRAHA: Pred použitím a okamžite po zasiahnutí nechceného objektu skontrolujte, či rezný kotúč

nevykazuje známky prasklín, deformácie alebo nevyváženia v dôsledku chýbajúcich segmentov. Nepoužívajte poškodený rezný kotúč. Po nainštalovaní a kontrole rezného kotúča sa postavte spolu s okolostojacimi osobami mimo roviny rotujúceho rezného kotúča a nechajte elektrický nástroj bežať pri plnej rýchlosti bez záťaže asi jednu minútu.



VÝSTRAHA: Výrobca rezných kotúčov poskytuje upozornenia a odporúčania na používanie a správnu údržbu rezného kotúča. Tieto upozornenia sú priložené k reznému kotúču. Prečítajte si a dodržiavajte pokyny dodané s príslušným rezným kotúčom.

Poznámka: Používajte iba diamantové kotúče od spoločnosti Husqvarna, ktoré sú vyrobené pre technológiu Cut-n-Break. Kotúče majú integrovanú remenicu a sú schválené pre rezanie voľnou rukou.

Diamantové kotúče



VÝSTRAHA: Nikdy nepoužívajte diamantový kotúč na rezanie plastov. Teplo, ktoré vzniká počas rezania, môže plast roztaviť, a ten by sa mohol prilepiť na kotúč a spôsobiť spätný náraz.



VÝSTRAHA: Diamantové kotúče sa pri používaní výrazne zahrievajú. Výsledkom nesprávneho používania je prehriatie kotúča, čo môže spôsobiť deformáciu a následné poškodenie kotúča alebo nebezpečenstvo poranenia.



VÝSTRAHA: Rezanie kovových materiálov generuje iskrenie, ktoré môže zapríčiniť požiar. Produkt nepoužívajte v blízkosti horľavých materiálov alebo plynov.

Poznámka: Diamantové kotúče sú dostupné v niekoľkých triedach tvrdosti.

Poznámka: Kotúč nabrúste rezaním mäkkého materiálu, napríklad pieskovca alebo tehly.

- Vždy používajte ostrý diamantový kotúč.
- Diamantové kotúče sa môžu otupiť, ak sa používa nesprávny tlak pri rezaní alebo ak sa režu

niektoré materiály, napríklad tvrdý železobetón. Práca s tupým diamantovým kotúčom spôsobuje prehrievanie a nakoniec stratu diamantového segmentu.

- Diamantové rezné kotúče sa skladajú z oceľového jadra so segmentmi, ktoré obsahujú priemyselné diamanty.
- Diamantové kotúče sú ideálne na prácu s murivom, spevneným betónom a inými kompozitnými materiálmi.
- Diamantové kotúče zabezpečuje nižšie náklady na rezanie, menší počet výmeny kotúčov a konštantnú hĺbku rezu.
- Na rezanie kovu by sa mali používať špeciálne kotúče. O výbere správneho výrobku sa poraďte so svojim predajcom.
- Pri práci s diamantovým kotúčom sa uistite, že sa otáča v smere, ktorý označuje šípka na kotúči.

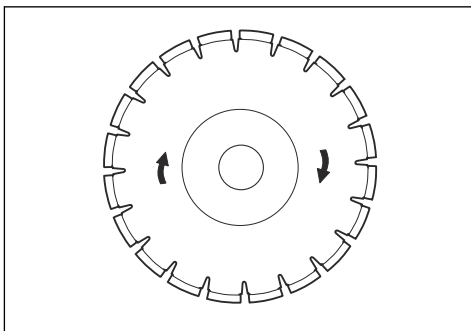

Systém vodného chladenia



VÝSTRAHA: Diamantové kotúče schladte vodou, aby sa príliš nezohriali. Teplo môže deformovať diamantový kotúč, čo môže mať za následok poškodenie výrobku a poranenie obsluhy.

Počas prevádzky vždy používajte vodu, aby sa udržala nízka teplota diamantových kotúčov. Systém vodného chladenia zároveň zvyšuje životnosť diamantových kotúčov a zabraňuje hromadeniu prachu.

Skontrolujte, či prívod vody nie je zapchatý.

Vibrácie rezného kotúča



VAROVANIE: Ak pri používaní produktu vyvíjate príliš veľkú silu, rezný kotúč sa môže veľmi zohriať, ohnúť a spôsobiť vibrácie. Pri používaní výrobku vyvíjate menšiu silu. Ak vibrácie neprestávajú, rezný kotúč vymeňte.

Prevádzka

Úvod



VÝSTRAHA: Pred používaním výrobku si prečítajte kapitolu o bezpečnosti a uistite sa, že rozumiete informáciám, ktoré sa v nej uvádzajú.

Spätný náraz



VÝSTRAHA: Spätné nárazy sú náhle a môžu byť veľmi prudké. Rozbrusovacia píla môže byť rotačným pohybom odhodená vzad smerom na používateľa a spôsobiť vážne alebo dokonca smrteľné zranenie. Je nevyhnutné, aby ste ešte pred použitím produktu porozumeli tomu, čo spôsobuje spätý náraz a ako sa mu vyhnúť.

Spätný náraz je náhly prudký pohyb smerom nahor, ku ktorému môže dôjsť, keď sa kotúč zasekne alebo uviazne v zóne spätného nárazu. Väčšina spätných nárazov je malá a nepredstavuje väčšie nebezpečenstvo. Avšak, spätý náraz môže byť aj veľmi prudký a rotačným pohybom môže odhodiť rozbrusovaciu pílu dozadu smerom na používateľa a spôsobiť vážne alebo dokonca smrteľné zranenie.

Reakčná sila

Pri rezaní je vždy prítomná reakčná sila. Táto sila ťahá produkt opačným smerom, ako je smer otáčania kotúča. Väčšinu času je táto sila nepodstatná. Ak sa kotúč zasekol alebo uviazol, bude reakčná sila veľmi silná a môžete stratiť kontrolu nad rozbrusovacou pilou.

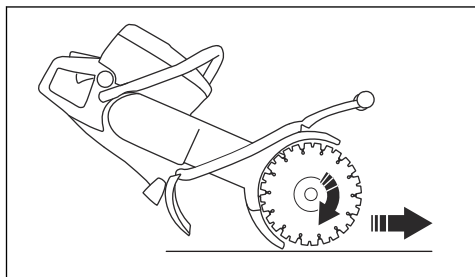

Nikdy nepohybujte výrobkom, keď sa rezné zariadenie otáča. Gyroskopické sily môžu zabrániť zamýšľanému pohybu.

Zóna spätného nárazu

Na rezanie nikdy nepoužívajte zónu spätného nárazu kotúča. Ak sa kotúč zasekol alebo uviazol v zóne spätného nárazu, reakčná sila rotačným pohybom vyhodí rozbrusovaciu pílu dozadu smerom na

používateľa a môže spôsobiť vážne alebo dokonca smrteľné zranenie.

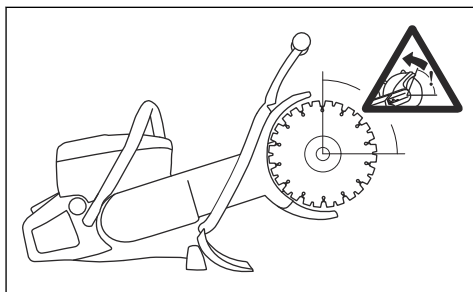

Stúpajúci spätý náraz

Ak sa na rezanie použije zóna spätného nárazu, reakčná sila bude viesť kotúč von z rezu. Nepoužívajte zónu spätného nárazu. Používajte spodný kvadrant kotúča, aby ste predišli stúpajúcemu spätnému nárazu.

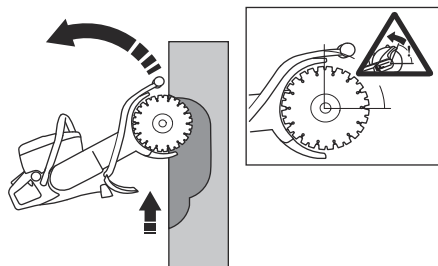

Spätý náraz pri uviaznutí kotúča

Uviaznutie nastane vtedy, keď sa rez uzatvorí a kotúč uviazne. Ak sa kotúč zasekol alebo uviazol, bude reakčná sila veľmi silná a môžete stratiť kontrolu nad rozbrusovacou pilou.

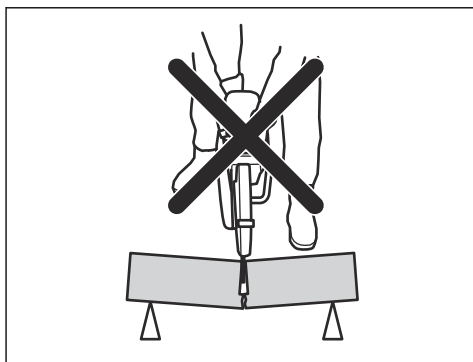

Ak sa kotúč zasekol alebo uviazol v zóne spätného nárazu, reakčná sila rotačným pohybom vyhodí rozbrusovaciu pílu dozadu smerom na používateľa a môže spôsobiť vážne alebo dokonca smrteľné zranenie. Dávajte pozor na potenciálny pohyb obrobku. Ak obrobok nie je pevne podopretý a pri rezaní sa posunie, mohol by zovrieť kotúč a spôsobiť spätný náraz.

Rezanie potrubí



VÝSTRAHA: Ak sa kotúč zasekne v zóne spätného nárazu, vytvorí prudký spätný náraz.

Pri rezaní potrubí treba byť mimoriadne opatrný. Ak potrubie nie je správne podopreté a rez nezostane počas rezania otvorený, kotúč sa môže zaseknúť. Dávajte si mimoriadny pozor pri rezaní potrubia s rozšíreným koncom alebo potrubia vo výkope, ktoré by mohli, ak nie sú dobre podložené, poklesnúť a zovrieť kotúč.

Ak umožníte potrubiu, aby kleslo a uzavrelo rez, zovrie kotúč v zóne spätného nárazu a môže sa vyvinúť prudký spätný náraz. Ak je potrubie riadne podložené, koniec potrubia bude klesať, rez sa bude otvárať a nedôjde k zovretiu kotúča.

1. Potrubie zaistíte, aby sa počas rezania nehýbalo ani neprevalovalo.

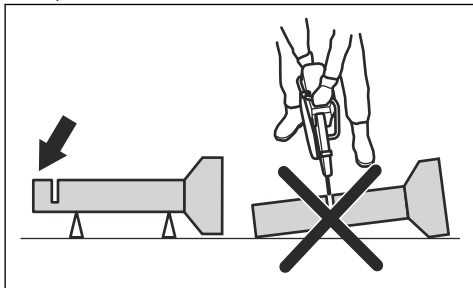

2. Narežte časť „I“ potrubia.

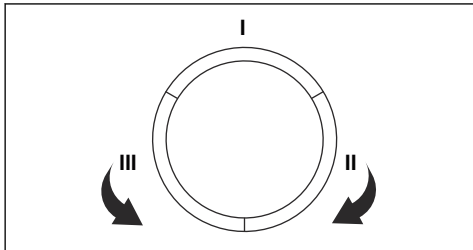

3. Uistite sa, že sa rez otvorí, aby ste zabránili zaseknutiu.

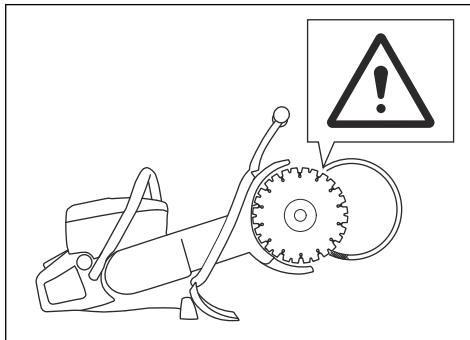

4. Presuňte sa na stranu II a reže od úseku I po dolnú časť potrubia.
5. Presuňte sa na stranu III a odrežte zvyšnú časť potrubia, pričom skončíte dolu.

Predchádzanie spätnému nárazu



VÝSTRAHA: Vyhybajte sa situáciám, pri ktorých dochádza k spätnému nárazu. Pri používaní rozbrusovacej píly zachovajte opatrnosť a dbajte na to, aby sa kotúč nikdy nezasekol v zóne spätného nárazu.



VÝSTRAHA: Pri vkladaní kotúča do existujúceho rezu postupujte opatrne.



VÝSTRAHA: Zabezpečte, aby sa obrobok počas rezania nehýbal.



VÝSTRAHA: Spätný náraz a s ním spojené riziká môžete znížiť iba vy a správne pracovné techniky.

- Obrobok vždy podprite tak, aby rez zostal počas rezania stále otvorený. Keď je rez otvorený, nehrozí žiadny spätný náraz. Ak sa rez zatvorí a spôsobí zaseknutie kotúča, existuje nebezpečenstvo spätného nárazu.

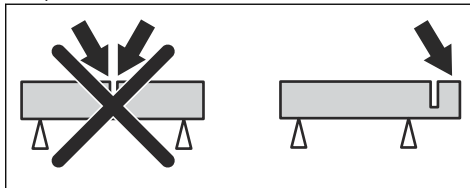

Základné pracovné techniky



VÝSTRAHA: Neťahajte výrobok na jednu stranu. Môže to brániť voľnému pohybu rezného kotúča. Rezný kotúč môže prasknúť a spôsobiť poranenie obsluhujúceho pracovníka alebo osôb v okolí.



VÝSTRAHA: Nepoužívajte bočné strany rezného kotúča na brúsenie. Rezný kotúč môže prasknúť a spôsobiť poranenie obsluhujúceho pracovníka alebo osôb v okolí. Používajte iba rezný okraj.



VÝSTRAHA: Uistite sa, že je rezný kotúč správne nainštalovaný a nejaví známky poškodenia.



VÝSTRAHA: Pred rezaním v existujúcej drážke vytvorenej iným kotúčom sa uistite, že drážka nie je užšia ako kotúč, pretože môže dôjsť k obmedzeniu pohybu v reznej drážke a spätnému nárazu.



VÝSTRAHA: Pri rezaní kovových materiálov sa vytvárajú iskry, ktoré môžu spôsobiť požiar. Produkt nepoužívajte v blízkosti horľavých materiálov alebo plynov.

- Skontrolujte a uistite sa, že na rezanie daného materiálu používate správny rezný kotúč. Pokyny nájdete v časti *Rezné kotúče na strane 99*.
- Nepokúšajte sa rezať azbestové materiály.
- Keď je motor spustený, udržiavajte bezpečnú vzdialenosť od rezného kotúča.
- Po uvoľnení páčky plynu sa rezný kotúč ešte chvíľu otáča. Pred presúvaním alebo odkladaním produktu sa uistite, že sa rezný kotúč zastavil. Ak potrebujete rezný kotúč rýchlo zastaviť, zľahka sa rezným kotúčom dotknite tvrdého povrchu.
- Produkt neprenášajte, keď je zapnutý motor.
- Produkt držte obidvomi rukami. Produkt držte pevne, pričom prstami úplne obopínajte plastové rukoväte s izoláciou. Pravou rukou musíte držať zadnú rukoväť a ľavou rukou prednú rukoväť. Tento typ držania musia používať všetci pracovníci obsluhy. Rozbrusovaciu pilu nepoužívajte len 1 rukou.

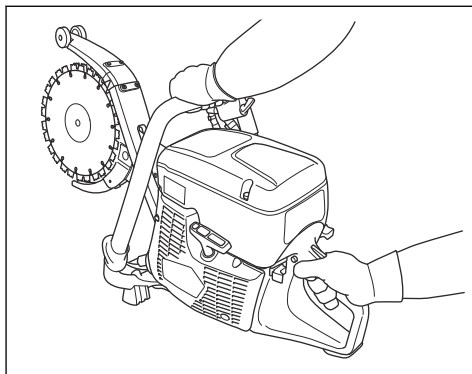

- Vždy stojte paralelne vzhľadom na rezný kotúč. Nestojte lineárne za rezným kotúčom. V prípade spätného nárazu sa rozbrusovacia píla bude pohybovať v rovine rezného kotúča.

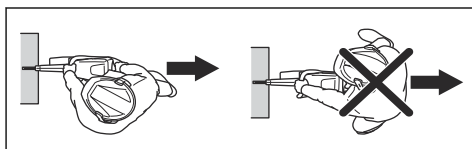

- Nevzdďalujte sa od výrobku, keď je zapnutý motor. Pred ponechaním výrobku bez dozoru vypnite motor a uistite sa, že nehrozí riziko náhodného naštartovania.
- Pomocou nastavovacej rukoväte krytu rezného kotúča zarovnajte zadnú časť krytu s obrobkom. Rozstrekovaná kvapalina a iskry z rezaného materiálu sa zachytávajú v kryte a odvádzajú preč od obsluhy. Pri prevádzke produktu musia byť vždy nainštalované kryty rezného zariadenia.
- Na rezanie nepoužívajte zónu spätného nárazu kotúča. Pokyny nájdete v časti *Zóna spätného nárazu na strane 101*.
- Nezačínajte prácu s výrobkom, ak pracovná oblasť nie je prázdna a ak nemáte pevný postoj.
- Nerezte nad úrovňou ramien.

- Nepoužívajte výrobok z rebríka. Ak máte rezať nad výškou ramien, pomôžte si plošinou alebo lešením. Nenaťahujte sa príliš ďaleko.

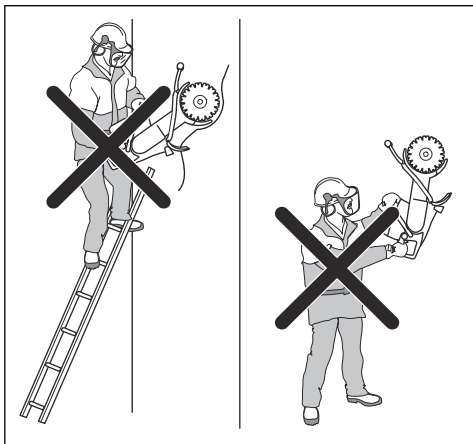

- Stojte v pohodlnej vzdialenosti od obrobku.
- Uistite sa, že pri spúšťaní motora sa môže rezný kotúč voľne pohybovať.
- Rezný kotúč používajte s miernym prítlakom pri vysokých otáčkach (plný plyn). Udržiavajte maximálne otáčky, kým nie je rez dokončený.
- Nechajte pracovať výrobok. Pri rezaní nevyvíjajte na rezný kotúč tlak.
- Posúvajte výrobok nadol v jednej línii s kotúčom. Tlak zo strany môže poškodiť kotúč a spôsobiť veľmi nebezpečnú situáciu.

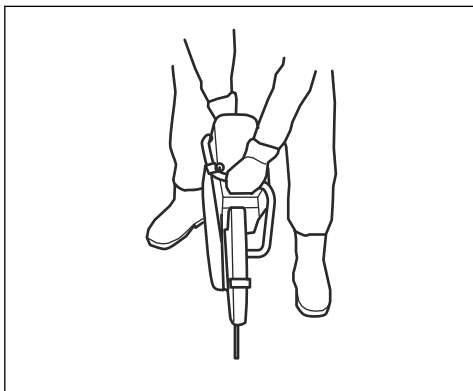

- Pohybuje výrobkom pomaly dopredu a dozadu, aby ste vytvorili malú kontaktnú plochu medzi kotúčom a rezaným materiálom. Znížite tak teplotu kotúča a zabezpečíte efektívne rezanie.
- Vždy reže z hornej časti obrobku (A). Vyberte rezačku a pomocou páčidla odstráňte materiál, ktorý zostal medzi rezmi (B).

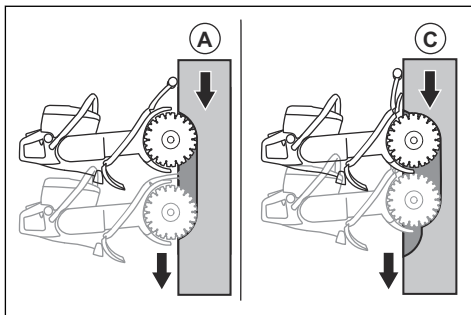

- Postupujte podľa toho istého rezu, ale hlbšie (C) a zopakujte prácu s páčidlom.

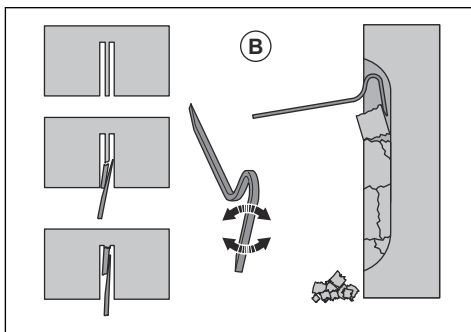

- Opakujte tento postup, kým nedosiahnete potrebný prerez v obrobku (D, E).

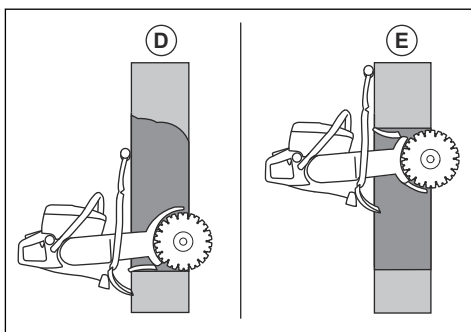

- Kryty kotúča sú vyrobené tak, aby sa ľahko prispôbili hĺbke, v ktorej sa rozbrusovacia píla pohybuje.

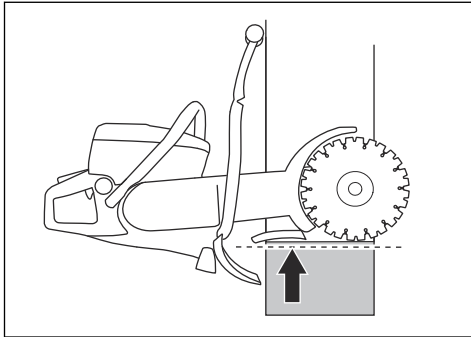

Palivo

Tento výrobok má dvojtaktný motor.



VAROVANIE: Nesprávny typ paliva môže poškodiť motor. Používajte zmes benzínu a dvojtaktného oleja.

Dvojtaktný olej

- Na dosiahnutie najlepších výsledkov používajte dvojtaktný olej HUSQVARNA.
- Ak nemáte k dispozícii dvojtaktný olej HUSQVARNA, môžete použiť iný dvojtaktný olej vysokej kvality, ktorý je určený pre vzduchom chladené motory. S výberom správneho oleja vám poradí váš servisný predajca.



VAROVANIE: Nepoužívajte olej pre dvojtaktné motory určený pre vodu chladené motory, niekedy označovaný aj ako olej pre lodné motory. Nepoužívajte oleje určené pre štvrtaktné motory.

Namiešané palivo

- Na dosiahnutie najlepšieho výkonu a maximalizáciu životnosti motora použite namiešané alkylátové palivo HUSQVARNA. Toto palivo obsahuje v porovnaní s bežným palivom menej škodlivých látok, čo znižuje objem škodlivých výfukových plynov. Množstvo zvyškov po spaľovaní je pri tomto palive nižšie, čo udržuje komponenty motora čistejšie.

Vytvorenie zmesi benzínu a oleja pre dvojtaktné motory

Benzín, liter	Olej pre dvojtaktné motory, liter
	2 % (1:50)
5	0,10
10	0,20

Benzín, liter	Olej pre dvojtaktné motory, liter
15	0,30
20	0,40

Doplňanie paliva



VAROVANIE: Nepoužívajte benzín s oktánovým číslom menším než 90 RON (87 AKI). Spôsobí to poškodenie výrobku.



VAROVANIE: Nepoužívajte benzín s vyššou než 10 % koncentráciou etanolu (E10). Spôsobí to poškodenie výrobku.

Poznámka: V niektorých prípadoch je potrebné nastavenie karburátora pri zmene typu paliva.

- Ak výrobok často používate na dlhodobé práce pri vysokých otáčkach, odporúčame používať vysokooktánový benzín.
1. Pomalým otvorením veka palivovej nádrže uvoľníte tlak.
 2. S použitím kanistra opatrne doplňte palivo. Ak sa palivo vyleje, pomocou handričky ho utrite a zvyšné palivo nechajte vyschnúť.
 3. Vyčistite priestor okolo veka palivovej nádrže.
 4. Veko palivovej nádrže pevne utiahnite. Ak nie je veko palivovej nádrže pevne utiahnuté, existuje riziko vzniku požiaru.
 5. Pred spustením premiestnite výrobok minimálne 3 m od miesta, na ktorom ste doplňali palivo do nádrže.

Spustenie výrobku so studeným motorom



VÝSTRAHA: Skontrolujte, či sa rezný kotúč môže voľne otáčať. Keď sa motor spustí, kotúč sa začne otáčať.

1. Presvedčite sa, či je vypínač STOP nastavený v ľavej polohe.

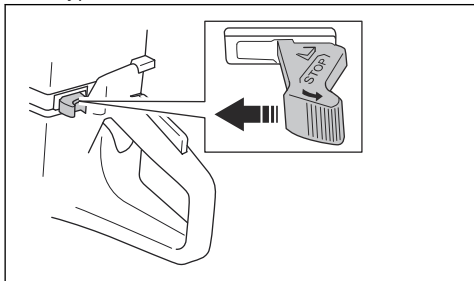

2. Úplne vytiahnite ovládanie sýtiča na nastavenie plynu na štartovaciu polohu.

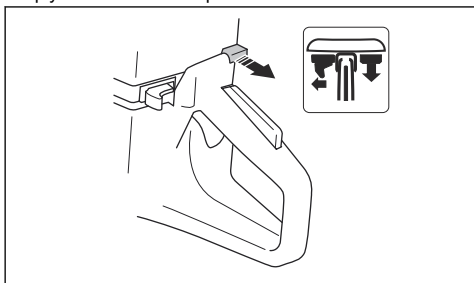

3. Stlačením dekompresného ventilu znížte tlak vo valci. Ventil sa automaticky vráti do počiatočnej polohy, keď sa výrobok naštartuje.

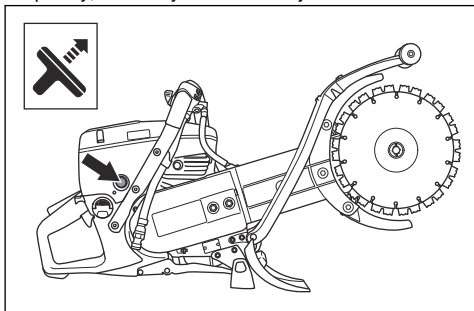

4. Balónik pumpy stlačte 6-krát, kým sa úplne nenaplní palivom.

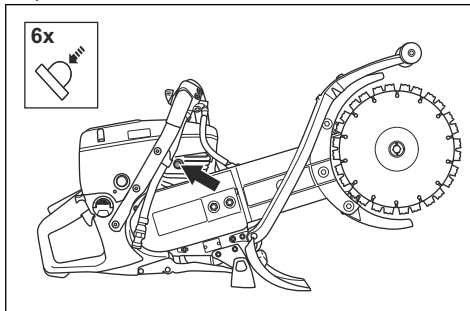

5. Prednú rukoväť držte ľavou rukou.
6. Pravú nohu položte na nižšiu časť zadnej rukoväti, čím pritlačíte výrobok k zemi.



VÝSTRAHA: Štartovacie lanko si neovíjajte okolo ruky.

7. Pomaly ťahajte pravou rukou štartovacie lanko, kým nepocítite odpor, keď sa západky štartéra začnú zachytávať. Potom potiahnite súvisle a rýchlo.

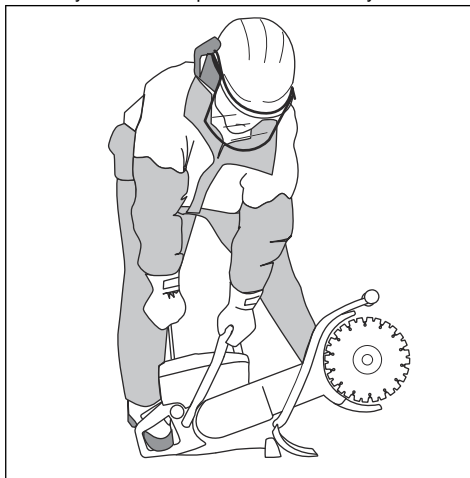

VAROVANIE: Lanko štartéra nevyťahujte naplno a nepúšťajte držadlo lanka štartéra pri vytiahnutí lanka. Mohlo by to viesť k poškodeniu výrobku.

8. Keď sa motor rozbehne, zatlačte ovládanie sýtiča. Keď je sýtič vytiahnutý, motor sa po niekoľkých sekundách zastaví. Ak sa motor zastaví, znovu potiahnite rukoväť štartovacieho lanka.

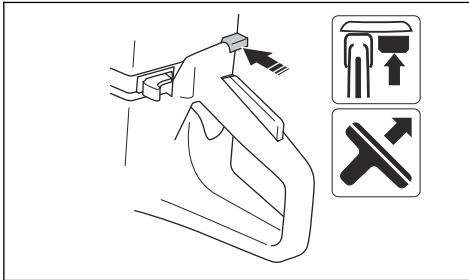

9. Zatlačte na páčku plynu tak, aby ste vyradili štartovací plyn a nastavili výrobok na volnoběžné otáčky.

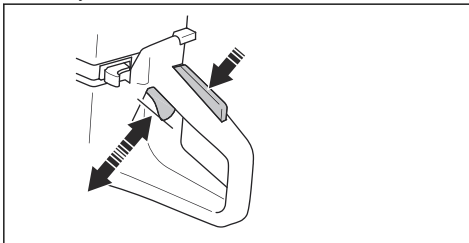

Spustenie výrobku so zahriatym motorom



VÝSTRAHA: Skontrolujte, či sa rezný kotúč môže voľne otáčať. Keď sa motor spustí, kotúč sa začne otáčať.

1. Presvedčte sa, či je vypínač STOP nastavený v ľavej polohe.

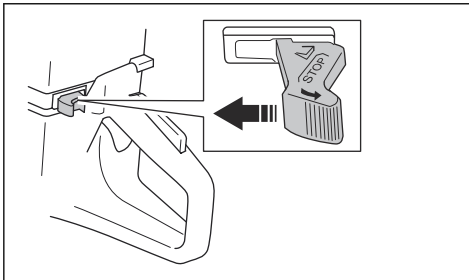

2. Úplne vytiahnite ovládanie sýtiča na nastavenie plynu na štartovaciu polohu.

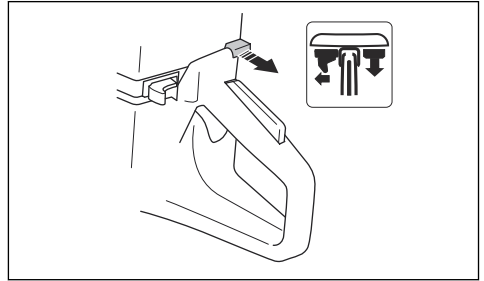

3. Stlačením dekompresného ventilu znížte tlak vo valci. Ventil sa automaticky vráti do počiatočnej polohy, keď sa výrobok naštartuje.

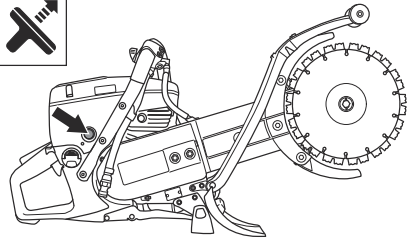

4. Zatlačením ovládania sýtiča vypnete sýtič. Plyn ostane nastavený v štartovacej polohe.

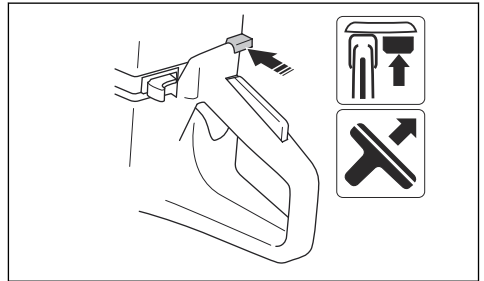

5. Prednú rukoväť držte ľavou rukou.
6. Pravú nohu položte na nižšiu časť zadnej rukoväti, čím pritiačíte výrobok k zemi.



VÝSTRAHA: Štartovacie lanko si neovíjajte okolo ruky.

7. Pomaly ťahajte štartovacie lanko, kým nepocítite odpor, keď sa západky štartéra začnú zachytávať. Potom potiahnite súvisle a rýchlo.

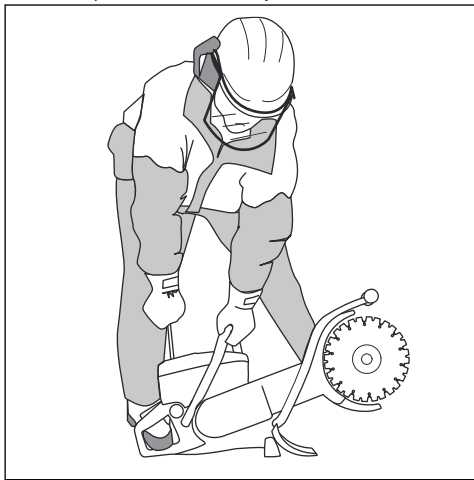

VAROVANIE: Lanko štartéra nevyťahujte naplno a nepúšťajte držadlo lanka štartéra pri vytiahnutí lanka. Mohlo by to viesť k poškodeniu výrobku.

8. Zatláčte na páčku plynu tak, aby ste vyradili štartovací plyn a nastavili výrobok na voľnobežné otáčky.

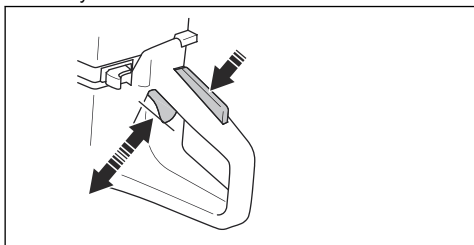

Vypnutie výrobku



VÝSTRAHA: Po zastavení motora sa rezný kotúč ešte chvíľu otáča. Uistite sa, že sa rezný kotúč môže voľne otáčať, kým sa úplne nezastaví. Ak potrebujete rezný kotúč rýchlo zastaviť, zľahka sa rezným kotúčom dotknite tvrdého povrchu. Hrozí nebezpečenstvo vážneho poranenia.

- Motor môžete zastaviť posunutím vypínača STOP doprava.

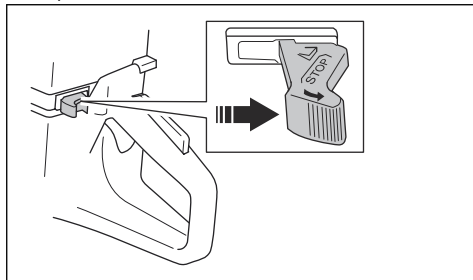

Údržba

Úvod



VÝSTRAHA: Pred údržbou výrobku si prečítajte kapitolu o bezpečnosti a uistite sa, že rozumiete informáciám, ktoré sú v nej uvedené.

Údržba a opravné práce na výrobku si vyžadujú špeciálne školenie. Garantujeme dostupnosť profesionálnych opráv a servisu. Ak váš predajca nie

je servisný zástupca, kontaktujte predajcu, ktorý vám poskytne informácie o najbližšom servisnom zástupcovi.

O náhradných dieloch sa poraďte s predajcom spoločnosti HUSQVARNA alebo servisným zástupcom.

Plán údržby

Plán údržby znázorňuje nevyhnutnú údržbu výrobku. Intervaly sú vypočítané na základe každodenného používania výrobku.

	Denne	Týždenne	Mesačne	Ročne
Čistenie	Vonkajšie čistenie		Zapaľovacia sviečka	
	Nasávanie studeného vzduchu		Palivová nádrž	
Funkčná kontrola	Celková kontrola	Systém na tlmenie vibrácií*	Palivový systém	
	Únik paliva	Tlmič výfuku*	Vzduchový filter	
	Systém dodávky vody	Hnací remeň	Spojka	
	Poistná páčka plynu*	Karburátor		
	Vypínač*	Kryt štartéra		
	Kryt kotúča a kryt rozprašovača*			
	Rezný kotúč**			
Nahradiť				Palivový filter
* Pozrite si časť <i>Bezpečnostné zariadenia na výrobku na strane 97.</i>				
** Pozrite si časť <i>Rezné kotúče na strane 99.</i>				

Čistenie vonkajších povrchov

- Každý deň po prevádzke opláchnite vonkajšie povrchy výrobku čistou vodou. V prípade potreby použite kefu.

Čistenie nasávania vzduchu



VAROVANIE: Znečistenie alebo upchatie nasávania vzduchu spôsobuje vysokú teplotu výrobku. Môže tak dôjsť k poškodeniu piesta alebo valca.

- V prípade potreby vyčistite nasávanie vzduchu.

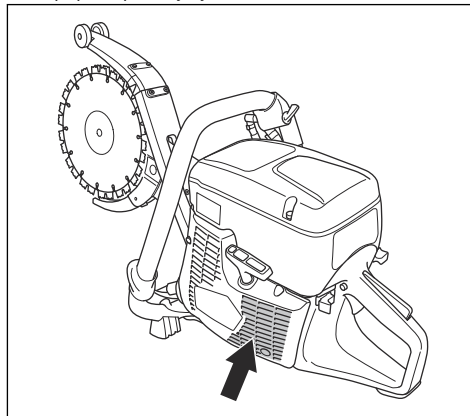

- Pomocou kefy odstráňte prekážky, špinu a prach.

Výmena rezných kotúčov



VÝSTRAHA: Uistite sa, že motor je vypnutý a vypínač je v polohe STOP.



VÝSTRAHA: Pri výmene kotúčov vždy používajte ochranné rukavice.



VAROVANIE: Keď vymieňate kotúče, vždy vymeňte súpravu skrutiek

Kotúče majú integrované polovice remenice a musia sa vymieňať vo dvojiciach.

1. Otočte matice na lište o 1 otáčku proti smeru hodinových ručičiek.

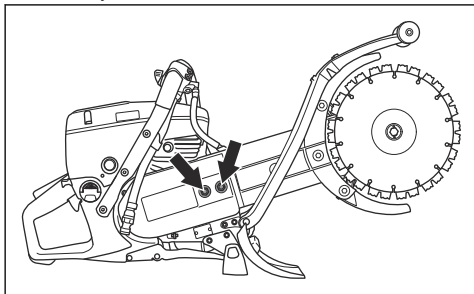

2. Vyskrutkujte napínač remeňa o niekoľko otáčok proti smeru hodinových ručičiek.

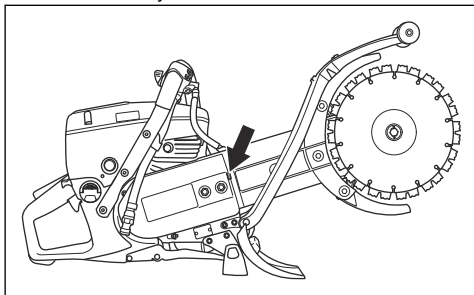

3. Odmontujte kotúče povolením centrálnej matice.

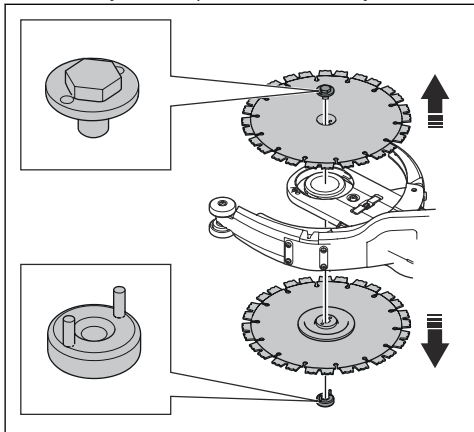

4. Umiestnite nové kotúče na obe strany ramena. Nasuňte čapy matice cez kotúče a podložku skrutky.

5. Počas utiahovania skrutky kotúča ručne otáčajte kotúče. Skrutku kotúča dotiahnite momentom 15 Nm.

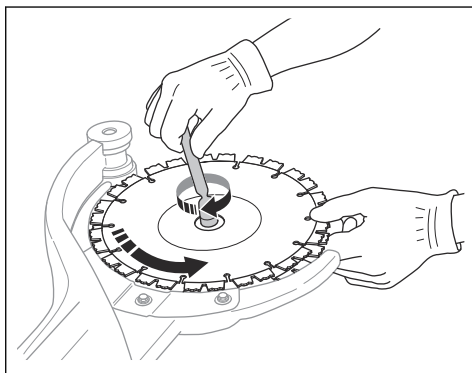

Poznámka: Uistite sa, že sa kotúče otáčajú, keď sa matica utahuje. Týmto spôsobom sa zabezpečí, že remeň nebude upnutý medzi integrovanými polovicami hnacieho remeňa.

6. Uťahnite hnací remeň. Pozrite si časť *Nastavenie napnutia hnacieho remeňa na strane 112*.

Kontrola zapalovacej sviečky



VAROVANIE: Vždy používajte odporúčaný typ zapalovacej sviečky. Použitie nesprávnej zapalovacej sviečky môže vážne poškodiť piest a valec. Odporúčanú zapalovaciu sviečku nájdete v časti *Technické údaje na strane 119*.

- Zapalovaciu sviečku skontrolujte v prípade, že má výrobok nízky výkon, ak ho nemožno ľahko naštartovať alebo ak beží neuspokojivo na voľnoběžné otáčky.
- Skontrolujte, či nie je poškodený kryt zapalovacej sviečky a kábel zapalovania.
- Ak chcete znížiť riziko prítomnosti neželaného materiálu na elektródach zapalovacej sviečky, postupujte takto:
 - a) Uistite sa, že voľnoběžné otáčky sú správne nastavené.
 - b) Uistite sa, že používate správnu zmes paliva.
 - c) Uistite sa, že je čistý vzduchový filter.

- Ak je zapalovacia sviečka špinavá, očistite ju a skontrolujte, či je medzera medzi elektródami 0,5 mm.

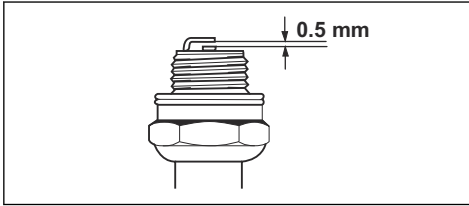

- V prípade potreby vymeňte zapalovaciu sviečku.

Vykonanie všeobecnej kontroly

- Uistite sa, že sú dotiahnuté všetky matice aj skrutky na výrobku.

Výmena hnacieho remeňa



VÝSTRAHA: Výrobok neštartujte, keď sú remenica a spojka vybraté.



VÝSTRAHA: Výrobok neštartujte bez nainštalovaného rezného ramena alebo reznej hlavy.

1. Uvoľníte napnutie remeňa. Pozrite si časť *Nastavenie napnutia hnacieho remeňa na strane 112.*
2. Odstráňte kotúče. Pozrite si časť *Výmena rezných kotúčov na strane 109.*
3. Odstráňte kryt.

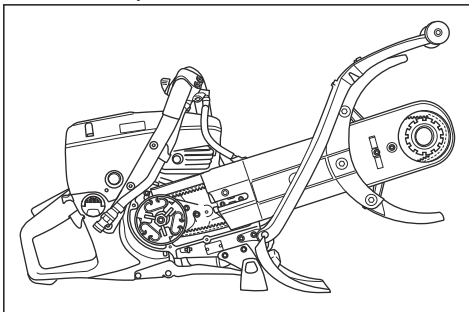

4. Odstráňte hnací remeň z prednej časti rezného ramena.

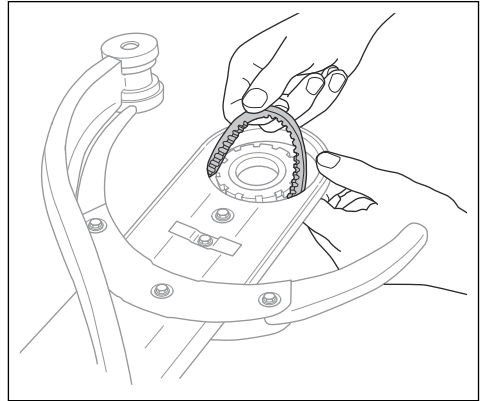

5. Uvoľníte hadicu na vodu (A). Posuňte lištu dozadu a odstráňte hnací remeň.

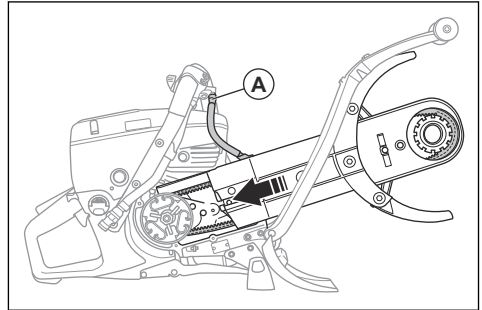

6. Vyberte rezné rameno vytiahnutím priamo von z výrobku.

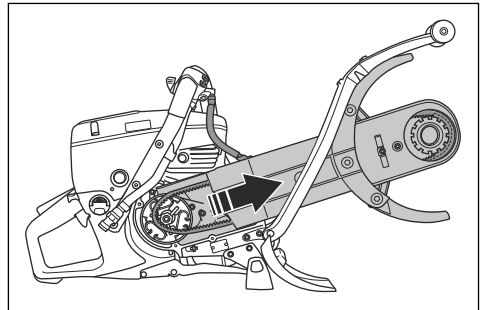

7. Povoľte 6 skrutiek upevňujúcich kryt remeňa na reznom ramene.

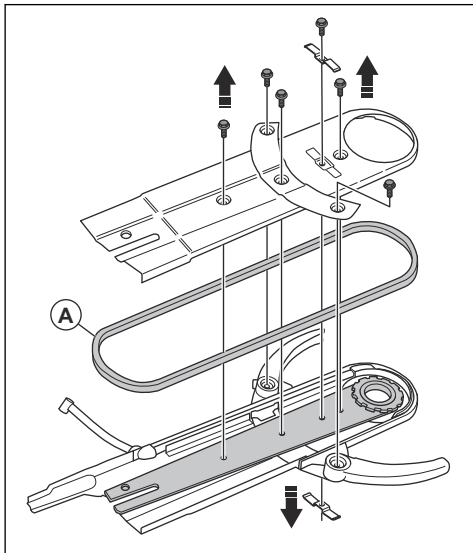

8. Odstráňte hnací remeň a nainštalujte nový.
9. Nainštalujte rezné rameno s krytom kotúča.

Poznámka: Uistite sa, že otvory pre skrutky na lište sú zarovnané s otvormi na kryte remeňa.

10. Uťahnite hnací remeň. Pozrite si časť *Nastavenie napnutia hnacieho remeňa na strane 112*.
11. Nainštalujte obmedzovače pohybu (A).

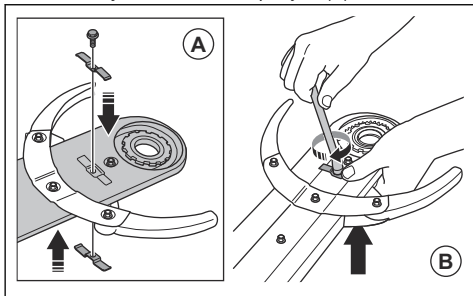

12. Namontujte nože. Pozrite si časť *Výmena rezných kotúčov na strane 109*.

Nastavenie napnutia hnacieho remeňa

Poznámka: Po použití 1 alebo 2 palivových nádrží upravte napnutie nového hnacieho remeňa.

1. Uvoľnite matice na lište o 1 otáčku proti smeru hodinových ručičiek.

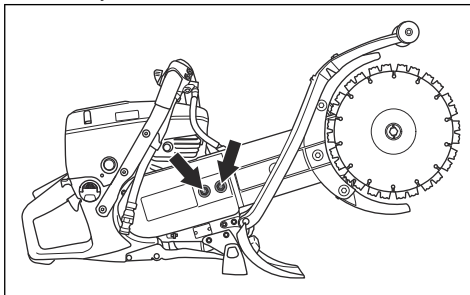

2. Otočte napínač remeňa v smere hodinových ručičiek a 1 prstom skontrolujte nastavenie hnacieho remeňa.

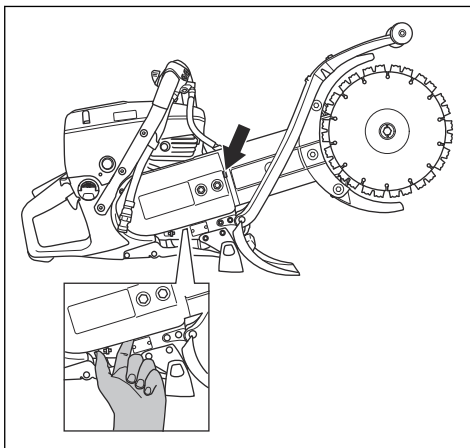

Správne nastavený hnací remeň by sa mal dať pohnúť približne o 5 mm.

Kryt štartéra



VÝSTRAHA: Pri výmene vratnej pružiny alebo štartovacieho lanka vždy zachovajte opatnosť a používajte chrániče očí. Keď je vratná pružina navinutá v kryte štartéra, je napnutá. Vratná pružina sa môže vymrštiť a spôsobiť poranenie.

Demontáž krytu štartéra.

1. Uvoľníte 4 skrutky na kryte štartéra.

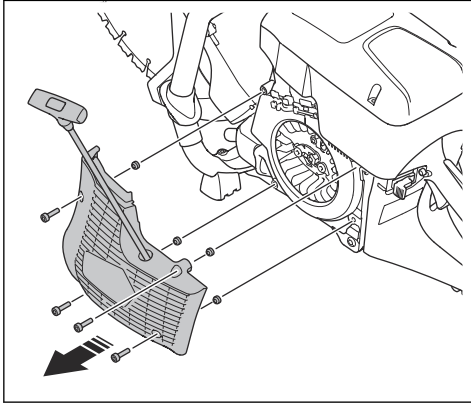

2. Odstráňte kryt štartéra.

Výmena poškodeného štartovacieho lanka

1. Vytiahnite štartovacie lanko približne o 30 cm.

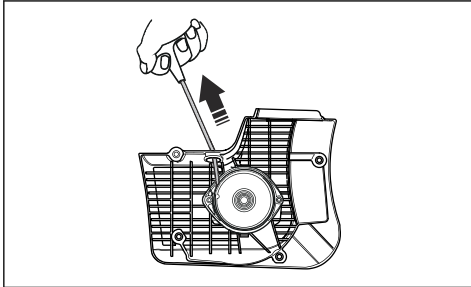

2. Palcom pridržíte kladku štartovacieho lanka (A).

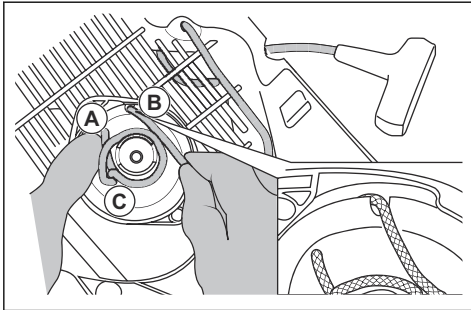

3. Vložíte štartovacie lanko do zárezu (B) v štartovacej kladke.
4. Obtočíte štartovacie lanko okolo kovovej objímky (C).

5. Nechajte štartovaciu kladku pomaly sa otáčať a navinúť štartovacie lanko na kovovú objímku.

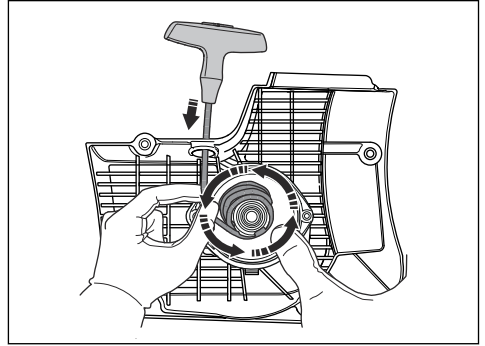

6. Odstráňte štartovacie lanko z kovovej objímky.

7. Odstráňte kryt na držadle štartovacieho lanka (A).

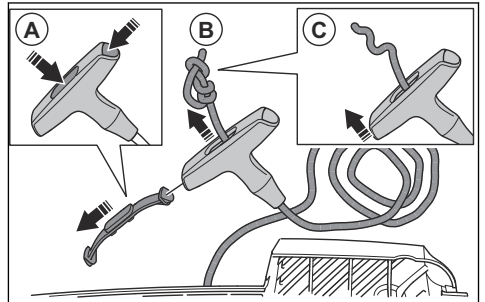

8. Pretiahnite štartovacie lanko nahor cez držadlo (B).

9. Uvoľníte uzol (C).

10. Odstráňte štartovacie lanko.

11. Skontrolujte, či je vratná pružina čistá a nepoškodená.

12. Vložte nové štartovacie lanko (A) do otvoru v kryte štartéra.

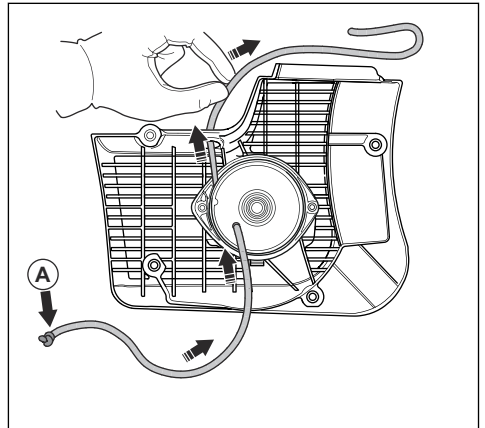

13. Pretiahnite štartovacie lanko cez držadlo štartovacieho lanka a na konci štartovacieho lanka vytvorte uzol (A).

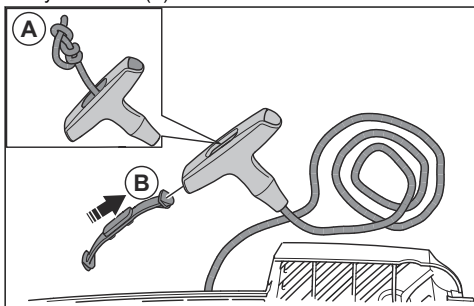

14. Pripevnite kryt na držadlo štartovacieho lanka (B).

15. Nastavte napnutie vratnej pružiny. Pozrite si časť *Nastavenie napnutia vratnej pružiny na strane 114.*

Nastavenie napnutia vratnej pružiny

1. Vytiahnite štartovacie lanko.

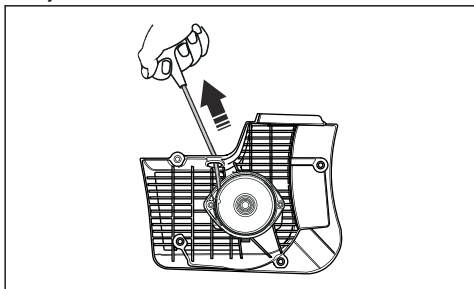

2. Palcom pridržiňte kladku štartovacieho lanka (A).

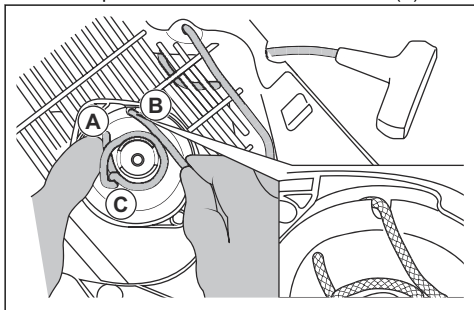

3. Vložte štartovacie lanko do zárezu (B) a oviňte ho okolo kovovej objímky (C).

4. Vytiahnite štartovacie lanko (A).

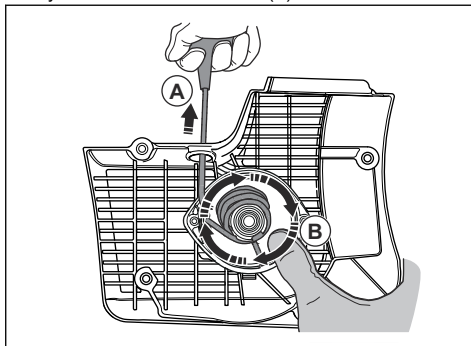

5. Položte palec na štartovaciu kladku (B), aby ste udržali štartovacie lanko vytažené.

6. Uvoľnite štartovacie lanko zo zárezu.

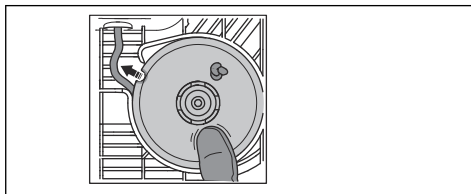

7. Dajte preč palec, aby ste uvoľnili štartovaciu kladku (A), a nechajte štartovacie lanko (B) navinúť na kladku.

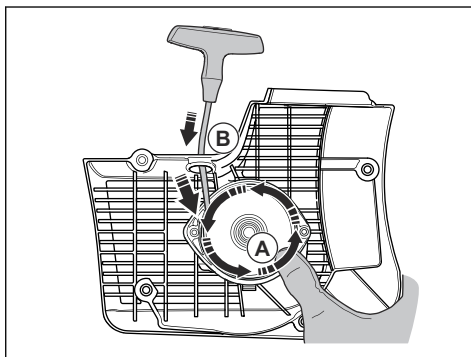

8. Úplne vytiahnite štartovacie lanko, aby ste skontrolovali, či vratná pružina nie je v koncovej polohe. Uistite sa, že štartovacia kladka sa môže otočiť o polovicu otáčky alebo viac, kým vratná pružina nezastaví jej pohyb.

Odstránenie zostavy pružiny



VÝSTRAHA: Pri odnímaní zostavy pružiny vždy používajte chrániče očí. Existuje tu nebezpečenstvo poranenia očí, najmä v prípade prasknutia pružiny.

1. Odskrutkujte 2 skrutky na zostave pružiny.

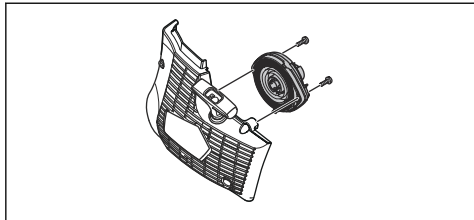

2. Skrutkovačom zatlačte 2 podpery na západkových zámkoch.

Čistenie zostavy pružiny



VAROVANIE: Pružinu nevyberajte zo zostavy.

1. Pružinu vyčistíte pomocou stlačeného vzduchu.
2. Na pružinu naneste ľahký olej.

Pripevnenie zostavy pružiny

- Pri montáži postupujte v opačnom poradí postupu *Odstánenie zostavy pružiny na strane 114.*

Inštalácia krytu štartéra



VAROVANIE: Západky štartéra sa musia dostať do správnej polohy vzhľadom na objímku štartovacej kladky.

1. Priložte kryt štartéra k výrobku.
2. Vyťahnite a pomaly uvoľnite štartovacie lanko, kým štartovacia kladka nezapadne do západiek štartéra.

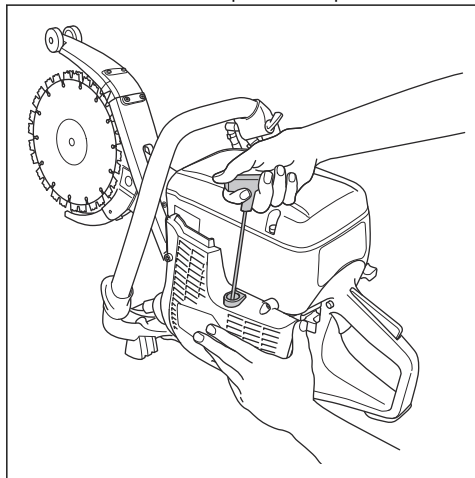

3. Uťahnite 4 skrutky na kryte štartéra.

Kontrola karburátora

Poznámka: Karburátor obsahuje pevné ihly, ktoré zabezpečujú, aby výrobok vždy dostával správnu zmes paliva a vzduchu.

1. Skontrolujte vzduchový filter. Pozrite si časť *Kontrola vzduchového filtra na strane 116*
2. V prípade potreby vymeňte vzduchový filter.
3. Ak naďalej dochádza k zníženiu výkonu alebo otáčok motora, obráťte sa na servisného predajcu HUSQVARNA.

Kontrola palivového systému

1. Skontrolujte, či uzáver palivovej nádrže a jeho tesnenie nie sú poškodené.
2. Skontrolujte palivovú hadicu. Ak je palivová hadica poškodená, vymeňte ju.

Nastavenie voľnobežných otáčok



VÝSTRAHA: Ak sa rezný kotúč otáča pri voľnobežných otáčkach, obráťte sa na servisného predajcu. Nepoužívajte výrobok, kým nie sú správne nastavené voľnobežné otáčky alebo nie je vykonaná príslušná oprava.

Poznámka: Informácie o odporúčaných voľnobežných otáčkach nájdete v časti *Technické údaje na strane 119.*

1. Naštartujte motor.
2. Skontrolujte voľnobežné otáčky. Pri správnom nastavení karburátora sa rezný kotúč zastaví pri behu motora na voľnobežné otáčky.
3. Pomocou skrutky T (A) nastavte voľnobežné otáčky.

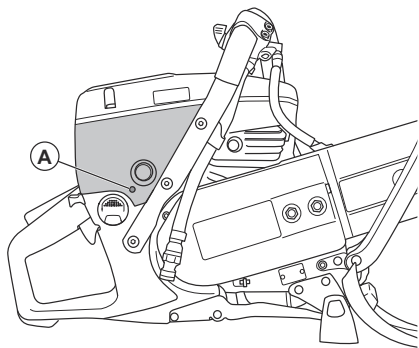

- a) Otáčajte skrutku v smere hodinových ručičiek, až kým sa kotúč nezačne otáčať.
- b) Otáčajte skrutku proti smeru hodinových ručičiek, až kým sa kotúč neprestane otáčať.

Palivový filter

Palivový filter je nainštalovaný v palivovej nádrži. Palivový filter zabraňuje znečisteniu palivovej nádrže, keď je naplnená. Palivový filter je potrebné vymeniť raz ročne alebo častejšie, ak je upchatý.



VAROVANIE: Palivový filter nečistite.

Kontrola vzduchového filtra

Poznámka: Vzduchový filter kontrolujte len pri znížení výkonu motora.



VAROVANIE: Pri odstraňovaní vzduchového filtra postupujte opatrne. Častice, ktoré padnú do vstupného otvoru karburátora, môžu viesť k poškodeniu.



VÝSTRAHA: Pri výmene vzduchového filtra používajte schválenú ochranu dýchacích ciest. Prach vo vzduchovom filtri ohrozuje vaše zdravie. Použitý vzduchový filter zlikvidujte náležitým spôsobom.

1. Uvoľnite 3 skrutky na kryte vzduchového filtra.

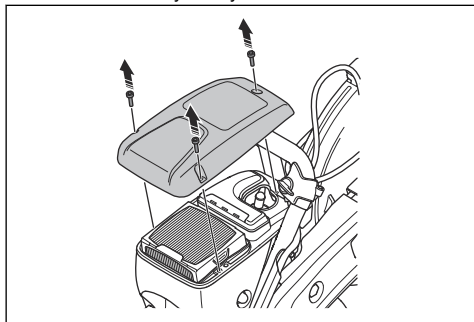

2. Odstráňte kryt vzduchového filtra.

3. Ak je to potrebné, skontrolujte vzduchový filter a vymeňte ho.

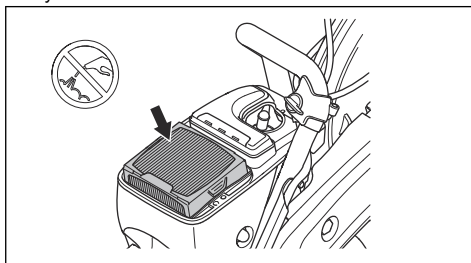

VAROVANIE: Vzduchový filter nečistite ani naň nefúkajte stlačený vzduch. Vzduchový filter to poškodí.

4. Ak je vzduchový filter poškodený, vymeňte ho.
 - a) Vyberte vzduchový filter.

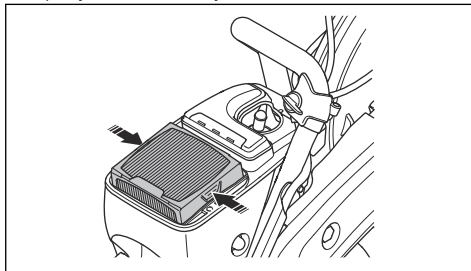

- b) Nainštalujte nový vzduchový filter.

5. Nasadte kryt vzduchového filtra a dotiahnite 3 skrutky.

Kontrola systému prívodu vody

1. Skontrolujte dýzy na kryte kotúča a uistite sa, že nie sú upchaté.
2. V prípade potreby ho vyčistite.
3. Skontrolujte filter na vodnej prípojke. Uistite sa, že nie je upchatý.
4. V prípade potreby ho vyčistite.

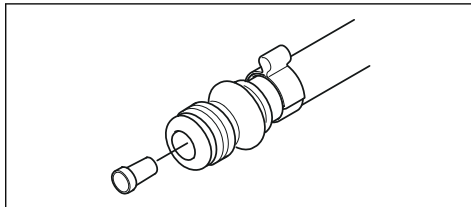

5. Skontrolujte hadice a uistite sa, že nie sú poškodené.

Riešenie problémov

Problém	Prčina	Možné riešenia
Výrobok sa nedá spustiť.	Postup spustenia sa vykonáva nesprávne.	Pozrite si časti <i>Spustenie výrobku so studeným motorom na strane 105</i> a <i>Spustenie výrobku so zahriatym motorom na strane 107</i> .
	Vypínač v polohe napravo (STOP).	Presvedčte sa, či je vypínač (STOP) nastavený v ľavej polohe.
	V palivovej nádrži nie je palivo.	Doplňte palivo.
	Zapaľovacia sviečka je poškodená.	Vymeňte zapaľovaciu sviečku.
	Spojka je poškodená.	Obráťte sa na servisného zástupcu.
Rezný kotúč sa otáča pri voľnobehu.	Voľnobežné otáčky sú príliš vysoké.	Upravte voľnobežné otáčky.
	Spojka je poškodená.	Obráťte sa na servisného zástupcu.
Rezný kotúč sa neotáča, keď používateľ pridá plyn.	Remeň je príliš voľný alebo poškodený.	Uťahnite remeň alebo ho vymeňte za nový.
	Spojka je poškodená.	Obráťte sa na servisného zástupcu.
	Rezný kotúč je nesprávne nainštalovaný.	Skontrolujte, či je rezný kotúč správne nainštalovaný.
Výrobok nemá výkon, keď sa používateľ pokúsi pridať plyn.	Vzduchový filter je upchatý.	Skontrolujte vzduchový filter. V prípade potreby ho vymeňte.
	Palivový filter je upchatý.	Vymeňte palivový filter.
	Prietok palivovej nádrže je zablokovaný.	Obráťte sa na servisného zástupcu.
Úrovne vibrácií sú príliš vysoké.	Rezný kotúč je nesprávne nainštalovaný.	Skontrolujte, či je rezný kotúč správne namontovaný a nie je poškodený. Pozrite si časť <i>Výmena rezných kotúčov na strane 109</i> .
	Rezný kotúč je poškodený.	Vymeňte rezný kotúč a skontrolujte, či nie je poškodený.
	Antivibračný prvok je poškodený.	Obráťte sa na servisného zástupcu.
Teplota výrobku je príliš vysoká.	Nasávanie vzduchu alebo príruby valca sú zablokované.	Vyčistite nasávanie vzduchu a príruby valca.
	Hnací remeň nie je dostatočne napnutý.	Skontrolujte remeň. Nastavte napnutie.
	Spojka je poškodená.	Vždy reže pri plnom plyne.
Skontrolujte spojku. Obráťte sa na servisného zástupcu.		
Dochádza k zníženiu výkonu alebo otáčok motora.	Vzduchový filter je upchatý.	Skontrolujte vzduchový filter. Pozrite si časť <i>Kontrola vzduchového filtra na strane 116</i> .

Problém	Príčina	Možné riešenia
Počas prevádzky je veľa prachu. Vo vzduchu je vidno prach.	Prívod vody alebo tlak vody nie sú dostatočné.	Skontrolujte prívod vody do výrobku. Pozrite si časť <i>Kontrola systému prívodu vody na strane 116.</i>

Preprava, skladovanie a likvidácia

Preprava a uskladnenie

- Počas prepravy výrobok bezpečne upevnite, aby ste zabránili poškodeniu alebo nehodám.
- Pred prepravou alebo uskladnením produktu odstráňte rezný kotúč.
- Výrobok skladujte v uzamknutom priestore mimo dosahu detí a neoprávnených osôb.
- Rezné kotúče uskladňujte na suchom mieste, kde nemrzne.
- Pred montážou skontrolujte všetky nové a použité kotúče kvôli možným poškodeniam v dôsledku prepravy alebo uskladnenia.
- Pred uskladnením výrobok vyčistite a vykonajte údržbu. Pozrite si časť *Údržba na strane 108.*
- Pred dlhodobým uskladnením odstráňte palivo z palivovej nádrže.

Likvidácia

- Dodržiavajte miestne požiadavky v oblasti recyklácie a platné predpisy.
- Všetky chemikálie, ako napr. olej alebo palivo, zlikvidujte v servisnom stredisku alebo v príslušnom zariadení na likvidáciu.
- Keď už výrobok nepoužívate, pošlite ho predajcovi spoločnosti HUSQVARNA alebo ho zlikvidujte v recyklačnom zariadení.

Technické údaje

Technické údaje

Motor	
Objem valca, cm ³	74
Vŕtanie valca, mm.	51
Dĺžka posunu, mm.	36
Voľnobežné otáčky, ot./min	2700
Úplne otvorený plyn, bez záťaže, ot./min	9300 (+/- 100)
Výkon, kW / ot./min	3,7/9000 / 5,0/9000
Systém zapalovania	
Výrobca zapalovacieho systému	SEM
Typ zapalovacieho systému	CD
Zapalovacia sviečka	NGK BPMR 7A
Medzera medzi elektródami, mm.	0,5
Systém paliva a mazania	
Výrobca karburátora	Zama
Typ karburátora	C3
Objem palivovej nádrže	0,9
Chladenie vodou	
Odporúčaný tlak vody, bar	0,5 – 10
Hmotnosť	
Rozbrusovacia píla bez paliva (okrem rezného kotúča), kg	9,6
Rozbrusovacia píla bez paliva (vrátane rezného kotúča), kg	11,1
Emisie hluku	
Nameraná úroveň hlučnosti, dB(A)	113
Úroveň hlučnosti, garantovaná L _{WA} dB (A) ¹³	115
Ekvivalentná úroveň akustického tlaku pri uchu používateľa, dB(A) ¹⁴	101

¹³ Emisie hluku do okolia sa merajú ako akustický výkon (L_{WA}) v súlade so smernicou 2000/14/EC. Rozdiel medzi zaručeným a nameraným akustickým výkonom spočíva v tom, že zaručený akustický výkon zahŕňa rozptyl výsledkov merania a rozdiely medzi jednotlivými kusmi rovnakého produktu v súlade so smernicou 2000/14/EC.

¹⁴ Podľa normy EN ISO 19432-1 sa ekvivalentná hladina akustického tlaku vypočíta ako časovo vážená celková energia pre jednotlivé hladiny akustického tlaku pri rôznych pracovných podmienkach. Uvedené údaje pre ekvivalentnú hladinu akustického tlaku majú typický štatistický rozptyl (štandardnú odchýlku) 1 dB (A).

Ekvivalentné stupne vibrácií, a_{hveq} ¹⁵	
Predná rukoväť m/s ²	1,9
Zadná rukoväť m/s ²	2,8
Emisie výfukových plynov (CO₂ EU V) ¹⁶	
2-taktný motor	711 g/kWh

Odporúčané rozmery rezného kotúča

Priemer rezného kotúča, mm.	Max. hĺbka rezu, mm.	Max. obvodová rýchlosť, m/s	Max. rýchlosť výstupného hriadeľa, ot./min.
230	400	80	5900

Vyhlásenie o úrovni hluku a vibrácií

Tieto deklarované hodnoty boli získané laboratórnymi typovými skúškami v súlade s uvedenou smernicou alebo normami a sú vhodné na porovnanie s deklarovanými hodnotami iných výrobkov testovaných v súlade s tou istou smernicou alebo normami.

Tieto deklarované hodnoty nie sú vhodné na použitie pri hodnotení rizík a hodnoty namerané na jednotlivých pracoviskách môžu byť vyššie. Skutočné hodnoty expozície a riziko poškodenia u jednotlivých používateľov sú jedinečné a závisia od spôsobu, akým používateľ pracuje, v akom materiáli sa výrobok používa, ako aj od času vystavenia a fyzického stavu používateľa a stavu samotného výrobku.

¹⁵ Podľa normy EN ISO 19432-1 sa ekvivalentná hladina vibrácií vypočíta ako časovo vážená celková energia pre jednotlivé hladiny vibrácií pri rôznych pracovných podmienkach. Uvádzané údaje pre ekvivalentnú hladinu vibrácií majú typický štatistický rozptyl (štandardnú odchýlku) 1m/s².

¹⁶ Toto meranie CO₂ sa dosiahlo pri stálom skúšobnom cykle v laboratórných podmienkach na typickom (základnom) motore typu (radu) motorov a nepredstavuje žiadnu záruku vlastností konkrétneho motora.

Vyhlásenie o zhode

Vyhlásenie o zhode EÚ

My, spoločnosť **Husqvarna AB**, SE-561 82 Huskvarna, Švédsko, tel.: +46-36-146500, vyhlasujeme s plnou zodpovednosťou, že výrobok:

Popis	Prenosná rozbrusovacia píla
Značka	HUSQVARNA
Typ/model	K 760 Cut-n-Break
Identifikácia	Výrobné čísla od roku 2022 a novšie

plne spĺňa nasledujúce smernice a nariadenia EÚ:

Smernice/Nariadenia	Popis
2006/42/EC	„o strojových zariadeniach“
2000/14/EC	„o hluku vo voľnom priestranstve“
2014/30/EU	„o elektromagnetickej kompatibilite“
2011/65/EU	„o obmedzeniach používania určitých nebezpečných látok“

a že sa pri ňom uplatňujú nasledujúce harmonizované normy a/alebo technické špecifikácie:

EN ISO 12100:2010 , EN ISO 19432-1:2020, EN 55012:2008+A1:2009, EN ISO 14982:2009, EN IEC 63000:2018.

Spoločnosť SMP Svensk Maskinprovning AB vykonala dobrovoľné preskúmanie podľa prílohy V smernice rady 2000/14/EC. Informácie týkajúce sa emisii hluku nájdete v časti *Technické údaje na strane 119*.

Partille, 2022-04-20



Erik Silfverberg

Riaditeľ pre výskum a vývoj, zariadenia na rezanie a vŕtanie betónu

Husqvarna AB, divízia stavebníctva (Construction Division)

Zodpovedný za technickú dokumentáciu





www.husqvarnaconstruction.com

Původní pokyny
Eredeti útmutatás
Originalne instrukcije
Pôvodné pokyny

1155794-50

Rev. E



2024-09-06