



Husqvarna®



BMP 335

EL	Οδηγίες χρήσης	2-23
ES	Manual de usuario	24-45
IT	Manuale dell'operatore	46-67
PT	Manual do utilizador	68-89

Περιεχόμενα

Εισαγωγή.....	2	Επίλυση προβλημάτων.....	18
Ασφάλεια.....	4	Μεταφορά, αποθήκευση και απόρριψη.....	19
Λειτουργία.....	9	Τεχνικά στοιχεία BMP 335.....	21
Συντήρηση.....	14	Δήλωση Συμμόρφωσης.....	23

Εισαγωγή

Περιγραφή προϊόντος

Το προϊόν είναι ένας καλλιεργητής πεζού χειριστή και λειτουργεί με ηλεκτρικό μοτέρ.

Προβλεπόμενη χρήση

Το προϊόν χρησιμοποιείται για να κάνει τραχιές τις επιφάνειες και για να αφαιρεί στρώσεις και οδικές

διαγραμμίσεις. Το προϊόν μπορεί να χρησιμοποιηθεί σε επιφάνειες όπως σκυρόδεμα, άσφαλτος, πέτρα και χάλυβας.

Το προϊόν χρησιμοποιείται σε εμπορικές εφαρμογές από επαγγελματίες χειριστές.

Μην χρησιμοποιείτε το προϊόν για άλλες εργασίες.

Επισκόπηση προϊόντος

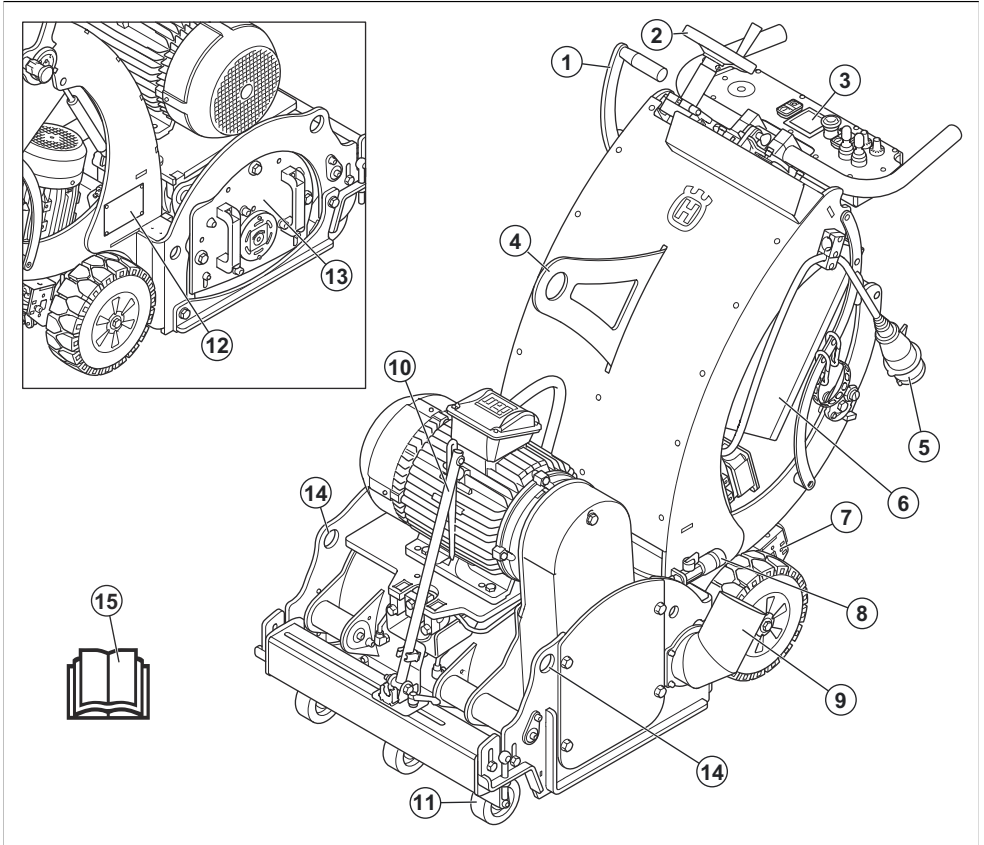

1. Μοχλός ανύψωσης
2. Τροχός ρύθμισης βάθους
3. Πίνακας ελέγχου
4. Κρίκος ανύψωσης
5. Φις ηλεκτρικής τροφοδοσίας
6. Κιβώτιο ηλεκτρικού εξοπλισμού με κύριο διακόπτη
7. Πεντάλ συστήματος μετάδοσης κίνησης
8. Σύνδεση νερού

έναν αντιπρόσωπο σέρβις της Husqvarna για περισσότερες πληροφορίες.

9. Σύνδεσμος για αναρροφητήρα σκόνης
10. Δείκτης κατεύθυνσης
11. Μπροστινός τροχός
12. Πινακίδα στοιχείων μηχανήματος
13. Πλευρικό κάλυμμα
14. Οπή για ιμάντα πρόσδεσης
15. Εγχειρίδιο χρήσης

Περιεχόμενα Εάν απαιτείται νερό για την εργασία που εκτελείτε, απευθυνθείτε σε

Επισκόπηση ταμπλό ελέγχου

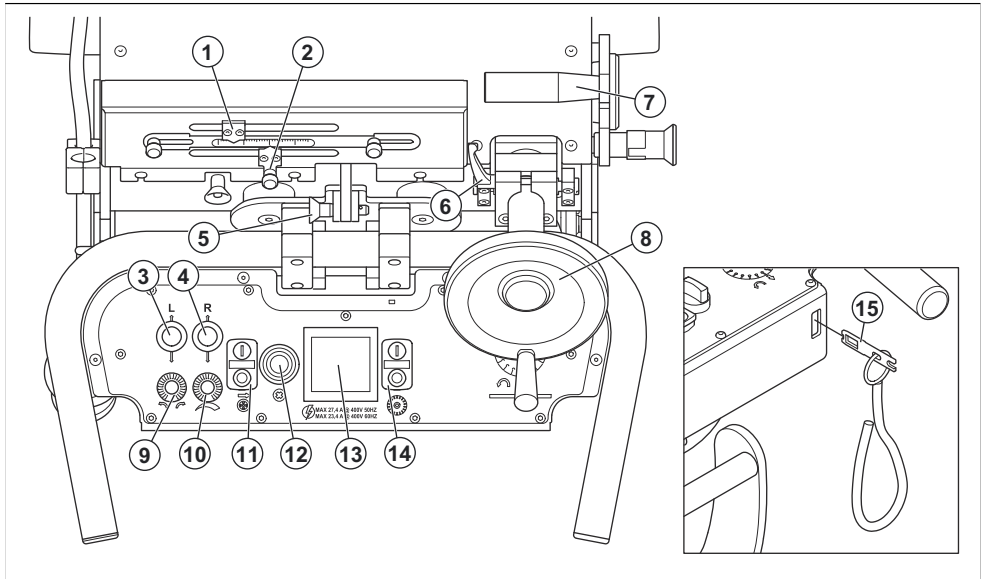

1. Ένδειξη για ρύθμιση βάθους
2. Χειροκίνητη ένδειξη βάθους
3. Μοχλός joystick για κίνηση του αριστερού κινητήριου τροχού προς τα εμπρός και προς τα πίσω
4. Μοχλός joystick για κίνηση του δεξιού κινητήριου τροχού προς τα εμπρός και προς τα πίσω
5. Ασφάλιση συστήματος διεύθυνσης
6. Ασφάλιση για τροχό ρύθμισης βάθους
7. Μοχλός ανύψωσης
8. Τροχός ρύθμισης βάθους
9. Χειριστήριο πορείας
10. Ρύθμιση ταχύτητας
11. Κομμάτι ON/OFF για το μοτέρ συστήματος κίνησης
12. Κομμάτι διακοπής έκτακτης ανάγκης
13. Αμπερόμετρο
14. Κομμάτι ON/OFF για το μοτέρ τυμπάνου
15. Μοχλός ελέγχου παρουσίας χειριστή (OPC)

Σύμβολα στο προϊόν



Προειδοποίηση: Αυτό το προϊόν μπορεί να είναι επικίνδυνο και να προκαλέσει σοβαρό τραυματισμό ή θάνατο του χειριστή ή άλλων ατόμων. Να είστε προσεκτικοί και να χρησιμοποιείτε το προϊόν σωστά.



Υψηλή τάση.



Μην πλησιάζετε οποιοδήποτε μέλος του σώματός σας σε καυτές επιφάνειες.



Σημείο ανύψωσης.



Μην πλησιάζετε τα χέρια σας στα περιστρεφόμενα εξαρτήματα.



Διαβάστε προσεκτικά το εγχειρίδιο και βεβαιωθείτε ότι έχετε κατανοήσει τις οδηγίες προτού χρησιμοποιήσετε το προϊόν.



Χρησιμοποιείτε εγκεκριμένη αναπνευστική προστασία.



Χρησιμοποιείτε εγκεκριμένα προστατευτικά ακοής.



Χρησιμοποιείτε εγκεκριμένη προστασία των ματιών.



Χρησιμοποιείτε εγκεκριμένα προστατευτικά γάντια.



Χρησιμοποιείτε εγκεκριμένες μπότες προστασίας.



Αυτό το προϊόν συμμορφώνεται με τις ισχύουσες οδηγίες της Ε.Ε.

Περιεχόμενα Άλλα σύμβολα/σήματα που υπάρχουν στο προϊόν αναφέρονται σε ειδικές απαιτήσεις πιστοποίησης για ορισμένες αγορές.

Πινακίδα στοιχείων μηχανήματος

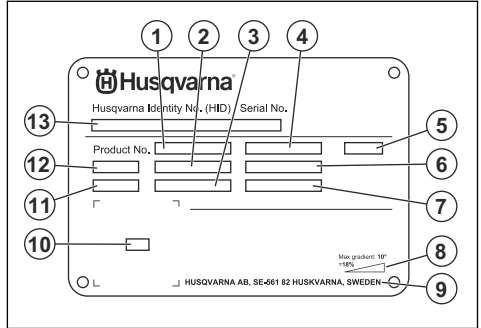

1. Αριθμός προϊόντος
2. Βάρος προϊόντος
3. Ονομαστική ισχύς
4. Ονομαστική τάση
5. Περιβλήμα
6. Ονομαστικό ρεύμα
7. Συχνότητα
8. Μέγιστη γωνία κλίσης
9. Κατασκευαστής
10. Κωδικός με δυνατότητα σάρωσης
11. Έτος παραγωγής
12. Μοντέλο
13. Αριθμός σειράς

Ευθύνη προϊόντος

Όπως αναφέρεται στη νομοθεσία περί ευθύνης για τα προϊόντα, δεν φέρουμε καμία ευθύνη για ζημιές που οφείλονται στο προϊόν μας εάν:

- Το προϊόν έχει επισκευαστεί λανθασμένα.
- Το προϊόν έχει επισκευαστεί με εξαρτήματα που δεν προέρχονται από τον κατασκευαστή ή που δεν έχουν εγκριθεί από τον κατασκευαστή.
- Το προϊόν διαθέτει ένα αξεσουάρ που δεν προέρχεται από τον κατασκευαστή ή που δεν έχει εγκριθεί από τον κατασκευαστή.
- Το προϊόν δεν έχει επισκευαστεί σε εγκεκριμένο κέντρο σέρβις ή από εγκεκριμένη αρχή.

Ασφάλεια

Ορισμοί για την ασφάλεια

Για την επισήμανση ειδικών σημαντικών τμημάτων του εγχειριδίου χρησιμοποιούνται προειδοποιήσεις, συστάσεις προσοχής και σημειώσεις.



ΠΡΟΕΙΔΟΠΟΙΗΣΗ: Χρησιμοποιείται όταν υπάρχει κίνδυνος τραυματισμού ή θανάτου του χειριστή ή άλλων



ΠΡΟΣΟΧΗ: Χρησιμοποιείται όταν υπάρχει κίνδυνος πρόκλησης ζημιάς στο προϊόν, σε άλλα υλικά ή στον παρακείμενο χώρο, αν δεν τηρηθούν οι οδηγίες που παρέχονται στο εγχειρίδιο.

Περιεχόμενα Χρησιμοποιείται για παροχή περισσότερων πληροφοριών, οι οποίες χρειάζονται σε μια δεδομένη κατάσταση.

Γενικές οδηγίες ασφαλείας



ΠΡΟΕΙΔΟΠΟΙΗΣΗ: Προτού χρησιμοποιήσετε το προϊόν, διαβάστε τις παρακάτω προειδοποιητικές οδηγίες.

- Αυτό το προϊόν είναι ένα επικίνδυνο εργαλείο εάν δεν είστε προσεκτικοί ή δεν το χρησιμοποιείτε σωστά. Αυτό το προϊόν μπορεί να προκαλέσει σοβαρό τραυματισμό ή θάνατο του χειριστή ή άλλων ατόμων. Προτού χρησιμοποιήσετε το προϊόν, πρέπει να διαβάσετε και να κατανοείτε τα περιεχόμενα του παρόντος εγχειριδίου χρήσης.
- Φυλάξτε όλες τις προειδοποιήσεις και τις οδηγίες.
- Τηρείτε όλους τους ισχύοντες νόμους και κανονισμούς.
- Ο χειριστής και ο εργοδότης του χειριστή πρέπει να γνωρίζουν και να αποφεύγουν τους κινδύνους κατά τη λειτουργία του προϊόντος.
- Μην επιτρέπετε σε κανένα άτομο να χρησιμοποιήσει το προϊόν, παρά μόνο αν έχει διαβάσει και κατανοήσει τα περιεχόμενα του εγχειριδίου χρήσης.
- Μην χρησιμοποιείτε το προϊόν αν δεν έχετε λάβει σχετική εκπαίδευση πριν από τη χρήση. Βεβαιωθείτε ότι όλοι οι χειριστές λαμβάνουν σχετική εκπαίδευση.
- Μην επιτρέπετε σε παιδιά να χρησιμοποιήσουν το προϊόν.
- Να αφήνετε μόνο εγκεκριμένα πρόσωπα να χειρίζονται το προϊόν.
- Ο χειριστής είναι υπεύθυνος για τυχόν ατυχήματα που ενδέχεται να προκληθούν σε άλλα άτομα ή στην περιουσία τους.
- Μην χρησιμοποιείτε το προϊόν αν είστε κουρασμένοι, άρρωστοι ή υπό την επήρεια αλκοόλ, ναρκωτικών ή φαρμάκων.
- Πρέπει πάντα να προσέχετε και να χρησιμοποιείτε την κοινή λογική.
- Αυτό το προϊόν παράγει ηλεκτρομαγνητικό πεδίο κατά τη λειτουργία του. Το πεδίο αυτό, υπό ορισμένες συνθήκες, μπορεί να προκαλέσει παρεμβολές σε ενεργά ή παθητικά ιατρικά εμφυτεύματα. Για να μειωθεί ο κίνδυνος σοβαρού τραυματισμού ή θανάτου, συνιστούμε στα άτομα με ιατρικά εμφυτεύματα να συμβουλευτούν τον θεράποντα ιατρό τους και τον κατασκευαστή του ιατρικού εμφυτεύματος, προτού θέσουν το προϊόν σε λειτουργία.
- Να διατηρείτε το προϊόν καθαρό. Βεβαιωθείτε ότι μπορείτε να διαβάσετε καθαρά τις ενδείξεις και τα σύμβολα.
- Μην χρησιμοποιείτε το προϊόν αν είναι ελαττωματικό.
- Μην κάνετε τροποποιήσεις σε αυτό το προϊόν.

- Μην χρησιμοποιείτε το προϊόν, εάν υπάρχουν πιθανότητα να έχουν εκτελέσει άλλα άτομα τροποποιήσεις στο προϊόν.

Οδηγίες ασφαλείας για τη λειτουργία



ΠΡΟΕΙΔΟΠΟΙΗΣΗ: Προτού χρησιμοποιήσετε το προϊόν, διαβάστε τις παρακάτω προειδοποιητικές οδηγίες.

- Πρέπει να χρησιμοποιείτε προσωπικό εξοπλισμό προστασίας. Ανατρέξτε στην ενότητα *Προσωπικός εξοπλισμός προστασίας στη σελίδα 7*.
- Η υπερέκθεση σε κραδασμούς μπορεί να προκαλέσει πρόβλημα στο κυκλοφορικό ή νευρικό σύστημα σε άτομα με κακή κυκλοφορία του αίματος. Εάν αισθανθείτε ότι έχετε συμπτώματα υπερέκθεσης σε κραδασμούς, ζητήστε ιατρική βοήθεια. Αυτά τα συμπτώματα περιλαμβάνουν μούδιασμα, απώλεια αισθήσεων, τσιμπήματα, σουβλιές, πόνο, μυϊκή ατονία και αλλαγές στο χρώμα ή την κατάσταση του δέρματος. Τα συμπτώματα αυτά συνήθως εμφανίζονται στα δάχτυλα, τις παλάμες ή τους καρπούς.
- Μην χρησιμοποιείτε το προϊόν χωρίς να έχουν τοποθετηθεί όλα τα προστατευτικά καλύμματα.
- Βεβαιωθείτε ότι γνωρίζετε πώς να σταματήσετε το μοτέρ γρήγορα σε περίπτωση έκτακτης ανάγκης.
- Προτού απομακρυνθείτε από το προϊόν, διακόψτε τη λειτουργία του μοτέρ και αποσυνδέστε το καλώδιο ρεύματος. Βεβαιωθείτε ότι δεν υπάρχει κίνδυνος ακούσιας εκκίνησης.
- Πρέπει να προσέχετε να μην πιαστούν ρούχα, μακριά μαλλιά ή κοσμήματα στα κινούμενα εξαρτήματα
- Βεβαιωθείτε ότι πατάτε σταθερά και με ασφάλεια κατά τη διάρκεια της λειτουργίας.
- Το προϊόν πρέπει να χρησιμοποιείται μόνο σε οριζόντιες επιφάνειες.
- Μην χειρίζεστε το προϊόν, αν δεν μπορείτε να λάβετε βοήθεια σε περίπτωση ατυχήματος
- Πρέπει πάντα να χρησιμοποιείτε εγκεκριμένα εξαρτήματα. Απευθυνθείτε στον αντιπρόσωπο της Husqvarna για περισσότερες πληροφορίες.
- Σε περίπτωση που προκύψουν κραδασμοί στο προϊόν ή η στάθμη θορύβου του προϊόντος είναι ασυνήθιστα υψηλή, σταματήστε αμέσως το προϊόν. Ελέγξτε το προϊόν για ζημιές. Επισκευάστε τις ζημιές ή αναθέστε την επισκευή σε έναν εγκεκριμένο αντιπρόσωπο σέρβις.
- Συνδέστε το προϊόν σε αναρροφητήρα σκόνης για την απομάκρυνση της σκόνης.
- Μην τραβάτε τον εύκαμπο σωλήνα του αναρροφητήρα σκόνης. Το προϊόν μπορεί να πέσει και να προκαλέσει τραυματισμό ή ζημιά.
- Διατηρήστε ενεργοποιημένο τον αναρροφητήρα σκόνης μέχρι να σταματήσει εντελώς το μοτέρ.
- Πρέπει να χειρίζεστε το προϊόν μόνο κρατώντας το από πίσω έχοντας τα χέρια σας στη χειρολαβή.

- Βεβαιωθείτε ότι δεν υπάρχει γράσο ή λάδι πάνω στις λαβές.

Ασφάλεια δονήσεων



ΠΡΟΕΙΔΟΠΟΙΗΣΗ: Προτού χρησιμοποιήσετε το προϊόν, διαβάστε τις παρακάτω προειδοποιητικές οδηγίες.

- Κατά τη διάρκεια της λειτουργίας του προϊόντος, μεταφέρονται κραδασμοί από το προϊόν στον χειριστή. Η τακτική και συχνή λειτουργία του προϊόντος μπορεί να προκαλέσει ή να αυξήσει τη σοβαρότητα τραυματισμού του χειριστή. Τραυματισμοί μπορεί να προκύψουν στα δάκτυλα, τα χέρια, τους καρπούς, τους βραχίονες, τους ώμους, ή/και τα νεύρα και την κυκλοφορία αίματος ή άλλα μέρη του σώματος. Οι τραυματισμοί μπορεί να προκαλέσουν εξασθένηση ή/και να είναι μόνιμοι, και μπορεί να αυξηθούν σταδιακά κατά τη διάρκεια εβδομάδων, μηνών ή ετών. Πιθανοί τραυματισμοί περιλαμβάνουν ζημιά στην κυκλοφορία του αίματος, το νευρικό σύστημα, τις αρθρώσεις και άλλες δομές του σώματος.
- Τα συμπτώματα μπορεί να εμφανιστούν κατά τη λειτουργία του προϊόντος ή άλλη στιγμή. Εάν εμφανίσετε συμπτώματα και συνεχίσετε να χρησιμοποιείτε το προϊόν, τα συμπτώματα μπορεί να αυξηθούν ή να καταστούν μόνιμα. Αν εμφανιστούν αυτά ή άλλα συμπτώματα, αναζητήστε ιατρική βοήθεια:
 - Μούδιασμα, απώλεια αισθήσεων, τσιμπήματα, σφυβιές, πόνος, αίσθημα καύσου, σφυροκόπημα, ακαμψία, αδεξιότητα, απώλεια δύναμης, αλλαγές στο χρώμα του δέρματος ή δερματική πάθηση.
- Τα συμπτώματα μπορεί να αυξηθούν σε χαμηλές θερμοκρασίες. Φοράτε ζεστά ρούχα και κρατάτε τα χέρια σας ζεστά και στεγνά όταν χρησιμοποιείτε το προϊόν σε ψυχρό περιβάλλον.
- Πραγματοποιείτε συντήρηση και χρησιμοποιείτε το προϊόν όπως αναγράφεται στο εγχειρίδιο χρήσης, για να διατηρηθεί η σωστή στάθμη κραδασμών.
- Το προϊόν διαθέτει ένα σύστημα απόσβεσης κραδασμών, που μειώνει τους κραδασμούς από τις λαβές στον χειριστή. Αφήστε το προϊόν να εκτελέσει την εργασία. Μην στρώχνετε το προϊόν με δύναμη. Κρατήστε το προϊόν από τις λαβές ελαφρά, αλλά βεβαιωθείτε ότι μπορείτε να ελέγξετε το προϊόν και να το χρησιμοποιήσετε με ασφάλεια. Μην πιέζετε τις λαβές στους θεματικούς αναστολείς περισσότερο από όσο χρειάζεται.
- Κρατήστε τα χέρια σας πάνω στη λαβή ή τις λαβές μόνο. Διατηρείτε όλα τα άλλα μέρη του σώματος μακριά από το προϊόν.
- Σταματήστε αμέσως το προϊόν εάν παρουσιαστούν ξαφνικά ισχυροί κραδασμοί. Μην συνεχίσετε τη χρήση προτού αντιμετωπιστεί η αιτία των αυξημένων κραδασμών.

Ασφάλεια από τη σκόνη



ΠΡΟΕΙΔΟΠΟΙΗΣΗ: Προτού χρησιμοποιήσετε το προϊόν, διαβάστε τις παρακάτω προειδοποιητικές οδηγίες.

- Η λειτουργία του προϊόντος μπορεί να προκαλέσει σκόνη στον αέρα. Η σκόνη μπορεί να προκαλέσει σοβαρό τραυματισμό και μόνιμα προβλήματα υγείας. Η πυριπτική σκόνη θεωρείται ως επιβλαβής από διάφορες αρχές. Αυτά είναι παραδείγματα τέτοιων προβλημάτων υγείας:
 - Θανατηφόρες νόσοι των πνευμόνων, όπως η χρόνια βρογχίτιδα, πυριπίωση και πνευμονική ίνωση
 - Καρκίνος
 - Γενετικές ανωμαλίες
 - Φλεγμονή δέρματος
- Χρησιμοποιείτε τον σωστό εξοπλισμό για να μειώσετε την ποσότητα της σκόνης και του καπνού στον αέρα και να μειώσετε τη σκόνη στον εξοπλισμό εργασίας, τις επιφάνειες, τα ρούχα και τα μέρη του σώματος. Παραδείγματα συστημάτων ελέγχου είναι τα συστήματα συλλογής σκόνης και ο ψεκασμός νερού για τη δέσμευση της σκόνης. Μειώστε τη σκόνη στην πηγή, όπου είναι δυνατόν. Βεβαιωθείτε ότι ο εξοπλισμός έχει εγκατασταθεί σωστά και εκτελείται τακτική συντήρηση.
- Χρησιμοποιείτε εγκεκριμένη αναπνευστική προστασία. Βεβαιωθείτε ότι η αναπνευστική προστασία ισχύει για τα επικίνδυνα υλικά στην περιοχή εργασίας.
- Βεβαιωθείτε ότι στην περιοχή εργασίας υπάρχει επαρκής ροή αέρα.

Ασφάλεια έναντι του θορύβου



ΠΡΟΕΙΔΟΠΟΙΗΣΗ: Προτού χρησιμοποιήσετε το προϊόν, διαβάστε τις παρακάτω προειδοποιητικές οδηγίες.

- Τα υψηλά επίπεδα θορύβου και η μακροχρόνια έκθεση στον θόρυβο μπορεί να προκαλέσει απώλεια ακοής λόγω του θορύβου.
- Για να διατηρήσετε το επίπεδο του θορύβου στο ελάχιστο, εκτελείτε εργασίες συντήρησης και χρησιμοποιείτε το προϊόν όπως αναφέρεται στο εγχειρίδιο χρήσης.
- Χρησιμοποιείτε εγκεκριμένη προστασία ακοής κατά τη χρήση του προϊόντος.
- Έχετε το νου σας μήπως ακούσετε προειδοποιητικά σήματα και φωνές όταν χρησιμοποιείτε προστατευτικά ακοής. Αφαιρέστε τα προστατευτικά ακοής όταν το προϊόν έχει σταματήσει, εκτός εάν τα προστατευτικά ακοής είναι απαραίτητα για το επίπεδο θορύβου στον χώρο εργασίας.

Προσωπικός εξοπλισμός προστασίας



ΠΡΟΕΙΔΟΠΟΙΗΣΗ: Προτού χρησιμοποιήσετε το προϊόν, διαβάστε τις παρακάτω προειδοποιητικές οδηγίες.

- Όταν χρησιμοποιείτε το προϊόν, να φοράτε πάντα εγκεκριμένο προσωπικό εξοπλισμό προστασίας. Ο προσωπικός εξοπλισμός προστασίας δεν μπορεί να εξαλείψει τον κίνδυνο τραυματισμών, ωστόσο μειώνει τη σοβαρότητά τους σε περίπτωση ατυχήματος. Ο αντιπρόσωπος θα σας βοηθήσει να επιλέξετε τον σωστό προσωπικό εξοπλισμό προστασίας.
- Ελέγχετε τακτικά την κατάσταση του προσωπικού εξοπλισμού προστασίας σας.
- Να χρησιμοποιείτε εγκεκριμένο κράνος προστασίας.
- Χρησιμοποιήστε εγκεκριμένα προστατευτικά ακοής.
- Χρησιμοποιείτε εγκεκριμένη αναπνευστική προστασία.
- Χρησιμοποιείτε εγκεκριμένη προστασία των ματιών με πλευρική προστασία.
- Χρησιμοποιείτε προστατευτικά γάντια.
- Χρησιμοποιείτε μπότες με ασάλινο κάλυμμα για τα δάχτυλα και αντιολισθητική σόλα.
- Χρησιμοποιείτε εγκεκριμένα ρούχα εργασίας ή ισοδύναμα στενά ρούχα με μακριά μανίκια και μακριά μπατζάκια.

Πυροσβεστήρας

- Κατά τη λειτουργία, πρέπει να υπάρχει σε μικρή απόσταση πυροσβεστήρας.
- Χρησιμοποιήστε πυροσβεστήρα σκόνης ή πυροσβεστήρα διοξειδίου του άνθρακα.

Ασφάλεια στο χώρο εργασίας



ΠΡΟΕΙΔΟΠΟΙΗΣΗ: Προτού χρησιμοποιήσετε το προϊόν, διαβάστε τις παρακάτω προειδοποιητικές οδηγίες.

- Μην χρησιμοποιείτε το προϊόν σε ομίχλη, βροχή, ισχυρούς ανέμους, κρύο καιρό, όταν υπάρχει κίνδυνος κεραυνόπτωσης ή όταν επικρατούν άλλες δυσμενείς καιρικές συνθήκες.
- Μην χρησιμοποιείτε το προϊόν σε περιοχές όπου μπορεί να προκληθεί πυρκαγιά ή έκρηξη.
- Κρατήστε τα παιδιά, τα παριστάμενα άτομα και τα ζώα μακριά από την περιοχή εργασίας και σε ασφαλή απόσταση από το προϊόν.
- Βεβαιωθείτε ότι στην περιοχή εργασίας βρίσκονται μόνο εξουσιοδοτημένα άτομα.
- Διατηρείτε την περιοχή εργασίας καθαρή και επαρκώς φωτισμένη.
- Πριν χρησιμοποιήσετε το προϊόν, αφαιρέστε αντικείμενα όπως βίδες, μπουλόνια, καλώδια και πέτρες από την περιοχή εργασίας.

- Βεβαιωθείτε ότι δεν υπάρχουν καλώδια ή εύκαμπτοι σωλήνες στην κατεύθυνση λειτουργίας του προϊόντος.
- Βεβαιωθείτε ότι υπάρχει επαρκής ροή αέρα στον χώρο εργασίας.

Ασφάλεια με το ηλεκτρικό ρεύμα



ΠΡΟΕΙΔΟΠΟΙΗΣΗ: Υπάρχει πάντα κίνδυνος ηλεκτροπληξίας από τα προϊόντα που λειτουργούν με ηλεκτρικό ρεύμα. Μην χρησιμοποιείτε το προϊόν όταν επικρατούν άσχημες καιρικές συνθήκες. Μην αγγίζετε αγωγούς αλεξικέραυνων και μεταλλικά αντικείμενα. Πρέπει πάντα να χρησιμοποιείτε το προϊόν όπως περιγράφεται στο παρόν εγχειρίδιο χρήσης για να αποφεύγετε τραυματισμούς.



ΠΡΟΕΙΔΟΠΟΙΗΣΗ: Χρησιμοποιείτε πάντα ένα τροφοδοτικό με διάταξη RCD (διάταξη προστασίας από ρεύματα διαρροής). Η διάταξη RCD μειώνει τον κίνδυνο ηλεκτροπληξίας.



ΠΡΟΕΙΔΟΠΟΙΗΣΗ: Υψηλή τάση. Υπάρχουν μη προστατευμένα μέρη στη μονάδα ισχύος. Αποσυνδέετε πάντα το βύσμα τροφοδοσίας προτού ανοίξετε την θύρα του ηλεκτρικού κουτιού.



ΠΡΟΣΟΧΗ: Η παροχή ρεύματος από το προϊόν ή τη γεννήτρια πρέπει να είναι επαρκής και σταθερή, ώστε να διασφαλίζεται ότι το μοτέρ θα λειτουργεί χωρίς προβλήματα. Η εσφαλμένη τάση προκαλεί αύξηση της κατανάλωσης ρεύματος και της θερμοκρασίας του μοτέρ έως ότου απελευθερωθεί το κύκλωμα ασφαλείας. Οι διαστάσεις του καλωδίου ρεύματος πρέπει να συμφωνούν με τους εθνικούς και τοπικούς κανονισμούς. Η διάσταση της πρίζας δικτύου πρέπει να συμφωνεί με την ένταση ρεύματος της πρίζας και του καλωδίου προέκτασης του προϊόντος.

Εάν το δίκτυο παροχής ρεύματος έχει υψηλότερη αντίσταση, μπορεί να προκύψει μικρή πτώση τάσης κατά την εκκίνηση του προϊόντος. Αυτό μπορεί να επηρεάσει τη λειτουργία άλλων προϊόντων, για παράδειγμα, μπορεί να τρεμοσβήνουν τα φώτα.

- Βεβαιωθείτε ότι η ισχύς, η ασφάλεια και η τάση του δικτύου είναι ίδιες με αυτές που αναγράφονται στην πινακίδα στοιχείων του προϊόντος.
- Πρέπει πάντα να απενεργοποιείτε το προϊόν προτού αποσυνδέσετε το φις ηλεκτρικής τροφοδοσίας.

- Μην χρησιμοποιείτε το προϊόν, αν το καλώδιο ή το φις ρεύματος έχουν υποστεί ζημιά. Δώστε τα σε ένα εγκεκριμένο κέντρο σέρβις για επισκευή. Ένα καλώδιο ρεύματος που έχει υποστεί ζημιά μπορεί να προκαλέσει σοβαρό τραυματισμό ή θάνατο.
- Χρησιμοποιήστε σωστά το καλώδιο ρεύματος. Μην χρησιμοποιείτε το καλώδιο ρεύματος για να μετακινήσετε, να τραβήξετε ή να αποσυνδέσετε το προϊόν. Για να αποσυνδέσετε το καλώδιο ρεύματος, τραβήξτε το φις. Μην τραβάτε το καλώδιο.
- Μην χρησιμοποιείτε το προϊόν μέσα σε νερά μεγάλο βάθους, όπου μπορεί να βραχεί ο εξοπλισμός του. Ο εξοπλισμός μπορεί να υποστεί ζημιά και το προϊόν μπορεί να τεθεί υπό τάση και να προκαλέσει τραυματισμό.
- Φροντίστε να μην εισχωρήσει στο προϊόν περισσότερη υγρασία από όση παρέχεται από το σύστημα νερού. Κρατήστε το προϊόν μακριά από τη βροχή. Η εισχώρηση νερού σε ένα προϊόν αυξάνει τον κίνδυνο ηλεκτροπληξίας.
- Να αποσυνδέετε πάντα το καλώδιο ρεύματος, προτού συνδέσετε ή αποσυνδέσετε το καλώδιο του μοτέρ και το κιβώτιο ηλεκτρικού εξοπλισμού.
- Η ονομαστική τιμή στο καλώδιο προέκτασης πρέπει να είναι ίδια ή υψηλότερη από εκείνη που αναγράφεται στην πινακίδα στοιχείων του προϊόντος.
- Χρησιμοποιήστε γειωμένα καλώδια προέκτασης.
- Όταν χρησιμοποιείτε το προϊόν σε εξωτερικό χώρο, πρέπει να χρησιμοποιείτε καλώδιο προέκτασης που είναι κατάλληλο για εργασίες σε εξωτερικό χώρο. Αυτό μειώνει τον κίνδυνο ηλεκτροπληξίας.
- Φροντίστε η σύνδεση με το καλώδιο προέκτασης να διατηρείται στεγνή και σε απόσταση από το έδαφος.
- Φυλάσσετε το καλώδιο προέκτασης μακριά από πηγές θερμότητας, λάδια, αιχμηρά άκρα ή κινούμενα εξαρτήματα. Εάν το καλώδιο υποστεί ζημιά, αυξάνεται ο κίνδυνος ηλεκτροπληξίας.
- Βεβαιωθείτε ότι το καλώδιο προέκτασης είναι σε καλή κατάσταση και δεν έχει υποστεί ζημιά.
- Μην χρησιμοποιείτε το καλώδιο προέκτασης ενώ είναι τυλιγμένο. Αυτό μπορεί να προκαλέσει υπερθέρμανση του καλωδίου προέκτασης.
- Όταν χρησιμοποιείτε το προϊόν, φροντίστε το καλώδιο ρεύματος να βρίσκεται πίσω από εσάς και το προϊόν. Έτσι, αποτρέπεται η ζημιά στο καλώδιο προέκτασης.

Οδηγίες για προϊόν με γείωση



ΠΡΟΕΙΔΟΠΟΙΗΣΗ: Αν η σύνδεση δεν γίνει σωστά, μπορεί να προκύψει ηλεκτροπληξία. Αν δεν είστε βέβαιοι ότι η πρίζα έχει γειωθεί σωστά, απευθυνθείτε σε έναν εξουσιοδοτημένο ηλεκτρολόγο.

Μην τροποποιείτε το φις ρεύματος από τις εργοστασιακές προδιαγραφές του. Αν το φις ρεύματος ή το καλώδιο ρεύματος έχει υποστεί βλάβη ή πρέπει να αντικατασταθεί, απευθυνθείτε στον αντιπρόσωπο σέρβις της Husqvarna. Φροντίστε να τηρείτε τους τοπικούς κανονισμούς και νόμους.

Εάν δεν κατανοείτε πλήρως τις οδηγίες σχετικά με το προϊόν με γείωση, απευθυνθείτε σε έναν εξουσιοδοτημένο ηλεκτρολόγο.

Χρησιμοποιείτε μόνο γειωμένα καλώδια προέκτασης εξωτερικού χώρου με βύσματα γείωσης και πρίζα γείωσης που δέχεται το φις ρεύματος του προϊόντος.

Το προϊόν διαθέτει καλώδιο και φις ρεύματος με γείωση. Πρέπει πάντα να συνδέετε το προϊόν σε πρίζα με γείωση. Με αυτόν τον τρόπο μειώνεται ο κίνδυνος ηλεκτροπληξίας σε περίπτωση δυσλειτουργίας.

Μην χρησιμοποιείτε ηλεκτρικούς μετασχηματιστές με το προϊόν.

Καλώδια προέκτασης

- Χρησιμοποιείτε μόνο εγκεκριμένα καλώδια προέκτασης με επαρκές μήκος.

Συσκευές ασφαλείας στο προϊόν



ΠΡΟΕΙΔΟΠΟΙΗΣΗ: Προτού χρησιμοποιήσετε το προϊόν, διαβάστε τις παρακάτω προειδοποιητικές οδηγίες.

- Μην χρησιμοποιείτε ποτέ το προϊόν, αν υπάρχουν ελαττωματικές συσκευές ασφαλείας.
- Πρέπει να κάνετε τακτικά έλεγχο των συσκευών ασφαλείας. Αν οι συσκευές ασφαλείας είναι ελαττωματικές, απευθυνθείτε στον αντιπρόσωπο σέρβις της Husqvarna.

Κουμπί διακοπής έκτακτης ανάγκης

Το κουμπί διακοπής έκτακτης ανάγκης χρησιμοποιείται για γρήγορη διακοπή λειτουργίας του μοτέρ.

Έλεγχος του κουμπιού διακοπής έκτακτης ανάγκης

Για πληροφορίες σχετικά με το σημείο στο οποίο βρίσκεται το κουμπί διακοπής έκτακτης ανάγκης στο προϊόν, ανατρέξτε στην ενότητα *Επισκόπηση ταμπλό ελέγχου στη σελίδα 3*.

1. Γυρίστε το κουμπί διακοπής έκτακτης ανάγκης δεξιόστροφα, για να βεβαιωθείτε ότι έχει απενεργοποιηθεί.
2. Εκκινήστε το προϊόν. Ανατρέξτε στην ενότητα *Εκκίνηση του προϊόντος στη σελίδα 12*.
3. Πατήστε το κουμπί διακοπής έκτακτης ανάγκης.
4. Βεβαιωθείτε ότι το μοτέρ σταματά.
5. Γυρίστε το κουμπί διακοπής έκτακτης ανάγκης δεξιόστροφα, για να το απενεργοποιήσετε.

Σύστημα ελέγχου παρουσίας χειριστή (OPC)

Όταν είναι ενεργοποιημένο το σύστημα OPC, το μοτέρ σταματά. Ανατρέξτε στην ενότητα *Έλεγχος του Συστήματος ελέγχου παρουσίας χειριστή (OPC) στη σελίδα 9.*

Έλεγχος του Συστήματος ελέγχου παρουσίας χειριστή (OPC)

1. Εκκινήστε το προϊόν. Ανατρέξτε στην ενότητα *Εκκίνηση του προϊόντος στη σελίδα 12.*
2. Τραβήξτε προς τα έξω το κλειδί του συστήματος OPC. Εάν το μοτέρ δεν σταματήσει σε 3 δευτερόλεπτα, απευθυνθείτε σε έναν εγκεκριμένο αντιπρόσωπο σέρβις της Husqvarna.

Οδηγίες ασφαλείας για τη συντήρηση



ΠΡΟΕΙΔΟΠΟΙΗΣΗ: Προτού χρησιμοποιήσετε το προϊόν, διαβάστε τις παρακάτω προειδοποιητικές οδηγίες.

- Πρέπει να χρησιμοποιείτε προσωπικό εξοπλισμό προστασίας. Ανατρέξτε στην ενότητα *Προσωπικός εξοπλισμός προστασίας στη σελίδα 7.*
- Πρέπει να εκτελείτε μόνο τις εργασίες συντήρησης που περιγράφονται σε αυτό το εγχειρίδιο χρήσης. Όλες οι υπόλοιπες εργασίες σέρβις πρέπει να εκτελούνται από έναν εγκεκριμένο αντιπρόσωπο σέρβις.

- Αν η συντήρηση δεν γίνεται σωστά και τακτικά, αυξάνεται ο κίνδυνος τραυματισμού και ζημιάς στο προϊόν.
- Προτού εκτελέσετε εργασίες συντήρησης, καθαρίστε το προϊόν για να αφαιρέσετε επικίνδυνα υλικά.
- Προτού εκτελέσετε εργασίες συντήρησης, διακόψτε τη λειτουργία του μοτέρ, τραβήξτε προς τα έξω το σύστημα ελέγχου παρουσίας χειριστή και αποσυνδέστε το φινι ρεύματος.
- Εκτελέστε τις εργασίες συντήρησης του προϊόντος πάνω σε σταθερό, επίπεδο έδαφος.
- Μην κάνετε τροποποιήσεις στο προϊόν. Οι τροποποιήσεις που δεν είναι εγκεκριμένες από τον κατασκευαστή μπορεί να προκαλέσουν σοβαρό τραυματισμό ή θάνατο.
- Φροντίστε να αντικαθιστάτε τυχόν κατεστραμμένα, φθαρμένα ή σπασμένα εξαρτήματα.
- Χρησιμοποιείτε πάντα γνήσια αξεσουάρ και ανταλλακτικά. Τα αξεσουάρ και τα ανταλλακτικά που δεν είναι εγκεκριμένα από τον κατασκευαστή, μπορεί να προκαλέσουν σοβαρό τραυματισμό ή θάνατο.
- Μετά τη συντήρηση, ελέγξτε τη στάθμη κραδασμών στο προϊόν. Εάν δεν είναι σωστή, απευθυνθείτε σε έναν εξουσιοδοτημένο αντιπρόσωπο σέρβις.
- Φροντίστε να αναθέτετε τακτικά τη συντήρηση του προϊόντος σε έναν εγκεκριμένο αντιπρόσωπο σέρβις.

Λειτουργία

Εισαγωγή



ΠΡΟΕΙΔΟΠΟΙΗΣΗ: Προτού χρησιμοποιήσετε το προϊόν, πρέπει να διαβάσετε και να κατανοήσετε το κεφάλαιο για την ασφάλεια.

Ενέργειες πριν από τη χρήση του προϊόντος

1. Διαβάστε το εγχειρίδιο χρήσης προσεκτικά και βεβαιωθείτε ότι έχετε κατανοήσει τις οδηγίες.
2. Διαβάστε προσεκτικά το εγχειρίδιο χρήσης του αναρροφητήρα σκόνης και βεβαιωθείτε ότι έχετε κατανοήσει τις οδηγίες.
3. Πρέπει να χρησιμοποιείτε προσωπικό εξοπλισμό προστασίας. Ανατρέξτε στην ενότητα *Προσωπικός εξοπλισμός προστασίας στη σελίδα 7.*
4. Βεβαιωθείτε ότι στην περιοχή εργασίας βρίσκονται μόνο εξουσιοδοτημένα άτομα.
5. Να πραγματοποιείτε ημερήσια συντήρηση. Ανατρέξτε στην ενότητα *Πρόγραμμα συντήρησης στη σελίδα 15.*

6. Βεβαιωθείτε ότι το προϊόν έχει συναρμολογηθεί σωστά και δεν έχει υποστεί ζημιά.
7. Τοποθετήστε το προϊόν στην περιοχή εργασίας. Βεβαιωθείτε ότι η επιφάνεια είναι επίπεδη. Φροντίστε ώστε η μεταφορά του προϊόντος προς την περιοχή εργασίας και εντός αυτής να γίνεται σωστά και με ασφάλεια. Ανατρέξτε στην ενότητα *Μεταφορά στη σελίδα 19.*
8. Βεβαιωθείτε ότι το ύψος των μπροστινών τροχών έχει ρυθμιστεί σωστά για την εργασία. Ανατρέξτε στην ενότητα *Ρύθμιση του ύψους των μπροστινών τροχών στη σελίδα 11.*
9. Βεβαιωθείτε ότι τα εργαλεία δεν αγγίζουν το έδαφος.
 - a) Τοποθετήστε τον μοχλό ανύψωσης στην επάνω θέση.
 - b) Περιστρέψτε τον τροχό ρύθμισης βάθους δεξιόστροφα.
10. Συνδέστε έναν αναρροφητήρα σκόνης στο προϊόν. Ανατρέξτε στην ενότητα *Σύνδεση αναρροφητήρα σκόνης στη σελίδα 11.*
11. Συνδέστε το προϊόν σε μια πηγή τροφοδοσίας. Ανατρέξτε στην ενότητα *Σύνδεση του προϊόντος σε πηγή τροφοδοσίας στη σελίδα 12.*

12. Βεβαιωθείτε ότι το ύψος των ψηκτρών κάτω από το περιβλήμα του τυμπάνου είναι σωστό για το βάθος λειτουργίας. Εάν είναι απαραίτητο, χαλαρώστε τα παξιμάδια, ρυθμίστε το ύψος και σφίξτε τα παξιμάδια.

Εγκατάσταση του τυμπάνου αναμόχλευσης

1. Αφαιρέστε την πλάκα στήριξης.

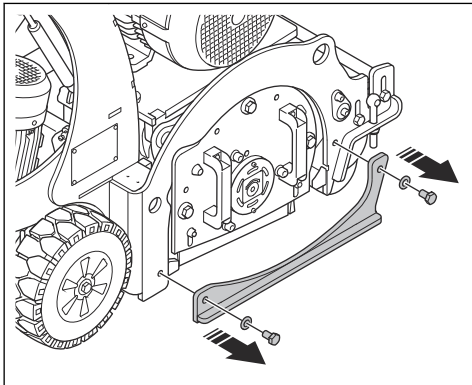

2. Αφαιρέστε τις βίδες και τις ροδέλες από το πλευρικό κάλυμμα.

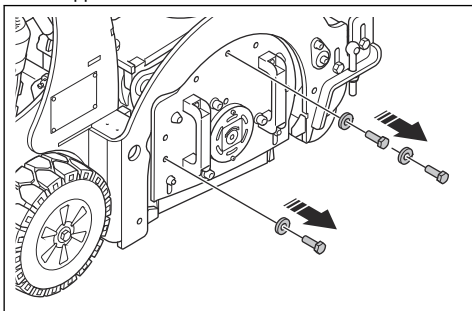

3. Τοποθετήστε τις βίδες με ροδέλες στις διπλανές σπές.

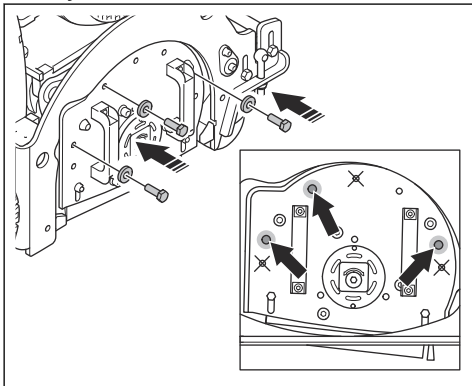

4. Γυρίστε τις βίδες για να αφαιρέσετε το πλευρικό κάλυμμα.

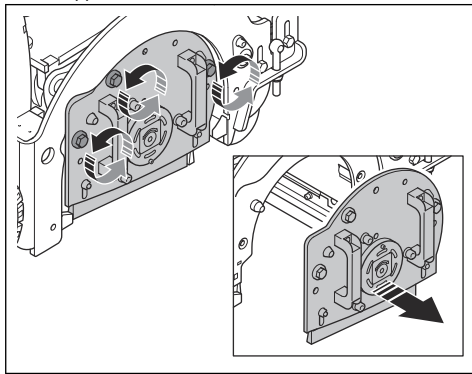

Περιεχόμενα Όταν αφαιρεθεί το πλευρικό κάλυμμα, ο άξονας χαλαρώνει.

5. Τοποθετήστε το τύμπανο αναμόχλευσης στον άξονα.

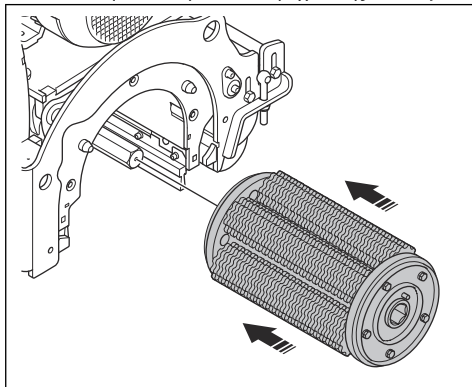

6. Τοποθετήστε το πλευρικό κάλυμμα.

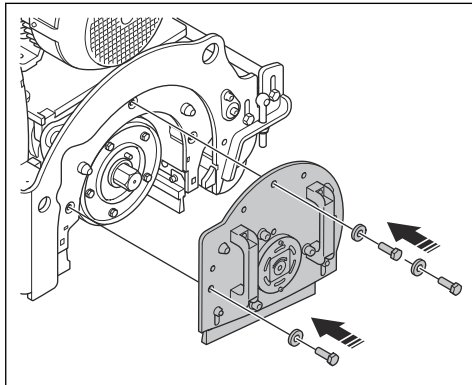

7. Τοποθετήστε την πλάκα στήριξης.

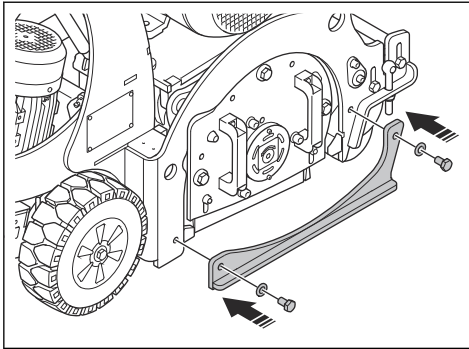

8. Ελέγξτε την τάνυση του ιμάντα μετάδοσης κίνησης. Ανατρέξτε στην ενότητα Έλεγχος της τάνυσης του ιμάντα μετάδοσης κίνησης στη σελίδα 18.

Ρύθμιση του ύψους των μπροστινών τροχών

Η τυπική θέση είναι (B). Η θέση (A) χρησιμοποιείται για λειτουργία στο μέγιστο βάθος. Η θέση (C) χρησιμοποιείται για λειτουργία στο ελάχιστο βάθος.

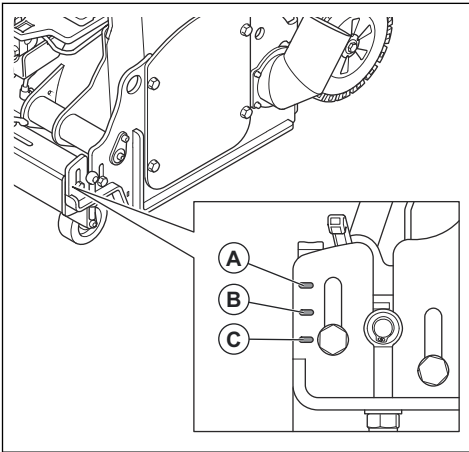

1. Χαλαρώστε τα μπουλόνια (D) σε κάθε πλευρά της μπάρας του μπροστινού τροχού.

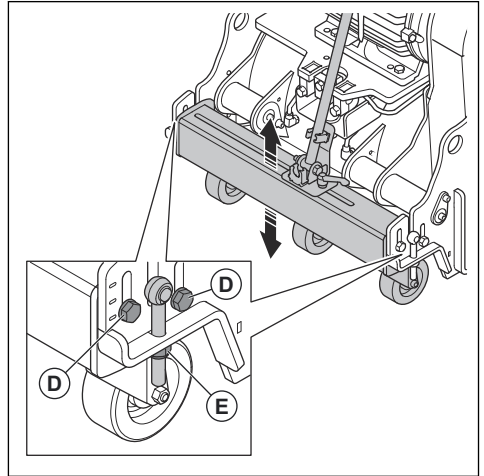

2. Περιστρέψτε το παξιμάδι (E) για να ρυθμίσετε το κατάλληλο ύψος.
3. Σφίξτε τα μπουλόνια (D) σε κάθε πλευρά της μπάρας του μπροστινού τροχού.

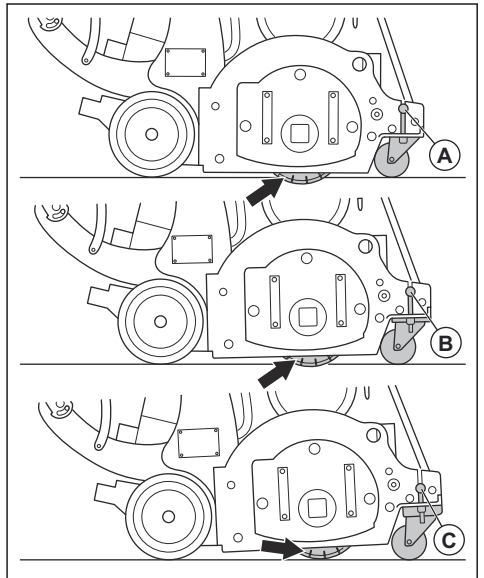

Σύνδεση αναρροφητήρα σκόνης



ΠΡΟΕΙΔΟΠΟΙΗΣΗ: Μην χρησιμοποιείτε τον αναρροφητήρα σκόνης, εάν ο εύκαμπτος σωλήνας του αναρροφητήρα σκόνης έχει υποστεί ζημιά. Ο

κίνδυνος αυξάνεται καθώς αναπνέετε σκόνη που είναι επικίνδυνη για την υγεία σας. Χρησιμοποιείτε εγκεκριμένη αναπνευστική προστασία.

1. Ελέγξτε τον εύκαμπο σωλήνα του αναρροφητήρα σκόνης για ζημιές.
2. Βεβαιωθείτε ότι τα φίλτρα στον αναρροφητήρα σκόνης είναι καθαρά και δεν έχουν υποστεί ζημιά.
3. Συνδέστε τον εύκαμπο σωλήνα του αναρροφητήρα σκόνης στη σύνδεση για αναρροφητήρα σκόνης. Για πληροφορίες σχετικά με το σημείο στο οποίο βρίσκεται η σύνδεση για αναρροφητήρα σκόνης στο προϊόν, ανατρέξτε στην ενότητα *Επισκόπηση προϊόντος* στη σελίδα 2.

Σύνδεση του προϊόντος σε πηγή τροφοδοσίας

1. Συνδέστε το φις ρεύματος του προϊόντος στο ένα κατάλληλο καλώδιο προέκτασης.

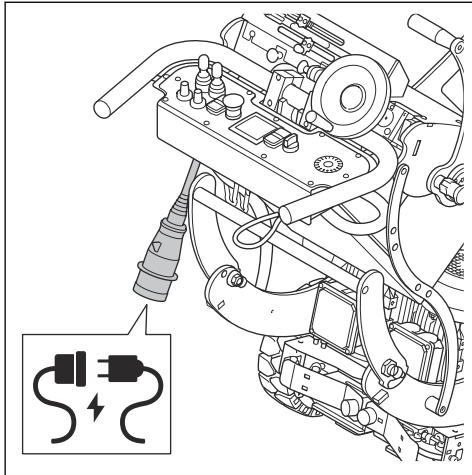

2. Συνδέστε το καλώδιο προέκτασης σε μια πρίζα.



ΠΡΟΣΟΧΗ: Όταν το προϊόν είναι συνδεδεμένο σε αναρροφητήρα σκόνης, ο αναρροφητήρας σκόνης πρέπει να είναι συνδεδεμένος σε τριφασική πηγή ρεύματος.

Εκκίνηση του προϊόντος

1. Θέστε σε λειτουργία τον αναρροφητήρα σκόνης.
2. Τοποθετήστε το καλώδιο του συστήματος ελέγχου παρουσίας χειριστή γύρω από τον δεξί καρπό σας.

3. Πατήστε τα πεντάλ του συστήματος μετάδοσης κίνησης για να ενεργοποιηθεί το σύστημα μετάδοσης κίνησης.

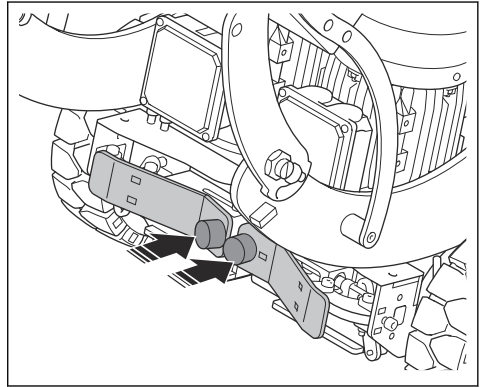

4. Γυρίστε το κουμπί διακοπής έκτακτης ανάγκης στο ταμπλό ελέγχου δεξιόστροφα για να βεβαιωθείτε ότι το κουμπί έκτακτης ανάγκης έχει απενεργοποιηθεί.
5. Θέστε τον κύριο διακόπτη του κιβωτίου ηλεκτρικού εξοπλισμού στη θέση ON.
6. Μετακινήστε τα joystick στη νεκρά.
7. Πατήστε το κουμπί ON για το μοτέρ του συστήματος μετάδοσης κίνησης (A). Η λυχνία (B) ανάβει όταν το μοτέρ του συστήματος μετάδοσης κίνησης έχει ισχύ.

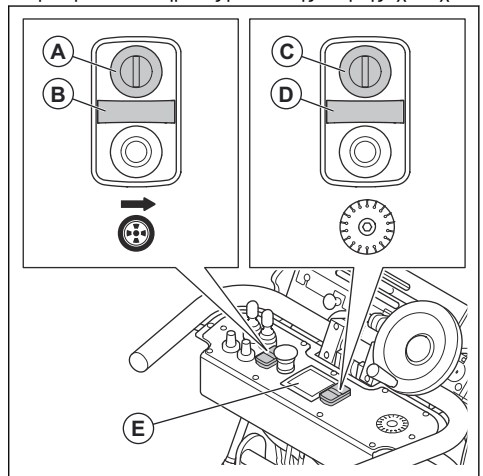

8. Πατήστε το κουμπί ON για το μοτέρ τυμπάνου (C). Η λυχνία (D) ανάβει όταν το μοτέρ τυμπάνου έχει ισχύ.

Περιεχόμενα Το μοτέρ τυμπάνου δεν μπορεί να εκκινηθεί εάν το σύστημα μετάδοσης κίνησης δεν είναι ενεργοποιημένο.

9. Περιμένετε 10–15 δευτερόλεπτα μέχρι το χρώμα της οθόνης (E) να αλλάξει από κόκκινο σε λευκό.

10. Κατεβάστε αργά τον μοχλό ανύψωσης για να κατεβάσετε το τύμπανο εργαλείου μέχρι το δάπεδο.

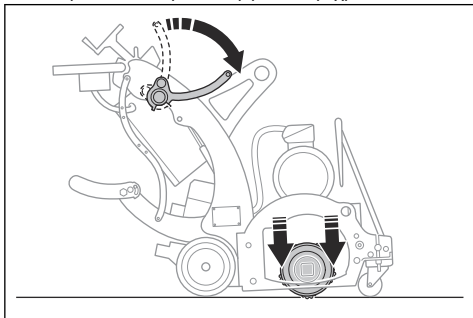

11. Περιστρέψτε τον τροχό ρύθμισης βάθους αριστερόστροφα μέχρι το βάθος να είναι σωστό για τη λειτουργία.

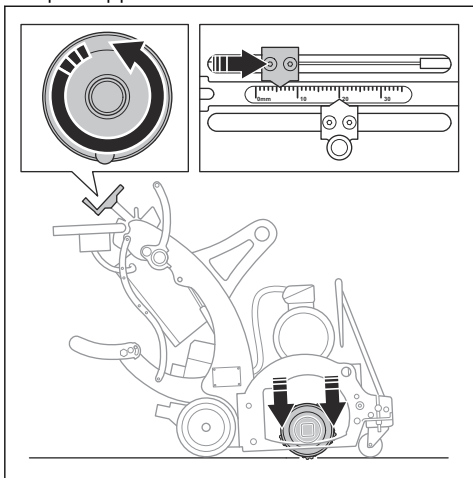

12. Περιστρέψτε την ασφάλεια του τροχού ρύθμισης βάθους για να κλειδώσετε το βάθος λειτουργίας.

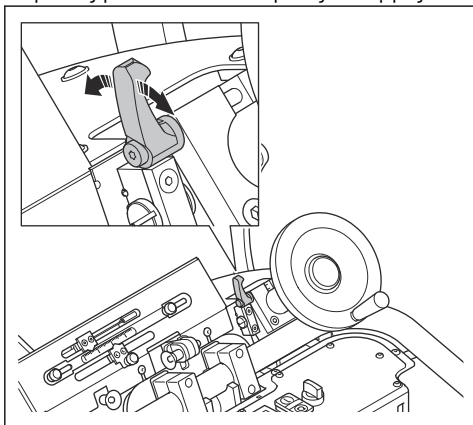

- a) Περιστρέψτε την ασφάλεια για να ξεκλειδώσετε ξανά τον τροχό ρύθμισης βάθους, για περισσότερες ρυθμίσεις του βάθους λειτουργίας.
13. Περιστρέψτε τη χειροβίδα ρύθμισης ταχύτητας για να ρυθμίσετε την ταχύτητα κίνησης.

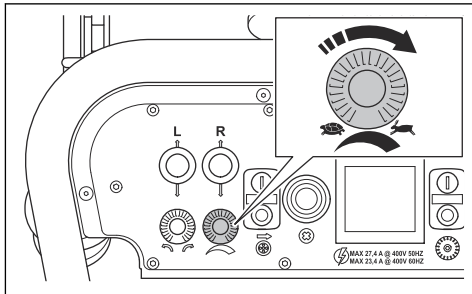

Λειτουργία του προϊόντος



ΠΡΟΕΙΔΟΠΟΙΗΣΗ: Αυτό το προϊόν προορίζεται μόνο για λειτουργία προς τα εμπρός. Μην μετακινείτε το προϊόν προς τα πίσω όταν το τύμπανο του εργαλείου βρίσκεται σε λειτουργία.

- Πιέστε τα joystick για να μετακινήσετε το προϊόν.

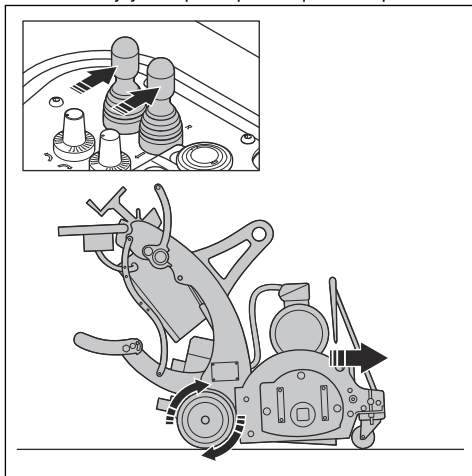

- Ρυθμίστε το βάθος, αν χρειάζεται. Μία πλήρης περιστροφή του τροχού ρύθμισης βάθους ρυθμίζει το βάθος σε 1,1 mm.

- Παρακολουθείστε το αμπερόμετρο κατά τη διάρκεια της λειτουργίας. Η μέγιστη ένταση ρεύματος για κάθε μοτέρ είναι η εξής:

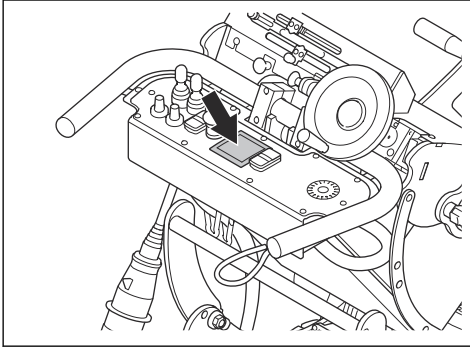

- a) Για τύπο μοτέρ 3x400V, 50 Hz: 19,6 A.
- b) Για τύπο μοτέρ 3x480V, 60 Hz: 16,6 A.

- Για να διευκολύνετε την ευθεία κίνηση, διπλώστε προς τα κάτω τον δείκτη κατεύθυνσης.

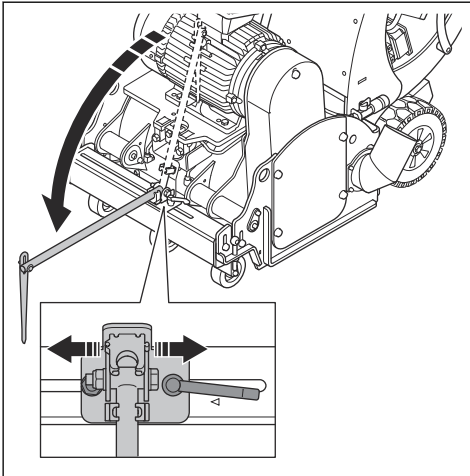

Περιεχόμενα Ο δείκτης κατεύθυνσης μπορεί να ρυθμιστεί πλευρικά.

Διακοπή λειτουργίας του προϊόντος

1. Τραβήξτε τον μοχλό ανύψωσης προς τα πάνω.

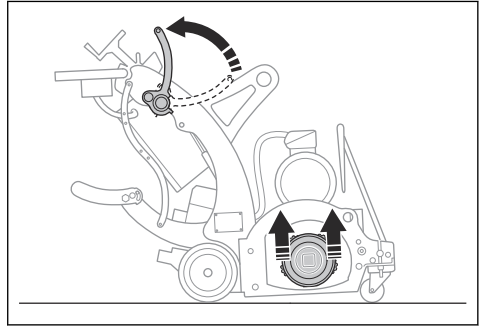

2. Περιστρέψτε τον τροχό ρύθμισης βάθους μέχρι το τύμπανο του εργαλείου να μην αγγίζει το έδαφος.

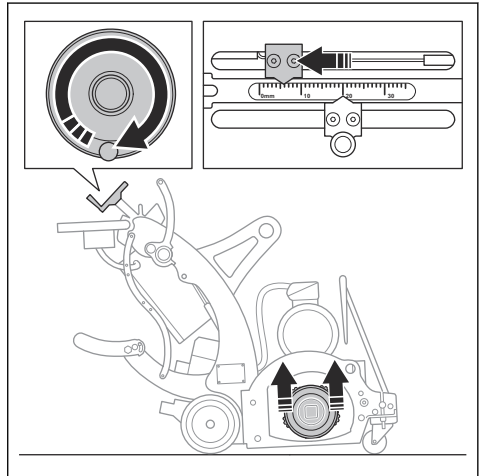

3. Πατήστε το κουμπί OFF για τον μοτέρ του συστήματος μετάδοσης κίνησης και το κουμπί OFF για το μοτέρ τυμπάνου.
4. Περιμένετε μέχρι όλα τα κινούμενα μέρη να έχουν σταματήσει πλήρως.
5. Διακόψτε τη λειτουργία του αναρροφητήρα σκόνης.
6. Αποσυνδέστε το φως ρεύματος.

Συντήρηση

Εισαγωγή



ΠΡΟΕΙΔΟΠΟΙΗΣΗ: Προτού εκτελέσετε εργασίες συντήρησης, πρέπει να διαβάσετε και να κατανοήσετε το κεφάλαιο για την ασφάλεια.

Για όλες τις εργασίες συντήρησης και επισκευής στο προϊόν, είναι απαραίτητη ειδική εκπαίδευση. Μπορούμε να εγγυηθούμε για τη διαθεσιμότητα των επαγγελματικών επισκευών και τη συντήρηση. Αν ο αντιπρόσωπός σας δεν είναι αντιπρόσωπος σέρβις, μιλήστε του για πληροφορίες σχετικά με τον πλησιέστερο αντιπρόσωπο σέρβις.

Πρόγραμμα συντήρησης

* = Γενική συντήρηση που γίνεται από τον χειριστή. Οι οδηγίες δεν παρέχονται σε αυτό το εγχειρίδιο χρήσης.

X = Οι οδηγίες παρέχονται σε αυτό το εγχειρίδιο χρήσης.

O = Οι οδηγίες δεν παρέχονται σε αυτό το εγχειρίδιο χρήσης. Η συντήρηση θα πρέπει να γίνεται από εγκεκριμένο αντιπρόσωπο σέρβις.

Γενική συντήρηση προϊόντος	Καθημερινά	12 ώρες μετά το σέρβις	Κάθε 3 μήνες	Κάθε χρόνο
Καθαρίστε το προϊόν.	X			
Ελέγξτε όλες τις συσκευές ασφαλείας.	X			
Βεβαιωθείτε ότι τα παξιμάδια και οι βίδες είναι σφιγμένα.	*	*		
Ελέγξτε το τύμπανο του εργαλείου, τον άξονα τυμπάνου, τα εργαλεία και το περιβλήμα για φθορά.	*			
Βεβαιωθείτε ότι το φινιρίσμα και το καλώδιο προέκτασης είναι σε καλή κατάσταση και δεν έχουν υποστεί ζημιά.	*			
Ελέγξτε το σύστημα RCD.	*			
Ελέγξτε τα ηλεκτρικά εξαρτήματα, τα καλώδια και τις συνδέσεις για φθορά και ζημιές.	*			
Ελέγξτε την τάση του μίαντα μετάδοσης κίνησης.	X		X	
Βεβαιωθείτε ότι ο εύκαμπτος σωλήνας σκόνης δεν έχει υποστεί ζημιά και δεν έχει φράξει.	*			
Αδειάστε τον αναρροφητήρα σκόνης.	*			
Λιπάνετε το ρουλεμάν.			X	
Εξετάστε τις ψήκτρες κάτω από το περιβλήμα του τυμπάνου για φθορά.			*	
Εκτελέστε πλήρες σέρβις και καθαρισμό του προϊόντος.				O

Κλίση του προϊόντος προς τα πίσω

Για ορισμένες εργασίες συντήρησης, πρέπει να δώσετε κλίση στο προϊόν προς τα πίσω για να αποκτήσετε πρόσβαση στο τύμπανο του εργαλείου.

1. Απασφαλίστε την ασφάλιση του συστήματος από τον πίνακα ελέγχου.

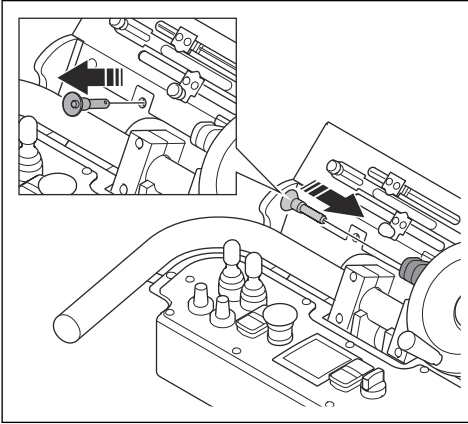

2. Αποσμπλέξτε το σύστημα μετάδοσης κίνησης.

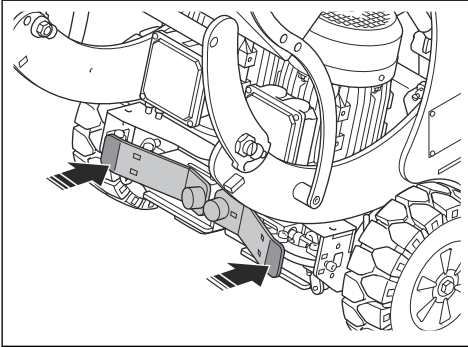

3. Πιέστε προς τα κάτω τις λαβές και το στήριγμα ποδιού για να δώσετε κλίση στο προϊόν.

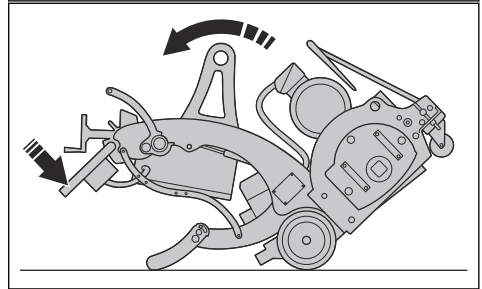
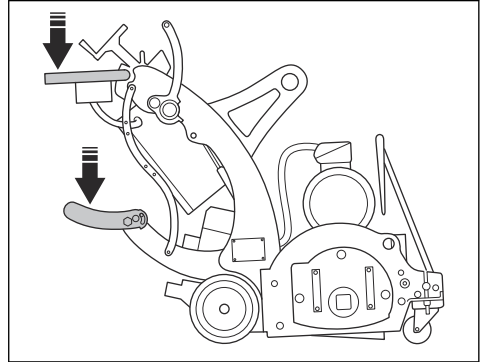

4. Χαμηλώστε προσεκτικά το προϊόν. Το μπροστινό μέρος είναι πολύ βαρύ.

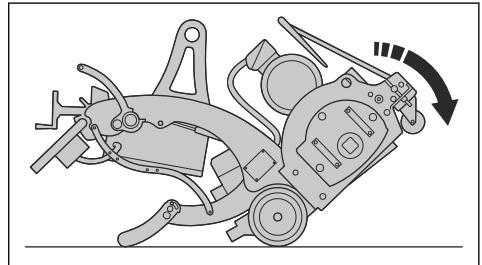

5. Τοποθετήστε ξανά την ασφάλιση του συστήματος διεύθυνσης.

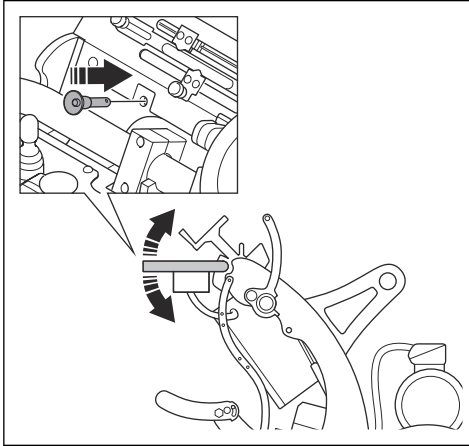

Καθαρισμός του προϊόντος

- Πρέπει πάντα να καθαρίζετε όλο τον εξοπλισμό μετά από τη χρήση. Χρησιμοποιήστε ηλεκτρική σκούπα.
- Μην χρησιμοποιείτε σύστημα πλύσης με υψηλή πίεση για να καθαρίσετε το προϊόν.
- Φροντίστε να διατηρείτε τα ανοίγματα αέρα καθαρά και χωρίς εμπόδια, για να εξασφαλίζετε επαρκώς χαμηλή θερμοκρασία για την ψύξη του προϊόντος.
- Καθαρίστε το τύμπανο του εξαρτήματος μετά τη λειτουργία σε υγρές επιφάνειες.

Για να λιπάνετε το ρουλεμάν



ΠΡΟΣΟΧΗ: Χρησιμοποιήστε τον σωστό τύπο γράσου. Ανατρέξτε στην ενότητα *Τεχνικά στοιχεία BMP 335 στη σελίδα 21*. Τυχόν λανθασμένος τύπος γράσου μπορεί να προκαλέσει ζημιά στο ρουλεμάν.

1. Αφαιρέστε το κάλυμμα ιμάντα μετάδοσης κίνησης.

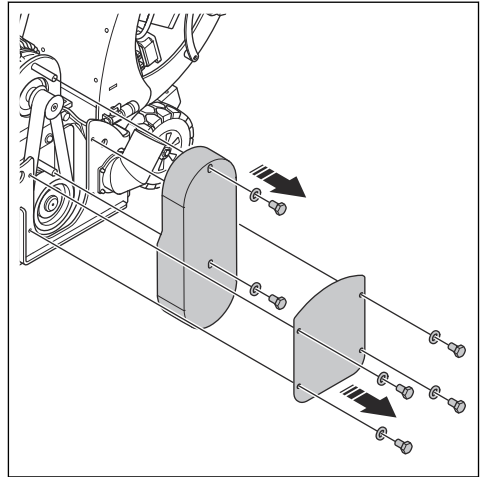

2. Πιέστε 5–10 g γράσου στον γρασαδόρο με ένα πιστόλι γρασαρίσματος.

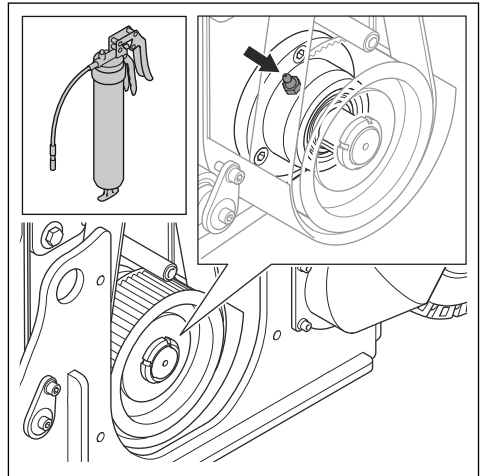

Έλεγχος της τάνσης του ιμάντα μετάδοσης κίνησης

1. Μετρήστε την τάνση του ιμάντα μετάδοσης κίνησης στο κέντρο του εύρους του ιμάντα μετάδοσης κίνησης (A). Η σωστή τάνση είναι 105 Hz.

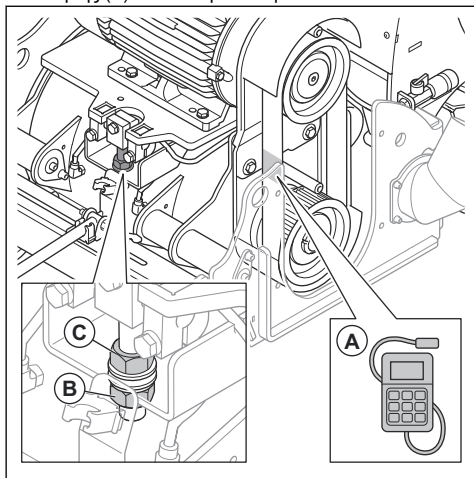

2. Εάν είναι απαραίτητο να ρυθμίσετε την τάνση του ιμάντα μετάδοσης κίνησης, εκτελέστε τα παρακάτω βήματα:
 - a) Χαλαρώστε το παξιμάδι (B).
 - b) Περιστρέψτε το παξιμάδι (C) δεξιόστροφα για να σφίξετε τον ιμάντα μετάδοσης κίνησης.
 - c) Περιστρέψτε το παξιμάδι (C) αριστερόστροφα για να χαλαρώσετε τον ιμάντα μετάδοσης κίνησης.
 - d) Σφίξτε το παξιμάδι (B).

Επίλυση προβλημάτων

Πρόβλημα	Αιτία	Λύση
Υπερβολική δόνηση ή/και ασυνήθιστοι θόρυβοι.	Τα εργαλεία είναι φθαρμένα ή έχουν υποστεί ζημιά.	Αντικαταστήστε τα φθαρμένα ή κατεστραμμένα εξαρτήματα.
	Το ρουλεμάν είναι ελαττωματικό.	Ελέγξτε το ρουλεμάν στον άξονα μετάδοσης κίνησης και αντικαταστήστε το, εάν χρειάζεται.
	Εσφαλμένη τάνση του ιμάντα μετάδοσης κίνησης.	Ελέγξτε την τάνση του ιμάντα μετάδοσης κίνησης. Ανατρέξτε στην ενότητα <i>Έλεγχος της τάνσης του ιμάντα μετάδοσης κίνησης στη σελίδα 18</i> .
	Το μοτέρ είναι ελαττωματικό.	Αντικαταστήστε το μοτέρ.
	Το τύμπανο του εργαλείου έχει ρυθμιστεί σε υπερβολικό βάθος λειτουργίας.	Μειώστε το βάθος λειτουργίας.
Μειωμένη ή καμία απόδοση.	Τα εργαλεία είναι φθαρμένα ή έχουν υποστεί ζημιά.	Αντικαταστήστε τα φθαρμένα εξαρτήματα.
	Ο τύπος των εργαλείων δεν είναι σωστός για την επιφάνεια.	Αντικαταστήστε τα εργαλεία με τα κατάλληλα εργαλεία για την επιφάνεια.

Πρόβλημα	Αιτία	Λύση
Ο κινητήρας δεν εκκινείται.	Λείπει μια φάση της παροχή ρεύματος.	Ελέγξτε την τροφοδοσία ρεύματος.
	Μια φάση της παροχής ρεύματος δεν είναι σωστή.	Ρυθμίστε τη φάση.
	Το κουμπί διακοπής έκτακτης ανάγκης είναι ενεργοποιημένο.	Γυρίστε το κουμπί διακοπής έκτακτης ανάγκης δεξιόστροφα, για να το απενεργοποιήσετε.
	Δεν υπάρχει ρεύμα στη σύστημα μετάδοσης κίνησης.	Εκκινήστε το σύστημα μετάδοσης κίνησης και, στη συνέχεια, εκκινήστε το μοτέρ τυμπάνου.
	Κάποιο εξάρτημα είναι ελαττωματικό.	Αντικαταστήστε το ελαττωματικό εξάρτημα.
	Το σύστημα OPC δεν έχει εγκατασταθεί.	Εγκαταστήστε το σύστημα OPC.
	Το καλώδιο προέκτασης έχει αποσυνδεθεί ή έχει υποστεί ζημιά.	Συνδέστε το καλώδιο προέκτασης ή, εάν είναι απαραίτητο, αντικαταστήστε το.
Το προϊόν σταματά μετά από λίγο.	Ο διακόπτης προστασίας του μοτέρ απελευθερώνεται λόγω υπερφόρτωσης.	Μειώστε το βάθος κοπής.
	Το μοτέρ έχει βλάβη.	Ελέγξτε το μοτέρ.
Το σύστημα μετάδοσης κίνησης δεν λειτουργεί σωστά.	Τα πεντάλ του συστήματος μετάδοσης κίνησης δεν έχουν ασφαλιστεί.	Πιέστε τα πεντάλ του συστήματος μετάδοσης κίνησης προς τα μέσα.

Μεταφορά, αποθήκευση και απόρριψη

Μεταφορά



ΠΡΟΕΙΔΟΠΟΙΗΣΗ: Να είστε προσεκτικοί κατά τη μεταφορά. Το προϊόν είναι βαρύ και μπορεί να προκαλέσει τραυματισμό ή ζημιές σε περίπτωση πτώσης ή μετακίνησής του κατά τη μεταφορά.



ΠΡΟΣΟΧΗ: Τραβήξτε τον μοχλό ανύψωσης πριν από τη μεταφορά. Τα εργαλεία δεν πρέπει να ακουμπούν στο έδαφος κατά τη μεταφορά.



ΠΡΟΣΟΧΗ: Μην ρυμουλκείτε το προϊόν πίσω από ένα όχημα.

- Οι τροχοί σας επιτρέπουν να μετακινείτε το προϊόν σε μικρότερες αποστάσεις. Για μεγαλύτερες αποστάσεις, ανασηκώστε το προϊόν για να το μετακινήσετε ή τοποθετήστε το προϊόν σε ένα όχημα.
- Κατά τη διάρκεια της μεταφοράς, πρέπει να χρησιμοποιείτε προστατευτικό κάλυμμα στο προϊόν. Το προστατευτικό κάλυμμα δεν αφήνει τα στοιχεία

της φύσης, όπως η βροχή και το χιόνι, να έρθουν σε επαφή με το προϊόν.

Αποσύμπλεξη και σύμπλεξη του συστήματος μετάδοσης κίνησης

1. Πατήστε τα εξωτερικά άκρα των πεντάλ του συστήματος μετάδοσης κίνησης για να αποσυμπλέξετε το σύστημα μετάδοσης κίνησης.

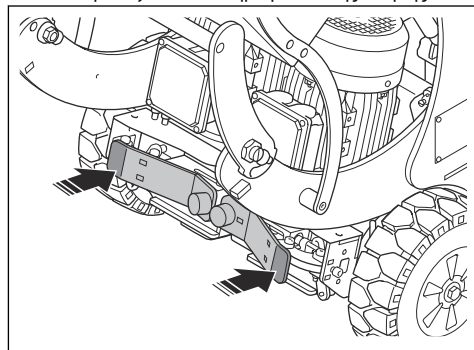

2. Πατήστε τα εσωτερικά άκρα των πεντάλ του συστήματος μετάδοσης κίνησης για να ενεργοποιήσετε το σύστημα μετάδοσης κίνησης.

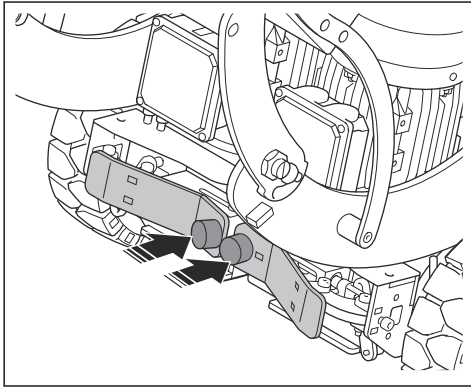

Μετακίνηση του προϊόντος με μη αυτόματο τρόπο με το μοτέρ σβηστό



ΠΡΟΕΙΔΟΠΟΙΗΣΗ: Περιμένετε μέχρι όλα τα κινούμενα μέρη να είναι ακινητοποιημένα, προτού μετακινήσετε το προϊόν.



ΠΡΟΕΙΔΟΠΟΙΗΣΗ: Πρέπει να χρησιμοποιείτε μπότες προστασίας με μεταλλική ενίσχυση στην περιοχή των δακτύλων και αντιολισθητική σόλα.



ΠΡΟΕΙΔΟΠΟΙΗΣΗ: Μην ανεβάζετε και κατεβάζετε το προϊόν επάνω σε ράμπες χειροκίνητα με το σύστημα μετάδοσης κίνησης απενεργοποιημένο. Μετακινείτε το προϊόν μόνο με μη αυτόματο τρόπο σε επίπεδο έδαφος.

1. Αποσυμπλέξτε το σύστημα μετάδοσης κίνησης. Ανατρέξτε στην ενότητα *Αποσύμπλεξη και σύμπλεξη του συστήματος μετάδοσης κίνησης στη σελίδα 19*.
2. Σπρώξτε το προϊόν από τις λαβές.
3. Ενεργοποιήστε το σύστημα μετάδοσης κίνησης. Ανατρέξτε στην ενότητα *Αποσύμπλεξη και σύμπλεξη του συστήματος μετάδοσης κίνησης στη σελίδα 19*. Με το μοτέρ απενεργοποιημένο, έχει τη λειτουργία του φρένου στάθμευσης και αποτρέπει την ακούσια κίνηση του προϊόντος.

Ανέβασμα και κατέβασμα του προϊόντος σε ράμπα



ΠΡΟΕΙΔΟΠΟΙΗΣΗ: Πρέπει να προσέχετε ιδιαίτερα όταν ανεβάζετε και

κατεβάζετε το προϊόν σε ράμπες. Το προϊόν είναι βαρύ και υπάρχει κίνδυνος τραυματισμού αν πέσει ή κινηθεί πολύ γρήγορα.



ΠΡΟΕΙΔΟΠΟΙΗΣΗ: Σε ράμπες με μεγάλη κλίση, πρέπει να χρησιμοποιείτε πάντα βαρούλκο. Μην βαδίζετε και μην παραμένετε κάτω από ή κοντά στο προϊόν.

- Για να κατεβάσετε το προϊόν σε μια ράμπα, κινήστε το αργά προς τα εμπρός.
- Για να ανεβάσετε το προϊόν σε μια ράμπα, κινήστε το αργά προς τα πίσω.
- Μην στρίβετε το προϊόν προς τα αριστερά ή προς τα δεξιά περισσότερο από 45° όταν βρίσκεται σε ράμπα.

Ανύψωση του προϊόντος



ΠΡΟΕΙΔΟΠΟΙΗΣΗ: Βεβαιωθείτε ότι ο εξοπλισμός ανύψωσης έχει τις σωστές προδιαγραφές, για να ανυψώσετε το προϊόν με ασφάλεια. Η πινακίδα στοιχείων μηχανήματος αναφέρει το βάρος του προϊόντος.



ΠΡΟΕΙΔΟΠΟΙΗΣΗ: Μην βαδίζετε και μην παραμένετε κάτω από ή κοντά στο ανυψωμένο προϊόν. Απομακρύνετε τυχόν παριστάμενα άτομα από την περιοχή εργασίας.



ΠΡΟΕΙΔΟΠΟΙΗΣΗ: Μην χρησιμοποιείτε το προϊόν αν έχει υποστεί ζημιά. Βεβαιωθείτε ότι ο κρίκος ανύψωσης έχει τοποθετηθεί σωστά και δεν έχει υποστεί ζημιά.

1. Στερεώστε τον εξοπλισμό ανύψωσης στον κρίκο ανύψωσης.

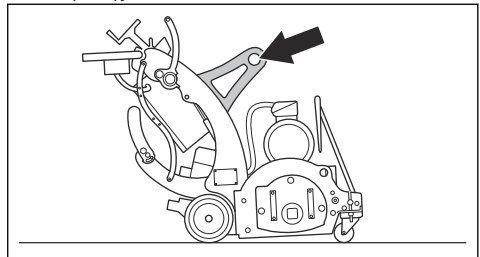

2. Ανυψώστε το προϊόν με ασφαλή τρόπο.

Στερέωση του προϊόντος σε όχημα μεταφοράς

- Βεβαιωθείτε ότι οι τροχοί μετάδοσης κίνησης είναι συμπλεγμένοι. Ανατρέξτε στην ενότητα *Αποσύμπλεξη και σύμπλεξη του συστήματος μετάδοσης κίνησης στη σελίδα 19*.
- Τοποθετήστε τους ιμάντες πρόσδεσης στον κρίκο ανύψωσης και τις οπές για τους ιμάντες πρόσδεσης. Ανατρέξτε στην ενότητα *Επισκόπηση προϊόντος στη σελίδα 2* για πληροφορίες σχετικά με το σημείο στο οποίο βρίσκονται οι οπές για τους ιμάντες πρόσδεσης στο προϊόν σας.
- Στερεώστε και σφίξτε τους ιμάντες πρόσδεσης στο όχημα μεταφοράς.

Αποθήκευση



ΠΡΟΣΟΧΗ: Μην αποθηκεύετε το προϊόν σε εξωτερικούς χώρους. Το προϊόν

πρέπει να φυλάσσεται πάντα σε εσωτερικό χώρο.

- Φυλάξτε το προϊόν σε στεγνό χώρο, που δεν επηρεάζεται από τον παγετό.
- Καθαρίστε το προϊόν και πραγματοποιήστε πλήρες σέρβις προτού το αποθηκεύσετε.
- Φυλάξτε το προϊόν σε κλειδωμένο χώρο, ώστε να εμποδισετε την πρόσβαση σε παιδιά ή μη εγκεκριμένα άτομα.

Απόρριψη του προϊόντος

- Πρέπει να συμμορφώνεστε με τις τοπικές απαιτήσεις ανακύκλωσης και τους ισχύοντες κανονισμούς.
- Όταν πάψετε να χρησιμοποιείτε το προϊόν, στείλτε το σε έναν αντιπρόσωπο της Husqvarna ή απορρίψτε το σε μια εγκατάσταση ανακύκλωσης.

Τεχνικά στοιχεία BMP 335

	3x400V, 50 Hz	3x480V, 60 Hz
Ισχύς μοτέρ, kW	11+1,1	
Ηλεκτρική σύνδεση, V	3x400	3x480
Συχνότητα, Hz	50	60
Σύνδεσμος τροφοδοσίας, πόλος/A	5/32	
Κατανάλωση έντασης ρεύματος, A	19,6+3,4	
Πλάτος λειτουργίας, mm	335	
Ταχύτητα περιστροφής του τύμπανου καλλιεργητή, ελάχ. ⁻¹	1000	
Τύπος γράσου ρουλεμάν	E08729	
Βάρος χωρίς τύμπανο, κιλά	442	
Επίπεδο εκπομπών θορύβου ¹	100	
Στάθμη ηχητικής ισχύος ²	114	
Στάθμη δονήσεων (λαβή), m/s ² , ³	3,1	
Θερμοκρασία περιβάλλοντος, °C	-5-40	
Διάμετρος σύνδεσης εύκαμπτου σωλήνα σκόνης, mm	100	

Περιεχόμενα Εάν το προϊόν σας έχει ηλεκτρικές προδιαγραφές που δεν περιλαμβάνονται στον πίνακα,

απευθυνθείτε σε έναν αντιπρόσωπο σέρβις της Husqvarna για περισσότερες πληροφορίες.

¹ Αβεβαιότητα 3 dB(A).

² Αβεβαιότητα 3 dB(A).

³ Αβεβαιότητα 1,5 m/s²

Καλώδια προέκτασης

Μήκος καλωδίου	Διατομή			
	≤ 16 A	≤ 32 A	≤ 63 A	≤ 125 A
Υπολογίζεται σε μια προ-ασφάλεια GG ⁴ :	16 A	32 A	63 A	125 A
> 20 m	1,5 mm ²	2,5 mm ²	10 mm ²	25 mm ²
20m > 50m	2,5 mm ²	4 mm ²	10 mm ²	25 mm ²
50m > 75m	4 mm ²	6 mm ²	16 mm ²	35 mm ²

Δήλωση για τον θόρυβο και τους κραδασμούς

Αυτές οι δηλωθείσες τιμές προέκυψαν από εργαστηριακές δοκιμές τύπου, σύμφωνα με την αναφερόμενη οδηγία ή τα πρότυπα και είναι κατάλληλες για σύγκριση με τις δηλωθείσες τιμές άλλων προϊόντων που έχουν δοκιμαστεί σύμφωνα με την ίδια οδηγία ή πρότυπα. Αυτές οι δηλωθείσες τιμές δεν είναι

κατάλληλες για χρήση σε αξιολογήσεις κινδύνου και οι τιμές που μετρήθηκαν σε επιμέρους χώρους εργασίας μπορεί να είναι υψηλότερες. Οι πραγματικές τιμές έκθεσης και ο κίνδυνος από βλάβη που υπέστη ένας μεμονωμένος χρήστης είναι μοναδικές και εξαρτώνται από τον τρόπο με τον οποίο εργάζεται ο χρήστης, το υλικό στο οποίο χρησιμοποιείται το προϊόν, καθώς και από τον χρόνο έκθεσης και τη φυσική κατάσταση του χρήστη, καθώς και την κατάσταση του προϊόντος.

Διαστάσεις προϊόντος

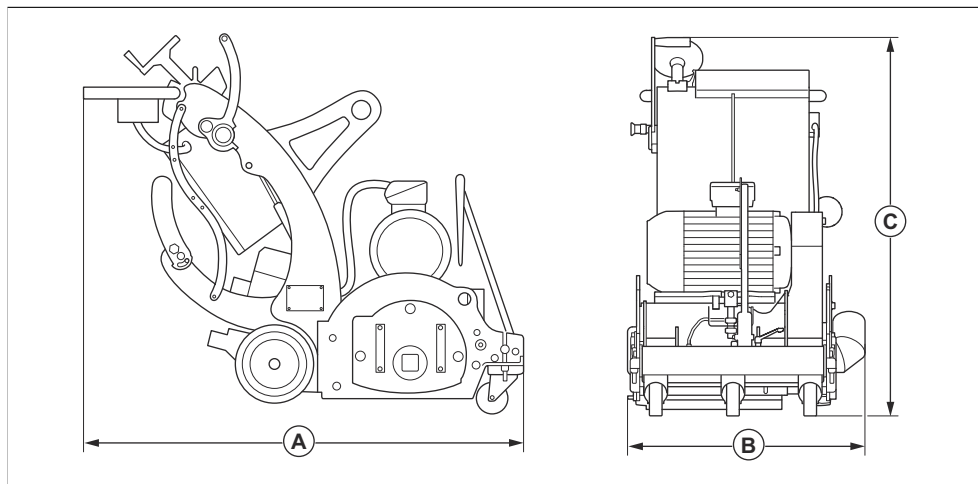

A	Μήκος, mm	1410
B	Πλάτος, mm	750
C	Ύψος, mm	1158

⁴ Οι διατομές πρέπει να υπολογιστούν ξανά όταν χρησιμοποιείται ασφάλεια άλλου τύπου ή διάστασης από αυτή που παρέχεται.

Δήλωση Συμμόρφωσης

Δήλωση συμμόρφωσης ΕΕ

Εμείς, η Husqvarna AB, SE-561 82 Huskvarna, Σουηδία,
τηλ.: +46-36-146500, δηλώνουμε με αποκλειστική μας
ευθύνη ότι το προϊόν:

Περιγραφή	Καλλιεργητής
Μάρκα	Husqvarna
Τύπος/Μοντέλο	BMP 335
Αναγνώριση	Αριθμοί σειράς με ημερομηνία από το 2022 και έπειτα

συμμορφώνεται πλήρως με τις ακόλουθες οδηγίες και
τους κανονισμούς της ΕΕ:

Οδηγία/Κανονισμός	Περιγραφή
2006/42/EK	"σχετικά με τα μηχανήματα"
2014/30/EE	"σχετικά με την ηλεκτρομαγνητική συμβατότητα"

και ότι εφαρμόζονται τα παρακάτω πρότυπα ή/και
τεχνικές προδιαγραφές.

EN ISO 12100:2010, EN 60204-1:2006

Partille, 2022-01-24



Martin Huber

Διευθυντής έρευνας και ανάπτυξης, Επιφάνειες και
δάπεδα σκυροδέματος

Husqvarna AB, Κατασκευαστικό τμήμα

Υπεύθυνος για την τεχνική τεκμηρίωση



Contenido

Introducción.....	24	Resolución de problemas.....	40
Seguridad.....	26	Transporte, almacenamiento y eliminación.....	41
Funcionamiento.....	31	Datos técnicos BMP 335.....	43
Mantenimiento.....	36	Declaración de conformidad.....	45

Introducción

Descripción del producto

El producto es un escarificador conducido a pie y accionado por un motor eléctrico.

superficie. El producto se puede utilizar en superficies como hormigón, asfalto, piedra y acero.

El producto está diseñado para uso comercial por parte de profesionales.

No utilice el producto para otras tareas.

Uso previsto

El producto se utiliza para que la superficie quede más rugosa, y para eliminar capas y marcas de la

Vista general del producto

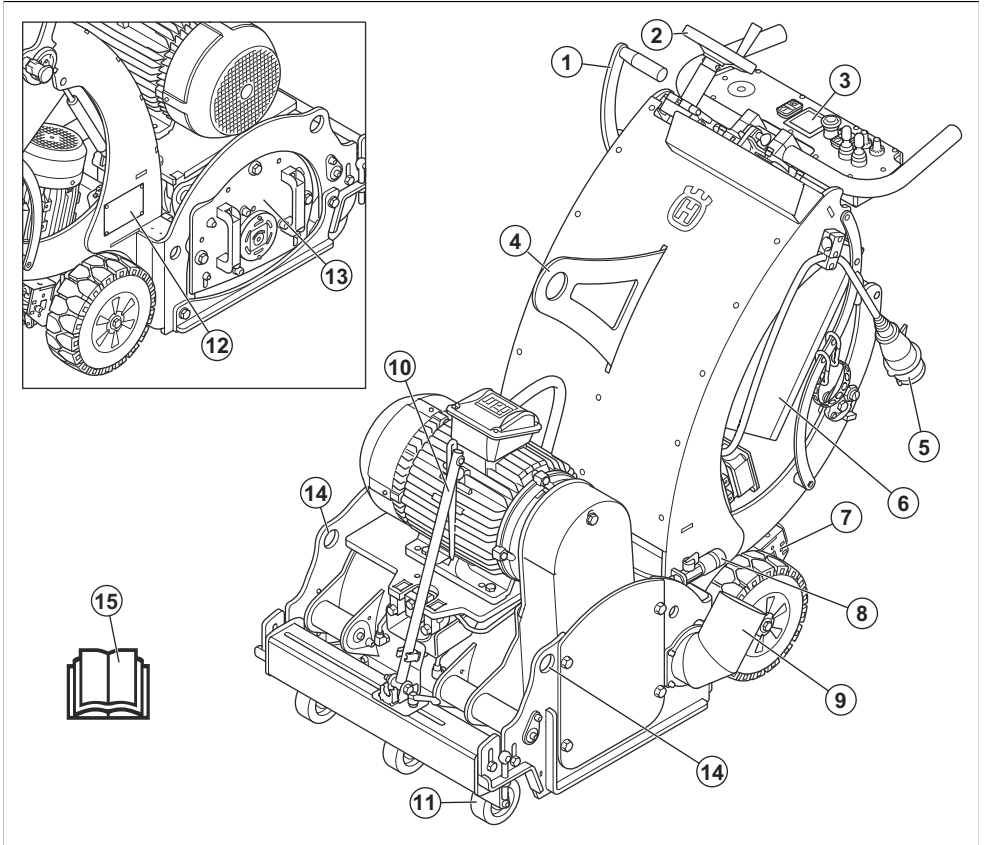

1. Palanca de elevación
2. Rueda de ajuste de profundidad
3. Panel de control
4. Argolla de suspensión
5. Enchufe
6. Caja eléctrica con interruptor principal
7. Pedal del sistema de transmisión
8. Conexión de agua
9. Conector para extractor de polvo
10. Puntero de dirección
11. Rueda delantera
12. Placa de identificación
13. Cubierta lateral
14. Orificio para la correa de sujeción
15. Manual de usuario

Nota: Si necesita agua para su aplicación, hable con un taller de servicio Husqvarna para obtener más información.

Descripción general del panel de control

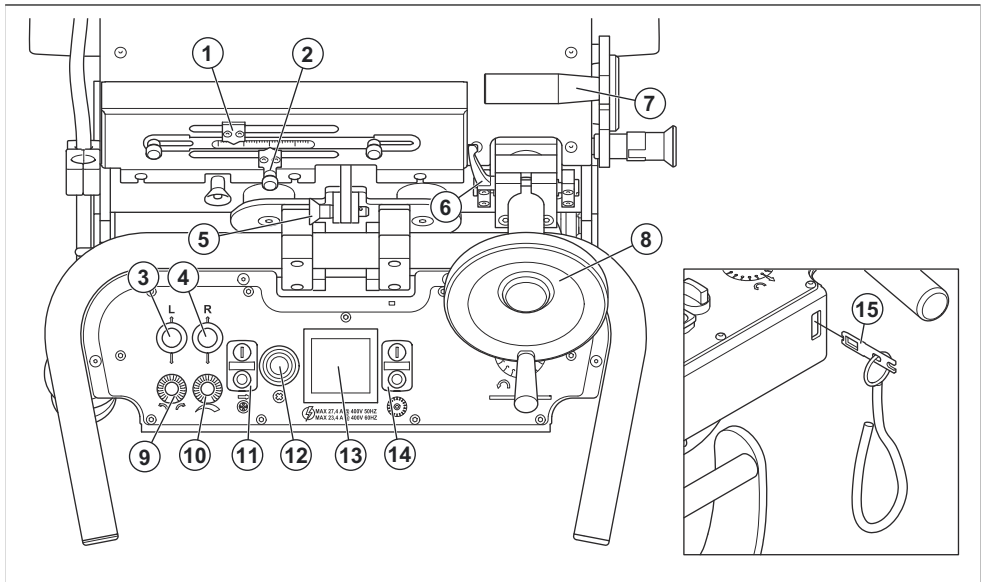

1. Indicador de ajuste de profundidad
2. Indicador de profundidad manual
3. Palanca de mando para el movimiento hacia delante y hacia atrás de la rueda motriz izquierda
4. Palanca de mando para el movimiento hacia delante y hacia atrás de la rueda motriz derecha
5. Bloqueo de la dirección
6. Bloqueo de la rueda de ajuste de profundidad
7. Palanca de elevación
8. Rueda de ajuste de profundidad
9. Control de alineación
10. Ajuste de velocidad
11. Botones de encendido/apagado del motor de accionamiento
12. Botón de parada de emergencia
13. Amperímetro
14. Botones de encendido/apagado del motor del tambor
15. Control de presencia del usuario (OPC)

Símbolos que aparecen en el producto



Advertencia: Este producto puede ser peligroso y ocasionar daños graves o mortales tanto al usuario como a cualquier otra persona. Tenga cuidado y utilice el producto correctamente.



Alta tensión.



Mantenga todas las partes del cuerpo alejadas de las superficies calientes.



Punto de elevación.



Mantenga las manos alejadas de las piezas giratorias.



Lea atentamente el manual y asegúrese de que entiende las instrucciones antes de utilizar el producto.



Utilice protección respiratoria homologada.



Utilice protección auditiva homologada.



Utilice protección ocular homologada.



Utilice guantes protectores homologados.



Utilice botas de protección homologadas.



Este producto cumple con las directivas de la UE vigentes.

Nota: Los demás símbolos o etiquetas que aparecen en el producto corresponden a requisitos de homologación especiales para algunos mercados.

Placa de identificación

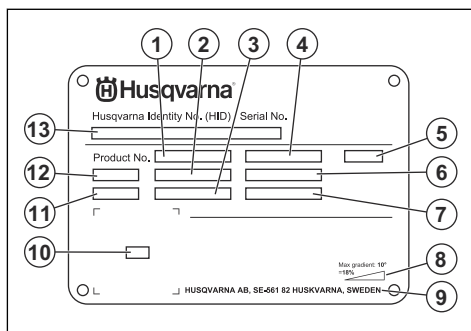

1. Número de producto
2. Peso del producto
3. Potencia nominal
4. Tensión nominal
5. Caja
6. Corriente nominal
7. Frecuencia
8. Ángulo máximo de pendiente
9. Fabricante
10. Código escaneable
11. Año de fabricación
12. Modelo
13. Número de serie

Responsabilidad sobre el producto

Como se estipula en las leyes de responsabilidad del producto, no nos hacemos responsables de los daños y perjuicios causados por nuestro producto si:

- El producto se ha reparado incorrectamente.
- El producto se ha reparado con piezas que no eran del fabricante o no autorizadas por el fabricante.
- El producto tiene un accesorio que no es del fabricante o no está autorizado por este.
- El producto no se ha reparado en un centro de servicio autorizado o por un organismo homologado.

Seguridad

Definiciones de seguridad

Las advertencias, precauciones y notas se utilizan para destacar información especialmente importante del manual.



ADVERTENCIA: Indica un riesgo de lesiones o incluso de muerte del usuario o de las personas cercanas si no se respetan las instrucciones del manual.



PRECAUCIÓN: Indica un riesgo de daños en el producto, otros materiales o el área adyacente si no se respetan las instrucciones del manual.

Nota: Se usa para proporcionar más información necesaria en una situación determinada.

Instrucciones generales de seguridad



ADVERTENCIA: Lea las siguientes instrucciones de advertencia antes de utilizar el producto.

- Este producto es una herramienta peligrosa si no se usa con cuidado o si se utiliza de forma incorrecta. Este producto puede ocasionar lesiones graves o mortales tanto al operador como a cualquier otra persona. Antes de usar el producto, lea detenidamente el contenido del manual de usuario.
 - Respete todas las advertencias e instrucciones.
 - Obedezca la legislación y la normativa vigentes.
 - El usuario y el empleador deben conocer y prevenir los riesgos durante el funcionamiento del producto.
 - No permita que nadie utilice el producto a menos que haya leído y comprendido el contenido del manual de usuario.
 - No utilice el producto a menos que haya recibido formación al respecto. Asegúrese de que todos los usuarios reciben formación.
 - No deje que un niño maneje el producto.
 - Solo las personas autorizadas pueden manejar el producto.
 - El usuario es responsable de los accidentes que puedan sufrir otras personas o sus bienes.
 - No utilice el producto si está cansado, enfermo o si se encuentra bajo los efectos de alcohol, drogas o medicamentos.
 - Proceda siempre con cuidado y utilice siempre el sentido común.
 - Este producto genera un campo electromagnético durante el funcionamiento. Este campo puede, en determinadas circunstancias, interferir en implantes médicos activos o pasivos. Para reducir el riesgo de daños graves o mortales, recomendamos que las personas que utilizan implantes médicos consulten a su médico y al fabricante del implante antes de usar este producto.
 - Mantenga el producto limpio. Asegúrese de que puede leer claramente las etiquetas.
 - No utilice el producto si está defectuoso.
 - No modifique el producto.
 - No utilice el producto si sospecha que alguien ha podido modificarlo.
- Utilice el equipo de protección personal. Consulte *Equipo de protección personal en la página 28*.
 - La sobreexposición a las vibraciones puede provocar problemas circulatorios y daños en las terminaciones nerviosas, especialmente en personas con patologías circulatorias. Busque ayuda médica si presenta síntomas que puedan relacionarse con la sobreexposición a las vibraciones. Ejemplos de estos síntomas son: entumecimiento, pérdida de sensibilidad, hormigueo, pinchazos, dolor, pérdida de fuerza, y cambios en el color o la superficie de la piel. Estos síntomas se presentan normalmente en dedos, manos y muñecas.
 - No utilice el producto si no tiene todas las cubiertas protectoras instaladas.
 - Asegúrese de que sabe cómo detener el motor rápidamente en caso de emergencia.
 - Antes de alejarse del producto, detenga el motor y desconecte el cable de alimentación. Asegúrese de que no existe riesgo de que se produzca un arranque accidental.
 - Evite que la ropa, el cabello y las joyas queden atrapados en las piezas móviles.
 - Mantenga siempre una posición estable y segura mientras realiza la actividad.
 - Utilice el producto solo en superficies horizontales.
 - No utilice el producto si no puede recibir ayuda en caso de accidente.
 - Utilice siempre accesorios homologados. Póngase en contacto con su distribuidor Husqvarna para obtener más información.
 - Si se producen vibraciones en el producto o el nivel de ruido del producto es inusualmente alto, deténgalo de inmediato. Examine el producto para comprobar si presenta daños. Repare los daños o lleve el producto a un taller de servicio autorizado para realizar la reparación.
 - Conecte el producto a un extractor para eliminar el polvo.
 - No tire de la manguera del extractor de polvo. El producto puede caerse y causar lesiones o daños.
 - Mantenga el extractor de polvo encendido hasta que el motor se detenga por completo.
 - Utilice el producto siempre desde detrás y con las manos en el manillar.
 - Asegúrese de que no haya grasa ni aceite en el manillar.

Instrucciones de seguridad para el funcionamiento



ADVERTENCIA: Lea las siguientes instrucciones de advertencia antes de utilizar el producto.

Seguridad respecto a las vibraciones



ADVERTENCIA: Lea las siguientes instrucciones de advertencia antes de utilizar el producto.

- Durante el funcionamiento del producto, las vibraciones pasan del producto al operador. El uso frecuente y continuo del producto puede causar lesiones en el operador o aumentar la gravedad de las mismas. Se pueden producir lesiones en los dedos, las manos, las muñecas, los brazos, los hombros, los nervios, el riego sanguíneo u otras partes del cuerpo. Las lesiones pueden ser debilitantes o permanentes, y pueden aumentar en intensidad durante semanas, meses o años. Entre las posibles lesiones se incluyen los daños en el sistema circulatorio, el sistema nervioso, las articulaciones y otras estructuras corporales.
- Pueden aparecer síntomas durante el uso del producto o en otro momento. Si tiene síntomas y sigue utilizando el producto, los síntomas pueden aumentar o hacerse permanentes. Si aparecen estos u otros síntomas, solicite asistencia médica:
 - Entumecimiento, pérdida de sensibilidad, hormigueo, pinchazos, dolor, quemaduras, punzadas, rigidez, torpeza, pérdida de la fuerza normal o cambios en el color o el estado de la piel.
- Los síntomas pueden aumentar a bajas temperaturas. Utilice ropa de abrigo y mantenga las manos calientes y secas cuando utilice el producto en entornos fríos.
- Realice las tareas de mantenimiento y use el producto siguiendo las instrucciones del manual de usuario para mantener un nivel de vibración adecuado.
- El producto cuenta con un sistema amortiguador de vibraciones que reduce las vibraciones que el manillar transmite al operador. Deje que el producto haga el trabajo. No empuje el producto con fuerza. Sujete el producto ligeramente por el manillar, pero asegúrese de que lo controla y maneja de forma segura. No introduzca el manillar en los topes más de lo necesario.
- Las manos deben colocarse únicamente en los mangos. Aleje el resto de partes del cuerpo del producto.
- Detenga el producto inmediatamente si se producen fuertes vibraciones de manera repentina. No siga utilizándolo sin haber retirado antes la causa del aumento de las vibraciones.

Seguridad contra el polvo



ADVERTENCIA: Lea las siguientes instrucciones de advertencia antes de utilizar el producto.

- El funcionamiento del producto puede causar polvo en el ambiente. El polvo puede causar lesiones graves y problemas de salud crónicos. Son varias las autoridades que consideran nocivo el polvo de sílice. Estos son algunos ejemplos de tales problemas de salud:
 - Enfermedades pulmonares mortales, como bronquitis crónica, silicosis y fibrosis pulmonar
 - Cáncer
 - Defectos congénitos
 - Inflamación cutánea
- Utilice el equipo correcto para reducir la concentración de polvo y humo en el aire, así como para disminuir el polvo en el equipo de trabajo, las superficies, la ropa y las partes del cuerpo. Algunas de las posibles medidas de control son los sistemas de recogida de polvo y los pulverizadores de agua para atrapar el polvo. Reduzca el polvo en el origen siempre que sea posible. Asegúrese de que el equipo está correctamente instalado y se utiliza bien, y de que se realiza el mantenimiento periódico.
- Utilice protección respiratoria homologada. Asegúrese de que la protección respiratoria es válida para los materiales peligrosos de la zona de trabajo.
- Asegúrese de que haya suficiente ventilación en la zona de trabajo.

Seguridad acústica



ADVERTENCIA: Lea las siguientes instrucciones de advertencia antes de utilizar el producto.

- Los altos niveles de ruido y la exposición a este pueden producir a largo plazo pérdidas de audición.
- Para mantener el nivel de ruido al mínimo, realice las tareas de mantenimiento y use el producto tal y como se indica en el manual de usuario.
- Use protectores auriculares homologados mientras utiliza el producto.
- Al usar protectores auriculares, debe poder escuchar las señales de advertencia y las voces de otras personas. Qúitese los protectores auriculares cuando el producto esté parado, a menos que estos sean necesarios para el nivel de ruido de la zona de trabajo.

Equipo de protección personal



ADVERTENCIA: Lea las siguientes instrucciones de advertencia antes de utilizar el producto.

- Para trabajar con el producto, debe utilizar siempre un equipo de protección personal homologado. El equipo de protección personal no elimina completamente el riesgo de lesiones, pero reduce la

gravedad de las lesiones en caso de accidente. Deje que el distribuidor le ayude a seleccionar el equipo de protección personal adecuado.

- Compruebe periódicamente el estado del equipo de protección personal.
- Utilice un casco protector homologado.
- Utilice protección auditiva homologada.
- Utilice protección respiratoria homologada.
- Utilice protección ocular homologada con protección lateral.
- Utilice guantes protectores.
- Use botas con puntera de acero y suela antideslizante.
- Utilice una indumentaria de trabajo homologada o ropa ceñida equivalente con manga larga y pantalón largo.

Extintor

- Tenga siempre a mano un extintor mientras trabaja.
- Utilice un extintor de polvo o un extintor de dióxido de carbono.

Seguridad en el área de trabajo



ADVERTENCIA: Lea las siguientes instrucciones de advertencia antes de utilizar el producto.

- No utilice el producto con niebla, lluvia, vientos fuertes, temperaturas bajas, riesgo de rayos u otras condiciones meteorológicas adversas.
- No utilice el producto en áreas con riesgo de explosión o incendio.
- Mantenga a los niños, transeúntes y animales alejados del área de trabajo y a una distancia segura del producto.
- Asegúrese de que solo haya personas autorizadas en la zona de trabajo.
- Mantenga el área de trabajo limpia y suficientemente iluminada.
- Retire objetos tales como tornillos, pernos, cables y piedras del área de trabajo antes de utilizar el producto.
- Asegúrese de que no haya cables ni mangueras en la dirección de funcionamiento del producto.
- Asegúrese de que haya suficiente ventilación en el área de trabajo.

Seguridad eléctrica



ADVERTENCIA: Siempre existe riesgo de descargas al utilizar productos eléctricos. No utilice el producto en condiciones meteorológicas adversas. No toque pararrayos ni objetos metálicos. Utilice siempre el producto según se indica en este manual de usuario para evitar lesiones personales.



ADVERTENCIA: Utilice siempre una fuente de alimentación con RCD (dispositivo de corriente residual). Un RCD reduce el riesgo de descarga eléctrica.



ADVERTENCIA: Alta tensión. Hay piezas sin protección en la unidad de alimentación. Desconecte siempre el enchufe de alimentación antes de abrir la puerta del cuadro eléctrico.



PRECAUCIÓN: El suministro eléctrico del producto o del generador debe ser suficiente y constante para asegurar que el motor funcione sin problemas. Una tensión incorrecta hace que el consumo de energía y la temperatura del motor aumenten hasta que se habilita el circuito de seguridad. Las dimensiones del cable de alimentación deben ser conformes a las normativas nacionales y locales. Las dimensiones de la toma de corriente de la red deben coincidir con el amperaje del enchufe eléctrico y el cable alargador del producto.

Si la red eléctrica tiene una resistencia de sistema mayor, podría dar lugar a una caída de tensión al poner en marcha el producto. Esto podría afectar al funcionamiento de otros productos, por ejemplo, podría hacer que las luces parpadearan.

- Asegúrese de que la alimentación, fusible y tensión de la red eléctrica coinciden con la tensión que figura en la placa de características del producto.
- Pare siempre el producto antes de desconectar el enchufe.
- No utilice el producto si el cable de alimentación o el enchufe están dañados. Llévelo a un centro de servicio autorizado para su reparación. Un cable de alimentación dañado puede causar lesiones graves e incluso la muerte.
- Utilice el cable de alimentación correctamente. No utilice el cable de alimentación para tirar del producto, moverlo ni desconectarlo. Tire del enchufe para desconectar el cable de alimentación. No tire del cable de alimentación.
- No utilice el producto en áreas donde la profundidad del agua haga que el equipo se moje. El equipo podría dañarse y transmitir la corriente, provocando lesiones.
- No deje que entre más humedad en el producto que el agua suministrada por el sistema de agua. Proteja el producto de la lluvia. El agua que entra en el producto aumenta el riesgo de descarga eléctrica.

- Desenchufe siempre el cable de alimentación antes de conectar o desconectar el cable del motor y la caja eléctrica.

- Asegúrese de que el cable alargador está detrás de usted y el producto cuando utilice el producto. Así se evitan daños en el cable alargador.

Instrucciones sobre conexión a tierra del producto



ADVERTENCIA: Una conexión incorrecta puede provocar descargas eléctricas. Póngase en contacto con un electricista cualificado si no está seguro de cómo conectar a tierra correctamente la toma de corriente.

No modifique el enchufe y manténgalo según sus especificaciones de fábrica. Si el conector o el cable de alimentación están dañados o deben sustituirse, póngase en contacto con su taller de servicio Husqvarna. Siga las instrucciones y normativas locales.

Si no comprende perfectamente estas instrucciones sobre conexión a tierra del producto, póngase en contacto con un electricista cualificado.



ADVERTENCIA: Lea las siguientes instrucciones de advertencia antes de utilizar el producto.

- No utilice un producto que tenga dispositivos de seguridad defectuosos.
- Realice una comprobación de los dispositivos de seguridad con frecuencia. Si los dispositivos de seguridad están defectuosos, hable con su taller de servicio Husqvarna.

Botón de parada de emergencia del

El botón de parada de emergencia se utiliza para detener rápidamente el motor.

Comprobación del botón de parada de emergencia del

Consulte la sección *Descripción general del panel de control en la página 25* para conocer la ubicación del botón de parada de emergencia en el producto.

1. Gire el botón de parada de emergencia hacia la derecha para asegurarse de que no esté activado.
2. Arranque el producto. Consulte la sección *Arranque del producto en la página 34*.
3. Pulse el botón de parada de emergencia.
4. Asegúrese de que el motor se detenga.
5. Gire el botón de parada de emergencia hacia la derecha para desactivarlo.

Control de presencia del usuario (OPC) del

Cuando el OPC está activado, el motor se detiene. Consulte la sección *Comprobación del control de presencia del usuario (OPC) en la página 30*.

Comprobación del control de presencia del usuario (OPC)

1. Arranque el producto. Consulte *Arranque del producto en la página 34*.
2. Retire la llave OPC. Si el motor no se detiene en 3 segundos, acuda a un taller de servicio autorizado de Husqvarna.

Instrucciones de seguridad para el mantenimiento



ADVERTENCIA: Lea las siguientes instrucciones de advertencia antes de utilizar el producto.

Utilice únicamente cables alargadores con toma de tierra para uso en exteriores, así como conectores y tomas de corriente con toma de tierra que sean compatibles con el conector de alimentación del producto.

El producto cuenta con un cable de alimentación y un enchufe con conexión a tierra. Conecte siempre el producto a una toma de corriente con toma a tierra. De esta forma, se reduce el riesgo de descarga eléctrica si se produce una avería.

No utilice adaptadores eléctricos con el producto.

Cables de prolongación

- Utilice únicamente cables alargadores aprobados con una longitud suficiente.
- El valor nominal del cable alargador debe ser igual o superior al indicado en la placa de características del producto.
- Utilice cables alargadores de conexión a tierra.
- Cuando utilice el producto en exteriores, utilice un cable alargador válido para uso en exteriores. Esto reduce el riesgo de descarga eléctrica.
- Mantenga la conexión con el cable alargador seca y separada del suelo.
- Mantenga el cable alargador alejado de fuentes de calor, aceite, bordes afilados o piezas móviles. Un cable dañado incrementa el riesgo de descarga eléctrica.
- Compruebe que el cable alargador esté en buen estado y no presente daños.
- No utilice el cable alargador mientras esté enrollado. Esto puede hacer que el cable alargador se caliente demasiado.

- Utilice el equipo de protección personal. Consulte *Equipo de protección personal en la página 28*.
- Realice únicamente las tareas de mantenimiento que se indican en este manual de usuario. Lleve el producto a un taller de servicio autorizado para realizar el resto de tareas de mantenimiento.
- Si el mantenimiento no se realiza correctamente y de forma regular, aumenta el riesgo de lesiones y daños en el producto.
- Limpie el producto para eliminar cualquier material peligroso antes de realizar el mantenimiento.
- Antes de realizar el mantenimiento, pare el motor, retire la llave del control de presencia del usuario y desconecte el enchufe de alimentación.
- Realice el mantenimiento del producto en una superficie nivelada y estable.
- No modifique el producto. Las modificaciones en el producto que no hayan sido autorizadas por el fabricante pueden causar daños graves o la muerte.
- Sustituya las piezas dañadas, desgastadas o rotas.
- Utilice siempre accesorios y piezas de repuesto originales. Los accesorios y las piezas de repuesto que no estén aprobados por el fabricante pueden causar daños graves o la muerte.
- Después de realizar el mantenimiento, compruebe el nivel de vibración del producto. Si no es correcto, solicite información en un taller de servicio autorizado.
- Lleve el producto a un taller de servicio autorizado para realizar el mantenimiento de forma regular.

Funcionamiento

Introducción



ADVERTENCIA: Antes de utilizar el producto, debe leer y entender el capítulo sobre seguridad.

Pasos a seguir antes de poner en funcionamiento el producto

1. Lea detenidamente el manual de usuario y asegúrese de que entiende las instrucciones.
2. Lea detenidamente el manual de usuario del extractor de polvo y asegúrese de que entiende las instrucciones.
3. Utilice el equipo de protección personal. Consulte *Equipo de protección personal en la página 28*.
4. Asegúrese de que solo haya personas autorizadas en la zona de trabajo.
5. Realice el mantenimiento diario. Consulte *Programa de mantenimiento en la página 37*.
6. Compruebe que el producto esté montado correctamente y no esté dañado.
7. Coloque el producto en área de trabajo. Asegúrese de que la superficie esté nivelada. Asegúrese de que el transporte del producto hacia la zona de trabajo y dentro de dicha zona se realiza de forma segura y correcta. Consulte *Transporte en la página 41*.
8. Asegúrese de que la altura de las ruedas delanteras esté ajustada correctamente para la operación. Consulte *Ajuste de la altura de las ruedas delanteras en la página 33*.
9. Asegúrese de que las fresas no tocan el suelo.
 - a) Coloque la palanca de elevación en la posición superior.
 - b) Gire la rueda de ajuste de profundidad hacia la derecha.

10. Conecte un extractor de polvo al producto. Consulte *Conexión de un extractor de polvo en la página 33*.
11. Conecte el producto a una fuente de alimentación. Consulte *Conexión del producto a la fuente de alimentación en la página 34*.
12. Asegúrese de que la altura de las escobillas situadas debajo de la carcasa del tambor es la correcta para la profundidad de funcionamiento. Si es necesario, afloje las tuercas, ajuste la altura y apriete las tuercas.

Instalación del tambor de escarificación

1. Retire la placa de soporte.

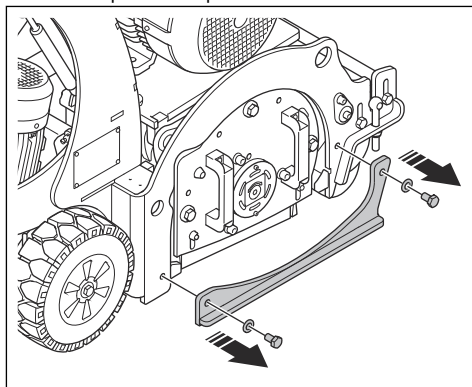

2. Retire los tornillos y las arandelas de la cubierta lateral.

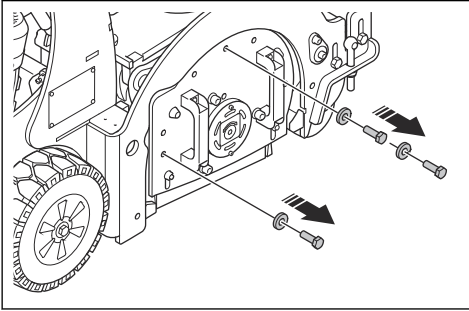

3. Instale los tornillos con las arandelas en los orificios adyacentes.

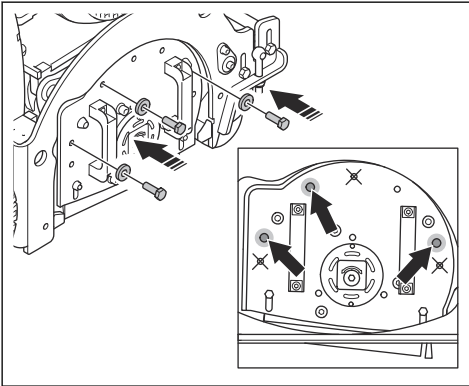

4. Gire los tornillos para extraer la cubierta lateral.

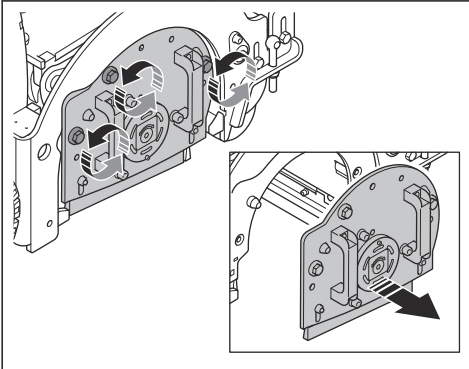

Nota: Una vez retirada la cubierta lateral, el eje quedará suelto.

5. Instale el tambor de escarificación en el eje.

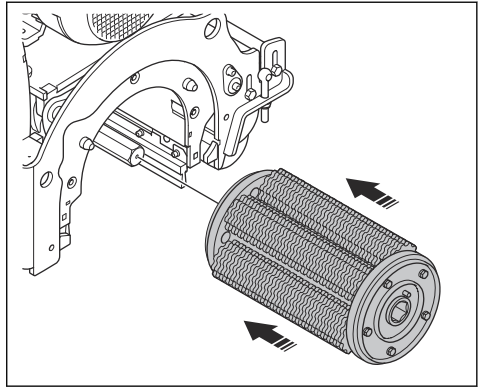

6. Monte la cubierta lateral.

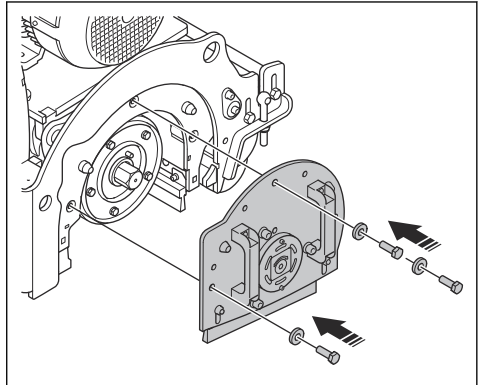

7. Coloque la placa de soporte.

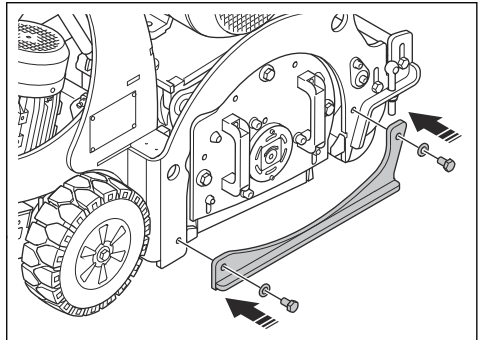

8. Comprobar la tensión de la correa de transmisión. Consulte *Comprobación de la tensión de la correa de transmisión* en la página 40.

Ajuste de la altura de las ruedas delanteras

La posición estándar es (B). La posición (A) se utiliza para el trabajo a máxima profundidad. La posición (C) se utiliza para el trabajo a la profundidad mínima.

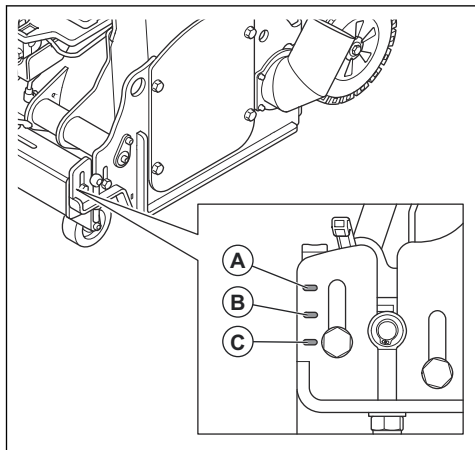

1. Afloje los tornillos (D) de cada lado de la barra de la rueda delantera.

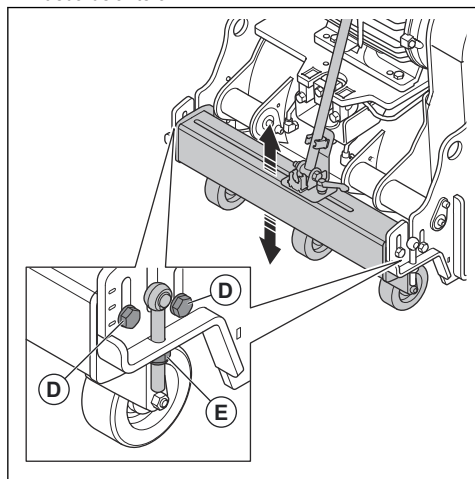

2. Gire la tuerca (E) para ajustar la altura pertinente.
3. Apriete los tornillos (D) de cada lado de la barra de la rueda delantera.

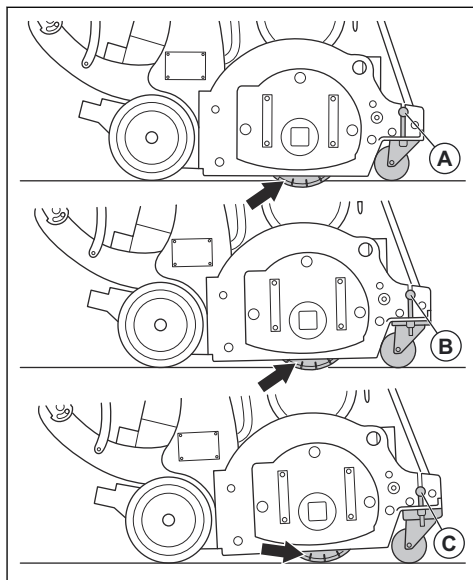

Conexión de un extractor de polvo



ADVERTENCIA: No utilice el extractor de polvo si la manguera del extractor de polvo está dañada. Esto aumenta el riesgo de respirar polvo peligroso para la salud. Utilice protección respiratoria homologada.

1. Examine la manguera del extractor de polvo en busca de daños.
2. Asegúrese de que los filtros del extractor de polvo estén limpios y no presenten daños.
3. Conecte la manguera del extractor de polvo a la conexión del extractor de polvo. Consulte la sección *Vista general del producto en la página 24* para conocer la ubicación de la conexión del extractor de polvo en el producto.

Conexión del producto a la fuente de alimentación

1. Conecte el enchufe del producto a un cable alargador adecuado.

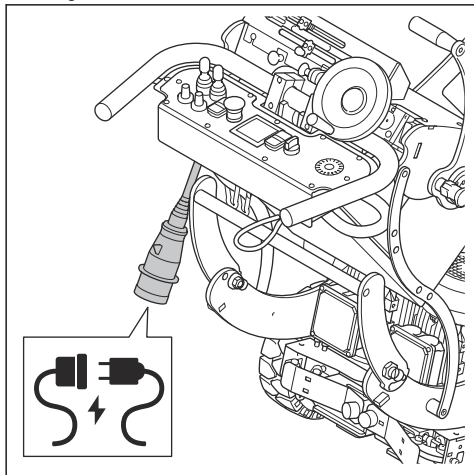

2. Conecte el cable alargador a una toma de corriente.



PRECAUCIÓN: Si el producto se conecta a un extractor de polvo, este debe conectarse a una fuente de alimentación trifásica.

Arranque del producto

1. Ponga en marcha el extractor de polvo.
2. Coloque el cable de control de presencia del usuario en su muñeca derecha.
3. Pise los pedales del sistema de transmisión para engranarlo.

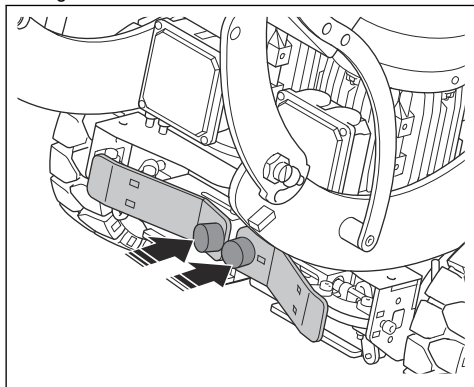

4. Gire el botón de parada de emergencia del panel de control hacia la derecha para asegurarse de que está desactivado.
5. Coloque el interruptor principal de la caja eléctrica en la posición de encendido.
6. Coloque las palancas de mando en la posición neutra.
7. Pulse el botón de encendido del motor de accionamiento (A). La luz (B) se enciende cuando el motor de accionamiento recibe alimentación.

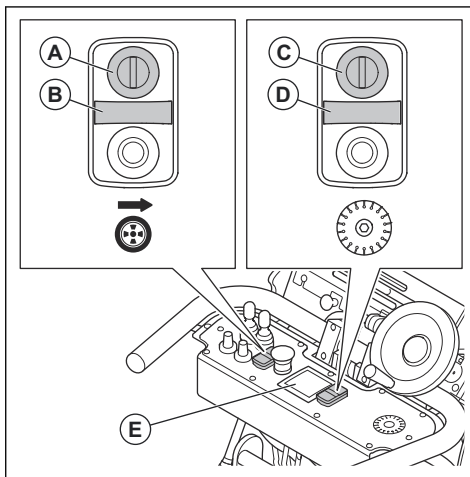

8. Pulse el botón de encendido del motor del tambor (C). La luz (D) se enciende cuando el motor del tambor recibe alimentación.

Nota: El motor del tambor no se puede poner en marcha si el sistema de transmisión no está encendido.

9. Espere de 10 a 15 segundos hasta que el color de la pantalla (E) cambie de rojo a blanco.
10. Baje lentamente la palanca de elevación para bajar el tambor hasta el suelo.

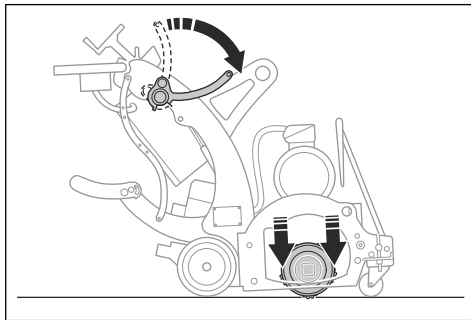

11. Gire la rueda de ajuste de profundidad hacia la izquierda hasta que la profundidad sea la correcta para la operación.

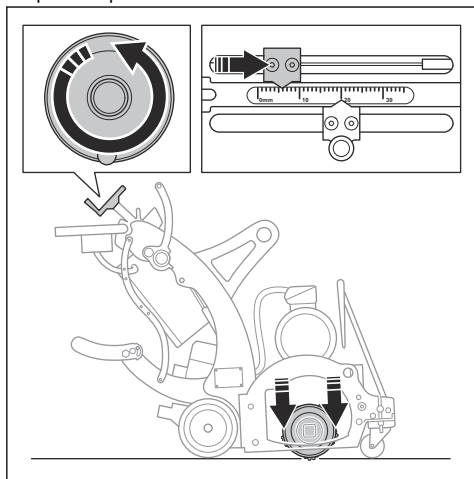

12. Gire el bloqueo de la rueda de ajuste de profundidad para bloquear la profundidad de operación.

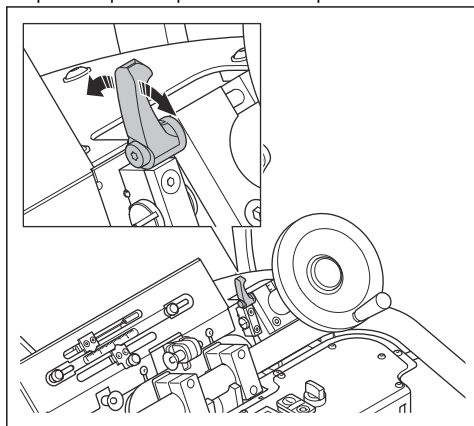

- a) Gire el bloqueo de nuevo para desbloquear la rueda de ajuste de profundidad si necesita realizar más ajustes en la profundidad de operación.

13. Gire el mando de ajuste de velocidad para ajustar la velocidad de avance.

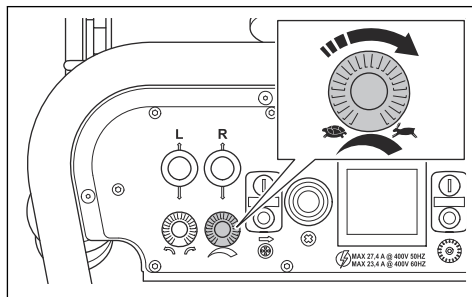

Manejo del producto



ADVERTENCIA: Este producto está diseñado para funcionar solo hacia delante. No mueva el producto hacia atrás cuando el tambor esté en funcionamiento.

- Utilice las palancas de mando para mover el producto.

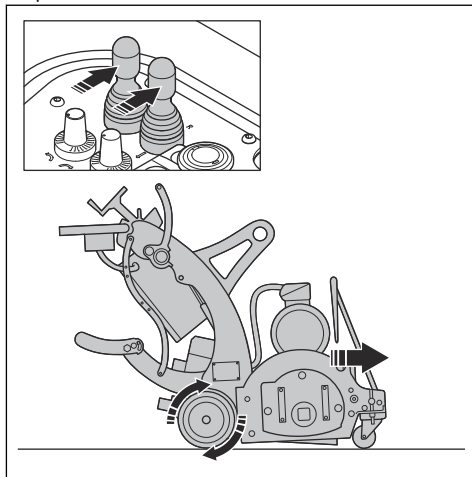

- Ajuste la profundidad si es necesario. Una vuelta completa de la rueda de ajuste de profundidad cambia la profundidad 1,1 mm.

- Supervise el amperímetro durante la operación. El amperaje máximo para cada tipo de motor es el siguiente:

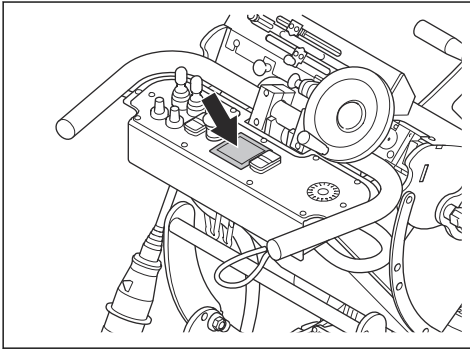

- Para el motor 3x400 V, 50 Hz: 19,6 A
- Para el motor 3x480 V, 60 Hz: 16,6 A

- Para facilitar el movimiento en línea recta, despliegue el puntero de dirección.

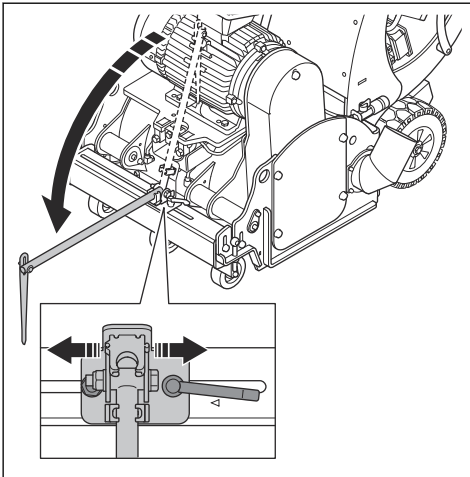

Nota: El puntero de dirección se puede ajustar lateralmente.

Parada del producto

1. Tire hacia arriba de la palanca de elevación.

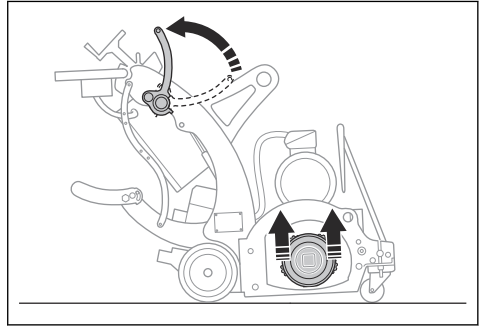

2. Gire la rueda de ajuste de profundidad hasta que el tambor no toque el suelo.

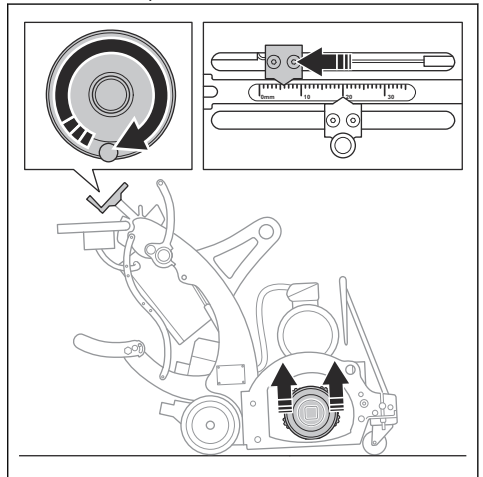

3. Pulse el botón de apagado del motor de accionamiento y el botón de apagado del motor del tambor.
4. Espere hasta que todas las piezas móviles se hayan detenido por completo.
5. Detenga el extractor de polvo.
6. Desconecte el enchufe.

Mantenimiento

Introducción



ADVERTENCIA: Antes de realizar cualquier trabajo de mantenimiento, debe leer y entender el capítulo sobre seguridad.

Para todos los trabajos de mantenimiento y reparación del producto, es necesario realizar una formación

especial. Nosotros garantizamos que los trabajos de mantenimiento y reparación sean realizados por profesionales. Si su distribuidor no es un taller de servicio, pídale información sobre el taller de servicio más cercano.

Programa de mantenimiento

* = Mantenimiento general realizado por el usuario.
Estas instrucciones no se indican en este manual de usuario.

X = Estas instrucciones se indican en este manual de usuario.

O = Estas instrucciones no se indican en este manual de usuario. Lleve el producto a un taller de servicio homologado para realizar el mantenimiento.

Mantenimiento general del producto	Diario	12 h después de su uso	Cada 3 meses	Anual
Limpia el producto.	X			
Comprobar todos los dispositivos de seguridad.	X			
Comprobar que las tuercas y los tornillos están bien apretados.	*	*		
Examinar el tambor y su eje, así como las fresas y su alojamiento para comprobar si están desgastados.	*			
Comprobar que el cable de alimentación y el cable alargador están en buen estado y no presentan daños.	*			
Comprobar el RCD	*			
Comprobar si los componentes eléctricos, los cables y las conexiones están desgastados o dañados.	*			
Comprobar la tensión de la correa de transmisión.	X		X	
Comprobar que la manguera del polvo no está dañada ni obstruida.	*			
Vaciar el extractor de polvo.	*			
Lubricar el cojinete.			X	
Examinar las escobillas que se encuentran debajo de la carcasa del tambor en busca de desgaste.			*	
Realizar una revisión y limpieza completas del producto.				O

Inclinación del producto hacia atrás

Para realizar tareas de mantenimiento, es necesario inclinar el producto hacia atrás a fin de acceder al tambor.

1. Retire el bloqueo de la dirección en el panel de control.

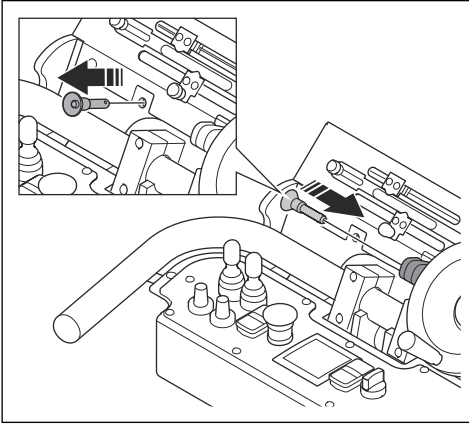

2. Desacople el sistema de transmisión.

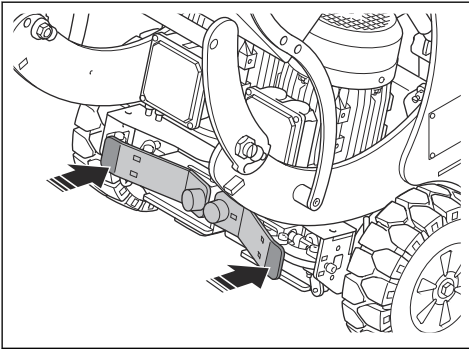

3. Empuje hacia abajo en el manillar y el soporte para los pies a fin de inclinar el producto.

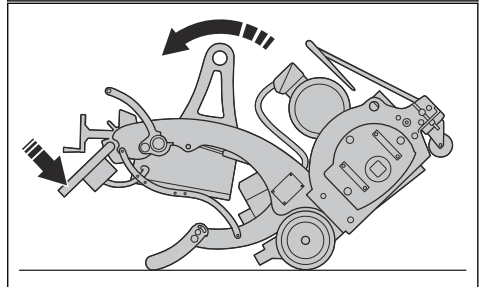
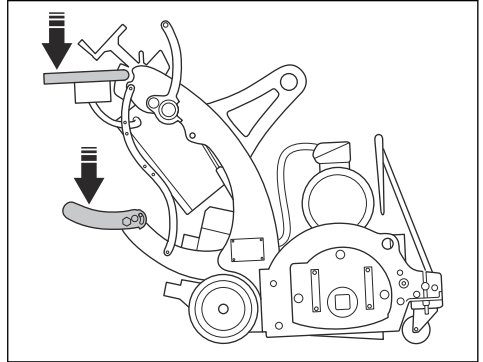

4. Baje el producto con cuidado. La parte delantera es muy pesada.

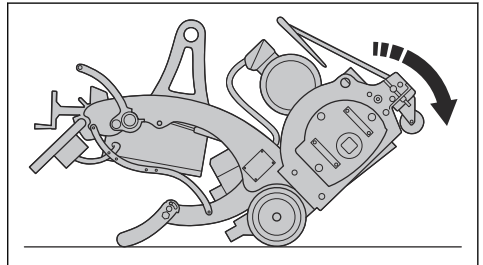

5. Vuelva a instalar el bloqueo de la dirección.

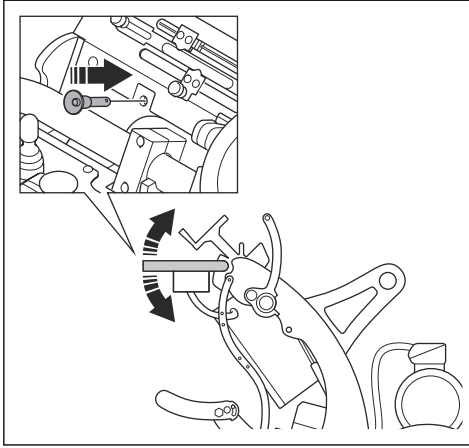

Limpieza del producto

- Limpie siempre todo el equipo después de usarlo. Utilice un aspirador.
- No utilice una hidrolimpiadora para limpiar el producto.
- Mantenga las aberturas de ventilación limpias y despejadas para asegurarse de que la temperatura del producto sea siempre lo suficientemente baja.
- Limpie el tambor de la herramienta después de su uso en superficies húmedas.

Lubricación del cojinete



PRECAUCIÓN: Utilice el tipo de grasa adecuado. Consulte *Datos técnicos BMP 335 en la página 43*. Un tipo de grasa incorrecto puede dañar el cojinete.

1. Retire la cubierta de la correa de transmisión.

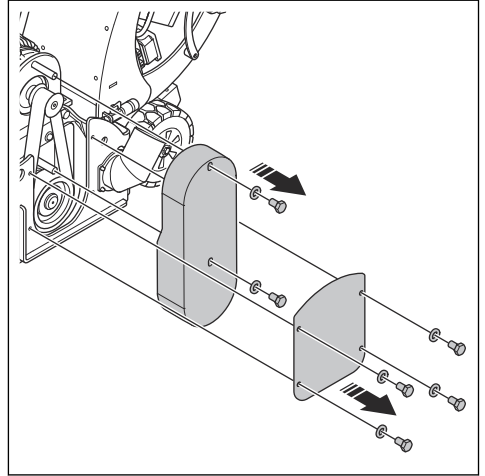

2. Introduzca 5–10 g de grasa en la boquilla con una pistola de engrase.

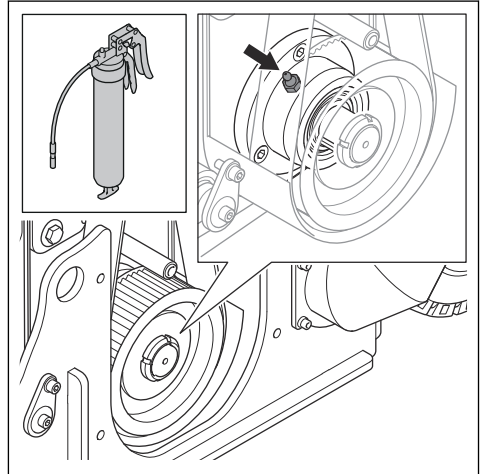

Comprobación de la tensión de la correa de transmisión.

1. Mida la tensión de la correa de transmisión en el centro del tramo que no apoya en las poleas (A). La tensión correcta es de 105 Hz.

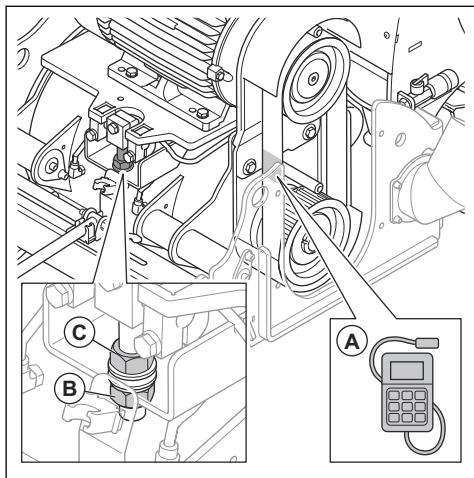

2. Si es necesario ajustar la tensión de la correa de transmisión, siga estos pasos:
 - a) Afloje la tuerca (B).
 - b) Gire la tuerca (C) hacia la derecha para apretar la correa de transmisión.
 - c) Gire la tuerca (C) hacia la izquierda para aflojar la correa de transmisión.
 - d) Apriete la tuerca (B).

Resolución de problemas

Problema	Causa	Solución
Demasiada vibración o ruidos inusuales.	Las fresas están desgastadas o dañadas.	Sustituya las piezas desgastadas o dañadas.
	El cojinete está defectuoso.	Compruebe el cojinete del eje propulsor y sustitúyalo si es necesario.
	Tensión incorrecta de la correa de transmisión.	Comprobar la tensión de la correa de transmisión. Consulte <i>Comprobación de la tensión de la correa de transmisión</i> , en la página 40.
	El motor está averiado.	Sustituya el motor.
	El tambor está ajustado a demasiada profundidad de operación.	Disminuya la profundidad de trabajo.
Disminución o ausencia de rendimiento.	Las fresas están desgastadas o dañadas.	Sustituya las piezas desgastadas.
	El tipo de fresa es incorrecto para la superficie.	Sustituya las fresas por otras correctas para la superficie.

Problema	Causa	Solución
El motor no arranca.	Falta una fase de la fuente de alimentación.	Compruebe la fuente de alimentación.
	Una fase de la fuente de alimentación es incorrecta.	Ajuste la fase.
	El botón de parada de emergencia está activado.	Gire el botón de parada de emergencia hacia la derecha para desactivarlo.
	No hay corriente en el sistema de transmisión.	Inicie el sistema de transmisión y, a continuación, arranque el motor del tambor.
	Un componente está defectuoso.	Sustituya el componente defectuoso.
	El OPC no está instalado.	Instale el OPC.
	El cable alargador está desconectado o dañado.	Conecte el cable alargador o, si es necesario, sustitúyalo.
El producto se detiene tras un breve periodo.	El interruptor de protección del motor se acciona debido a una sobrecarga.	Disminuya la profundidad de corte.
	El motor presenta una avería.	Compruebe el motor.
El sistema de transmisión no funciona correctamente.	Los pedales del sistema de transmisión no han sido accionados.	Empuje los pedales del sistema de transmisión hacia adentro.

Transporte, almacenamiento y eliminación

Transporte



ADVERTENCIA: Tenga cuidado durante el transporte. El producto es pesado y puede ocasionar lesiones o daños si se cae o se mueve durante el transporte.



PRECAUCIÓN: Tire de la palanca de elevación antes del transporte. Las herramientas no deben estar en contacto con el suelo durante el transporte.



PRECAUCIÓN: No remolque este producto detrás de un vehículo.

- Las ruedas permiten desplazar el producto a distancias cortas. Para distancias más largas, eleve el producto para desplazarlo o colóquelo en un vehículo.
- Coloque algún tipo de protección en el producto durante el transporte. La protección evita el contacto de elementos naturales, como la lluvia y la nieve, con el producto.

Desacoplamiento y acoplamiento del sistema de transmisión

1. Empuje los extremos exteriores de los pedales del sistema de transmisión para desacoplarlo.

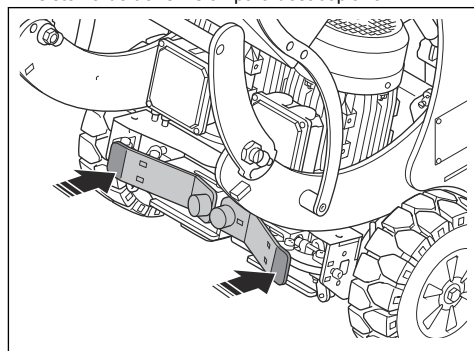

- Empuje los extremos interiores de los pedales del sistema de transmisión para acoplarlo.

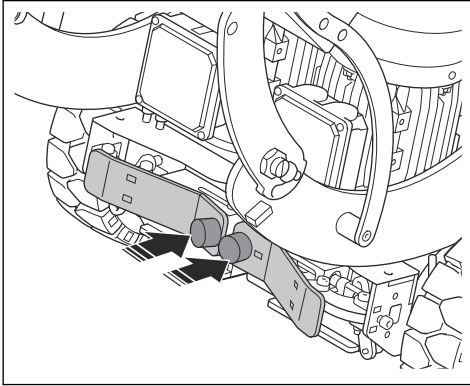

Desplazamiento del producto manualmente con el motor apagado



ADVERTENCIA: Antes de mover el producto, espere hasta que todas las piezas móviles se hayan parado por completo.



ADVERTENCIA: Use botas de protección con puntera de acero y suela antideslizante.



ADVERTENCIA: No suba o baje el producto por rampas manualmente con el sistema de transmisión desacoplado. Mueva el producto manualmente solo sobre una superficie nivelada.

- Desacople el sistema de transmisión. Consulte *Desacoplamiento y acoplamiento del sistema de transmisión en la página 41*.
- Empuje el producto por el manillar.
- Acople el sistema de transmisión. Consulte *Desacoplamiento y acoplamiento del sistema de transmisión en la página 41*. Con el motor apagado, se activa un freno de estacionamiento que evita el movimiento accidental del producto.

Subida y bajada de rampas con el producto



ADVERTENCIA: Tenga mucho cuidado al subir y bajar rampas con el producto. El producto es pesado y existe riesgo de lesiones si se cae o se mueve demasiado rápido.



ADVERTENCIA: Si se trata de rampas con pendientes pronunciadas, utilice siempre un cabestrante. No pase por debajo ni permanezca cerca del producto.

- Para bajar el producto por una rampa, hágalo avanzar lentamente.
- Para subir el producto por una rampa, hágalo retroceder lentamente.
- No gire el producto a la izquierda ni a la derecha más de 45° en una rampa.

Elevación del producto



ADVERTENCIA: Asegúrese de que el equipo de elevación tenga las especificaciones correctas para elevar el producto de forma segura. La placa de identificación del producto indica su peso.



ADVERTENCIA: No pase por debajo ni cerca de un producto elevado. Mantenga a los transeúntes alejados del área de trabajo.



ADVERTENCIA: No eleve un producto dañado. Asegúrese de que la argolla de elevación esté correctamente instalada y de que no esté dañada.

- Use la argolla de elevación para fijar el producto al equipo de elevación.

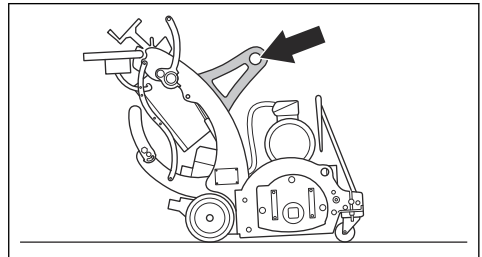

- Eleve el producto tomando las debidas precauciones.

Fijación del producto en un vehículo de transporte

- Asegúrese de que las ruedas motrices están engranadas. Consulte *Desacoplamiento y acoplamiento del sistema de transmisión en la página 41*.
- Fije las correas de sujeción en la argolla de elevación y en los orificios a tal efecto. Consulte *Vista general del producto en la página 24* para ver dónde se encuentran dichos orificios en su producto.

- Amarre las correas de sujeción al vehículo en el que se transportará el producto y apriételas.

- Mantenga el producto en un área cerrada para impedir el acceso a niños o personas no autorizadas.

Almacenamiento



PRECAUCIÓN: No almacene el producto en el exterior. Guarde siempre el producto a cubierto.

- Mantenga el producto en un lugar seco y al abrigo de las heladas.
- Limpie el producto y realice un mantenimiento completo antes de almacenarlo.

Eliminación del producto

- Respete los requisitos de reciclaje locales y las normas aplicables.
- Cuando ya no use el producto, envíelo a un distribuidor Husqvarna o deséchelo en un punto de reciclaje.

Datos técnicos BMP 335

	3x400 V, 50 Hz	3x480 V, 60 Hz
Potencia del motor, kW	11+1,1	
Conexión eléctrica, V	3x400	3x480
Frecuencia, Hz	50	60
Conector de alimentación, polo/A	5/32	
Consumo de amperaje, A	19,6+3,4	
Anchura de trabajo, mm	335	
Velocidad de rotación del tambor del escarificador, min ⁻¹	1000	
Tipo de grasa para cojinetes	E08729	
Peso sin tambor, kg	442	
Nivel de emisión sonora ⁵	100	
Nivel de potencia acústica ⁶	114	
Nivel de vibración (manillar), m/s ² , ⁷	3,1	
Temperatura ambiente, °C	-5-40	
Diámetro de la conexión de la manguera de polvo, mm	100	

Nota: Si su producto requiere una especificación eléctrica que no esté en la tabla, hable con un taller de servicio Husqvarna para obtener más información.

⁵ Incertidumbre 3 dB(A)

⁶ Incertidumbre 3 dB(A)

⁷ Incertidumbre 1,5 m/s²

Cables alargadores

Longitud del cable	Sección transversal			
	≤16 A	≤32 A	≤63 A	≤125 A
Calculado en un fusible previo GG ⁸ :	16 A	32 A	63 A	125 A
> 20 m	1,5 mm ²	2,5 mm ²	10 mm ²	25 mm ²
20 m > 50 m	2,5 mm ²	4 mm ²	10 mm ²	25 mm ²
50m > 75m	4 mm ²	6 mm ²	16 mm ²	35 mm ²

Declaración sobre ruido y vibración

Estos valores declarados se obtuvieron en pruebas de laboratorio conforme a las normas o directivas indicadas y pueden usarse para compararlos con los valores declarados de otros productos que se hayan probado conforme a las mismas normas o directivas. Estos valores declarados no deben usarse a la hora

de evaluar el riesgo. Los valores medidos en un lugar de trabajo determinado pueden ser más altos. Los valores reales de exposición y el daño que pueda sufrir una persona en particular variarán en cada caso y dependerán de la manera en la que el usuario trabaje, el material que se esté usando, el tiempo de exposición, el estado de salud del usuario y el estado del producto.

Dimensiones del producto

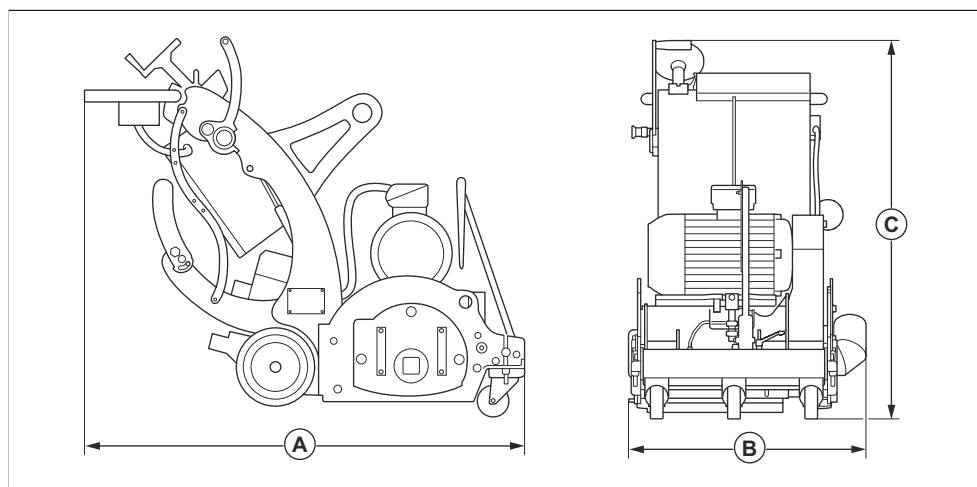

A	Longitud, mm	1410
B	Anchura, mm	750
C	Altura, mm	1158

⁸ Las secciones transversales se deben volver a calcular cuando se utilice un fusible previo de otro tipo o dimensión de los indicados.

Declaración de conformidad

Declaración de conformidad CE

Nosotros, Husqvarna AB, SE-561 82 Huskvarna (Suecia), tel. +46- 36-146500, declaramos bajo nuestra exclusiva responsabilidad que el producto:

Descripción	Escarificador
Marca	Husqvarna
Tipo/Modelo	BMP 335
Identificación	Números de serie a partir del año 2022

Cumple las siguientes directivas y normas de la UE:

Directiva/Norma	Descripción
2006/42/CE	"relativa a las máquinas"
2014/30/UE	"relativa a la compatibilidad electromagnética"

Y que se aplican las especificaciones técnicas o los estándares siguientes:

EN ISO 12100:2010, EN 60204-1:2006

Partille, 2022-01-24



Martin Huber

Director de I+D, Superficies de hormigón y suelos

Husqvarna AB, Construction Division

Responsable de la documentación técnica



Sommario

Introduzione.....	46	Risoluzione dei problemi.....	62
Sicurezza.....	48	Trasporto, stoccaggio e smaltimento.....	63
Utilizzo.....	53	Dati tecnici BMP 335.....	65
Manutenzione.....	58	Dichiarazione di conformità.....	67

Introduzione

Descrizione del prodotto

Il prodotto è uno scarificatore controllato da un operatore a terra e azionato da un motore elettrico.

Uso previsto

Il prodotto viene utilizzato per riportare al grezzo le superfici e per rimuovere strati e segnaletica orizzontale.

Il prodotto può essere utilizzato su superfici quali calcestruzzo, asfalto, pietra e acciaio.

Il prodotto viene utilizzato da operatori professionali per applicazioni commerciali.

Non utilizzare il prodotto per altre attività.

Panoramica del prodotto

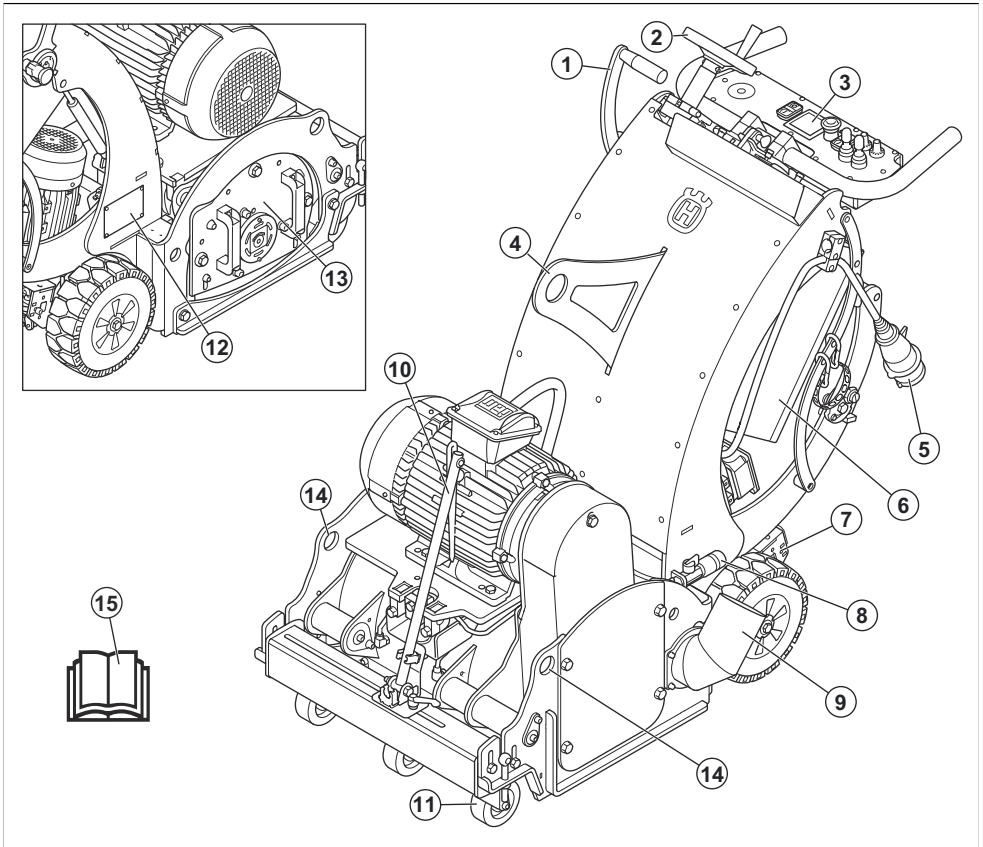

1. Leva di sollevamento
2. Volantino di regolazione della profondità
3. Pannello di controllo
4. Golfare di sollevamento
5. Presa di corrente
6. Scatola di collegamenti elettrici con interruttore principale
7. Pedale del sistema di trasmissione
8. Collegamento acqua
9. Raccordo per estrattore di polveri
10. Puntatore di direzione
11. Ruota anteriore
12. Piastrina modello
13. Coperchio laterale
14. Foro per cinghia di ancoraggio
15. Manuale dell'operatore

Nota: In caso sia necessario usare l'acqua, parlare con un rappresentante Husqvarna per ulteriori informazioni.

Panoramica del pannello di controllo

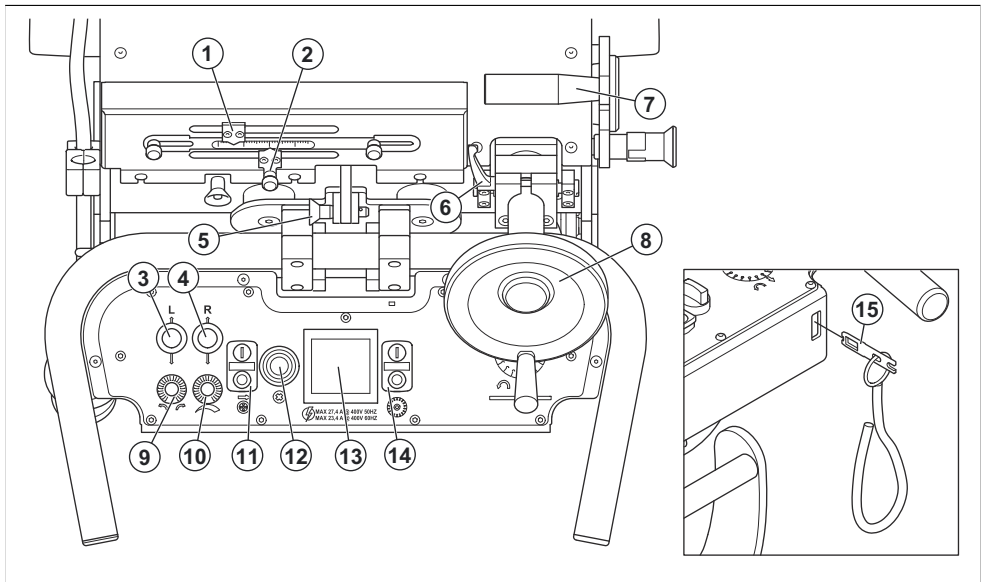

1. Indicatore della regolazione della profondità
2. Spia della profondità manuale
3. Joystick per avanzamento/arritramento della ruota di trazione sinistra
4. Joystick per avanzamento/arritramento della ruota di trazione destra
5. Bloccasterzo
6. Blocco per volantino di regolazione della profondità
7. Leva di sollevamento
8. Volantino di regolazione della profondità
9. Comando di allineamento
10. Regolazione della velocità
11. Pulsanti ON/OFF per il motore di trasmissione
12. Pulsante per l'arresto di emergenza
13. Amperometro
14. Pulsanti ON/OFF per il motore del rullo scarificatore
15. Controllo presenza operatore (OPC)

Simboli riportati sul prodotto



Avvertenza: questo prodotto può essere pericoloso e causare lesioni gravi o mortali all'operatore o a terzi. Prestare attenzione e utilizzare il prodotto correttamente.



Alta tensione.



Tenere le parti del corpo lontano dalle superfici roventi.



Punto di sollevamento.



Tenere mani e piedi lontani da parti rotanti.



Leggere attentamente il Manuale e accertarsi di aver compreso le istruzioni prima di utilizzare il prodotto.



Utilizzare una protezione respiratoria omologata.



Usare cuffie protettive omologate.



Utilizzare protezioni per gli occhi omologate.



Utilizzare guanti protettivi omologati.



Utilizzare stivali protettivi omologati.



Questo prodotto è conforme alle direttive UE applicabili.

Nota: Gli altri simboli/decalcomanie applicati sul prodotto riguardano particolari requisiti necessari per ottenere la certificazione in alcuni mercati.

Piastrina modello

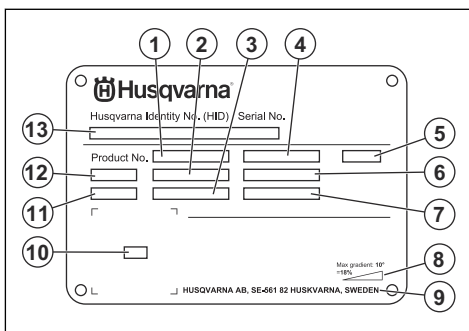

1. Codice prodotto
2. Peso del prodotto
3. Potenza nominale
4. Tensione nominale
5. Involucro
6. Corrente nominale
7. Frequenza
8. Angolo di pendenza massimo
9. Produttore
10. Codice scansionabile
11. Anno di produzione
12. Modello
13. Numero di serie

Responsabilità del prodotto

Come indicato nelle leggi vigenti in materia di responsabilità obbligatoria sul prodotto, non siamo responsabili per eventuali danni causati dal nostro prodotto se:

- Il prodotto viene riparato in modo errato.
- Il prodotto viene riparato con parti che non provengono o non sono omologate dal produttore.
- Il prodotto contiene un accessorio che non proviene o non è omologato dal produttore.
- Il prodotto non viene riparato presso un centro di assistenza autorizzato o presso un'autorità competente.

Sicurezza

Definizioni di sicurezza

Le avvertenze, le precauzioni e le note sono utilizzate per evidenziare le parti importanti del manuale.



AVVERTENZA: Utilizzato se è presente un rischio di lesioni o morte dell'operatore o di passanti nel caso in

cui le istruzioni del manuale non vengano rispettate.



ATTENZIONE: Utilizzato se è presente un rischio di danni al prodotto, ad altri materiali oppure alla zona adiacente nel caso in cui le istruzioni del manuale non vengano rispettate.

Nota: Utilizzato per fornire ulteriori informazioni necessarie in una determinata situazione.

Istruzioni di sicurezza generali



AVVERTENZA: leggere le seguenti avvertenze prima di utilizzare il prodotto.

- Questo prodotto è uno strumento pericoloso se non si presta attenzione o se si utilizza il prodotto in modo errato. Il prodotto può causare gravi lesioni o morte dell'operatore o altre persone. Prima di utilizzare il prodotto, è necessario comprendere il contenuto di questo manuale operatore.
- Conservare tutte le avvertenze e le istruzioni.
- Rispettare tutte le leggi e le normative vigenti.
- L'operatore e il datore di lavoro devono conoscere e prevenire i rischi durante il funzionamento del prodotto.
- Non consentire ad altre persone di utilizzare il prodotto se non hanno letto e compreso il contenuto del manuale operatore.
- Non azionare il prodotto a meno che non si riceva la formazione appropriata prima dell'uso. Assicurarsi che tutti gli operatori ricevano la formazione appropriata.
- Non consentire ai bambini di utilizzare il prodotto.
- Consentire l'utilizzo del prodotto solo a persone autorizzate.
- L'operatore è responsabile di eventuali incidenti ad altre persone o dei danni materiali.
- Non utilizzare il prodotto quando si è stanchi, ammalati o sotto effetto di alcool, farmaci o medicinali.
- Usare la massima cautela e il buon senso.
- Durante il funzionamento, questo prodotto genera un campo elettromagnetico. Tale campo può interferire, in alcuni casi, con persone portatrici di impianti medici attivi o passivi. Per ridurre il rischio di lesioni gravi o letali, raccomandiamo alle persone portatrici di impianti medici di consultare il proprio medico e il produttore dell'impianto prima di utilizzare questo prodotto.
- Tenere pulito il prodotto. Assicurarsi che sia possibile leggere chiaramente simboli e decalcomanie.
- Se difettoso, non utilizzare il prodotto.

- Non effettuare modifiche a questo prodotto.
- Non utilizzare mai il prodotto se è possibile che altre persone abbiano apportato modifiche su di esso.

Istruzioni di sicurezza per il funzionamento



AVVERTENZA: Leggere le seguenti avvertenze prima di utilizzare il prodotto.

- Usare sempre abbigliamento protettivo personale. Fare riferimento a *Abbigliamento protettivo personale alla pagina 50*.
- La sovraesposizione alle vibrazioni può causare lesioni neuro-vascolari a chi soffre di cattiva circolazione. In caso di sintomi riferibili a sovraesposizione alle vibrazioni, contattare il medico. Tali sintomi possono essere torpore, perdita della forza, decolorazione della pelle o modifiche strutturali della sua superficie. Tali sintomi si riscontrano generalmente nelle mani, nei polsi e alle dita.
- Non utilizzare il prodotto senza aver installato prima tutte le protezioni.
- Assicurarsi di saper spegnere il motore rapidamente in caso di emergenza.
- prima di allontanarsi dal prodotto, arrestare il motore e scollegare il cavo di alimentazione. Assicurarsi che non vi sia alcun rischio di avviamento accidentale.
- Accertarsi che le parti in movimento della macchina non possano agganciare capi di abbigliamento, capelli lunghi o gioielli.
- Accertarsi di trovarsi in una posizione sicura e stabile durante il funzionamento.
- Azionare il prodotto solo su superfici orizzontali.
- Non azionare il prodotto se non è possibile ricevere soccorso in caso di incidente
- Utilizzare sempre accessori omologati. Rivolgersi al rivenditore Husqvarna per maggiori informazioni.
- Se il prodotto vibra o se il suo livello di rumorosità è insolitamente elevato, arrestare immediatamente il prodotto. Verificare la presenza di eventuali danni al prodotto. Riparare eventuali danni o contattare un'officina approvata per far svolgere la riparazione.
- Collegare il prodotto a un estrattore di polveri per rimuovere la polvere.
- Non tirare il tubo dell'estrattore di polvere. Il prodotto può cadere e causare lesioni o danni.
- Tenere l'estrattore di polveri in funzione fino a quando il motore non si arresta completamente.
- Azionare il prodotto solo dalla parte posteriore con entrambe le mani sul manubrio.
- Accertarsi che non vi siano tracce di olio o grasso sulle impugnature.

Sicurezza delle vibrazioni



AVVERTENZA: leggere le seguenti avvertenze prima di utilizzare il prodotto.

- Durante il funzionamento del prodotto, il prodotto trasmette vibrazioni all'operatore. Il regolare e frequente funzionamento del prodotto può causare o aumentare il grado di lesioni dell'operatore. Possono verificarsi lesioni alle dita, alle mani, ai polsi, alle braccia, spalle e/o ai nervi, alla circolazione sanguigna o altre parti del corpo. Le lesioni possono essere debilitanti e/o permanenti e possono aumentare gradualmente durante settimane, mesi o anni. Le possibili lesioni includono danni al sistema di circolazione sanguigna, al sistema nervoso, alle articolazioni e ad altre strutture del corpo.
- I sintomi si possono verificare durante il funzionamento del prodotto o in altri momenti. Se si manifestano dei sintomi e si continua a utilizzare il prodotto, i sintomi possono aumentare o diventare permanenti. Se si verificano questi o altri sintomi, rivolgersi a un medico:
 - Sonnolenza, perdita di sensibilità, formicolio, torpore, dolore, bruciore, brontolio, rigidità, sonnolenza, perdita di forza, alterazioni del colore o delle condizioni della pelle.
- I sintomi possono aumentare a basse temperature. Utilizzare indumenti caldi e tenere le mani calde e asciutte quando si utilizza il prodotto in ambienti freddi.
- Eseguire la manutenzione e azionare il prodotto come indicato nel manuale operatore, per mantenere il livello di vibrazioni corretto.
- Il prodotto è dotato di un sistema di smorzamento che riduce le vibrazioni provenienti dalle impugnature. Lasciare che sia il prodotto a svolgere il lavoro. non spingere il prodotto con una forza eccessiva. Tenere il prodotto delicatamente in corrispondenza delle impugnature, ma assicurarsi di controllarlo e utilizzarlo in modo sicuro. Non inserire le impugnature nei fincorsa più del necessario.
- Tenere le mani solo sul manubrio o sulle maniglie. Tenere tutte le altre parti del corpo a distanza dal prodotto.
- Arrestare immediatamente il prodotto in caso di forti vibrazioni improvvise. Non continuare il funzionamento prima di rimuovere la causa dell'aumento delle vibrazioni.

Protezione antipolvere



AVVERTENZA: Leggere le seguenti avvertenze prima di utilizzare il prodotto.

- Il funzionamento del prodotto può generare polveri nell'aria. Le polveri possono causare lesioni gravi e problemi di salute permanenti. Le polveri di silice

sono considerate dannose da diverse autorità. Di seguito sono riportati alcuni esempi di problemi di salute:

- Malattie polmonari fatali, bronchite cronica, silicosi e fibrosi polmonare
- Cancro
- Difetti alla nascita
- Infiammazione cutanea
- Utilizzare l'attrezzatura corretta per ridurre la quantità di polveri e fumi nell'aria e per ridurre il deposito delle polveri su attrezzature di lavoro, superfici, indumenti e parti del corpo. Esempi di contromisure sono i sistemi di raccolta delle polveri e gli spruzzi d'acqua per abbattere le polveri. Se possibile, ridurre la formazione di polveri all'origine. Accertarsi che l'attrezzatura sia installata e utilizzata correttamente e che venga eseguita la manutenzione ordinaria.
- utilizzare protezione respiratoria omologata. Accertarsi che la protezione delle vie respiratorie sia adeguata ai materiali pericolosi presenti nell'area di lavoro.
- Accertarsi che il flusso d'aria nell'area di lavoro sia sufficiente.

Sicurezza per il rumore



AVVERTENZA: Leggere le seguenti avvertenze prima di utilizzare il prodotto.

- Livelli di rumore elevati e un'esposizione prolungata al rumore possono causare la perdita dell'udito dovuta al rumore.
- Per ridurre il livello di rumorosità, eseguire la manutenzione e azionare il prodotto come indicato nel manuale dell'operatore.
- Utilizzare una protezione per l'udito omologata durante l'utilizzo del prodotto.
- Stare in ascolto per sentire segnali di avvertimento e voci quando si utilizzano le cuffie protettive. Rimuovere la protezione acustica quando il prodotto viene arrestato, a meno che non sia necessaria una protezione acustica per il livello di rumore nell'area di lavoro.

Abbigliamento protettivo personale



AVVERTENZA: leggere le seguenti avvertenze prima di utilizzare il prodotto.

- Usare sempre abbigliamento protettivo personale omologato quando si utilizza il prodotto. L'uso di abbigliamento protettivo personale non elimina il rischio di lesioni, ma ne riduce la gravità in caso di incidente. Farsi consigliare dal rivenditore per la scelta dell'abbigliamento protettivo personale corretto.

- Controllare regolarmente le condizioni dell'abbigliamento protettivo personale.
- Utilizzare un elmetto protettivo omologato.
- Usare cuffie protettive omologate.
- utilizzare protezione respiratoria omologata.
- Utilizzare una protezione per gli occhi omologata con protezione laterale.
- Usare guanti protettivi.
- Utilizzare stivali con calotta di acciaio e suola antiscivolo.
- Utilizzare indumenti da lavoro approvati o indumenti aderenti equivalenti, con maniche e gambe lunghe.

Estintore

- Tenere un estintore a portata di mano durante il funzionamento del prodotto.
- Utilizzare un estintore a polvere o un estintore ad anidride carbonica.

Sicurezza dell'area di lavoro



AVVERTENZA: Leggere le seguenti avvertenze prima di utilizzare il prodotto.

- Non utilizzare il prodotto in presenza di nebbia, pioggia, vento forte, freddo, rischio di fulmini o altre condizioni climatiche sfavorevoli.
- Non utilizzare il prodotto in aree dove possono verificarsi incendi o esplosioni.
- Tenere bambini, passanti e animali lontani dall'area di lavoro e a distanza di sicurezza dal prodotto.
- Accertarsi che solo persone autorizzate siano presenti nell'area di lavoro.
- Mantenere l'area di lavoro pulita e sufficientemente illuminata.
- Rimuovere oggetti quali viti, bulloni, fili e pietre dall'area di lavoro prima di utilizzare il prodotto.
- Assicurarsi che non siano presenti cavi o tubi nella direzione di funzionamento del prodotto.
- Assicurarsi che sia disponibile un flusso d'aria sufficiente nell'area di lavoro.

Sicurezza elettrica



AVVERTENZA: C'è sempre il rischio di scosse quando si utilizzano prodotti elettrici. Non utilizzare il prodotto in condizioni climatiche sfavorevoli. Non toccare parafulmini e oggetti metallici. Per prevenire lesioni personali, utilizzare sempre il prodotto secondo quanto indicato nel presente manuale dell'operatore.



AVVERTENZA: Utilizzare sempre un alimentatore con RCD (dispositivo

salvavita). Un dispositivo RCD diminuisce il rischio di scosse elettriche.



AVVERTENZA: Alta tensione. Nel gruppo di potenza sono presenti parti non protette. Scollegare sempre la spina di alimentazione prima di aprire lo sportello della scatola elettrica.



ATTENZIONE: L'alimentazione del prodotto o del generatore deve essere sufficiente e costante per garantire il regolare funzionamento del motore. Una tensione non corretta causa l'aumento della potenza assorbita e della temperatura del motore fino all'attivazione del circuito di sicurezza. La dimensione del cavo di alimentazione deve essere conforme alle normative nazionali e locali. La dimensione della presa di rete deve corrispondere all'ampereaggio della presa elettrica e del cavo di prolunga del prodotto.

Se la resistenza di sistema dell'alimentazione elettrica di rete è più elevata, possono verificarsi brevi cali di tensione quando il prodotto viene avviato. Ciò può influire sul funzionamento di altri prodotti, ad esempio può verificarsi uno sfarfallio delle luci.

- Controllare che i valori di potenza, del fusibile e della tensione di rete corrispondano a quelli indicati sulla targhetta dati di funzionamento del prodotto.
- Arrestare sempre il prodotto prima di staccare la spina di alimentazione.
- Non utilizzare il prodotto se il cavo o la spina di alimentazione sono danneggiati, ma consegnarlo a un centro di assistenza autorizzato per la riparazione. Un cavo di alimentazione danneggiato può causare lesioni gravi e persino la morte.
- Utilizzare il cavo di alimentazione in modo corretto. Non utilizzare il cavo di alimentazione per spostare, tirare o scollegare il prodotto. Tirare la spina per scollegare il cavo di alimentazione. Non tirare il cavo di alimentazione.
- Non azionare il prodotto a contatto con l'acqua in condizioni in cui le attrezzature possono bagnarsi. L'attrezzatura potrebbe danneggiarsi e il prodotto causare scosse elettriche e provocare lesioni personali.
- Non introdurre ulteriore umidità all'interno del prodotto rispetto quella dell'acqua fornita dal relativo impianto. Tenere il prodotto lontano dalla pioggia. L'acqua che penetra nel prodotto aumenta il rischio di scosse elettriche.
- Scollegare sempre il cavo di alimentazione prima di connettere o disconnettere il collegamento del cavo del motore e della scatola di collegamenti elettrici.

Istruzioni per la messa a terra del prodotto



AVVERTENZA: Il collegamento errato può provocare scosse elettriche. In caso di dubbi sul collegamento a terra del prodotto, rivolgersi a un elettricista certificato.

Non modificare la spina di alimentazione rispetto alle specifiche di fabbrica. Se la spina o il cavo di alimentazione sono danneggiati o devono essere sostituiti, rivolgersi a un'officina autorizzata Husqvarna. Rispettare le norme e le leggi locali.

Se non si comprendono pienamente le istruzioni relative alla messa a terra del prodotto, rivolgersi a un elettricista certificato.

Utilizzare solo prolunghe per esterni dotate di messa a terra con spine e prese di messa a terra conformi al connettore di alimentazione del prodotto.

Il prodotto dispone di cavo e di spina di alimentazione con messa a terra. Collegare sempre il dispositivo a una presa di corrente con messa a terra. Ciò riduce il rischio di scosse elettriche in caso di guasto.

Non utilizzare adattatori elettrici insieme al prodotto.

Cavi di prolunga

- Utilizzare solo cavi di prolunga omologati di lunghezza sufficiente.
- Il valore nominale sul cavo di prolunga deve essere equivalente o superiore al valore indicato sulla targhetta dati di funzionamento del prodotto.
- Utilizzo di prolunghe con messa a terra.
- Quando si utilizza il prodotto all'aperto, utilizzare un cavo di prolunga adatto per l'uso all'aperto. Questo diminuisce il rischio di scosse elettriche.
- Tenere la connessione della prolunga asciutta e sollevata dal suolo.
- Non avvicinare il cavo di prolunga a fonti di calore, olio, spigoli taglienti o parti in movimento. Un cavo danneggiato aumenta il rischio di scosse elettriche.
- Accertarsi che il cavo di prolunga sia in buone condizioni e non sia danneggiato.
- Non utilizzare il cavo di prolunga mentre è avvolto. Ciò può causare un surriscaldamento del cavo di prolunga.
- Assicurarsi che il cavo di prolunga sia dietro l'operatore il prodotto quando si utilizza il prodotto. Ciò evita danni al cavo di prolunga.

Dispositivi di sicurezza sul prodotto



AVVERTENZA: Leggere le seguenti avvertenze prima di utilizzare il prodotto.

- Non utilizzare un prodotto con dispositivi di sicurezza difettosi.
- Effettuare un controllo dei dispositivi di sicurezza con regolarità. Se i dispositivi di sicurezza sono difettosi, rivolgersi alla propria officina Husqvarna.

Pulsante per l'arresto di emergenza

Il pulsante per l'arresto di emergenza consente di spegnere rapidamente il motore.

Controllo del pulsante per l'arresto di emergenza

Fare riferimento a *Panoramica del pannello di controllo alla pagina 47* per informazioni sulla posizione del pulsante per l'arresto di emergenza sul prodotto.

1. Ruotare il pulsante per l'arresto di emergenza in senso orario per accertarsi che sia disinserito.
2. Avviare il prodotto. Fare riferimento a *Avviamento del prodotto alla pagina 56*.
3. Premere il pulsante per l'arresto di emergenza.
4. Accertarsi che il motore si sia arrestato.
5. Ruotare in senso orario il pulsante per l'arresto di emergenza per disinnestare.

Controllo presenza operatore (OPC)

Quando l'OPC è inserito, il motore si arresta. Fare riferimento a *Verifica del controllo presenza operatore (OPC) alla pagina 52*.

Verifica del controllo presenza operatore (OPC)

1. Avviare il prodotto. Fare riferimento a *Avviamento del prodotto alla pagina 56*.
2. Estrarre la chiave OPC. Se il motore non si arresta entro 3 secondi, rivolgersi a un'officina Husqvarna autorizzata.

Istruzioni di sicurezza per la manutenzione



AVVERTENZA: Leggere le seguenti avvertenze prima di utilizzare il prodotto.

- Usare sempre abbigliamento protettivo personale. Fare riferimento a *Abbigliamento protettivo personale alla pagina 50*.
- Eseguire esclusivamente gli interventi di manutenzione riportati nel presente manuale operatore. Rivolgersi a un'officina autorizzata per tutti gli altri interventi.
- Se la manutenzione non viene eseguita correttamente e con regolarità, aumenta il rischio di lesioni personali e danni al prodotto.
- Pulire il prodotto per rimuovere materiali pericolosi prima di eseguire la manutenzione.

- Prima di effettuare la manutenzione, arrestare il motore, estrarre il controllo presenza operatore e scollegare la spina di alimentazione.
- Eseguire la manutenzione del prodotto su un terreno stabile e pianeggiante.
- Non apportare modifiche al prodotto. Le modifiche apportate al prodotto non approvate dal produttore possono causare gravi lesioni, anche letali.
- Sostituire le parti danneggiate, usurate o rotte.
- Utilizzare sempre accessori e ricambi originali. Accessori e ricambi che non sono stati approvati

dal produttore possono causare gravi lesioni, anche fatali.

- Dopo la manutenzione, controllare il livello di vibrazioni del prodotto. Se non è corretto, rivolgersi a un'officina autorizzata.
- Rivolgersi a un'officina autorizzata per far svolgere regolarmente interventi di manutenzione sul prodotto.

Utilizzo

Introduzione



AVVERTENZA: Prima di utilizzare il prodotto, è necessario leggere e comprendere il capitolo relativo alla sicurezza.

Cosa fare prima di azionare il prodotto

1. Leggere il manuale dell'operatore con attenzione e accertarsi di averne compreso il contenuto.
2. Leggere attentamente il manuale dell'operatore dell'estrattore di polveri e accertarsi di aver compreso le istruzioni.
3. Usare sempre abbigliamento protettivo personale. Fare riferimento a *Abbigliamento protettivo personale alla pagina 50*.
4. Accertarsi che solo persone autorizzate siano presenti nell'area di lavoro.
5. Eseguire la manutenzione giornaliera. Fare riferimento a *Programma di manutenzione alla pagina 59*.
6. Controllare che il prodotto sia montato correttamente e che non sia danneggiato.
7. Posizionare il prodotto sull'area di lavoro. Assicurarsi che la superficie sia pianeggiante. Assicurarsi che il trasporto del prodotto verso e nell'area di lavoro venga effettuato in modo sicuro e corretto. Fare riferimento a *Trasporto alla pagina 63*.
8. Accertarsi che l'altezza delle ruote anteriori sia impostata correttamente per il funzionamento. Fare riferimento a *Regolazione dell'altezza delle ruote anteriori alla pagina 54*.
9. Accertarsi che gli strumenti non tocchino il suolo.
 - a) Portare la leva di sollevamento nella posizione alta.
 - b) Ruotare il volantino di regolazione della profondità in senso orario.
10. Collegare l'estrattore di polvere al prodotto. Fare riferimento a *Collegamento di un estrattore di polvere alla pagina 55*.

11. Collegare il prodotto a una fonte di alimentazione. Fare riferimento a *Collegamento del prodotto a una fonte di alimentazione alla pagina 56*.
12. Accertarsi che l'altezza delle spazzole sotto l'alloggiamento del rullo scarificatore sia corretta per la profondità di funzionamento. Se necessario, allentare i dadi, regolare l'altezza e serrare i dadi.

Montaggio del rullo scarificatore

1. Rimuovere la piastra di supporto.

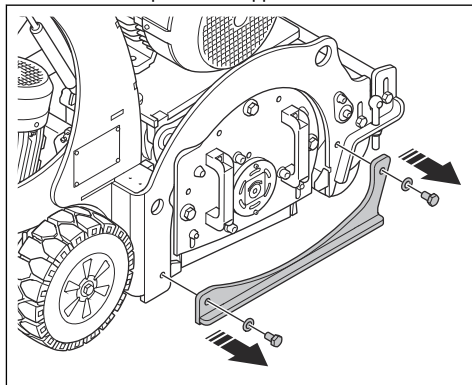

2. Rimuovere le viti e le rondelle dalla copertura laterale.

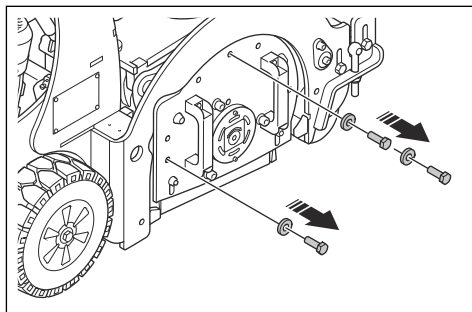

3. Montare le viti con le rondelle nei fori adiacenti.

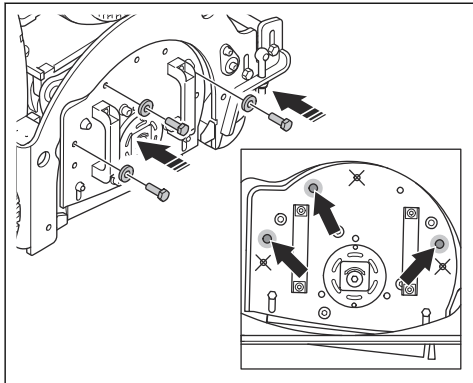

6. Montare la copertura laterale.

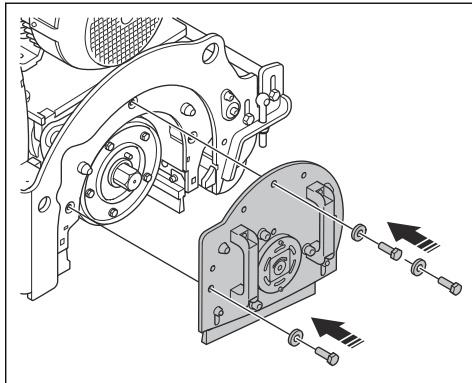

4. Ruotare le viti per rimuovere la copertura laterale.

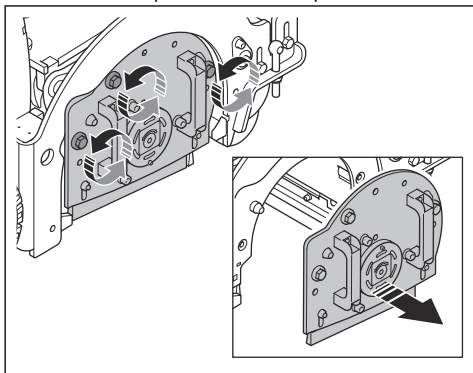

Nota: Quando si rimuove la copertura laterale, l'assale rimane allentato.

7. Montare la piastra di supporto.

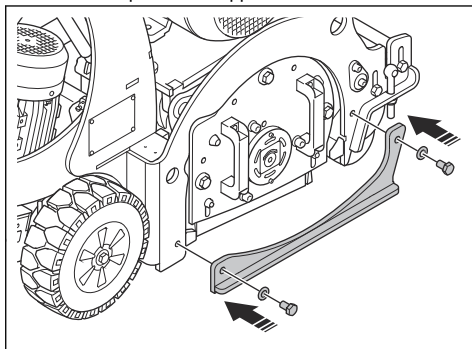

5. Montare il nuovo rullo scarificatore sull'assale.

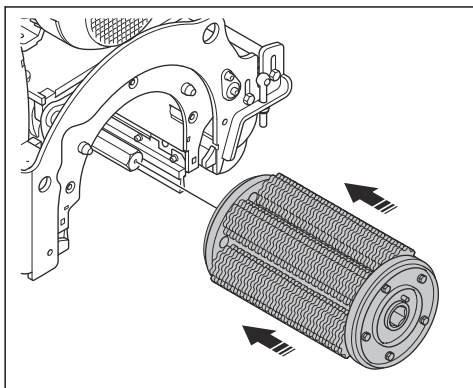

8. Controllare il tensionamento della cinghia di trasmissione. Fare riferimento a *Controllo del tensionamento della cinghia di trasmissione alla pagina 62*.

Regolazione dell'altezza delle ruote anteriori

La posizione standard è (B). La posizione (A) viene usata per il funzionamento alla profondità massima.

La posizione (C) viene usata per il funzionamento alla profondità minima.

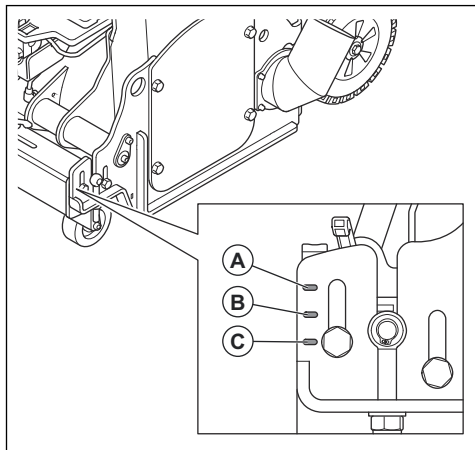

1. Allentare i bulloni (D) su ciascun lato della barra delle ruote anteriori.

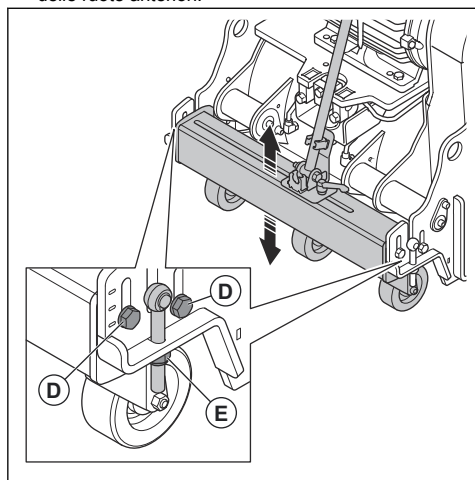

2. Ruotare il dado (E) per regolarla all'altezza desiderata.
3. Serrare i bulloni (D) su ciascun lato della barra delle ruote anteriori.

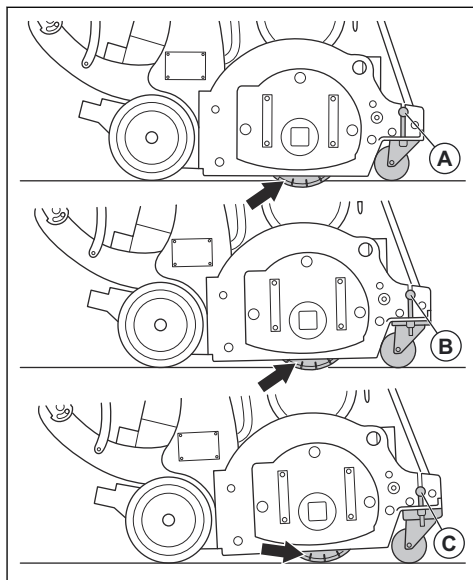

Collegamento di un estrattore di polvere



AVVERTENZA: Non utilizzare l'estrattore di polvere se il tubo dell'estrattore è danneggiato. Il rischio aumenta se si respira polvere pericolosa per la salute. utilizzare protezione respiratoria omologata.

1. Verificare l'eventuale presenza di danni sul tubo dell'estrattore di polvere.
2. Accertarsi che i filtri dell'estrattore di polvere siano puliti e non siano danneggiati.
3. Collegare il tubo dell'estrattore di polveri all'apposito raccordo. Fare riferimento a *Panoramica del prodotto alla pagina 46* per informazioni sulla posizione dell'estrattore di polveri sul prodotto.

Collegamento del prodotto a una fonte di alimentazione

1. Collegare la spina di alimentazione del prodotto a un cavo di prolunga adatto.

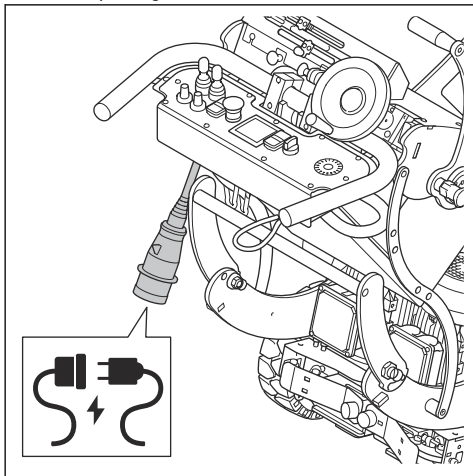

2. Collegare il cavo di prolunga a una presa di rete.



ATTENZIONE: Quando il prodotto viene collegato a un estrattore di polvere, quest'ultimo deve essere collegato a una fonte di alimentazione trifase.

Avviamento del prodotto

1. Avviare il sistema di estrazione delle polveri.
2. Avvolgere il cavo del controllo presenza operatore intorno al polso sinistro.
3. Premere i pedali del sistema di trasmissione per innestare il sistema di trasmissione.

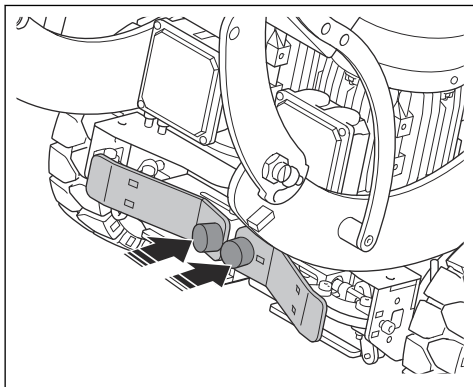

4. Ruotare il pulsante per l'arresto di emergenza sul pannello di comando in senso orario per accertarsi che sia disinserito.
5. Portare l'interruttore principale sulla scatola dei collegamenti elettrici in posizione ON.
6. Portare i joystick in posizione folle.
7. Premere il pulsante ON del motore di trasmissione (A). La spia (B) si accende quando il motore di trasmissione è alimentato.

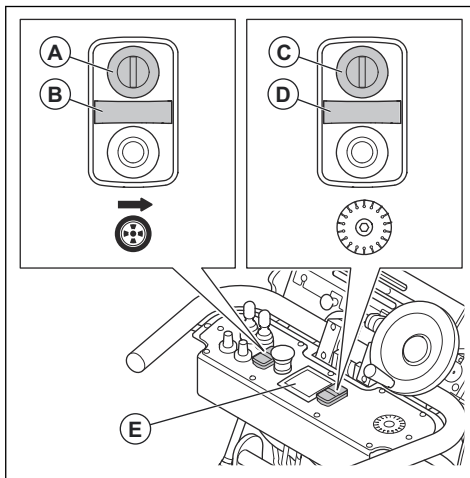

8. Premere il pulsante ON del motore del rullo scarificatore (C). La spia (D) si accende quando il motore del rullo scarificatore è alimentato.

Nota: Il motore del rullo scarificatore non può avviarsi se il sistema di trasmissione non è acceso.

9. Attendere 10–15 secondi finché il colore del display (E) non passa dal rosso al bianco.
10. Abbassare lentamente la leva di sollevamento per abbassare il rullo scarificatore sul pavimento.

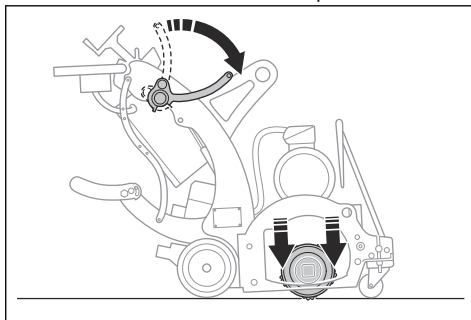

11. Ruotare il volantino di regolazione della profondità in senso antiorario finché la profondità non è adeguata all'operazione da svolgere.

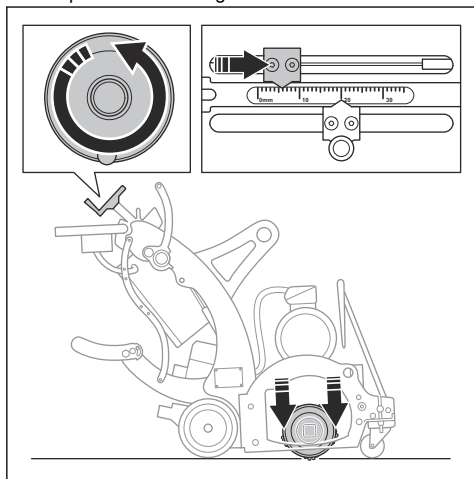

12. Ruotare il blocco del volantino di regolazione della profondità per bloccare la profondità di funzionamento.

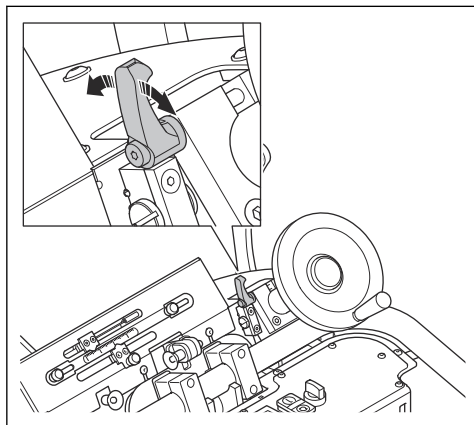

- a) Ruotare il blocco per sbloccare nuovamente il volantino di regolazione della profondità per ulteriori regolazioni.

13. Ruotare la manopola di regolazione della velocità per impostare il regime di funzionamento.

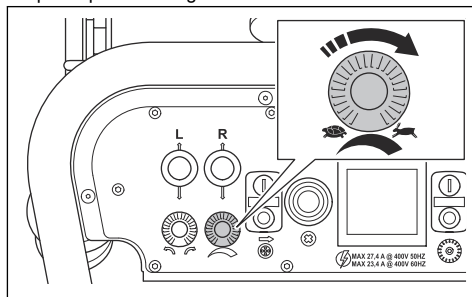

Utilizzo del prodotto



AVVERTENZA: Questo prodotto può essere utilizzato solo in avanzamento. Non spostare il prodotto all'indietro quando il rullo scarificatore è in funzione.

- Utilizzare i joystick per spostare il prodotto.

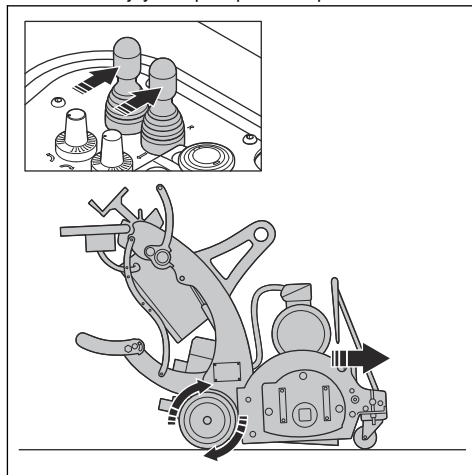

- Regolare la profondità se necessario. Un giro completo del volantino regola la profondità di 1,1 mm.

- Monitorare l'amperometro durante il funzionamento. L'amperaggio massimo per ciascun tipo di motore è:

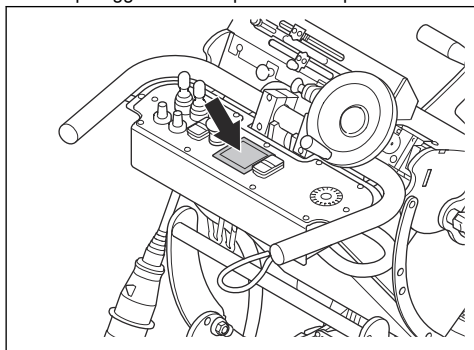

- Per il tipo di motore 3x400 V, 50 Hz: 19,6 A.
- Per il tipo di motore 3x480 V, 60 Hz: 16,6 A.

- Per facilitare lo spostamento in direzione rettilinea, piegare verso il basso il puntatore di direzione.

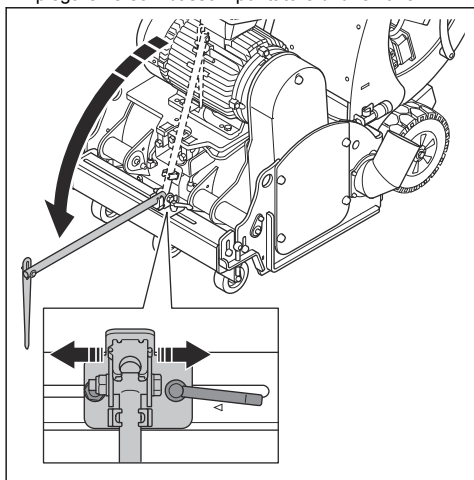

Nota: Il puntatore di direzione può essere regolato lateralmente.

Arresto del prodotto

1. Tirare verso l'alto la leva di sollevamento.

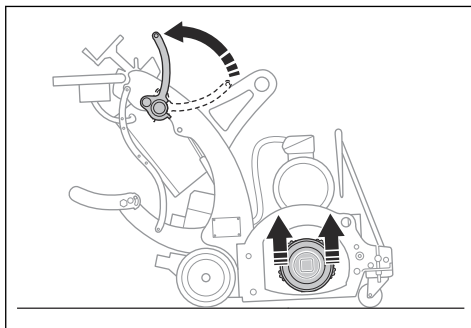

2. Ruotare il volantino di regolazione della profondità finché il rullo scarificatore non tocca il suolo.

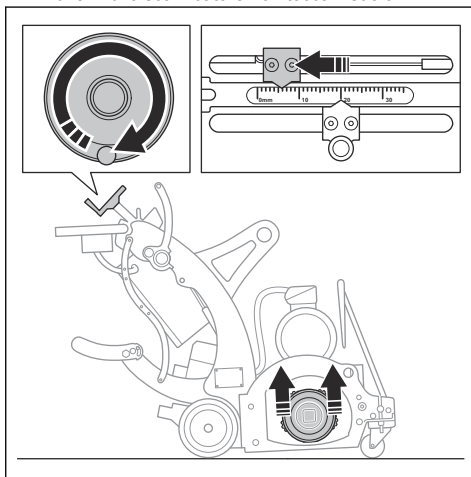

3. Premere il pulsante OFF per il motore di trasmissione e il pulsante OFF per il motore del rullo scarificatore.
4. Accertarsi che tutte le parti in movimento siano completamente ferme.
5. Avviare l'estrattore di polveri.
6. Scollegare la presa di alimentazione.

Manutenzione

Introduzione



AVVERTENZA: Prima di svolgere la manutenzione, leggere e comprendere il capitolo relativo alla sicurezza.

Per tutti gli interventi di assistenza e riparazione sul prodotto, è necessaria una formazione specifica. La

nostra azienda garantisce la disponibilità di personale qualificato per le riparazioni e l'assistenza. Se non avete acquistato il prodotto presso un rivenditore dotato di officina, informatevi sull'ubicazione della più vicina officina autorizzata.

Programma di manutenzione

* = manutenzione generale effettuata dall'operatore.
Le istruzioni non sono riportate in questo manuale dell'operatore.

X = Le istruzioni sono riportate in questo manuale dell'operatore.

O = Le istruzioni non sono riportate in questo manuale dell'operatore. Affidare la manutenzione a un'officina autorizzata.

Manutenzione generale del prodotto	Giornaliera	12 ore dopo l'intervento di manutenzione	Ogni 3 mesi	Una volta all'anno
Pulire il prodotto.	X			
Controllare tutti i dispositivi di sicurezza.	X			
Accertarsi che i dadi e le viti siano serrati.	*	*		
Esaminare il rullo scarificatore, l'assale del rullo, gli attrezzi e l'alloggiamento per verificare che non siano usurati.	*			
accertarsi che il cavo di alimentazione e il cavo di prolunga siano in buone condizioni e non siano danneggiati.	*			
Controllare il sistema RCD.	*			
Controllare che i componenti elettrici, i cavi e i raccordi non siano usurati e danneggiati.	*			
Controllare il tensionamento della cinghia di trasmissione.	X		X	
Accertarsi che i tubi delle polveri non siano danneggiati né ostruiti.	*			
Svuotare l'estrattore di polveri.	*			
Lubrificare il cuscinetto.			X	
Esaminare le spazzole sotto l'alloggiamento del rullo scarificatore per verificare che non siano usurate.			*	
Eseguire una manutenzione e una pulizia completa del prodotto.				O

Inclinazione del prodotto all'indietro

Per alcuni interventi di manutenzione, è necessario inclinare il prodotto all'indietro per accedere al rullo scarificatore.

1. Rilasciare il bloccasterzo sul pannello di controllo.

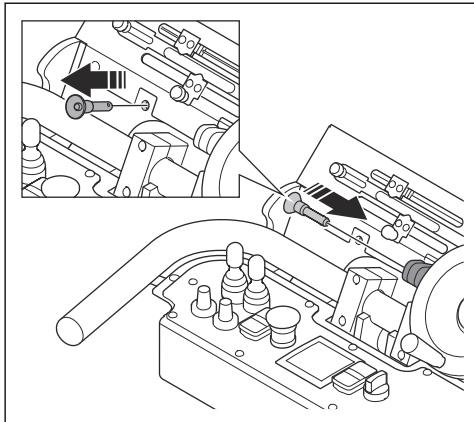

2. Disinnestare il sistema di trasmissione.

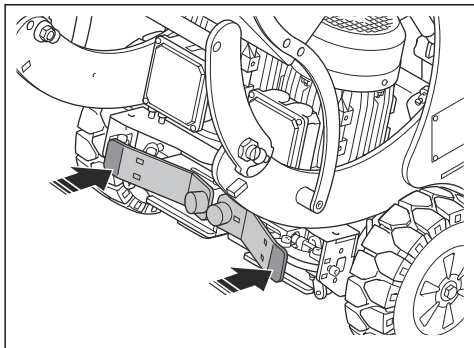

3. Spingere verso il basso le impugnature e il poggiatesta per inclinare il prodotto.

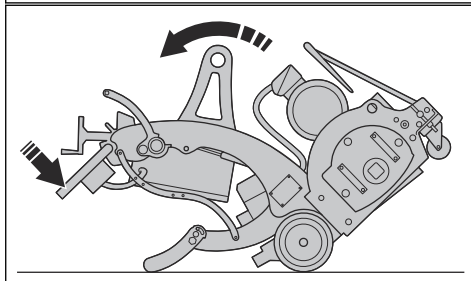
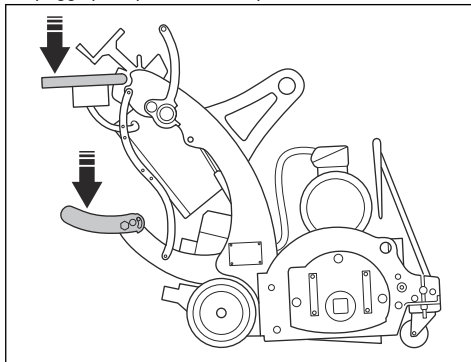

4. Abbassare con cautela il prodotto. La parte anteriore è molto pesante.

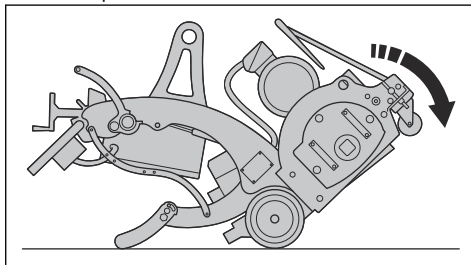

5. Installare nuovamente il bloccasterzo.

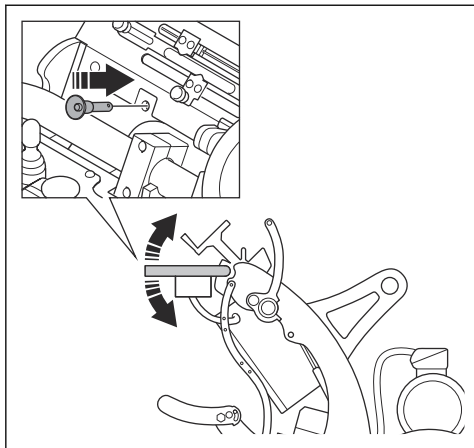

Pulizia del prodotto

- Pulire sempre tutte le apparecchiature dopo l'utilizzo. Utilizzare un aspirapolvere.
- Non utilizzare idropulitrici per pulire il prodotto.
- Mantenere pulite le aperture dell'aria per assicurarsi che il prodotto abbia sempre una temperatura sufficientemente fredda.
- Pulire il rullo dell'utensile dopo averlo utilizzato su superfici umide.

Lubrificazione del cuscinetto



ATTENZIONE: Utilizzare il tipo di grasso corretto. Fare riferimento a *Dati tecnici BMP 335 alla pagina 65*. Un tipo di grasso non corretto può danneggiare il cuscinetto.

1. Rimuovere il coperchio della cinghia di trasmissione.

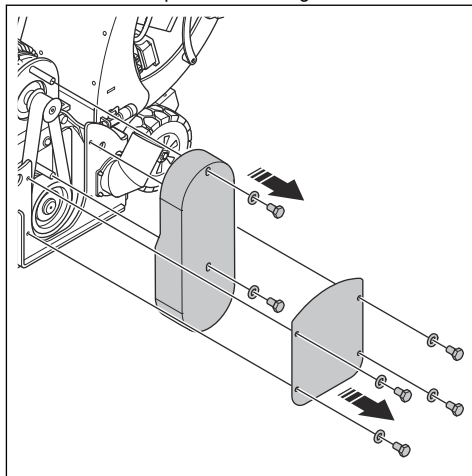

2. Spingere 5-10 g di grasso nell'ingrassatore con una pistola per ingrassaggio.

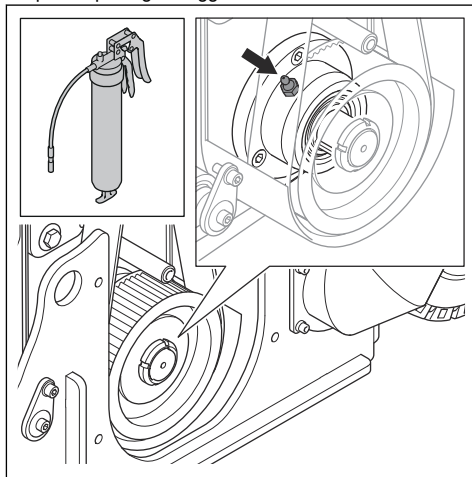

Controllo del tensionamento della cinghia di trasmissione

- Misurare la tensione della cinghia di trasmissione al centro della deflessione (A). La tensione corretta è 105 Hz.

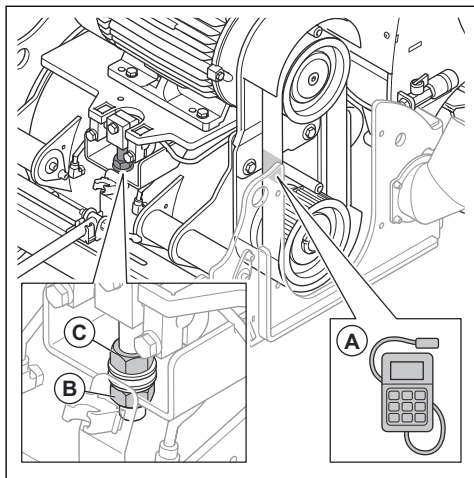

- Se è necessario regolare la tensione della cinghia di trasmissione, procedere come segue:
 - Allentare il dado (B).
 - Ruotare il dado (C) in senso orario per serrare la cinghia di trasmissione.
 - Ruotare il dado (C) in senso antiorario per allentare la cinghia di trasmissione.
 - Serrare il dado (B).

Risoluzione dei problemi

Problema	Causa	Soluzione
Vibrazioni eccessive e/o rumori insoliti.	Gli utensili sono usurati o danneggiati.	Sostituire le parti usurate o danneggiate.
	Il cuscinetto è difettoso.	Controllare il cuscinetto sull'albero di trasmissione dell'asse e sostituire se necessario.
	Tensionamento errato della cinghia di trasmissione.	Controllare il tensionamento della cinghia di trasmissione. Fare riferimento a <i>Controllo del tensionamento della cinghia di trasmissione alla pagina 62</i> .
	Il motore è difettoso.	Sostituire il motore.
Prestazioni di scarificazione ridotte o assenti.	Il rullo scarificatore è impostato su una profondità di funzionamento eccessiva.	Ridurre la profondità di funzionamento.
	Gli utensili sono usurati o danneggiati.	Sostituire le parti usurate.
	Il tipo di utensili non è corretto per la superficie.	Sostituire gli utensili con quelli corretti per la superficie.

Problema	Causa	Soluzione
Il motore non si avvia.	Una fase dell'alimentazione è assente.	Eseguire un controllo dell'alimentazione.
	Una fase dell'alimentazione non è corretta.	Regolare la fase.
	Il pulsante per l'arresto d'emergenza è innestato.	Ruotare in senso orario il pulsante per l'arresto di emergenza per disinnestare.
	Non è presente alimentazione nel sistema di trasmissione.	Avviare il sistema di trasmissione, quindi avviare il rullo scarificatore.
	Un componente è difettoso.	Sostituire il componente difettoso.
	L'OPC non è installato.	Installare l'OPC.
	Il cavo di prolunga è scollegato o danneggiato.	Collegare il cavo di prolunga o, se necessario, sostituirlo.
Il prodotto si arresta dopo poco tempo.	l'interruttore di protezione del motore si disinnesta a causa di un sovraccarico.	Ridurre la profondità di taglio.
	il motore è difettoso.	Controllare il motore.
Il sistema di trasmissione non funziona correttamente.	I pedali del sistema di trasmissione non sono innestati.	Spingere i pedali del sistema di trasmissione verso l'interno.

Trasporto, stoccaggio e smaltimento

Trasporto



AVVERTENZA: prestare attenzione durante il trasporto. Il prodotto ha un peso elevato e può causare lesioni o danni se cade o si sposta durante il trasporto.



ATTENZIONE: tirare la leva di sollevamento prima del trasporto. Gli utensili non devono toccare terra durante il trasporto.



ATTENZIONE: non trainare il prodotto dietro un veicolo.

- Le ruote consentono di spostare il prodotto per distanze più brevi. Per distanze maggiori, sollevare il prodotto per spostarlo o posizionarlo su un veicolo.
- Durante il trasporto, applicare una protezione sul prodotto. La protezione evita di esporre il prodotto a elementi naturali quali pioggia e neve.

Inserimento e disinserimento del sistema di trasmissione

1. Premere le estremità esterne dei pedali del sistema di trasmissione per disinnestare il sistema di trasmissione.

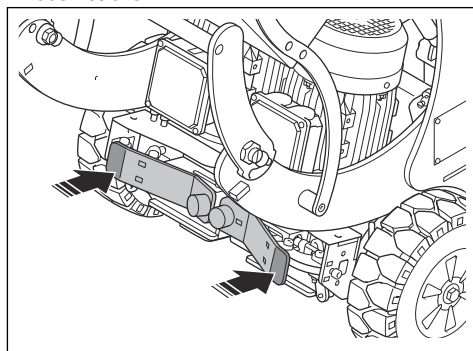

2. Premere le estremità interne dei pedali del sistema di trasmissione per innestare il sistema di trasmissione.

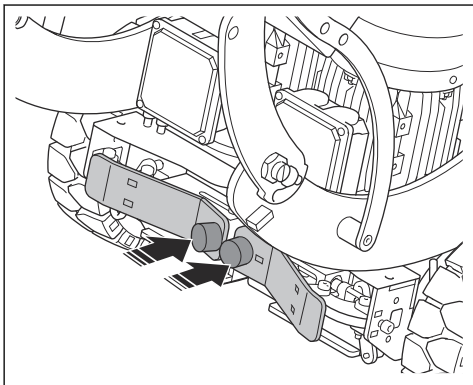

Spostamento manuale del prodotto a motore spento



AVVERTENZA: Prima di spostare il prodotto, attendere che tutte le parti mobili siano ferme.



AVVERTENZA: Usare stivali protettivi con punta in acciaio e soles antiscivolo.



AVVERTENZA: Non spostare manualmente il prodotto verso l'alto e verso il basso se il sistema di trasmissione è disinserito. Spostare il prodotto manualmente solo su una superficie piana.

1. Disinnestare il sistema di trasmissione. Fare riferimento a *Inserimento e disinserimento del sistema di trasmissione alla pagina 63*.
2. Spingere il prodotto afferrando le impugnature.
3. Innestare il sistema di trasmissione. Fare riferimento a *Inserimento e disinserimento del sistema di trasmissione alla pagina 63*. Con il motore spento, questa funzione è quella di un freno di stazionamento e impedisce lo spostamento accidentale del prodotto.

Spostamento del prodotto verso l'alto e verso il basso su una rampa



AVVERTENZA: Prestare molta attenzione quando si sposta il prodotto verso l'alto e verso il basso sulle rampe. Il prodotto è pesante e vi è il rischio di lesioni

in caso di caduta o spostamento troppo rapido del prodotto.



AVVERTENZA: Per le rampe con inclinazione ripida, utilizzare sempre un verricello. Non camminare o sostare sotto o in prossimità del prodotto.

- Per far scendere il prodotto da una rampa, farlo avanzare lentamente.
- Per spostare il prodotto su una rampa, farlo arretrare lentamente.
- Non ruotare il prodotto a sinistra o a destra di oltre 45° su una rampa.

Solleveramento del prodotto



AVVERTENZA: Assicurarsi che l'attrezzatura di sollevamento abbia le specifiche corrette per sollevare il prodotto in sicurezza. La targhetta del modello sul prodotto mostra il peso del prodotto.



AVVERTENZA: Non camminare o sostare sotto o vicino a un prodotto sollevato. Tenere i bambini lontani dall'area di lavoro.



AVVERTENZA: non sollevare un prodotto danneggiato. Accertarsi che il golfare di sollevamento sia fissato correttamente e che non sia danneggiato.

1. Collegare l'attrezzatura di sollevamento sul golfare di sollevamento.

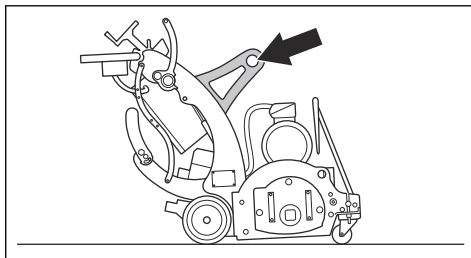

2. Sollevare il prodotto in sicurezza.

Fissaggio del prodotto a un veicolo di trasporto

1. Assicurarsi che le ruote di trazione siano innestate. Fare riferimento a *Inserimento e disinserimento del sistema di trasmissione alla pagina 63*.

2. Fissare le cinghie di ancoraggio nel golfare di sollevamento e nei fori appositi. Fare riferimento a *Panoramica del prodotto alla pagina 46* per informazioni sulla posizione dei fori per le cinghie di ancoraggio sul prodotto.
3. Agganciare e serrare le cinghie di ancoraggio al veicolo di trasporto.

- Pulire il prodotto ed eseguire una manutenzione completa prima di riportarlo.
- Conservare il prodotto in un'area chiusa a chiave per impedire l'accesso a bambini o persone non autorizzate.

AL PIANO TERRA



ATTENZIONE: Non collocare il prodotto all'aperto per conservarlo. Tenere sempre il prodotto in ambienti chiusi.

- Conservare il prodotto in un luogo asciutto e al riparo dal gelo.

Smaltimento del prodotto

- Rispettare le norme locali sul riciclaggio e le normative vigenti.
- Quando il prodotto non viene più utilizzato, inviarlo a un rivenditore Husqvarna o smaltirlo presso un impianto di riciclo.

Dati tecnici BMP 335

	3x400 V, 50 Hz	3x480 V, 60 Hz
Potenza del motore, kW	11+1,1	
Collegamento elettrico, V	3x400	3x480
Frequenza, Hz	50	60
Connettore di alimentazione, polo/A	5/32	
Consumo di amperaggio, A	19,6+3,4	
Larghezza operativa, mm	335	
Velocità di rotazione del rullo scarificatore, min ⁻¹	1000	
Tipo di grasso per cuscinetti	E08729	
Peso senza rullo scarificatore, kg	442	
Livello delle emissioni di rumore ⁹	100	
Livello di potenza acustica ¹⁰	114	
Livello di vibrazioni (impugnatura), m/s ² , ¹¹	3,1	
Temperatura ambiente, °C	-5-40	
Diametro raccordo tubo delle polveri, mm	100	

Nota: Se il prodotto richiede una specifica elettrica non presente nella tabella, parlare con un rappresentante Husqvarna per ulteriori informazioni.

⁹ Tolleranza di 3 dB(A).

¹⁰ Tolleranza di 3 dB(A).

¹¹ Tolleranza 1,5 m/s²

Cavi di prolunga

Lunghezza cavo	Sezione trasversale			
	≤ 16 A	≤ 32 A	≤ 63 A	≤ 125 A
Calcolata in base a un pre-fusibile GG ¹² :	16 A	32 A	63 A	125 A
> 20 m	1,5 mm ²	2,5 mm ²	10 mm ²	25 mm ²
20 m > 50 m	2,5 mm ²	4 mm ²	10 mm ²	25 mm ²
50 m > 75 m	4 mm ²	6 mm ²	16 mm ²	35 mm ²

Dichiarazione su rumori e vibrazioni

Questi valori dichiarati sono stati ottenuti mediante test di laboratorio in conformità alla direttiva o agli standard indicati e sono adatti per il confronto con i valori dichiarati di altri prodotti testati in conformità alla stessa direttiva o agli stessi standard. Questi valori dichiarati

non sono adatti per l'uso nelle valutazioni dei rischi e i valori misurati nei singoli luoghi di lavoro possono essere più elevati. I valori di esposizione effettivi e il rischio di danni riscontrati da un singolo utente sono unici e dipendono dal modo in cui l'utente lavora, dal materiale utilizzato, dal tempo di esposizione e dalle condizioni fisiche dell'utente e del prodotto.

Dimensioni del prodotto

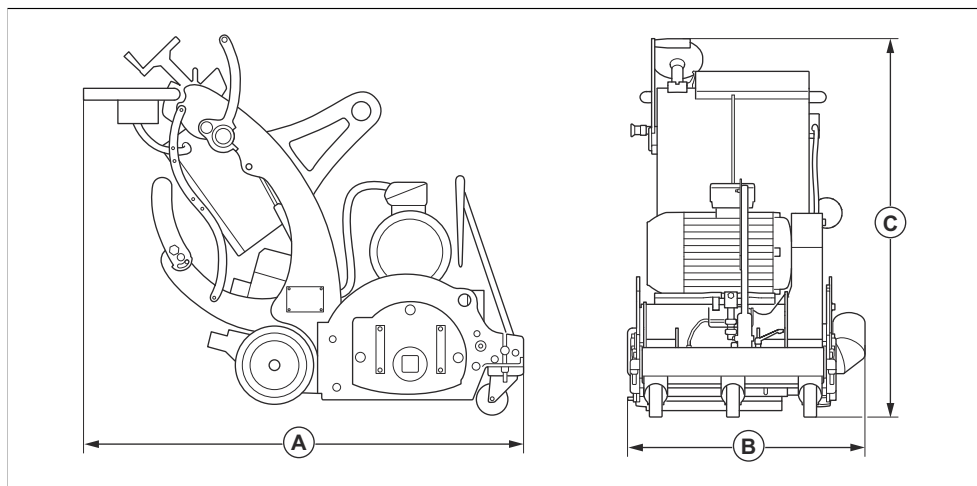

A	Lunghezza, mm	1410
B	Larghezza, mm	750
C	Altezza, mm	1158

¹² Le sezioni trasversali devono essere ricalcolate quando vengono utilizzati pre-fusibili di altro tipo o dimensione rispetto a quanto indicato.

Dichiarazione di conformità

Dichiarazione di conformità UE

Husqvarna AB, SE-561 82 Huskvarna, Svezia, tel:
+46- 36-146500, dichiara sotto la propria esclusiva
responsabilità che il prodotto indicato:

Descrizione	Scarificatore
Marchio	Husqvarna
Tipo/Modello	BMP 335
Identificazione	Numeri di serie a partire da 2022 e successivi

È pienamente conforme alle seguenti norme e direttive
UE:

Direttiva/norma	Descrizione
2006/42/CE	"sulle macchine"
2014/30/UE	"sulla compatibilità elettromagnetica"

e che sono applicati gli standard e/o le specifiche
tecniche seguenti:

EN ISO 12100:2010, EN 60204-1:2006

Partille, 2022-01-24



Martin Huber

R&D Director, Concrete Surfaces & Floors

Husqvarna AB, Construction Division

Responsabile della documentazione tecnica



ÍNDICE

Introdução.....	68	Resolução de problemas.....	84
Segurança.....	70	Transporte, armazenamento e eliminação.....	85
Funcionamento.....	75	Especificações técnicas BMP 335.....	87
Manutenção.....	80	Declaração de conformidade.....	89

Introdução

Descrição do produto

O produto é um escarificador de controlo apreado acionado por um motor elétrico.

Finalidade

O produto é utilizado para tornar as superfícies irregulares, bem como para remover camadas e marcas

rodoviárias. O produto pode ser utilizado em superfícies como betão, asfalto, pedra e aço.

O produto é utilizado em operações comerciais por utilizadores profissionais.

Não utilize o produto para outras tarefas.

Vista geral do produto

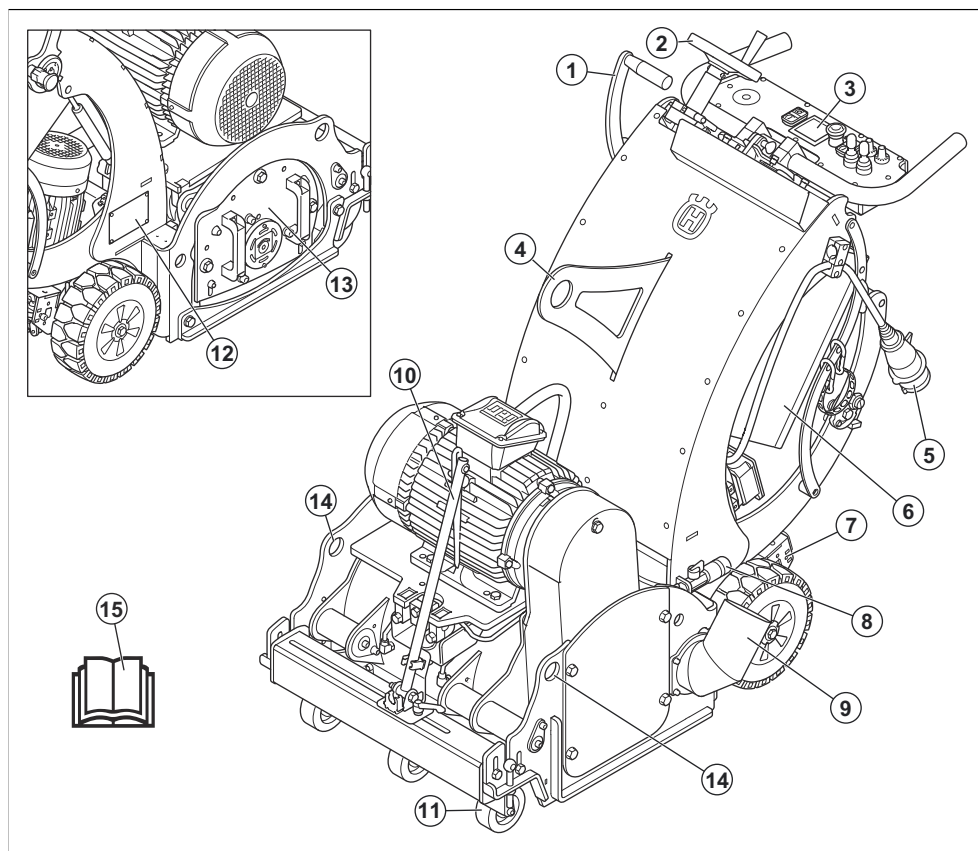

1. Alavanca de elevação
2. Roda de ajuste da profundidade
3. Painel de controlo
4. Olhal de elevação
5. Ficha de alimentação
6. Invólucro elétrico com interruptor principal
7. Pedal do sistema de acionamento
8. Ligação de água
9. Conetor do extrator de poeiras
10. Ponteiro de direção
11. Roda dianteira
12. Etiqueta de tipo
13. Cobertura lateral
14. Orifício da correia de fixação
15. Manual do utilizador

Nota: Se for necessária água para a utilização, contacte uma oficina Husqvarna aprovada para obter mais informações.

Vista geral do painel de controlo

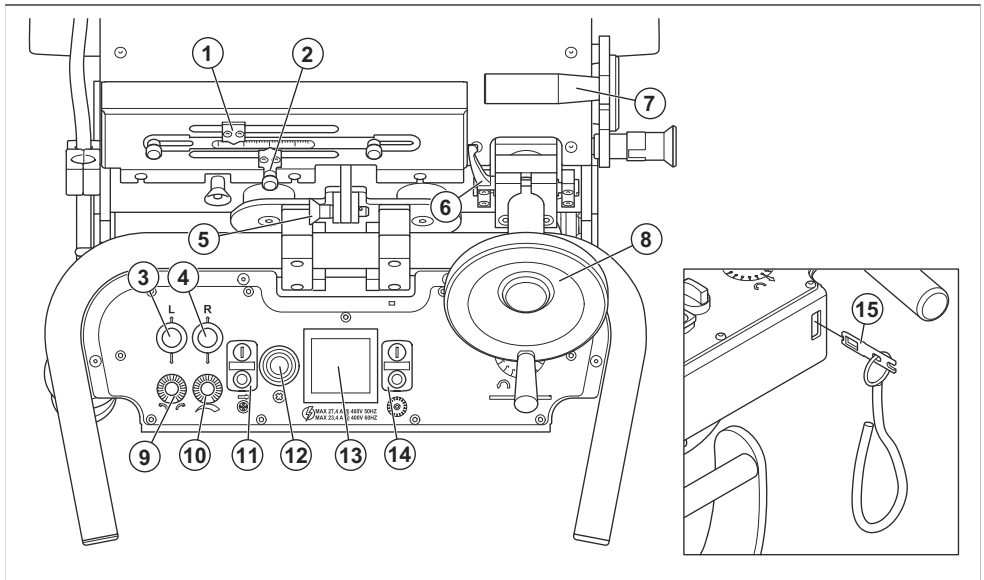

1. Indicador de ajuste da profundidade
2. Indicador de profundidade manual
3. Joystick para marcha em frente e marcha-atrás da roda motriz esquerda
4. Joystick para marcha em frente e marcha-atrás da roda motriz direita
5. Bloqueio da direção
6. Bloqueio da roda de ajuste da profundidade
7. Alavanca de elevação
8. Roda de ajuste da profundidade
9. Controlo de monitorização
10. Ajuste da velocidade
11. Botões ON/OFF do motor de acionamento
12. Botão de paragem de emergência
13. Amperímetro
14. Botões ON/OFF do motor do tambor

15. Controlo de presença do utilizador (OPC)

Símbolos no produto



Aviso: Este produto pode ser perigoso e provocar ferimentos graves ou a morte do utilizador ou de terceiros. Seja cuidadoso e utilize o produto corretamente.



Alta tensão.



Mantenha todas as partes do seu corpo afastadas de superfícies quentes.



Ponto de elevação.



Mantenha as mãos afastadas das peças rotativas.



Leia o manual com atenção e certifique-se de que compreende as instruções antes de utilizar o produto.



Utilize uma proteção respiratória aprovada.



Utilize protetores acústicos aprovados.



Utilize proteção ocular aprovada.



Utilize luvas de proteção aprovadas.



Use botas de proteção aprovadas.



Este produto está em conformidade com as diretivas aplicáveis da UE.

Etiqueta de tipo

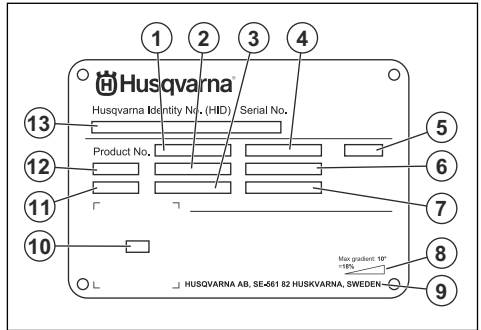

1. Número do produto
2. Peso do produto
3. Potência nominal
4. Tensão nominal
5. Invólucro
6. Corrente nominal
7. Frequência
8. Ângulo máximo de declive
9. Fabricante
10. Código para leitura
11. Ano de produção
12. Modelo
13. Número de série

Responsabilidade pelo produto

Como referido nas leis de responsabilidade pelo produto, não somos responsáveis por danos causados pelo nosso produto se:

- o produto tiver sido incorretamente reparado.
- o produto tiver sido reparado com peças que não sejam do fabricante ou que não sejam aprovadas pelo fabricante.
- o produto tiver um acessório que não seja do fabricante ou que não seja aprovado pelo fabricante.
- o produto não tiver sido reparado por um centro de assistência autorizado ou por uma autoridade aprovada.

Nota: Os restantes símbolos/autocolantes existentes no produto dizem respeito a exigências específicas para homologação em alguns países.

Segurança

Definições de segurança

Os avisos, as precauções e as notas são utilizados para indicar partes especialmente importantes do manual.



ATENÇÃO: Utilizado no caso de existir risco de ferimento ou morte para o utilizador ou transeuntes, se não forem respeitadas as instruções do manual.



CUIDADO: Utilizado se existir risco de danos para o produto, para outros materiais ou para a área adjacente, se não forem respeitadas as instruções do manual.

Nota: Utilizado para disponibilizar informações adicionais necessárias numa determinada situação.

Instruções de segurança gerais



ATENÇÃO: Leia as instruções de aviso que se seguem antes de utilizar o produto.

- Se o utilizador não for cuidadoso ou se o produto for utilizado de forma incorreta, este produto é uma ferramenta perigosa. Este produto pode provocar ferimentos graves ou a morte do operador ou terceiros. Antes de utilizar o produto, é necessário ler e compreender o conteúdo deste manual do utilizador.
- Guarde todas as instruções e avisos.
- Cumpra todas as leis e regulamentos aplicáveis.
- O operador e a entidade patronal do operador têm de conhecer e evitar os riscos durante o funcionamento do produto.
- Não permita que o produto seja utilizado por pessoas que não tenham lido e compreendido o conteúdo do manual do utilizador.
- Não utilize o produto a menos que tenha recebido formação prévia. Certifique-se de que todos os operadores receberam formação.
- Não deixe uma criança utilizar o produto.
- Permita a utilização do produto apenas a pessoas autorizadas.
- O operador é responsável por acidentes que ocorrem a terceiros ou à respetiva propriedade.
- Não utilize o produto se estiver cansado, doente ou sob a influência de álcool, drogas ou medicamentos.
- Seja sempre cuidadoso e use o seu senso comum.
- Este produto produz um campo eletromagnético durante o funcionamento. Em determinadas circunstâncias, este campo pode interferir com o funcionamento de implantes médicos ativos ou passivos. Para diminuir o risco de ferimentos graves ou fatais, recomendamos que os portadores de implantes médicos consultem o seu médico e o fabricante do implante antes de utilizar este produto.
- Mantenha o produto limpo. Certifique-se de que pode ler claramente os sinais e os autocolantes.
- Não utilize o produto se este apresentar algum defeito.
- Não efetue modificações neste produto.
- Não utilize o produto se existir a possibilidade de outras pessoas terem efetuado modificações no mesmo.

Instruções de segurança para funcionamento



ATENÇÃO: Leia as instruções de aviso que se seguem antes de utilizar o produto.

- Use equipamento de proteção pessoal. Consulte *Equipamento de proteção pessoal na página 72*.

- A sobre-exposição a vibrações pode provocar lesões arteriais ou nervosas a pessoas com má circulação sanguínea. Procure assistência médica se sentir sintomas de sobre-exposição a vibrações. Exemplos desses sintomas são entorpecimento, ausência de tato, comichões, pontadas, dor, ausência ou redução da força normal, mudanças na cor da pele ou na sua superfície. Estes sintomas surgem normalmente nos dedos, nas mãos ou nos pulsos.
- Não utilize o produto sem que todas as coberturas de proteção estejam instaladas.
- Certifique-se de que sabe como parar o motor rapidamente em caso de emergência.
- Antes de se afastar do produto, pare o motor e desligue o cabo de alimentação. Certifique-se de que não existe risco de arranque accidental.
- Certifique-se de que a roupa, os cabelos compridos e as joias não ficam presos nas peças móveis.
- Certifique-se de que está numa posição segura e estável durante o funcionamento.
- Utilize o produto apenas em superfícies horizontais.
- Não utilize o produto, a menos que consiga obter ajuda em caso de acidente.
- Utilize sempre acessórios aprovados. Para obter mais informações, contacte o seu revendedor Husqvarna.
- Se ocorrerem vibrações no produto ou o nível de ruído do produto for involuntariamente elevado, pare o produto imediatamente. Examine se o produto apresenta sinais de danos. Repare os danos ou solicite a reparação numa oficina aprovada.
- Ligue o produto a um extrator de poeiras para a remoção da poeira.
- Não puxe a mangueira do extrator de poeiras. O produto pode cair e provocar ferimentos ou danos.
- Mantenha o extrator de poeiras ligado até que o motor pare completamente.
- Utilize o produto apenas pela parte de trás e com as mãos na barra de direção.
- Confirme que não existe massa lubrificante ou óleo nos punhos.

Segurança da vibração



ATENÇÃO: Leia as instruções de aviso que se seguem antes de utilizar o produto.

- Durante o funcionamento do produto, as vibrações passam do produto para o operador. A utilização regular e frequente do produto pode provocar ou aumentar o grau de ferimentos no operador. Podem ocorrer lesões nos dedos, mãos, pulsos, braços, ombros e/ou nervos e no fornecimento de sangue ou outras partes do corpo. Os ferimentos podem ser incapacitantes e/ou permanentes e podem aumentar gradualmente durante semanas, meses ou anos. As possíveis lesões incluem danos no sistema

circulatório, no sistema nervoso, nas articulações e noutras estruturas do corpo.

- Os sintomas podem ocorrer durante a utilização do produto ou noutras alturas. Se tiver sintomas a continuar a utilizar o produto, os sintomas podem aumentar ou tornar-se permanentes. Se estes ou outros sintomas ocorrerem, procure assistência médica:
 - Dormência, perda de sensibilidade, formigamento, pontadas, dor, ardor, palpitações, vibração, rigidez, descoordenação, perda de força, alterações na cor ou estado da pele.
- Os sintomas podem aumentar com temperaturas frias. Utilize vestuário quente e mantenha as mãos quentes e secas quando utilizar o produto em ambientes frios.
- Efetue a manutenção e utilize o produto conforme indicado no manual do utilizador, para manter um nível de vibração correto.
- O produto está equipado com um sistema antivibração que reduz as vibrações dos punhos para o operador. Deixe o produto realizar o trabalho. Não empurre o produto com força. Segure o produto ligeiramente pelos punhos, mas certifique-se de que o controla e o utiliza em segurança. Não empurre os punhos até aos batentes mais do que o necessário.
- Mantenha as mãos apenas no punho ou nos punhos. Mantenha todas as outras partes do corpo afastadas do produto.
- Pare imediatamente o produto se ocorrerem subitamente vibrações fortes. Não continue a utilização antes de eliminar a causa do aumento de vibrações.

Segurança contra poeiras



ATENÇÃO: Leia as instruções de aviso que se seguem antes de utilizar o produto.

- O funcionamento do produto pode provocar a libertação de poeiras para o ar. As poeiras podem provocar ferimentos graves e problemas de saúde permanentes. O pó de sílica é considerado nocivo por várias autoridades. Estes são alguns exemplos de problemas de saúde:
 - As doenças pulmonares fatais, bronquite crónica, silicose e fibrose pulmonar
 - Cancro
 - Malformações congénitas
 - Inflamação da pele
- Utilize o equipamento correto para diminuir a quantidade de poeiras e fumos no ar e para diminuir a poeira no equipamento de trabalho, vestuário, partes do corpo e superfícies. Exemplos de controlos são os sistemas de recolha de pó e os jatos de água para captar a poeira. Sempre que possível, reduza a poeira na fonte. Certifique-se de que o equipamento está instalado e é utilizado

corretamente e de que é efetuada a manutenção regular.

- Utilize proteção respiratória aprovada. Certifique-se de que a proteção respiratória é aplicável aos materiais perigosos na área de trabalho.
- Certifique-se de que o fluxo de ar na área de trabalho é suficiente.

Segurança de ruído



ATENÇÃO: Leia as instruções de aviso que se seguem antes de utilizar o produto.

- Os níveis de ruído elevados e a exposição prolongada ao ruído podem provocar perda da capacidade auditiva.
- Para manter o nível de ruído no mínimo, efetue a manutenção e utilize o produto conforme indicado no manual do utilizador.
- Utilize protetores acústicos aprovados enquanto utiliza o produto.
- Verifique se ouve os sinais de aviso e vozes quando está a utilizar os protetores acústicos. Retire os protetores acústicos quando o produto estiver parado, salvo se for necessária proteção auditiva para o nível de ruído na área de trabalho.

Equipamento de proteção pessoal



ATENÇÃO: Leia as instruções de aviso que se seguem antes de utilizar o produto.

- Utilize sempre equipamento de proteção pessoal aprovado ao utilizar o produto. O equipamento de proteção pessoal não previne totalmente os ferimentos mas diminui a respetiva gravidade em caso de acidente. Obtenha ajuda junto do seu concessionário para selecionar o equipamento de proteção pessoal correto.
- Verifique regularmente o estado do equipamento de proteção pessoal.
- Utilize um capacete de proteção aprovado.
- Utilize protetores acústicos aprovados.
- Utilize proteção respiratória aprovada.
- Utilize proteção ocular aprovada com proteção lateral.
- Utilize luvas de proteção.
- Use botas com biqueira de aço e sola antidesslizante.
- Utilize vestuário de trabalho aprovado, ou vestuário justo equivalente com mangas compridas e pernas compridas.

Extintor de incêndio

- Mantenha um extintor de incêndio próximo durante o funcionamento.
- Utilize um extintor de incêndio de pó químico ou um extintor de incêndio de dióxido de carbono.

Segurança na área de trabalho



ATENÇÃO: Leia as instruções de aviso que se seguem antes de utilizar o produto.

- Não utilize o produto com nevoeiro, chuva, ventos fortes, frio, risco de relâmpagos ou outras más condições meteorológicas.
- Não utilize o produto em zonas onde possam ocorrer incêndios ou explosões.
- Mantenha as crianças, as pessoas presentes e os animais afastados da área de trabalho e a uma distância segura do produto.
- Certifique-se de que se encontram na área de trabalho apenas pessoas autorizadas.
- Mantenha a área de trabalho limpa e suficientemente iluminada.
- Retire objetos como parafusos, fios e pedras da área de trabalho antes de utilizar o produto.
- Certifique-se de que não existem cabos ou mangueiras no sentido de funcionamento do produto.
- Certifique-se de que existe um fluxo de ar suficiente na área de trabalho.

Segurança no manejo de eletricidade



ATENÇÃO: Existe sempre um risco de choque durante a utilização de produtos elétricos. Não utilize o produto em condições climáticas adversas. Não toque em para-raios e objetos metálicos. Utilize sempre o produto da forma descrita neste manual de operador para evitar lesões.



ATENÇÃO: Utilize sempre uma fonte de alimentação com DDR (dispositivo diferencial residual). Um DDR diminui o risco de choque elétrico.



ATENÇÃO: Alta tensão. Existem peças não protegidas na unidade de alimentação. Desligue sempre a ficha de alimentação antes de abrir a porta da caixa elétrica.



CUIDADO: A fonte de alimentação do produto ou gerador tem de ser suficiente e estável para garantir que o motor funciona sem problemas. Uma tensão incorreta faz com que o consumo de energia e a temperatura do motor aumentem até o circuito de segurança disparar. A dimensão do cabo de alimentação tem de estar em conformidade com os regulamentos nacionais e locais. A dimensão da tomada elétrica tem de estar em conformidade com

a amperagem da tomada elétrica e do cabo de extensão do produto.

Se a rede elétrica tiver um sistema de resistência superior, pode ocorrer uma pequena queda de tensão quando o produto é ligado. Isto pode afetar o funcionamento de outros produtos como, por exemplo, provocar cintilação da iluminação.

- Certifique-se de que a tensão de alimentação, do fusível e da rede elétrica correspondem ao valor de tensão indicado na etiqueta de tipo do produto.
- Desligue sempre o produto antes de desligar a ficha de alimentação.
- Não utilize o produto se o cabo ou a ficha de alimentação estiverem danificados. Entregue-o a um centro de assistência autorizado para reparação. Um cabo de alimentação danificado pode provocar lesões graves e fatais.
- Utilize o cabo de alimentação de forma correta. Não utilize o cabo de alimentação para deslocar, puxar ou desligar o produto. Segure pela ficha de alimentação para desligar o cabo de alimentação. Não puxe o cabo de alimentação.
- Não utilize o produto em água com profundidade suficiente para molhar o equipamento do produto. O equipamento pode ficar danificado e o produto pode ficar eletrificado e provocar lesões.
- Não coloque mais humidade no sistema que a fornecida pelo sistema de água. Mantenha o produto afastado da exposição à chuva. A água que entra no produto aumenta o risco de choque elétrico.
- Desligue sempre o cabo de alimentação antes de ligar ou desligar a ligação do cabo do motor e o compartimento elétrico.

Instruções do produto com ligação à terra



ATENÇÃO: A ligação incorreta pode resultar em choques elétricos. Consulte um electricista aprovado caso não tenha a certeza de que a tomada dispõe de uma ligação adequada à terra.

Não efetue modificações na ficha de alimentação que alterem as respetivas especificações de fábrica. Se a ficha de alimentação ou o cabo de alimentação estiverem danificados ou tiverem de ser substituídos, contacte a sua oficina Husqvarna aprovada. Respeite os regulamentos e legislações locais.

Se não compreender totalmente as instruções sobre produtos com ligação à terra, contacte um electricista aprovado.

Utilize apenas cabos de extensão de ligação à terra para exteriores com fichas de ligação à terra e

tomada de ligação à terra compatível com a ficha de alimentação do produto.

O produto possui um cabo de alimentação e uma ficha de alimentação com ligação à terra. Ligue sempre o produto a uma tomada de alimentação com ligação à terra. Esta ação diminui o risco de choque elétrico em caso de avaria.

Não utilize adaptadores elétricos com o produto.

Cabos de extensão

- Utilize apenas cabos de extensão aprovados com comprimento suficiente.
- O valor nominal no cabo de extensão tem de ser igual ou superior ao valor indicado na etiqueta de tipo do produto.
- Utilize cabos de extensão com ligação à terra.
- Ao utilizar o produto em espaços exteriores, utilize um cabo de extensão adequado para utilização em exteriores. Isto diminui o risco de choque elétrico.
- Mantenha a ligação ao cabo de extensão seca e afastada do chão.
- Mantenha o cabo de extensão afastado de fontes de calor, óleo, arestas afiadas ou de peças em movimento. Um cabo danificado aumenta o risco de choque elétrico.
- Certifique-se de que o cabo de extensão está em bom estado e não apresenta danos.
- Não utilize o cabo de extensão enquanto este estiver enrolado. Isto pode fazer com que o cabo de extensão fique demasiado quente.
- Certifique-se de que o cabo de extensão se encontra atrás de si e do produto quando estiver a utilizar o mesmo. Isto evita danos no cabo de extensão.

Dispositivos de segurança no produto



ATENÇÃO: Leia as instruções de aviso que se seguem antes de utilizar o produto.

- Não utilize o produto com dispositivos de segurança defeituosos.
- Verifique regularmente os dispositivos de segurança. Se os dispositivos de segurança estiverem defeituosos, fale com a sua oficina Husqvarna autorizada.

Botão de paragem de emergência

O botão de paragem de emergência é utilizado para desligar rapidamente o motor.

Verificar o botão de paragem de emergência

Consulte *Vista geral do painel de controlo na página 69* para obter informações sobre a localização do botão de paragem de emergência no produto.

1. Rode o botão de paragem de emergência para a direita para se certificar de que o botão de paragem de emergência se encontra desativado.
2. Ligue o produto. Consulte *Arrancar o produto na página 77*.
3. Pressione o botão de paragem de emergência.
4. Certifique-se de que o motor para.
5. Rode o botão de paragem de emergência para a direita para desativar.

Controlo de presença do utilizador (OPC)

Quando o OPC é ativado, o motor para. Consulte *Verificar o controlo de presença do utilizador (OPC) na página 74*.

Verificar o controlo de presença do utilizador (OPC)

1. Ligue o produto. Consulte *Arrancar o produto na página 77*.
2. Remova a chave do OPC. Se o motor não parar em 3 segundos, contacte uma oficina Husqvarna aprovada.

Instruções de segurança para manutenção



ATENÇÃO: Leia as instruções de aviso que se seguem antes de utilizar o produto.

- Use equipamento de proteção pessoal. Consulte *Equipamento de proteção pessoal na página 72*.
- Realize apenas tarefas de manutenção indicadas neste manual do utilizador. A restante manutenção deve ser realizada por uma oficina aprovada.
- Se a manutenção não for realizada de forma correta e regular, o risco de ferimentos e danos no produto aumenta.
- Limpe o produto para remover materiais perigosos antes de efetuar a manutenção.
- Antes de efetuar a manutenção, desligue o motor, remova o controlo de presença do utilizador e desligue a ficha de alimentação.
- Efetue a manutenção do produto em solo estável e nivelado.
- Não modifique o produto. As alterações no produto que não sejam aprovadas pelo fabricante podem provocar ferimentos graves ou morte.
- Substitua as peças danificadas, gastas ou partidas.
- Utilize sempre acessórios e peças sobresselentes originais. Os acessórios e as peças sobresselentes que não sejam aprovados pelo fabricante podem provocar ferimentos graves ou morte.
- Após a manutenção, verifique o nível de vibração no produto. Se não estiver correto, contacte uma oficina aprovada.

- Leve o produto regularmente a uma oficina aprovada para realizar a manutenção.

Funcionamento

Introdução



ATENÇÃO: Antes de utilizar o produto, tem ler e compreender o capítulo sobre segurança.

Antes de utilizar o produto

1. Leia o manual do utilizador com atenção e certifique-se de que compreende as instruções.
2. Leia atentamente o manual do utilizador do extrator de poeiras e certifique-se de que compreende as instruções.
3. Use equipamento de proteção pessoal. Consulte *Equipamento de proteção pessoal na página 72*.
4. Certifique-se de que se encontram na área de trabalho apenas pessoas autorizadas.
5. Efetue a manutenção diária. Consulte *Esquema de manutenção na página 80*.
6. Certifique-se de que o produto está corretamente montado e de que não está danificado.
7. Coloque o produto na área de trabalho. Certifique-se de que a superfície está nivelada. Certifique-se de que o transporte do produto para e na área de trabalho é realizado de forma segura e correta. Consulte *Transporte na página 85*.
8. Certifique-se de que a altura das rodas dianteiras está definida corretamente para o funcionamento. Consulte *Ajustar a altura das rodas dianteiras na página 76*.
9. Certifique-se de que as ferramentas não atingem o solo.
 - a) Coloque a alavanca de elevação na posição para cima.
 - b) Gire a roda de ajuste da profundidade para a direita.
10. Ligue um extrator de poeiras ao produto. Consulte *Ligar um extrator de poeiras na página 77*.
11. Ligue o produto a uma fonte de alimentação. Consulte *Ligar o produto a uma fonte de alimentação na página 77*.
12. Certifique-se de que a altura das escovas sob o alojamento do tambor é a correta para a profundidade de funcionamento. Se necessário, desaperte as porcas, ajuste a altura e aperte as porcas.

Instalar o tambor de escarificação

1. Remova a placa de suporte.

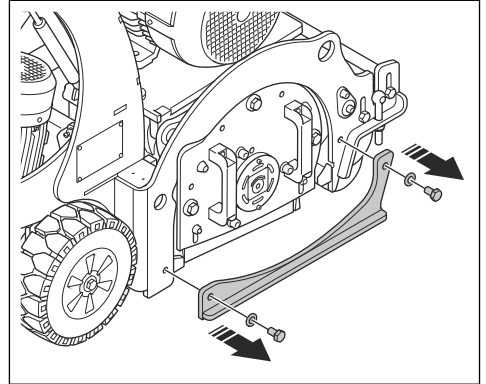

2. Remova os parafusos e as anilhas da cobertura lateral.

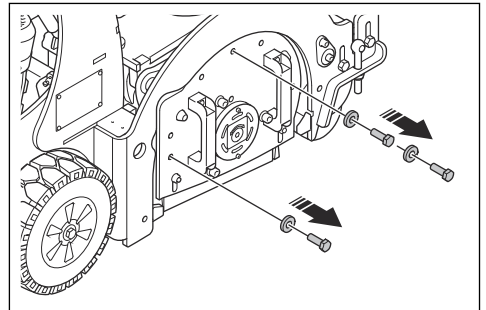

3. Instale os parafusos com anilhas nos orifícios adjacentes.

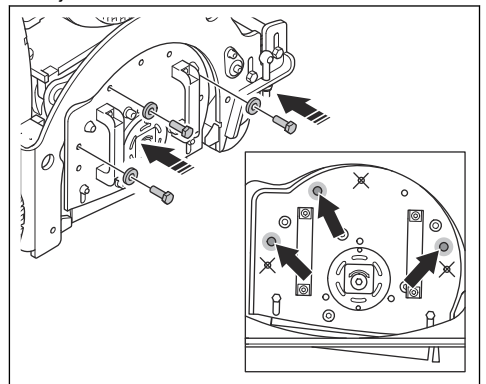

4. Rode os parafusos para remover a cobertura lateral.

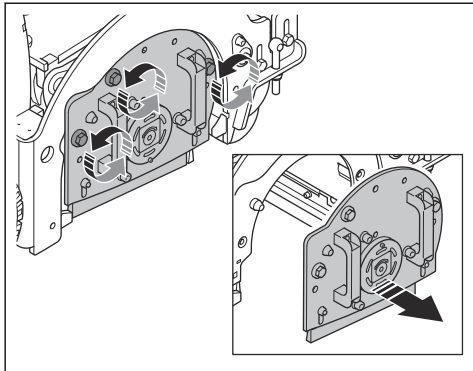

Nota: Quando a cobertura lateral é removida, o eixo fica solto.

5. Instale o tambor de escarificação no eixo.

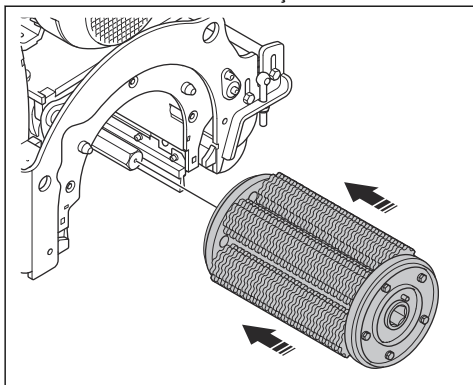

6. Instale a cobertura lateral.

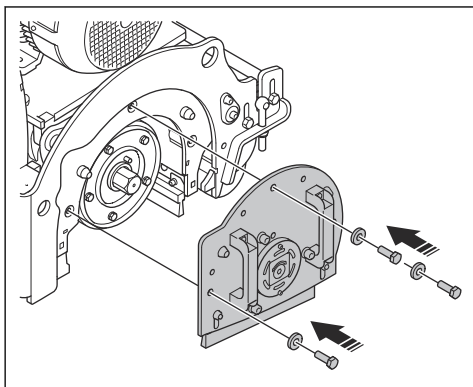

7. Instale a placa de suporte.

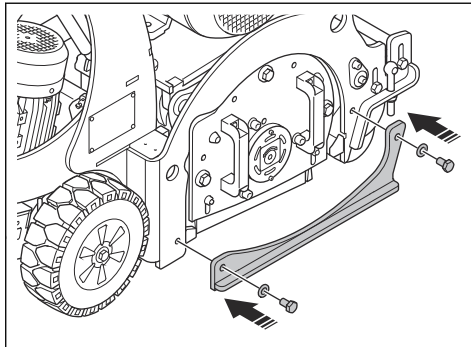

8. Verifique a tensão da correia da transmissão.
Consulte *Verificar a tensão da correia da transmissão na página 83.*

Ajustar a altura das rodas dianteiras

A posição standard é (B). A posição (A) é utilizada para o funcionamento à profundidade máxima. A posição (C) é utilizada para o funcionamento à profundidade mínima.

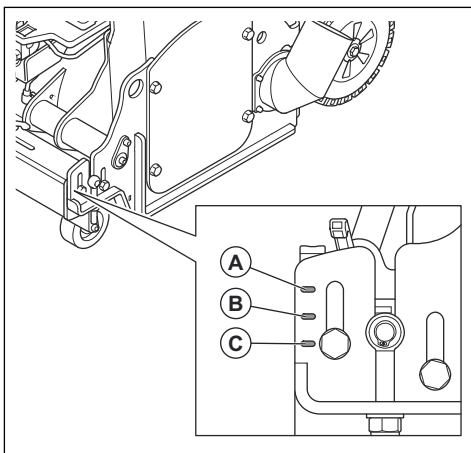

1. Desaperte os parafusos (D) de cada lado da barra da roda dianteira.

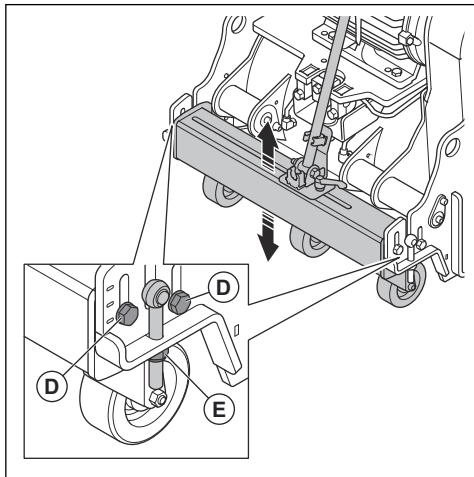

2. Rode a porca (E) para definir a altura aplicável.
3. Aperte os parafusos (D) de cada lado da barra da roda dianteira.

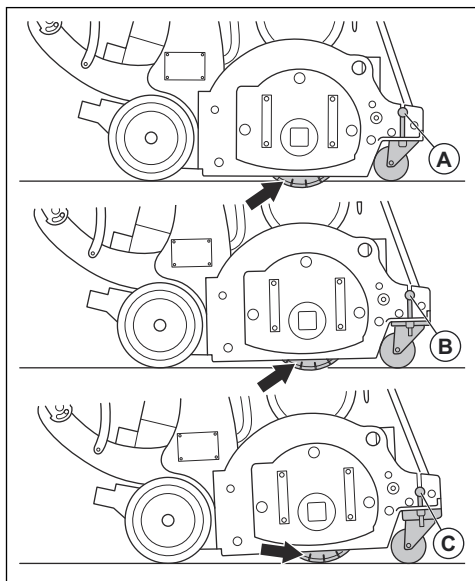

Ligar um extrator de poeiras



ATENÇÃO: Não utilize o extrator de poeiras se a respetiva mangueira estiver danificada. Tal aumenta o risco de inalação de poeiras perigosas para a sua saúde. Utilize proteção respiratória aprovada.

1. Examine a mangueira do extrator de poeiras quanto à existência de danos.
2. Certifique-se de que os filtros do extrator de poeiras se encontram intactos e limpos.
3. Ligue a mangueira do extrator de poeiras à ligação para extrator de poeiras. Consulte *Vista geral do produto na página 68* para obter informações sobre a ligação para extrator de poeiras no produto.

Ligar o produto a uma fonte de alimentação

1. Ligue a ficha de alimentação do produto ao cabo de extensão aplicável.

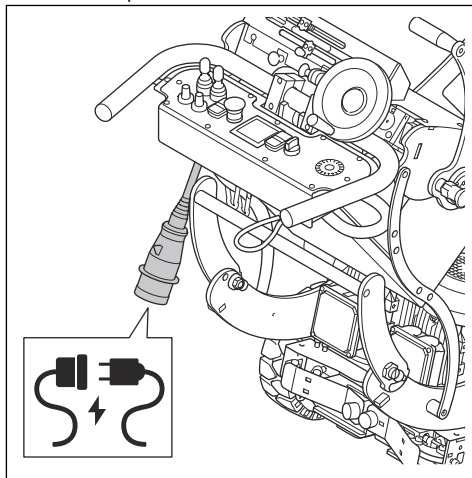

2. Ligue o cabo de extensão a uma tomada de alimentação.



CUIDADO: Quando o produto está ligado a um extrator de poeiras, este tem de estar ligado a uma fonte de alimentação trifásica.

Arrancar o produto

1. Ligue o extrator de poeiras.
2. Coloque o cabo do controlo de presença do utilizador à volta do pulso direito.

3. Prima os pedais do sistema de acionamento para ativá-lo.

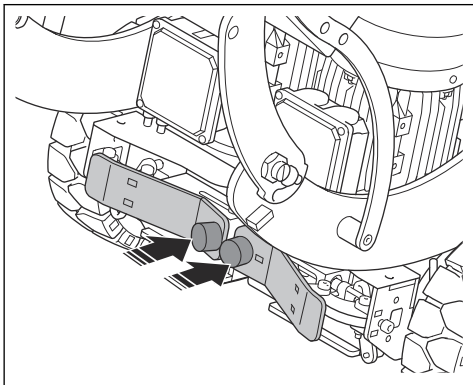

4. No painel de controlo, rode o botão de paragem de emergência para a direita para garantir que este se encontra desativado.
5. Coloque o interruptor principal no invólucro elétrico na posição ON.
6. Coloque os joysticks na posição de ponto-morto.
7. Prima o botão ON do motor de acionamento (A). A luz (B) acende quando o motor de acionamento tem potência.

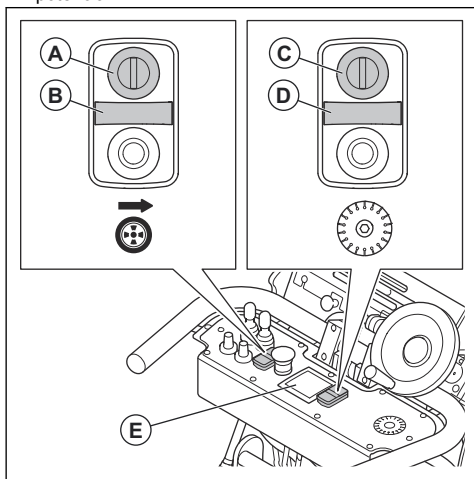

8. Prima o botão ON do motor do tambor (C). A luz (D) acende quando o motor do tambor tem potência.

Nota: O motor do tambor não pode arrancar se o sistema de acionamento não estiver ligado.

9. Aguarde 10–15 segundos até que a cor do visor (E) mude de vermelho para branco.

10. Baixe lentamente a alavanca de elevação para baixar o tambor de ferramentas até ao solo.

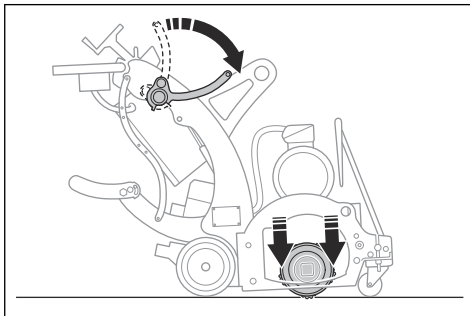

11. Gire a roda de ajuste da profundidade para a esquerda até obter a profundidade correta para o funcionamento.

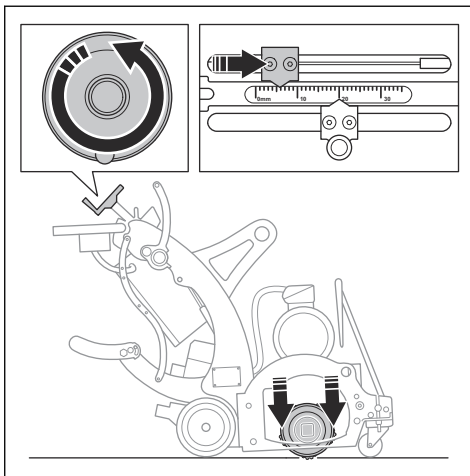

12. Rode o bloqueio da roda de ajuste da profundidade para bloquear a profundidade de funcionamento.

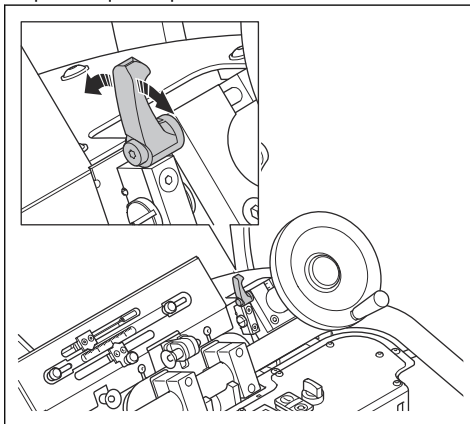

- a) Rode o bloqueio para desbloquear novamente a roda de ajuste da profundidade e obter mais ajustes da profundidade de funcionamento.

13. Rode o botão de ajuste da velocidade para definir a velocidade de acionamento.

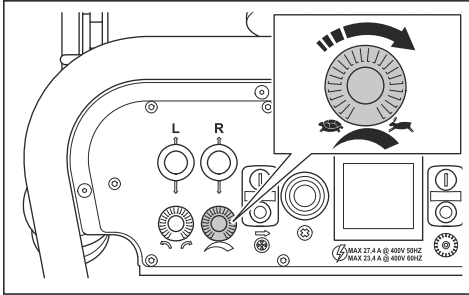

- Monitore o amperímetro durante o funcionamento. A amperagem máxima para cada tipo de motor é a seguinte:

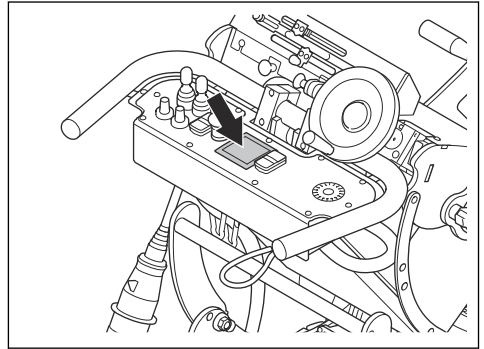

Utilizar o produto



ATENÇÃO: Este produto foi concebido apenas para funcionamento em marcha em frente. Não desloque o produto em marcha atrás enquanto o tambor de ferramentas estiver em funcionamento.

- Pressione os joysticks para deslocar o produto.

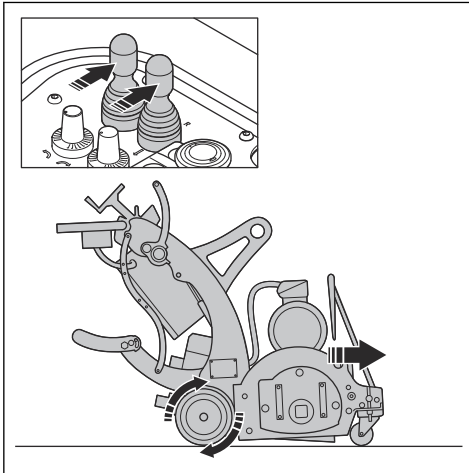

- Se necessário, ajuste a profundidade. Uma volta completa da roda de ajuste da profundidade ajusta a profundidade em 1,1 mm.

- a) Para o tipo de motor 3 x 400 V, 50 Hz: 19,6 A.
- b) Para o tipo de motor 3 x 480 V, 60 Hz: 16,6 A.
- Para facilitar a deslocação em linha reta, dobre o ponteiro de direção para baixo.

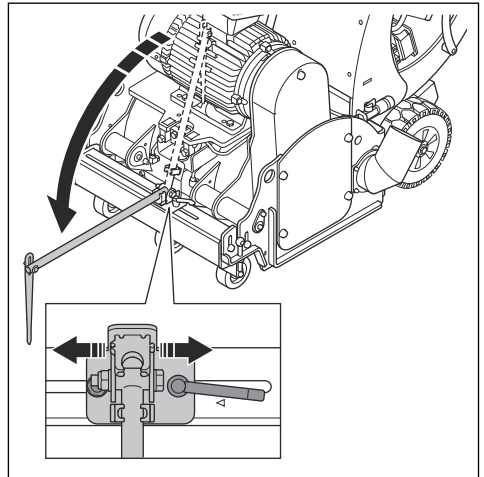

Nota: O ponteiro de direção pode ser ajustado lateralmente.

Parar o produto

1. Puxe a alavanca de elevação para cima.

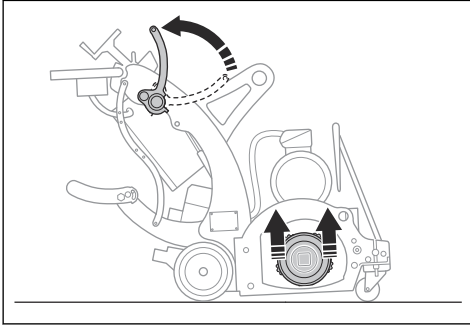

2. Gire a roda de ajuste da profundidade até que o tambor de ferramentas não toque no solo.

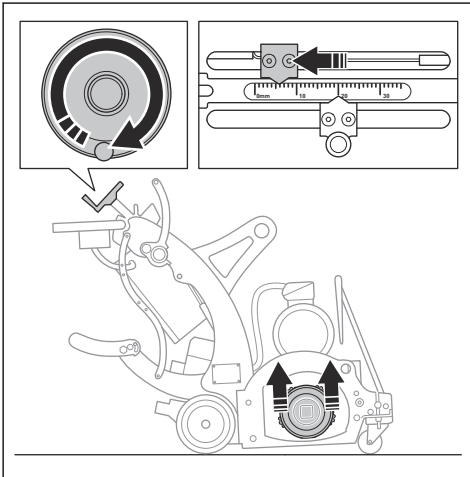

3. Prima o botão OFF do motor de acionamento e o botão OFF do motor do tambor.
4. Aguarde até que todas as peças móveis estejam completamente paradas.
5. Pare o extrator de poeiras.
6. Desligue a ficha de alimentação.

Manutenção

Introdução



ATENÇÃO: Antes de efetuar a manutenção, tem de ler e compreender o capítulo sobre segurança.

É necessária formação especial para realizar qualquer tarefa de manutenção ou reparação. Garantimos a disponibilidade de reparações e manutenção profissionais. Se o seu revendedor não for uma oficina autorizada, pergunte-lhes onde se situa a oficina autorizada mais próxima.

Esquema de manutenção

* = Manutenção geral realizada pelo utilizador. As instruções não estão disponíveis neste manual do utilizador.

X = As instruções estão disponíveis neste manual do utilizador.

O = As instruções não estão disponíveis neste manual do utilizador. Solicite a realização da manutenção numa oficina aprovada.

Manutenção geral do produto	Diariamente	12 h após a manutenção	A cada 3 meses	Anualmente
Limpe o produto.	X			
Verifique todos os dispositivos de segurança.	X			
Certifique-se de que as porcas e os parafusos estão apertados.	*	*		
Examine o tambor de ferramentas, o eixo do tambor, as ferramentas e o alojamento quanto a desgaste.	*			
Certifique-se de que a ficha de alimentação e o cabo de extensão estão em bom estado e não apresentam danos.	*			
Efetue uma verificação do RCD.	*			
Verifique os componentes elétricos, os cabos e as ligações quanto a desgaste e danos.	*			
Verifique a tensão da correia da transmissão.	X		X	
Certifique-se de que a mangueira para pó não está danificada nem obstruída.	*			
Esvazie o extrator de poeiras.	*			
Lubrifique o rolamento.			X	
Examine as escovas sob o alojamento do tambor quanto a desgaste.			*	
Efetue uma manutenção e limpeza completas do produto.				O

Inclinar o produto para trás

Para algumas operações de manutenção, é necessário inclinar o produto para trás para aceder ao tambor de ferramentas.

1. Solte o bloqueio da direção no painel de controlo.

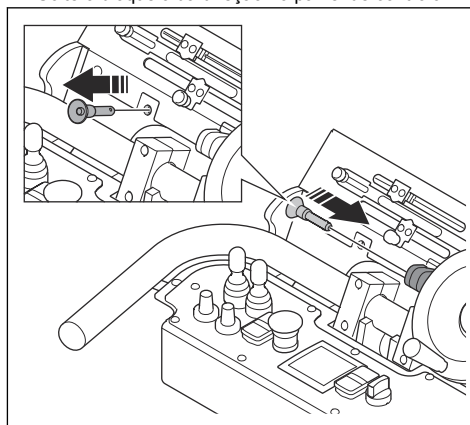

2. Desengate o sistema de acionamento.

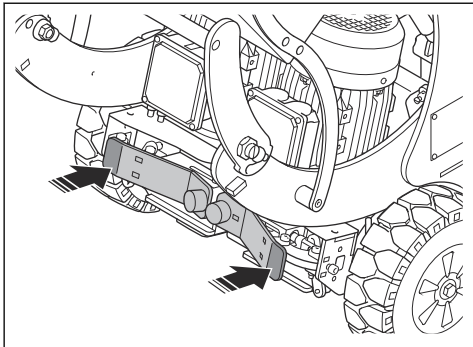

3. Pressione os punhos e a base de suporte para inclinar o produto.

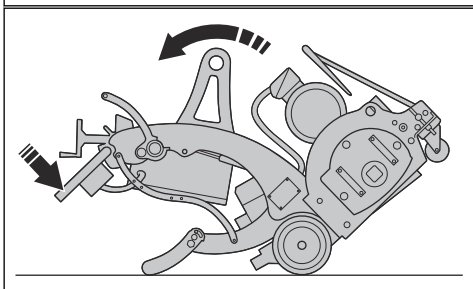
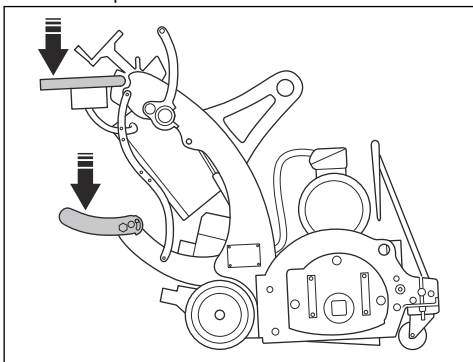

4. Baixe o produto cuidadosamente. A parte dianteira é muito pesada.

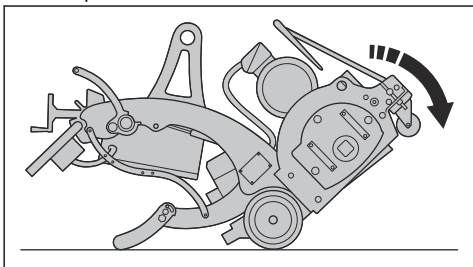

5. Instale o bloqueio da direção novamente.

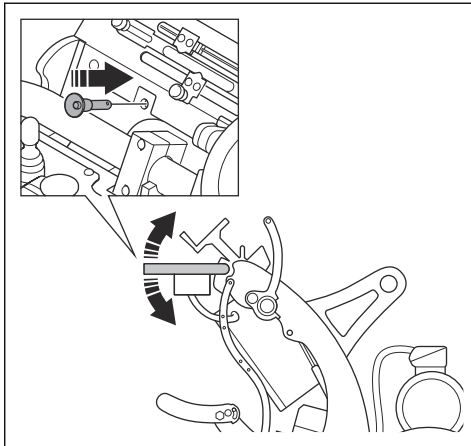

Limpar o produto

- Limpe sempre todo o equipamento após a utilização. Utilize um aspirador.
- Não utilize uma máquina de lavar de alta pressão para limpar o produto.
- Mantenha as aberturas de ar limpas e desobstruídas para garantir que o produto está sempre a uma temperatura de arrefecimento suficiente.
- Limpe o tambor de ferramentas após a utilização em superfícies húmidas.

Lubrificar o rolamento



CUIDADO: Utilize o tipo de massa lubrificante correto. Consulte *Especificações técnicas BMP 335 na página 87*. Um tipo incorreto de massa lubrificante pode causar danos no rolamento.

1. Remova a cobertura da correia da transmissão.

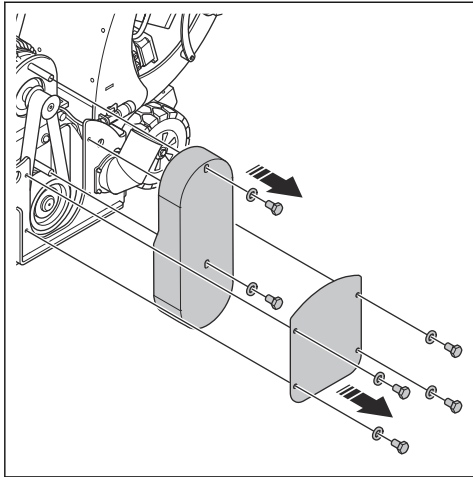

2. Introduza 5–10 g de massa lubrificante no copo de lubrificação com uma bomba de massa lubrificante.

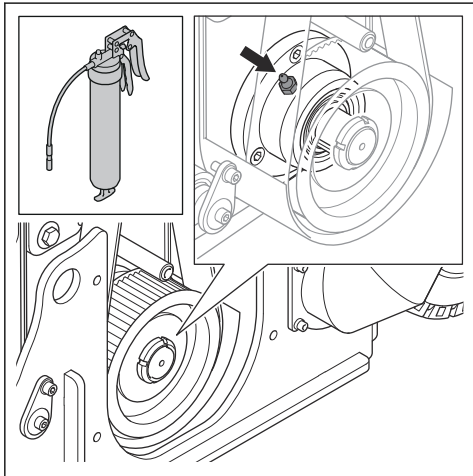

Verificar a tensão da correia da transmissão

1. Meça a tensão da correia da transmissão no centro da extensão da correia da transmissão (A). A tensão correta é de 105 Hz.

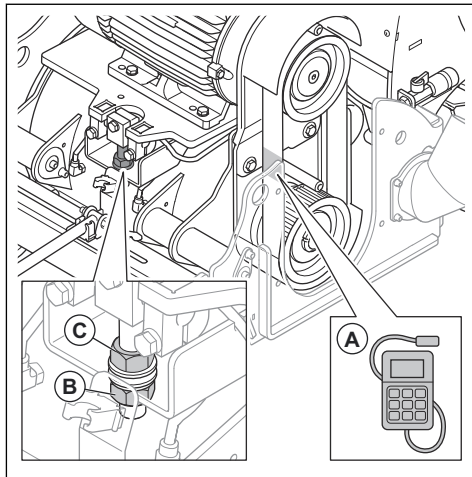

2. Se for necessário ajustar a tensão da correia da transmissão, efetue os seguintes passos:
 - a) Desaperte a porca (B).
 - b) Rode a porca (C) para a direita para apertar a correia da transmissão.
 - c) Rode a porca (C) para a esquerda para desapertar a correia da transmissão.
 - d) Aperte a porca (B).

Resolução de problemas

Problema	Causa	Solução
Demasiada vibração e/ou ruídos involuntários.	As ferramentas estão gastas ou danificadas.	Substitua as peças desgastadas ou danificadas.
	O rolamento apresenta defeito.	Efetue uma verificação do rolamento do eixo de transmissão e, se necessário, substitua.
	Tensão incorreta da correia de transmissão.	Verifique a tensão da correia da transmissão. Consulte <i>Verificar a tensão da correia da transmissão na página 83</i> .
	O motor apresenta defeito.	Substitua o motor.
	O tambor de ferramentas está definido para uma profundidade de funcionamento excessiva.	Diminua a profundidade de funcionamento.
Desempenho diminuído ou inexistente.	As ferramentas estão gastas ou danificadas.	Substitua as peças desgastadas.
	O tipo de ferramentas é incorreto para a superfície.	Substitua as ferramentas por ferramentas corretas para a superfície.
O motor não arranca.	Uma fase da fonte de alimentação está em falta.	Verifique a fonte de alimentação.
	Uma fase da fonte de alimentação está incorreta.	Ajuste a fase.
	O botão de paragem de emergência está ativado.	Rode o botão de paragem de emergência para a direita para desativar.
	Não existe energia no sistema de acionamento.	Ligue o sistema de acionamento e, em seguida, arranque o motor do tambor.
	Um componente apresenta defeito.	Substitua o componente com defeito.
	O OPC não está instalado.	Instale o OPC.
	O cabo de extensão está desligado ou danificado.	Ligue o cabo de extensão ou, se necessário, substitua o cabo de extensão.
O produto para após algum tempo.	O interruptor de proteção do motor é libertado devido a sobrecarga.	Diminua a profundidade de corte.
	O motor apresenta um defeito.	Verifique o motor.
O sistema de acionamento não funciona corretamente.	Os pedais do sistema de acionamento não estão ativados.	Prima os pedais do sistema de acionamento.

Transporte, armazenamento e eliminação

Transporte



ATENÇÃO: Tenha cuidado durante o transporte. O produto é pesado e pode provocar ferimentos ou danos se cair ou caso se desloque durante o transporte.



CUIDADO: Puxe a alavanca de elevação antes do transporte. As ferramentas não devem estar encostadas ao solo durante o transporte.



CUIDADO: Não reboque o produto atrás de um veículo.

- As rodas permitem-lhe deslocar o produto em distâncias mais curtas. Em distâncias mais longas, levante o produto para o mover ou coloque o produto num veículo.
- Proporcione algum tipo de proteção ao produto durante o transporte. A proteção mantém elementos naturais como a chuva e a neve afastados do produto.

Desengatar e engatar o sistema de acionamento

1. Prima as extremidades exteriores dos pedais do sistema de acionamento para desativar o sistema de acionamento.

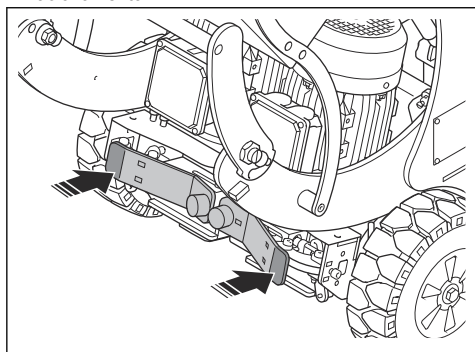

2. Prima as extremidades interiores dos pedais do sistema de acionamento para ativar o sistema de acionamento.

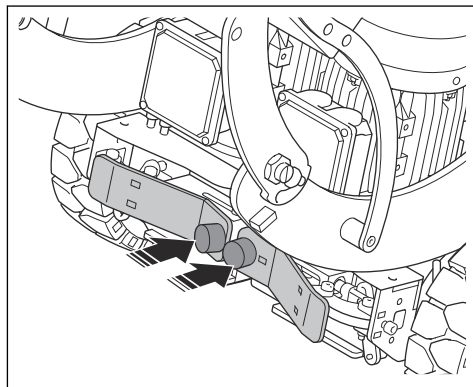

Deslocar o produto manualmente com o motor desligado



ATENÇÃO: Aguarde até que todas as peças móveis estejam paradas antes de deslocar o produto.



ATENÇÃO: Use botas de proteção com biqueira de aço e sola antidesslizante.



ATENÇÃO: Não desloque o produto manualmente para cima e para baixo em rampas com o sistema de acionamento desativado. Desloque o produto manualmente apenas em solo nivelado.

1. Desengate o sistema de acionamento. Consulte *Desengatar e engatar o sistema de acionamento na página 85*.
2. Empurre o produto pelos punhos.
3. Engate o sistema de acionamento. Consulte *Desengatar e engatar o sistema de acionamento na página 85*. Com o motor desligado, este tem a função de um travão de estacionamento e evita o movimento acidental do produto.

Mover o produto para cima e para baixo numa rampa



ATENÇÃO: Tenha muito cuidado ao deslocar o produto para cima e para baixo em rampas. O produto é pesado e existe o risco de ferimentos em caso de queda ou deslocamento rápido.



ATENÇÃO: Em rampas com um declive acentuado, utilize sempre um guincho. Não caminhe nem permaneça debaixo ou próximo do produto.

- Para descer uma rampa com o produto, desloque o produto lentamente para a frente.
- Para subir uma rampa com o produto, desloque o produto lentamente para trás.
- Não vire o produto para a esquerda ou para a direita mais de 45° numa rampa.

Elevar o produto



ATENÇÃO: Certifique-se de que o equipamento de elevação tem a especificação correta para elevar o produto em segurança. A etiqueta de tipo do produto indica o peso do produto.



ATENÇÃO: Não caminhe nem permaneça debaixo ou próximo de um produto elevado. Mantenha as outras pessoas afastadas da área de trabalho.



ATENÇÃO: Não levante um produto danificado. Certifique-se de que o olhal de elevação está instalado corretamente e não está danificado.

1. Fixe o equipamento de elevação no olhal de elevação.

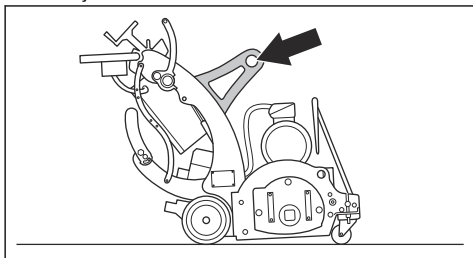

2. Eleve o produto com segurança.

Fixar o produto a um veículo de transporte

1. Certifique-se de que as rodas motrizes estão ativadas. Consulte *Desengatar e engatar o sistema de acionamento na página 85*.
2. Fixe as correias de fixação no olhal de elevação e nos orifícios das correias de fixação. Consulte *Vista geral do produto na página 68* para obter informações sobre a localização dos orifícios para correias de fixação no seu produto.
3. Fixe e aperte as correias de fixação ao veículo de transporte.

Armazenamento



CUIDADO: Não coloque o produto num local de armazenamento exterior. Mantenha sempre o produto no interior.

- Mantenha o produto num local seco e sem gelo.
- Antes de armazenar o produto, limpe-o e efetue uma manutenção completa do mesmo.
- Mantenha o produto numa área trancada para impedir o acesso a crianças ou pessoas que não disponham de aprovação.

Eliminação do produto

- Respeite os requisitos de reciclagem locais e os regulamentos aplicáveis.
- Quando o produto deixar de ser utilizado, envie-o para um revendedor Husqvarna ou elimine-o numa localização de reciclagem.

Especificações técnicas BMP 335

	3 x 400 V, 50 Hz	3 x 480 V, 60 Hz
Potência do motor, kW	11+1,1	
Ligação elétrica, V	3 x 400	3 x 480
Frequência, Hz	50	60
Conetor de alimentação, polo/A	5/32	
Consumo de amperagem, A	19,6 + 3,4	
Largura de funcionamento, mm	335	
Velocidade de rotação do tambor do escarificador, rpm	1000	
Tipo de massa lubrificante para rolamentos	E08729	
Peso sem tambor, kg	442	
Nível de emissão de ruído ¹³	100	
Nível de potência sonora ¹⁴	114	
Nível de vibração (punho), m/s ² , ¹⁵	3,1	
Temperatura ambiente, °C	-5 + -40	
Diâmetro da ligação da mangueira para pó, mm	100	

Nota: Se o produto necessitar de uma especificação elétrica que não se encontra na tabela, contacte

uma oficina Husqvarna aprovada para obter mais informações.

Cabos de extensão

Comprimento do cabo	Corte transversal			
	≤ 16 A	≤ 32 A	≤ 63 A	≤ 125 A
Calculado com um pré-fusível GG ¹⁶ :	16 A	32 A	63 A	125 A
> 20m	1,5 mm ²	2,5 mm ²	10 mm ²	25 mm ²
20m > 50m	2,5 mm ²	4 mm ²	10 mm ²	25 mm ²
50m > 75m	4 mm ²	6 mm ²	16 mm ²	35 mm ²

Declaração de ruído e vibração

Estes valores declarados foram obtidos através de testes laboratoriais de acordo com a diretiva ou as normas indicadas e são adequados para comparação com os valores declarados de outros produtos testados

de acordo com a mesma diretiva ou as mesmas normas. Estes valores declarados não são adequados para utilização em avaliações de risco e os valores medidos em locais de trabalho individuais podem ser superiores. Os valores de exposição reais e o risco de danos sofridos por um utilizador individual são únicos

¹³ Incerteza de 3 dB(A).

¹⁴ Incerteza de 3 dB(A).

¹⁵ Incerteza de 1,5 m/s²

¹⁶ As secções transversais têm de ser recalculadas quando são utilizados outros pré-fusíveis de tipo ou dimensão que não os fornecidos.

e dependem da forma como o utilizador trabalha, do material onde o produto é utilizado, bem como do tempo

de exposição e da condição física do utilizador, e do estado do produto.

Dimensões do produto

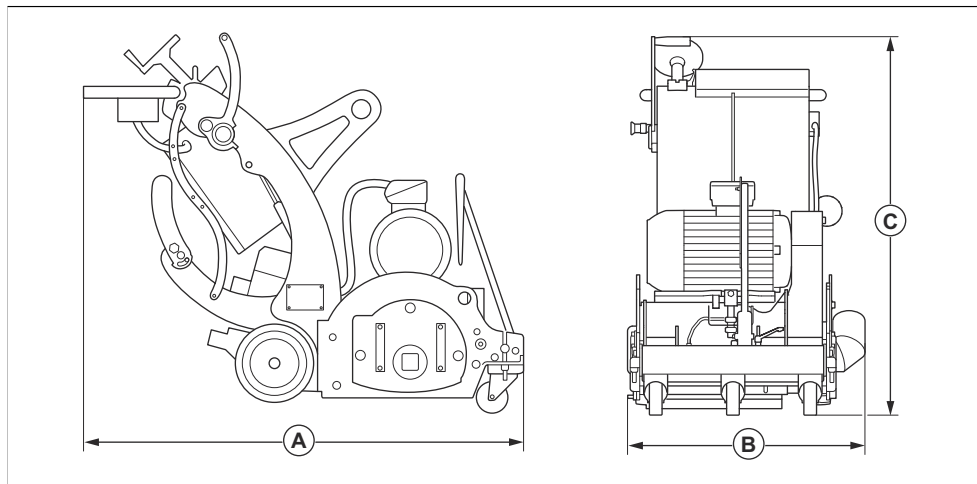

A	Comprimento, mm	1410
B	Largura, mm	750
C	Altura, mm	1158

Declaração de conformidade

Declaração UE de conformidade

A Husqvarna AB, SE-561 82 Huskvarna, Suécia,
tel.: +46- 36-146500, declara, sob sua inteira
responsabilidade, que o produto:

Descrição	Escarificador
Marca	Husqvarna
Tipo/Modelo	BMP 335
Identificação	Números de série referentes a 2022 e posteriores

está em plena conformidade com as seguintes diretivas
e regulamentos da UE:

Diretiva/Regulamento	Descrição
2006/42/CE	"relativa a máquinas"
2014/30/UE	"relativa à compatibilidade eletromagnética"

e que as seguintes normas e/ou especificações técnicas
são aplicadas;

EN ISO 12100:2010, EN 60204-1:2006

Partille, 2022-01-24



Martin Huber

Diretor de I&D, Superfícies e pavimentos de betão

Husqvarna AB, divisão de Construção

Responsável pela documentação técnica





www.husqvarnacp.com

Αρχικές οδηγίες
Instrucciones originales
Istruzioni originali
Instruções originais

1143047-30



2022-04-13