

Operatoriaus vadovas

K970 III Chain

Prieš naudodami įrenginį atidžiai perskaitykite operatoriaus vadovą ir įsitinkite, ar viską gerai supratote.



Lithuanian

SUTARTINIAI ŽENKLAI

Simboliai ant įrenginio

ĮSPĖJIMAS! Netinkamai ar neatsargiai naudojant įrenginį, jis gali sunkiai ar mirtinai sužaloti operatorių ar kitus asmenis.

Prieš naudodami įrenginį atidžiai perskaitykite operatoriaus vadovą ir įsitikinkite, ar viską gerai supratote.

Dėvėkite asmens saugos priemones. Žr. instrukcijas skyriuje "Asmens saugos priemonės".

Šis įrenginys atitinka jam taikomas EB direktyvas.

ĮSPĖJIMAS! Pjaunant atsiranda dulkių, kurių įkvėpimas gali būti žalingas sveikatai. Naudokite patvirtintą apsauginę kvėpavimo kaukę. Stenkitės neįkvėpti garų. Dirbkite gerai vėdinamoje vietoje.

ĮSPĖJIMAS! Atatrankos gali būti netikėtos, staigios ir stiprios, todėl galima pavojingai susižeisti. Prieš eksploatuodami įrenginį, perskaitykite ir supraskite instrukcijas operatoriaus vadove.

ĮSPĖJIMAS! Nuo deimantinės grandinės žyrančios kibirkštys gali uždegti lengvai užsiliepsnojančias medžiagas, kaip antai benziną (dujas), medieną, rūbus, sausą žolę ir kt.

Patikrinkite, ar grandinėje nėra įtrūkimų ar kitokių pažeidimų.

Nenaudokite grandinės medienai pjauti.

Oro sklendė.

Oro šalinimas iš kuro sistemos

Dekompresinis vožtuvas

Starterio rankenėlė



Kuro papildymas, benzino ir alyvos mišinys

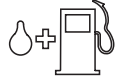

Įjungimo nurodymų lipdukas
Žr. nurodymus prie antraštės
Įjungimas ir išjungimas".



Triukšmo emisija į aplinką pagal Europos Bendrijos direktyvą. Įrenginio emisija pateikiama skyriuje "Techniniai duomenys" ir ant lipduko.



Nominaliųjų parametų plokštelė
1 eilutė: Prekės ženklas, modelis (X, Y)

2 eilutė: Serijos Nr. su pagaminimo data (Y, W, X):
Metai, savaitė, eilės Nr.

3 eilutė: Produkto Nr. (X)

4 eilutė: Gamintojas

5 eilutė: Gamintojo adresas

6, 7 eilutės: Jei taikoma, EC tipo patvirtinimas (X, Y): Patvirtinimo kodas, patvirtinimo etapas

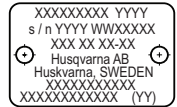

Kiti ant įrenginio pateikti simboliai (lipdukai) skirti specialiems kai kurių rinkų sertifikavimo reikalavimams.

Įspėjimo lygių paaškinimas

Įspėjimai yra suskirstyti į tris lygius.

ĮSPĖJIMAS!



ĮSPĖJIMAS! Nurodo pavojingą situaciją, kuri, jei jos nebus išvengta, gali tapti mirties arba rimto sužalojimo priežastimi.

ĮSPĖJIMAS!



ĮSPĖJIMAS! Nurodo pavojingą situaciją, kuri, jei jos nebus išvengta, gali tapti nedidelio arba vidutiniško sužalojimo priežastimi.

DĖMESIO!

DĖMESIO! Naudojama veiklai, kuri nėra susijusi su asmens sužalojimu.

TURINYS

Turiny

SUTARTINIAI ŽENKLAI

Simboliai ant įrenginio	2
Įspėjimo lygių paaiškinimas	2

TURINYS

Turiny	3
--------------	---

PRISTATYMAS

Gerb. kliente,	4
Konstrukcija ir savybės	4

PRISTATYMAS

Pjaustytuvo dalys – K970 III Chain	5
------------------------------------------	---

ĮRENGINIO SAUGOS ĮRANGA

Bendroji informacija	6
----------------------------	---

DEIMANTINĖS GRANDINĖS

Bendroji informacija	8
Patikrinkite grandinę	8
Patikrinkite pjūklą	8
Medžiaga	8
Padengimas	8
Gabenimas ir laikymas	8

MONTAVIMAS IR REGULIAVIMAS

Žiedinio krumpliaračio, kreipiamosios juostos ir deimantinės grandinės tvirtinimas ir keitimas	9
Kaip įtempti grandinę	10
Vamzdžio sąvarža (priedas)	10

KAIP ELGTIS SU KURU

Bendroji informacija	11
Kuras	11
Kuro pylimas	12
Gabenimas ir laikymas	12

DARBAS

Saugos priemonės	13
Bendros saugos priemonės	13
Gabenimas ir laikymas	18

ĮJUNGIMAS IR IŠJUNGIMAS

Prieš užvedant	19
Užvedimas	19
Išjungimas	20

TECHNINĖ PRIEŽIŪRA

Bendroji informacija	21
Techninės priežiūros grafikas	21
Valymas	21
Funkcinė patikra	22
Išmetimas, perdirbimas	24

GEDIMAI IR JŲ ŠALINIMAS

Trikčių diagnostikos schema	25
-----------------------------------	----

TECHNINIAI DUOMENYS

Techniniai duomenys	26
Rekomenduojami kreipiančiųjų juostų ir deimantinių grandinių deriniai	26
EB atitikties deklaracija	27

Gerb. kliente,

Dėkojame, kad pasirinkote Husqvarna™ gaminį!

Mes tikimės, jog būsite patenkinti savo įrenginiu, kuris išliks Jūsų palydovu ir tolimoje ateityje. Mes tikimės, jog būsite patenkinti savo įrenginiu, kuris išliks Jūsų palydovu ir tolimoje ateityje. Įsigijus nors vieną mūsų gaminį, Jums bus suteikta profesionali remonto ir techninės priežiūros pagalba. Jei įrenginį pirkote ne iš mūsų įgaliotųjų prekybos atstovų, pasiteiraukite jų, kur yra artimiausios techninės priežiūros dirbtuvės.

Šis operatoriaus vadovas – vertingas dokumentas. Darbo vietoje visada jį laikykite po ranka. Vykdydami vadove pateiktus nurodymus (darbo, techninės priežiūros ir pan.), galite prailginti įrenginio eksploatacijos trukmę ir pakelti naudoto įrenginio vertę. Jei Jūs sumanysite perduoti įrenginį, nepamirškite perduoti šį operatoriaus vadovą naujajam savininkui.

Daugiau kaip 300 inovacijos metu

Švedijos įmonės Husqvarna AB™ istorija prasidėjo 1689 metais, kai šalis karalius Karlas XI įsakė pastatyti muškietų gamybos fabriką. Jau tuomet buvo pakloti inžinerinio meistriškumo pagrindai, leidę sukurti kai kuriuos moderniausių pasaulyje gaminius tokiose srityse kaip medžiokliniai ginklai, dviračiai, motociklai, buitiniai prietaisai, siuvamosios mašinos ir aplinkos priežiūrai skirti gaminiai.

Husqvarna™ yra pasaulio lyderė gaminant motorinius įrenginius, skirtus miškininkystei, parkų, vejų ir sodų priežiūrai, taip pat pjovimo įrangą ir deimantinius įrankius statybų bei akmens pramonei.

Savininko atsakomybė

Savininkas / darbdavys atsako už tai, kad operatorius turėtų pakankamai žinių apie saugų įrenginio naudojimą. Meistrai ir operatoriai turi būti perskaitę ir supratę šį naudotojo vadovą. Jie privalo žinoti:

- Įrenginio saugos instrukcijas.
- Įrenginio pritaikymo ir apribojimų sritį.
- Kaip įrenginį reikia naudoti ir prižiūrėti.

Nacionaliniai įstatymai gali reglamentuoti šio įrenginio naudojimą. Prieš pradėdami naudoti šį įrenginį sužinokite, kokie įstatymai taikomi jūsų darbo vietoje.

Gamintojo išlyga

Po šio vadovo išleidimo Husqvarna™ gali pateikti papildomos informacijos apie saugų šio gaminio naudojimą. Savininkas atsako už tai, kad būtų laikomasi saugiausių naudojimosi metodų.

Husqvarna AB™ nuolat siekia tobulinti savo gaminius, pasiilkdama sau teisę keisti jų formą ir išvaizdą be išankstinio pranešimo.

Dėl klientų informavimo ir pagalbos susisiekite su mumis svetainėje: www.husqvarna.lt

Konstrukcija ir savybės

Šis Husqvarna™ pjaustytuvas su deimantine grandine yra nešiojamasis rankinis įrenginys, skirtas kietoms medžiagoms, pvz., betonui, mūriui ar akmeniu, pjaustyti; jis neturėtų būti naudojamas jokiam kitam tikslui, išskyrus aprašytuosius šiame vadove. Norėdamas saugiai naudotis šiuo gaminiu, operatorius turi atidžiai perskaityti šį vadovą. Jei reikia daugiau informacijos, kreipkitės į savo Husqvarna™ prekybos atstovą.

Kai kurios unikaliai Jūsų gaminio savybės aprašytos toliau.

SmartCarb™

Įmontuotas automatinis filtro kompensacijos mechanizmas palaiko didelį galingumą ir sumažina kuro sąnaudas.

Dura Starter™

Dulkėms nepralaidus starterio mazgas, kuriame hermetiškai uždaryta grįžties spyruoklė ir skriemulio guolis, todėl starteriu faktiškai nebūtina techninė priežiūra ir jis yra dar patikimesnis.

X-Torq®

X-Torq®™ variklis didesniai greičių diapazonui suteikia didesnius sukimo momentus, todėl pasiekiamas didžiausias pjovimo našumas. X-Torq®™ iki 20 % sumažina kuro sąnaudas ir iki 60 % išmetamųjų dujų kiekį.

EasyStart

Variklis ir starteris sukonstruoti taip, kad būtų galima greitai ir lengvai užvesti įrenginį. Iki 40 % sumažina pasipriešinimą starterio lynelio traukimui. (Užvedimo metu sumažina kompresiją.)

Oro šalinimas iš kuro sistemos

Kai paspaudžiate oro šalinimo iš kuro sistemos membraną, kuras pumpuojamas į karbiuratorių. Tai reiškia, kad mažiau kartų reikia patraukti starterio lynelį ir įrenginį lengviau užvesti.

Veiksminga vibracijos slopinimo sistema

Veiksmingi vibracijos slopintuvai tausoja plaštakas ir rankas.

Didelis pjovimo gylis

Pjovimo gylis 450 mm (18"). Galima veiksmingai pjauti iš vienos pusės. Galima išpjauti net mažas 11 x 11 cm (4 x 4") dydžio angas, todėl puikiai tinka pjauti netaisyklingos formos angas.

Aušinimas vandeniu ir dulkių sulaikymas

Pjovimo įranga turi aušinimo vandeniu ir dulkių tvarkymo sistemą drėgnajam pjovimui ir dulkių sulaikymui.

PRISTATYMAS

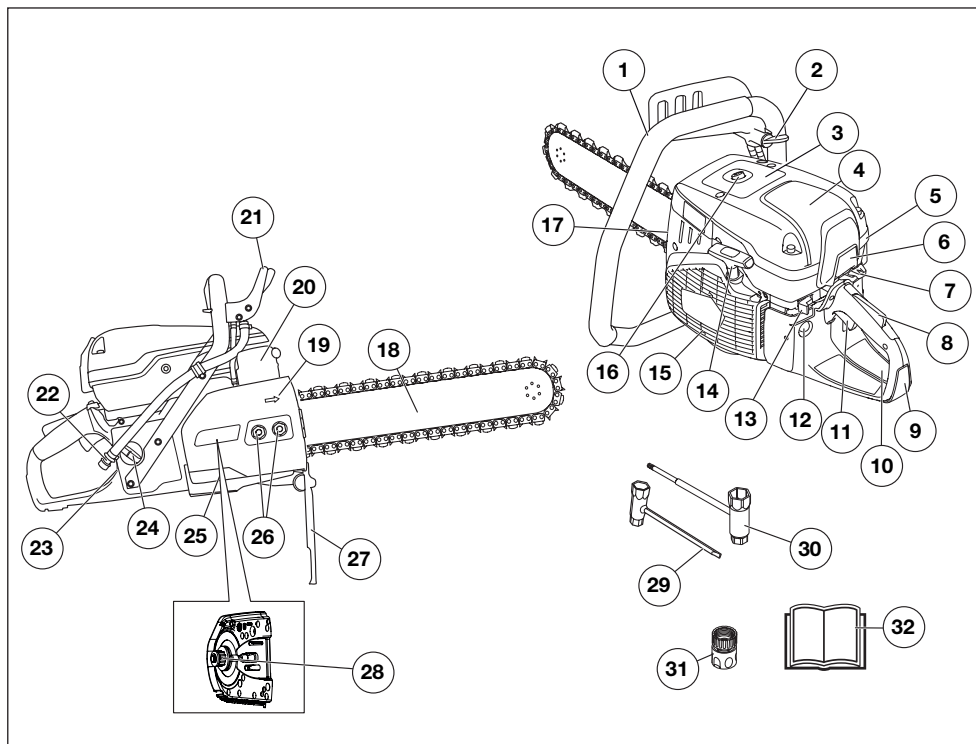

Pjaustytuvo dalys - K970 III Chain

- | | |
|--------------------------------------------------------------|-----------------------------------------------------------------|
| 1 Priekinė rankena | 17 Grandinės įtempiklis |
| 2 Vandens čiaupas | 18 Kreipiamoji juosta ir deimantinė grandinė (papildoma įranga) |
| 3 Perspėjimo lipdukas | 19 Grandinės sukimosi kryptis |
| 4 Oro filtro dangtelis | 20 Dusiuntuvas |
| 5 Cilindro dangtelis | 21 Rankos apsauga |
| 6 Variklio oro įsiurbimo anga | 22 Vandens jungtis su filtru |
| 7 Oro sklendės rankenėlė su akceleratoriaus įjungimo užraktu | 23 Nominaliųjų parametrų plokštelė |
| 8 Akceleratoriaus gaiduko fiksatorius | 24 Kuro įpylimo angos dangtelis |
| 9 Galinė rankena | 25 Sankabos dangtelis |
| 10 Įjungimo nurodymų lipdukas | 26 Juostos veržlė |
| 11 Akceleratoriaus gaidukas | 27 Purvasaugis |
| 12 Oro šalinimas iš kuro sistemos | 28 Griebtuvų takelis |
| 13 Išjungiklis | 29 Kombinuotas veržliaraktis, plokščia galvutė |
| 14 Starterio rankenėlė | 30 Kombinuotas veržliaraktis |
| 15 Starterio korpusas | 31 GARDENA® vandens jungtis |
| 16 Dekompresinis vožtuvas | 32 Operatoriaus vadovas |

ĮRENGINIO SAUGOS ĮRANGA

Bendroji informacija



ĮSPĖJIMAS! Niekada nenaudokite įrenginio su netvarkingomis apsauginėmis detalėmis. Jei įrenginys neatitiks bet kurio iš šių kontrolinių reikalavimų, kreipkitės į savo techninės priežiūros atstovą dėl įrenginio remonto.

Variklis turi būti išjungtas, o išjungimo jungiklis – STOP padėtyje.

Šiame skyriuje aprašomos įrenginio saugos priemonės, jų paskirtis ir tikrinimas bei techninė priežiūra, skirta užtikrinti tinkamą veikimą.

Akceleratoriaus gaiduko fiksatorius

Akceleratoriaus gaiduko blokatorius sukonstruotas taip, kad nebūtų galima netyčia nspausti akceleratoriaus. Kai užraktas (A) įspaudžiamas, išsijungia akceleratorius (B).

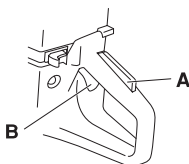

Gaiduko blokatorius išlieka įspaustas tol, kol yra paspaustas akceleratorius. Kai rankena atleidžiama, akceleratoriaus gaidukas ir akceleratoriaus gaiduko užraktas sugrįžta į savo pradines padėtis. Tai įvyksta dviejų nepriklausomų atmetamųjų spyruoklių sistemos dėka. Ši padėtis reiškia, kad akceleratorius automatiškai užsifiksuoja laisvos eigos padėtyje.

Akceleratoriaus blokatoriaus tikrinimas

- Patikrinkite, ar veikiant laisvąją eiga akceleratoriaus gaidukas yra užblokuotas, kai akceleratoriaus blokatorius yra atleistas.

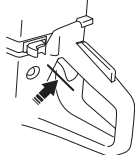

- Paspauskite akceleratoriaus blokatorių ir patikrinkite, ar atleidus jis grįžta į savo pradinę padėtį.

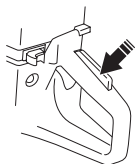

- Patikrinkite, ar akceleratoriaus gaidukas ir jo blokatorius laisvai junginėjasi ir ar gerai veikia jų spyruoklių sistema.

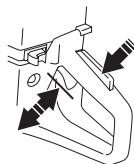

- Užveskite grandininį deimantinį pjūklą ir stipriai spūstelkite akceleratorių. Atleiskite akceleratorių ir patikrinkite, ar grandinė sustoja ir daugiau nesisuka. Jei grandinė sukasi, kai akceleratorius yra ties „Laisva eiga“, turėtumėte patikrinti karbiuratoriaus laisvos eigos suregulavimą. Žiūrėkite nurodymus, pateikiamus skyriuje „Techninė priežiūra“.

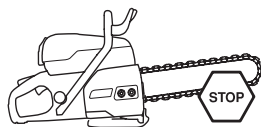

Išjungiklis

Išjungimo mygtuką paspauskite, kai norite išjungti variklį.

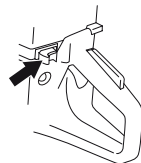

Išjungimo jungiklio tikrinimas

- Užveskite variklį ir patikrinkite, ar jis išsijungia nuspaudus stop mygtuką.

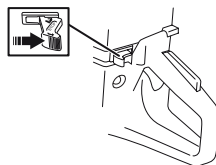

Rankos apsauga



ĮSPĖJIMAS! Prieš įjungdami įrenginį visada patikrinkite, ar tinkamai sumontuota apsauga.

Rankos apsauga turi apsaugoti ranką nuo pjovimo grandinės, pvz., jei naudotojas paleistų priekinę rankeną.

ĮRENGINIO SAUGOS ĮRANGA

- Patikrinkite, ar nėra pažeista rankų apsauga. Pakeiskite pažeistą apsaugą.

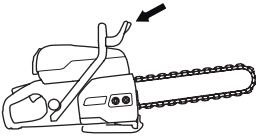

Sankabos gaubtas, purvasaugis ir galinis dešinėsios rankos apsauginis skydas

Sankabos gaubtas ir purvasaugis apsaugo nuo kontakto su judančiomis detalėmis, išmetamų atliekų, išpuškiamo vandens ir tykštančio skysto betono. Purvasaugis ir galinis dešinėsios rankos apsauginis skydas taip pat skirti sulaukyti deimantinę grandinę, jei ji atsipalaiduotų ar nukristų.

Sankabos gaubto ir purvasaugio tikrinimas

- Patikrinkite, ar sankabos gaubte ir purvasaugyje nėra įtrūkimų ar skylių, atsiradusių nuo tykštančio skysto betono. Pakeiskite gaubtą arba purvasaugį, jei jie pažeisti.

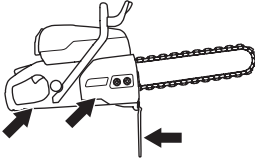

Vibracijos slopinimo sistema



ĮSPĖJIMAS! Ilgalaikė vibracija gali pakenkti silpnesnės sveikatos žmonių kraujo apytakai ir nervų sistemai. Pajutę somatinius negalavimo požymius, kreipkitės į gydytoją. Simptomai yra nutirpimas, nejautrumas, bėdymas, dilgsėjimas, skausmas, silpnumas, odos spalvos ir būklės pakeitimas. Šie simptomai dažniausiai pasireiškia pirštuose, plaštakose ir rankų sąnariuose. Šie požymiai gali labiau paūmėti esant žemai temperatūrai.

- Jūsų įrenginys turi vibracijos slopinimo sistemą, kuri iki minimumo sumažina vibraciją ir leidžia sėkmingiau dirbti.
- Įrenginio vibracijos slopinimo sistema slopina virpesius, perduodamus iš variklio mazgo / pjovimo įrangos į įrenginio rankeną. Variklio korpusą, įskaitant pjovimo įrangą, nuo rankenų skiria taip vadinami vibraciją slopinantys elementai.

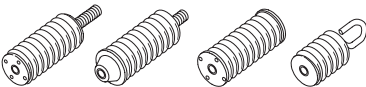

Vibracijos slopinimo sistemos tikrinimas



ĮSPĖJIMAS! Variklis turi būti išjungtas, o išjungimo jungiklis – STOP padėtyje.

- Reguliariai tikrinkite, ar nėra įtrūkimų ir deformacijų vibracijos slopinimo elementuose. Pakeiskite juos, jei pažeisti.
- Patikrinkite, kad vibracijos slopinimo elementas būtų saugiai pritvirtintas tarp variklio ir rankenos mazgų.

Duslintuvas



ĮSPĖJIMAS! Niekada nenaudokite įrenginio be duslintuvo ar su netvarkingu duslintuvu. Dėl sugedusio duslintuvo gali gerokai padidėti triukšmo lygis ir gaisro pavojus. Gaisro gesinimo priemonės laikykite lengvai pasiekiamoje vietoje.

Duslintuvas būna labai įkaitęs naudojimo metu ir po jo, taip pat darbo tuščiaja eiga metu. Saugokitės, kad nesukeltumėte gaisro, ypač jei dirbate arti degių medžiagų ir / ar garų.

Gaisro gesinimo priemonės laikykite lengvai pasiekiamoje vietoje.

Duslintuvas iki minimumo sumažina garso lygį ir tolyn nuo naudotojo nukreipia variklio išmetamąsias dujas.



Duslintuvo tikrinimas

- Reguliariai patikrinkite, ar yra visos duslintuvo dalys ir ar jis tinkamai pritvirtintas.

DEIMANTINĖS GRANDINĖS

Bendroji informacija



ĮSPĖJIMAS! Grandinės pertrūkimas gali sukelti rimtų sužeidimų, jei ji skries link operatoriaus.

Netinkama pjovimo įranga ar netinkamas juostos ir deimantinės grandinės derinys didina atitrūkimo smūgio pavojų! Naudokite tik mūsų rekomenduojamus juostos ir deimantinės grandinės derinius.

Rinkoje yra du pagrindiniai deimantinių grandinių tipai.

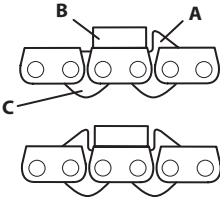

A) Varančioji jungtis su grandikliu

B) Pjovimo jungtis su deimantiniu segmentu

C) varančioji jungtis be poveržlės

Naudojant grandinę su dvigubais grandikliais, grandinė gali būti dedama bet kuria puse.

Naudojant grandinę su paprastu grandikliu, ją reikia uždėti tinkamai. Grandikliai turi segmentą pakelti į tinkamą aukštį pjūvyje.

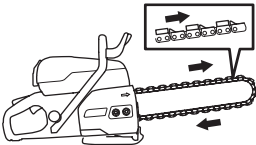

Patikrinkite grandinę

- Apžiūrėkite, ar ant grandinės nėra pažeidimų, tokių kaip laisvų jungčių, sulūžusių grandiklių ar varančiųjų jungčių, sugedusių segmentų.
- Jei grandinė patyrė stiprų užsikirtimą ar kitą didelę perkrovą, ją reikia nuimti nuo juostos ir kruopščiai apžiūrėti.

Patikrinkite pjūklą

Pjūklas yra su saugumo įrengimais, kurie apsaugo operatorių trūkus grandinei. Šie saugumo įrengimai turi būti patikrinti prieš pradėdam darbą. Niekomet nenaudokite pjūklo, jei viena iš šių dalių pažeista ar jos nėra:

- Gaubtas virš varančiosios pavaros
- Pažeista rankų apsauga ar jos nebuvimas
- Pažeista grandinė
- Sugedęs purvasaugis arba jo nėra.
- Sugedęs galinis dešinėsios rankos apsauginis skydas

Medžiaga



ĮSPĖJIMAS! Jokiu būdu deimantiniu grandininiu pjūklu negalima pjauti medžiagų, kurioms jis neskirtas. Juo negalima pjauti medienos.

Ši mašina skirta betono, plytų ir įvairių akmenų pjauštamui. Visi kiti pritaikymai yra neleistini.

Pjūklo negalima naudoti pjauti grynam metalui. Taip galima pažeisti segmentus ar nutraukti grandinę. Deimantinis segmentas gali perpjauti gelžbetonį. Gelžbetonį pjaukite kartu su kaip įmanoma daugiau betono, taip bus tausojama grandinė.

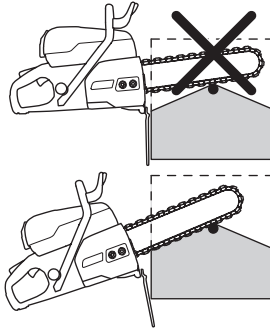

Padengimas

Perpjovus itin kietą betoną ar akmenį, deimantinis segmentas gali prarasti dalį ar visas pjovimo charakteristikas. Taip gali atsitikti ir pjaunant su nedideliu daliniu slėgiu (deimantinė grandinė bėga per visą pjaunamo objekto ir juostos ilgį). Problemos sprendimas yra ne trumpam įpjauti į minkštą abrazyvinę medžiagą, tokią kaip smiltainį, plytas.

Gabenimas ir laikymas

- Baigę darbą, bent 15 sekundžių panaudokite suspausto vandens srovę, kad išvalytumėte juostą, grandinę ir varantįjį mechanizmą nuo dalelių. Praskalaukite įrenginį vandeniu. Jei įrenginio kurį laiką nenaudosite, rekomenduojame sutepti grandinę ir juostą, kad išvengtumėte rūdijimo.
- Apžiūrėkite visą pjovimo įrangą, ar nėra pervežimo ir sandėliavimo metu padarytų pažeidimų.

MONTAVIMAS IR REGULIAVIMAS

Žiedinio krumpliarčio, kreipiamosios juostos ir deimantinės grandinės tvirtinimas ir keitimas



ĮSPĖJIMAS! Dirbdami su grandine, visada mūvėkite pirštines.

DĖMESIO! Jei naudojate naują grandinę, kuo dažniau tikrinkite grandinės įtempimą, kol ši prisitampys. Tai darykite reguliariai. Teisingai įtempta grandinė gerai pjauna ir ilgai tarnauja.

Daugiau informacijos apie ir žiedinį krumpliaratį pateikiama skyriaus „Techniniai duomenys“ skiltyje „Griebtuvų takelio deriniai skirtingiems pjovimo įrenginiams“.

- Atsukite gaubtą laikančius varžtus.

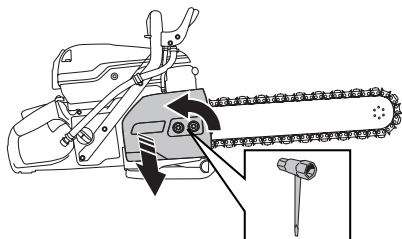

- Nuimkite tvirtinimo žiedą. (1)
- Nuimkite poveržlę. (2)
- Pakeiskite varančiąją žvaigždutę (3)

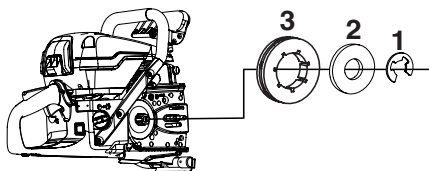

- Surinkite atvirkštine tvarka.

Kreipiamoji juosta ir deimantinė grandinė

- 1 Uždėkite deimantinę grandinę ant kreipiamosios juostos. Pradėkite nuo viršutinės juostos dalies.
- 2 Uždėkite grandinę ant žiedinio krumpliarčio.
- 3 Uždėkite kreipiamąją juostą ir deimantinę grandinę ant varžtų taip, kad kreipiamosios juostos anga būtų sulygiuota su grandinės įtempiklio reguliavimo kaiščiu. Patikrinkite, ar grandinės pavaros lankstai tinkamai įstatyti į žiedinį krumpliaratį, o grandinė – į griovelį juostoje.

- 4 Pasirūpinkite, kad juostos viršuje pavaros lankstų dantukai būtų nukreipti į priekį. Naudojant grandinę su dvigubais buferiais, grandinę galima montuoti abiem kryptimis.

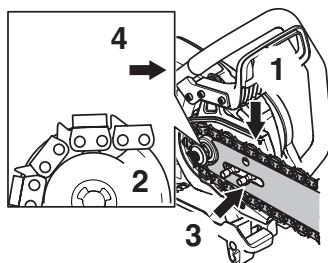

- Uždėkite gaubtą ir ranka lengvai prisukite varžtus. Kombinuotuoju raktu sukite grandinės įtempimo varžtą pagal laikrodžio rodyklę ir taip įtempkite grandinę.

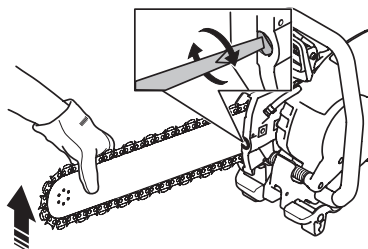

- Paveikslėlyje pavaizduota, kaip tinkamai įtempti deimantinę grandinę. Kilstelėję juostos galą, kombinuotuoju raktu prisukite varžtus. Įsitinkinkite, ar grandinę galima lengvai apsukti apie juostą ranka.

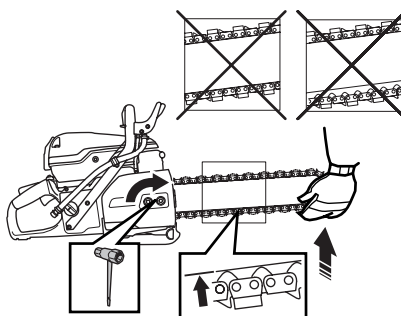

MONTAVIMAS IR REGULIAVIMAS

Kaip įtempti grandinę



ĮSPĖJIMAS! Atsilaisvinusi deimantinė grandinė gali nukristi ir sunkiai ar net mirtinai sužeisti.

- Jei tarpas tarp varančiosios jungties ir juostos yra didesnis nei 12 mm (1/2") (A), grandinė yra per laisva, ir turi būti priveržta.

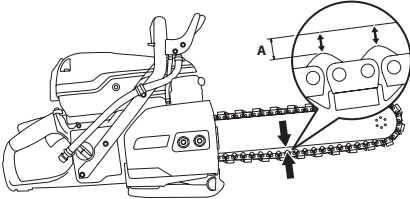

- Atsukite gaubtą laikinčius varžtus. Naudokite kombinuotąjį raktą. Paskui kuo tvirčiau ranka priveržkite varžtus.

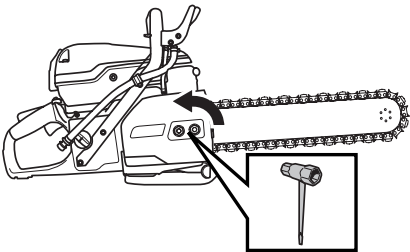

- Įtempkite deimantinę grandinę kombinuotuoju raktu verždami įtempimo varžtą. Įtempkite deimantinę grandinę tiek, kad ji nekarotų žemiau juostos.

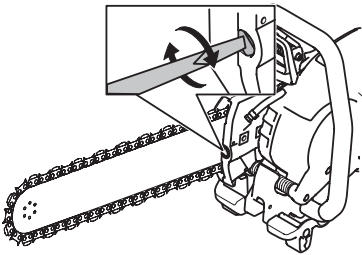

- Varžtus sukite kombinuotuoju raktu, kilstelėję juostos galą. Patikrinkite, ar deimantinę grandinę galima lengvai traukti ranka ir ji nekaro žemiau juostos.

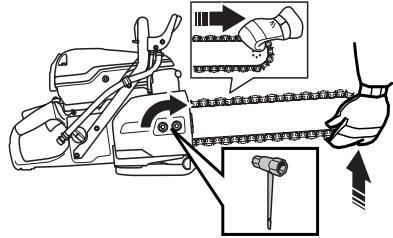

Vamzdžio sąvarža (priedas)

Skirtas naudoti su Husqvarna™ K 970 žiedu ir grandine bei K 6500 žiedu ir grandine. Patogus priedas betono vamzdžiams tiesiai ir tiksliai pjauti.

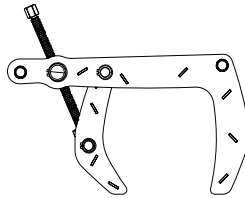

KAIP ELGTIS SU KURU

Bendroji informacija



ĮSPĖJIMAS! Varikliui dirbant uždaroje arba blogai vėdinamoje patalpoje, žmogus gali uždusti arba apsinuodyti anglies monoksidu. Dirbdami daugiau nei vieno metro gylio grioviuose ar tranšėjose naudokite ventiliatorius, kurie užtikrintų tinkamą oro cirkuliaciją.

Kuras ir jo garai lengvai užsiliepsnoja, todėl gali rimtai sužaloti juos įkvėpus ar jiems patekus ant odos. Todėl būkite atsargūs dirbdami su kuru, užtikrinkite gerą oro ventiliaciją.

Variklio išmetamosios dujos yra karštos, jose gali būti kibirkščių ir galima sukelti gaisrą. Todėl niekada neužveskite įrenginio uždaroje patalpoje ar netoliese degių medžiagų!

Nerūkykite ir nelaikykite karštų daiktų šalia kuro.

Kuras

DĖMESIO! Įrenginyje įmontuotas dvitaktis variklis ir visada reikia naudoti benzino ir dvitaktių variklių alyvos mišinį. Labai svarbu tiksliai pamatuoti naudojamos alyvos tūrį tam, kad gautumėte tinkamą mišinį. Jei ruošiate nedidelį kuro kiekį, net ir maži netikslumai gali stipriai pakeisti mišinio proporcijas.

Benzinas

- Naudokite bešvinį ar geros kokybės benziną su švinu.
- Žemiausias rekomenduojamas oktaniškas skaičius – 90 (RON). Jei naudojate mažesnį nei 90 oktaniškos kokybės benziną, variklis gali pradėti detonuoti. Dėl to variklis pernelyg įkaista ir galite stipriai jį sugadinti.
- Kai nuolat dirbate dideliais variklio sukiais, siūlome naudoti didesnio oktaniškos kokybės benziną.

Ekologiškas kuras

HUSQVARNA rekomenduoja naudoti ekologišką benziną (vadinamąjį alkilato kurą), arba Aspen™ maišytą benziną dvitaktiams varikliams arba ekologišką benziną keturtaktiams varikliams, maišytą su alyva dvitaktiams varikliams, žr. toliau. Atkreipkite dėmesį, jog keičiant kuro tipą, reikia sureguliuoti ir karbiuratorius (žr. nuorodas skyrelyje Karbiuratorius).

Gali būti naudojamas su etanoliumi sumaišytas kuras E10 (iki 10 % etanolio). Jeigu etanolio koncentracija didesnė už E10, mišinys bus per liesas ir gali sugadinti variklį.

Alyva dvitaktiams varikliams

- Norėdami pasiekti geriausią rezultatą ir darbinės charakteristikas, naudokite HUSQVARNA alyvą dvitaktiams varikliams, kuri yra specialiai sukurta mūsų oru aušinamiems dvitaktiams varikliams.
- Niekada nenaudokite alyvos, skirtos vandeniu aušinamiems varikliams, vadinamosios alyvos pakabinamiems varikliams (TCW).
- Niekada nenaudokite alyvos, skirtos keturtaktiams varikliams.

Maišymas

- Benziną ir alyvą visada maišykite šviriame kurui skirtame bakelyje.
- Visada pirmiausiai supilkite pusę numatomo naudoti benzino. Tada supilkite visą reikalingą alyvos kiekį. Išmaišykite (suplakite) kuro mišinį. Supilkite likusią benzino dalį.
- Gerai išmaišykite (suplakite) kuro mišinį, prieš pildami jį į įrenginio bakelį.
- Kuro mišinio neruoškite daugiau kaip 1 mėnesiui į priekį.

Mišinio santykis

- 1:50 (2 %) su HUSQVARNA alyva dvitaktiams varikliams arba lygiaverte.
- 1:33 (3 %) su JASO FB arba ISO EGB klasės alyva, skirta oru aušinamiems, dvitaktiams varikliams, arba alyvos gamintojo rekomenduotas mišinys.

Benzinas, litrai	Alyva dvitaktiams varikliams, litrai
	2 % (1:50)
5	0,10
10	0,20
15	0,30
20	0,40

Kuro pylimas



ĮSPĖJIMAS! Šios saugumo priemonės sumažins gaisro pavojų:

Nerūkykite ir nelaikykite karštų daiktų šalia kuro.

Išjunkite variklį ir prieš pildami kurą leiskite jam keletą minučių atvėsti. Variklis turi būti išjungtas, o išjungimo jungiklis – STOP padėtyje.

Prieš pildami kurą, iš lėto atsukite kuro įpylimo angos dangtelį tam, kad pamažu išsilygintų bakelyje galintis susidaryti garų spaudimas.

Nuvalykite plotą aplink kuro įpylimo angos dangtelį.

Supylę kurą, kruopščiai užsukite kuro įpylimo angos dangtelį.

Jei dangtelis nėra tinkamai priveržtas, dėl vibracijos jis gali atsipalaiduoti, iš kuro bakelio gali ištėkėti kuro, ir gali kilti gaisro pavojus.

Prieš užvesdami įrenginį, perneškite jį mažiausiai 3 m nuo tos vietos, kur pylėte kurą.

Gabenimas ir laikymas

- Įrenginį ir kurą laikykite ir transportuokite taip, kad kuras nevarvėtų ir negaruotų netoli kibirkščių ar atviros liepsnos šaltinių, pavyzdžiui, elektrinių įrenginių, elektrinių variklių, elektros jungiklių / kištukinių lizdų ar šilumos katilų.
- Kurą visada laikykite ir transportuokite tik tam skirtuose patvirtintuose bakuose.

Ilgalaikis laikymas

- Jei įrenginiu nesiruošiate dirbti ilgesnį laiko tarpą, ištuštinkite kuro bakelį. Artimiausioje degalinėje paklauskite, kur išpilti nereikalingą kurą.

**Min. 3 m
(10 ft)**

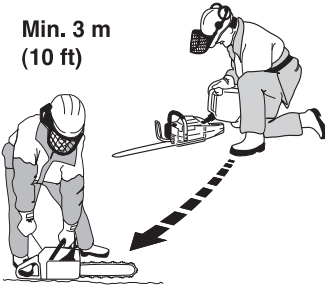

Nebandykite užvesti įrenginio toliau nurodytais atvejais

- Jei ant įrenginio netyčia užpylėte kuro ar variklio alyvos. Nušluostykite išsiliejusį kurą ir leiskite kuro likučiams išgaruoti.
- Jei apsipylėte kuru ar apipylėte drabužius, persirenkite. Nuplaukite tas kūno dalis, ant kurių užlašėjo kuro. Naudokite muilą ir vandenį.
- Jei kuras varva iš įrenginio. Reguliariai tikrinkite kuro įpylimo angos dangtelio ir kuro sistemos sandarumą.
- Jei papildžius kurą jo įpylimo angos dangtelis nėra tvirtai priveržtas.

Saugos priemonės

Bendroji informacija

- Niekada nenaudokite įrenginio, jei nelaimės atveju nebūtų kaip iškviešti pagalbą.

Asmens saugos priemonės

Naudodami įrenginį, visada dėvėkite patvirtintas asmens saugos priemones. Asmens saugos priemonės nepašalina rizikos susižeisti, tačiau nelaimingo atsitikimo atveju mažiau nukentėsite. Paprašykite pardavėjo išrinkti jums tinkamiausias priemones.



ĮSPĖJIMAS! Naudojant pjovimo, šlifavimo, gręžimo, šveitimo ar formavimo įrankius, gali atsirasti dulkių ir garų, kuriuose gali būti kenksmingų cheminių medžiagų. Pasidomėkite medžiagų, su kuriomis dirbsite, sudėtimi, ir naudokite tinkamą respiratorių.

Ilgalaikis triukšmo poveikis gali negrįžtamai pakenkti klausai. Visada naudokite patvirtintas apsaugines ausines. Jeigu dėvite apsaugines ausines, būkite atidūs, kad išgirstumėte galimus įspėjamuosius signalus ar sūksnius. Išjungus variklį, visada nusiimkite apsaugines ausines.

Visada dėvėkite:

- Patvirtintą apsauginį šalną
- Apsaugines ausines
- Patvirtintas akių apsaugos priemones. Jei naudojate veido skydelį, būtinai dėvėkite patvirtintus apsauginius akinius. Patvirtinti apsauginiai akiniai yra tie, kurie atitinka ANSI Z87.1 JAV arba EN 166 ES šalims standartą. Apsauginiai skydeliai turi atitikti standarto EN 1731 reikalavimus.
- Patvirtinta kvėpavimo takų apsauga
- Patvarias ir neslidžias pirštines.
- Ne per didelę, patvarią ir patogią aprangą, leidžiančią laisvai judėti. Pjaunant šoka kibirkštys, nuo kurių gali užsiliepsnoti drabužiai. Husqvarna™ rekomenduoja vilkėti drabužius iš ugniai atsparios medvilnės arba storo džinsinio audinio. Nevilkėkite rūbų, pasiūtų iš tokių audinių kaip nailonas, poliesteris ar viskozė. Užsiliepsnoję tokie audiniai gali išsilydyti ir prilipti prie odos. Nemūvėkite šortų.
- Aulinius batus su plienine pirštų apsauga ir rantytu padu.

Kitos saugos priemonės



ĮSPĖJIMAS! Dirbantis įrenginys gali kibirkščiuoti ir sukelti gaisrą. Gaisro gesinimo priemonės visada laikykite lengvai pasiekiamoje vietoje.

- Gesintuvas
- Po ranka visada turėkite pirmosios pagalbos vaistinėlę.

Bendros saugos priemonės

Šiame skyriuje aprašomos pagrindinės saugaus darbo įrenginiu taisyklės. Ši informacija niekada negali pakeisti profesionalių įgūdžių ir patirties.

- Prieš naudodami įrenginį atidžiai perskaitykite operatoriaus vadovą ir įsitikinkite, ar viską gerai supratote. Taip pat rekomenduojama, kad pirmą kartą įrenginį naudojantys operatoriai prieš darbą gautų praktines instrukcijas.
- Atminkite, kad Jūs, operatorius, atsakote už tai, kad nekiltų pavojus žmonės ir jų nuosavybei.
- Įrenginys turi būti švarus. Ženkilai ir lipdukai turi būti puikiai įskaitomi.

Visada vadovaukitės sveiku protu

Neįmanoma numatyti visų situacijų, kurios gali iškilti. Visada elkitės atsargiai ir vadovaukitės sveiku protu. Jei tam tikroje situacijoje pasijutote nesaugiai, įrenginį išjunkite ir kreipkitės pagalbos į specialistą. Kreipkitės į prekybos atstovą, techninės priežiūros atstovą arba patyrusį naudotoją. Nesistenkite atlikti darbo, kuriam nesate pakankamai kvalifikuotas!



ĮSPĖJIMAS! Netinkamai ar neatsargiai naudojant įrenginį, jis gali sunkiai ar mirtinai sužaloti operatorių ar kitus asmenis.

Niekada neleiskite vaikams ar kitiems neapmokytiems įrenginiu dirbti asmenims jį naudoti ar techniškai prižiūrėti.

Niekuomet niekam neleiskite dirbti įrenginiu prieš tai neįsitikinę, kad jie perskaitė ir suprato operatoriaus vadovė pateiktas instrukcijas.

Niekada nedirbkite įrenginiu, jei esate pavargęs, išgėręs alkoholio ar vartojate medikamentus, kurie gali veikti Jūsų regėjimą, nuovoką ar koordinaciją.

DARBAS



ĮSPĖJIMAS! Dėl neleistinų konstrukcinių pakeitimų ir (ar) priėdų įrenginys gali sunkiai ar net mirtinai sužaloti operatorių ar kitus asmenis. Be gamintojo leidimo jokių atveju negalima keisti originalios įrenginio konstrukcijos.

Niekuomet nekeiskite šio gaminio konstrukcijos ir nenaudokite jo, jeigu išaiškėja, kad ją pakeitė kiti.

Niekada nenaudokite techniškai netvarkingo įrenginio. Vykdykite šiam vadove nurodytas tikrinimo, techninės priežiūros ir remonto procedūras. Kai kuriuos techninės priežiūros ir remonto darbus gali atlikti tik apmokyti ir kvalifikuoti specialistai. Žiūrėkite nurodymus, pateikiamus skyriuje „Techninė priežiūra“.

Visada naudokite originalias atsargines dalis.



ĮSPĖJIMAS! Šis įrenginys veikdamas sukuria elektromagnetinį lauką. Tam tikromis aplinkybėmis šis laukas gali trikdyti aktyviųjų arba pasyviųjų medicininių implantų veiklą. Kad sumažėtų sunkaus ar netgi mirtino sužeidimo pavojus, medicininių implantų turintiems asmenims rekomenduojame prieš naudojant šį įrenginį pasitarti su gydytoju ir implanto gamintoju.

Sauga darbo vietoje



ĮSPĖJIMAS! Saugus pjaustytuvo atstumas yra 15 metrų (50 pėdų). Jūs esate atsakingi už tai, kad darbo zonoje nebūtų nei gyvūnų, nei pašalinių asmenų. Nepradėkite pjauti, kol darbo zona neištuštėja ir jūs tvirtai neatsistojate.

- Apsidairykite aplinkui ir įsitikinkite, ar niekas negalėtų sutrukdyti Jums dirbti su įrenginiu.
- Įsitikinkite, kad joks žmogus ar objektas nesilies su pjovimo įranga ir nebus pasiektas deimantinės grandinės išmetamų skeveldrų.
- Nenaudokite įrenginio prastomis oro sąlygomis, pavyzdžiui, tirštame rūke, lyjant, pučiant stipriam vėjui, stipriai šąlant ir pan. Darbas blogomis oro sąlygomis vargina ir gali susidaryti pavojingos darbo sąlygos, pavyzdžiui, slidūs paviršiai.
- Niekada nepradėkite dirbti įrenginiu, kol iš darbo zonos nepašalinote kliūčių ir tvirtai neatsistojote. Apsidairykite, ar nėra galimų kliūčių, jei reiktų netikėtai atsitraukti. Prieš pjaunant įsitikinkite, ar jokia pjaunamos medžiagos dalis

neatsipalaiduos ir nenukris, sužeisdama operatorių. Būkite ypač atsargūs dirbdami ant nuožulnaus paviršiaus.

- Pasirūpinkite pakankamu darbo vietos apšvietimu, kad jūsų darbo sąlygos būtų saugios.
- Įsitikinkite, kad darbo zonoje ir pjaunamoje medžiagoje nėra išvedžiota jokių vamzdžių ar elektros laidų.
- Jei pjaunamos koks nors indas (būgnas, vamzdis ar kitas indas), pirmiau privalote įsitikinti, kad jo viduje nėra lengvai užsiliepsnojančio ar kito lakaus turinio.

Aušinimas vandeniu ir dulkių sulaikymas

Pjovimo diskus visada aušinkite vandeniu. Sausas pjovimas sukelia staigų perkaitimą, juostos ir grandinės gedimą, taip pat asmeninių sužeidimų riziką.

Vandens srautas ne tik aušina juostą ir grandinę, bet ir nuplauka daleles nuo juostos ir varančiųjų narelių. Tai labai svarbu dirbant su dideliu vandens slėgiu. Apie rekomenduojamą vandens slėgį ir srautą žr. skyriuje „Techniniai duomenys“.

Jeigu vandens žarna atspalaiduoja nuo vandentiekio jungties, tai reiškia, kad vandens tiekimo sistemoje per aukštas vandens slėgis.

Pjaunant drėgnuoju pjovimu taip pat tinkamai sulaikomos dulkės.

Pagrindiniai darbo principai



ĮSPĖJIMAS! Nepaverskite pjūklui į šoną, nes taip grandinė gali užstrigti arba trūkti ir sunkiai jus sužaloti.

Visada venkite grandymo šoniniais juostos ir grandinės paviršiais; beveik visais atvejais jie bus pažeisti, sulūš ir padarys labai didelę žalą. Naudokite tik pjaunančiąją dalį.

Prieš kišdami diską į angą, pradėtą pjauti kitu disku, patikrinkite, ar anga nėra siauresnė nei jūsų diskas, nes diskas gali įstrigti pjovimo angoje ir sukelti atitrūkimą.

Niekada nenaudokite deimantinės grandinės pjauti plastiką. Dėl pjovimo metu atsiradusio karščio plastikas gali išsilydyti, prilipti prie grandinės ir sukelti atitrūkimą.

Pjaunant metalą skrenda kibirkštys, kurios gali sukelti gaisrą. Nenaudokite įrenginio arti degių medžiagų ar dujų.

- Ši mašina skirta betono, plytų ir įvairių akmenų pjaušimui. Visi kiti pritaikymai yra neleistini.
- Apžiūrėkite, ar ant grandinės nėra pažeidimų, tokių kaip laisvų jungčių, sulūžusių grandiklių ar varančiųjų jungčių, sugedusių segmentų.

DARBAS

- Taip pat patikrinkite, ar grandinė teisingai sumontuota ir ant jos nesimato pažeidimų. Žiūrėkite nurodymus skyriuose „Deimantinės grandinės“ ir „Priežiūra“.
- Niekada nepjaukite asbestinių medžiagų!
- Pjūklą laikykite abiem rankomis, nykščiais ir pirštais tvirtai apkabinkite rankenas. Dešinę ranką laikykite ant galinės rankenos, o kairę ranką – ant priekinės rankenos. Taip turi laikyti visi operatoriai – ir dešiniarankiai, ir kairiarankiai. Niekada nedirbkite su pjaustytuvu laikydami jį tik viena ranka.

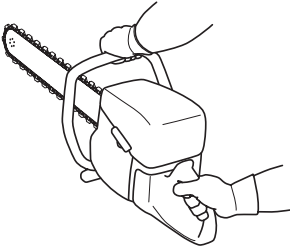

- Stovėkite lygiagrečiai pjovimo grandinei. Venkite stovėti tiesiai už pjovimo grandinės. Įvykus atatrakai, pjovimo pjūklas judės juostos plokštuma kartu su grandine.



- Varikliui veikiant laikykitės saugaus atstumo nuo grandinės.
- Niekuomet nepalikite įrenginio be priežiūros, kai veikia variklis.
- Neneškite pjaustytuvo, kai pjovimo diskas sukasi.
- Juostos atatrakos zonos niekada nenaudokite **pjovimui**. Žr. nurodymus skyriuje „Atatranka“.
- Tvirtai laikykite pusiausvyrą ir tvirtai remkitės į žemę kojomis.
- Niekada nepjaukite virš savo pečių linijos.
- Niekada nepjaukite stovėdami ant kopėčių. Jei pjūvis yra virš pečių linijos, naudokite pakylą arba pastolius. Per plačiai neužsimokite.



- Stovėkite patogiai atstumu nuo pjaunamo daikto.
- Prieš paleisdami įrenginį patikrinkite, ar pjovimo įranga prie nieko nesiliečia.
- Atsargiai prispauskite dideliu greičiu (didžiausiomis apsuksomis) besisukančią pjovimo grandinę prie pjaunamo objekto. Išlaikykite didžiausią greitį, kol baigsite pjauti.
- Leiskite įrenginiui dirbti, per jėgą nespausdami grandinės.
- Įrenginį spauskite vienoje linijoje su pjovimo grandine. Šoninis spaudimas gali sugadinti juostą ir pjovimo grandinę ir yra labai pavojingas.



- Pjovimo grandinę judinkite lėtai pirmyn ir atgal, kad būtų išlaikytas kuo mažesnis kontaktinis paviršius tarp pjovimo grandinės ir pjaunamosios medžiagos. Tokiu būdu pjovimo grandinės temperatūra nekils, o pjovimas bus efektyvus.

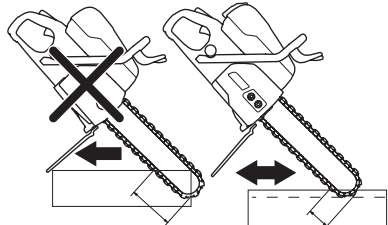

Iš esmės yra du būdai įsiskverbimui į pjaunamą objektą.

Panėrimo metodas

- Pradėkite padarydami 10 centimetrų įpjovą senoje naudodami žemesniąją juostos galiuko dalį. Išlyginkite pjūklą tuo metu, kai tik juostos galiukas bus įkištas į įpjovą. Pjūklą pakėlimas ir nuleidimas tuo pačiu metu spaudžiant jį į sieną leis efektyviai pjauti į gylį.

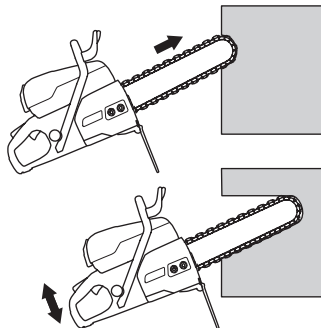

DARBAS

Įvedimo būdas



ĮSPĖJIMAS! Niekumet nenaudokite pjoviklio su standartiniais pjovimo ašmenimis įvedimui. Pjovimo ašmenys sukuria įpjovą, kuri yra per plona, todėl tolimesnis pjovimas naudojant deimantinę pjovimo grandinę sukels pavojingus užsikirtimus įpjovoje ir atatranką.

Šis būdas rekomenduojamas norint įpjauti visiškai tiesiai.

Didžiausiam pjovimo našumui, įpjaukite su paprastu pjovikliu su specialia „Husqvarna“ pirminio pjovimo geležte, kuri pjūvį pritaiko tolimesniam pjovimui naudojant deimantinę grandinę.

- Pradėkite darbą įtvirtindami lentą, kurioje ketinama atlikti pjovimą. Tai pasitarnauja kaip pjūvio kreiptuvas. Įpjaukite kelių centimetrų gyliu išilgai visos linijos, naudodami juostos galiuko apatinę dalį. Grįžkite ir įpjaukite dar kelių centimetrų gyliu. Kartokite tol, kol bus pasiektas 5–10 cm gylis, priklausomai nuo tikslumo reikalavimų ir objekto storio. Pradinis pjūvis tiesiai nukreipia juostą per tolesnį pjovimą, kuris vyksta pagal pjovimo gilinant metodą, kol bus pasiektas reikiamas gylis; naudokite rankų apsaugas kaip pertraukos tašką / sustojimą.

Švytuoklės metodas

- Įpjova padaroma atliekant švytuoklės judesius, o pjūklas laikomas tiesiai tik pjūvio galuose. Naudokite rankų apsaugas kaip pertraukos tašką / sustojimą.

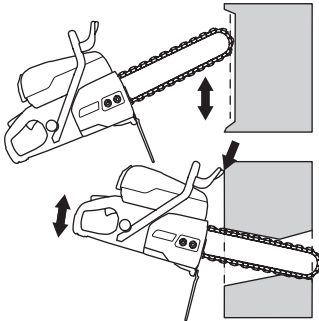

Skylių pjovimas

DĖMESIO! Jei viršutinis horizontalusis pjūvis atliekamas anksčiau už apatinį horizontalų pjūvį, pjaunamas objektas nukris ant deimantinės grandinės ir kreipiančiosios juostos ir jas sugnybs.

Kadangi naudojant deimantinę grandinę dažniausiai pjaunami dideli ir sunkūs gabalai, jėgos tokios didelės, kad užstrigimas gali sukelti nepataisomą žalą juostai ir grandinei.

Planuokite darbą taip, kad juostos neprispaustų krentančios dalys. Darbų planavimas taip pat labai svarbus jūsų pačių saugumui!

- Pirmiausiai atlikite apatinį horizontalų pjūvį. Po to atlikite viršutinį horizontalų pjūvį. Paskui atlikite du vertikalius pjūvius.

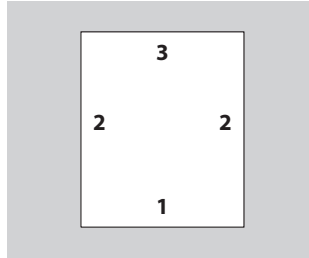

- Pjaunant dideles skylės, svarbu, kad pjaunama dalis būtų pašalinama taip, kad nenukristų ant operatoriaus.

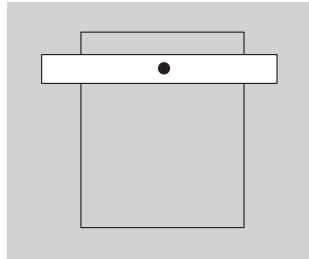

Atatranka



ĮSPĖJIMAS! Atatrankos yra staigos ir gali būti labai stiprios. Pjaustytuvas sukantis gali būti išmestas aukštyn ir atgal į operatorių, sunkiai ar net mirtinai jį sužeisdamas. Todėl prieš naudojant įrenginį būtina suprasti, kas sukelia atatranką ir kaip jos išvengti.

Atatranka yra staigus judesys aukštyn, kuris gali įvykti sugnybus grandinę ar jai įstrigus atatrankos zonoje. Dauguma atatrankų yra nedidelės ir nekelia rimto pavojaus. Tačiau atatranka taip pat gali būti labai stipri ir sukantis išmesti pjaustytuvą aukštyn ir atgal į operatorių, sunkiai ar net mirtinai jį sužeisdama.

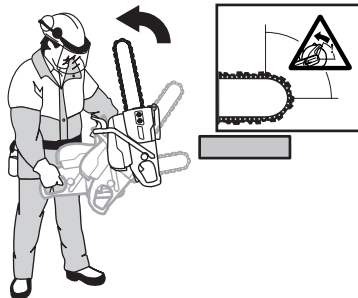

DARBAS

Reaktyvinė jėga

Pjovimo metu visada egzistuoja reaktyvinė jėga. Ši jėga traukia įrenginį į priešingą grandinės sukimuisi pusę. Didžiąją darbo laiko dalį ši jėga yra nereikšminga. Kai grandinė sugnybiama ar įstringa, reaktyvinė jėga padidėja ir galite nesuvaldyti pjaustytuvo.

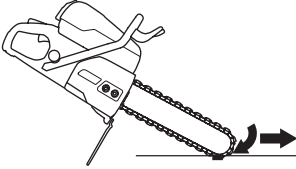

Neneškite pjaustytuvo, kai pjovimo diskas sukasi. Girokopinė jėga gali sutrukdyti atlikti numatytą judesį.

Atatrankos zona

Juostos atatrankos zonos niekada nenaudokite **pjovimui**. Kai grandinė sugnybiama ar įstringa atatrankos zonoje, reaktyvinė jėga sukantis stumia pjaustytuvą aukštyn ir atgal į operatorių, sunkiai ar net mirtinai jį sužeisdama.

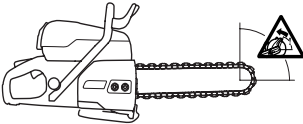

Kilimo atatranka

Jei pjovimui naudojama atatrankos zona, reaktyvinė jėga kelia juostą su grandine pjūvio vietoje. Nenaudokite atatrankos zonos. Norėdami išvengti kilimo atatrankos, naudokite apatinį juostos sektorių.

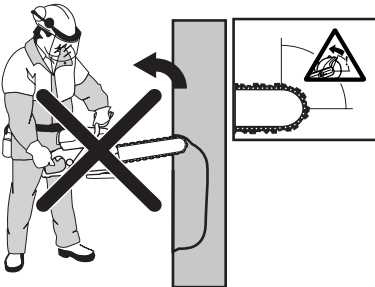

Sugnybimo atatranka

Sugnybiama tada, kai pjūvio vieta susispaudžia ir sugnybia pjovimo įrangą. Kai grandinė sugnybiama ar įstringa, reaktyvinė jėga padidėja ir galite nesuvaldyti pjaustytuvo.



Kai grandinė sugnybiama ar įstringa atatrankos zonoje, reaktyvinė jėga sukantis stumia pjaustytuvą aukštyn ir atgal į operatorių, sunkiai ar net mirtinai jį sužeisdama. Saugokitės, kad pjaunamas objektas nejudėtų. Stebėkite, kad pjaunamas daiktas nepajudėtų ar neįvyktų kas nors, dėl ko pjūvio vieta susispaustų ir pjovimo įranga įstrigtų.

Vamzdžių pjaustymas

Reikia ypač atsargiai elgtis pjaustant vamzdžius. Jeigu vamzdis tinkamai neįtvirtintas ir visa pjūvio vieta nėra atvira, juosta atatrankos zonoje gali būti sugnybta ir sukelti stiprią atatranką. Būkite ypatingai atsargūs pjaudami vamzdį su paplatintu galu arba gulintį griovyje: toks vamzdis, jei neturės tinkamos atramos, gali įlįkti ir suspausti deimantinę grandinę ir kreipiančiąją juostą.

Prieš pradėdami pjauti tokį vamzdį, jis turi būti pritvirtinamas, kad dirbant nejudėtų ir nesiūbuotų.

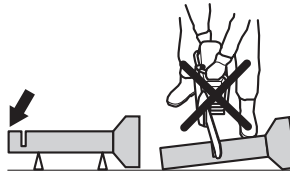

Jei vamzdis įlįks ir pjūvis užsivers, juosta bus suspausta atatrankos zonoje, todėl gali įvykti smarki atatranka. Jei vamzdis yra tinkamai paremtas, jo galas judės žemyn, pjūvis atsivers ir disko nesuspaus.

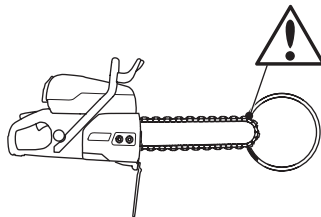

Teisinga vamzdžio pjovimo seka

- 1 Pirmiausia pjaukite I dalį.
- 2 Pereikite prie II pusės ir pjaukite nuo I dalies iki vamzdžio apačios.
- 3 Pereikite prie III dalies ir nupjaukite likusią vamzdžio dalį iki apačios.

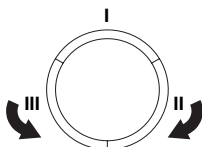

Kaip išvengti atatranks

Išvengti atatranks paprasta.

- Pjaunamas gaminytis visada turi būti įtvirtintas taip, kad pjūvio metu pjūvio vieta per visą skersmenį išliktų atvira. Kai pjūvio vieta atvira, atatranks nebus. Jeigu pjūvio vieta susispaudžia ir sugnybia pjovimo įrangą, visada atsiranda atatranks pavojus.

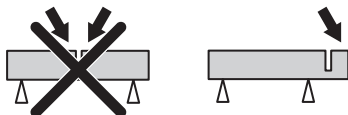

- Būkite atsargūs, įleidami grandinę į anksčiau pradėtą pjūvį. Niekada nepjaukite siauresnėje įpjoje.
- Stebėkite, kad pjaunamas daiktas nepajudėtų ar neįvyktų kas nors, dėl ko pjūvio vieta susispaustų ir pjovimo įranga įstrigtų.

Gabenimas ir laikymas

- Norėdami išvengti įrangos pažeidimų ir nelaimingų atsitikimų, gabendami įrangą pritvirtinkite.
- Apie deimantinių grandinių gabenimą ir laikymą žiūrėkite skyriuje „Deimantinės grandinės“.
- Apie kuro gabenimą ir laikymą žiūrėkite skyriuje Kuro tvarkymas“.
- Įrangą laikykite rakinamoje patalpoje, kur jos nepasieks vaikai ir pašaliniai asmenys.

ĮJUNGIMAS IR IŠJUNGIMAS

Prieš užvedant



ĮSPĖJIMAS! Prieš užvedami atkreipkite dėmesį: Prieš naudodami įrenginį atidžiai perskaitykite operatoriaus vadovą ir įsitikinkite, ar viską gerai supratote.

Dėvėkite asmens saugos priemones. Žr. skyrių „Asmeninės saugos priemonės“.

Nejunkite pjaustytuvo nesumontavę jungiamosios movos gaubto. Priešingu atveju sankaba gali atsilaisvinti ir sužeisti.

Patikrinkite, ar tinkamai užsuktas kuro įpylimo angos dangtelis ir ar kuras nenuteka.

Stebėkite, kad pašaliniai asmenys nepatektų į darbo zoną, nes atsiras sunkių sužeidimų pavojus.

- Atlikite kasdienę techninę priežiūrą. Žiūrėkite nurodymus, pateikiamus skyriuje „Techninė priežiūra“.

Užvedimas



ĮSPĖJIMAS! Grandinė pradeda sukintis, kai įsijungia variklis. Pasirūpinkite, kad ji galėtų laisvai sukintis.

Jeigu variklis šaltas, atlikite toliau aprašomus veiksmus.



- Patikrinkite, ar išjungimo jungiklis (STOP) yra kairėje padėtyje.

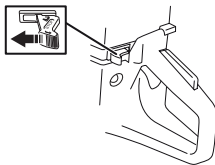

- Startinė akceleratoriaus padėtis ir oro sklendė yra pasiekiami visiškai ištraukiant oro sklendės rankenėlę.



- **Dekompresinis vožtuvas:** Vožtuvą įspauskite, kad sumažėtų slėgis cilindre, taip bus lengviau užvesti pjaustytuvą. Užvedant įrenginį, reikėtų visuomet naudoti

dekompresinį vožtuvą. Užvedus įrenginį, vožtuvus automatiškai grįžta į pradinę padėtį.

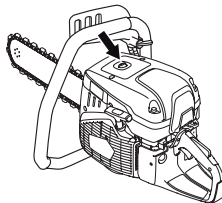

- Kelis kartus (mažiausiai 6) paspauskite oro šalinimo iš kuro sistemos membraną, kol kuras užpildys sistemą. Membranos nereikia visiškai pripildyti.

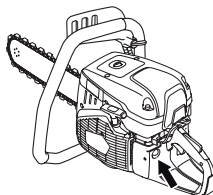

- Kaire ranka tvirtai laikykite priekinę rankeną. Dešiniąją koją pastatykite ant apatinės galinės rankenos ir spauskite įrenginį prie žemės. Traukite starterio rankenėlę dešine ranka, kol variklis užsives. **Niekada nevyنيokite starterio lynelio sau ant rankos.**



- Įstumkite oro sklendės rankenėlę, kai tik variklis užsiveda. Palikus oro sklendės rankenėlę ištrauktą, variklis sustos po kelių sekundžių. (Jei variklis vis tiek sustoja, dar kartą patraukite starterio rankenėlę.)
- Paspauskite akceleratoriaus užraktą, kad išjungtumėte akceleratoriaus įjungimą ir įrenginys pradėtų veikti tuščiajia eiga.

IJUNGIMAS IR IŠJUNGIMAS

DĖMESIO! Dešine ranka lėtai traukite starterio lynelį tol, kol pajusite pasipriešinimą (susikabina starterio strektės), tuomet tvirtai ir staigiai truktelėkite.

Staigiai nepaleiskite pilnai ištrauktos starterio rankenėlės. Taip galite sugadinti įrenginį.

Jeigu variklis šiltas, atlikite toliau aprašomus veiksmus.



- Patikrinkite, ar išjungimo jungiklis (STOP) yra kairėje padėtyje.

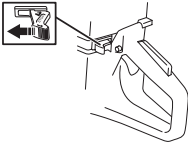

- Nustatykite oro sklendės rankenėlę į uždarytos oro sklendės padėtį. Oro sklendės padėtis taip pat yra automatinė startinė akceleratoriaus padėtis.



- Dekompresinis vožtuvas:** Vožtuvą įspauskite, kad sumažėtų slėgis cilindre, taip bus lengviau užvesti pjaustytuvą. Užvedant įrenginį, reikėtų visuomet naudoti dekompresinį vožtuvą. Užvedus įrenginį, vožtuvas automatiškai grįžta į pradinę padėtį.



- Pastumkite oro sklendės rankenėlę, kad išjungtumėte oro sklendę (startinė akceleratoriaus padėtis išlieka).



- Kaire ranka tvirtai laikykite priekinę rankeną. Dešiniąją koją pastatykite ant apatinės galinės rankenos ir spauskite įrenginį prie žemės. Traukite starterio rankenėlę dešine ranka, kol variklis užsives. **Niekada nevyنيokite starterio lynelio sau ant rankos.**

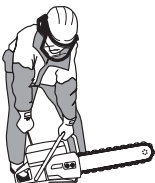

- Paspauskite akceleratoriaus užraktą, kad išjungtumėte akceleratoriaus jungimą ir įrenginys pradėtų veikti tuščiaja eiga.

DĖMESIO! Dešine ranka lėtai traukite starterio lynelį tol, kol pajusite pasipriešinimą (susikabina starterio strektės), tuomet tvirtai ir staigiai truktelėkite.

Staigiai nepaleiskite pilnai ištrauktos starterio rankenėlės. Taip galite sugadinti įrenginį.



ĮSPĖJIMAS! Varikliui veikiant, išmetamuosiuose teršaluose yra cheminių medžiagų, kaip antai nesudegusių angliavandenilių ir anglies monoksido. Žinoma, jog išmetamosios dujos sukelia kvėpavimo problemų, vėžį, apsigimimus ar padaro kitokios žalos reprodukciniai sistemai.

Anglies monoksidas yra bespalvis ir beskonis; jo visuomet yra išmetamosiose dujose. Pirmasis apsinuodijimo anglies monoksidu požymis yra lengvas galvos svaigimas, kurį nukentėjusysis atpažįsta arba ne. Jei anglies monoksido koncentracija pakankamai didelė, asmuo gali susmukti ir prarasti sąmonę nieko neįspėjęs. Anglies monoksidas yra bespalvis ir bekvapis, todėl aptikti, ar jo yra, negalima. Apie anglies monoksidą liudija juntami išmetamųjų dujų kvapai. Niekada nenaudokite benzinu varomo pjaustytuvo patalpose arba gilesniuose nei 1 metras grioviuose, arba kitose prastai vėdinamose vietose. Dirbdami grioviuose ar uždarose vietose, įsitinkinkite, kad vėdinimas pakankamas.

Išjungimas



ĮSPĖJIMAS! Sustabdžius variklį, grandinė dar maždaug minutę sukasi. (Laisvoji grandinės eiga). Įsitinkinkite, kad grandinė gali laisvai sukstis iki jai visiškai sustojant. Elgdami neatsargiai galite sunkiai susižeisti.

- Jei norite išjungti variklį, pastumkite išjungimo jungiklį (STOP) į dešinę.

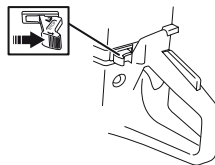

TECHNINĖ PRIEŽIŪRA

Bendroji informacija



ĮSPĖJIMAS! Naudotojas gali atlikti tik tokius techninės priežiūros ir remonto darbus, kurie aprašyti šiame operatoriaus vadove. Sudėtingesnius darbus turi atlikti įgaliotųjų techninės priežiūros dirbtuvių darbuotojai.

Variklis turi būti išjungtas, o išjungimo jungiklis – STOP padėtyje.

Dėvėkite asmens saugos priemones. Žr. skyrių „Asmeninės saugos priemonės“.

Įrenginio tarnavimo laikas gali sutrumpėti, o nelaimingų atsitikimų pavojus gali padidėti, jei įrenginys nebus tinkamai prižiūrimas, o aptarnavimas ir / arba remonto darbai nebus atliekami profesionaliai. Jeigu jums reikia daugiau informacijos, prašome kreiptis į artimiausias techninės priežiūros dirbtuves.

- Leiskite savo Husqvarna[®] platinotojui reguliariai tikrinti įrenginį ir atlikti būtinuosius nustatymo ir remonto darbus.

Techninės priežiūros grafikas

Techninės priežiūros grafike nurodyta, kurioms įrenginio dalims ir kokiais intervalais reikalinga priežiūra. Intervalai apskaičiuoti kasdien naudojamam įrenginiui, todėl gali kirtis priklausomai nuo įrenginio naudojimo dažnio.

Kasdienė techninė priežiūra	Savaitinė techninė priežiūra	Mėnesinė techninė priežiūra
Valymas	Valymas	Valymas
Išorinis valymas		Uždegimo žvakė
Aušinamo oro įsiurbimo sistema		Kuro bakelis
Funkcinė patikra	Funkcinė patikra	Funkcinė patikra
Bendroji patikra	Vibracijos slopinimo sistema*	Kuro sistema
Akceleratoriaus užraktas*	Duslintuvus*	Oro filtras
Išjungimo jungiklis*	Pavaros diržas	Pavara, sankaba
Rankų apsauginis skydas, galinis dešinėsios rankos apsauginis skydas, sankabos gaubtas ir purvasaugis*	Karbiuratorius	
Juosta ir deimantinė grandinė**	Starterio korpusas	
Vandens tiekimo sistema		
Patikrinkite, ar nėra degalų pratekėjimo		

* Žr. nurodymus skyriuje „Įrenginio saugos įranga“.

** Žr. nurodymus skyriuose „Deimantinės grandinės“, „Montavimas ir reguliavimas“ ir „Priežiūra“.

Valymas

Išorinis valymas

- Kasdien išvalykite įrenginį po darbo praskalaudami jį švariu vandeniu.

Aušinamo oro įsiurbimo sistema

- Kai reikia, išvalykite aušinamo oro įsiurbimo sistemą.

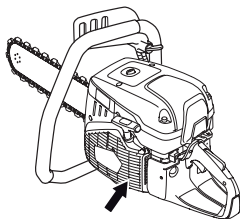

TECHNINĖ PRIEŽIŪRA

DĖMESIO! Jei įrenginio oro įsiurbimo sistema užteršta ar užsikimšusi, įrenginys perkais ir dėl to bus sugadintas stūmoklis bei cilindras.

Uždegimo žvakė

- Jei įrenginiui trūksta galios, jį sunku užvesti, ar jis sunkiai veikia laisvąja eiga, prieš atlikdami kitus veiksmus patikrinkite uždegimo žvakę.
- Patikrinkite, ar nepažeistas uždegimo žvakės dangtelis ir uždegimo laidas, kad išvengtumėte elektros smūgio.
- Jeigu uždegimo žvakė purvina, nuvalykite ją ir iš karto patikrinkite tarpą tarp elektrodų (turi būti 0,5 mm). Jei reikia, pakeiskite. Jei reikia, pakeiskite.

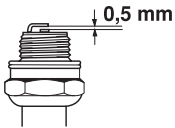

DĖMESIO! Visada naudokite rekomenduojamo tipo žvakės! Netinkamo tipo žvakė gali smarkiai sugadinti stūmoklį ir cilindrą.

Dėl šių priežasčių ant žvakės elektrodų susidaro apnašos, kurios sąlygoja veikimo sutrikimus ir problemas užvedimo metu.

- Netinkamas kuro mišinys (per daug ar ne tos rūšies alyva).
- Nešvarus oro filtras.

Funkcinė patikra

Bendroji patikra

- Patikrinkite, ar varžlės ir varžtai yra priveržti.

Pjovimo juosta

Nuolat tikrinkite:

- Ar ant juostos briaunų nėra užvartų. Jei pastebėsite nelygumus, pašalinkite juos dilde.

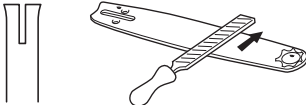

- Jei labai nusidėvėjo juostos griovelis. Pakeiskite pjovimo juostą.



- Jei išlinkusi ir nusidėvėjusi juostos viršūnė. Jei vienoje juostos pusėje pastebėsite susidariusį įdubimą, žinokite, kad tai dažniausiai atsitinka dėl blogai įtemptos grandinės.

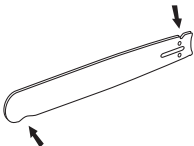

- Juosta ilgiau tarnaus, jei keisdami deimantinę grandinę ją apversite.



Karbiuratorius

Karbiuratorius turi stacionarias adatas, kad įrenginys visada naudotų tinkamą kuro ir oro mišinį. Jei varikliui trūksta galios ar blogai akceleruoja, imkitės šių priemonių:

- Patikrinkite oro filtrą ir, jei reikia, pakeiskite. Jei tai nepadės, kreipkitės į įgaliotas techninio aptarnavimo dirbtuves.

Greičio tuščiąja eiga reguliavimas



ĮSPĖJIMAS! Kreipkitės į pardavėją / remonto dirbtuves, jei laisvosios eigos nustatymo nepavyks sureguliuoti taip, kad deimantinė grandinė nesisuktų. Nenaudokite įrenginio tol, kol jis nebus tinkamai nustatytas ar pataisytas.

Užveskite variklį ir patikrinkite darbo tuščiąja eiga nustatymą. Tinkamai suregulavus karbiuratorių, deimantinę grandinę laisvojoje eigoje turi stovėti.

- Laisvosios eigos apsisukimus reguliuokite „T“ formos varžtu. Pasukite laisvosios eigos varžtą pagal laikrodžio rodyklę, kol grandinė pradės sukstis. Po to varžtą pasukite prieš laikrodžio rodyklę, kol grandinė nustos sukstis.

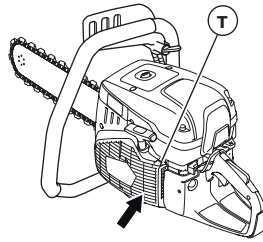

Rekomenduojamas laisvos eigos sūkių skaičius: 2700 aps./min

Starterio korpusas



ĮSPĖJIMAS! Starterio korpuse esanti spyruoklė visuomet yra įtempta, ir, staigiai iššokus, gali sunkiai sužeisti, jeigu neatsargiai su ja elgsitės.

Visada būkite labai atsargūs, kai keičiate spyruoklę ar starterio lynelį. Darbo metu visada nešiokite apsauginius akinius.

TECHNINĖ PRIEŽIŪRA

Nutrūkusio arba nusidėvėjusio starterio lynelio keitimas

- Atlaisvinkite varžtus, kuriais starteris tvirtinamas prie karterio, ir nuimkite starterį.

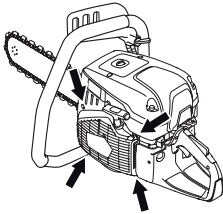

- Ištraukite lynelį maždaug 30 cm ir įstatykite jį į išpjovą starterio skriemulio krašte. Jei lynelis sveikas: Skriemuliui lėtai sukantis atgal, spyruoklė atpalaiduojama.

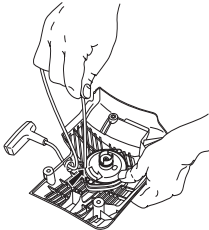

- Pašalinkite senojo starterio lynelio liekanas ir patikrinkite, ar veikia grįžties spyruoklė. Naujajį užvedimo lynelį prakiškite per starterio korpuse esančią angą ir nukreipkite link lynelio ritės.

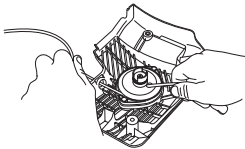

- Starterio lynelį užfiksukite prie lynelio skriemulio taip, kaip parodyta paveikslėlyje. Stipriai priveržkite fikساتorių ir žiūrėkite, kad laisvasis galas būtų kuo trumpesnis. Užvedimo lynelio galą užfiksukite starterio rankenėlėje.

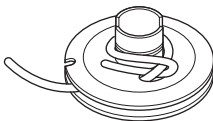

Spyruoklės įtempimas

- Lynelį prakiškite per išpjovą skriemulio krašte ir pagal laikrodžio rodyklę apsukite aplink starterio skriemulio centrą 3 kartus.

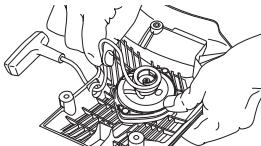

- Paskui patraukite starterio rankenėlę ir spyruoklė įsitemps. Pakartokite procedūrą dar kartą, tačiau šį kartą apsukant keturis kartus.
- Atkreipkite dėmesį, jog įtempus spyruoklę, starterio rankenėlė sugrįžta atgal į savo pradinę padėtį.
- Patikrinkite, ar spyruoklė pilnai ištraukdama užvedimo lynelį, nepasilieka savo kraštinėje padėtyje. Užvedimo lynelį sustabdykite nykščiu ir patikrinkite, ar skriemulį galima pasukti dar bent pusę karto.

Sulūžusios atmetimo spyruoklės keitimas

- Atsukite lynelio skriemulio varžtus ir nukelkite skriemulį.

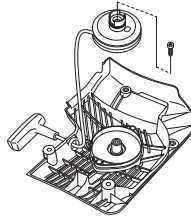

- Atsiminkite, jog atmetamoji spyruoklė starterio korpuse yra įtemptoje padėtyje.
- Atlaisvinkite varžtus, laikančius spyruoklės kasetę.

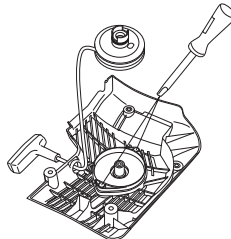

- Apversdami starterį ir atsuktuvu atsukę kabliukus, nuimkite atmetamąją spyruoklę. Kabliukai laiko atmetamosios spyruoklės įrenginį ant starterio.

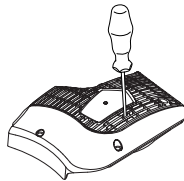

- Sutepkite spyruoklę plonu alyvos sluoksniu. Surinkite starterio skriemulį ir įtempkite spyruoklę.

TECHNINĖ PRIEŽIŪRA

Starterio surinkimas

- Surinkite starterį, pirmiausiai ištraukę lynelį, o po to pritvirtinę starterį prie užvedimo bloko. Tada iš lėto atleiskite starterio trosą taip, kad jis pradėtų kabinti užvedimo mechanizmą.

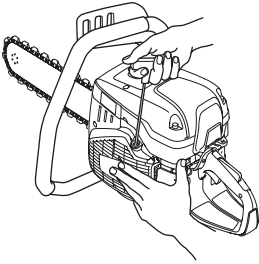

- Priveržkite varžtus.

Kuro sistema

Bendroji informacija

- Patikrinkite, ar nepažeistas kuro įpylimo angos dangtelis ir tarpiklis.
- Patikrinkite kuro žarnelę. Jei pažeista, pakeiskite.

Kuro filtras

- Kuro filtras yra kuro bakelio viduje.
- Pilant kurą, kuro bakelį reikia apsaugoti nuo taršos. Tai sumažins eksploatacinių sutrikimų pavojų, kuris atsiranda dėl bakelyje esančio kuro filtro užsikimšimo.
- Kuro filtras nėra valomas – užsikimšusį filtrą reikia pakeisti nauju. **Filtrą reikia keisti ne rečiau kaip vieną kartą per metus.**

Oro filtras

Oro filtrą reikia tikrinti tik tuo atveju, jei sumažėja variklio galingumas.

- Atskirkite varžtus. Nuimkite oro filtro gaubtą.

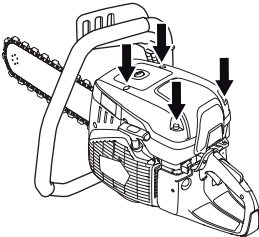

- Patikrinkite oro filtrą ir, jei reikia, pakeiskite.

Oro filtro keitimas



ĮSPĖJIMAS! Keičiant filtrą gali pasklisti kenksmingos dulksės. Naudokite patvirtintą kvėpavimo takų apsaugą. Filtrus utilizuokite tinkamai.

PASTABA!

Oro filtro negalima valyti ar nupūsti suspaustu oru. Tai sugadins filtrą.

- Išsukite varžtą.

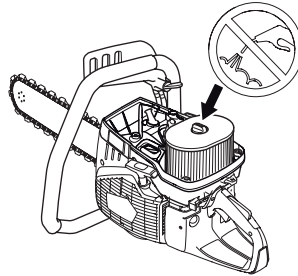

- Pakeiskite oro filtrą.

Pavara, sankaba

- Patikrinkite sankabos veleno, vedančiosios žvaigždutės ir sankabos spyruoklės susidėvėjimą.

Vandens tiekimo sistema

Patikrinkite, ar neužsikimšo kreipiančiosios juostos purkštukai ir vandens jungties filtras. Prireikus išvalykite.

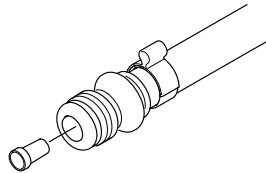

Išmetimas, perdirbimas

Šį įrenginį būtina priduoti atitnamam perdirbimo centrui atsižvelgiant į vietos reikalavimus.

Jei produktas bus išmestas tinkamai, tai padės išvengti neigiamos įtakos aplinkai ir žmonėms.

Dėl išsamesnės informacijos apie produkto išmetimą susisiekite su savo savivaldybe, komunalinių atliekų išvežimo bendrove arba parduotuve, iš kurios produktą pirkote.



GEDIMAI IR JŲ ŠALINIMAS

Trikčių diagnostikos schema



ĮSPĖJIMAS! Jeigu techniškai prižiūrint ar ieškant ir šalinant įrenginio gedimus nebūtina, kad jis veiktų, variklį reikia išjungti, o išjungimo jungiklį nustatyti į STOP padėtį.

Triktis	Galima priežastis	Galimas sprendimas
Įrenginio nepavyksta užvesti	Netinkama įjungimo procedūra.	Žr. nurodymus prie antraštės "Įjungimas ir išjungimas".
	Išjungimo jungiklis yra dešinėje (STOP) padėtyje	Patikrinkite, ar išjungimo jungiklis (STOP) yra kairėje padėtyje.
	Kuro bakelyje nėra kuro	Pripilkite kuro
	Sugedusi uždegimo žvakė	Pakeiskite uždegimo žvakę.
Įjungus laisvąją eigą, grandinė gali sukctis.	Sugedusi sankaba	Kreipkitės į jus aptarnaujantį atstovą.
	Per didelis greitis tuščiaja eiga	Sureguliuokite greitį tuščiaja eiga
Didinant pajėgumą, grandinė nesisuka.	Sugedusi sankaba	Kreipkitės į jus aptarnaujantį atstovą.
	Grandinė per daug įtempta. Deimantinę grandinę visuomet turėtų būti įmanoma ranka ištempti aplink kreipiančiąją juostą. Normalu, kad deimantinės grandinės grandys pakimba po kreipiančiąją juostą.	Apie grandinės įtempimą žr. nurodymus skyriuje "Montavimas ir reguliavimas".
	Deimantinė grandinė pritvirtinta netinkamai.	Tinkamai sumontuokite deimantinę grandinę.
Bandant akceleruoti įrenginys neturi galios	Užsikimšęs oro filtras	Patikrinkite oro filtrą ir, jei reikia, pakeiskite.
	Užsikimšęs kuro filtras	Kuro filtro keitimas.
	Užsikimšęs kuro bakelio alsuoklis	Kreipkitės į jus aptarnaujantį atstovą.
Per stipri vibracija	Deimantinė grandinė pritvirtinta netinkamai.	Taip pat patikrinkite, ar deimantinė grandinė teisingai sumontuota ir ant jos nesimato pažeidimų. Žiūrėkite nurodymus skyriuose "Deimantinės grandinės" ir "Surinkimas ir nustatymai".
	Deimantinė grandinė apgadinta.	Pakeiskite deimantinę grandinę kita ir gerai pritvirtinkite.
	Sugadinti vibracijos slopinimo elementai	Kreipkitės į jus aptarnaujantį atstovą.
Per aukštą įrenginio temperatūrą	Užsikimšusios oro įsiurbimo arba aušinimo angos	Išvalykite įrenginio oro įsiurbimo / aušinimo angas
	Praslysta / sugedusi sankaba	Pjudami visada laikykite iki galo nuspaustą akceleratorių. Patikrinkite sankabą / kreipkitės į techninės priežiūros atstovą
Per mažas pjovimo greitis	Deimantai gali būti nupoliruoti arba per mažas tiekimo slėgis.	Trumpai įpjaukite minkštą abrazyvinę medžiagą, kaip antai smiltainį ar plytą.
Priešlaikinis grandinės įtempimas	Nepakankamas vandens slėgis. Nepakankamas vandens tiekimas gali sukelti pernelyg didelį deimantų grandinės nusidėvėjimą, todėl deimantinė grandinė gali susilpnėti ar sulūžti.	Padidinkite vandens slėgį.
Deimantinė grandinė atsilaiduoja ar atšoka	Netinkamas grandinės įtempimas	Apie grandinės įtempimą žr. nurodymus skyriuje "Montavimas ir reguliavimas".
	Istumkite pjūklą į griovelį, siauresnį nei deimantinės grandinės grandys.	Žr. nurodymus skyriuje "Naudojimas".
	Nepakankamas tiekimo slėgio pjovimo metu.	Pasistenkite, kad pjūklas neatšoktų ir neviruotų.

TECHINIAI DUOMENYS

Techniniai duomenys

	K 970 III Chain
Cilindro darbinis tūris, cm ³ / kub. col.	93.6 / 5.7
Cilindro erdmė, mm / col.	56 / 2.2
Stūmoklio eiga, mm (col.)	38 / 1.5
Greitis tuščiajame eiga, aps./min	2700
Plačiai atvertas akceleratorius, be apkrovos, aps./min.	9300 (+/- 150)
Galingumas, AG/kW esant aps./min	6,5 / 4,8 / 9000
Uždegimo žvakė	NGK BPMR 7A
Tarpas tarp elektrodų, mm / col.	0.5 / 0.02
Kuro bakelio talpa, litrai / JAV uncijos	1 / 33.8
Rekomenduojamas vandens slėgis, bar / PSI	1.5-10 / 22-150
Rekomenduojamas vandens srautas, l/min	8/2
Svoris be degalų ir pjovimo įtaiso, kg	9.6 / 21.2

Triukšmo emisijos (žr. 1 pastabą)	
Garso stiprumo lygis, išmatuotas dB (A)	114
Garso galios lygis, garantuojamas L _{WA} dB(A)	115
Garso lygiai (žr. 2 pastabą)	
Ekvivalentinis operatoriaus ausį veikiantis garso slėgis, dB(A)	104
Ekvivalentiniai vibracijos lygiai, a_{hveq} (žr. 3 pastabą)	
Priekinė rankena, m/sek. ²	3,6
Galinė rankena, m/sek. ²	4,7

1 pastaba: Triukšmas, sklaidžiamas į aplinką, išmatuotas kaip garso galia (L_{WA}) pagal EB direktyvą 2000/14/EB. Skirtumas tarp garantuojamojo ir matuojamojo garso stiprumo yra tas, kad pagal Direktyvą 2000/14/EB garantuojamasis garso stiprumas apima ir matavimo rezultatų sklaidą bei nukrypimus tarp skirtingų to pačio modelio įrenginių.

2 pastaba: Pagal EN ISO 19432-1 ekvivalentiškas garso slėgio lygis apskaičiuojamas kaip skirtingų garso slėgio lygių įvairiomis darbo sąlygomis dinaminės svertinės energijos suma. Pateiktuose duomenyse apie ekvivalentinį įrenginio garso slėgio lygį yra 1 dB (A) tipiška statistinė sklaida (standartinis nuokrypis).

3 pastaba: Pagal EN ISO 19432-1 ekvivalentiškas vibracijos lygis apskaičiuojamas kaip vibracijos lygių įvairiomis darbo sąlygomis dinaminės svertinės energijos suma. Bandymo sąranka pagal EN ISO 22867. Pateiktuose atitinkamo vibracijos lygio duomenyse yra 1 m/s² tipiška statistinė sklaida (standartinis nuokrypis).

Rekomenduojami kreipiančiųjų juostų ir deimantinių grandinių deriniai

Kreipiamoji juosta ir deimantinė grandinė	Deimantinės grandinės grandžių skaičius:	Deimantinės grandinės segmento plotis, mm / coliai:	Deimantinės grandinės žingsnis, mm / coliai:	Didžiausias pjovimo gylis, mm / coliai	Grandinės greitis esant maks. variklio galios greičiui, m/s
12" (300 mm)	25	5,7 / 0,22	11, 278 / 7/16	350 / 14	29 / 95
14" (350 mm)	32	5,7 / 0,22	9,525 / 3/8	400 / 16	26 / 85
16" (400 mm)	29	5,7 / 0,22	11,278 / 7/16	450 / 18	29 / 95
18" (450 mm)	30	5,7 / 0,22	Elite	450 / 18	29 / 95

TECHNINIAI DUOMENYS

ES atitikties deklaracija

Mes, **Husqvarna AB**, SE-561 82 Huskvarna, Švedija, tel.+46-36-146500, atsakingai patvirtiname, kad gaminys:

Aprašymas	Nešiojamas pjovimo įrenginys
Gamintojas	HUSQVARNA
Tipas / modelis	K 970 III Chain
Identifikacijos numeris	Serijos numeriai nuo šios datos: 2022 ir vėlesni

visiškai atitinka šias ES direktyvas ir reglamentus:

Direktyva / reglamentas	Aprašymas
2006/42/EC	„dėl mašinų“
2000/14/EC	dėl triukšmo lauke
2014/30/EU	„dėl elektromagnetinio suderinamumo“
2011/65/EU	„dėl tam tikrų pavojingų medžiagų naudojimo elektros ir elektroninėje įrangoje apribojimo“

ir kad laikomasi šių suderintų standartų ir (arba) techninių specifikacijų reikalavimų

EN ISO 12100:2010 , EN ISO 19432-1:2020, EN 55012:2008+A1:2009, EN ISO 14982:2009, EN IEC 63000:2018.

2000/14/EC, atitikties įvertinimo procedūra: V priedas. Daugiau informacijos apie triukšmo emisiją žr. *Techniniai duomenys*.

Partille, 2022-04-20



Erik Silfverberg

Tyrimų ir plėtros direktorius, betono pjovimo ir gręžimo įranga

„Husqvarna AB“, statybų padalinys

Atsakingas už techninę dokumentaciją



Originalios instrukcijos

1159252-65, rev 3



2022-04-21