

Käsitsemisõpetus

K970 III Chain

Loe käsitsemisõpetus põhjalikult läbi, et kõik eeskirjad oleksid täiesti arusaadavad, enne kui seadet kasutama hakkad.



Estonian

SÜMBOLITE TÄHENDUS

Sümbolid seadmel

ETTEVAATUST! Vääril või hooletul kasutamisel võib seade olla ohtlik, põhjustada raskeid vigastusi või kasutaja ja teiste inimeste surma.

Loe käsitsemisõpetus põhjalikult läbi, et kõik eeskirjad oleksid täiesti arusaadavad, enne kui seadet kasutama hakkad.

Kanna isiklikku ohutusvarustust. Juhised on toodud alajaotuses Isiklik ohutusvarustus.

Seade vastab EL kehtivatele direktiividele.

ETTEVAATUST! Lõikamisel tekib tolm, mis võib sissehingamisel tekitada kahjustusi. Kasutage heaks kiidetud hingamiskaitset. Vältige bensiiniauru ja heitgaaside sissehingamist hoolitsege, et õhutus oleks korralik.

ETTEVAATUST! Tagasilöögid võivad olla äkilised, kiired ja ohtlikud ning võivad põhjustada eluohtlikke vigastusi. Enne seadme kasutamist lugege kasutusjuhend läbi ja mõistke selle sisu.

ETTEVAATUST! Teemantketi sädemed võivad põhjustada põlevmaterjalide (nt bensiini, puidu, riiete, kuiva rohu jne) põlema minemist.

Veenduge, et ketil poleks pragusid või muid kahjustusi.

Ärge kasutage kette puidu lõikamiseks.

Rõhuklapp.

Kütusepump

Dekompressiooniklapp

Käiviti käepide



Tankimine, bensiini/õli segu



Käivitusjuhiste silt Vt. juhiseid alajaotusest Käivitamine ja seiskamine.



Ümbristevasse keskkonda leviv müra vastavalt Euroopa Ühenduse direktiivile. Andmed seadme emissiooni kohta on toodud peatükis Tehnilised andmed ja etiketil.



Tüübisilt

1. rida: Kaubamärk, mudel (X,Y)

2. rida: Seerianumber koos tootmiskuupäevaga (A, N, X): Aasta, nädal, järjekorranumber

3. rida: Toote number (X)

4. rida: Tootja

5. rida: Tootja aadress

6.–7. rida: EÜ tüübikinnitus, kui on olemas (X, Y): Kinnituskood, kinnituse etapp

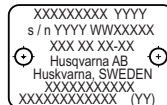

Ülejäänud seadmel toodud sümbolid/tähised vastavad erinevates riikides kehtivatele sertifitseerimisnõuetele.

Hoiatustasemetete selgitus

Hoiatused jagunevad kolmele tasemele.

ETTEVAATUST!



ETTEVAATUST! Viitab ohtlikule olukorrale, mis võib lõppeda tõsise vigastuse või surmaga, kui seda ei väldita.

ETTEVAATUST!



ETTEVAATUST! Viitab ohtlikule olukorrale, mis võib lõppeda kergema või keskmise raskusega vigastusega, kui seda ei väldita.

MÄRKUS!

MÄRKUS! Kasutatakse olukordade puhul, mis ei ole seotud kehavigastustega.

Sisukord

SÜMBOLITE TÄHENDUS

Sümbolid seadmel	2
Hoiatustasemete selgitus	2

SISUKORD

Sisukord	3
----------------	---

ESITLUS

Lugupeetud tarbijal	4
Disain ja funktsioonid	4

ESITLUS

Lõikuri osad – K970 III Chain	5
-------------------------------------	---

SEADME OHUTUSVARUSTUS

Üldised näpunäited	6
--------------------------	---

TEEMANTKETID

Üldised näpunäited	8
Kontrollige ketti	8
Kontrollige saagi	8
Materjal	8
Glazing	8
Transport ja hoiustamine	8

KOKKUPANEK JA REGULEERIMINE

Sisehammastega ketiratta, juhtplaadi ja teemantketi paigaldamine/vahetamine	9
Keti pingutamine	10
Toruklamber (lisatarvik)	10

KÜTUSE KÄSITSEMINE

Üldised näpunäited	11
Küttesegu	11
Tankimine	12
Transport ja hoiustamine	12

KÄITAMINE

Kaitsevahendid	13
Üldised ohutusekirjad	13
Transport ja hoiustamine	18

KÄIVITAMINE JA SEISKAMINE

Enne käivitamist	19
Käivitamine	19
Seiskamine	20

HOOLDUS

Üldised näpunäited	21
Hooldusskeem	21
Puhastamine	21
Seadme töö kontrollimine	22
Kasutuselt kõrvaldamine	24

RIKETE OTSIMINE

Rikete määramine	25
------------------------	----

TEHNILISED ANDMED

Tehnilised andmed	26
Soovitatud juhtplaadi ja teemantketi kombinatsioonid ...	26
EÜ kinnitus vastavusest	27

Lugupeetud tarbija!

Täname Husqvarna toote kasutamise eest!

Me loodame, et jäite oma ostuga rahule ja sellest saab teie hea abimees pikkadeks aastateks. Kui olete ostnud mõne meie toote, siis pakume teile professionaalset abi remontimisel ja hooldamisel. Kui seadme müüja ei ole üks volitatud edasimüüjatest, küsige talt lähima teenindustöökoja aadressi.

Käesolev kasutusjuhend on oluline dokument. Jälgige, et kasutusjuhend oleks töökohal alati käepärast. See aitab teid oluliselt oma seadme tööiga pikendada, kui te järgite neid soovitusi, mis on juhendis toodud seadme hooldamise, korrastamise ning parandamise kohta. Kui te kord müüte selle seadme ära, andke sellega uuele omanikule kaasa ka kasutusjuhend.

Rohkem kui 300 aastat uuendusi

Husqvarna ajalugu algab juba aastast 1689, kui Rootsi kuninga Karl XI käsul rajati Husqvarna jõe äärde tehas musketite valmistamiseks. Juba tollal pandi alus tehnoloogiatele, millel põhineb mitmete kogu maailmas populaarsete toodete arendamine sellistes tootekategooriates nagu jahirelvad, jalgrattad, mootorrattad, kodumasinad, õmblusmasinad ning välitöödel vajalikud seadmed.

Husqvarna on maailma juhtiv metsatöö-, pargihooldus- ning muru- ja aiahooldusseadmete tootja. Samuti toodetakse lõikeseadmeid ning teemanttööriistu ehitus- ja kivitööstuse tarvis.

Omaniku vastutus

Seadme omanik või töandja on kohustatud veenduma, et kasutajal on piisavad teadmised seadme ohutuks kasutamiseks. Juhendajad ja kasutajad peavad kasutusjuhendi läbi lugema ning sellest aru saama. Nad peavad olema teadlikud:

- seadme ohutuseeskirjadest,
- seadme kasutusvõimalustest ja –piirangutest,
- seadme kasutus- ja hooldusvõtetest.

Selle seadme kasutamine võib olla reguleeritud riiklike seadustega. Enne seadme kasutamist uurige välja, millised seadused kehtivad Teie töökoha asupaigas.

Tootja tingimused

Husqvarna võib väljastada lisateavet selle toote ohutu kasutamise kohta ka pärast käesoleva kasutusjuhendi avaldamist. Omaniku kohustuseks on olla kursis ohutuimate kasutusmeetoditega.

Husqvarna AB töötab pidevalt oma toodete edasiarendamise alal ja jätab seetõttu endale õiguse teha muuhulgas muudatusi toodete kuju ja välimuse osas.

Klienditoe ja –teabe saamiseks külastage meie veebisaiti: www.husqvarna.com

Disain ja funktsioonid

See Husqvarna teemantketiga ketaslõikur on kaasaskantav käsilõikeseade, mis on ette nähtud kõvade materjalide (nt raudbetoon, müüritis ja kivi) lõikamiseks ning seda tohib kasutada ainult käesolevas juhendis kirjeldatud otstarbel. Seadme ohutu kasutamise tagamiseks peab kasutaja käesoleva juhendi hoolega läbi lugema. Lisateabe saamiseks pöörduge edasimüüja või Husqvarna poole.

Mõned seadme ainulaadsetest omadustest on nimetatud allpool.

SmartCarb™

Sisseehitatud automaatne filtrikompensatsioon hoiab suurt võimsust ning vähendab kütusekulu.

Dura Starter™

Tolmukindlalt suletud starter, kus tagasitõmbevedru ning rihmaratta laager on hermeetiliselt kaetud, mis teeb starteri peaaegu hooldusvabaks ning veelgi töökindlarnaks.

X-Torq®

X-Torq® mootor annab suurema võimaliku jõumomendi laiemas kiiruste vahemikus, mis tagab maksimaalse lõikevõime. X-Torq® vähendab kütusekulu kuni 20% ning heitgaaside hulka kuni 60%.

EasyStart

Mootor ja starter on konstrueeritud nii, et seadme käivitamine on kiire ja hõlbus. Vähendab käivitustrossi vastupanu tõmbele kuni 40%. (Vähendab käivitamise ajal rõhku.)

Kütusepump

Kui vajutate kütusepumba membraanile, pumbatakse kütus läbi karburaatori. Käivitamiseks piisab vähem kordi nööri tõmbamisest, seega on seadet hõlpsam käivitada.

Tõhus vibratsioonisummutussüsteem

Tõhusad vibratsioonisummutid kaitsevad käsi.

Suur lõikesügavus

Annab lõikesügavuse 450 mm (18 tolli). Lõikeid saab tõhusalt teha ühest suunast. Lõigata saab väikseid avasid mõõtudega 11×11 cm (4×4 tolli), mis sobib hästi ebakorrapärase kujuga avade tegemiseks.

Vesijahutus ja tolmueemaldus

Lõikeosa on varustatud vesijahutuse ja tolmueemaldussüsteemiga märglõikuseks ja tolmu eemaldamiseks.

ESITLUS

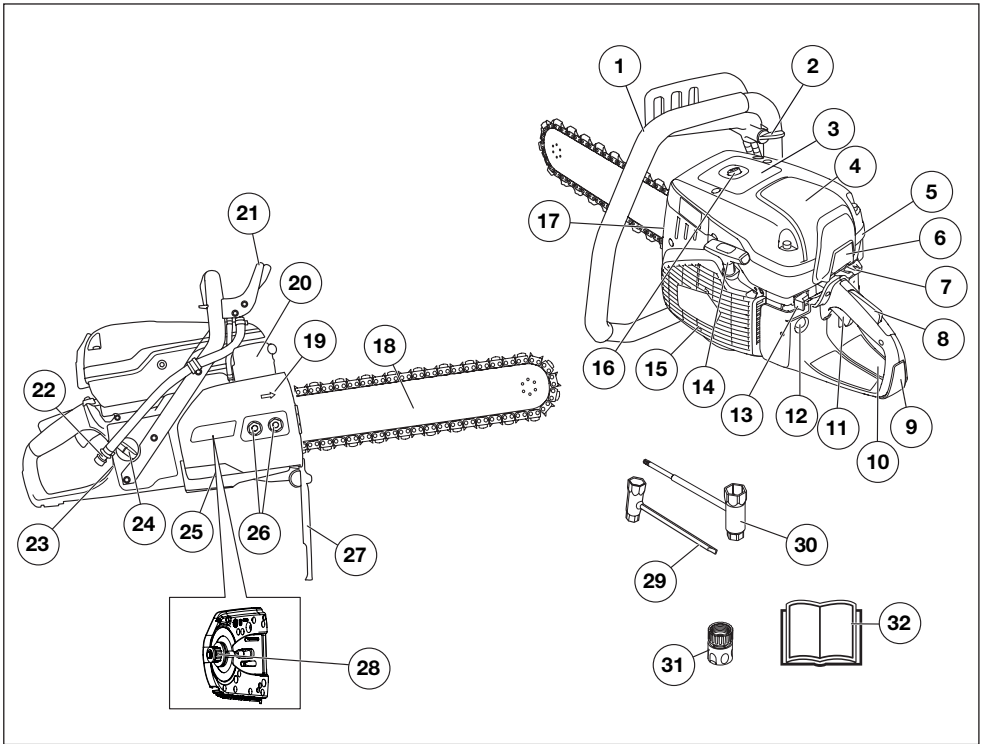

Lõikuri osad - K970 III Chain

- | | | | |
|----|---|----|---|
| 1 | Esikäepide | 17 | Ketipinguti |
| 2 | Veekraan | 18 | Juhtplaat ja teemantkett (lisavarustus) |
| 3 | Hoiatustähis | 19 | Keti pöörlemissuund |
| 4 | Õhufiltri kaas | 20 | Summuti |
| 5 | Silindri kate | 21 | Käekaitse. |
| 6 | Mootori õhu sisselaskeava | 22 | Veeliitmik filtriga |
| 7 | Õhuklapi hoob koos käivitusgaasi päästikuga | 23 | Tüübisilt |
| 8 | Gaasihoovastiku sulgur | 24 | Paagi kork |
| 9 | Tagumine käepide | 25 | Siduri kate |
| 10 | Käivitusjuhiste silt | 26 | Saelati mutter |
| 11 | Gaasihoovastik | 27 | Pritsmekaitse |
| 12 | Kütusepump | 28 | Hammasliide |
| 13 | Seiskamisüliti | 29 | Kombivõti, lame |
| 14 | Käiviti käepide | 30 | Kombivõti |
| 15 | Käiviti | 31 | Veeliitmik, GARDENA® |
| 16 | Dekompressiooniklapp | 32 | Käsitsemisõpetus |

SEADME OHUTUSVARUSTUS

Üldised näpunäited



ETTEVAATUST! Ära kunagi kasuta seadet, mille ohutusvarustus on puudulik. Vajadusel lasta seadme hooldustöökojas parandada.

Mootor peab olema välja lülitatud ning seiskamislüliti asendis STOP.

Käesolevas käsitletakse seadme ohutusvarustust, selle toimimist, kontrollimist ning põhihooldust, mis tagab ohutu töö.

Gaasihoovastiku sulgur

Gaasihoovastiku pidur on nii konstrueeritud, et ta hoiab ära gaasihoovastiku tahtmatu sisselülitumise. Kui pidur (A) sisse vajutatakse, vabaneb gaasihoovastik (B).

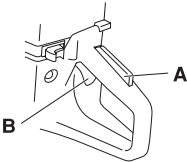

Pidur jääb sisse vajutatud asendisse senikauaks, kuni gaasihoovastik on sisse lülitatud. Kui käepide lahti lasta, ühendatakse gaasihoovastik ja gaasihoovastiku pidur jälle lähteasendisse. Ühendamine ja lahutamine toimub kahe sõltumatu vedrusüsteemi kaudu. See tähendab, et tühikäigul lukustub gaasihoovastik automaatselt.

Gaasihoovastiku lukustuse kontrollimine

- Kontrolli, kas gaasihoovastik sulgub tühikäigul, kui gaasihoovastiku sulgur läheb oma lähteasendisse.

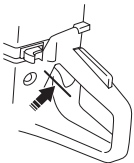

- Vajuta gaasihoovastiku sulgurit ja kontrolli, kas see läheb, kui lased ta lahti, tagasi algasendisse.

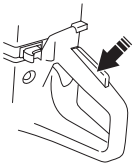

- Kontrolli, kas gaasihoovastik ja gaasihoovastiku sulgur liiguvad vabalt ja kas tagasitõmbevedrud töötavad korralikult.

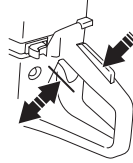

- Käivitage teemantkettsaag ja rakendage täisvõimsus. Vabastage drossel ja veenduge, et kett peatub ning ei liigu enam. Kui kett ringleb drosseli "TÜHIKÄIK" asendis edasi, kontrollige karburaatori "TÜHIKÄIGU SEADEID". Vaadake juhiseid peatükist „Hooldus“.

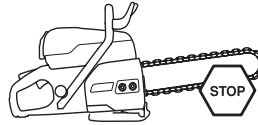

Seiskamislüliti

Mootori väljalülitamiseks kasuta seiskamislüliti.

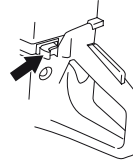

Seiskamislüliti kontrollimine

- Käivita mootor ja kontrolli, kas mootor seiskub, kui lükkad lüliti seiskamisasendisse.

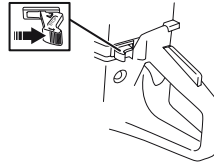

Käekaitse.



ETTEVAATUST! Enne seadme käivitamist tuleb alati kontrollida, et kaitse oleks õigesti paigaldatud.

Käekaitse takistab käte kokkupuutumist liikuva lõikeketiga, nt kui kasutaja käsi libiseb eesmiselt käepidemelt maha.

SEADME OHUTUSVARUSTUS

- Kontrollige, kas käekaitse on korras. Kahjustatud kaitse tuleb vahetada.

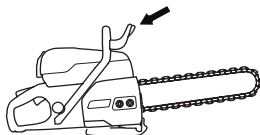

Sidurikate, pritsmekaitse ja tagumine parema käe kaitse

Sidurikate ja pritsmekaitse pakuvad kaitset kokkupuute eest liikuvate osade, paiskuvate osakeste, pritsiva vee ja betoonijääkidega. Lisaks on pritsmekaitse ja tagumine parema käe kaitse loodud teemantketi kinni püüdma, kui see peaks purunema või juhtplaadilt maha tulema.

Sidurikate ja pritsmekaitse kontrollimine

- Veenduge, et sidurikattel ja pritsmekaitsemel ei oleks betoonijääkidest tingitud pragusid või auke. Kahjustatud kate või kaitse tuleb asendada.

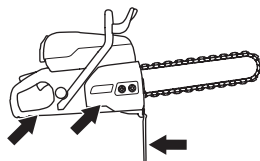

Vibratsioonisummutussüsteem



ETTEVAATUST! Tugevate või pikaajaliste vibratsioonide toimel võib tekkida veresoonte ja närvide vaevusi neil, kellel on vereringehäireid. Pöörduge arsti poole, kui teil ilmneb vibratsiooni tekitatud vaevuste nähte. Sellisteks nähtudeks on tundetus, jõu puudumine või tavalisest väiksem käte jõudlus, surin, torked või naha tundetus, nahapinna või nahavärvi muutumine, valu. Tavaliselt tekivad sellised nähud kätes, sõrmedes või randmetes. Külмага võivad need nähud tugevneda.

- Seade on varustatud vibratsioonisummutussüsteemiga, mis vähendab vibratsiooni ja teeb seadme kasutamise mugavaks.
- Vibratsioonisummutussüsteem vähendab vibratsiooni, mis kandub käepidemesse seadme mootorist ja lõikesedmetest. Mootori korpus koos lõikeosaga on käepidemega ühenduses nn vibratsioonisummutuselementide kaudu.

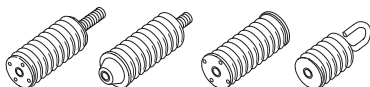

Vibratsioonisummutussüsteemi kontrollimine



ETTEVAATUST! Mootor peab olema välja lülitatud ning seiskamisüliti asendis STOP.

- Veenduge, et vibratsioonisummutid ei ole pragunenud ega deformeerunud. Vahetage vigastatud osad uute vastu.
- Veenduge, et vibratsioonisummutid on mootoriosa ja käepidemetega kindlalt ühendatud.

Summuti



ETTEVAATUST! Ärge kunagi kasutage ilma summutita või viga saanud summutiga seadet. Vigane summuti võib suurendada müraaset ja tuleohtu. Hoidke tulekustutusvahendid käepärast.

Summuti muutub töö ajal väga kuumaks ning on kuum ka pärast tööd ja tühikäigul. Olge tuleohtu suhtes tähelepanelik, eriti tuleohtlike ainete ja/või gaaside läheduses töötamisel.

Hoolitsege selle eest, et teil oleksid käepärast tulekustutusvahendid.

Summuti ülesandeks on hoida minimaalset müraaset ja suunata mootori heitgaasid operaatorist eemale.

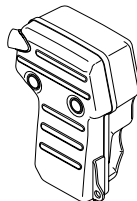

Summuti kontroll

- Kontrollige korrapäraselt, kas summuti on terve ja kas see on korralikult kinni.

TEEMANTKETID

Üldised näpunäited



ETTEVAATUST! Keti purunemine võib põhjustada tõsiseid vigastusi, kui kett paiskub töötaja suunas.

Vigane lõikeosa või vale juhtplaadi ja teemantkett kombinatsioon suurendab tagasilöögiohtu. Kasutage ainult meie soovitatud juhtplaadi ja teemantkett kombinatsiooni.

Turul on saadaval kaks põhitüüpi teemantkette.

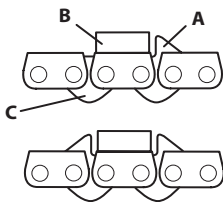

A) Lõiketeraga juhtlüli

B) Teemantsegmentidega lõikelüli

C) Juhtlüli ilma seibita

Kahepoolse lõiketeraga keti kasutamisel võib ketti paigaldada mõlematpidi.

Ühepoolse lõiketeraga keti kasutamisel peab ketti alati paigaldama õigetpidi. Lõiketera peab juhtima teemantsegmenti õige lõikekõrguseni.

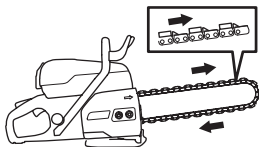

Kontrollige ketti

- Kontrollige, et ketil ei oleks näha vigastuste jälgi – lülide lõtk, purunenud lõiketera või juhtlülid, purunenud teemantsegmentid.
- Kui kett on kahjustatud tugeva kiilumise või muu ebanormaalse ülekoormuse tõttu, võtke kett juhtplaadilt maha ja kontrollige üle.

Kontrollige saagi

Saag on varustatud mitmete turvaelementidega, mis kaitsevad töötajat keti purunemise korral. Kontrollige need turvaelemendid enne töö alustamist üle. Saagi ei tohi kasutada, kui kasvõi üks järgnevatest osadest on vigastatud või puudub:

- veoratta kate;
- kahjustatud või puuduv käekaitse;
- vigastatud kett.
- Pritsmekaitse on kahjustatud või puudu.
- Tagumine parema käe kaitse on kahjustatud

Materjal



ETTEVAATUST! Mingil juhul ei tohi teemantkettasaagi kasutada nende materjalide lõikamiseks, milleks ta pole ette nähtud. Puidusae keti kasutamine on keelatud.

See saade on ette nähtud betooni, telliste ja erinevate kivimaterjalide lõikamiseks. Kõik muud kasutused on ebakohased.

Saagi ei tohi kasutada metalli lõikamiseks. Vastasel juhul võib tulemuseks olla teemantsegmentide või keti purunemine. Teemantsegmentidega võib lõigata raudbetooni. Püüdke lõigata armatuuri koos võimalikult suure hulga betooniga, see säästab ketti.

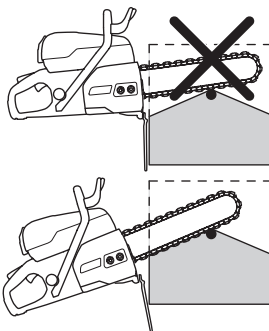

Glazing

Peale erakordselt kõva betooni või kivi lõikamist võib teemantsegment kaotada osaliselt või tervikuna oma lõikeomadused. See võib ilmuda ka siis, kui olete sunnitud lõikama madala osarõhuga (teemantkett jookseb vastu töödeldavat detaili kogu juhtplaadi pikkuses). Probleemi lahenduseks on lõigata veidi aega pehmet, abrasiivset materjali, nagu liivakivi või tellis.

Transport ja hoiustamine

- Juhtplaadi, keti ja veomehhanismi puhastamiseks prügiosakestest laske teemantkettasaal peale töö lõpetamist vähemalt 15 sekundit volulava vee all töötada. Loputage seade veega. Kui saagi ei ole kavas mõnda aega kasutada, on soovitatav korrosiooni vältimiseks ketti ja juhtplaati õilitada.
- Kontrollige kõiki lõikeosasisid, et neil poleks hoiustamis- või transpordikahjustusi.

KOKKUPANEK JA REGULEERIMINE

Sisehammastega ketiratta, juhtplaadi ja teemantketi paigaldamine/vahetamine



ETTEVAATUST! Ketiga töötamisel tuleb alati kasutada kindaid.

MÄRKUS! Uue keti puhul tuleb ketipingsust tihti kontrollida, kuni kett on sisse töötatud. Kontrolli ketti reeglipäraselt. Õigesti pingutatud kett tagab head lõikeomadused ja pikendab keti eluiga.

Lisateavet hammasliite ja sisehammastega ketiratta kohta vaadake jaotise "Tehnilised andmed" lõigust "Hammasliite kombinatsioonid erinevatele lõikeosadele".

- Keerake lahti juhtplaadi mutrid ja eemaldage kate.

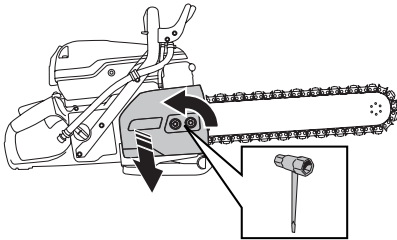

- Eemaldage lukustusrõngas. (1)
- Eemaldage seib. (2)
- Vahetage soonmuhv. (3)

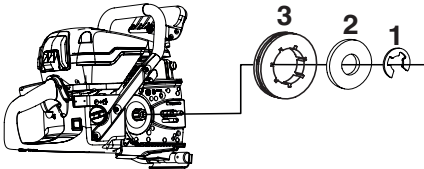

- Pange uuesti kokku vastupidises järjekorras.

Juhtplaat ja teemantkett

- 1 Paigaldage teemantkett juhtplaadile. Alustage juhtplaadi ülernisest poolest.
- 2 Paigaldage kett sisehammastega ketirattale.
- 3 Paigaldage juhtplaat ja teemantkett juhtplaadi poltidele ning joondage juhtplaadi auk ketipinguti reguleerimistihvtiga. Kontrollige, et keti veolülid sobiksid sisehammastega ketirattale ja et kett oleks juhtplaadi soones.

- 4 Kontrollige, kas veolülide kaldhambad on juhtplaadi ülernisel poolel ettepoole suunatud. Kasutades kahe pörkerauaga ketti, võib keti paigaldada mõlemat pidi.

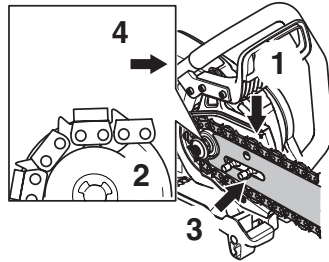

- Paigaldage kate ja keerake juhtplaadi mutrid käsitsi kinni. Keti pingutamiseks keerake pingutuskruvi kombivõtme abil päripäeva.

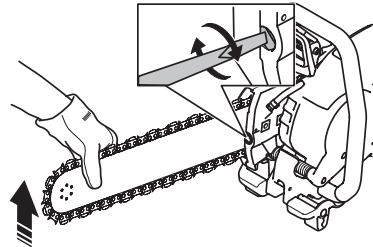

- Teemantketi õiget pinget vaadake pildilt. Hoidke juhtplaadi otsa üleval ja keerake juhtplaadi mutrid kombivõtme abil kinni. Veenduge, et ketti saaks juhtplaadil hõlpsalt käega ringi vedada.

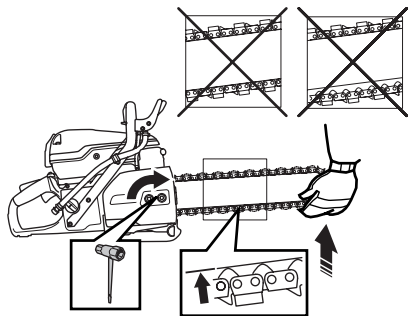

KOKKUPANEK JA REGULEERIMINE

Keti pingutamine



ETTEVAATUST! Lõtv teemantkett võib juhtplaadilt maha tulla ja tekitada raskeid või isegi eluohtlikke vigastusi.

- Kui juhtlülil ja -plaadi vaheline lõtk on üle 12 mm (1/2") (A), siis on kett liiga lõtv ja vajab pingutamist.

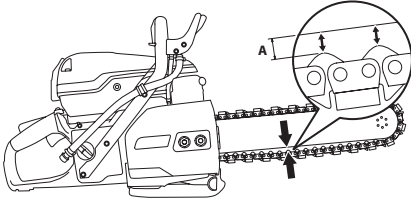

- Keerake lahti juhtplaadi mutrid, mis hoiavad paigal katet. Kasutage kombivõtme. Kinnitage kruvid uuesti käsitsi.

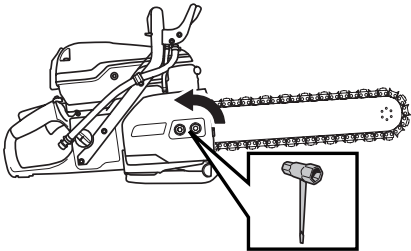

- Teemantketi venitamiseks pingutage pingutuskrugi kombivõtme abil. Pingutage teemantketi, et see enam juhtplaadi alumisel küljel lõdvalt ei ripuks.

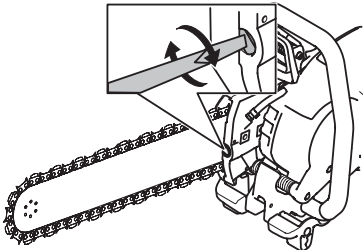

- Kinnitage kombivõtme abil juhtplaadi mutrid, tõstes samas juhtplaadi otsa ülespoole. Kontrollige, kas

teemantketti on võimalik hõlpsasti käsitsi ringi vedada ja kas see on tihedalt ümber juhtplaadi.

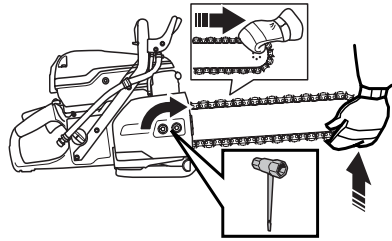

Toruklamber (lisatarvik)

Ette nähtud kasutamiseks Husqvarna K 970 ja K 6500 ketas- ja kettsaagidega. Mugav lisatarvik võimaldab teha betoontorudesse sirgeid ja täpseid lõikeid.

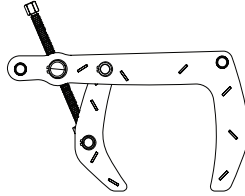

KÜTUSE KÄSITSEMINE

Üldised näpunäited



ETTEVAATUST! Kui mootor töötab suletud või halva õhutusega ruumis, võib seade põhjustada lämbumissurma või vingugaasimürgistuse. Töötamisel üle 1 meetri sügavustes kraavides kasutage korralikku õhuringluse tagamiseks ventilaatoreid.

Kütus ja kütuseaurud on tuleohtlikud ning võivad põhjustada ohtlikke kahjustusi sissehingamisel või nahale sattumisel. Olge ettevaatlik kütuse käsitlemisel ning hoolitsege selle eest, et te käsitsesite kütust hästi õhutatavas kohas.

Mootori heitgaasid on kuumad ja võivad sisaldada sädemeid, mis võivad tekitada tulekahju. Sellepärast ära käivita seadet kunagi ruumis sees ega tuleohtlike materjalide lähedal!

Ärge suitsetage kütuse lähedal ega pange sinna kuumi esemeid.

Küttesegu

MÄRKUS! Seadmel on kahetaktimootor ja see vajab töötamiseks bensiini ja kahetaktiõli segu. Et segu oleks õige, tuleb mõõta segatava õli kogus väga täpselt. Väiksemate koguste segamisel mõjutavad ka väikesed kõrvalekalded õli koguses oluliselt segu koostist.

Bensiin

- Kasuta kvaliteetset pliivaba bensiini.
- Soovituslik madalaim oktaanarv on 90 (RON). Kui te töötate 90st madalama oktaanarvuga kütusega, tekib mootori kuumenemine. See võib mootorit kahjustada ja põhjustada tõsisid mootoririkkeid.
- Pidevalt kõrgetel pööretel töötades on soovitatav kasutada kõrgema oktaanarvuga bensiini.

Keskkonناسäästlik kütus

HUSQVARNA soovib kasutada keskkonناسäästlikku bensiini (nn alkülaatkütust), näiteks Aspeniga segatud kahetaktibensiini või neljatakimootorite keskkonناسäästlikku bensiini, millesse on segatud kahetaktiõli, nagu kirjeldatud alljärgnevas. Ärge unustage, et kütuse liigi vahetamisel tuleb karburaatorit seadistada (vaadake juhiseid peatükist Karburaator).

Võib kasutada etanooli sisaldavat kütust E10 (maks etanoolisisaldus 10%). E10-st suurema etanoolisisaldusega kütuse kasutamine võib põhjustada töö aeglustumise ja mootoririkke.

Kahetaktiõli

- Parima tulemuse saavutamiseks kasutage HUSQVARNA kahetaktiõli, mis on spetsiaalselt meie õhkjahutusega kahetaktimootorite jaoks valmistatud.
- Ärge kasutage mingil juhul vesijahutusega kahetaktimootorite jaoks toodetud õli, mille võorkeelne nimetus on outboardoil (lühend TCW).
- Ära kasuta kunagi neljataktilise mootori õlisid.

Segamine

- Bensiini ja õli omavaheliseks segamiseks kasuta alati puhast nõu, mis on ette nähtud bensiini jaoks.
- Esiteks vala nõusse pool segatavast bensiinist. Lisa kogu õlikogus. Segage (loksuta) küttesegu segamini. Lisa ülejäänud bensiin.
- Segage (loksuta) küttesegu hoolikalt enne seadme kütusepaagi täitmist.
- Ära segage rohkem kütust kui üheks kuuks vaja.

Segu koostis

- 1:50 (2%) HUSQVARNA kahetaktiõli või muud vastavat õli.
- 1:33 (3%) JASO FB või ISO EGB klassi õlide korral, mis on ette nähtud õhkjahutusega või kahetaktimootoritele või nende kombinatsioonile (vastavalt õlitootja poolt soovitatule).

Bensiin, liitrit	Kahetaktiõli, liitrit
	2% (1:50)
5	0,10
10	0,20
15	0,30
20	0,40

Tankimine



ETTEVAATUST! Järgnevad ettevaatusabinõud vähendavad tulekahjuohtu:

Ärge suitsetage kütuse lähedal ega pange sinna kuumi esemeid.

Seiska mootor ning lase sel enne tankimist mõni minut jahtuda. Mootor peab olema välja lülitatud ning seiskamislüliti asendis STOP.

Kütuse lisamisel ava kork ettevaatlikult, et ülerõhk saaks aeglaselt väheneda.

Pühkige kütusepaagi korgi ümbrus puhtaks.

Pärast kütuse lisamist pinguta korki hoolikalt.

Kui kork ei ole korralikult kinni keeratud, võib see lahti vibreerida ja kütus võib kütusepaagist välja voolata, tekitades tuleohtu.

Enne käivitamist vii seade vähemalt 3 meetri kaugusele kütuse lisamise paigast.

Transport ja hoiustamine

- Ära hoi seadet ega kütust seal, kus pihkumise korral kütuseaurud võivad kokku puutuda sädemete või lahtise tulega, näit. masinate, elektrimootorite, releede, lülitite, soojaveekatelde jt. seadmete läheduses.
- Hoi ja transpordi kütust selleks ettenähtud nõus.

Pikaajaline hoiustamine.

- Lase kütuse- ja õlipaak täiesti tühjaks, enne kui jätad seadme pikaks ajaks seisma. Palu lähimast bensiinjäämast abi sobiva paiga leidmisel vana kütuse ja õli jaoks.

Min. 3 m
(10 ft)

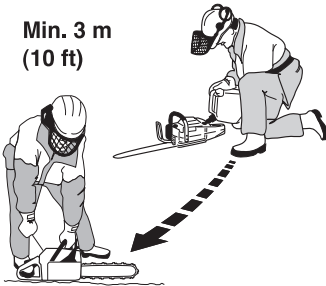

Ära käivita seadet:

- Kui kütus või mootoriõli on tilkunud masinale, kuivata kõik pritsmed ja lase bensiinjääkidel aurustuda.
- Kui kütust on sattunud Su kehale või riietele, vaheta riided. Pese puhtaks kehaosad, kuhu on sattunud kütust. Pese vee ja seebiga.
- Kui seadmest pihkub kütust. Kontrolli korrapäraselt, et kütust ei lekiks kütusepaagi korgi vahelt või voolikust.
- Kui kütusepaagi kork pole pärast tankimist korralikult kinni keeratud.

Kaitsevahendid

Üldised näpunäited

- Ära kasuta kunagi seadet olukordades, kus sa ei saa kutsuda abi õnnetuse korral.

Isiklik ohutusvarustus

Seadmega töötamisel tuleb kasutada ettenähtud isiklikku kaitsevarustust. Isiklik kaitsevarustus ei välista õnnetusi, kuid vähendab vigastuse astet. Palu seadme müüjal abi sobiva varustuse valimisel.



ETTEVAATUST! Lõikurite, lihvimismasinatate, puuride ning muude materjalide lihvimise ja vormimise seadmete kasutamisel võib tekkida tolmu või gaase, mis sisaldavad kahjulikke keemilisi aineid. Kontrollige töödeldava materjali olemust ja kandke sobivat hingamiskaitset.

Pikaajaline müra võib tekitada püsiva kuulmiskahjustuse. Kandke alati heakskiidetud kõrvklappe. Kõrvklappide kasutamisel kuulake eriti hoolega hoiatussignaale või hüüdeid. Eemaldage kõrvklapid kohe, kui mootor on seiskunud.

Kasuta alati:

- Heakskiidetud kaitsekiivrit
- Kõrvklapid
- Heakskiidetud silmakaitseid. Visiiri kasutamisel tuleb lisaks kasutada kooskõlastatud kaitseprille. Kooskõlastatud kaitseprillide all mõeldakse selliseid prille, mis vastavad standardile ANSI Z87.1 USA-s või EN 166 Euroopa Liidu riikides. Visiir peab vastama standardile EN 1731.
- Heakskiidetud hingamiskaitse
- Tugevad kindad, millega on kerge esemeid haarata.
- Hästiistuv vastupidav rõivastus, mis on mugav ja avar. Lõikamine tekitab sädemeid, mis võivad riided põlema süüdata. Husqvarna soovitab teil kanda leegilevikut aeglustavat puuvilla või tugevat teksariiet. Ära kandke riietust, mis on valmistatud materjalidest nagu nailon, polüester või kunstsiid. Süttimise korral võib selline materjal sulada ja naha külge kleepuda. Ära kandke lühikesi pükse.
- Teraskaitsega mittelibisevad kaitsekaapad.

Muud kaitsevahendid



ETTEVAATUST! Seadmega töötamisel võib lennata sädemeid, mis võivad põhjustada tulekahju. Hoidke alati tulekustutusvahendid käepärast.

- Tulekustuti
- Kanna hoolt, et esmaabivarustus oleks alati käepärast.

Üldised ohutuseeskirjad

Selles osas kirjeldatakse põhilisi ohutusjuhiseid seadme kasutamisel. See teave ei saa kunagi asendada professionaalseid oskusi ega kogemusi.

- Loe käsitsemisõpetus põhjalikult läbi, et kõik eeskirjad oleksid täiesti arusaadavad, enne kui seadet kasutama hakkad. Esmakordsetel kasutajatel on soovituslik enne masina kasutamist omandada ka praktilisi teadmisi.
- Ära unustage, et seadme kasutaja vastutab selle eest, et inimeste või nende varaga ei juhtuks õnnetust.
- Seade tuleb puhas hoida. Sildid ja kleebised peavad olema täielikult loetavad.

Toimige alati arukalt

Kõiki olukordi, mis võivad seadme käitamisel ette tulla, ei ole võimalik kirjeldada. Olge alati ettevaatlik ja lähtuge tervest mõistusest. Kui satute ebatavalisena tunduvasse olukorda, lõpetage töö ning otsige asjatundlikku abi. Pöörduge edasimüüja, hoolduskeskuse või kogunud kasutaja poole. Ära üritage teha midagi, milles te ei ole kindel!



ETTEVAATUST! Vääral või hooletul kasutamisel võib seade olla ohtlik, põhjustada raskeid vigastusi või kasutaja ja teiste inimeste surma.

Ärge lubage seadet kasutada või hooldada väljaõppeta inimesi või lapsi.

Ära luba kellelgi seadet kasutada enne, kui oled kindel, et ta on kasutamissooetus sisust aru saanud.

Ärge töötage seadmega, kui te olete väsinud, ravimite või alkoholi mõju all, mis võivad mõjutada teie otsustamisvõimet, nägemist ja keha valitsemist.

KÄITAMINE



ETTEVAATUST! Kooskõlastuseta muudatused ja mitteoriginaalosalad võivad põhjustada ohtlikke kahjustusi nii kasutajale endale kui juuresviibijatele. Seadme algset konstruktsiooni ei tohi muuta ilma tootja loata.

Ärge ehitage seadet ringi, nii et see enam ei vasta tehase originaalmudelile ega võtke ka kasutada sellist seadet, millest võib arvata, et keegi on selle ümber ehitanud.

Ärge kunagi kasutage vigastatud seadet. Teostage ohutuskontroll ja hooldage seadet korrapäraselt, nagu käsitlemisõpetuses nõutud. Teatud hooldust tohib teha ainult vastava väljaõppe saanud spetsialist. Vt juhiseid lõigust "Hooldus".

Kasuta alati originaalosi.



ETTEVAATUST! Seade tekitab töötades elektromagnetvälja. Teatud tingimustel võib väli häirida aktiivsete või passiivsete meditsiiniliste implantaatide tööd. Tõsiste või surmaga lõppevate kahjustuste riski vähendamiseks soovitame meditsiinilisi implantaate kasutataval inimestel pidada seadme kasutamise eel nõu oma arsti ja implantaadi valmistajaga.

Tööplatsi ohutus



ETTEVAATUST! Lõikuri ohutusraadius on 15 meetrit. Seadme kasutaja vastutab selle eest, et sellesse raadiusesse ei satuks kõrvalisi inimesi või loomi. Ärge lülitage lõikeseadet sisse, kui tööpiirkond pole vaba ja kui teil pole kindlat jalgealust.

- Kontrollige ümbrust ja veenduge, et miski ei saa häirida teie kontrolli seadme üle.
- Veenduge, et mitte keegi/miski ei puutuks kokku lõikeseadmega ega saaks viga teemantketil paikuvate osade tõttu.
- Hoidu seadme kasutamisest halva ilmaga. Ära tööta paksu udu, kõva vihma, tuule või pakase korral. Külma ilmaga töötamine on väga väsitav ja sellega kaasneb muid ohte, nagu libe maapind.
- Ärge kunagi alustage tööd enne, kui tööala pole vaba ja jalgealune kindel. Vaadake ringi, et poleks takistusi ees, kui tuleb vajadus ootamatult liikuda. Veenduge, et töötamise ajal midagi alla ei kuku. Olge eriti ettevaatlik, kui teil tuleb töötada kaldpinnal.
- Älgige, et teie töökoht oleks hästi valgustatud, et tagada turvalised töötingimused.

- Veenduge, et tööpiirkonnas ega lõigatavas materjalis ei kulge torusid ega elektrijuhtmeid.
- Anumasse (tünn, toru või muu anum) lõikamisel tuleb esmalt veenduda, et anum ei sisaldaks tuleohtlikke või muid lenduvaid materjale.

Vesijahutus ja tolmueemaldus

Alati tuleb kasutada vesijahutust. Kuivalt saagimine põhjustab kohese ülekuumenemise, mistõttu juhtplaadi ja keti talitlus on häiritud. Vigastuseoh!

Lisaks juhtplaadi ja keti jahutamisele puhastab voolav vesi juhtplaadi ja veolülid osakekestest. Seega tuleb kasutada piisavalt tugevat veesurvet. Soovitatud veesurvet ja –voolu vaadake jaotisest Tehnilised andmed".

Kui voolikud veeallika küljest lahti tulevad, siis näitab see, et seade on ühendatud liiga tugeva veesurvega allika külge.

Märglõikus tagab ka hea tolmueemalduse.

Põhiline lõikamistehnika



ETTEVAATUST! Ärge kallutage saagi küljele, kett võib kinni kiiluda või puruneda ja põhjustada tõsiseid vigastusi.

Jälgige alati, et te ei lõikaks juhtplaadi ja keti küljega. See võib neid suure tõenäosusega kahjustada. Juhtplaat ja kett võivad murduda ja põhjustada raskeid õnnetusi. Kasutage ainult lõikeosa.

Enne lõikeketta asetamist teise lõikekettaga tehtud varasemasse lõikesüvisesse veenduge, et lõikesüvis poleks kitsam kui lõikeketas, sest see võib põhjustada lõikesüvisesse kinnikiilumise ja tagasilöögi.

Ärge kasutage teemantketi plastmaterjali lõikamiseks. Lõikamisel tekkiv soojus võib plasti sulatada ja see võib keti külge kleepuda ning põhjustada tagasilöögi.

Metalli lõikamine tekitab sädemeid, mis võivad põhjustada tulekahju. Ärge kasutage seadet kergestisüttivate ainete või gaaside läheduses.

- See seade on ette nähtud betooni, telliste ja erinevate kivimaterjalide lõikamiseks. Kõik muud kasutused on ebakohased.
- Kontrollige, et ketil ei oleks näha vigastuste jälgi – lülid lõtk, purunenud lõiketara või juhtülid, purunenud teemantsegmendid.
- Kontrollige, kas kett on terve ja õigesti paigaldatud. Vaadake suuniseid jaotisest Teemantkett" ja Hooldus".
- Ärge kunagi lõigake asbestmaterjale!

KÄITAMINE

- Hoidke saagi kahe käega; hoidke sõrmedega tugevalt käepidemetest kinni. Hoidke parema käega tagumisest käepidemest ja vasaku käega eesmisest käepidemest. Nii peavad hoidma kõik seadme kasutajad, sõltumata sellest, kas olete vasaku- või paremakäeline. Ärge kasutage ketaslõikurit ühe käega hoides.

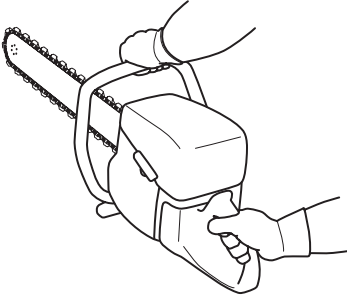

- Seiske lõikeketiga paralleelselt. Vältige seismist otse lõikeketi taga. Tagasilöögi korral viskub saag ketiga juhtplaadi suunas tagasi.

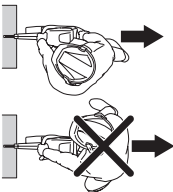

- Kui mootor töötab, jääge ketist ohutusse kaugusesse.
- Mitte kunagi ärge jätke töötava mootoriga seadet järelevalveta.
- Ärge liigutage seadet, kui lõikeosa pöörleb.
- Ärge kasutage **lõikamiseks** kunagi juhtplaadi tagasilöögisektorit. Vaadake juhiseid peatükist „Tagasilöök“.
- Olge kindlal pinnal ja hoidke ennast tasakaalus.
- Ärge kunagi lõigake õlgadest kõrgemal.
- Mitte kunagi ei tohi saagida redelilt. Kui lõikekoht jääb õlgadest kõrgemale, kasutage platvormi või tellinguid. Ärge küünitage liiga kaugele

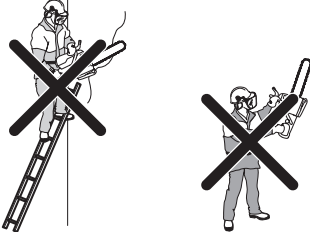

- Hoidke lõigatavat eset parajal kaugusel.
- Kontrollige, et lõikeosa ei puutuks millegi vastu, kui te seadet käivitate.

- Pange kett õrnalt, kuid suurel kiirusel (täisgaas) vastu lõigatavat materjali. Hoidke seade täispööretel, kuni lõige on tehtud.
- Laske seadmel töötada ilma ketti surumata ja sundimata.
- Liigutage seadet otse edasi, et juhtplaad ja lõikekett liiguksid materjali sisse otse. Juhtplaadi ja lõikeketta paindumine lõikamise ajal on väga ohtlik ja võib neid kahjustada.



- Liigutage lõikeketti aeglaselt edasi-tagasi, et lõikeketi ja lõigatava materjali vahel oleks väike kokkupuutepind. See väldib lõikeketta kuumenemist ja tagab tõhusa lõikamise.

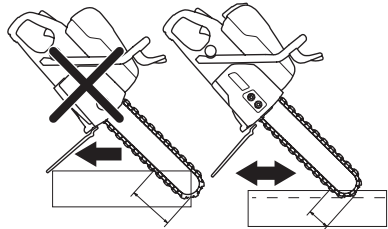

Paksu detaili saagimiseks võib kasutada kahte meetodi.

Suru ja lõika meetod

- Alustage 10 sentimeetri sügavuse lõike tegemisest seina, kasutades juhtplaadi otsa alumist serva. Seadke saag otseks samal ajal, kui juhtplaadi ots siseneb pilusse. Sae tõstmine ja langetamine surudes seda samal ajal seina sisse on efektiivne meetod lõpuni saagimiseks.

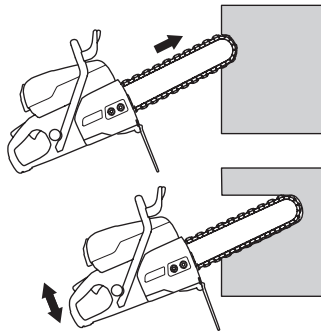

KÄITAMINE

Juhtmeetod



ETTEVAATUST! Juhtmeetodil saagimiseks ärge kasutage standardset lõiketera. Lõiketera saab liiga kitsa juhtvao ning teemantketiga lõikamise jätkamine võib põhjustada ohtliku tagasilöögi ja vaku kinnikiilumise.

See meetod on hea absoluutselt sirgelt ja täisnurkselt saagimiseks.

Säästlikumaks saagimiseks lõigake eelnevalt Husqvarna spetsiaalse eellõiketeraga varustatud lõikuriga ning seejärel jätkake teemantkettsaega.

- Esmalt kinnitage plaat kohta, kuhu tehakse lõige. See toimib lõikamisel juhikuna. Tehke kogu joone ulatuses paari sentimeetri sügavune lõige, kasutades juhtplaadi otsa alumist osa. Minge tagasi ja lõigake veel paar sentimeetrit. Korrake, kuni saavutate sügavuse 5–10 sentimeetrit, olenevalt täpsuse nõuetest ja eseme paksusest. Juhtlõige suunab juhtplaati edasisel lõikamisel, mis tehakse otselõikamismeetodil, kuni saavutatakse maksimaalne sügavus. Kasutage käekaitset peatumiskohana.

Pendeltehnika

- Lõige tehakse pendelliikumist kasutades ning saagi hoitakse sirgelt ainult lõike lõpuosas. Kasutage käekaitset peatumiskohana.

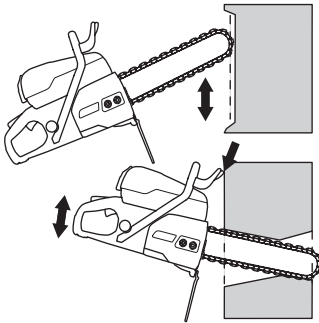

Avade lõikamine

MÄRKUS! Kui ülemine horisontaalne lõige tehakse enne alumist horisontaalset lõiget, kukub detail teemantketile ja juhtplaadile ning ummistab selle.

Kuna tavaliselt lõigatakse teemantkettsaega suuri ja raskeid detaile, on jõud nii suured, et kinnikiilumine võib tagasipöördumatult vigastada nii juhtplaati, kui ketti.

Planeerige töö nii, et juhtplaat ei vigastaks teid, kui lõigatava detaili osad teineteisest eralduvad. Töö planeerimine on äärmiselt tähtis teie enda ohutuse seisukohalt!

- Kõigepealt tehke alumine horisontaalne lõige. Nüüd tehke ülemine horisontaalne lõige. Viimasena tehke kaks vertikaalset lõiget.

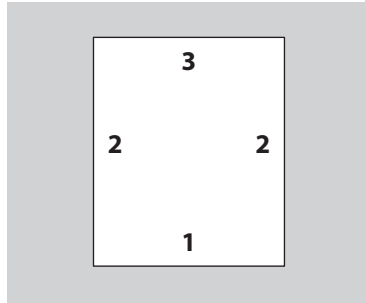

- Suurte avade väljalõikamisel on tähtis toetada väljalõigatavat tükki nii, et see ei kukuks vastu töötajat.

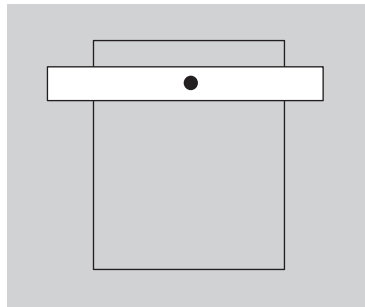

KÄITAMINE

Tagasiviskumine



ETTEVAATUST! Tagasilöögid on ootamatud ja väga jõulised. Ketaslõikur võib ringja liikumisega üles ja kasutaja poole tagasi viskuda, põhjustades tõsiseid või isegi surmavaid vigastusi. Enne seadme kasutamist on oluline teada, mis tagasilööki põhjustab ning kuidas seda vältida.

Tagasilöök on äkiline liikumine ülespoole, mis võib juhtuda, kui kett on tagasilöögisektoris kinni jäänud või pitsitatud. Tagasilöögid on tavaliselt väikesed ning mitte kuigi ohtlikud. Sellegipoolest võib tagasilöök olla ka väga jõuline ning suunata ketaslõikuri ringja liikumisega üles ja tagasi kasutaja suunas, põhjustades tõsiseid või isegi surmavaid vigastusi.

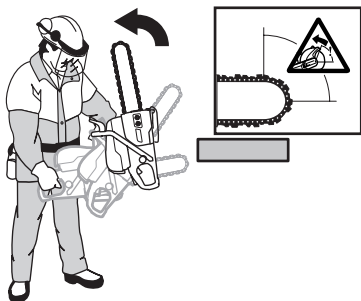

Reaktiivjõud

Lõikamisel on alati olemas reaktiivjõud. See jõud tõmbab seadet keti pöörlemise vastassuunas. Enamasti on see jõud tähtsusetu. Kui kett jääb kinni, on reaktiivjõud tugev ning ketaslõikur võib kaotada juhitavuse.

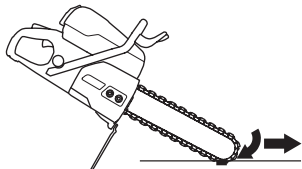

Ärge liigutage seadet, kui lõikeosa pöörleb. Güroskoopilised jõud võivad takistada ettenähtud liikumist.

Tagasilöögisektor

Ärge kasutage lõikamiseks kunagi juhtplaadi tagasilöögisektorit. Kui kett jääb tagasilöögisektoris kinni, suunab reaktiivjõud ketaslõikuri ringja liigutusega üles ja tagasi kasutaja suunas, põhjustades tõsiseid või isegi surmavaid vigastusi.

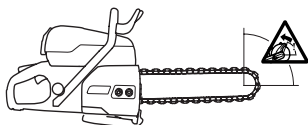

Tõusev tagasilöök

Kui lõikamisel kasutatakse tagasilöögisektorit, paneb reaktiivjõud ketiga juhtplaadi lõiget mööda ülespoole liikuma. Ärge kasutage tagasilöögisektorit. Tõusva tagasilöögi vältimiseks kasutage juhtplaadi alumist neljandikku.

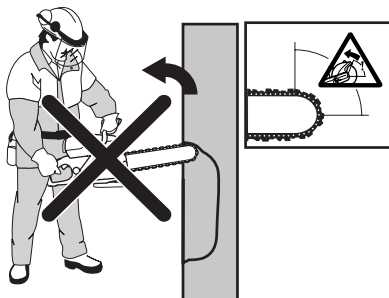

Tagasilöök kinnijäämisel

Kinnikiilumiseks nimetatakse seda, kui lõige sulgub ning lõikeosa sinna kinni jääb. Kui kett jääb kinni, on reaktiivjõud tugev ning ketaslõikur võib kaotada juhitavuse.



Kui kett jääb tagasilöögisektoris kinni, suunab reaktiivjõud ketaslõikuri ringja liigutusega üles ja tagasi kasutaja suunas, põhjustades tõsiseid või isegi surmavaid vigastusi. Olge tähelepanelik ning jälgige lõigatava detaili võimalikku nihkumist. Olge tähelepanelik ja jälgige, et lõigatav ese ei nihku ega juhtu midagi muud, mis võiks lõikesoone kinni suruda ja lõikeosa kinni kiiluda.

Torude lõikamine

Eriti ettevaatlikult tuleb tegutseda torude lõikamisel. Kui toru ei ole korralikult toetatud ning lõiget ei hoita avatuna kogu lõikamise jooksul, võib juhtplaat tagasilöögisektoris kinni kiiluda ning põhjustada tugeva tagasilöögi. Olge eriti tähelepanelik, kui lõikate muhvotsaga toru või lõikate toru torukraavis, sest halva toetuse korral võib toru rippuma jääda ja teemantketi ning juhtplaadi kinni suruda.

Enne lõikamise alustamist tuleb toru tugevalt kinnitada, et see lõikamise ajal ei nihkuks ega veereks.

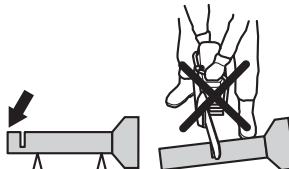

KÄITAMINE

Kui torul lastakse rippu jääda ja lõikesoon kinni suruda, kiilub juhtplaat tagasilöögisektoris kinni ja võib põhjustada tugeva tagasilöögi. Kui toru on korralikult toetatud, liigub toru ots allapoole, avades lõikesoone ja võimaldades sujuvat lõikamist.

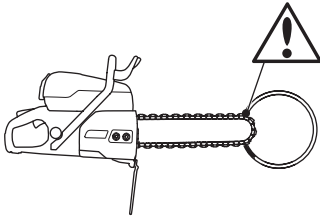

Toru lõikamise õige järjekord

- 1 Esmalt tehke lõige seksiooni I.
- 2 Seejärel liiguge seksioon II juurde ja tehke lõige seksioonist I kuni toru alumise küljeni.
- 3 Seejärel liiguge seksioon III juurde ja tehke viimane lõige, alustades ülevalt.

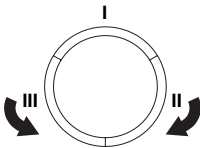

Tagasilöögi vältimine

Tagasilööki on lihtne vältida.

- Töödelдав detail tuleb alati toetada nii, et lõige jääb lõikamisel avatuks. Kui lõige on avatud, siis tagasilööki ei teki. Kui lõige sulgub ning lõikeosa kinni kiilub, esineb alati tagasilöögi oht.

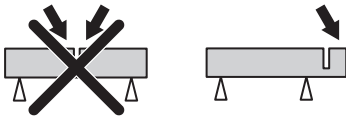

- Olge ettevaatlik, kui suunate keti olemasolevasse soonde. Ärge kunagi lõigake eelnevalt lõigatud kitsamas lõikes.
- Olge tähelepanelik ja jälgige, et lõigatav ese ei nihku ega juhtu midagi muud, mis võiks lõikesoone kinni suruda ja lõikeosa kinni kiiluda.

Transport ja hoiustamine

- Vedamiseks kinnitage seadme osad alati kindlalt, et vältida vedamise käigus võimalikke kahjustusi ja õnnetusi.
- Teemantkettide transpordi ja säilitamise kohta vt peatükki "Teemantketid".
- Kütuse vedamise ja hoidmise kohta vt peatükki „Kütuse käsitlemine“.
- Hoidke seadet suletud ruumis, lastele ning kõrvalistele isikutele kättesaamatus kohas.

KÄIVITAMINE JA SEISKAMINE

Enne käivitamist



ETTEVAATUST! Enne käivitamist tuleb meeles pidada järgmist: Loe käsitsemisõpetus põhjalikult läbi, et kõik eeskirjad oleksid täiesti arusaadavad, enne kui seadet kasutama hakkad.

Kandke isiklikku ohutusvarustust. Vt osa 'Isiklik ohutusvarustus'.

Ärge käivitage seadet enne siduriketta kohaleasetamist. Muidu võib sidur lahti tulla ja vigastusi põhjustada.

Veenduge, et kütusepaagi kork on korralikult suletud ning kütust ei leki.

Jälgi, et tööpiirkonnas ei oleks kõrvalisi isikuid, kuna vastasel korral esineb tõsiselt vigastuste oht.

- Hooldage iga päev. Vaadake juhiseid peatükist „Hooldus“.

Käivitamine



ETTEVAATUST! Kett hakkab ringlema, kui mootor käivitub. Veenduge, et see ringleb vabalt.

Külm mootor:



- Veenduge, et seiskamislüliti (STOP) on vasakpoolses asendis.

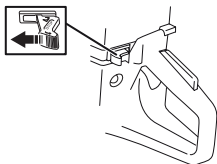

- Õhuklapi ja käivitusgaasiasendi saavutamiseks tõmmake õhuklapi hoob täielikult välja.



- **Dekompressiooniklapp:** Vajutage sisse ventiil, et vähendada silindris rõhku, sellega läheb ketasliikuri käivitamine kergemaks. Käivitamisel tuleb alati kasutada

dekompressiooniklappi. Pärast seda, kui seade on käima läinud, läheb klapp ise lähteasendisse.

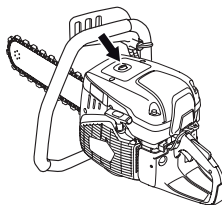

- Vajutage korduvalt kütusepumba kummipöiele, kuni kütus jõuab pöide (umbes 6 korda pumpamist). Pöit ei pea täis pumpama.

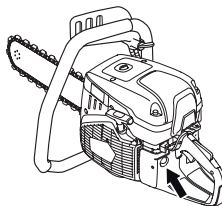

- Võtke vasaku käega kinni esimesest käepidemest. Pange parem jalg tagumise käepideme alumisele osale ja vajutage seade vastu maad. Tõmmake parema käega käivitusnööri, kuni mootor käivitub. **Käivitusnööri ei tohi kerida kää ümber.**

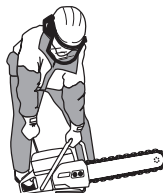

- Vajutage õhuklapi regulaator alla kohe, kui mootor käivitub. Kui õhuklapi regulaator on välja tõmmatud, seiskub mootor mõne sekundi pärast. (Kui mootor seiskub, tõmmake uuesti käiviti käepidet).
- Käivitusgaasi vabastamiseks vajutage gaasihooa ja masin lülitub tühikäigule.

KÄIVITAMINE JA SEISKAMINE

MÄRKUS! Tõmmake parema käega käivitusnõor aeglaselt välja, kuni on tunda vastupanu (käiviti hambad haakuvad) ning seejärel tõmmake tugevalt ja kiiresti.

Ära tõmba käivitinööri täies pikkuses välja, ära lase käiviti käepidet lahti, kui see on väljatõmmatud asendis. See võib seadmele vigastusi tekitada.

Sooja mootori puhul



- Veenduge, et seiskamislüliti (STOP) on vasakpoolses asendis.

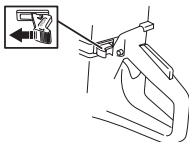

- Lülitage rõhuklapp käivitusasendisse. See ongi ühtlasi automaatne käivitusgaasiasend.



- **Dekompressiooniklapp:** Vajutage sisse ventiili, et vähendada silindris rõhku, sellega läheb ketaslõikuri käivitamine kergemaks. Käivitamisel tuleb alati kasutada dekompressiooniklappi. Pärast seda, kui seade on käima läinud, läheb klapp ise lähteasendisse.



- Õhuklapi sulgemiseks lükake õhuklapi hooba (käivitusgaasiasend jääb samaks).



- Võtke vasaku käega kinni esimesest käepidemest. Pange parem jalg tagumise käepideme alumisele osale ja vajutage seade vastu maad. Tõmmake parema käega käivitusnõori, kuni mootor käivitub. **Käivitusnõori ei tohi kerida kää ümber.**



- Käivitusgaasi vabastamiseks vajutage gaasihooa ja masin lülitub tühikäigule.

MÄRKUS! Tõmmake parema käega käivitusnõor aeglaselt välja, kuni on tunda vastupanu (käiviti hambad haakuvad) ning seejärel tõmmake tugevalt ja kiiresti.

Ära tõmba käivitinööri täies pikkuses välja, ära lase käiviti käepidet lahti, kui see on väljatõmmatud asendis. See võib seadmele vigastusi tekitada.



ETTEVAATUST! Mootori töötamise ajal sisalduvad heitgaasid kemikaale, nt põlemata süsivesinikud ja vingugaas. Heitgaaside sisaldus põhjustab teadaolevalt hingamisprobleeme, vähki, väärenguid või suguorganite kahjustusi.

Vingugaas on värvitu ja lõhnatu ning kuulub alati heitgaaside koostisse. Vingugaasi mürgituse tunnuseks on kerge peapööritus, mida kannatanu võib, kuid ei pruugi tunda. Kannatanu võib ilma igasuguse hoiatuseta teaduse kaotada ja kokku kukkuda, kui vingugaasi kontsentratsioon õhus on piisavalt kõrge. Vingugaasi ei ole võimalik avastada, kuna see on värvitu ja lõhnatu. Iga kord, kui tuvastatakse heitgaasid, esineb ka vingugaasi. Ärge kasutage bensiinimootoriga ketaslõikurit siseruumides või kraavides sügavamal kui 1 m või muudes kohtades, kus on halb ventilatsioon. Kraavides või muudes suletud ruumides töötamisel tuleb tagada korralik ventilatsioon.

Seiskamine



ETTEVAATUST! Kett pöörleb veel kuni minu jooksul pärast mootori seiskumist. (Keti mahakäimine.) Tagage keti vaba pöörlemine, kuni see täielikult peatub. Hooletus võib põhjustada raskeid kehavigastusi.

- Seisake mootor, viies seiskamislüliti (STOP) paremale.

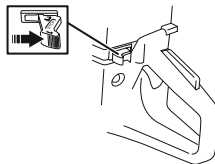

HOOLDUS

Üldised näpunäited



ETTEVAATUST! Seadme kasutaja võib teha ainult selliseid hooldamis- ja korrastustööd, mida on kirjeldatud käesolevas kasutusjuhendis. Keerukamate tööde tegemiseks tuleb pöörduda volitatud töökoja poole.

Mootor peab olema välja lülitatud ning seiskamisüliti asendis STOP.

Kandke isiklikku ohutusvarustust. Vt osa 'Isiklik ohutusvarustus'.

Kui seadet ei hooldata õigesti ja korrapäraselt ja seadet ei paranda asjatundja, võib seadme tööiga lüheneda ja tekkida oht õnnetuste tekkeks. Lisateabe saamiseks võta ühendust lähima hooldustöökojaga.

- Laske Husqvarna edasimüüjal regulaarselt oma saagi kontrollida ning teha hädavajalikke seadistusi ja remonti.

Hoolduskeem

Hoolduskeemil on näha, millised seadme osad hooldust vajavad ning milliste vaheaegade tagant hooldustööd tuleb teha. Vaheajad on arvatud eeldusel, et seadet kasutatakse iga päev, ning need võivad vastavalt kasutussagedusele erineda.

Igapäevane hooldus	Iganädalane hooldus	Igakuine hooldus
Puhastamine	Puhastamine	Puhastamine
Välispidine puhastus		Süüteküünlad
Jahutusõhu sissepääsuava		Kütusepaak
Seadme töö kontrollimine	Seadme töö kontrollimine	Seadme töö kontrollimine
Üldkontroll	Vibratsioonisummutussüsteem*	Kütusesüsteem
Gaasihoovastiku sulgur*	Summuti*	Õhufilter
Seiskamisüliti*	Veorihm	Jõuülekanne, sidur
Käekaitse, tagumine parema käe kaitse, sidurikate ja pritsmekaitse*	Karburaator	
Juhtplaat ja teemantketi**	Käiviti	
Veevarustussüsteem		
Veenduge, et poleks kütuselekkeid		

*Vaadake juhiseid peatükist „Seadme ohutusvarustus“.

**Vaadake suuniseid jaotistest Teemantketid“, Kokkupanek ja reguleerimine“ ja Hooldus“.

Puhastamine

Välispidine puhastus

- Puhastage seadet iga päev, loputades seda pärast töö lõpetamist puhta veega.

Jahutusõhu sissepääsuava

- Vajaduse korral puhastage jahutusõhu sissepääsuava.

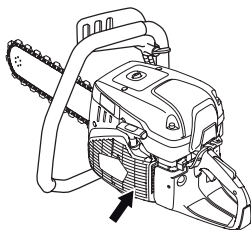

HOOLDUS

MÄRKUS! Määratud või ummistunud õhuvõtuava korral kuumeneb seade üle, mis kahjustab silindrit ja kolbi.

Süüteküünlad

- Kui seadme võimsus on väike, käivitada on raske või seade töötab tühikäigul ebaühtlaselt, kontrollige alati kõigepealt, kas süüteküünal on korras, enne muude abinõude rakendamist.
- Kontrollige, et süütepea ja süütekaabel oleksid kahjustusteta, et elektrilööki ära hoida.
- Kui süüteküünal pole puhas, puhastage ja kontrollige, et elektrodide vaheline kaugus oleks 0,5 mm. Vajaduse korral vahetage välja.

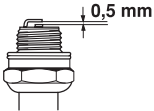

MÄRKUS! Kasuta alati soovitatud süüteküünla tüüpi! Vale süüteküünal võib vigastada kolbi või silindrit.

Need tegurid tekitavad setside süüteküünla elektrodidel ja võivad põhjustada tööhäired ning käivitusraskusi.

- Vale õlisegu kütuses (liiga palju või vale õli).
- Määratud õhufilter.

Seadme töö kontrollimine Üldkontroll

- Kontrolli, et kruvid ja mutrid oleksid korralikult kinnitatud.

Juhtplaat

Kontrolli tuleb teostada korrapäraselt:

- Kontrolli, ega juhtplaadi äär pole kare. Vajadusel eemalda karedus viiliga.

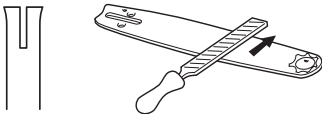

- Kontrolli, ega juhtplaadi soon pole väga kulunud. Vajadusel asenda juhtplaat uuega.



- Kontrolli, ega juhtplaadi ots pole ebaühtlaselt või väga kulunud. Kui juhtplaadi üks külg kulub õõnsaks, on töötatud liiga lõdva ketiga.

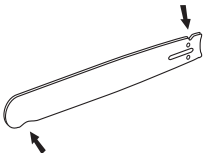

- Juhtplaadi tööea pikendamiseks tuleks see teemantketta vahetamisel ümber pöörata.



Karburaator

Karburaatoril on fikseeritud suuline, millega on tagatud, et seade saab alati õiges vahekorras kütuse ja õhu segu. Kui mootoril pole jõudu või kiirendus on väike, tehke järgmist.

- Kontrollige õhufiltrit ja kui vaja, vahetage. Kui see ei aita, võtke ühendust volitatud hooldustöökajaga..

Tühikäigu seadistamine



ETTEVAATUST! Kui tühikäigu seadeid ei saa reguleerida nii, et teemantkett seisab paigal, pöörduge edasimüüja/hooldustöökaja poole. Ärge kasutage seadet enne, kui see on korralikult reguleeritud või parandatud.

Käivitage mootor ja kontrollige tühikäigu seadistust. Kui karburaator on õigesti seadistatud, peab teemantkett mootori tühikäigul olema paigal.

- Reguleerige tühikäiku T kruvi abil. Keerake tühikäigu kruvi päripäeva, kuni kett hakkab ringlema. Seejärel keerake kruvi vastupäeva, kuni kett peatub.

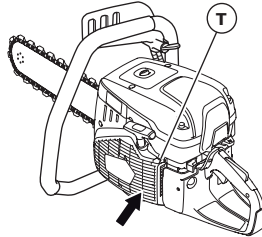

Soovit. tühikäigu pöörtearv: 2700 p/min

Käiviti



ETTEVAATUST! Tagasitõmbevedru asetseb vinnastatult käivitikambri ja võib hooletu käsitlemise puhul välja pääseda ja tekitada kehavigastusi.

Käiviti vedru või nõõri vahetamisel peab olema ettevaatlik. Kasuta kaitseprille.

HOOLDUS

Katkenud või kulunud käivitinöör vahetamine

- Ava kruvid, millega käiviti on karteri külge kinnitatud ja eemalda käiviti.

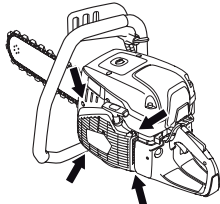

- Tõmmake nöör välja umbes 30 cm võrra ja tõstke see välja nööriratta servas olevast avast. Kui nöör on terve: Laske vedru lödvaks, milleks tuleb lasta ratas aeglaselt tagurpidi pöörelda.

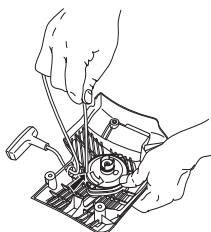

- Võtke vana käivitusnöörü tüki välja ja kontrollige, kas käivitusvedru töötab. Pistke uus käivitusnöör läbi ava käivitikorpuses ja nöörikettal.

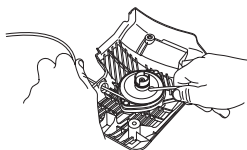

- Kinnitage käivitusnöör nööriketta keskmesse, nagu näidatud joonisel. Pingutage kinnitust kõvasti ja jälgige, et vaba ots oleks võimalikult lühike. Kinnitage käivitusnöörü ots käivituskäepideme külge.

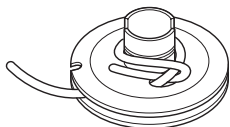

Tagasitõmbevedru vinnastamine

- Tõmmake nöörü ots läbi ratta servas oleva ava ja keerake nöörü 3 keerdu päripäeva nööriketta keskmee ümber.

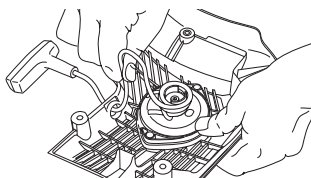

- Tõmmake käivituskäepidet, et vedru läheks pingule. Korrake seda toimingut veel kord, kuid seekord keerake neli keerdu.
- Jälgige, et käivituskäepidete läheks pärast vedru pingule tõmbamist algasendisse tagasi.
- Kontrollige, et vedru ei läheks lõppasendisse käivitusnöörü täielikul väljatõmbamisel. Peatage nööriratas pöidlaga ja kontrollige, et ratas saaks pöörata veel vähemalt pool pööret.

Katkenud tagasitõmbevedru vahetamine

- Keerake lahti kruvid nööriratta keskmee ja võtke ratas välja.

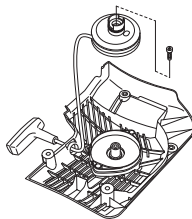

- Ärge unustage, et tagasitõmbevedru on käivitikorpuses pinge all.
- Keerake kruvid, mis vedrukassetti hoiavad, lahti.

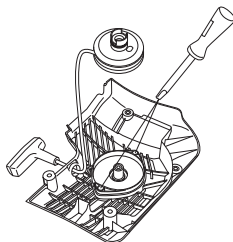

- Võtke välja tagasitõmbevedru, milleks pöörake käiviti ja tehke kruvikeerajaga lahti kinnitusklambrid. Kinnitusklambrid hoiavad tagasitõmbevedrukorpust käiviti küljes.

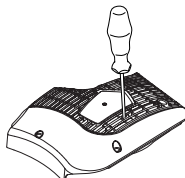

- Õlita tagasitõmbevedru vedela õliga. Paigalda nööriratas ja vinnasta vedru.

HOOLDUS

Käiviti paigaldamine

- Käiviti paigaldamisel tõmba kõigepealt käivitinöör välja ja aseta käiviti oma kohale karteri küljes. Lase käivitinööril aeglaselt sisse joosta, et hambad haakuksid nööri rattasse.

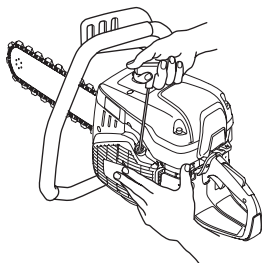

- Pinguta veelkord kruvisid.

Kütusesüsteem

Üldised näpunäited

- Kontrollige, kas paagi kaas ja tihend on korras.
- Kontrollige kütusevoolikut. Vahetage kahjustatud kaitse.

Kütusefilter

- Kütusefilter paikneb kütusepaagis.
- Kütusepaak peab olema kaitstud mustuse eest, kui kütust tangitakse. Sellega hoitakse ära häired seadme töötamisel, mis võivad tekkida filtri ummistumisest.
- Kütusefiltrit puhastada ei saa, see tuleb vajadusel välja vahetada. **Filtrit peab vahetama vähemalt üks kord aastas.**

Õhufilter

Õhufilter vajab kontrollimist ainult siis, kui mootori võimsus väheneb.

- Lõdvendage kruvid. Võta ära õhufiltri kate.

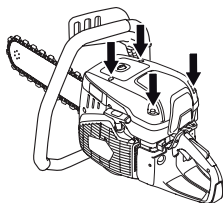

- Kontrollige õhufiltrit ja kui vaja, vahetage.

Õhufiltri vahetamine



ETTEVAATUST! Filtri vahetamisel võib lenduda ebatervislikku tolmu. Kandke heakskiidetud hingamiskaitset. Utiliseerige filtrid vastavalt nõuetele.

MÄRKUS!

Õhufiltrit ei tohi puhastada ega suruõhuga läbi puhuda. See kahjustab filtrit.

- Võtke ära kruvi.

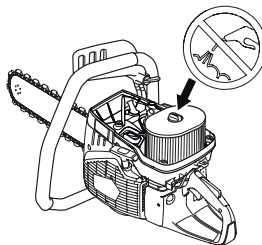

- Vaheta õhufilter.

Jõuülekanne, sidur

- Kontrollige ülekannet, vearatast ja sidurivedru, kas neil pole märgata kulumist.

Veevarustussüsteem

Kontrollige juhtplaadi otsakuid ja veenduge, et veeühenduse filter poleks ummistunud, vajaduse korral puhastage.

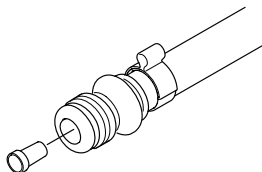

Kasutuselt kõrvaldamine

See toode tuleb vastavalt kohalikele nõuetele toimetada ettenähtud vastuvõtupunkti.

Selle toote õige kõrvaldamisega aitate kaasa kahjulike keskkonnamõjude ja võimalike inimestele tekkivate kahjude vältimisele.

Lisateavet selle toote ümbertöötlemise kohta saate oma omavalitsusest, jäätmekäitlusfirmast või kauplusest, kust toote ostsite.



RIKETE OTSIMINE

Rikete määramine



ETTEVAATUST! Kui hooldustoimingud või vealahendus ei nõua seadme sisselülitamist, tuleks mootor välja lülitada ning seiskamislüliti lükata STOPAsendisse.

Probleem	Arvatav põhjus	Võimalik lahendus
Seade ei tööta	Vale käivitusprotseduur.	Vt. juhiseid alajaotusest Käivitamine ja seiskamine.
	Seiskamislüliti on paremas asendis (STOP)	Veenduge, et seiskamislüliti (STOP) on vasakpoolses asendis.
	Paagis pole kütust	Lisage kütust
	Süüteküünlad pole korras	Vaheta süüteküünlad.
	Sidur on defektne	Võtke ühendust hooldustöökajaga.
Kett pöörleb tühikäigul	Tühikäigu kiirus on liiga suur	Reguleerige tühikäigu kiirust
	Sidur on defektne	Võtke ühendust hooldustöökajaga.
Kett ei pöörle gaasihoovastiku rakendamisel	Kett on liiga pingul. Teemantketti peab olema võimalik alati käsitsi ümber juhtplaadi tõmmata. See on normaalne, kui teemantketti lülid ripuvad juhtplaadist allapoole.	Reguleerige keti pinget. Vt suuniseid jaotisest Kokkupanek ja reguleerimine".
	Sidur on defektne	Võtke ühendust hooldustöökajaga.
	Teemantkett on valesti paigaldatud.	Veenduge, et teemantkett oleks õigesti paigaldatud.
Masinal puudub gaasi rakendamisel võimsus	Urmistunud õhufilter	Kontrollige õhufiltrit ja vajaduse korral vahetage.
	Urmistunud kütusefilter	Vahetage kütusefilter
	Kütusepaagi õhutus on umbes	Võtke ühendust hooldustöökajaga.
Vibratsioonitasemed on liiga kõrged	Teemantkett on valesti paigaldatud.	Kontrollige, kas teemantkett on õigesti paigaldatud ja sellel pole kahjutuse märke. Vaadake suuniseid jaotisest Teemantketti" ja Kokkupanek ja seaded".
	Teemantkett on kahjustatud.	Vahetage teemantkett ja veenduge, et see oleks terve.
	Vibratsiooni summutuselemendid on defektsed	Võtke ühendust hooldustöökajaga.
Masina temperatuur on liiga kõrge	Õhuava või õhutusäärrik umbes	Puhastage masina õhuvõtuava/ jahutusäärrikud
	Sidur libiseb / on defektne	Lõikamisel tuleb alati anda täisgaasi. Kontrollige sidurit / võtke ühendust hooldustöökajaga
Aeglane lõikekiirus	Teemandid võivad olla klaasistunud või toitesurve on liiga väike.	Lõigake lühikest aega pehmet abrasiivset materjali, nt liivakivi või tellist.
Enneaegne keti väljavenimine.	Veesurve on ebapiisav. Ebapiisav veevarustus võib põhjustada teemantketti liigset kulumist, mille tagajärjel võib teemantkett nõrgeneda ja puruneda.	Suurendage veesurvet.
Teemantkett puruneb või tuleb juhtplaadilt maha	Keti pinge on vale	Reguleerige keti pinget. Vt suuniseid jaotisest Kokkupanek ja reguleerimine".
	Sae sisestamine teemantketti segmentidest kitsamasse pilusse.	Vaadake juhiseid peatükist „Kasutamine“.
	Liiga väike toitesurve lõikamise ajal.	Ärge laske sael põrgata ega väriseda.

TEHNILISED ANDMED

Tehnilised andmed

	K 970 III Chain
Silindri maht, cm ³ /cu.in	93.6 / 5.7
Silindri läbimõõt, mm/tolli	56 / 2.2
Käigu pikkus, mm/tolli	38 / 1.5
Pöörlemiskiirus tühikäigul, p/min	2700
Täielikult avatud gaas – ilma koormuseta, pööret/min	9300 (+/- 150)
Võimsus, hp/kW @ rpm	6.5 / 4.8 @ 9000
Süüteküünlad	NGK BPMR 7A
Elektroodide vahe, mm/tolli	0.5 / 0.02
Bensiinipaagi maht, l/US fl.Oz	1 / 33.8
Soovitatav veesurve, baarides/PSI	1.5-10 / 22-150
Soovitatud veevool, l/min	8/2
Mass ilma kütuse ja lõikeosata, kg	9.6 / 21.2

Müraemissioon (vt. märkust 1)	
Müra võimsustase, dBA	114
Müra võimsustase, garanteeritud L _{WA} dBA	115
Müratase (vt. märkust 2)	
Ekvivalentne müra rõhutase kasutaja kõrvas, dBA	104
Ekvivalentsed vibratsioonitasemed, a_{hveq} (vt 3. märkust).	
Esikäepide, m/s ²	3,6
Tagumine käepide, m/s ²	4,7

1. märkus: Ümbritsevasse keskkonda leviva müra võimsus (L_{WA}), mõõdetud vastavalt EÜ direktiivile 2000/14/EÜ. Erinevus tagatava ja mõõdetava mürataseme vahel seisneb selles, et direktiivi 2000/14/EÜ alusel hõlmab tagatav müratase ka mõõtmistulemuste levi ja kõrvalekalded sama mudeli eri seadmete vahel.

2. märkus: EN ISO 19432-1 järgi arvutatakse helirõhutase ekvivalenti eri helirõhutasemete kaalutud dünaamilise energia summamana eri töötingimustel. Antud andmetel seadme helirõhutaseme ekvivalenti kohta on statistiline tüüplevi 1 dB(A) (standardne kõrvalekalle).

3. märkus: EN ISO 19432-1 järgi arvutatakse ekvivalentne vibratsioonitase vibratsioonitasemete kaalutud dünaamilise energia summamana eri töötingimustel. Testseadistus vastavalt standardile EN ISO 22867. Antud andmetel ekvivalentse vibratsioonitase kohta on statistiline tüüplevi (standardne kõrvalekalle) 1 m/s².

Soovitatud juhtplaadi ja teemantketi kombinatsioonid

Juhtplaat ja teemantkett	Teemantketi segmentide arv:	Teemantketi segmenti laius, mm:	Teemantketi samm, mm:	Suurim lõikesügavus, mm/inch	Keti kiirus max mootori kiiruse juures, m/s
12" (300 mm)	25	5,7	11, 278	350 / 14	29
14" (350 mm)	32	5,7	9,525	400 / 16	26
16" (400 mm)	29	5,7	11,278	450 / 18	29
18" (450 mm)	30	5,7	Elite	450 / 18	29

TEHNILISED ANDMED

EÜ vastavusdeklaratsioon

Husqvarna AB, SE-561 82 Huskvarna, Rootsi, tel:+46-36-146500, deklareerib ainuvastutusel, et toode:

Kirjeldus	Kaasaskantav saagloõikur
Kaubamärk	HUSQVARNA
Tüüp/mudel	K 970 III Chain
Identifitseerimine	Seerianumbrid alates 2022. aastast ja hilisemad

vastab täielikult järgmistele EÜ direktiividele ja eeskirjadele:

Direktiiv/eeskiri	Kirjeldus
2006/42/EC	„masinadirektiiv“
2000/14/EC	„välitingimustes kasutatavate seadmete müra direktiiv“
2014/30/EU	„elektromagnetilise ühilduvuse direktiiv“
2011/65/EU	„ohtlike ainete piiramise direktiiv“

ja et kohalduvad järgmised ühtlustatud standardid ja/või tehnilised spetsifikatsioonid:

EN ISO 12100:2010 , EN ISO 19432-1:2020, EN 55012:2008+A1:2009, EN ISO 14982:2009, EN IEC 63000:2018.

2000/14/EC, vastavuse hindamise protseduur: Lisa V. Lisateavet mürataseme kohta vt *Tehnilised andmed*.

Partille, 2022-04-20



Erik Silfverberg

Uurimis- ja arengudirektor, betooni saagimis- ja puurimiseadmed

Husqvarna AB, ehitusseadmete allüksus

Tehnilise dokumentatsiooni eest vastutaja



Originaaljuhend

1159252-63, rev 3



2022-04-21