



 **Husqvarna**[®]



LFe 60

Inhoud

| | | | |
|------------------------|----|-------------------------------------|----|
| Inleiding..... | 2 | Vervoer, opslag en verwerking..... | 19 |
| Veiligheid..... | 5 | Technische gegevens..... | 22 |
| Werking..... | 12 | Accessoires..... | 25 |
| Onderhoud..... | 14 | Verklaring van overeenstemming..... | 26 |
| Probleemoplossing..... | 18 | | |

Inleiding

Productbeschrijving

Het product is een handbediende voorwaartse trilplaat met een elektromotor. Het product wordt gebruikt voor het verdichten van dunne tot matig dikke lagen korrelige grond. Met de optionele watertank kan het product ook worden gebruikt voor het verdichten van asfalt.

Beschrijvingen van de identificatieletters voor de productvarianten:

- L = Trillingsarme handgreep is inbegrepen.
- A = Watertank voor verdichting van asfalt is inbegrepen.

- T = transportwielen zijn inbegrepen.

Gebruik

Dit product is uitsluitend bedoeld voor professioneel gebruik. Gebruik het product voor reparaties en onderhoud van opritten, paden en parkeerterreinen. Met de optionele asfalteerkit kan het product ook worden gebruikt voor het asfalteren van bestratingsblokken. Gebruik het product niet voor andere taken.

Productoverzicht, voorzijde

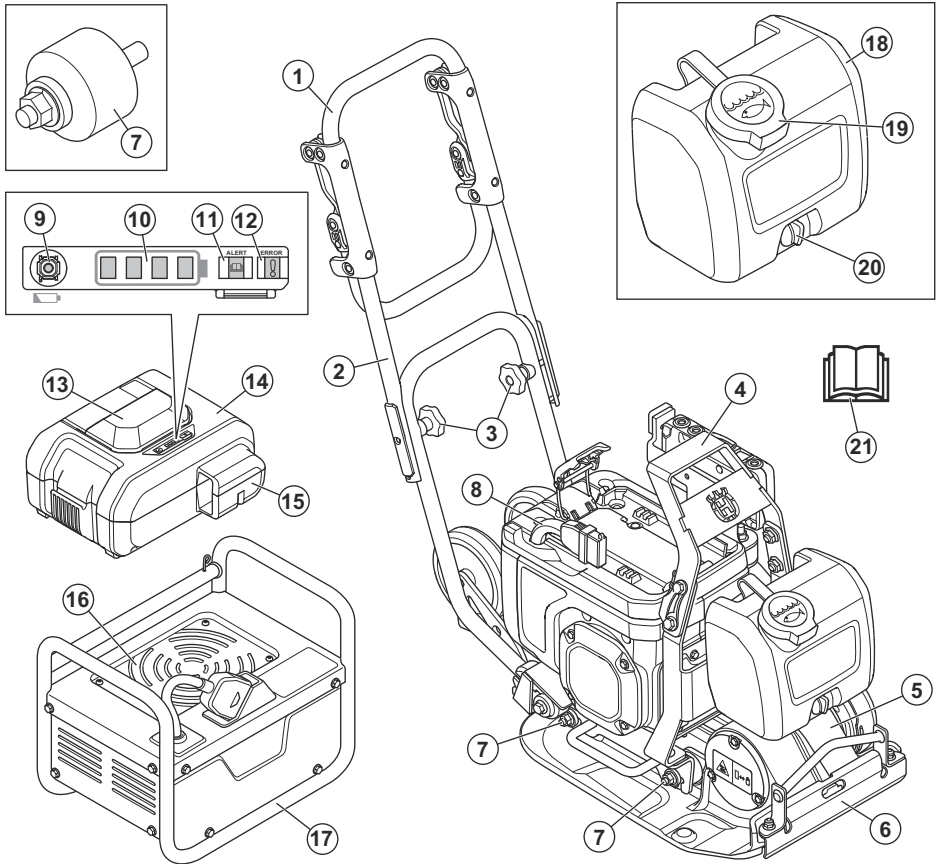

1. Handgreep
2. Bovenste hendel
3. Knoppen hendel
4. Hijspunt
5. Excentrisch element
6. Watertoevoer
7. Trillingsdempers
8. Accukabel
9. Accu-controleknop
10. Statuslampje accu
11. Lampje 'WAARSCHUWING' voor de accu

12. Lampje 'FOUT' voor de accu
13. Accuhandgreep
14. Accu (niet meegeleverd)
15. Accuconnector
16. Luchtinlaat
17. Acculader (niet meegeleverd)
18. Watertank
19. Dop watertank
20. Waterkraan
21. Bedieningshandleiding

Productoverzicht, achterzijde

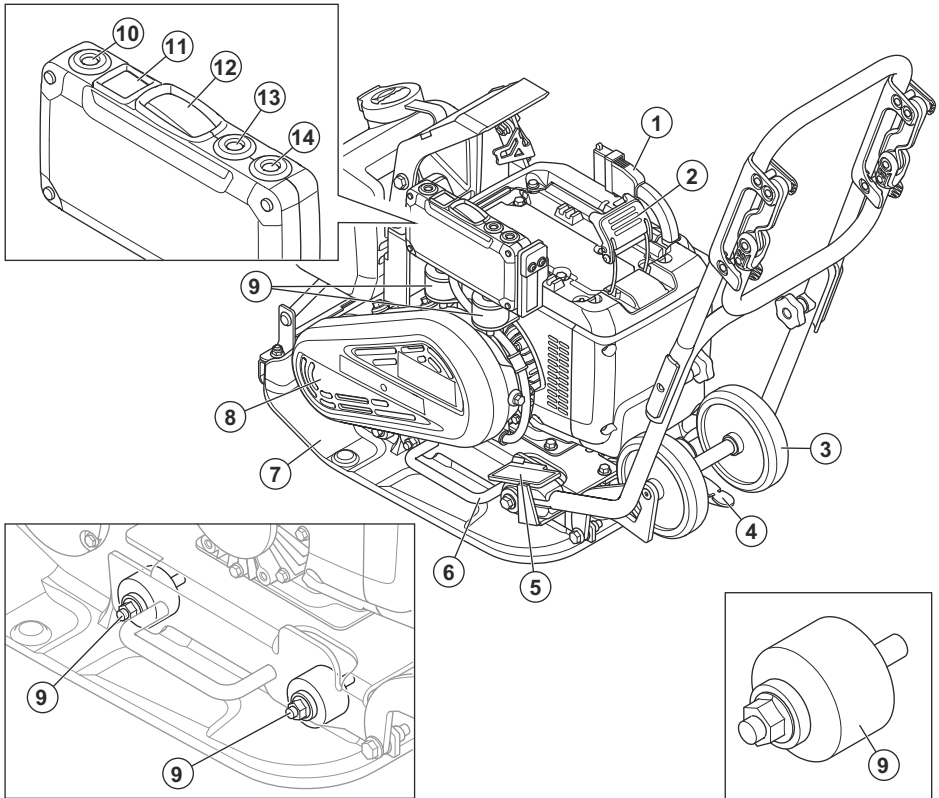

1. Accukabel
2. Accubevestigingshendel
3. Transportwiel
4. Transportwielhendel
5. Typeplaatje
6. Tilhandvat
7. Bodemplaat
8. V-riemkap
9. Trillingsdempers
10. Vermogenindicator
11. Aan/uit-knop
12. ON/OFF-knop
13. Lampje 'WAARSCHUWING' voor het product
14. Lampje 'FOUT' voor het product

Symbolen op het product



WAARSCHUWING: Dit product kan gevaarlijk zijn en ernstig of fataal letsel toebrengen aan de gebruiker of anderen. Wees voorzichtig en gebruik het product op de juiste manier.



Lees de handleiding goed door en zorg dat u de instructies hebt begrepen voordat u het product gebruikt.



Gebruik antislippluizen voor zwaar gebruik.



Draag goedgekeurde gehoorbescherming.



Om het product op te tillen, bevestigt u hijsapparatuur aan het hijspunt van het product.



Het product mag niet worden verwerkt als huishoudelijk afval. Lever het in bij een erkende verwijderingslocatie voor elektrische en elektronische apparatuur.



Dit product voldoet aan de geldende EU-richtlijnen. Zie *EC-verklaring van overeenstemming op pagina 26*.



Dit product voldoet aan de geldende VK-regelgeving. Zie *UK-verklaring van overeenstemming*.

Let op: Overige op het product aangebrachte symbolen/plaatjes verwijzen naar specifieke eisen aan certificering voor bepaalde markten.

Typeplaatje

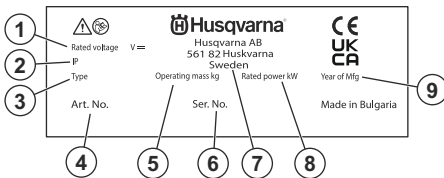

1. Nominale spanning
2. IP-classificatie
3. Producttype
4. Productnummer
5. Gewicht van het product
6. Serienummer
7. Fabrikant
8. Nominaal vermogen
9. Bouwjaar

Productaansprakelijkheid

Zoals uiteengezet in de wet voor productaansprakelijkheid zijn wij niet aansprakelijk voor schade die door ons product wordt veroorzaakt, indien:

- het product niet goed is gerepareerd.
- het product is gerepareerd met onderdelen die niet van de fabrikant afkomstig zijn, of onderdelen die niet zijn goedgekeurd door de fabrikant.
- het product een accessoire bevat dat niet afkomstig is van de fabrikant of niet is goedgekeurd door de fabrikant.
- het product niet is gerepareerd door een erkend servicepunt of door een erkende autoriteit.

Veiligheid

Veiligheidsdefinities

Waarschuwingen, voorzorgsmaatregelen en opmerkingen worden gebruikt om te wijzen op belangrijke delen van de handleiding.



WAARSCHUWING: Wordt gebruikt om te wijzen op de kans op ernstig of fataal letsel voor de gebruiker of omstanders wanneer de instructies in de handleiding niet worden gevolgd.



OPGELET: Wordt gebruikt indien er een risico bestaat op schade aan het product en andere eigendommen of aan

de omgeving wanneer de instructies in de handleiding niet worden gevolgd.

Let op: Geven verdere informatie die nodig is in een bepaalde situatie.

Algemene veiligheidswaarschuwingen voor elektrisch gereedschap



WAARSCHUWING: Zorg ervoor dat u de handleiding voor het goedgekeurde accessoire samen met deze handleiding voor voedingseenheden leest.



WAARSCHUWING: Lees alle veiligheidswaarschuwingen, instructies, illustraties en specificaties die worden meegeleverd met dit elektrisch gereedschap. Het niet opvolgen van ieder van de onderstaande instructies kan leiden tot elektrische schokken, brand en/of ernstig letsel.

- Als gebruik van een elektrisch apparaat in een vochtige omgeving onvermijdelijk is, gebruik dan een netvoeding met overstrombeveiliging (RCD). Het gebruik van een RCD vermindert het risico op elektrische schokken



OPGELET: Reinig de machine niet met een hogedrukreiniger, want water kan binnendringen in het elektrische systeem of de motor en kan schade of kortsluiting in de machine veroorzaken.

Let op: Bewaar alle waarschuwingen en instructies voor later gebruik. De term "elektrisch gereedschap" in de waarschuwingen verwijst zowel naar gereedschappen die op het lichtnet (met snoer) werken als gereedschappen die met een accu (snoerloos) werken.

Veiligheid van het werkgebied

- **Zorg ervoor dat de werkplek schoon en goed verlicht is.** In rommelige of donkere gebieden gebeuren eerder ongelukken.
- **Gebruik elektrisch gereedschap niet in een omgeving waar ontploffingsgevaar bestaat, zoals in de buurt van brandbare vloeistoffen, gassen of stof.** Elektrische apparaten creëren vonken waardoor het stof of de dampen kunnen ontbranden.
- **Houd kinderen en omstanders op afstand wanneer u elektrisch gereedschap gebruikt.** U kunt de controle over het apparaat verliezen als u afgeleid wordt.

Elektrische veiligheid

- **Elektrisch gereedschap moet geschikt zijn voor het betreffende stopcontact. Wijzig nooit de stekker.** Ongewijzigde stekkers en overeenkomende stopcontacten verkleinen het risico op elektrische schokken.
 - **Vermijd lichamelijk contact met geaarde oppervlakken, zoals buizen, radiatoren, fornuizen en koelkasten.** Er is een verhoogd risico op elektrische schokken als uw lichaam geaard is.
 - **Stel elektrische gereedschappen niet bloot aan regen of vochtige omstandigheden.** Water dat in elektrisch gereedschap binnendringt, verhoogt het risico op elektrische schokken.
 - **Gebruik de kabel niet voor oneigenlijke doeleinden.** Gebruik de kabel nooit om het elektrische apparaat te dragen, het mee te slepen of om de stekker uit het stopcontact te trekken. Houd de kabel uit de buurt van warmte, olie, scherpe randen en bewegende onderdelen. Beschadigde of in de knoop geraakte snoeren verhogen het risico op elektrische schokken.
 - **Gebruik een verlengsnoer dat geschikt is voor gebruik buitenshuis wanneer u buiten werkt met elektrisch gereedschap.** Het gebruik van een kabel die geschikt is voor gebruik buitenshuis, vermindert het risico op elektrische schokken.
- **Wees altijd alert, kijk wat u doet en gebruik uw gezonde verstand wanneer u elektrisch gereedschap gebruikt. Gebruik elektrisch gereedschap niet als u moe bent of onder invloed bent van drugs, alcohol of medicijnen.** Een moment van onoplettendheid tijdens het gebruik van elektrische apparaten kan leiden tot ernstig persoonlijk letsel.
 - **Maak altijd gebruik van persoonlijke beschermingsmiddelen. Draag altijd oogbescherming.** Beschermingsmiddelen zoals een stofmasker, veiligheidsschoenen met antislipproefiel, een veiligheidshelm of gehoorbescherming in relevante werkomstandigheden beperken letsel.
 - **Voorkom een onbedoelde start. Zorg ervoor dat de schakelaar in de stand Off staat voordat u het gereedschap aansluit op een spanningsbron en/of accupack, oppakt of draagt.** Het dragen van elektrische apparaten met uw vinger op de schakelaar of het onder spanning zetten van elektrische apparaten waarvan de schakelaar op aan staat, kan makkelijk leiden tot ongelukken.
 - **Verwijder eventuele (instel)sleutels voordat u het elektrisch gereedschap inschakelt.** Een sleutel die is bevestigd aan een draaiend onderdeel van het elektrische gereedschap kan persoonlijk letsel tot gevolg hebben.
 - **Voorkom overstrekken. Zorg dat u te allen tijde stevig en in balans staat.** Hierdoor heeft u een betere controle over het apparaat in onverwachte situaties.
 - **Draag geschikte kleding. Draag geen losse kleding of sieraden. Houd uw haar en kleding uit de buurt van bewegende onderdelen.** Losse kleding, sieraden of lang haar kunnen verstrikt raken in bewegende onderdelen.
 - **Als de mogelijkheid bestaat voor het opvangen van stof moet u ervoor zorgen dat deze is aangesloten en op de juiste wijze wordt gebruikt.** Het gebruik van stofopvang kan stofgerelateerde gevaren beperken.
 - **Laat de vertrouwdheid met de door u gebruikte apparaten door het frequente gebruik ervan niet toe leiden dat u de veiligheidsprincipes negeert.** Een onzorgvuldige handeling kan binnen een fractie van een seconde leiden tot ernstig letsel.

Gebruik en verzorging van elektrische apparaten

- **Gebruik het elektrisch gereedschap niet als de aan/uitschakelaar niet werkt.** Elektrische apparaten die niet bediend kunnen worden met de schakelaar zijn gevaarlijk en moeten gerepareerd worden.
- **Haal de stekker uit het stopcontact en/of verwijder het accupack (indien verwijderbaar) van het elektrische gereedschap voordat u aanpassingen maakt, accessoires verwisselt of het elektrische gereedschap opbergt.** Deze voorzorgsmaatregelen verkleinen het risico op het per ongeluk starten van het elektrische apparaat.
- **Berg elektrisch gereedschap dat u niet nodig hebt op buiten het bereik van kinderen en laat personen die onbekend zijn met het elektrisch gereedschap of deze instructies niet werken met het elektrisch gereedschap.** Elektrische apparaten zijn gevaarlijk in handen van ongetrainde gebruikers.
- **Zorg voor een deugdelijk onderhoud van elektrische gereedschappen en accessoires.** Controleer op onjuiste montage of vastlopen van bewegende delen, gebroken onderdelen en andere condities die de werking van het elektrische gereedschap kunnen beïnvloeden. Als het elektrische apparaat beschadigd is, moet u het laten repareren voordat u het gebruikt. Veel ongelukken worden veroorzaakt door slecht onderhouden elektrische apparaten.
- **Gebruik het elektrisch gereedschap, de accessoires, gereedschapsbits en dergelijke in overeenstemming met deze instructies en houd hierbij rekening met de werkomstandigheden en het type krus dat moet worden uitgevoerd.** Als u het elektrische apparaat voor andere toepassingen gebruikt dan waarvoor het is bedoeld, kan er een gevaarlijke situatie ontstaan.
- **Houd de handgrepen en grijppoppervlakken droog, schoon en vrij van olie en vet.** Als handgrepen en grijppoppervlakken glad zijn, kan dit ervoor zorgen dat het gereedschap in onverwachte situaties niet veilig kan worden gehanteerd en bediend.
- **Stel elektrische gereedschappen niet bloot aan regen of vochtige omstandigheden.** Water dat in elektrisch gereedschap binnendringt, verhoogt het risico op elektrische schokken.
- **Gebruik een verlengkabel die geschikt is voor gebruik buitenshuis wanneer u buiten werkt met elektrisch gereedschap.** Het gebruik van een kabel die geschikt is voor gebruik buitenshuis, vermindert het risico op elektrische schokken.
- **Als gebruik van een elektrisch apparaat in een vochtige omgeving onvermijdelijk is, gebruik dan een netvoeding met aardlekschakelaar (RCD).** Gebruik van een RCD vermindert het risico op elektrische schokken.

Gebruik en onderhoud van gereedschap met accu

- **Laad het gereedschap alleen op met de lader die door de fabrikant is gespecificeerd.** Een lader die voor een bepaald type accu geschikt is, kan een risico op brand creëren als de lader met een andere accu wordt gebruikt.
- **Gebruik elektrisch gereedschap enkel met de specifiek hiervoor bedoelde accu.** Als er andere accupacks worden gebruikt, bestaat er risico op letsel en brand.
- **Als het accupack niet gebruikt wordt, houd hem dan uit de buurt van andere metalen voorwerpen, zoals paperclips, munten, sleutels, spijkers, schroeven of andere kleine metalen voorwerpen die een verbinding tussen de twee klemmen kunnen maken.** Als er kortsluiting tussen de accuaansluitingen ontstaat, kunnen er brandwonden of brand ontstaan.
- **Als het accupack verkeerd wordt gebruikt, kan er vloeistof uit de accu komen; zorg dat u deze niet aanraakt. Als u per ongeluk in contact komt met de vloeistof, afspoelen met water. Als er vloeistof in de ogen komt dient u medische hulp in te roepen.** Vloeistof die uit accu's loopt, kan irritatie of brandwonden veroorzaken.
- **Gebruik geen accupack of product dat beschadigd of gewijzigd is.** Beschadigde of aangepaste accu's kunnen onvoorspelbaar gedrag vertonen, wat kan leiden tot brand, explosies of letsel.
- **Stel het accupack of product niet bloot aan vuur of hoge temperaturen.** Blootstelling aan vuur of temperaturen hoger dan 130 °C kan een explosie veroorzaken.
- **Volg alle oplaadinstructies op en laad de accu of het product niet op bij temperaturen die buiten het in de instructies gespecificeerde bereik vallen.** Door onjuist opladen of opladen bij temperaturen die buiten het gespecificeerde bereik liggen, kan de accu beschadigd raken en neemt het risico op brand toe.
- **Verwijder het accupack uit het gereedschap voordat u afstellingen uitvoert, accessoires verwisselt of het gereedschap opbergt.** Dergelijke voorzorgsmaatregelen beperken het risico dat de accu-gereedschappen per ongeluk worden gestart.

Service

- **Laat uw elektrische apparaat repareren door een gekwalificeerde monteur en gebruik uitsluitend identieke vervangingsonderdelen.** Dit zorgt ervoor dat de veiligheid van het elektrisch gereedschap wordt gehandhaafd.
- **Voer nooit onderhoud uit aan beschadigde accupacks.** Onderhoud aan accupacks mag alleen worden uitgevoerd door de fabrikant of geautoriseerde dienstverleners.

Algemene veiligheidsinstructies



WAARSCHUWING: Lees de volgende waarschuwingen voordat u het product gaat gebruiken.

- Dit product kan bij onvoorzichtig of onjuist gebruik een gevaarlijk gereedschap zijn. Dit product kan ernstig of fataal letsel toebrengen aan de gebruiker of anderen. Het is erg belangrijk dat u deze gebruiksaanwijzing leest en begrijpt voordat u dit product gaat gebruiken.
- Bewaar alle waarschuwingen en instructies.
- U dient alle toepasselijke wet- en regelgeving in acht te nemen.
- De gebruiker en de werkgever van de gebruiker dienen op te hoogte te zijn van de risico's tijdens het gebruik van het product en moeten deze voorkomen.
- Zorg ervoor dat dit product alleen wordt gebruikt door personen die de inhoud van de gebruikershandleiding hebben gelezen en begrepen.
- Gebruik het product alleen als u voorafgaand aan gebruik training hebt ontvangen. Zorg ervoor dat alle gebruikers getraind worden.
- Laat het product niet door een kind bedienen.
- Het product mag alleen worden gebruikt door goedgekeurde personen.
- De gebruiker is verantwoordelijk indien ongelukken gebeuren met andere mensen of hun eigendommen.
- Gebruik het product nooit als u moe of ziek bent, of onder invloed van alcohol, drugs of medicijnen verkeert.
- Wees altijd voorzichtig en gebruik uw gezond verstand.
- Dit product produceert tijdens bedrijf een elektromagnetisch veld. Dit veld kan onder bepaalde omstandigheden de werking van actieve of passieve medische implantaten verstoren. Om het risico op ernstig of fataal letsel te verminderen, raden we personen met een medisch implantaat aan om contact op te nemen met hun arts en de fabrikant van het medische implantaat voordat ze dit product gebruiken.
- Houd het product schoon. Zorg ervoor dat u de aanduidingen en stickers duidelijk kunt lezen.
- Gebruik het product niet als het beschadigd is.
- Breng geen wijzigingen aan dit product aan.
- Gebruik het product niet als de mogelijkheid bestaat dat andere personen wijzigingen aan het product hebben aangebracht.

Veiligheidsinstructies voor bediening



WAARSCHUWING: Lees de volgende waarschuwingen voordat u het product gaat gebruiken.

- Zorg ervoor dat u weet hoe u de motor in een noodsituatie snel kunt stoppen.
- De gebruiker moet beschikken over de fysieke kracht die nodig is om het product veilig te kunnen gebruiken.
- Gebruik het product niet zonder dat alle beschermkappen zijn gemonteerd.
- Maak altijd gebruik van persoonlijke beschermingsmiddelen. Zie *Persoonlijke beschermingsuitrusting op pagina 9*.
- Zorg ervoor dat er alleen goedgekeurde personen in het werkgebied zijn.
- Zorg dat het werkgebied schoon en goed verlicht is.
- Zorg ervoor dat u stabiel en veilig staat tijdens het gebruik.
- Zorg ervoor dat er geen risico bestaat dat u of het product kan vallen.
- Zorg ervoor dat er geen vet of olie op de handgreep zit.
- Gebruik het product niet in gebieden waar brand of explosies kunnen optreden.
- Het product kan objecten met hoge snelheid uitwerpen. Zorg ervoor dat alle personen in de werkomgeving gebruikmaken van goedgekeurde persoonlijke beschermingsmiddelen. Verwijder losse voorwerpen uit het werkgebied.
- Voordat u het product achterlaat, moet u de motor stoppen en controleren of er geen risico bestaat dat de motor per ongeluk wordt gestart.
- Zorg ervoor dat er geen kleding, lang haar en juwelen vast komen te zitten in bewegende delen.
- Ga niet op het product zitten.
- Sla niet op het product.
- Bedien het product alleen van achteren, met beide handen aan de handgreep.
- Gebruik het product niet in de buurt van elektriciteitsleidingen. Het product is niet voorzien van elektrische isolatie en dit kan leiden tot letsel of de dood.
- Controleer voordat u het product gebruikt of er niet-zichtbare bedrading, kabels en leidingen in het werkgebied aanwezig zijn. Als het product een niet-zichtbaar object raakt, stop dan de motor onmiddellijk en onderzoek het product en het voorwerp. Gebruik het product pas weer als u zeker weet dat het veilig is om door te gaan.
- Raak de aardplaat niet aan wanneer u het product gebruikt of kort nadat de motor is uitgeschakeld. De aardplaat is heet. Hete oppervlakken kunnen letsel veroorzaken.

Trillingsveiligheid



WAARSCHUWING: Lees de volgende waarschuwingen voordat u het product gaat gebruiken.

- Tijdens het gebruik van het product gaan trillingen van het product naar de gebruiker. Regelmatig en frequent gebruik van het product kan letsel bij de gebruiker veroorzaken of verergeren. Letsel kan optreden in vingers, handen, polsen, armen, schouders en/of zenuwen en bloedtoevoer of andere lichaamsdelen. Het letsel kan slepend en/of blijvend zijn, en het kan geleidelijk toenemen in de loop van weken, maanden of jaren. Het letsel kan bestaan uit schade aan het bloedcirculatiesysteem, het zenuwstelsel, de gewrichten en andere lichaamsstructuren.
- Symptomen kunnen zich voordoen tijdens het gebruik van het product of op andere momenten. Als u symptomen hebt en het product blijft gebruiken, kunnen de symptomen toenemen of permanent worden. Als deze of andere symptomen zich voordoen, neem dan medische hulp:
 - Verstijving, gevoelloosheid, tintelingen, prikken, pijn, een brandend gevoel, kloppen, stijfheid, onhandigheid, krachtverlies, veranderingen in huidskleur of conditie.
- Symptomen kunnen toenemen bij lage temperaturen. Gebruik warme kleding en houd uw handen warm en droog wanneer u het product in koude omgevingen gebruikt.
- Voer onderhoud uit aan en bedien het product zoals vermeld in de gebruikershandleiding, om een correct trillingsniveau te handhaven.
- Het product heeft een trillingsdempingsysteem dat de trillingen van de handgrepen naar de gebruiker vermindert. Laat het product het werk doen. Duw het product niet met kracht vooruit. Houd het product lichtjes vast aan de handgrepen, maar zorg ervoor dat u het product onder controle hebt en het veilig bedient. Duw de handgrepen niet verder dan nodig tegen de eindaanslagen.
- Houd uw handen alleen op het handvat of de handgrepen. Houd alle andere lichaamsdelen uit de buurt van het product.
- Stop het product onmiddellijk als er plotseling sterke trillingen optreden. Ga niet verder met het gebruik tot de oorzaak van de toegenomen trillingen is weggenomen.

Bescherming tegen stof



WAARSCHUWING: Lees de volgende waarschuwingen voordat u het product gaat gebruiken.

- Gebruik van het product binnen kan stof in de lucht veroorzaken. Stof kan ernstig letsel en permanente gezondheidsproblemen veroorzaken. Silicastof wordt door verschillende instanties als schadelijk beschouwd. Hieronder volgen enkele voorbeelden van dergelijke gezondheidsproblemen:
 - De fatale longaandoeningen chronische bronchitis, silicose en longfibrose
- Kanker
- Geboortefwijkingen
- Huidontsteking
- Gebruik de juiste uitrusting als het product binnenshuis wordt gebruikt om de hoeveelheid stof en dampen in de lucht te verminderen en om stof op werkkleding, oppervlakken, kleding en lichaamsdelen te verminderen. Voorbeelden van beschermende elementen zijn stofopvangsystemen en watersprays om het stof te binden. Verminder waar mogelijk stof bij de bron. Zorg ervoor dat de apparatuur correct wordt geïnstalleerd en gebruikt en dat er regelmatig onderhoud wordt uitgevoerd.
- Gebruik goedgekeurde ademhalingsbescherming wanneer u het product binnenshuis gebruikt. Zorg ervoor dat adembescherming wordt gebruikt bij gevaarlijke materialen in het werkgebied.
- Zorg ervoor dat er toereikende ventilatie in het werkgebied is als het product binnenshuis wordt gebruikt.

Geluidsveiligheid



WAARSCHUWING: Lees de volgende waarschuwingen voordat u het product gaat gebruiken.

- Hoge geluidsniveaus en langdurige blootstelling aan lawaai kunnen gehoorverlies veroorzaken.
- Om het geluidsniveau tot een minimum te beperken, moet u het product onderhouden en bedienen zoals beschreven in de gebruikershandleiding.
- Gebruik goedgekeurde gehoorbescherming wanneer u het product gebruikt.
- Let op alarmsignalen en luide stemmen wanneer u gehoorbescherming gebruikt. Verwijder de gehoorbescherming wanneer het product is gestopt, tenzij gehoorbescherming nodig is voor het geluidsniveau in de werkomgeving.

Persoonlijke beschermingsuitrusting



WAARSCHUWING: Lees de volgende waarschuwingen voordat u het product gaat gebruiken.

- Draag tijdens het gebruik van het product altijd goedgekeurde persoonlijke beschermingsuitrusting. Persoonlijke beschermingsuitrusting kunnen niet alle risico's uitsluiten maar kunnen de ernst van eventueel letsel helpen beperken. Vraag uw dealer u te helpen bij het kiezen van de juiste beschermingsuitrusting.
- Controleer regelmatig de toestand van uw persoonlijke beschermingsmiddelen.
- Draag een goedgekeurde veiligheidshelm.
- Gebruik goedgekeurde gehoorbescherming.
- Gebruik goedgekeurde ademhalingsbescherming wanneer u het product binnenshuis gebruikt.

- Gebruik goedgekeurde oogbescherming met zijbescherming.
- Draag veiligheidshandschoenen.
- Gebruik laarzen met stalen neus en antislipzool.
- Gebruik goedgekeurde werkkleding of gelijkwaardige nauwsluitende kleding met lange mouwen en lange broekspijpen.

Brandblusser

- Zorg dat er een brandblusser in de buurt is tijdens het gebruik van dit product.
- Gebruik een poederblusser van de klasse "ABE" of een kooldioxidebrandblusser van het type "BE".

Veiligheidsvoorzieningen op het product



WAARSCHUWING: Lees de volgende waarschuwingen voordat u het product gaat gebruiken.

- Gebruik geen producten met veiligheidsvoorzieningen die beschadigd zijn of niet correct werken.
- Controleer de veiligheidsvoorzieningen regelmatig op een juiste werking. Als de veiligheidsvoorzieningen beschadigd zijn of niet goed werken, neem dan contact op met uw Husqvarna servicewerkplaats.
- Voer geen aanpassingen uit aan veiligheidsvoorzieningen.

De stopknop controleren

1. Start het product. Zie *Product starten op pagina 13*.
2. Druk op de 'STOP'-knop.

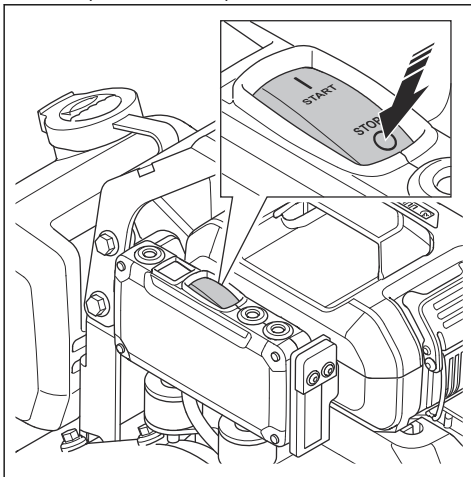

3. Laat een erkend servicecentrum onderhoud uitvoeren aan het product als de motor niet stopt.

Trillingsdempers

Het trillingsdempingsysteem vermindert trillingen in het product. De trillingsdempers verminderen schadelijke trillingen om letsel aan de gebruiker en schade aan het product te voorkomen.

Trillingsdempers controleren

Er zijn vier trillingsdempers, twee aan de linkerkant en twee aan de rechterkant van het product.

- Controleer of de trillingsdempers correct zijn bevestigd.
- Controleer de trillingsdempers op beschadigingen en scheuren.
- Vervang de trillingsdempers indien nodig.

Veiligheid bij accu's



WAARSCHUWING: Lees de volgende waarschuwingen voordat u het product gaat gebruiken.

- Gebruik uitsluitend de -accu's die we voor uw product aanbevelen. De accu's zijn voorzien van softwarematige encryptie.
- Gebruik uitsluitend originele accu's voor dit product. Er bestaat explosiegevaar als de accu's worden vervangen door een accu van een onjuist type. Neem voor meer informatie contact op met uw dealer.
- Gebruik de -accu's die oplaadbaar zijn uitsluitend als een voedingsbron voor de bijbehorende producten van Husqvarna. Gebruik de accu niet als voedingsbron voor andere apparaten, om letsel te voorkomen.
- Risico van elektrische schok. Breng de accuklemmen niet in contact met sleutels, schroeven of ander metaal. Dit kan kortsluiting van de accu veroorzaken.
- Als er een accu lekt, zorg er dan voor dat de vloeistof niet in aanraking komt met uw huid of ogen. Als u in aanraking bent gekomen met de vloeistof, reinig het oppervlak dan met een ruime hoeveelheid water en raadpleeg een arts.
- Gebruik geen accu's die niet oplaadbaar zijn.
- Breng geen wijzigingen aan de accu's aan.
- Plaats geen voorwerpen in de luchtspleten van de accu.
- Bescherm de accu tegen direct zonlicht, warmte of open vuur. De accu kan een explosie en brandwonden en/of chemische brandwonden veroorzaken.
- Bescherm de accu tegen regen en vocht.
- Houd de accu uit de buurt van magnetrons en hoge druk.
- Probeer de accu niet te demonteren of te slopen.
- Gebruik de accu bij temperaturen tussen 5 °C/41 °F en 40 °C/104 °F.

- Reinig de accu of acculader nooit met water. Zie *Product reinigen op pagina 15*.
- Gebruik geen defecte of beschadigde accu.
- Sla accu's op uit de buurt van metalen voorwerpen, bijvoorbeeld spijkers, schroeven en sieraden.
- Houd de accu buiten het bereik van kinderen.
- Alleen opladen als de acculader op een vlakke ondergrond staat.
- Houd de acculader buiten het bereik van kinderen.
- Koppel de acculader los van het stopcontact als de accu is opgeladen.

Veiligheidsvoorschriften voor acculader



WAARSCHUWING: Lees de volgende waarschuwingen voordat u het product gaat gebruiken.

- Risico van elektrische schok of kortsluiting wanneer de veiligheidsinstructies niet worden opgevolgd.
- Dit product produceert tijdens bedrijf een elektromagnetisch veld. Dit veld kan onder bepaalde omstandigheden de werking van actieve of passieve medische implantaten verstoren. Om het risico op ernstig of fataal letsel te beperken, raden we personen met een medisch implantaat aan om contact op te nemen met hun arts en de fabrikant van het medische implantaat voordat ze dit product gaan bedienen.
- Probeer de acculader niet te demonteren.
- Breng geen wijzigingen aan de acculader aan.
- Gebruik geen defecte of beschadigde acculader.
- Til de acculader niet op aan de voedingskabel. Trek aan de stekker om de acculader uit de wandcontactdoos te halen. Trek niet aan de voedingskabel.
- Houd alle kabels en verlengsnoeren uit de buurt van water, olie en scherpe kanten. Let op dat de kabel niet bekneld raakt tussen deuren, hekken en dergelijke. Niet opladen als de kabel is opgerold. Daardoor kan de kabel oververhit raken.
- Gebruik de acculader niet in de buurt van brandbare materialen die corrosie kunnen veroorzaken. Controleer of de acculader niet is afgedekt. Haal de stekker van de acculader uit de wandcontactdoos bij rookontwikkeling of brand.
- De accu mag alleen binnenshuis worden opgeladen op een plek met voldoende ventilatie en zonder direct zonlicht. Laad de accu niet buiten op. Laad de accu niet op in vochtige omstandigheden.
- Laad de accu alleen op wanneer de omgevingstemperatuur tussen 5 °C / 41 °F en 30 °C / 86 °F ligt. Gebruik de lader in een droge, stofvrije omgeving met goede ventilatie.
- Plaats geen voorwerpen in de luchtspleten van de acculader.
- Verbind de contacten van de acculader niet met metalen objecten, omdat dit kortsluiting in de acculader kan veroorzaken.
- Laad geen niet-oplaadbare accu's op in de acculader en gebruik deze ook niet in de machine.
- Gebruik een goedgekeurd stopcontact dat niet beschadigd is.
- Niet laden bij kans op onweer.



WAARSCHUWING: Lees de volgende waarschuwingen voordat u het product gaat gebruiken.

- Het risico bestaat dat het product valt wanneer u het bij een rand gebruikt. Houd altijd minimaal 2/3 van de productomvang op een oppervlak dat stevig genoeg is om het gewicht van het product te dragen.
- Als het product valt, stopt u de motor voordat u het product terugplaatst naar een voldoende stevig oppervlak. Zie *Product stoppen op pagina 13*.

Veiligheidsinstructies voor gebruik op hellingen



WAARSCHUWING: Lees de volgende waarschuwingen voordat u het product gaat gebruiken.

- Gebruik het product niet op een helling van meer dan 20°. Losse grond, trillingen en de bedrijfssnelheid kunnen ertoe leiden dat het product valt op een helling die minder is dan 20°.
- Zorg ervoor dat het werkgebied veilig is. Natte en losse grond verminderen de veilige werking van het product. Wees zeer voorzichtig op hellingen en ruwe oppervlakken.
- Zorg ervoor dat alle personen in het werkgebied zich boven het product op de helling bevinden.
- Gebruik het product op en neer tegen de helling, niet naar opzij.
- Parkeer de machine niet op een helling. Als u het product op een helling moet parkeren, zorg er dan voor dat het niet kan vallen. Er bestaat gevaar voor letsel en schade.

Veiligheidsinstructies voor onderhoud



WAARSCHUWING: Lees de volgende waarschuwingen voordat u het product gaat gebruiken.

- Als het onderhoud niet correct en regelmatig wordt uitgevoerd, neemt de kans op letsel of schade aan het product toe.
- Maak altijd gebruik van persoonlijke beschermingsmiddelen. Zie *Persoonlijke beschermingsuitrusting op pagina 9*.
- Maak het product schoon om gevaarlijk materiaal te verwijderen voordat u het onderhoud uitvoert.

- Haal de stekker uit het stopcontact voordat u onderhoud uitvoert.
- Breng geen wijzigingen aan het product aan. Wijzigingen aan het product die niet zijn goedgekeurd door de fabrikant, kunnen leiden tot ernstig letsel of overlijden.
- Gebruik altijd originele accessoires en reserveonderdelen. Accessoires en wijzigingen die niet zijn goedgekeurd door de fabrikant, kunnen leiden tot ernstig letsel of overlijden.
- Vervang beschadigde, versleten of defecte onderdelen.
- Voer alleen onderhoud uit zoals beschreven in deze bedieningshandleiding. Laat een

goedgekeurde servicewerkplaats alle andere onderhoudswerkzaamheden uitvoeren.

- Als een vervanging van de voedingskabel noodzakelijk is, moet deze worden uitgevoerd door de fabrikant of de werkplaats van de fabrikant, om veiligheidsrisico's te voorkomen.
- Controleer na onderhoud het trillingsniveau in het product. Als dit niet correct is, neemt u contact op met een erkende servicewerkplaats.
- Laat een erkende servicewerkplaats regelmatig onderhoud aan het product uitvoeren.

Werking

Inleiding



WAARSCHUWING: Zorg dat u het hoofdstuk over veiligheid hebt gelezen en begrepen voordat u het product gebruikt.

Voordat u het product gebruikt

- Lees de gebruikershandleiding zorgvuldig door en zorg dat u de instructies hebt begrepen.
- Lees de motorhandleiding van de motorfabrikant door.
- Voer dagelijks onderhoud uit. Zie *Onderhoudsschema op pagina 14*.

Accustatus

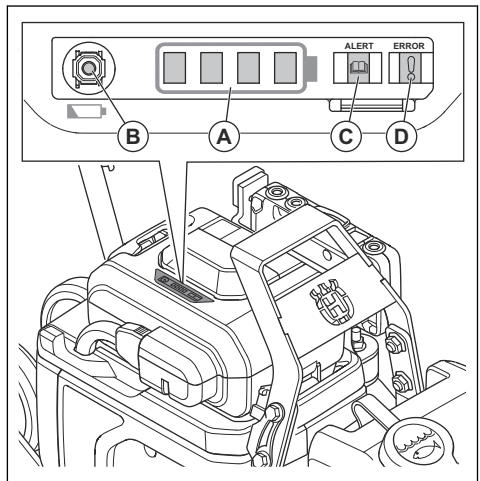

Het accustatuslampje (A) gaat branden wanneer het product in gebruik is.

Het accustatuslampje is uit wanneer het product niet in gebruik is. De accucontroleknop (B) moet worden ingedrukt om het accustatuslampje te laten branden.



Als er een fout in de accu is, gaat het lampje 'WAARSCHUWING' (C) of het lampje 'FOUT' (D) op de accu branden. Zie *De lampjes 'WAARSCHUWING' - en 'FOUT' op de accu op pagina 18*.

| Laadstatus | Symbol in het statuslampje |
|----------------------|----------------------------|
| Volledig opgeladen. | |
| Voldoende opgeladen. | |

| Laadstatus | Symbol in het statuslampje |
|--|--|
| Het accuvermogen is laag. |   |
| De accu is leeg. Het accustatuslampje knippert. Laad de accu op. Zie <i>De accu opladen op pagina 16</i> . |  |

Watertank

VoorLFe 60 is er een optionele watertank voor verdichting van asfalt.



OPGELET: Vul de watertank niet met andere vloeistoffen dan water. Andere vloeistoffen kunnen schade aan het product veroorzaken en schadelijk zijn voor het milieu.

Product starten

- Plaats de accu in de accuhouder. Controleer of de antenne correct is gemonteerd. Zie *De accu installeren op pagina 16*.
- Druk op de 'STOP'-knop (A).

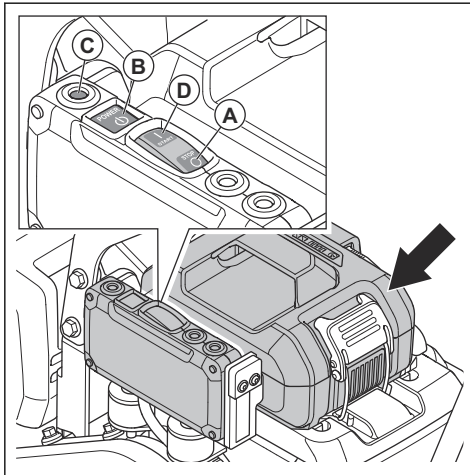

- Druk op de knop 'POWER' (B). Het voedingslampje (C) wordt groen.
- Druk op de 'START'-knop (D).

Product stoppen

Voer een van de volgende procedures uit om het product te stoppen.

- Druk op de 'STOP'-knop (A) om het product te stoppen. Het voedingslampje (B) gaat uit.

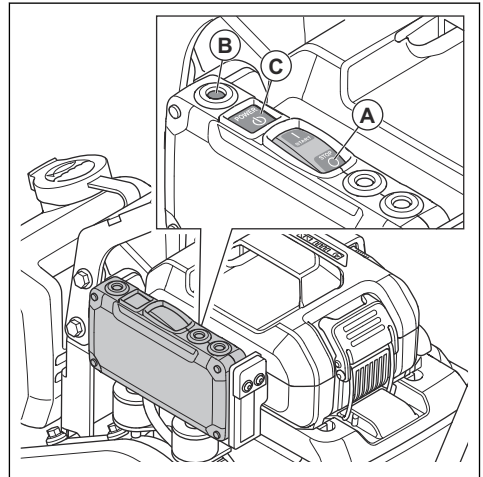

- Druk op de 'POWER'-knop (C) om het product te stoppen. Het voedingslampje (B) gaat uit.

Het product gebruiken



OPGELET: Bedien het product altijd vooruit. Achterwaartse beweging voorkomt correcte werking van het excentrische element en kan leiden tot productdefecten.

- Houd de handgreep vast en duw het product naar voren.



OPGELET: Duw het product niet omlaag. Te veel druk kan leiden tot een onbevredigend resultaat.

- Om van richting te veranderen, draait u het product om.

Product in de werkstand zetten

1. Draai de hendelknoppen (A) los.

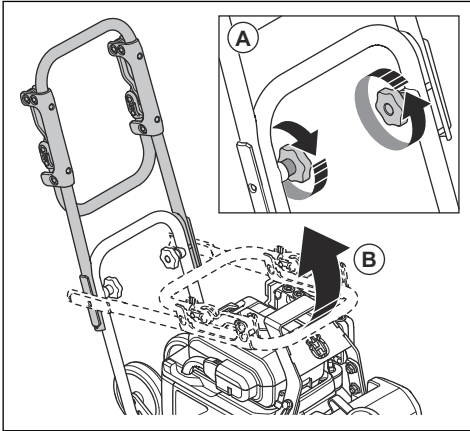

2. Til de hendel (B) omhoog.
3. Draai de hendelknoppen (A) vast.

Product in de transportstand zetten

1. Draai de hendelknoppen (A) los.

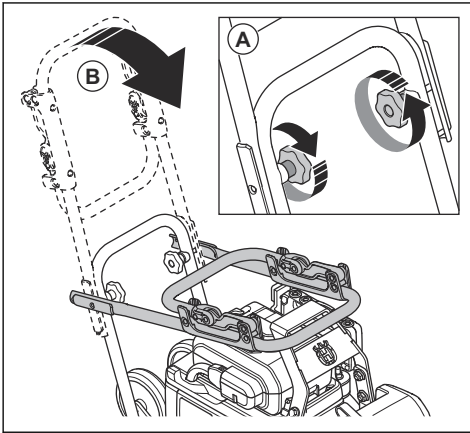

2. Laat de hendel (B) zakken.
3. Draai de hendelknoppen (A) vast.

De waterstroom afstellen

- Draai de waterkraan (A). Stel de waterstroom af tussen de gesloten (B) en de volledig geopende (C) modus.

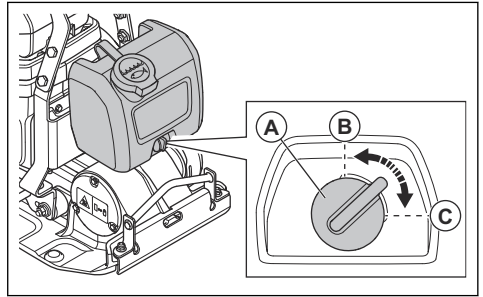

Onderhoud

Inleiding



WAARSCHUWING: Zorg dat u het hoofdstuk over veiligheid hebt gelezen en begrepen voordat u onderhoud aan het product gaat uitvoeren.

Onderhoudsschema

* = Algemeen onderhoud uit te voeren door de gebruiker. De instructies zijn niet opgenomen in deze gebruikershandleiding.

X = De instructies zijn opgenomen in deze gebruikershandleiding.

| Algemeen productonderhoud | Vóór gebruik, elke 10 uur | Wekelijks, elke 100 uur |
|--|---------------------------|-------------------------|
| Voer een algemene inspectie uit. | X | |
| Reinig het product. | X | |
| Controleer of moeren en schroeven goed vastgedraaid zijn. | * | |
| Controleer of de 'STOP'-knop naar behoren werkt en niet defect is. | X | |
| Controleer de accu op beschadigingen. | X | |
| Controleer de acculader op beschadiging en zorg dat deze naar behoren werkt. | * | |
| Controleer de verbindingen tussen de accu en het product. Controleer ook de verbinding tussen de accu en de acculader. | * | |
| Controleer de trillingdempers op beschadigingen. | | X |
| Controleer de spanning van de V-riem en let op beschadigingen. Stel de V-riem af of vervang deze indien nodig. | | X |

Product reinigen

- Gebruik stromend water uit een slang of perslucht om het product te reinigen.



OPGELET: Richt het water niet op elektrische onderdelen, de accu of de motor.

- Verwijder vet en olie van het handvat.
- Reinig de accu met een droge doek. Houd de accugeleiderails schoon.
- Ontkoppel de acculader van het stopcontact. Reinig de acculader met een droge doek. Houd de accugeleiderails schoon.

Algemene inspectie uitvoeren

- Controleer of alle moeren en schroeven op het product goed zijn vastgedraaid.

De accu verwijderen

1. Maak de accukabel (A) los.

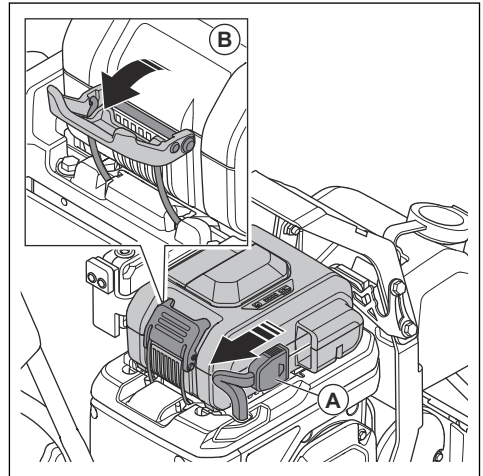

2. Trek de accubevestigingshendel (B) omlaag om de accu te ontgrendelen.

3. Kantel de accu en verwijder de accu uit de accuhouder.

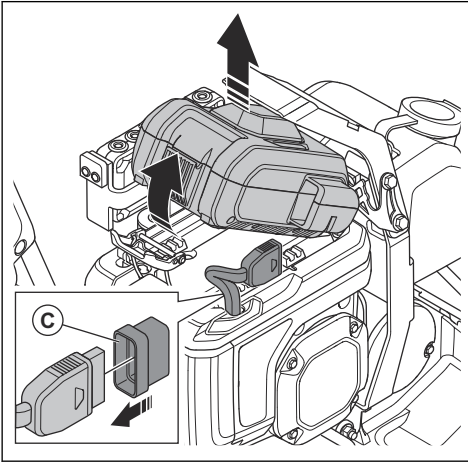

4. Monteer de dop (C) op de accukabel.

De accu installeren

1. Zorg ervoor dat de accugeleiderails schoon zijn.
2. Kantel de accu en plaats de accu in de haak van de accuhouder.

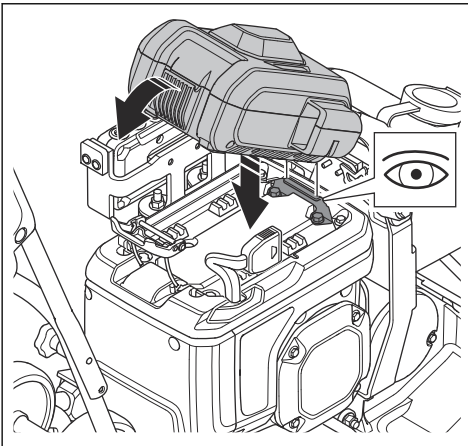

3. Duw de accu omlaag. De accu moet eenvoudig in de accuhouder geplaatst kunnen worden. Als dit niet het geval is, is de accu niet correct geïnstalleerd.

4. Duw de accubevestiging (A) omhoog om de accu te vergrendelen.

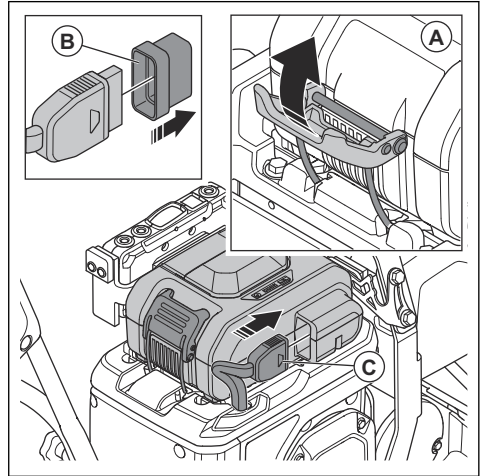

5. Verwijder de dop (B) van de accukabel.
6. Sluit de accukabel (C) aan.

De accu opladen

1. Verwijder de accu uit het product. Zie *De accu verwijderen op pagina 15*.
2. Plaats de acculader op een vlakke ondergrond.
3. Sluit de acculader aan op een stopcontact. Het voedingslampje (A) van de acculader gaat branden.

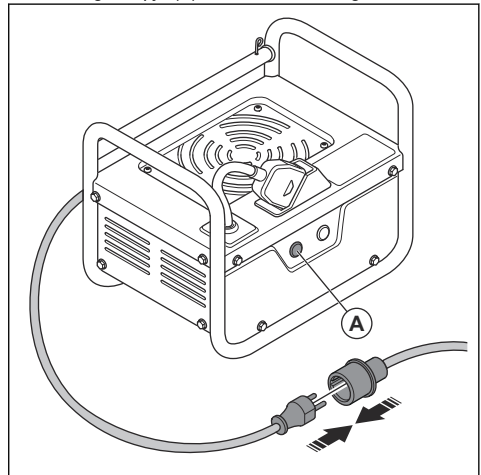

4. Plaats de accu in het midden van de acculader.

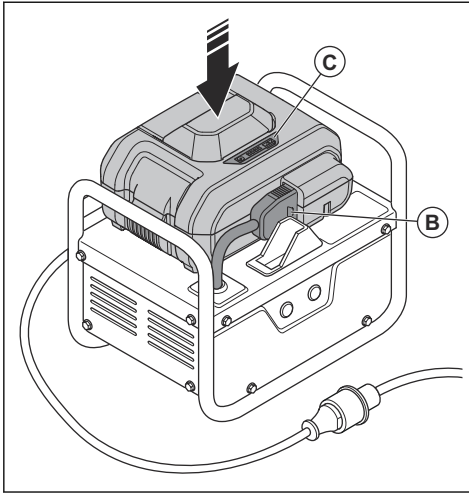

5. Sluit de stekker (B) van de acculader aan op de accu om de accu op te laden. Alle lampjes op de acculader en de accu (C) gaan 1 seconde branden. Vervolgens blijft het voedingslampje (A) van de acculader branden. Het accustatuslampje (C) op de accu brandt of knippert om de laadstatus aan te geven. Zie *Accustatus op pagina 12*.

Let op: De tijd om de accu van 0 tot 100% op te laden is 90 minuten.

6. Wanneer de accu volledig is opgeladen, gaat het accustatuslampje uit.
7. Koppel de stekker van de acculader los.
8. Haal de accu uit de acculader.
9. Ontkoppel de acculader van het stopcontact.

De V-riem controleren



WAARSCHUWING: Gebruik het product niet zonder dat de V-riemkap is gemonteerd.

1. Controleer of het product uitgeschakeld is. Zie *Product stoppen op pagina 13*.

2. Verwijder de 4 bevestigingsschroeven van de V-riem-kap en verwijder de V-riem-kap.

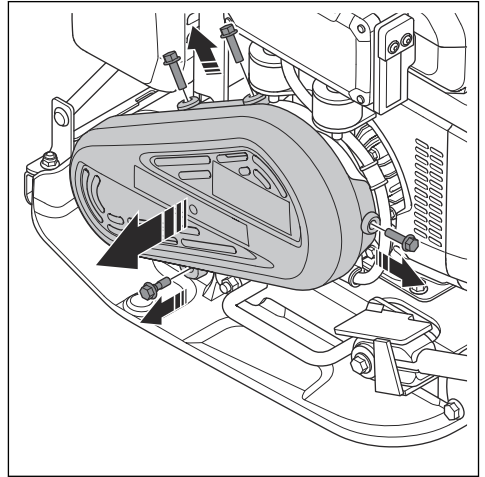

3. Controleer de V-riemkap op beschadiging en slijtage. Vervang de V-riemkap indien nodig.

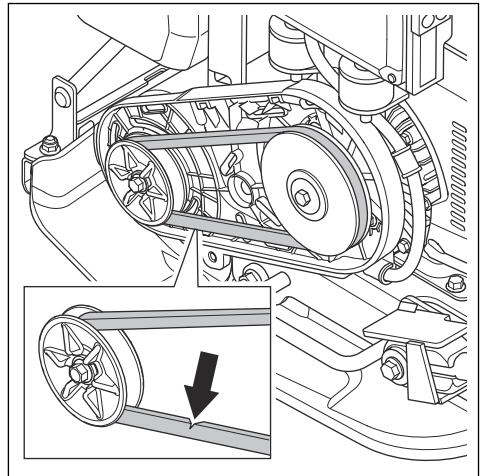

4. Controleer de spanning van de V-riem.
5. Als de spanning niet voldoende is, vervangt u de V-riem.
6. Monteer de V-riemkap.

Probleemoplossing

| Probleem | Oorzaak | Oplossing |
|--|---|---|
| Het product start niet. | De accu is niet correct geïnstalleerd. | Installeer de accu op de juiste manier. Controleer of de accukabel is aangesloten op het product. |
| | Lage accuspanning. | Laad de accu op |
| | De accu is defect. | Vervang de accu. |
| De accu wordt niet geladen. | De acculader is losgekoppeld van een stopcontact. | Sluit de acculader aan op een stopcontact. |
| | De stekker van de acculader is niet aangesloten op de accu. | Sluit de stekker van de acculader aan op de accu. |
| Het laden van de accu stopt. | De temperatuur van de accu is te hoog. | Zorg ervoor dat er geen afstand is tussen de luchtinlaat van de acculader en de luchtinlaat/luchtuitleet van de accu. |
| Ongewone geluiden uit de accu. | | Neem contact op met een erkende servicewerkplaats. |
| Het lampje 'WAARSCHUWING' op het product knippert. | De beschermingsfunctie is ingeschakeld. | Neem contact op met een erkende servicewerkplaats. |
| | De 'START'-knop wordt geactiveerd wanneer de ON/OFF-knop wordt ingedrukt. | Druk op de 'STOP'-knop. Druk vervolgens op de 'POWER'-knop. |
| | De accu is te heet. | Stop het product en wacht tot het is afgekoeld. |
| Het lampje 'FOUT' op het product gaat branden. | De beschermingsfunctie is ingeschakeld. | Neem contact op met een erkende servicewerkplaats. |
| Het lampje 'WAARSCHUWING' en het lampje 'FOUT' op de accu knippen of gaan branden. | Zie <i>De lampjes 'WAARSCHUWING' - en 'FOUT' op de accu op pagina 18.</i> | |

De lampjes 'WAARSCHUWING' - en 'FOUT' op de accu

Als het lampje 'WAARSCHUWING' en/of het lampje 'FOUT' op de accu gaat branden, is er een systeemfout opgetreden. Voer de probleemoplossingsprocedure uit. Indien het probleem zich blijft voordoen, neem dan contact op met een erkende servicewerkplaats.

| Indicator | | | Oorzaak | Oplossing |
|----------------|----------|---|---|---|
| 'WAARSCHUWING' | 'FOUT' | Accustatus | | |
| Knippert | - | - | Fout in accu. | Koppel de accu los en wacht ongeveer 5 minuten. Druk op de accu-controleknop. Als het lampje 'WAARSCHUWING' uitgaat, kan het product worden gebruikt. |
| | | 4 leds in het laadstatus-symbool knipperen. | Overspanning. | Koppel de accu los en wacht ongeveer 5 minuten. Druk op de accu-controleknop. Het lampje 'WAARSCHUWING' gaat uit. Sluit de accu aan. |
| | | 1 led in het laadstatus-symbool knippert. | Lage accuspanning. | Koppel de accu los en wacht ongeveer 5 minuten. Druk op de accu-controleknop. Het lampje 'FOUT' gaat uit. Laad de accu op. |
| - | Aan | - | Productfout, accufout of acculaderfout. | Koppel de accu los en wacht tot alle lampjes uitgaan. Druk op de accu-controleknop. <ul style="list-style-type: none"> Als het lampje 'FOUT' uitgaat, kan het product worden gebruikt. Verwijder ongewenst materiaal rondom de accu. Sluit de accu aan op het product of de acculader. Als het lampje 'FOUT' blijft branden, is er een fout in het product of de acculader. |
| | Knippert | | De accu is defect. | Vervang de accu. |

Vervoer, opslag en verwerking

Transport



WAARSCHUWING: Wees voorzichtig tijdens het transport. Het product is zwaar en kan als het valt of beweegt letsel of schade veroorzaken.



OPGELET: Sleep het product niet achter een voertuig.

Met behulp van de transportwielen kunt u het product met de hand verplaatsen over kortere afstanden. Voor langere afstanden moet u het product heffen om het te verplaatsen of op een voertuig plaatsen.

Transportwielen inschakelen (optioneel)

- Druk op de transportwielhendel (A) om de transportwielen (B) naar beneden te klappen, onder de bodemplaat.

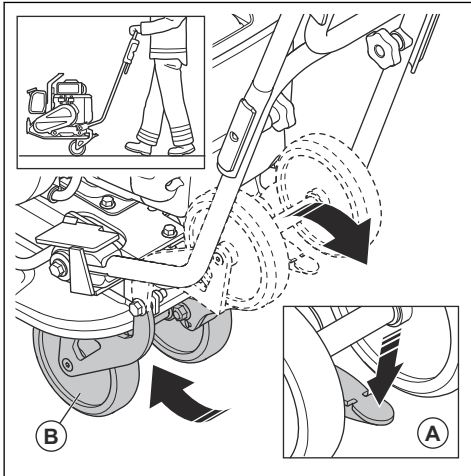

Het product optillen



WAARSCHUWING: Zorg ervoor dat de hijsapparatuur de juiste specificaties heeft om het product veilig op te tillen. Het typeplaatje op het product geeft het gewicht van het product aan.



WAARSCHUWING: Loop nooit onder een opgeheven product door en blijf er niet onder of in de buurt staan.

- Bevestig de hijsapparatuur aan het hijspunt van het veiligheidsframe. Een label op het product geeft de juiste positie aan.

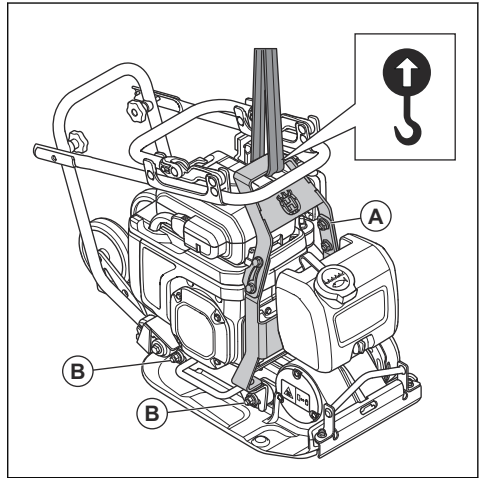

WAARSCHUWING: Gebruik geen metalen haken, kettingen of andere hijsapparatuur met ruwe randen die schade aan het hijspunt kunnen veroorzaken.



WAARSCHUWING: Hef een beschadigd product niet. Controleer of het veiligheidsframe (A) en de trillingsdempers (B) correct zijn aangebracht en niet beschadigd zijn.

Het product veilig op een transportvoertuig bevestigen met spanbanden

1. Zet de hendel in de transportstand. Zie *Product in de transportstand zetten op pagina 14*.
2. Plaats 2 banden rond de bodemplaat.
 - a) Leg één band om de voorkant van de bodemplaat en bevestig de band aan het voertuig.
 - b) Leg één band om de achterkant van de bodemplaat en bevestig de band aan het voertuig.

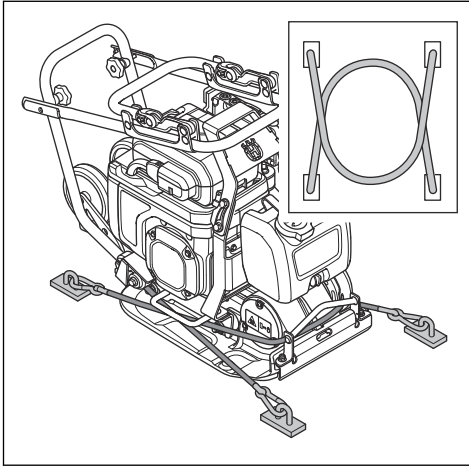

Let op: Het symbool staat op het product of op de verpakking van het product.

Opslag

- Verwijder de accu voor opslag.
- Laad de accu op tussen de 25% en 75% voorafgaand aan langdurige opslag. Controleer jaarlijks de laadtoestand van de accu.
- Bewaar de accu op een plaats met een temperatuur tussen $-5^{\circ}\text{C}/23^{\circ}\text{F}$ en $30^{\circ}\text{C}/86^{\circ}\text{F}$ en niet in direct zonlicht.
- Bewaar de acculader op een plaats met een temperatuur tussen $5^{\circ}\text{C}/41^{\circ}\text{F}$ en $40^{\circ}\text{C}/104^{\circ}\text{F}$ en niet in direct zonlicht.
- Bewaar de accu en de acculader in een afgesloten, droge en vorstvrije ruimte.
- Bewaar de accu niet in de buurt van de acculader.
- Bewaar de accu niet op plaatsen waar statische elektriciteit kan optreden. Bewaar de accu niet in een metalen doos.
- Reinig het product voordat het wordt opgeslagen.
- Plaats een beschermkap op het product.
- Bewaar het product in een droge en vorstvrije ruimte.
- Bewaar het product in een afgesloten ruimte om toegang door kinderen of onbevoegde personen te verhinderen.

Accu, acculader en product afvoeren

Het onderstaande symbool betekent dat het product geen huishoudelijk afval is. Lever het in bij een recyclepunt voor elektrische en elektronische apparatuur. Dit voorkomt vervuiling van het milieu en letsel bij personen.

Neem contact op met de lokale autoriteiten, het afvalverwerkingsbedrijf of uw dealer voor meer informatie.

Technische gegevens

Technische gegevens

| | |
|-----------------------------------|--------------------------------------|
| Product | LFE 60, lichte voorwaartse trilplaat |
| Motortype | Honda, GXE2.0H |
| Gewicht met accu, kg/lb | 88/194 |
| Gewicht zonder accu, kg/lb | 78/172 |
| Trillingsfrequentie, Hz/tpm | 95/5700 |
| Amplitude, mm/inch | 2/0,08 |
| Centrifugaalkracht, kN/lbf | 10,4/2338 |
| Werksnelheid, m/min of ft/min | 22 of 72 |
| Maximale helling, graden/% | 20° |
| Watertank voor asfalt, l/gal | 5/1,32 |
| Specificatie accu/batterij | |
| Type | Oplaadbare Li-ion-accu, DP72104Z |
| Capaciteit, Ah | 10 |
| Spanning DC, V | 72 |
| Afmetingen, mm/inch | 233x268x150/9.2x10.6x5.9 |
| Gewicht, kg/lb | 6,4/14,1 |
| Opslagtemperatuur met accu, °C/°F | -5–30°C / 23–86°F |
| Bedrijfstemperatuur, °C/°F | 5–40°C / 41–104°F |
| Laadtemperatuur, °C/°F | 5–30°C / 41–86°F |
| Specificatie acculader | |
| Type | CV7285Z |
| Netspanning, AC, V | 100-240 |
| Frequentie, Hz | 50-60 |
| Uitgangsspanning DC, V | 82,8 |
| Uitgangsstroom, A | 8,5 |

Geluids- en trillingsemissies

Geluidsvermogeniveau, gemeten dB(A)

99

| Geluids- en trillingsemissies | |
|---|---------|
| Geluidsvermogeniveau, gegarandeerd L_{WA} dB(A) ¹ | 100 |
| Geluidsdrukniveau bij het oor van de gebruiker, L_P , dB (A) ² | 85 |
| Trillingsniveau, a_{HV} , m/s^2 , standaardhandgreep/trillingsarme handgreep ³ | 6,9/1,6 |

| Gewichten voor opties | |
|---------------------------------|---------|
| Transportwiel, kg/lbs | 3,1/6,9 |
| Trillingsarme handgreep, kg/lbs | 1,1/2,4 |

Verklaring inzake geluid- en trillingsemissies

Deze aangegeven waarden zijn verkregen door middel van typeonderzoek in een laboratorium in overeenstemming met de genoemde richtlijn of normen en zijn geschikt voor vergelijking met aangegeven waarden van andere producten die volgens dezelfde richtlijn of normen zijn getest. Deze aangegeven

waarden zijn niet geschikt voor gebruik ten behoeve van risicoanalyses. Waarden die worden gemeten op afzonderlijke werkplekken, kunnen hoger zijn. De werkelijke blootstellingswaarden en het risico op letsel dat een individuele gebruiker ondervindt, zijn uniek en zijn afhankelijk van de manier waarop de gebruiker werkt, het materiaal waarvoor het product gebruikt wordt, de blootstellingstijd en de fysieke toestand van de gebruiker en de toestand van het product.

-
- ¹ Geluidsemissie naar de omgeving gemeten als geluidsvermogen (L_{WA}) volgens EN ISO 3744 in overeenstemming met EG-richtlijn 2000/14/EG. Het verschil tussen gegarandeerd en gemeten geluidsvermogen is dat het gegarandeerde geluidsvermogen ook spreiding in het meetresultaat omvat en de verschillen tussen de verschillende machines van hetzelfde model conform Richtlijn 2000/14/EG.
 - ² Geluidsdrukniveau L_P volgens EN ISO 11201, EN 500-4. Onzekerheid K_{PA} 3,0 dB (A).
 - ³ Trillingsniveau volgens EN 500-4. De gerapporteerde gegevens voor een trillingsniveau vertonen een typische statistische spreiding (standaardafwijking) van 1,5 m/s^2 .

Productafmetingen (LFe 60)

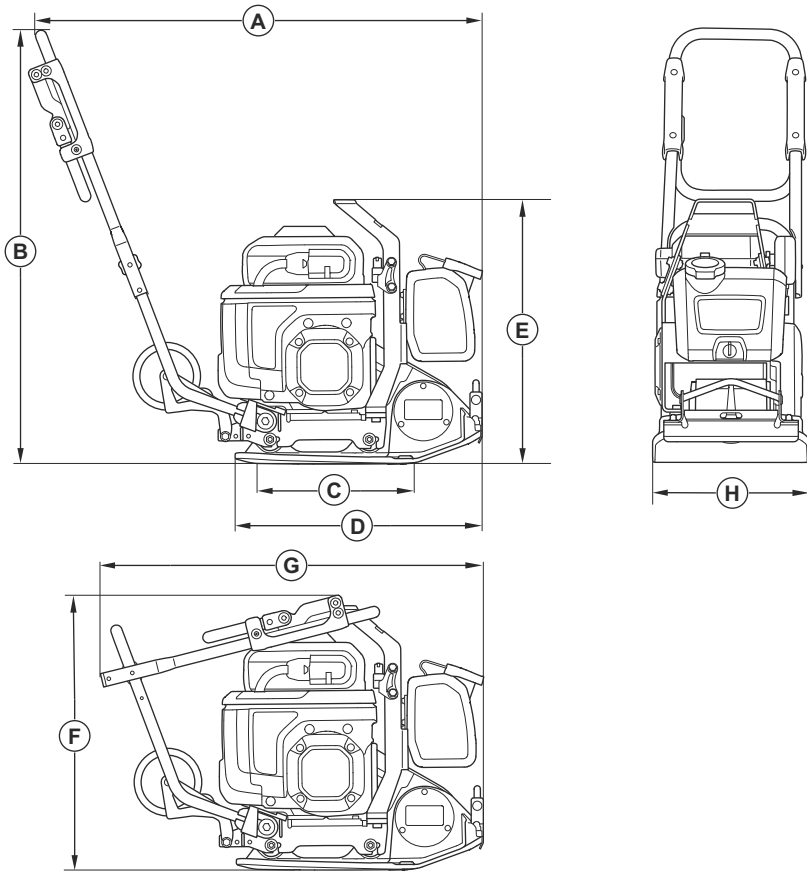

| | | | | | |
|----------|---|------------|----------|--|----------|
| A | Lengte inclusief hand-greep, mm/inch | 1002/39,5 | O | Hoogte, mm/inch | 588/23,1 |
| B | Handgreephoogte, mm/inch | 965/38 | F | Hoogte met ingeklapte handgreep, mm/inch | 608/24 |
| C | Contactvlak bodemplaat, m ² /sq. ft. | 0,090/0,97 | G | Lengte met ingeklapte handgreep, mm/inch | 850/33,5 |
| D | Lengte bodemplaat, mm/inch | 550/21,7 | H | Breedte, mm/inch | 350/13,8 |

Accessoires

Goedgekeurde accu

| | |
|----------------|-----------------|
| Accu | DP72104Z |
| Type | Lithium-ion |
| Capaciteit, Ah | 10 |
| Spanning DC, V | 72 |
| Gewicht, kg | 6,4 |

Goedgekeurde acculader

| | |
|------------------------|----------------|
| Acculader | CV7285Z |
| Netspanning, AC, V | 100-240 |
| Frequentie, Hz | 50-60 |
| Uitgangsspanning DC, V | 82,8 |
| Uitgangsstroom, A | 8,5 |

Verklaring van overeenstemming

EC-verklaring van overeenstemming

Wij, **Husqvarna AB**, SE-561 82 Huskvarna,
Zweden, tel: +46-36-146500, verklaren onder onze
alleenverantwoordelijkheid dat het product:

| | |
|----------------------|-----------------------------------|
| Beschrijving | Voorwaartse trilplaat |
| Merk | Husqvarna |
| Type/model | LFe 60 |
| Identificatie | Serienummers vanaf 2022 en verder |

volledig voldoet aan de volgende EU-richtlijnen en
-regelgeving:

| Richtlijn/Verordening | Beschrijving |
|------------------------------|--|
| 2014/30/EU | "betreffende elektromagnetische compatibiliteit" |
| 2006/42/EG | "betreffende machines" |
| 2000/14/EG | "betreffende geluid buitenshuis" |

en dat de volgende geharmoniseerde normen en/of
technische specificaties zijn toegepast;

EN ISO 12100:2010

EN 500-1+A1:2009

EN 500-4:2011

EN 55014-1:2017/A11:2020

EN 55014-2:2015

Aangemelde instantie: 0404, RISE SMP Svensk
Maskinprovning AB, Box 7035, SE-750 07 Uppsala,
Sweden, is gecertificeerd conform Richtlijn 2000/14/EG
van de Raad, beoordelingsprocedure voor conformiteit:
Bijlage VI.

Voor informatie over geluidsemissies, zie hoofdstuk
Technische gegevens op pagina 22.

Partille, 2022-12-16



Martin Huber

R&D Director, betonnen oppervlakken en vloeren

Husqvarna AB, Construction-divisie



www.husqvarnaconstruction.com

Originele instructies



1142691-36



2023-03-21