

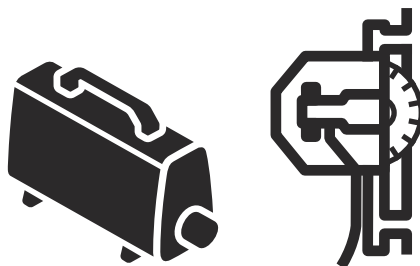

Husqvarna®



PP 8, WS 8, RC

EL	Οδηγίες χρήσης	2-72
ES	Manual de usuario	73-142
IT	Manuale dell'operatore	143-211
PT	Manual do utilizador	212-280

Περιεχόμενα

Εισαγωγή.....	2	Τεχνικά στοιχεία.....	59
Ασφάλεια.....	10	Αξεσουάρ.....	65
Συναρμολόγηση.....	19	Σέρβις.....	66
Λειτουργία.....	29	Δήλωση συμμόρφωσης.....	67
Συντήρηση.....	44	Ανοιχτός κώδικας.....	69
Αντιμετώπιση προβλημάτων.....	48	Σήματα κατατεθέντα.....	72
Μεταφορά και αποθήκευση.....	58		

Εισαγωγή

Περιγραφή προϊόντος

Το προϊόν είναι πηγή ισχύος PP 8, κόφτης τοιχοποιίας και τηλεχειριστήριο. Λειτουργούν με ηλεκτρικό μοτέρ.

Ο κόφτης τοιχοποιίας τοποθετείται σε ράγα και χρησιμοποιείται με τμηματικούς αδαμαντοφόρους δίσκους. Ο κόφτης τοιχοποιίας αποθηκεύεται σε βαγονέτο μεταφοράς.

Η πηγή ισχύος και ο κόφτης τοιχοποιίας ψύχονται με νερό. Χρησιμοποιείτε πάντα την πηγή ισχύος και τον κόφτη τοιχοποιίας με παροχή νερού.

Η πηγή ισχύος διαθέτει ενσωματωμένη συνδεσιμότητα. Ανατρέξτε στην ενότητα *PP 8*.

Ενσωματωμένη συνδεσιμότητα

Το Husqvarna Fleet Services™ είναι μια λύση διαχείρισης περιουσιακών στοιχείων στο cloud που παρέχει στο διαχειριστή στόλου μια επισκόπηση όλων των προϊόντων που είναι συνδεδεμένα μέσω ενσωματωμένων ή aftermarket αισθητήρων. Οι αισθητήρες καταγράφουν δεδομένα όπως το χρόνο λειτουργίας, τα διαστήματα σέρβις και άλλα πολλά. Για περισσότερες πληροφορίες σχετικά με την εφαρμογή Husqvarna Fleet Services™, κατεβάστε στο iOS ή το Android την εφαρμογή Husqvarna Fleet Services από τη διεύθυνση <https://apps.apple.com/se/app/husqvarna-fleet-services/id1334672726> ή <https://play.google.com/store/apps/details?id=com.husqvarna.hfsmobile&hl=en>.

Τα προϊόντα με ενσωματωμένη συνδεσιμότητα συνδέονται μέσω του ενσωματωμένου αισθητήρα Husqvarna Fleet Services™ που διαθέτει Bluetooth Low Energy (BLE). Για περισσότερες πληροφορίες σχετικά

με τον τρόπο χρήσης του προϊόντος, ανατρέξτε στην ενότητα *Χρήση της ενσωματωμένης συνδεσιμότητας στη σελίδα 29*. Για πληροφορίες σχετικά με το BLE technology radio spectrum, ανατρέξτε στην ενότητα *Ενσωματωμένη συνδεσιμότητα στη σελίδα 61*.

Προβλεπόμενη χρήση

Η πηγή ισχύος χρησιμοποιείται για τη λειτουργία κατάλληλων ηλεκτρικών εργαλείων Husqvarna με μοτέρ υψηλής συχνότητας.

Ο κόφτης τοιχοποιίας προορίζεται για κοπή σκληρών υλικών, όπως σπλισμένο σκυρόδεμα, πέτρα και τούβλο.

Το προϊόν χρησιμοποιείται σε εμπορικές εφαρμογές από επαγγελματίες χειριστές. Μην χρησιμοποιείτε το προϊόν για άλλες εργασίες.

Περιεχόμενα

Η πηγή ισχύος μπορεί επίσης να χρησιμοποιηθεί μαζί με άλλα ηλεκτρικά εργαλεία, όπως μοτέρ διάτρησης και δισκοπρίονα. Αν σκοπεύετε να χρησιμοποιήσετε την πηγή ισχύος όταν εργάζεστε με άλλα ηλεκτρικά εργαλεία εκτός του κόφτη τοιχοποιίας, διαβάστε

- Τις ενότητες του παρόντος εγχειριδίου που αφορούν την πηγή ισχύος
- Τα εγχειρίδια χρήσης του άλλου ηλεκτρικού εργαλείου

Περιεχόμενα Μπορεί να ισχύουν εθνικοί κανονισμοί που θέτουν όρια στη χρήση του προϊόντος.

Επισκόπηση πηγής ισχύος

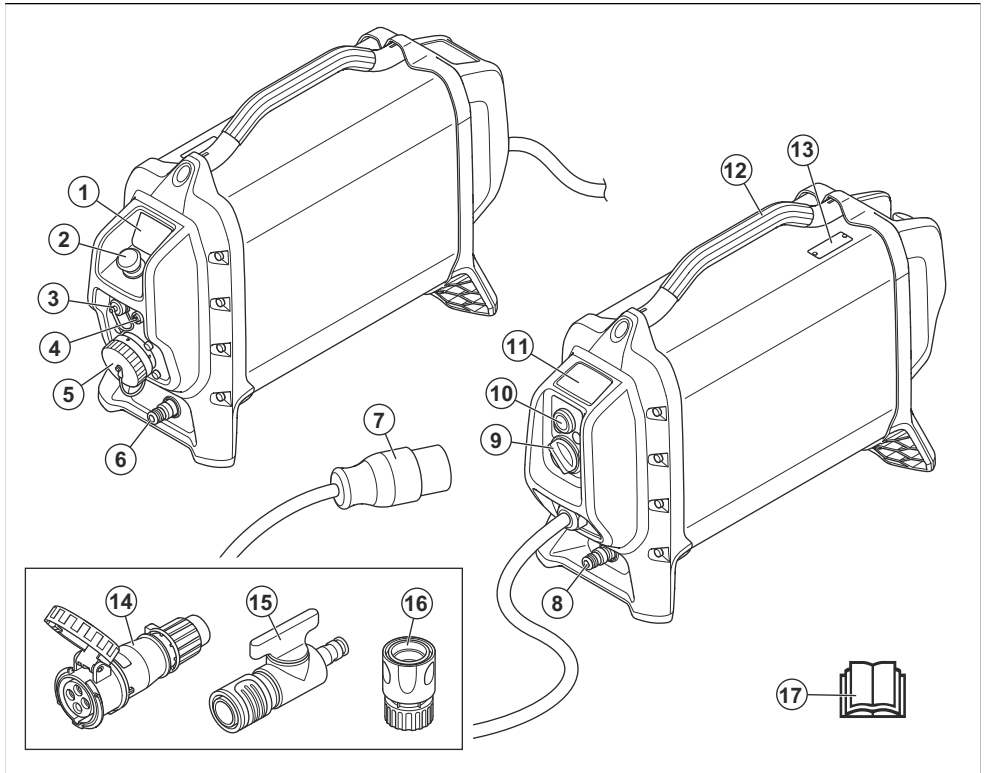

1. Ταμπλό ελέγχου και ένδειξη κατάστασης
2. Κουμπί διακοπής λειτουργίας μηχανήματος
3. Σύνδεση USB (για σέρβις από εγκεκριμένο τεχνικό σέρβις της Husqvarna)
4. Υποδοχή CAN
5. Έξοδος σύνδεσης εργαλείου
6. Έξοδος σύνδεσης νερού
7. Φίς ηλεκτρικής τροφοδοσίας
8. Είσοδος σύνδεσης νερού
9. Κουμπί επαναφοράς RCD
10. Κουμπί δοκιμής RCD

11. Σύμβολα στο προϊόν
12. Λαβή
13. Πινακίδα στοιχείων μηχανήματος
14. Σύνδεσμος (μόνο για την αγορά της Βόρειας Αμερικής)
15. Ταχυσύνδεσμος (μόνο για την αγορά της Βόρειας Αμερικής)
16. Ρυθμιστής βαλβίδας νερού (μόνο για την αγορά της Βόρειας Αμερικής)
17. Εγχειρίδιο χρήσης

Επισκόπηση κόφτη τοιχοποιίας

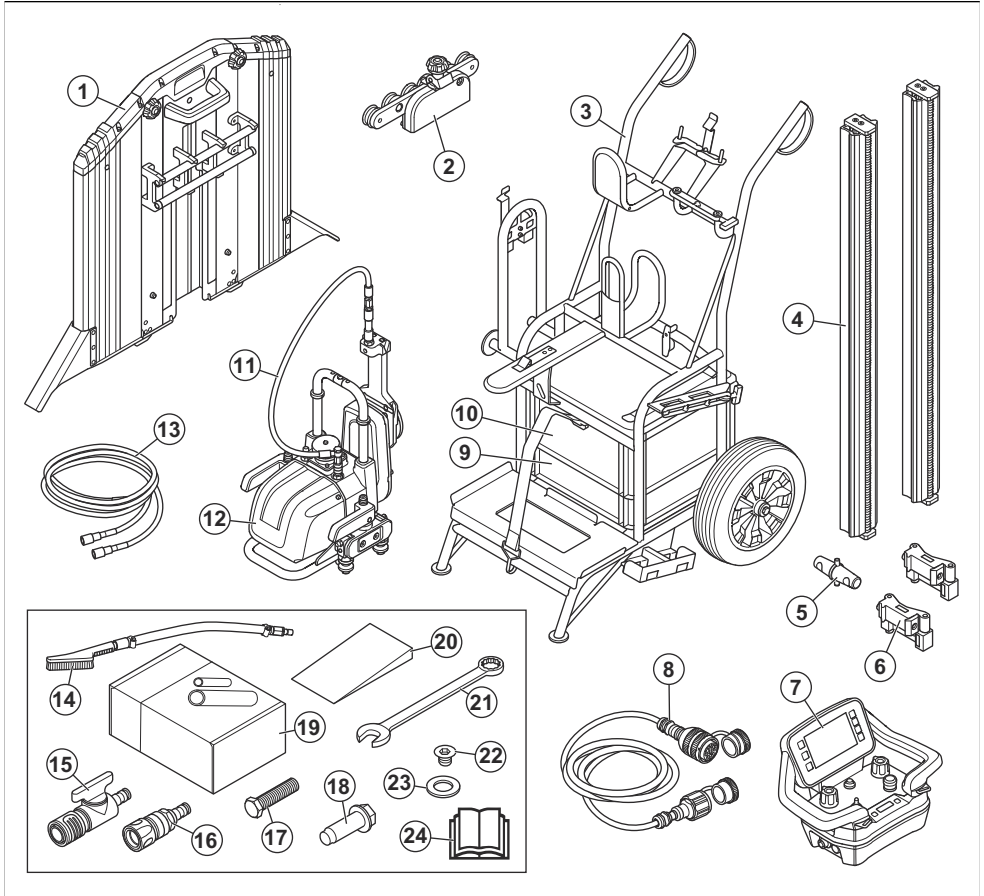

- | | |
|--|---|
| 1. Προφυλακτήρας δίσκου, Ø600 mm | 13. Λάστιχο νερού |
| 2. Οδηγός προστατευτικού δίσκου | 14. Βούρτσα νερού |
| 3. Βαγονέτο μεταφοράς | 15. Βαλβίδα |
| 4. Ράγα | 16. Προσαρμογέας |
| 5. Σύνδεσμος ένωσης | 17. Βίδα |
| 6. Βραχίονας στήριξης, τυπικός | 18. Έκκεντρη βίδα, 5 τμχ. |
| 7. Τηλεχειριστήριο | 19. Βίδα αγκίστρωσης χωνευτής τοποθέτησης M10x40 |
| 8. Καλώδιο ρεύματος | 20. Σφήνα |
| 9. Κουτί αποθήκευσης, παρελκόμενα | 21. Κλειδί |
| 10. Κουτί αποθήκευσης, τηλεχειριστήριο | 22. Βίδα επίπεδης κοπής (φρεζαρισμένη) M8x12 10,9 |
| 11. Λάστιχο νερού | 23. Ροδέλα |
| 12. Μονάδα πριονιού | 24. Εγχειρίδιο χρήσης |

Επισκόπηση μονάδας κόπτη

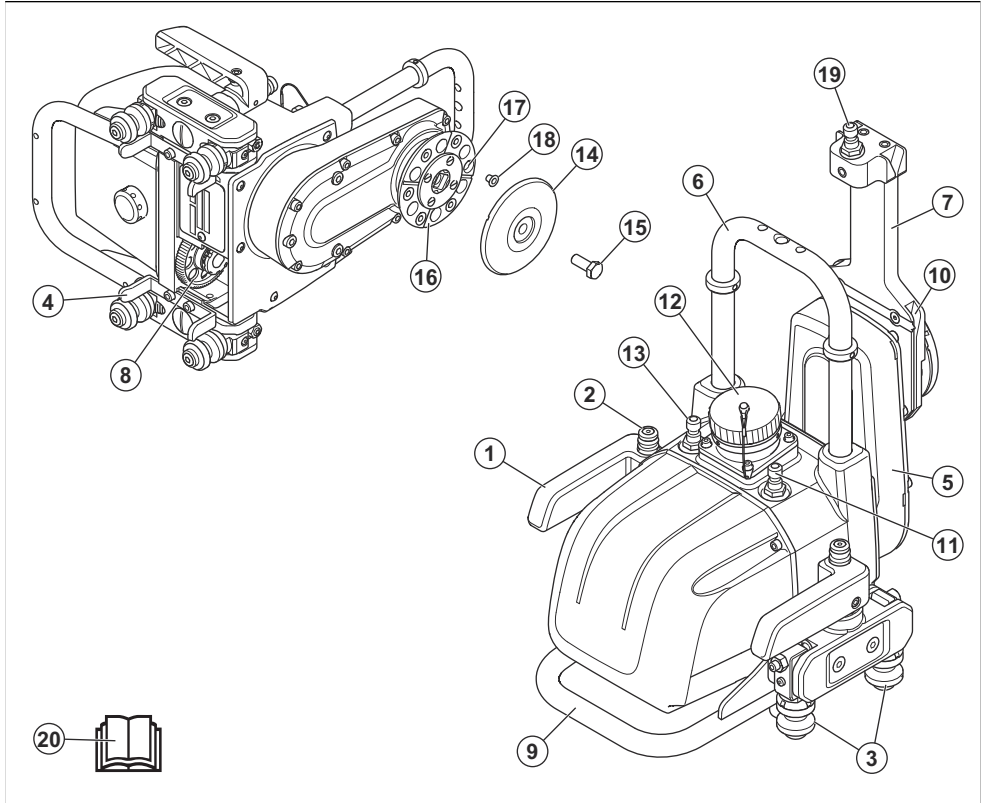

1. Λαβή ασφάλισης
2. Κουμπί ασφάλισης (για την απελευθέρωση του συγκρατητή ασφαλείας και το άνοιγμα των λαβών ασφάλισης πρέπει να πιέσετε προς τα κάτω το κουμπί στη λαβή ασφάλισης)
3. Τροχοί οδήγησης (σφίγγονται στη ράγα χρησιμοποιώντας τις λαβές ασφάλισης)
4. Οδηγός για τους τροχούς, όταν συναρμολογείτε τη μονάδα του κόπτη στις ράγες.
5. Βραχίονας κοπής (το βάθος κοπής ελέγχεται περιστρέφοντας το βραχίονα με το τηλεχειριστήριο)
6. Παρελκόμενο για τον προφυλακτήρα δίσκου
7. Φλάντζα οδήγησης για τον προφυλακτήρα δίσκου (μπορεί να περιστραφεί στη θέση μεταφοράς)
8. Τροχός γραναζιού τροφοδοσίας (κινεί τον κόπτη κατά μήκος της ράγας)
9. Λαβή
10. Εγκοπή οδήγησης για τον προφυλακτήρα δίσκου
11. Εξωτερική σύνδεση νερού (συνδέεται με τη σύνδεση νερού του δίσκου)
12. Ηλεκτρική σύνδεση και σύνδεση ελέγχου
13. Είσοδος ψύξης με νερό
14. Εξωτερική φλάντζα δίσκου
15. Βίδα δίσκου
16. Εσωτερική φλάντζα δίσκου (κατά την επίπεδη κοπή, ο δίσκος στερεώνεται με ασφάλεια στην εσωτερική φλάντζα δίσκου)
17. Σπειρώματα βιδών για επίπεδη κοπή, 6 τμχ.
18. Τάπες σπειρωμάτων, 6 τμχ.
19. Σύνδεση νερού για δίσκο
20. Εγχειρίδιο χρήσης

Προστατευτικό δίσκου

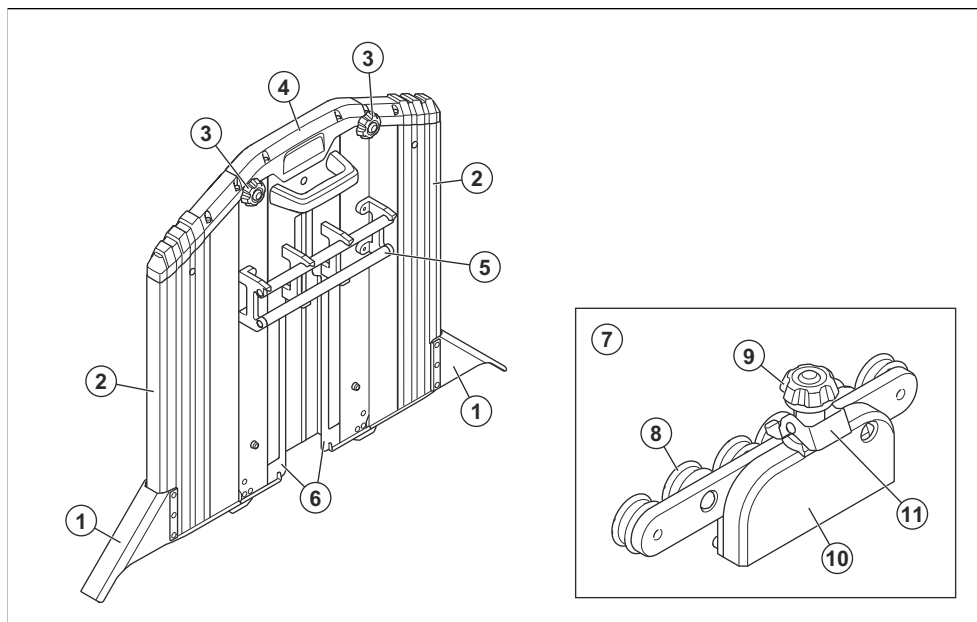

1. Προφυλακτήρας ψεκασμού
2. Εξωτερικά τμήματα
3. Χειρόβιδες ασφάλισης για εξωτερικά τμήματα
4. Κεντρικό τμήμα
5. Σωλήνες οδήγησης
6. Δρομείς
7. Οδηγός προστατευτικού δίσκου

8. Κύλινδροι οδήγησης
9. Χειρόβιδα ασφάλισης για τον προφυλακτήρα δίσκου
10. Παρελκόμενο προφυλακτήρα δίσκου (τοποθετείται στο παρελκόμενο της μονάδας του κόφτη)
11. Ασφάλειες οδηγού προφυλακτήρα δίσκου (μπλοκάρει τον οδηγό προφυλακτήρα δίσκου στον προφυλακτήρα δίσκου)

Επισκόπηση τηλεχειριστηρίου

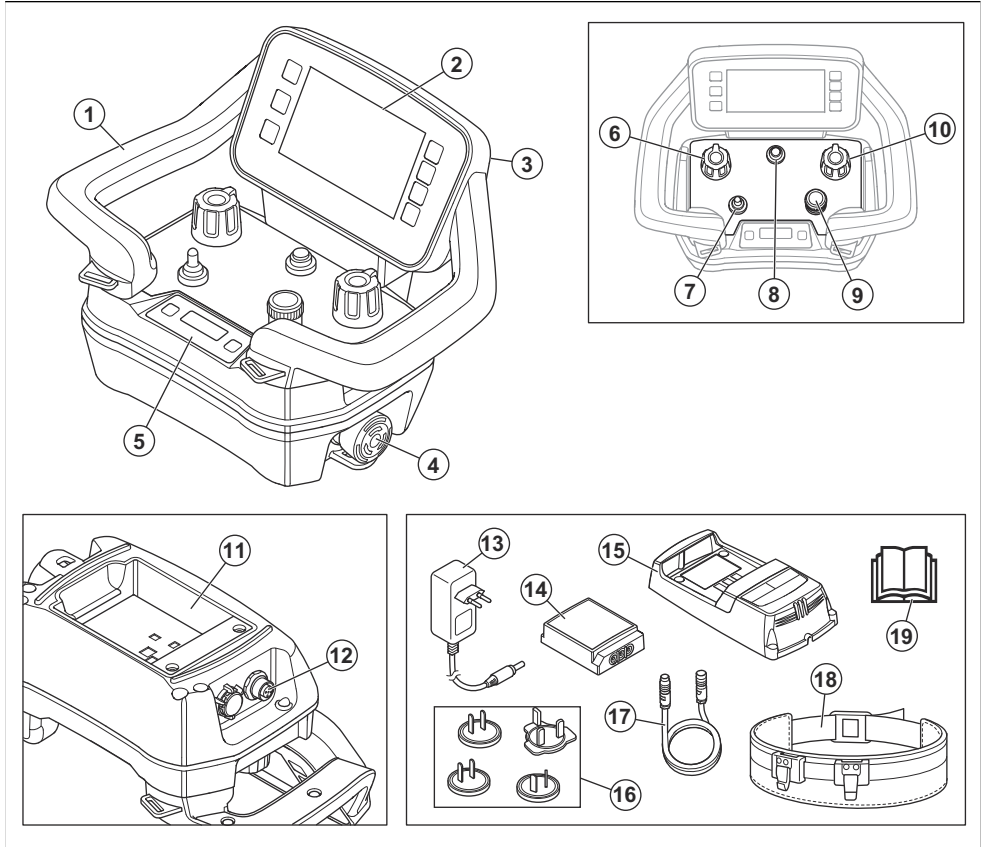

1. Λαβή
2. Οθόνη HMI
3. Σύνδεσμος για καλώδιο USB
4. Κουμπί διακοπής λειτουργίας μηχανήματος
5. Οθόνη κεντρικού σταθμού. Ανατρέξτε στην ενότητα *Οθόνη κεντρικού σταθμού στη σελίδα 42.*
6. Κουμπί για κίνηση βόθους του βραχίονα κοπής
7. Διακόπτης εκκίνησης/τερματισμού λειτουργίας για τον δίσκο
8. Κουμπί ON/OFF
9. Κουμπί για ρύθμιση της ταχύτητας του δίσκου
10. Κουμπί για διαμήκη κίνηση του κόφτη τοιχοποιίας στη ράγα
11. Βάση μπαταρίας
12. Σύνδεσμος για καλώδιο διαύλου CAN
13. Προσαρμογέας AC/DC για φορτιστή μπαταρίας
14. Μπαταρία τηλεχειριστηρίου
15. Φορτιστής μπαταρίας για μπαταρία τηλεχειριστηρίου

16. Ρεμοτολήπτες για διαφορετικές αγορές
17. Καλώδιο διαύλου CAN
18. Ιμάντας για το τηλεχειριστήριο
19. Εγχειρίδιο χρήσης

Επισκόπηση οθόνης HMI

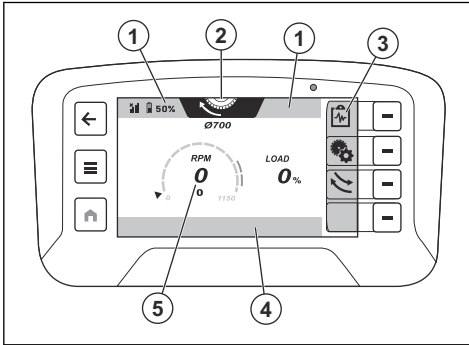

1. Πάνω γραμμή
2. Καρτέλα τρόπου λειτουργίας
3. Γραμμή γρήγορης δράσης
4. Κάτω γραμμή
5. Προβολή προϊόντος

Σύμβολα στην επάνω γραμμή της οθόνης

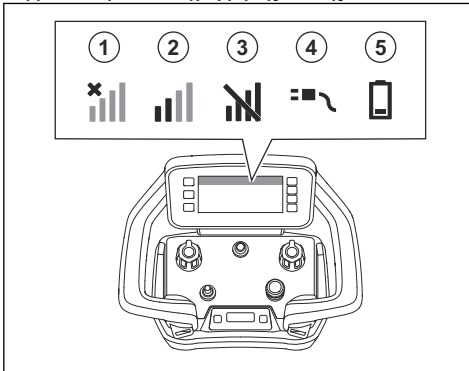

Θέση	Λειτουργία
1	Δεν υπάρχει σήμα ραδιοεπικοινωνίας. Δεν υπάρχει σύνδεση με το προϊόν.
2	Ισχύς σήματος ραδιοεπικοινωνίας.
3	Το σήμα ραδιοεπικοινωνίας είναι μπλοκαρισμένο.
4	Το καλώδιο διαύλου CAN είναι συνδεδεμένο μεταξύ του προϊόντος και του τηλεχειριστηρίου.
5	Κατάσταση φόρτισης. Όταν το σύμβολο της μπαταρίας είναι κίτρινο, η φόρτιση είναι 11–20%. Όταν το σύμβολο της μπαταρίας είναι κόκκινο, η φόρτιση είναι μικρότερη από 10%.

Σύμβολα στην καρτέλα τρόπου λειτουργίας στην οθόνη

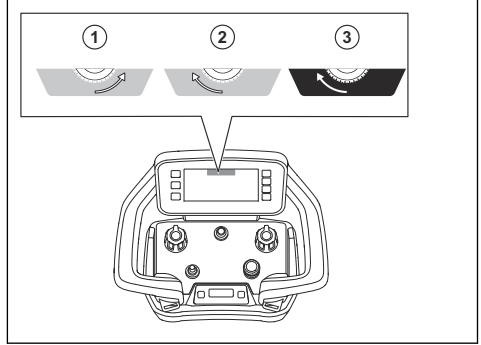

Η καρτέλα τρόπου λειτουργίας γίνεται πορτοκαλί (3) όταν ο δίσκος αρχίσει να περιστρέφεται.

Θέση	Λειτουργία
1	Έχει επιλεγεί η λειτουργία προς τα αριστερά.
2	Έχει επιλεγεί η λειτουργία προς τα δεξιά.
3	Εκκινείται η λειτουργία προς τα δεξιά.

Σύμβολα στην πηγή ισχύος



ΠΡΟΕΙΔΟΠΟΙΗΣΗ: Η απρόσεκτη ή λανθασμένη χρήση μπορεί να προκαλέσει τραυματισμό ή θάνατο του χειριστή και άλλων ανθρώπων.



Διαβάστε προσεκτικά το εγχειρίδιο και βεβαιωθείτε ότι έχετε κατανοήσει τις οδηγίες προτού χρησιμοποιήσετε το προϊόν.



Πρέπει πάντα να φοράτε προστατευτικά ακοής και μέσα προστασίας των ματιών και προστασίας της αναπνοής.



Ο έλεγχος ή/και η συντήρηση θα πρέπει να εκτελούνται με το μοτέρ απενεργοποιημένο και το φως αποσυνδεδεμένο.



Εξαρτήματα υπό τάση.



Αυτό το προϊόν συμμορφώνεται με τις ισχύουσες οδηγίες της Ε.Κ.



Το προϊόν συμμορφώνεται με τις ισχύουσες οδηγίες για την ηλεκτρομαγνητική συμβατότητα στην Αυστραλία και τη Νέα Ζηλανδία.



Σύμβολο για την Περίοδο χρήσης με τρόπο φιλικό προς το περιβάλλον σύμφωνα με την οδηγία RoHS της Κίνας (EUFPP).



Το προϊόν ή η συσκευασία του προϊόντος δεν αποτελεί οικιακό απόρριμμα. Ανακυκλώστε το σε κέντρο ανακύκλωσης ηλεκτρικού και ηλεκτρονικού εξοπλισμού.

Περιεχόμενα Άλλα σύμβολα/σήματα που υπάρχουν στο προϊόν αναφέρονται σε ειδικές απαιτήσεις πιστοποίησης για ορισμένες αγορές.

Σύμβολα στον κόφτη τοιχοτομίας



ΠΡΟΕΙΔΟΠΟΙΗΣΗ: Αυτό το προϊόν μπορεί να είναι επικίνδυνο και να προκαλέσει σοβαρό τραυματισμό ή θάνατο του χειριστή ή άλλων ατόμων. Να είστε προσεκτικοί και να χρησιμοποιείτε το προϊόν σωστά.



Διαβάστε προσεκτικά το εγχειρίδιο και βεβαιωθείτε ότι έχετε κατανοήσει τις οδηγίες προτού χρησιμοποιήσετε το προϊόν.



Πρέπει να χρησιμοποιείτε εγκεκριμένο κράνος προστασίας, προστατευτικά ακοής, μέσα προστασίας των ματιών και μέσα αναπνευστικής προστασίας.



Κρατήστε τα χέρια και τα πόδια σας μακριά από τον δίσκο.



Η επιθεώρηση ή/και η συντήρηση θα πρέπει να εκτελούνται με το μοτέρ απενεργοποιημένο και το φως αποσυνδεδεμένο.



Το προϊόν ή η συσκευασία του προϊόντος δεν αποτελεί οικιακό απόρριμμα. Ανακυκλώστε το σε εγκεκριμένη τοποθεσία απόρριψης ηλεκτρικού και ηλεκτρονικού εξοπλισμού.



Αυτό το προϊόν συμμορφώνεται με τις ισχύουσες οδηγίες της E.K.

Περιεχόμενα Άλλα σύμβολα/σήματα που υπάρχουν στο προϊόν αναφέρονται σε ειδικές απαιτήσεις πιστοποίησης για ορισμένες αγορές.

Προδιαγραφές HID

Ο αριθμός αναγνώρισης Husqvarna έχει 5 τμήματα και συνολικά 25 χαρακτήρες: [PNC] [εργοστάσιο και γραμμή (FLL)] [Ημερομηνία] [Ακολουθία] [Χαρακτήρας ελέγχου].

Η ημερομηνία έχει 7 χαρακτήρες.

- Μορφή: YYYYWWD
- YYYY = Έτος
- WW = Αριθμός εβδομάδας
- D = Αριθμός ημέρας

Πινακίδα στοιχείων μηχανήματος PP 8

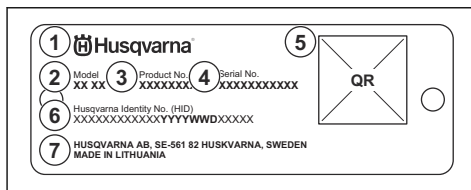

1. Κατασκευαστής
2. Μοντέλο
3. Αριθμός προϊόντος
4. Αριθμός σειράς
5. Κωδικός QR
6. Αριθμός αναγνώρισης Husqvarna
7. Διεύθυνση κατασκευαστή

Πινακίδα στοιχείων μηχανήματος WS 8

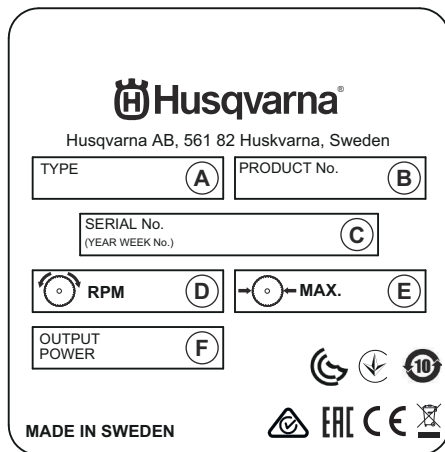

- A: Τύπος/μοντέλο

- B: Αρ. προϊόντος
- C: Αριθμός σειράς με ημερομηνία κατασκευής (YYYY, WW, XXXXX): Έτος, εβδομάδα, αριθμός ακολουθίας
- D: Μέγιστη ταχύτητα, σ.α.λ.
- E: Μέγιστο μέγεθος δίσκου, mm
- F: Απόδοση ισχύος, kW

1. Κατασκευαστής
2. Μοντέλο
3. Αριθμός αναγνώρισης Husqvarna με ημερομηνία κατασκευής (YYYY, WW, XXXXX): Έτος, εβδομάδα, αριθμός ακολουθίας
4. Διεύθυνση εισαγωγέα HB
5. Κωδικός QR

Πανακίδα στοιχείων μηχανήματος Τηλεχειριστήριο Husqvarna

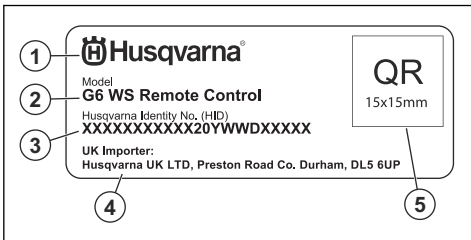

Ζημιά στο προϊόν

Δεν φέρουμε ευθύνη για ζημιές στο προϊόν μας εάν:

- Το προϊόν έχει επισκευαστεί λανθασμένα.
- Το προϊόν έχει επισκευαστεί με εξαρτήματα που δεν προέρχονται από τον κατασκευαστή ή που δεν έχουν εγκριθεί από τον κατασκευαστή.
- Το προϊόν διαθέτει ένα αξεσουάρ που δεν προέρχεται από τον κατασκευαστή ή που δεν έχει εγκριθεί από τον κατασκευαστή.
- Το προϊόν δεν έχει επισκευαστεί σε εγκεκριμένο κέντρο σέρβις ή από εγκεκριμένη αρχή.

Ασφάλεια

Ορισμοί για την ασφάλεια

Για την επισήμανση ειδικών σημαντικών τμημάτων του εγχειριδίου χρησιμοποιούνται προειδοποιήσεις, συστάσεις προσοχής και σημειώσεις.



ΠΡΟΕΙΔΟΠΟΙΗΣΗ: Χρησιμοποιείται όταν υπάρχει κίνδυνος τραυματισμού ή θανάτου του χειριστή ή άλλων παριστάμενων ατόμων, αν δεν τηρηθούν οι οδηγίες που παρέχονται στο εγχειρίδιο.



ΠΡΟΣΟΧΗ: Χρησιμοποιείται όταν υπάρχει κίνδυνος πρόκλησης ζημιάς στο προϊόν, σε άλλα υλικά ή στον παρακείμενο χώρο, αν δεν τηρηθούν οι οδηγίες που παρέχονται στο εγχειρίδιο.

Περιεχόμενα Χρησιμοποιείται για παροχή περισσότερων πληροφοριών, οι οποίες χρειάζονται σε μια δεδομένη κατάσταση.

Γενικές οδηγίες ασφαλείας



ΠΡΟΕΙΔΟΠΟΙΗΣΗ: Προτού χρησιμοποιήσετε το προϊόν, διαβάστε τις παρακάτω προειδοποιητικές οδηγίες.

- Αυτό το προϊόν είναι ένα επικίνδυνο εργαλείο εάν δεν είστε προσεκτικοί ή δεν το χρησιμοποιείτε σωστά. Αυτό το προϊόν μπορεί να προκαλέσει σοβαρό τραυματισμό ή θάνατο του χειριστή ή άλλων ατόμων. Προτού χρησιμοποιήσετε το προϊόν, πρέπει να

διαβάσετε και να κατανοείτε τα περιεχόμενα του παρόντος εγχειριδίου χρήσης.

- Φυλάξτε όλες τις προειδοποιήσεις και τις οδηγίες.
- Τηρείτε όλους τους ισχύοντες νόμους και κανονισμούς.
- Ο χειριστής και ο εργοδότης του χειριστή πρέπει να γνωρίζουν και να αποφεύγουν τους κινδύνους κατά τη λειτουργία του προϊόντος.
- Μην επιτρέπετε σε κανένα άτομο να χρησιμοποιήσει το προϊόν, παρά μόνο αν έχει διαβάσει και κατανοήσει τα περιεχόμενα του εγχειριδίου χρήσης.
- Μην χρησιμοποιείτε το προϊόν αν δεν έχετε λάβει σχετική εκπαίδευση πριν από τη χρήση. Βεβαιωθείτε ότι όλοι οι χειριστές λαμβάνουν σχετική εκπαίδευση.
- Μην επιτρέπετε σε παιδιά να χρησιμοποιήσουν το προϊόν.
- Να επιτρέπετε μόνο σε εγκεκριμένα πρόσωπα να χειρίζονται το προϊόν.
- Ο χειριστής είναι υπεύθυνος για τυχόν ατυχήματα που ενδέχεται να προκληθούν σε άλλα άτομα ή στην περιουσία τους.
- Μην χρησιμοποιείτε το προϊόν, αν είστε κουρασμένοι, άρρωστοι ή υπό την επήρεια αλκοόλ, ναρκωτικών ή φαρμάκων.
- Μην επιτρέπετε σε κανέναν να χειριστεί το προϊόν αν είναι κουρασμένος, άρρωστος ή υπό την επήρεια αλκοόλ, ναρκωτικών ή φαρμάκων.
- Πρέπει πάντα να προσέχετε και να χρησιμοποιείτε την κοινή λογική.
- Αυτό το προϊόν παράγει ηλεκτρομαγνητικό πεδίο κατά τη λειτουργία του. Το πεδίο αυτό, υπό ορισμένες συνθήκες, μπορεί να προκαλέσει παρεμβολές σε ενεργά ή παθητικά ιατρικά εμφυτεύματα. Για να μειωθεί ο κίνδυνος σοβαρού

τραυματισμού ή θανάτου, συνιστούμε στα άτομα με ιατρικά εμφυτεύματα να συμβουλευούνται τον θεράποντα ιατρό τους και τον κατασκευαστή του ιατρικού εμφυτεύματος, προτού θέσουν το προϊόν σε λειτουργία.

- Να διατηρείτε το προϊόν καθαρό. Βεβαιωθείτε ότι μπορείτε να διαβάσετε καθαρά τις ενδείξεις και τα σήματα.
- Μην χρησιμοποιείτε το προϊόν, αν έχει υποστεί ζημιά.
- Μην κάνετε τροποποιήσεις σε αυτό το προϊόν.
- Μην χρησιμοποιείτε το προϊόν, εάν υπάρχει πιθανότητα να έχουν εκτελέσει άλλα άτομα τροποποιήσεις στο προϊόν.
- Διακόψτε τη λειτουργία του τηλεχειριστηρίου όταν το προϊόν είναι σταθμευμένο καθώς και κατά τη μεταφορά του προϊόντος. Πατήστε το κουμπί ON/OFF στο τηλεχειριστήριο για να διακόψετε τη λειτουργία του τηλεχειριστηρίου.

Γενικές προειδοποιήσεις ασφαλείας ηλεκτρικού εργαλείου



ΠΡΟΕΙΔΟΠΟΙΗΣΗ: Διαβάστε όλες τις προειδοποιήσεις, τις οδηγίες, τις εικόνες και τις προδιαγραφές ασφαλείας που παρέχονται με αυτό το ηλεκτρικό εργαλείο. Η μη τήρηση όλων των οδηγιών που αναφέρονται παρακάτω μπορεί να προκαλέσει ηλεκτροπληξία, πυρκαγιά ή/και σοβαρό τραυματισμό.

- **Φυλάξτε τις προειδοποιήσεις και τις οδηγίες για μελλοντική αναφορά.** Ο όρος "ηλεκτρικό εργαλείο" που χρησιμοποιείται στις προειδοποιήσεις αναφέρεται στο εργαλείο που τροφοδοτείται από το δίκτυο ρεύματος (με καλώδιο) ή στο εργαλείο που τροφοδοτείται από μπαταρία (χωρίς καλώδιο).

Ασφάλεια στο χώρο εργασίας

- **Διατηρείτε το χώρο εργασίας καθαρό και με καλό φωτισμό.** Οι ακατάστατοι ή σκοτεινοί χώροι ενέχουν τον κίνδυνο ατυχημάτων.
- **Μην χειρίζεστε ηλεκτρικά εργαλεία σε εκρηκτικές ατμόσφαιρες, π.χ. παρουσία εύφλεκτων υγρών, αερίων ή σωματιδίων σκόνης.** Τα ηλεκτρικά εργαλεία δημιουργούν σπινθήρες, οι οποίοι ενδέχεται να προκαλέσουν την ανάφλεξη των σωματιδίων ή των καπνών.
- **Κατά το χειρισμό ενός ηλεκτρικού εργαλείου, δεν πρέπει να βρίσκονται κοντά παιδιά ή άλλοι παρευρισκόμενοι.** Ενδέχεται να αποσπάσουν την προσοχή σας, με αποτέλεσμα να χάσετε τον έλεγχο.

Ασφάλεια με το ηλεκτρικό ρεύμα

- **Το βύσμα του ηλεκτρικού εργαλείου πρέπει να ταιριάζει στην πρίζα. Μην τροποποιείτε ποτέ το βύσμα.** Η χρήση μη τροποποιημένων φιν και αντίστοιχων πριζών μειώνει τον κίνδυνο ηλεκτροπληξίας.

- **Αποφεύγετε την επαφή του σώματος με γειωμένες επιφάνειες, όπως σωλήνες, καλοριφέρ, κουζίνες και ψυγεία.** Υπάρχει αυξημένος κίνδυνος ηλεκτροπληξίας, αν το σώμα σας έρθει σε επαφή με τη γείωση.
- **Μην εκθέτετε ηλεκτρικά εργαλεία σε βροχή ή σε συνθήκες υγρασίας.** Σε περίπτωση εισχώρησης νερού σε ηλεκτρικό εργαλείο, αυξάνεται ο κίνδυνος ηλεκτροπληξίας.
- **Μην προκαλείτε φθορά στο καλώδιο. Μην χρησιμοποιείτε ποτέ το καλώδιο για τη μεταφορά, το τράβηγμα ή την αποσύνδεση του ηλεκτρικού εργαλείου. Φυλάσσετε το καλώδιο μακριά από θερμότητα, λάδια, αιχμηρές άκρες ή κινούμενα εξαρτήματα.** Εάν το καλώδιο καταστραφεί ή εμπλακεί, αυξάνεται ο κίνδυνος ηλεκτροπληξίας.
- **Όταν χρησιμοποιείτε ένα ηλεκτρικό εργαλείο σε εξωτερικό χώρο, χρησιμοποιήστε ένα καλώδιο προέκτασης που είναι κατάλληλο για χρήση σε εξωτερικό χώρο.** Η χρήση καλωδίου κατάλληλου για εξωτερικό χώρο μειώνει τον κίνδυνο ηλεκτροπληξίας.
- **Αν η χρήση ενός ηλεκτρικού εργαλείου σε χώρο με υγρασία είναι αναπόφευκτη, χρησιμοποιήστε παροχή ρεύματος με διάταξη προστασίας από ρεύματα διαρροής (RCD).** Η χρήση μιας διάταξης RCD μειώνει τον κίνδυνο ηλεκτροπληξίας.

Οδηγίες για προϊόν με γείωση



ΠΡΟΕΙΔΟΠΟΙΗΣΗ: Αν η σύνδεση δεν γίνει σωστά, μπορεί να προκύψει ηλεκτροπληξία. Αν δεν είστε βέβαιοι ότι η πρίζα έχει γειωθεί σωστά, απευθυνθείτε σε έναν εξουσιοδοτημένο ηλεκτρολόγο.

Μην τροποποιείτε το φιν ρεύματος από τις εργοστασιακές προδιαγραφές του. Αν το φιν ρεύματος ή το καλώδιο ρεύματος έχει υποστεί βλάβη ή πρέπει να αντικατασταθεί, απευθυνθείτε στον αντιπρόσωπο σέρβις της Husqvarna. Φροντίστε να τηρείτε τους τοπικούς κανονισμούς και νόμους.

Εάν δεν κατανοείτε πλήρως τις οδηγίες σχετικά με το προϊόν με γείωση, απευθυνθείτε σε έναν εξουσιοδοτημένο ηλεκτρολόγο.

Χρησιμοποιείτε μόνο γειωμένα καλώδια προέκτασης εξωτερικού χώρου με βύσματα γείωσης και πρίζα γείωσης που δέχεται το φιν ρεύματος του προϊόντος.

Το προϊόν διαθέτει καλώδιο και φιν ρεύματος με γείωση. Πρέπει πάντα να συνδέετε το προϊόν σε πρίζα με γείωση. Αυτό μειώνει τον κίνδυνο ηλεκτροπληξίας.

Μην χρησιμοποιείτε ηλεκτρικούς μετασχηματιστές με το προϊόν.

Καλώδια προέκτασης

- Χρησιμοποιείτε μόνο εγκεκριμένα καλώδια προέκτασης με επαρκές μήκος.

- Η ονομαστική τιμή στο καλώδιο προέκτασης πρέπει να είναι ίδια ή υψηλότερη από εκείνη που αναγράφεται στην πινακίδα στοιχείων του προϊόντος.
- Χρησιμοποιήστε γειωμένα καλώδια προέκτασης.
- Όταν χρησιμοποιείτε το προϊόν σε εξωτερικό χώρο, πρέπει να χρησιμοποιείτε καλώδιο προέκτασης που είναι κατάλληλο για εργασίες σε εξωτερικό χώρο. Αυτό μειώνει τον κίνδυνο ηλεκτροπληξίας.
- Φροντίστε η σύνδεση με το καλώδιο προέκτασης να διατηρείται στεγνή και σε απόσταση από το έδαφος.
- Φυλάσσετε το καλώδιο προέκτασης μακριά από πηγές θερμότητας, λάδια, αιχμηρά άκρα ή κινούμενα εξαρτήματα. Εάν το καλώδιο υποστεί ζημιά, αυξάνεται ο κίνδυνος ηλεκτροπληξίας.
- Βεβαιωθείτε ότι το καλώδιο προέκτασης είναι σε καλή κατάσταση και δεν έχει υποστεί ζημιά.
- Μην χρησιμοποιείτε το καλώδιο προέκτασης ενώ είναι τυλιγμένο. Αυτό μπορεί να προκαλέσει υπερθέρμανση του καλωδίου προέκτασης.
- Όταν χρησιμοποιείτε το προϊόν, φροντίστε το καλώδιο ρεύματος να βρίσκεται πίσω από εσάς και το προϊόν. Έτσι, αποτρέπεται η ζημιά στο καλώδιο προέκτασης.
- Μην χρησιμοποιείτε μπαταρίες που δεν είναι επαναφορτιζόμενες.
- Μην κάνετε τροποποιήσεις στις μπαταρίες.
- Μην τοποθετείτε αντικείμενα μέσα στις εγκοπές αερισμού των μπαταριών.
- Διατηρείτε τις μπαταρίες μακριά από το φως του ήλιου, τη θερμότητα ή από γυμνές φλόγες. Οι μπαταρίες μπορεί να προκαλέσουν έκρηξη, με αποτέλεσμα εγκαύματα ή/και χημικά εγκαύματα.
- Διατηρείτε τις μπαταρίες μακριά από βροχή και συνθήκες υγρασίας.
- Διατηρείτε τις μπαταρίες μακριά από πηγές μικροκυμάτων και υψηλής πίεσης.
- Μην προσπαθήσετε να αποσυναρμολογήσετε ή να σπάσετε τις μπαταρίες.
- Χρησιμοποιήστε τις μπαταρίες σε θερμοκρασίες περιβάλλοντος μεταξύ $-20^{\circ}\text{C}/-4^{\circ}\text{F}$ και $60^{\circ}\text{C}/140^{\circ}\text{F}$.
- Οι μπαταρίες πρέπει να φορτίζονται σε θερμοκρασίες περιβάλλοντος μεταξύ $10^{\circ}\text{C}/50^{\circ}\text{F}$ και $45^{\circ}\text{C}/113^{\circ}\text{F}$.
- Μην καθαρίζετε τις μπαταρίες ή τον φορτιστή μπαταριών με νερό. Ανατρέξτε στην ενότητα *Εβδομαδιαίος καθαρισμός του τηλεχειριστηρίου στη σελίδα 48*.
- Μην χρησιμοποιείτε κατεστραμμένες μπαταρίες.
- Φυλάσσετε τις μπαταρίες μακριά από μεταλλικά αντικείμενα, όπως καρφιά, νομίσματα και κοσμήματα.
- Αφαιρέστε τις μπαταρίες από το τηλεχειριστήριο, αν δεν πρόκειται να χρησιμοποιήσετε το προϊόν για περισσότερο από 1 εβδομάδα.

Ασφάλεια μπαταρίας



ΠΡΟΕΙΔΟΠΟΙΗΣΗ: Προτού χρησιμοποιήσετε το προϊόν, διαβάστε τις παρακάτω προειδοποιητικές οδηγίες.

- Μην χρησιμοποιείτε την μπαταρία αν είστε κουρασμένοι, άρρωστοι ή υπό την επήρεια αλκοόλ, ναρκωτικών ή φαρμάκων.
- Μην επιτρέψετε σε κανέναν να χρησιμοποιήσει την μπαταρία αν είναι κουρασμένος, άρρωστος ή υπό την επήρεια αλκοόλ, ναρκωτικών ή φαρμάκων.
- Μην αφήνετε τα παιδιά να χρησιμοποιούν την μπαταρία.
- Χρησιμοποιείτε μόνο τις μπαταρίες που συνιστούμε για το προϊόν σας. Οι μπαταρίες φέρουν κωδικοποίηση λογισμικού.
- Χρησιμοποιείτε μόνο γνήσιες μπαταρίες για αυτό το προϊόν. Εάν αντικαταστήσετε τις μπαταρίες με μπαταρίες εσφαλμένου τύπου, υπάρχει κίνδυνος έκρηξης. Απευθυνθείτε στον αντιπρόσωπό σας για περισσότερες πληροφορίες.
- Χρησιμοποιήστε αποκλειστικά επαναφορτιζόμενες μπαταρίες ως πηγή ισχύος για τα συναφή προϊόντα Husqvarna. Για την αποφυγή τραυματισμών, μην χρησιμοποιείτε τις μπαταρίες για παροχή ρεύματος για άλλες συσκευές.
- Κίνδυνος ηλεκτροπληξίας. Μην συνδέετε τους πόλους της μπαταρίας σε κλειδιά, νομίσματα, βίδες ή άλλα μεταλλικά αντικείμενα. Αυτό μπορεί να προκαλέσει βραχυκύκλωμα της μπαταρίας.
- Αν υπάρξει διαρροή σε μια μπαταρία, φροντίστε το υγρό να μην έρθει σε επαφή με το δέρμα ή τα μάτια σας. Αν αγγίξετε το υγρό, καθαρίστε την περιοχή με μεγάλη ποσότητα νερού και ζητήστε ιατρική βοήθεια.

Προσωπική ασφάλεια

- **Να είστε προσεκτικοί, να παρακολουθείτε αυτό που κάνετε και να χρησιμοποιείτε την κοινή λογική όταν χρησιμοποιείτε ένα ηλεκτρικό εργαλείο. Μην χρησιμοποιείτε ηλεκτρικά εργαλεία όταν είστε κουρασμένοι ή υπό την επήρεια ναρκωτικών, αλκοόλ ή φαρμάκων.** Μια στιγμή απροσεξίας, κατά το χειρισμό ηλεκτρικών εργαλείων, μπορεί να οδηγήσει σε σοβαρό τραυματισμό.
- **Χρησιμοποιείτε ατομικό προστατευτικό εξοπλισμό. Φοράτε πάντοτε προστατευτικά γυαλιά.** Ο εξοπλισμός προστασίας, όπως προστατευτική μάσκα αναπνοής, αντιολισθητικά παπούτσια ασφαλείας, κράνος ή προστατευτικά ακοής σε κατάλληλες συνθήκες, μειώνει τον κίνδυνο τραυματισμών.
- **Φροντίστε ώστε να μην είναι εφικτή η ακούσια εκκίνηση. Βεβαιωθείτε ότι ο διακόπτης βρίσκεται στη θέση Off προτού συνδέσετε το εργαλείο στην πηγή τροφοδοσίας ή/και στην μπαταρία και προτού πάσετε ή μεταφέρετε το εργαλείο.** Η μεταφορά των ηλεκτρικών εργαλείων, ενώ έχετε το χέρι σας στο διακόπτη ή η σύνδεση σε πρίζα των ηλεκτρικών εργαλείων με διακόπτη ενέχει τον κίνδυνο ατυχήματος.
- **Αφαιρέστε τυχόν κλειδιά προσαρμογής ή σύσφιξης, πριν ενεργοποιήσετε το ηλεκτρικό εργαλείο.** Ένα κλειδί σύσφιξης ή προσαρμογής που παραμένει προσαρτημένο σε κινούμενο μέρος του ηλεκτρικού εργαλείου μπορεί να οδηγήσει σε τραυματισμό.

- **Μην υπερεκπιμάτε τις δυνατότητές σας. Να πατάτε καλά τα πόδια σας και να διατηρείτε την ισορροπία σας συνέχεια.** Έτσι επιτυγχάνεται καλύτερος έλεγχος του ηλεκτρικού εργαλείου, σε τυχόν απρόβλεπτες καταστάσεις.
- **Φοράτε κατάλληλα ρούχα. Μην φοράτε φαρδιά ρούχα ή κοσμήματα. Φροντίστε τα μαλλιά και τα ρούχα σας να βρίσκονται σε απόσταση από τα κινούμενα εξαρτήματα.** Τα φαρδιά ρούχα, τα κοσμήματα ή τα μακριά μαλλιά ενδέχεται να πιαστούν σε κινούμενα μέρη.
- **Εάν παρέχονται διατάξεις για τη σύνδεση συστημάτων συλλογής και απομάκρυνσης σκόνης, βεβαιωθείτε ότι αυτές έχουν συνδεθεί και χρησιμοποιούνται σωστά.** Χρησιμοποιείτε σύστημα συλλογής σκόνης για να μειώσετε τους κινδύνους που σχετίζονται με τη σκόνη.
- **Ακόμη και αν χρησιμοποιείτε συχνά και εύστε εξοικειωμένοι με τα εργαλεία, μην επαναπαύεστε και μην παραβλέπετε τις αρχές ασφαλείας των εργαλείων.** Μια απρόσκετη ενέργεια μπορεί να προκαλέσει σοβαρό τραυματισμό σε κλάσμα δευτερολέπτου.
- **Διατηρείτε τα εργαλεία κοπής αιχμηρά και καθαρά.** Εάν τα εργαλεία κοπής συντηρούνται σωστά, με αιχμηρές άκρες κοπής, είναι λιγότερο πιθανή η εμπλοκή τους και πιο εύκολος ο έλεγχός τους.
- **Χρησιμοποιείτε το ηλεκτρικό εργαλείο, τα εξαρτήματα και τα τρυπάνια σύμφωνα με τις οδηγίες αυτές, λαμβάνοντας υπόψη τις συνθήκες εργασίας και την εργασία που πρέπει να γίνει η χρήση των ηλεκτρικών εργαλείων για εφαρμογές διαφορετικές από αυτές για τις οποίες προορίζονται μπορεί να οδηγήσει σε επικίνδυνες καταστάσεις.**
- **Διατηρήστε τις χειρολαβές και τις επιφάνειες κρατήματος στεγνές και καθαρές, χωρίς λάδια και γράσο.** Οι ολισθηρές λαβές και επιφάνειες κρατήματος δεν επιτρέπουν τον ασφαλή χειρισμό και έλεγχο του εργαλείου σε απρόβλεπτες καταστάσεις.

Σέρβις

- **Αναθέστε το σέρβις του ηλεκτρικού σας εργαλείου σε εξειδικευμένο τεχνικό για επισκευή με τη χρήση μόνο παανομοίωτων ανταλλακτικών.** Έτσι θα διασφαλίζεται η διατήρηση της ασφάλειας του ηλεκτρικού εργαλείου.
- **Μην εκτελείτε εργασίες σέρβις σε κατεστραμμένες μπαταρίες.** Οι εργασίες σέρβις σε μπαταρίες θα πρέπει να εκτελούνται μόνο από τον κατασκευαστή ή από εξουσιοδοτημένα καταστήματα σέρβις.

Χρήση και φροντίδα των ηλεκτρικών εργαλείων

- **Μην ασκείτε μεγάλη δύναμη στο ηλεκτρικό εργαλείο.** Χρησιμοποιείτε το κατάλληλο ηλεκτρικό εργαλείο για την εφαρμογή σας. Το κατάλληλο ηλεκτρικό εργαλείο θα έχει καλύτερα αποτελέσματα για την εργασία σας και θα είναι ασφαλέστερο, στο βαθμό για τον οποίο είναι σχεδιασμένο.
- **Μην χρησιμοποιείτε το ηλεκτρικό εργαλείο, εάν δεν μπορεί να ενεργοποιηθεί και να απενεργοποιηθεί με το διακόπτη.** Ένα ηλεκτρικό εργαλείο που δεν μπορεί να ελεγχθεί από το διακόπτη είναι επικίνδυνο και πρέπει να επισκευαστεί.
- **Αποσυνδέστε το βύσμα από την πηγή τροφοδοσίας ή/και αφαιρέστε την μπαταρία (αν είναι αποσπώμενη) από το ηλεκτρικό εργαλείο πριν από την πραγματοποίηση ρυθμίσεων, την αλλαγή αξεσουάρ ή την αποθήκευση ηλεκτρικών εργαλείων.** Αυτά τα προληπτικά μέτρα ασφαλείας μειώνουν τον κίνδυνο ακούσιας εκκίνησης του ηλεκτρικού εργαλείου.
- **Φυλάσσετε τα ηλεκτρικά εργαλεία που βρίσκονται σε αδράνεια, μακριά από παιδιά και μην επιτρέπετε σε άτομα που δεν είναι εξοικειωμένα με αυτά ή με τις οδηγίες να χρησιμοποιούν το ηλεκτρικό εργαλείο.** Τα ηλεκτρικά εργαλεία είναι επικίνδυνα στα χέρια μη εκπαιδευμένων χρηστών.
- **Φροντίστε να συντηρείτε τα ηλεκτρικά εργαλεία και τα αξεσουάρ.** Ελέγχετε για τυχόν μη ευθυγραμμισμένα ή μπλοκαρισμένα κινούμενα μέρη, ρωγμές στα διάφορα μέρη και κάθε άλλη κατάσταση που μπορεί να επηρεάζει τη λειτουργία του ηλεκτρικού εργαλείου. Σε περίπτωση ζημιάς, φροντίστε για την επισκευή του ηλεκτρικού εργαλείου πριν το χρησιμοποιήσετε. Πολλά ατυχήματα προκαλούνται από ηλεκτρικά εργαλεία που δεν συντηρούνται σωστά.

Οδηγίες ασφαλείας για πριόνια τοιχοτομίας

- **Πρέπει να κρατάτε το ηλεκτρικό εργαλείο από τις μονωμένες επιφάνειες λαβής όταν εκτελείτε εργασίες στις οποίες το αξεσουάρ κοπής μπορεί να έλθει σε επαφή με κρυμμένες καλωδιώσεις ή με το δικό του καλώδιο.** Αν το αξεσουάρ κοπής έρθει σε επαφή με ένα καλώδιο "υπό τάση", μπορεί να θέσει τα εκτεθειμένα μεταλλικά μέρη του ηλεκτρικού εργαλείου "υπό τάση" και να προκληθεί ηλεκτροπληξία στο χειριστή.
- **Όταν εκτελείτε κοπή με αδαμαντοφόρα εργαλεία, πρέπει να φοράτε προστατευτικά ακοής.** Η έκθεση σε θόρυβο μπορεί να προκαλέσει απώλεια ακοής.
- **Αν ο αδαμαντοφόρος τροχός μπλοκάρει, σταματήστε να ασκείτε δύναμη τροφοδότησης και απενεργοποιήστε το εργαλείο.** Διερευνήστε και λάβετε διορθωτικά μέτρα για να εξαλείψετε την αιτία του μπλοκαρίσματος του αδαμαντοφόρου τροχού.
- **Όταν εκτελείτε κοπή ενός αντικείμενου με το πριόνι, πρέπει να εξασφαλίζετε την προστασία των ατόμων και της περιοχής εργασίας στη άλλη πλευρά.** Ο αδαμαντοφόρος τροχός μπορεί να προεξέχει από το αντικείμενο.
- **Βεβαιωθείτε ότι η μέθοδος στερώσης του συστήματος καθοδήγησης στο αντικείμενο μπορεί να συγκρατήσει και να περιορίσει το μηχανήμα κατά τη διάρκεια της χρήσης.** Αν το αντικείμενο είναι μαλακό ή πορώδες, τα αγκύρια μπορεί να τραβηχτούν προς τα έξω και να αποσυνδεθεί το σύστημα καθοδήγησης από το αντικείμενο.

Γενικές οδηγίες ασφαλείας



ΠΡΟΕΙΔΟΠΟΙΗΣΗ: Προτού χρησιμοποιήσετε το προϊόν, διαβάστε τις παρακάτω προειδοποιητικές οδηγίες.

- Αυτές οι πληροφορίες δεν υποκαθιστούν ποτέ τις επαγγελματικές δεξιότητες και την εμπειρία. Εάν βρεθείτε σε κατάσταση που να μην αισθάνεστε ασφαλείς, σταματήστε και αναζητήστε συμβουλές από ειδικό. Επικοινωνήστε με τον αντιπρόσωπο, τον υπεύθυνο σέρβις ή έναν έμπειρο χρήστη. Μην επιχειρήσετε να εκτελέσετε μια εργασία εάν δεν αισθάνεστε βέβαιοι!
- Το προϊόν είναι σχεδιασμένο και προορίζεται για κοπή σκυροδέματος, τούβλου και διάφορων πετρώδων υλικών. Δεν ενδείκνυται κάθε άλλη χρήση.
- Το προϊόν πρέπει να διατηρείται καθαρό. Οποιαδήποτε επιγραφή και ετικέτα πρέπει να είναι πλήρως αναγνώσιμη.
- Οι μη εγκεκριμένες τροποποιήσεις ή/και τα μη εγκεκριμένα εξαρτήματα μπορεί να προκαλέσουν σοβαρό τραυματισμό ή θάνατο του χρήστη ή άλλων ατόμων. Μην τροποποιείτε το προϊόν και μην το χρησιμοποιείτε εάν είναι εμφανές ότι έχει τροποποιηθεί από άλλους. Μην χρησιμοποιείτε ποτέ ένα μηχάνημα, μια μπαταρία ή έναν φορτιστή μπαταρίας, αν παρουσιάζει ελάττωμα. Εκτελείτε όλους τους ελέγχους και τις οδηγίες συντήρησης και επισκευής που αναφέρονται στο παρόν εγχειρίδιο. Μερικά μέτρα συντήρησης και επισκευής πρέπει να εκτελούνται από εκπαιδευμένο και ειδικευμένο προσωπικό. Διαβάστε τις οδηγίες κάτω από την επικεφαλίδα Συντήρηση. Χρησιμοποιείτε πάντα γνήσια ανταλλακτικά.
- Όλοι οι τύποι επισκευών επιτρέπεται να εκτελούνται μόνο από εξουσιοδοτημένους επισκευαστές. Αυτό ισχύει προκειμένου να μην εκτίθενται οι χειριστές σε μεγάλους κινδύνους.
- Η επιθεώρηση ή/και η συντήρηση πρέπει να εκτελούνται με το μοτέρ απενεργοποιημένο και το φως απασυνδεδεμένο από την πρίζα.

Οδηγίες ασφαλείας για τη λειτουργία



ΠΡΟΕΙΔΟΠΟΙΗΣΗ: Προτού χρησιμοποιήσετε το προϊόν, διαβάστε τις παρακάτω προειδοποιητικές οδηγίες.

- Διαβάστε προσεκτικά το εγχειρίδιο χρήσης και βεβαιωθείτε ότι έχετε κατανοήσει τις οδηγίες προτού χρησιμοποιήσετε το προϊόν.
- Το προϊόν μπορεί να αποδειχθεί επικίνδυνο εργαλείο αν δεν χρησιμοποιηθεί σωστά ή προσεκτικά και μπορεί να προκαλέσει σοβαρό ή θανατηφόρο τραυματισμό στο χειριστή ή σε άλλους.
- Υπάρχει πάντα κίνδυνος ηλεκτροπληξίας από τα προϊόντα που λειτουργούν με ηλεκτρικό ρεύμα. Μην χρησιμοποιείτε το προϊόν όταν επικρατούν άσχημες καιρικές συνθήκες. Φροντίστε να μην έρχεται το σώμα σας σε επαφή με αγώγιμους αλεξικέραυνων και μεταλλικά αντικείμενα. Για να αποφεύγετε την πρόκληση ζημιάς, πρέπει πάντα να ακολουθείτε τις οδηγίες που περιλαμβάνονται στο εγχειρίδιο χρήσης.
- Όλοι οι χειριστές πρέπει να εκπαιδεύονται στη χρήση του προϊόντος. Ο κάτοχος είναι υπεύθυνος για την εκπαίδευση των χειριστών.
- Ο χειριστής είναι υπεύθυνος για ατυχήματα ή κινδύνους που μπορεί να προκύψουν σε άλλα άτομα ή στην ακίνητη περιουσία τους.
- Να συνδέετε το προϊόν μόνο σε γειωμένες πρίζες.
- Βεβαιωθείτε ότι η τάση του δικτύου είναι ίδια με αυτή που αναγράφεται στην πινακίδα στοιχείων του προϊόντος.
- Βεβαιωθείτε ότι τα καλώδια ηλεκτρικής τροφοδοσίας και προέκτασης είναι άθικτα και σε καλή κατάσταση.
- Διακόψτε τη χρήση αν το προϊόν ή το καλώδιο ηλεκτρικής τροφοδοσίας υποστεί ζημιά. Απευθυνθείτε σε έναν εγκεκριμένο αντιπρόσωπο σέρβις για την επισκευή του προϊόντος ή αντικαταστήστε το καλώδιο τροφοδοσίας.
- Για να αποφεύγετε την υπερθέρμανση, μην χρησιμοποιείτε τυλιγμένο το καλώδιο προέκτασης.
- Η κοπή σε πολύ υψηλές στροφές κινητήρα μπορεί να προκαλέσει βλάβη στον δίσκο και να οδηγήσει σε προσωπικό τραυματισμό.
- Προτού ανασηκώσετε ή μετακινήσετε το μηχάνημα, πρέπει να διακόψετε τη λειτουργία του μοτέρ και να απασυνδέετε το καλώδιο τροφοδοσίας.
- Μην επιτρέπετε σε παιδιά ή άλλα άτομα που δεν είναι εκπαιδευμένα στη χρήση του προϊόντος να χρησιμοποιούν το προϊόν ή να εκτελούν εργασίες συντήρησης σε αυτό.
- Μην επιτρέπετε σε κανένα άλλο άτομο να χρησιμοποιεί το προϊόν χωρίς να έχετε προηγουμένως διασφαλίσει ότι έχει διαβάσει και κατανοήσει το περιεχόμενο του εγχειριδίου χρήσης.
- Μην χρησιμοποιείτε το προϊόν αν είστε κουρασμένοι, έχετε καταναλώσει αλκοόλ ή παίρνετε φάρμακα που μπορεί να επηρεάσουν την όραση, την κρίση ή τον συντονισμό σας.
- Μην χειρίζεστε το προϊόν, αν δεν μπορείτε να λάβετε βοήθεια σε περίπτωση ατυχήματος.
- Βεβαιωθείτε ότι το προϊόν παραμένει σε σταθερή επιφάνεια.
- Μην απασυνδέετε το καλώδιο τροφοδοσίας, παρά μόνο όταν ο κινητήρας είναι απενεργοποιημένος και έχει σταματήσει πλήρως.
- Μην απομακρύνετε από το προϊόν όταν το μοτέρ είναι σε λειτουργία.
- Εάν το προϊόν δεν πρόκειται να χρησιμοποιηθεί για μεγάλο χρονικό διάστημα, να απασυνδέετε πάντα την παροχή ρεύματος.
- Απασυνδέετε πάντα το φως τροφοδοσίας προτού μετακινήσετε το προϊόν.
- Διατηρείτε πάντα εξοπλισμό πυρόσβεσης κοντά στο χώρο εργασίας.

Συσκευές ασφαλείας στο προϊόν



ΠΡΟΕΙΔΟΠΟΙΗΣΗ: Πρωτού χρησιμοποιήσετε το προϊόν, διαβάστε τις παρακάτω προειδοποιητικές οδηγίες.

- Μην χρησιμοποιείτε το προϊόν με συσκευές ασφαλείας που έχουν υποστεί ζημιά ή δεν λειτουργούν σωστά.
- Πρέπει να κάνετε τακτικά έλεγχο των συσκευών ασφαλείας. Εάν οι συσκευές ασφαλείας έχουν υποστεί ζημιά ή δεν λειτουργούν σωστά, απευθυνθείτε στον αντιπρόσωπο σέρβις της Husqvarna.
- Μην κάνετε τροποποιήσεις στις συσκευές ασφαλείας.

Εξοπλισμός ατομικής προστασίας



ΠΡΟΕΙΔΟΠΟΙΗΣΗ: Πρωτού χρησιμοποιήσετε το προϊόν, διαβάστε τις παρακάτω προειδοποιητικές οδηγίες.

- Όταν χρησιμοποιείτε το προϊόν, να φοράτε πάντα εγκεκριμένο προσωπικό εξοπλισμό προστασίας. Ο εξοπλισμός ατομικής προστασίας δεν μπορεί να εξαλείψει τον κίνδυνο τραυματισμών, ωστόσο μειώνει τη σοβαρότητά τους σε περίπτωση ατυχήματος. Ο αντιπρόσωπος θα σας βοηθήσει να επιλέξετε τον σωστό προσωπικό εξοπλισμό προστασίας.
- Ελέγχετε τακτικά την κατάσταση του προσωπικού εξοπλισμού προστασίας σας.
- Να χρησιμοποιείτε εγκεκριμένο κράνος προστασίας.
- Χρησιμοποιείτε εγκεκριμένα προστατευτικά ακοής κατά τη χρήση του προϊόντος. Τυχόν θόρυβος για μεγάλο χρονικό διάστημα μπορεί να προκαλέσει θορυβογενή απώλεια ακοής.
- Το προϊόν δημιουργεί σκόνη και αναθυμιάσεις που είναι βλαβερές για την υγεία σας. Χρησιμοποιείτε εγκεκριμένη αναπνευστική προστασία.
- Χρησιμοποιείτε εγκεκριμένη προστασία των ματιών με πλευρική προστασία.
- Χρησιμοποιείτε εγκεκριμένα προστατευτικά γάντια βαρέος τύπου.
- Χρησιμοποιείτε μπότες βαρέος τύπου με χαλύβδινη ενίσχυση στην περιοχή των δακτύλων και αντιολισθητική σόλα.
- Χρησιμοποιείτε εγκεκριμένα ρούχα εργασίας ή ισοδύναμα στενά ρούχα με μακριά μανίκια και μακριά μπατζάκια που δεν περιορίζουν τις κινήσεις σας.
- Μην φοράτε φαρδιά ρούχα, κοσμήματα ή άλλα παρόμοια είδη, τα οποία μπορεί να πιαστούν σε κινούμενα εξαρτήματα. Να δένετε τα μαλλιά σας γερά πάνω από το ύψος των ώμων.
- Διασφαλίστε ότι υπάρχει κит πρώτων βοηθειών σε μικρή απόσταση.
- Κατά το χειρισμό του προϊόντος μπορεί να δημιουργηθούν σπινθήρες. Διασφαλίστε ότι υπάρχει πυροσβεστήρας σε μικρή απόσταση.

Κουμπί διακοπής έκτακτης ανάγκης της πηγής ισχύος

Το κουμπί διακοπής έκτακτης ανάγκης στην πηγή ισχύος μειώνει την ταχύτητα του συνδεδεμένου ηλεκτρικού εργαλείου. Το κουμπί διακοπής έκτακτης ανάγκης στην πηγή ισχύος αποσυνδέει επίσης το ηλεκτρικό εργαλείο από την παροχή ρεύματος.

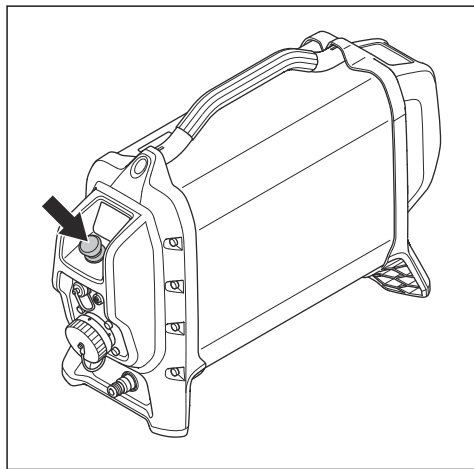

Έλεγχος του κουμπιού διακοπής έκτακτης ανάγκης της πηγής ισχύος

1. Γυρίστε δεξιόστροφα το κουμπί διακοπής έκτακτης ανάγκης (A) στην πηγή ισχύος, για να βεβαιωθείτε ότι έχει απεμπλακεί.
2. Θέστε σε λειτουργία το συνδεδεμένο ηλεκτρικό εργαλείο.
3. Πατήστε το κουμπί διακοπής έκτακτης ανάγκης (B) στην πηγή ισχύος.

4. Βεβαιωθείτε ότι το ηλεκτρικό εργαλείο σταματά. Επίσης, βεβαιωθείτε ότι οι πράσινες λυχνίες LED στην πηγή ισχύος σβήνουν και ότι αναβοσβήνει η κόκκινη λυχνία LED.

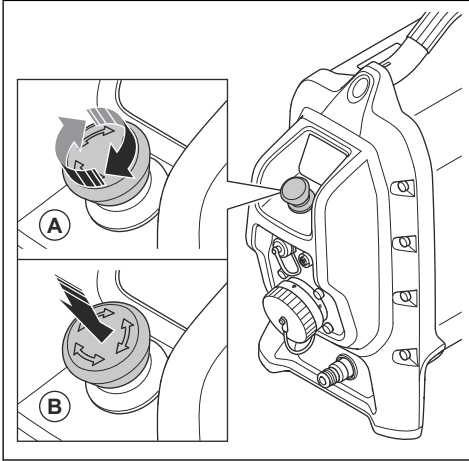

Κουμπί διακοπής λειτουργίας μηχανήματος τηλεχειριστήριου

Το κουμπί διακοπής λειτουργίας του μηχανήματος χρησιμοποιείται για τη γρήγορη διακοπή λειτουργίας του ηλεκτρικού εργαλείου.

Το κουμπί διακοπής λειτουργίας του μηχανήματος μειώνει την ταχύτητα του συνδεδεμένου ηλεκτρικού εργαλείου. Το κουμπί διακοπής λειτουργίας του μηχανήματος αποσυνδέει επίσης το ηλεκτρικό εργαλείο από την παροχή ρεύματος.

Το κουμπί διακοπής λειτουργίας του μηχανήματος δεν μπορεί να χρησιμοποιηθεί, όταν το ηλεκτρικό εργαλείο λειτουργεί χειροκίνητα.

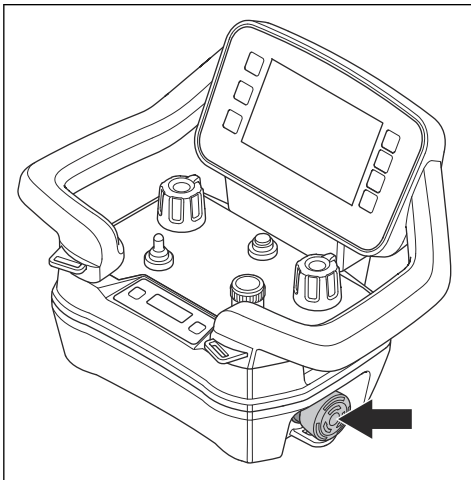

ΠΡΟΣΟΧΗ: Μην χρησιμοποιείτε το κουμπί διακοπής λειτουργίας του μηχανήματος στο τηλεχειριστήριο ως κουμπί διακοπής λειτουργίας του ηλεκτρικού εργαλείου.

Έλεγχος του κουμπιού διακοπής λειτουργίας μηχανήματος τηλεχειριστήριου

1. Γυρίστε δεξιόστροφα το κουμπί διακοπής έκτακτης ανάγκης στην πηγή ισχύος, για να βεβαιωθείτε ότι έχει απεμπλακεί.
2. Γυρίστε δεξιόστροφα το κουμπί διακοπής λειτουργίας του μηχανήματος στο τηλεχειριστήριο, για να βεβαιωθείτε ότι έχει απεμπλακεί.
3. Πατήστε το κουμπί ON/OFF στο τηλεχειριστήριο.
4. Πατήστε παρατεταμένα τον διακόπτη δύο θέσεων στο τηλεχειριστήριο προς τα δεξιά και ταυτόχρονα πιέστε το ποτενσιόμετρο για να περιστραφεί ο δίσκος κοπής.
5. Πατήστε το κουμπί διακοπής λειτουργίας του μηχανήματος στο τηλεχειριστήριο.
6. Βεβαιωθείτε ότι σταματά ο δίσκος κοπής.

Πελέ διαφυγής (RCD)

Το RCD παρέχει προστασία στο χειριστή σε περίπτωση ηλεκτρικής βλάβης.

Όταν η πηγή ισχύος συνδεθεί σε τριφασική σύνδεση, το RCD που είναι ενσωματωμένο στην πηγή ισχύος είναι ενεργό.

Όταν η πηγή ισχύος συνδεθεί σε μονοφασική σύνδεση, το RCD που είναι ενσωματωμένο στην πηγή ισχύος δεν είναι ενεργό. Αντ' αυτού, πρέπει να χρησιμοποιήσετε έναν ξεχωριστό μονοφασικό προσαρμογέα. Ανατρέξτε στην ενότητα *Αξεσουάρ στη σελίδα 65*.

Έλεγχος της συσκευής RCD, τριφασικό ρεύμα

1. Εκκινήστε το προϊόν. Ανατρέξτε στην ενότητα *Εκκίνηση του προϊόντος στη σελίδα 33*.

2. Κοιτάξτε μέσα στις οπές επιθεώρησης και πατήστε το κουμπί δοκιμής RCD (A).

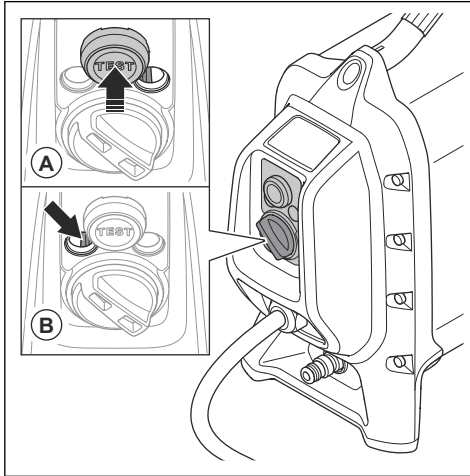

3. Βεβαιωθείτε ότι ο ασφαλειοδιακόπτης RCD μετακινείται προς τα αριστερά (B) και με τον τρόπο αυτό αποσυνδέει το προϊόν από την παροχή ρεύματος.
4. Βεβαιωθείτε ότι σταματά ο δίσκος κοπής. Επίσης, βεβαιωθείτε ότι όλες οι λυχνίες LED στην πηγή ισχύος σβήνουν.
5. Στρέψτε το κουμπί επαναφοράς RCD (A) για να επαναφέρετε τον ασφαλειοδιακόπτη RCD. Κοιτάξτε στις οπές επιθεώρησης για να βεβαιωθείτε ότι ο ασφαλειοδιακόπτης RCD βρίσκεται προς τα δεξιά (B), όταν το κουμπί επαναφοράς RCD επανέρχεται προς τα αριστερά.

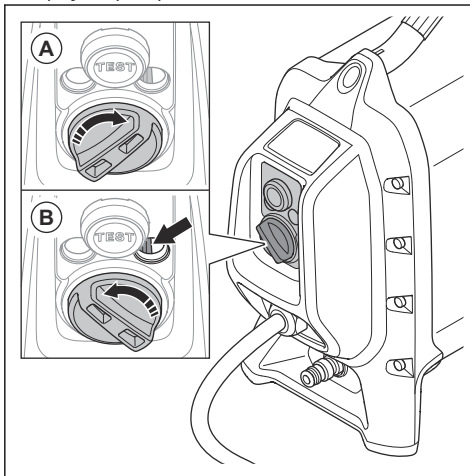

Έλεγχος της συσκευής RCD, μονοφασικό ρεύμα

Όταν η πηγή ισχύος συνδεθεί σε μονοφασική σύνδεση, το RCD που είναι ενσωματωμένο στην πηγή ισχύος δεν είναι ενεργό. Αντ' αυτού, πρέπει να χρησιμοποιήσετε έναν ξεχωριστό μονοφασικό προσαρμογέα.

1. Συνδέστε το προϊόν στην πρίζα. Χρησιμοποιήστε το σωστό προσαρμογέα. Ανατρέξτε στην ενότητα *Αξεσουάρ στη σελίδα 65*.
2. Πατήστε το κουμπί RESET (πράσινο). Βεβαιωθείτε ότι η κόκκινη λυχνία LED (A) ανάβει.

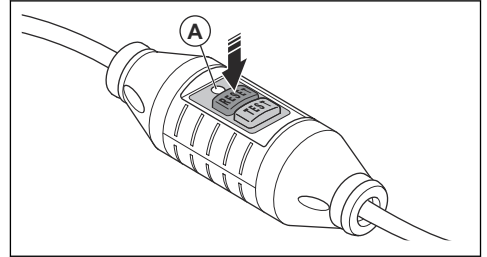

3. Εκκινήστε το προϊόν.
4. Πατήστε το κουμπί TEST (μπλε).

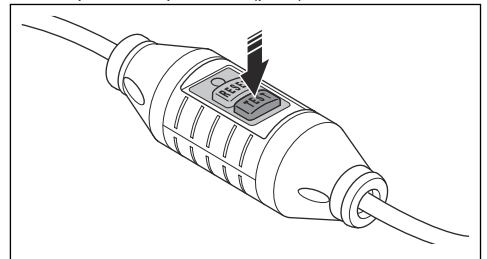

5. Το RCD πρέπει να ενεργοποιηθεί, το προϊόν πρέπει να σταματήσει αμέσως και όλες οι λυχνίες LED πρέπει να σβήσουν. Σε αντίθετη περίπτωση, απευθυνθείτε στον αντιπρόσωπο της Husqvarna.
6. Πατήστε το κουμπί RESET (πράσινο).

Προστατευτικό δίσκου

Το προστατευτικό δίσκου δεν αφήνει τη σκόνη να φτάσει στον χειριστή και εμποδίζει τον τραυματισμό σε περίπτωση θραύσης του δίσκου κοπής.



ΠΡΟΕΙΔΟΠΟΙΗΣΗ: Μην χρησιμοποιείτε το προϊόν χωρίς προστατευτικό δίσκου.

Τα εξωτερικά τμήματα μπορούν να αφαιρεθούν για εργασίες κοντά στο δάπεδο.

Ασφάλεια προφυλακτήρα δίσκου

Η ασφάλεια του προφυλακτήρα δίσκου διατηρεί τον οδηγό του προφυλακτήρα δίσκου στη σωστή θέση πάνω στον προφυλακτήρα δίσκου. Κατά την τοποθέτησή του

προφυλακτήρα δίσκου, βεβαιωθείτε ότι είναι στερεωμένη η βίδα για τον οδηγό του προφυλακτήρα δίσκου.

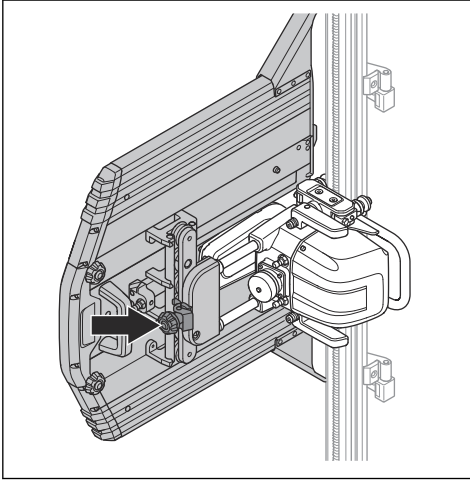

Έλεγχος της ασφάλειας του προφυλακτήρα λεπίδας

- Βεβαιωθείτε ότι λειτουργεί σωστά ο μηχανισμός της ασφάλειας του προφυλακτήρα λεπίδας πάνω στον οδηγό του προφυλακτήρα λεπίδας. Ανατρέξτε στην ενότητα *Ασφάλεια προφυλακτήρα δίσκου στη σελίδα 17*.

Τερματικοί αναστολείς

Οι τερματικοί αναστολείς (Α) εμποδίζουν το προϊόν να βγει από τις ράγες. Βεβαιωθείτε ότι οι τερματικοί αναστολείς έχουν τοποθετηθεί στα άκρα των ραγών, έτσι ώστε ο κόφτης να μην βγαίνει από τις ράγες. Ανατρέξτε στην ενότητα *Συναρμολόγηση των συνδέσμων ραγών στη σελίδα 20*.

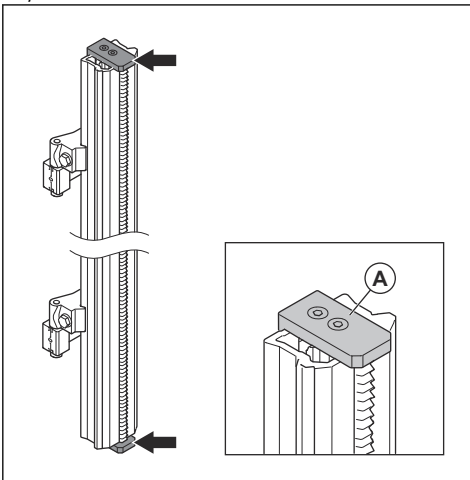

ΠΡΟΕΙΔΟΠΟΙΗΣΗ: Αν οι τερματικοί αναστολείς δεν στερεωθούν σωστά στα άκρα των ραγών, το προϊόν μπορεί να βγει από τις ράγες και να προκαλέσει σοβαρό τραυματισμό.

Έλεγχος των τερματικών αναστολέων

- Βεβαιωθείτε ότι οι τερματικοί αναστολείς είναι στερεωμένοι στα άκρα των ραγών. Ανατρέξτε στην ενότητα *Επισκόπηση κόφτη τοιχοποιίας στη σελίδα 4*.

Οδηγίες ασφαλείας για τη συντήρηση



ΠΡΟΕΙΔΟΠΟΙΗΣΗ: Πρωτού εκτελέσετε εργασίες συντήρησης στο προϊόν, διαβάστε τις παρακάτω προειδοποιητικές οδηγίες.

- Οι μη εγκεκριμένες τροποποιήσεις ή/και τα μη εγκεκριμένα παρελκόμενα μπορούν να προκαλέσουν σοβαρό τραυματισμό ή θάνατο του χειριστή ή άλλων ατόμων.
- Πρέπει να εκτελείτε την καθημερινή συντήρηση για να εξασφαλίσετε ότι το προϊόν λειτουργεί σωστά. Ανατρέξτε στην ενότητα *Πρόγραμμα συντήρησης στη σελίδα 44*.
- Η επιθεώρηση πρέπει να εκτελείται με το μοτέρ σταματημένο και το φως ηλεκτρικής τροφοδοσίας αποσυνδεδεμένο.
- Μην χρησιμοποιείτε σύστημα πλύσης με υψηλή πίεση για να καθαρίσετε το προϊόν. Μην κατευθύνετε το νερό στα ηλεκτρικά εξαρτήματα ή στα ρουλεμάν.
- Η συντήρηση του προϊόντος πρέπει να πραγματοποιείται μόνο από εγκεκριμένο τεχνικό σέρβις. Χρησιμοποιείτε μόνο ανταλλακτικά Husqvarna ή αντίστοιχα.

Συναρμολόγηση

Εισαγωγή



ΠΡΟΕΙΔΟΠΟΙΗΣΗ: Προτού συναρμολογήσετε το προϊόν, διαβάστε και κατανοήστε το κεφάλαιο για την ασφάλεια.

Στηρίγματα τοποθέτησης

Υπάρχουν 2 τύποι στηριγμάτων τοποθέτησης: το τυπικό στηρίγμα τοποθέτησης και το στήριγμα τοποθέτησης γενικής χρήσης, βλ. *Επισκόπηση κόπτη τοιχοποιίας στη σελίδα 4*.

Το τυπικό στήριγμα τοποθέτησης συνδέει τη ράγα στη σωστή θέση στον τοίχο. Το παρόν εγχειρίδιο χειριστή παρέχει πληροφορίες σχετικά με τον τρόπο χρήσης του τυπικού στηριγματος τοποθέτησης.

Το στήριγμα τοποθέτησης γενικής χρήσης συνδέει τη ράγα με το υλικό που πρόκειται να κοπεί ή με μια παρακείμενη περιοχή. Για πληροφορίες σχετικά με τον τρόπο χρήσης του στηριγματος τοποθέτησης γενικής χρήσης, ανατρέξτε στο εγχειρίδιο χειριστή του στηριγματος τοποθέτησης γενικής χρήσης.

Συναρμολόγηση του στηριγματος τοποθέτησης

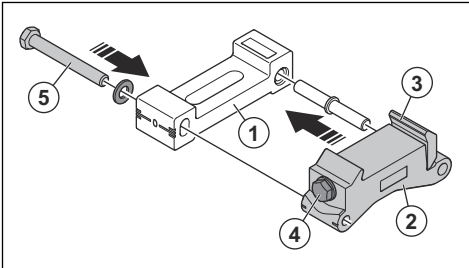

1. Το τμήμα του στηριγματος τοποθέτησης που βρίσκεται πιο κοντά στον τοίχο. Διαθέτει εγκοπές για βίδες διαστολής και ένα αλφάδι που μπορείτε να χρησιμοποιήσετε αν τοποθετήσετε τα στηρίγματα οριζόντια.
2. Το τμήμα του στηριγματος τοποθέτησης που συγκρατεί τη ράγα. Διαθέτει ένα αλφάδι που μπορείτε να χρησιμοποιήσετε αν τοποθετήσετε το στήριγμα κατακόρυφα.
3. Ροδέλα σύσφιξης σταθμισμένη με ελατήριο. Η ροδέλα σύσφιξης ασφαλίζει τη ράγα στο στήριγμα τοποθέτησης. Έτσι η ράγα μπορεί να κουμπώσει στο στήριγμα τοποθέτησης.
4. Βίδα ασφάλισης. Χρησιμοποιήστε την για να σφίξετε τη ροδέλα σύσφιξης.
5. Βίδα ασφάλισης. Τα δύο τμήματα του στηριγματος τοποθέτησης πρέπει να τοποθετηθούν στην ουδέτερη θέση. Αν η επιφάνεια του σκυροδέματος

είναι επίπεδη, ο δίσκος θα τοποθετηθεί σε γωνία 90 μοιρών ως προς την επιφάνεια κοπής. Αν η επιφάνεια του σκυροδέματος δεν είναι επίπεδη, μπορείτε να αλλάξετε τη θέση του στηριγματος τοποθέτησης με τη βίδα ασφάλισης, για να ρυθμίσετε τη γωνία κοπής.

Συναρμολόγηση του στηριγματος τοποθέτησης αντικριστά

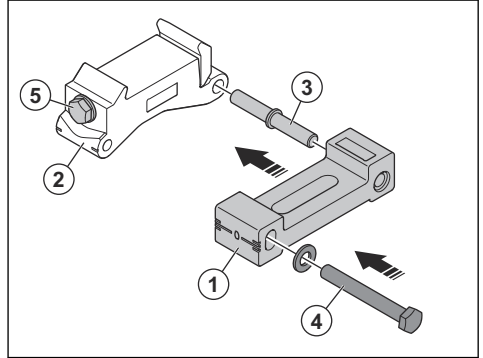

Για να βελτιωθεί η πρόσβαση στις βίδες ασφάλισης για τη ρύθμιση της γωνίας (4) ή/και στη βίδα ασφάλισης της ροδέλας σύσφιξης (5), τα στηρίγματα τοποθέτησης μπορούν να τοποθετηθούν αντικριστά.

1. Αφαιρέστε τη βίδα (4) που συγκρατεί μαζί τα δύο μισά του στηριγματος τοποθέτησης (1) και (2). Διαχωρίστε τα δύο μισά.
2. Μετακινήστε τον πείρο (3) από τη μία πλευρά του ενός μισού του στηριγματος τοποθέτησης (2) στην άλλη πλευρά.
3. Πιέστε μαζί τα δύο μισά ξανά και επανατοποθετήστε τη βίδα (4) από την άλλη πλευρά. Στην κανονική θέση, η γραμμή δείκτη στο μισό του στηριγματος τοποθέτησης (2) θα πρέπει να ευθυγραμμίζεται με τη γραμμή 0 στο μισό του στηριγματος τοποθέτησης (1).

Τοποθέτηση των στηριγμάτων τοποθέτησης στον τοίχο

Χρησιμοποιήστε τον σφιγκτήρα και τη ροδέλα σε κάθε πλευρά της ράγας κατά την τοποθέτηση των στηριγμάτων τοποθέτησης. Πρέπει να χρησιμοποιηθούν τουλάχιστον δύο στηρίγματα τοποθέτησης. Αν έχουν ενωθεί περισσότερες ράγες μεταξύ τους, χρειάζεστε ένα στήριγμα τοποθέτησης για κάθε τμήμα της ράγας.

1. Σημαδέψτε τη γραμμή κοπής (A). Σημαδέψτε τις οπές για τις βίδες διαστολής σε απόσταση περίπου 145 mm (5,7 in.) (B) από τη γραμμή κοπής.

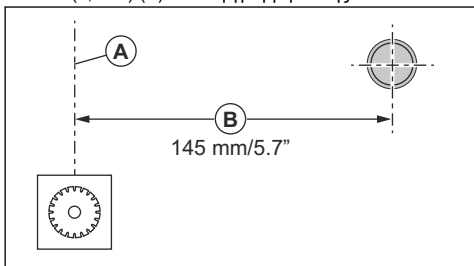

2. Τοποθετήστε τα στηρίγματα τοποθέτησης σε απόσταση περίπου 1/2 μήκους ράγας το ένα από το άλλο. Η απόσταση ανάμεσα σε ένα στηρίγμα τοποθέτησης και στο άκρο της ράγας θα πρέπει να είναι περίπου το 1/4 του μήκους της ράγας (A).

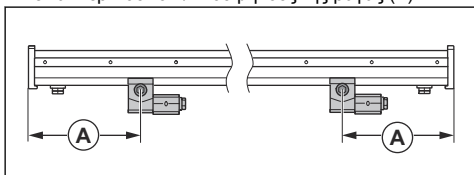

3. Ανοίξτε τις οπές για τις βίδες διαστολής σύμφωνα με τις οδηγίες του κατασκευαστή. Χρησιμοποιήστε στοιχεία στερέωσης προσαρμοσμένα στο υλικό κοπής. Χρησιμοποιήστε ένα τρυπάνι 12 mm για να ανοίξετε την οπή για τη διάταξη αγκύρωσης διαστολής M10x40 που περιλαμβάνεται στον εξοπλισμό κοπής. Ακολουθείτε τις οδηγίες του κατασκευαστή.

4. Κρεμάστε χαλαρά τα δύο στηρίγματα τοποθέτησης στις βίδες διαστολής M10x35 και μια ροδέλα Ø10,5x22.

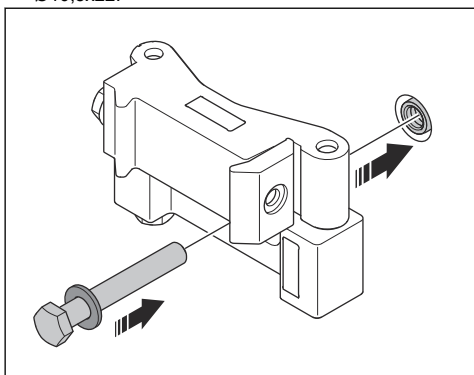

5. Βεβαιωθείτε ότι η κεφαλή της βίδας δεν εξέρχει από το επίπεδο της ράγας (A).

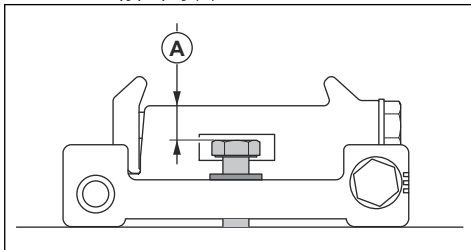

6. Η απόσταση (B) ανάμεσα σε κάθε στηρίγμα τοποθέτησης και στη γραμμή κοπής (A) θα πρέπει να είναι 80 mm (3,15"). Αν η γραμμή κοπής είναι ακριβώς κατακόρυφη ή οριζόντια και η επιφάνεια υποστήριξης είναι επίπεδη, μπορείτε να χρησιμοποιήσετε τα αλφάδια στα στηρίγματα τοποθέτησης για την ακριβή ευθυγράμμισή τους σε αυτό το αρχικό στάδιο. Στη συνέχεια, σφίξτε τις βίδες διαστολής με ροπή 40 Nm. Σε άλλες περιπτώσεις, πρέπει να τοποθετήσετε τη ράγα στα στηρίγματα τοποθέτησης πριν να σφίξετε τις βίδες διαστολής.

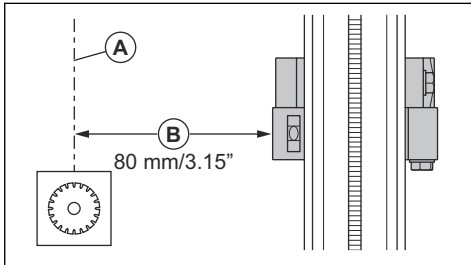

Συναρμολόγηση των συνδέσμων ραγών

Χρησιμοποιήστε τους συνδέσμους ραγών όταν απαιτούνται μεγαλύτερες κοπές. Προσθέστε 1 στηρίγμα τοποθέτησης για κάθε επιπλέον ράγα 1 m.



ΠΡΟΣΟΧΗ: Βεβαιωθείτε ότι οι σύνδεσμοι των ραγών είναι συμβατοί με το προϊόν.

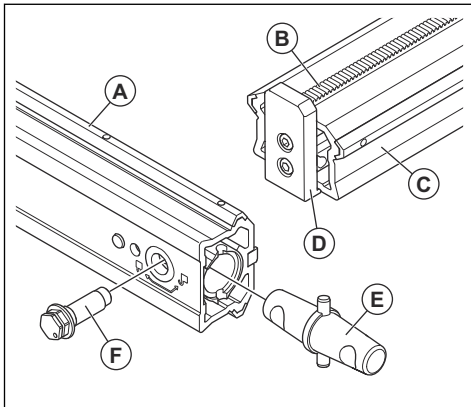

- A.** Πρίσμα διεύθυνσης για τους τροχούς οδήγησης φορέα του κόφτη
- B.** Οδοντωτή ράβδος
- C.** Επιφάνεια σύσφιξης για το επιποίχιο στήριγμα
- D.** Στοπ θερματισμού, ράγα
- E.** Σύνδεσμος ένωσης, ράγα
- F.** Εκκεντρη βίδα

1. Αφαιρέστε τα στοπ θερματισμού.

- a) Στην κάτω πλευρά των άκρων της ράγας που θα συνδέσετε βρίσκονται εκκεντρες βίδες. Για να τις απασφαλίσετε, στρέψτε τις αριστερόστροφα (A).
- b) Αφαιρέστε τις εκκεντρες βίδες (B).
- c) Αφαιρέστε τα στοπ θερματισμού (C).

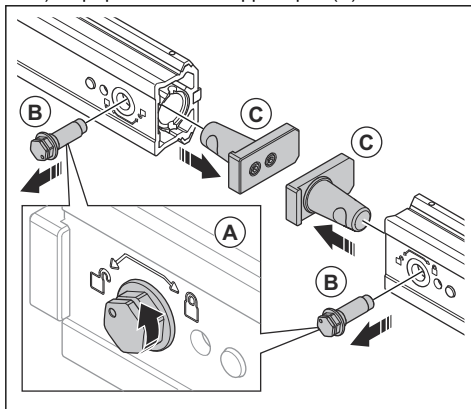

2. Τοποθετήστε τον σύνδεσμο ένωσης.

- a) Τοποθετήστε τον σύνδεσμο ένωσης ανάμεσα στα δύο άκρα ράγας και πιέστε τα άκρα ράγας μεταξύ τους μέχρι να έρθουν σε επαφή με το (A). Τα άκρα πρέπει να βρίσκονται στο ίδιο επίπεδο με το κέντρο του συνδέσμου.

- b) Τοποθετήστε τις εκκεντρες βίδες (B) στις οπές στην κάτω πλευρά της ράγας. Βεβαιωθείτε ότι η ένδειξη στη βίδα είναι κεντραρισμένη στο σύμβολο με το ανοιχτό λουκέτο. Θα πρέπει να πιέσετε τη βίδα προς τα μέσα μέχρι το τέλος της διαδρομής, ώστε η κεφαλή της να είναι ευθυγραμμισμένη με τη ράγα.
- c) Στρέψτε τις βίδες (C) δεξιόστροφα προς το σύμβολο με το κλειδωμένο λουκέτο για να τις ασφαλίσετε. Σφίξτε με ροπή 40 Nm.

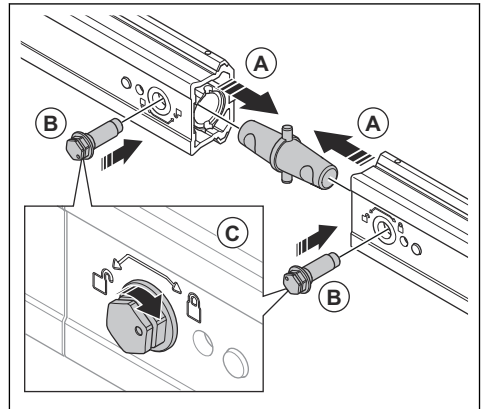

3. Τοποθετήστε το στοπ θερματισμού.

- a) Τοποθετήστε το στοπ θερματισμού (A) στο άκρο της ράγας.
- b) Τοποθετήστε την εκκεντρη βίδα (B) στην οπή στην κάτω πλευρά της ράγας. Βεβαιωθείτε ότι η ένδειξη στη βίδα είναι κεντραρισμένη στο σύμβολο με το ανοιχτό λουκέτο. Θα πρέπει να πιέσετε τη βίδα προς τα μέσα μέχρι το τέλος της διαδρομής, ώστε η κεφαλή της να είναι ευθυγραμμισμένη με τη ράγα.
- c) Στρέψτε τη βίδα (C) δεξιόστροφα προς το σύμβολο με το κλειδωμένο λουκέτο για να την ασφαλίσετε. Σφίξτε με ροπή 40 Nm.

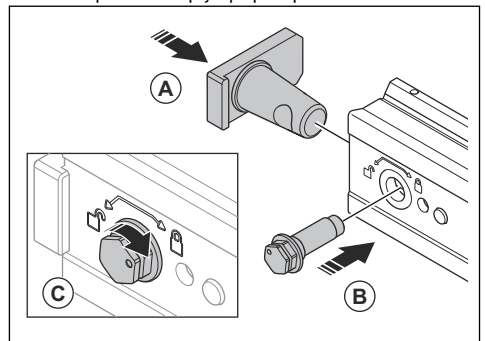

Συναρμολόγηση των ραγών

1. Βεβαιωθείτε ότι η βίδα διαστολής δεν εκτείνεται πέρα από την επιφάνεια της ράγας στο στήριγμα τοποθέτησης.
2. Κουμπώστε τη ράγα και στα δύο στήριγματα τοποθέτησης. Ρυθμίστε τη θέση των ραγών κατά μήκος.

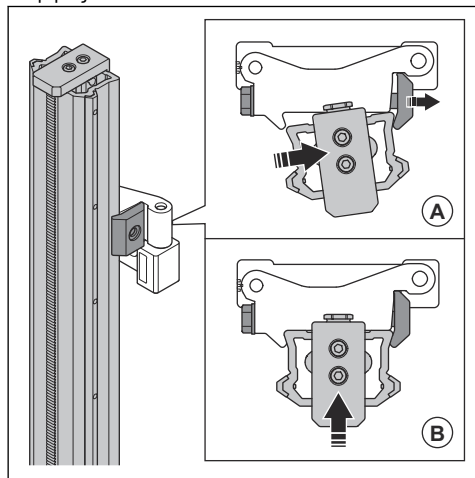

3. Σφίξτε τις ροδέλες σύσφιξης στα στήριγματα τοποθέτησης με ροπή 40 Nm.

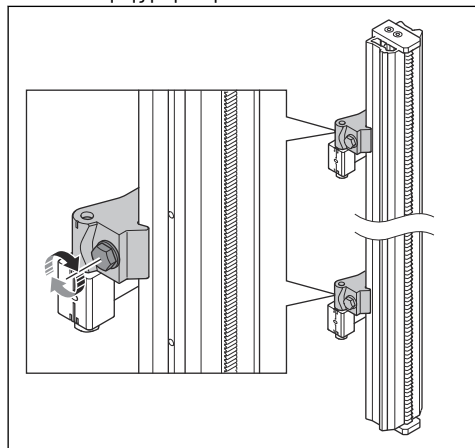

4. Βεβαιωθείτε ότι η γραμμή κοπής βρίσκεται σε απόσταση 80 mm (3,15") από το στήριγμα τοποθέτησης. Σφίξτε τις βίδες διαστολής με ροπή 40 Nm.

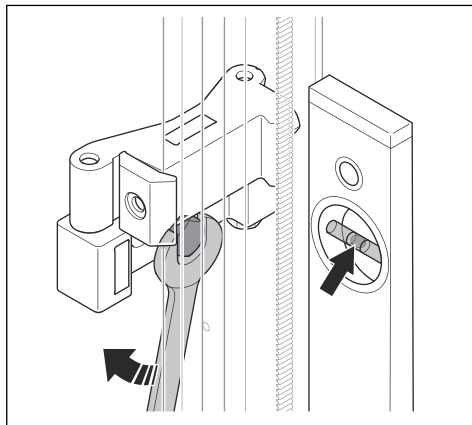

5. Για να ρυθμίσετε τη γωνία του δίσκου όπως απαιτείται ως προς την επιφάνεια του σκυροδέματος, χαλαρώστε τη βίδα ασφάλισης για τη ρύθμιση της γωνίας. Τοποθετήστε και τα δύο μισά του στήριγματος τοποθέτησης υπό γωνία το ένα με το άλλο.

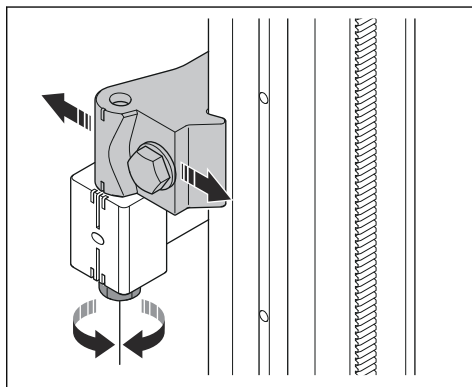

Συναρμολόγηση του κόφτη τοιχοποιίας στις ράγες



ΠΡΟΕΙΔΟΠΟΙΗΣΗ:

Συναρμολογήστε το προϊόν στον φορέα του κόφτη προτού το συναρμολογήσετε στις ράγες.



ΠΡΟΕΙΔΟΠΟΙΗΣΗ:

Η χρήση του κόφτη χωρίς ασφαλή συναρμολόγηση στη ράγα ενέχει θανάσιμο κίνδυνο.

1. Πιέστε προς τα κάτω τα κουμπιά ασφάλισης (B) στις λαβές ασφάλισης (C). Στρέψτε τις λαβές προς τα έξω από τη μονάδα κόπης, για να απελευθερώσετε τους τροχούς οδήγησης από το παρελκόμενο βαγονέτο μεταφοράς.
2. Ανασηκώστε τη μονάδα κόπτη πάνω στη ράγα (A) με τις λαβές ασφάλισης ανοιχτές. Τοποθετήστε υπό γωνία τη μονάδα κόπτη πάνω στη ράγα, έτσι ώστε ο τροχός τροφοδοσίας να ασφαλίσει στη διαδρομή στη ράγα.
3. Στρέψτε τις λαβές ασφάλισης (C) ξανά προς τα μέσα, προς τη μονάδα κόπτη, μέχρι τα κουμπιά ασφάλισης (B) στις λαβές να εκτιναχθούν προς τα επάνω και οι τροχοί οδήγησης να ευθυγραμμιστούν με τη ράγα.

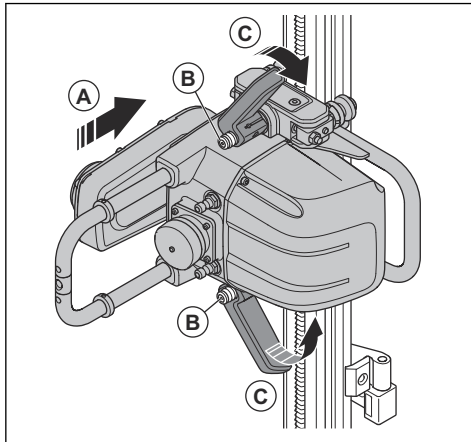

4. Αν η μονάδα κόπτη είναι τοποθετημένη σε κατακόρυφα τοποθετημένη ράγα, ασφαλίστε την επάνω λαβή ασφάλισης. Όταν η επάνω λαβή ασφάλισης είναι ασφαλισμένη, το βάρος του κόπτη εκτονώνεται και είναι ευκολότερο να ασφαλίσετε την κάτω λαβή. Βεβαιωθείτε ότι δεν υπάρχει διάκενο μεταξύ του κόπτη και των τροχών οδήγησης και της ράγας. Αν υπάρχει διάκενο, οι τροχοί οδήγησης πρέπει να ρυθμιστούν. Ανατρέξτε στην ενότητα *Ρύθμιση των τροχών οδήγησης στη σελίδα 47*.

Συναρμολόγηση του δίσκου



ΠΡΟΕΙΔΟΠΟΙΗΣΗ: Προτού ξεκινήσετε τη συναρμολόγηση, αποσυνδέστε το προϊόν από την παροχή ρεύματος.

Οι αδαμαντοφόροι δίσκοι της Husqvarna συνιστάται να χρησιμοποιούνται μαζί με το WS 8. Ο μέγιστος δίσκος έναρξης είναι 600 mm, ενώ το μέγιστο μέγεθος των δίσκων για βαθύτερες κοπές είναι 900 mm. Επικοινωνήστε με τον αντιπρόσωπο της Husqvarna για συστάσεις σχετικά με τους δίσκους για διαφορετικά υλικά.

1. Χαλαρώστε τη βίδα του δίσκου και αφαιρέστε την εξωτερική φλάντζα του δίσκου.

2. Καθαρίστε τις επιφάνειες σύσφιξης στην εσωτερική (A) και την εξωτερική (B) φλάντζα του δίσκου. Βεβαιωθείτε ότι δεν υπάρχουν ρινίσματα.

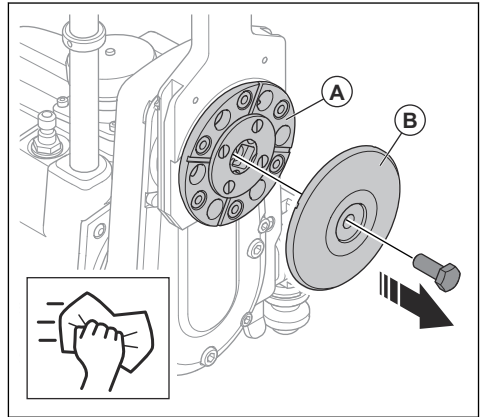

3. Καθαρίστε τις επιφάνειες σύσφιξης στον δίσκο και βεβαιωθείτε ότι δεν έχει υποστεί ζημιά.
4. Η εσωτερική φλάντζα του δίσκου (B) διαθέτει εργοστασιακά τοποθετημένο κεντρικό αποστάτη για κεντρικές οπές δίσκου 60 mm. Αφαιρέστε τον αποστάτη 60 mm/2,4 in. αν χρησιμοποιείτε δίσκους με κεντρικές οπές (C) 25,4 mm/1 in.

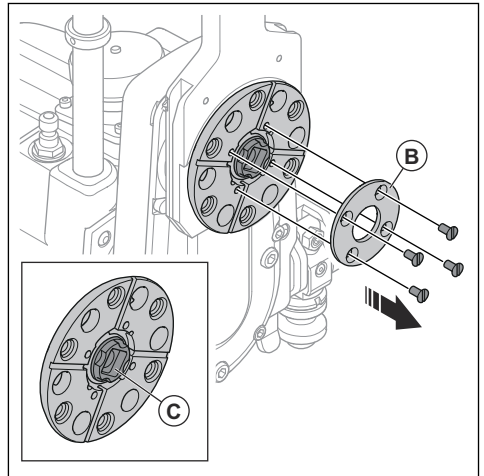

5. Βεβαιωθείτε ότι χρησιμοποιείτε τη σωστή κατεύθυνση περιστροφής σε σχέση με τον ψεκάσμο νερού. Για κάθετη κοπή, θα πρέπει να κατευθύνετε τον ψεκάσμο νερού προς τα κάτω, προς το δάπεδο.
6. Τοποθετήστε τον κόπτη σύμφωνα με το βέλος περιστροφής επάνω σε αυτόν. Αν δεν υπάρχει βέλος περιστροφής στον κόπτη, επιθεωρήστε τα διαμάντια στα τμήματα και βεβαιωθείτε ότι το εκτεθειμένο τμήμα των διαμαντιών βρίσκεται προς την κατεύθυνση περιστροφής του δίσκου.

7. Οδηγήστε τον δίσκο προς τα επάνω στον κεντρικό οδηγό και τοποθετήστε τον στην εσωτερική φλάντζα δίσκου. Κρατήστε τον δίσκο στη θέση του και κατόπιν τοποθετήστε την εξωτερική φλάντζα του δίσκου με τη βίδα δίσκου και σφίξτε με ροπή 45 Nm.

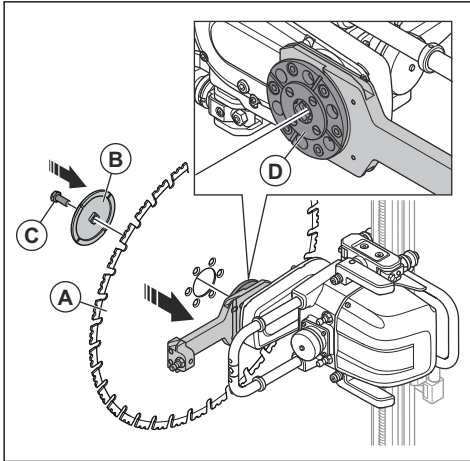

8. Χρησιμοποιήστε ένα μεγάλο γνώμονα και βεβαιωθείτε ότι η γωνία μεταξύ του δίσκου (A) και του τοίχου (B) είναι κάθετη. Αν ο δίσκος δεν είναι κάθετος ως προς τον τοίχο, χαλαρώστε τη βίδα ασφάλισης για να ρυθμίσετε τη γωνία και δώστε κλίση στα στηρίγματα τοποθέτησης μέχρι ο δίσκος να βρεθεί σε κάθετη θέση.

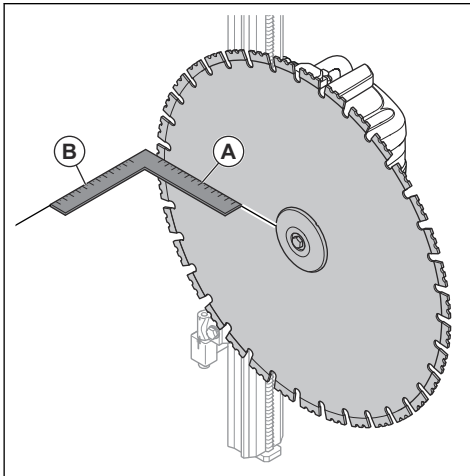

9. Τοποθετήστε και τα δύο μιά του στηρίγματος τοποθέτησης υπό γωνία το ένα με το άλλο.

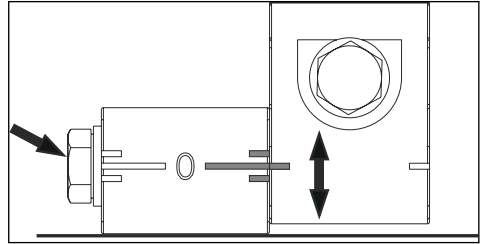

ΠΡΟΕΙΔΟΠΟΙΗΣΗ: Βεβαιωθείτε ότι ο δίσκος έχει στερεωθεί σωστά προτού εκκινήσετε το προϊόν.

Συναρμολόγηση του προφυλακτήρα δίσκου



ΠΡΟΕΙΔΟΠΟΙΗΣΗ: Προτού ξεκινήσετε τη συναρμολόγηση, απασυνδέστε το προϊόν από την παροχή ρεύματος.

Ο προφυλακτήρας δίσκου αποτελείται από τρία τμήματα.

- Ένα κεντρικό τμήμα που είναι τοποθετημένο στη μονάδα κόφτη
 - Δύο εξωτερικά τμήματα που είναι τοποθετημένα στο κεντρικό τμήμα. Τα εξωτερικά τμήματα είναι ισόπλευρα και μπορούν να τοποθετηθούν σε οποιαδήποτε πλευρά του κεντρικού τμήματος.
1. Ωθήστε τον οδηγό του προφυλακτήρα δίσκου μεταξύ των σωλήνων στον προφυλακτήρα.
 2. Βεβαιωθείτε ότι τα ράουλα οδήγησης στον οδηγό του προφυλακτήρα δίσκου κινούνται με ευκολία μεταξύ των σωλήνων.

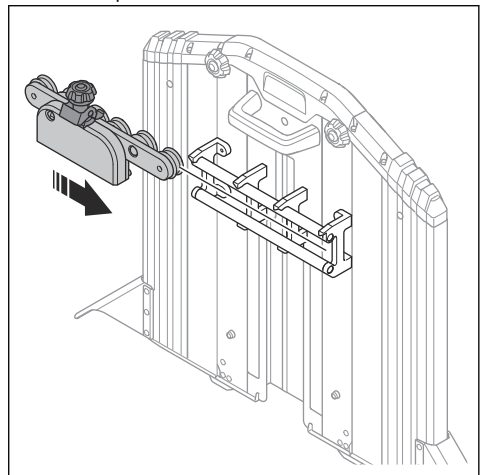

- Εάν υπάρχει διάκενο μεταξύ των σωλήνων στον οδηγό του προφυλακτήρα δίσκου, τα ράουλα οδήγησης πρέπει να ρυθμιστούν. Ανατρέξτε στην ενότητα *Ρύθμιση του οδηγού του προστατευτικού δίσκου στη σελίδα 47.*

Προσάρτηση του προφυλακτήρα δίσκου στον κόφτη τοιχοποιίας



ΠΡΟΕΙΔΟΠΟΙΗΣΗ: Προτού ξεκινήσετε τη συναρμολόγηση, αποσυνδέστε το προϊόν από την παροχή ρεύματος.

Βεβαιωθείτε ότι ο προφυλακτήρας δίσκου δεν έχει υποστεί φθορές και ότι ο οδηγός του προφυλακτήρα έχει τοποθετηθεί και είναι κεντραρισμένος στον προφυλακτήρα. Για να διευκολυνθεί η τοποθέτηση του προφυλακτήρα δίσκου, αφαιρέστε τα εξωτερικά τμήματα από το μεσαίο τμήμα.

- Γυρίστε προς τα πάνω τη φλάντζα οδήγησης (A) για τον προφυλακτήρα δίσκου στη μονάδα κόφτη. Με αυτόν τον τρόπο, η σύνδεση νερού είναι ευθεία προς τα έξω από τον περιστρεφόμενο βραχίονα.

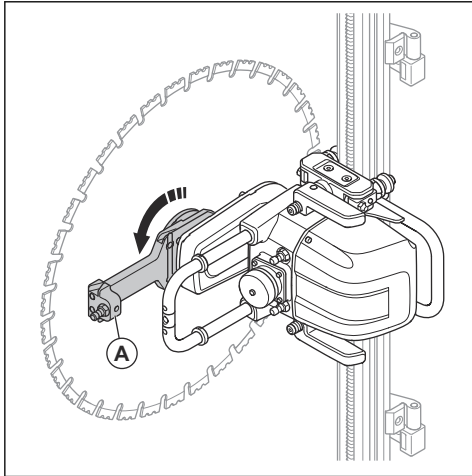

- Στρέψτε τις ράγες του προφυλακτήρα δίσκου στις ράγες οδήγησης προς τη φλάντζα οδήγησης. Πιέστε τον προφυλακτήρα δίσκου πάνω στον δίσκο.

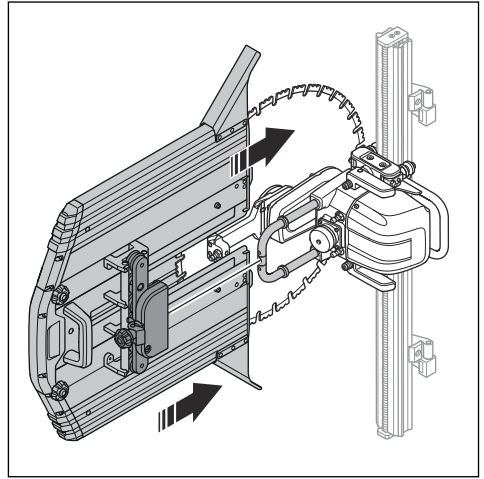

- Τοποθετήστε τον βραχίονα του προφυλακτήρα δίσκου στο παρελκόμενο της μονάδας κόφτη. Σφίξτε καλά τη χειρόβιδα ασφάλισης (A).

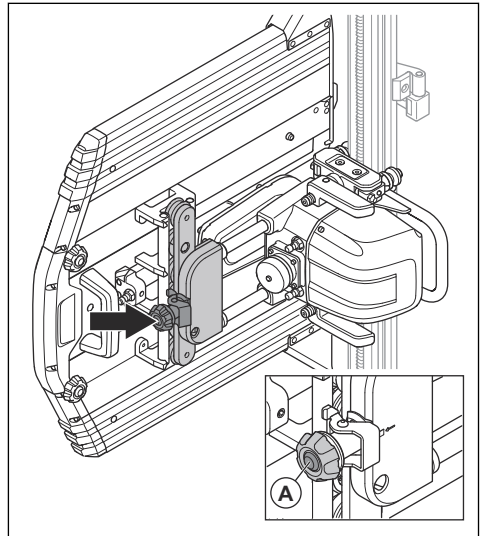

4. Βεβαιωθείτε ότι ο δίσκος είναι κεντραρισμένος μέσα στον προφυλακτήρα δίσκου και ότι δεν παρεμποδίζεται.

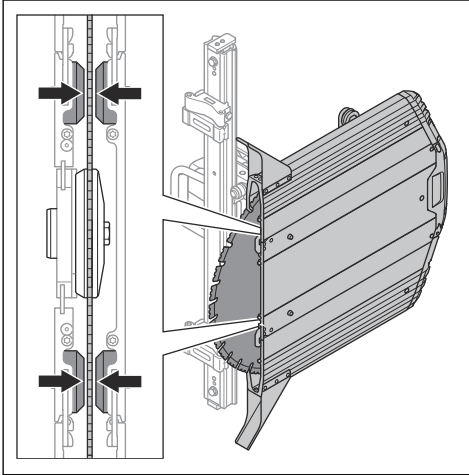

5. Επανατοποθετήστε τα εξωτερικά τμήματα, αν τα έχετε αφαιρέσει κατά τη συναρμολόγηση.

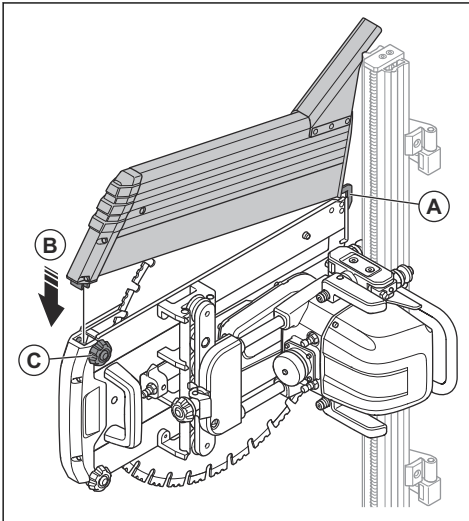

- a) Αγκιστρώστε τη φουρκέτα (A) στο κάτω άκρο του μεσαίου τμήματος.
b) Διπλώστε το εξωτερικό τμήμα (B) προς το μεσαίο τμήμα.
c) Ασφαλίστε με τις χειρόβιδες ασφάλισης (C).

6. Συνδέστε τον σωλήνα νερού (A) από τη σύνδεση της παροχής εξερχόμενου νερού στο σώμα του κόφτη με τη σύνδεση νερού στη φλάντζα αδήγησης.

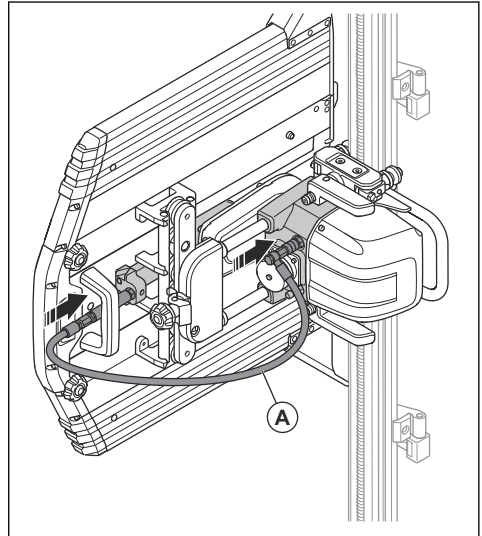

Συναρμολόγηση του δίσκου για ομοεπίπεδη κοπή

Για κάθετη κοπή σε κατακόρυφη επιφάνεια, μπορείτε να συνδέσετε απευθείας τον δίσκο στην εσωτερική φλάντζα με έξι χωνευτές βίδες. Αυτό πρέπει να γίνει πριν από την τοποθέτηση του κόφτη στη ράγα, ενώ γίνεται κατά προτίμηση όταν ο κόφτης είναι τοποθετημένος στο βαγονέτο μεταφοράς. Για επίπεδη κοπή, κατά τη συναρμολόγηση ρυθμίστε την απόσταση των στηριγμάτων τοποθέτησης ως προς τη γραμμή κοπής σε περίπου 85-90 mm/ 3,34-3,54 in. από τη γραμμή κοπής. Για την επίπεδη κοπή θα πρέπει να χρησιμοποιείται ένας ειδικός προφυλακτήρας δίσκου επίπεδης κοπής.

1. Αφαιρέστε τη βίδα του δίσκου και την εξωτερική φλάντζα του δίσκου.

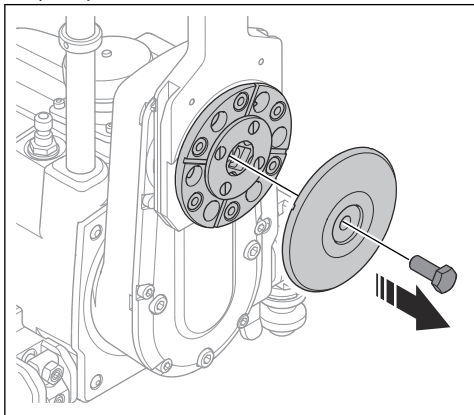

2. Καθαρίστε την επιφάνεια σύσφιξης στην εσωτερική φλάντζα του δίσκου και βεβαιωθείτε ότι δεν υπάρχουν ρινίσματα.
3. Αφαιρέστε τις έξι τάπες που προστατεύουν τα σπειρώματα των βιδών από τη βρομιά.

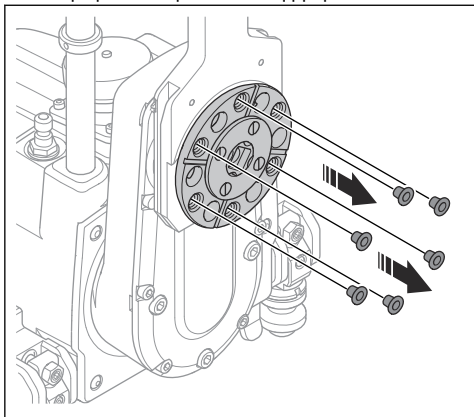

4. Κεντράρετε τον δίσκο στον ώμο του οδηγού και πιέστε πάνω στην εσωτερική φλάντζα.

5. Τοποθετήστε τις έξι βίδες επίπεδης κοπής (φρεζαριστές) και σφίξτε τις σταυρωτά με ροπή 30 Nm. Το μοτίβο δίσκου επίπεδης κοπής είναι $\varnothing 85$ mm/3,34 in.

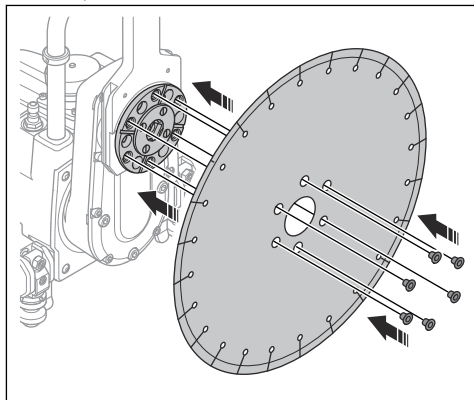

6. Συναρμολογήστε τον κόφτη με τον δίσκο στη ράγα. Ρυθμίστε τη θέση και τη γωνία της ράγας σύμφωνα με την επαφή του δίσκου με την απέναντι επιφάνεια.
7. Πριν να ξεκινήσετε την κοπή, περάστε τον κόφτη σε ολόκληρο το μήκος της προγραμματισμένης κοπής, για να βεβαιωθείτε ότι η απόσταση και η γωνία του δίσκου είναι σωστές και για να βεβαιωθείτε ότι δεν υπάρχουν ανομοιόμορφα μέρη στην απέναντι επιφάνεια.
8. Τοποθετήστε τον προφυλακτήρα επίπεδης κοπής και βεβαιωθείτε ότι ο δίσκος κινείται ελεύθερα στον προφυλακτήρα.
9. Συνδέστε τον σωλήνα νερού από τη σύνδεση της παροχής εξερχόμενου νερού στο σώμα του κόφτη με τη σύνδεση νερού στη φλάντζα οδήγησης.

Σύνδεση της πηγής ισχύος σε πηγή ρεύματος

1. Τοποθετήστε την πηγή ισχύος επάνω σε μια σταθερή και στεγνή επιφάνεια στον χώρο εργασίας.
2. Συνδέστε την πηγή ισχύος σε γειωμένη πρίζα με συνεχή τάση. Ανατρέξτε στην ενότητα *Τεχνικά στοιχεία στη σελίδα 59*. Βεβαιωθείτε ότι η τάση του δικτύου ρεύματος συμφωνεί με αυτήν που αναγράφεται στην πινακίδα στοιχείων της πηγής ισχύος.
3. Εάν η πηγή ρεύματος είναι μονοφασική, χρησιμοποιήστε προσαρμογέα. Ανατρέξτε στην ενότητα *Αξεσουάρ στη σελίδα 65*.

Σύνδεση της παροχής νερού στην πηγή ισχύος



ΠΡΟΣΟΧΗ: Να χρησιμοποιείτε μόνο καθαρό νερό, ώστε η βρομιά να μην προκαλέσει έμφραξη στο σύστημα νερού.

Περιεχόμενα Το νερό ψύξης δεν σταματά κατά τη διάρκεια διακοπής ρεύματος.

1. Συνδέστε τον σωλήνα νερού στον σύνδεσμο εισόδου νερού του προϊόντος.

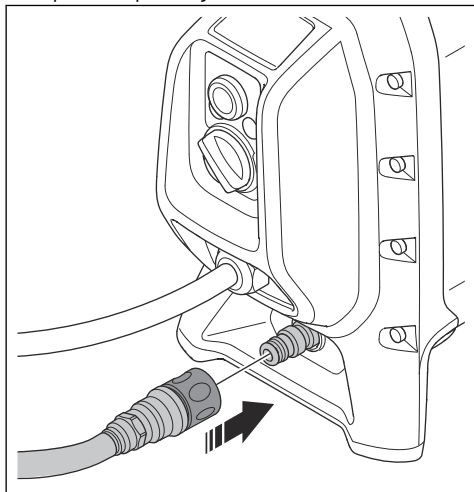

Σύνδεση της πηγής ισχύος στον κόφτη τοιχοποιίας

1. Συνδέστε την παροχή νερού μεταξύ της πηγής ισχύος και του κόφτη τοιχοποιίας.
 - a) Συνδέστε τον σωλήνα νερού στην έξοδο του συνδέσμου νερού στην πηγή ισχύος.

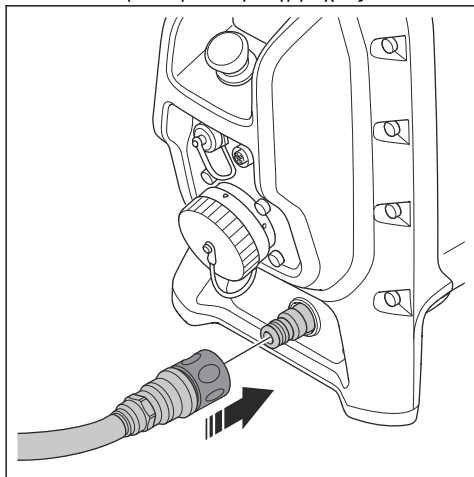

- b) Συνδέστε τον σωλήνα νερού (A) από την πηγή ισχύος στη σύνδεση παροχής εισερχόμενου νερού του κόφτη τοιχοποιίας.

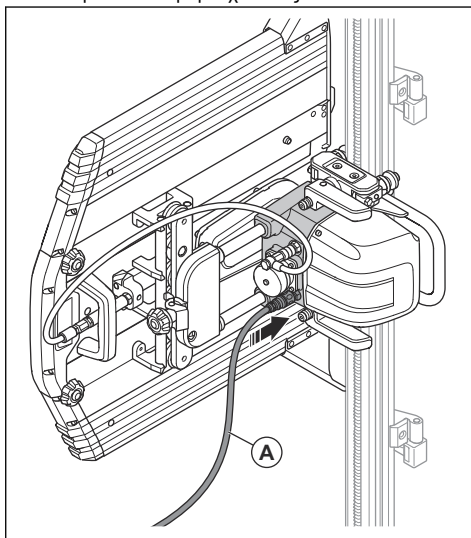

- c) Ρυθμίστε την παροχή του νερού ψύξης στον κόφτη τοιχοποιίας με τη βαλβίδα ελέγχου νερού. Ανατρέξτε στην ενότητα *Τεχνικά στοιχεία στη σελίδα 59* για την πίεση νερού.
2. Συνδέστε το ρεύμα μεταξύ της πηγής ισχύος και του κόφτη τοιχοποιίας.
 - a) Αφαιρέστε το κάλυμμα (A) από την έξοδο σύνδεσης εργαλείου.

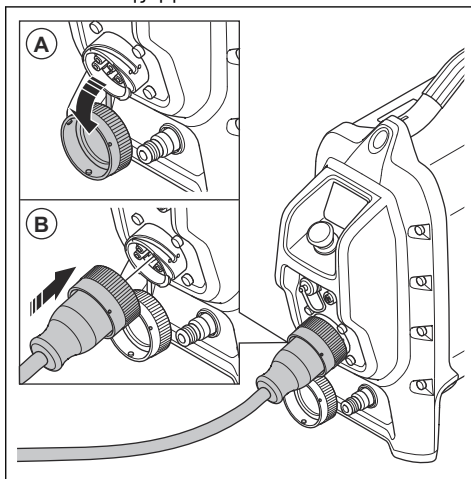

- b) Συνδέστε το καλώδιο ρεύματος στην έξοδο για τη σύνδεση εργαλείου (B). Εάν είναι απαραίτητο, χρησιμοποιήστε έναν προσαρμογέα.

- α) Συνδέστε το καλώδιο ρεύματος (Α) από την πηγή ισχύος στη μονάδα κόφτη. Στερεώστε τα καπάκια καλύμματος μεταξύ τους, για να μην εισχωρήσουν ακαθαρσίες στα καπάκια.

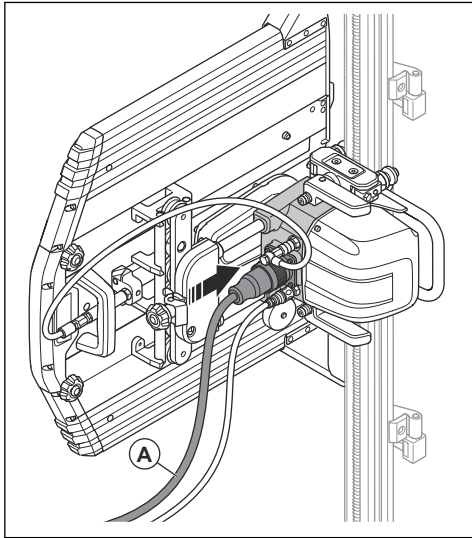

Αποσυναρμολόγηση του προϊόντος

Αν το προϊόν διαθέτει φορείο μεταφοράς, τοποθετήστε όλα τα αποσυναρμολογημένα εξαρτήματα στο φορείο μεταφοράς.

1. Αποσυνδέστε το καλώδιο ρεύματος της πηγής ισχύος από την πρίζα.
2. Αποσυνδέστε το καλώδιο ρεύματος μεταξύ του πριονιού και της μονάδας ισχύος. Τοποθετήστε τα καπάκια στους βυσματούμενους συνδέσμους.
3. Αποσυνδέστε τα λάστιχα νερού από το πριόνι.
4. Αποσυναρμολογήστε το προστατευτικό δίσκου.
5. Αφαιρέστε τον οδηγό του προστατευτικού δίσκου.
6. Αποσυναρμολογήστε τον δίσκο. Αποσυναρμολογήστε την εξωτερική φλάντζα του δίσκου, τον δίσκο και τη βίδα του δίσκου.
7. Πιέστε προς τα κάτω τα κουμπιά ασφάλισης και ξεδιπλώστε τις λαβές ασφάλισης για να απελευθερώσετε το πριόνι από τη ράγα.
8. Απελευθερώστε τις καρόβιδες της ροδέλας σύσφιξης στα στηρίγματα τοποθέτησης, ανασηκώστε τη ράγα και αφαιρέστε την από τα στηρίγματα. Βγάλτε 1 από τις έκκεντρες βίδες στο μέσο της ράγας για να αποσυνδέσετε τις ράγες. Αφαιρέστε τις ράγες.
9. Αποσυναρμολογήστε τα στηρίγματα τοποθέτησης.

Λειτουργία

Εισαγωγή



ΠΡΟΕΙΔΟΠΟΙΗΣΗ: Προτού χρησιμοποιήσετε το προϊόν, πρέπει να διαβάσετε και να κατανοήσετε το κεφάλαιο για την ασφάλεια.

- Αν πρόκειται να χρησιμοποιήσετε τον κόφτη τοιχοποιίας WS 8, διαβάστε την ενότητα "Λειτουργία" σε αυτό το εγχειρίδιο.
- Αν πρόκειται να χρησιμοποιήσετε κάποιο άλλο ηλεκτρικό εργαλείο που είναι συμβατό με την πηγή ισχύος PP 8, διαβάστε την ενότητα "Λειτουργία" στο παρόν εγχειρίδιο μόνο σχετικά με την πηγή ισχύος PP 8. Για άλλες ερωτήσεις, διαβάστε το εγχειρίδιο του άλλου ηλεκτρικού εργαλείου.

Πριν χρησιμοποιήσετε το προϊόν

1. Διαβάστε το εγχειρίδιο χρήσης προσεκτικά και βεβαιωθείτε ότι έχετε κατανοήσει τις οδηγίες.
2. Να πραγματοποιείτε ημερήσια συντήρηση. Ανατρέξτε στην ενότητα *Πρόγραμμα συντήρησης στη σελίδα 44*.
3. Βεβαιωθείτε ότι στο χώρο εργασίας υπάρχουν μόνο εξουσιοδοτημένα άτομα, διαφορετικά υπάρχει κίνδυνος σοβαρού τραυματισμού.

4. Χρησιμοποιείτε ατομικό προστατευτικό εξοπλισμό. Ανατρέξτε στην ενότητα *Εξοπλισμός ατομικής προστασίας στη σελίδα 15*.

Χρήση της ενσωματωμένης συνδεσιμότητας

Περιεχόμενα Οι ραδιοεκπομπές από το Bluetooth® ενεργοποιούνται την πρώτη φορά που γίνεται η σύνδεση στην πρίζα και, μετά από αυτό, παραμένουν ενεργοποιημένες.

1. Κατεβάστε την εφαρμογή Husqvarna Fleet Services σε iOS ή Android.
2. Για περισσότερες πληροφορίες, επισκεφθείτε τη διεύθυνση <https://fleetservices.husqvarna.com>.

Έλεγχος της περιοχής εργασίας πριν από τη λειτουργία

1. Ελέγξτε την περιοχή εργασίας, για να βεβαιωθείτε ότι είναι δυνατή η ασφαλής λειτουργία. Να προσέχετε για πρόσωπα, αντικείμενα και καταστάσεις που μπορεί να αποτρέψουν την ασφαλή λειτουργία του προϊόντος. Διατηρήστε μια απόσταση ασφαλείας τουλάχιστον 4 m.
2. Βεβαιωθείτε ότι στην περιοχή εργασίας δεν υπάρχουν καλώδια και σωλήνες αερίου ή νερού.

3. Βεβαιωθείτε ότι το κομμένο τεμάχιο μπορεί να αφαιρεθεί. Χωρίστε το σε μικρότερα τμήματα για να διευκολύνετε την αφαίρεσή του.
4. Διατηρείτε την περιοχή εργασίας καθαρή και φωτεινή.
5. Βεβαιωθείτε ότι στην περιοχή εργασίας υπάρχει παροχή ηλεκτρικού ρεύματος και νερού. Βεβαιωθείτε ότι μπορείτε να απομακρύνετε τα υγρά απόβλητα.

Έλεγχος λειτουργίας πριν από τη χρήση

1. Ελέγξτε τις διατάξεις ασφαλείας στο προϊόν. Ανατρέξτε στην ενότητα *Συσκευές ασφαλείας στο προϊόν στη σελίδα 15*.
2. Βεβαιωθείτε ότι ο δίσκος και το προστατευτικό δίσκο δεν έχουν υποστεί ζημιά. Αν υπάρχουν ρωγμές ή άλλες ζημιές, αντικαταστήστε τον δίσκο ή το προστατευτικό δίσκο.
3. Βεβαιωθείτε ότι το προϊόν έχει συναρμολογηθεί σωστά και ότι είναι σφιγμένα τα στηρίγματα τοποθέτησης, οι ράγες, η βίδα του δίσκου και οι τροχοί ασφάλισης. Βεβαιωθείτε ότι οι τερματικοί αναστολείς είναι στερεωμένοι στα άκρα της ράγας.
4. Βεβαιωθείτε ότι δεν υπάρχει διάκενο μεταξύ των τροχών οδήγησης και της ράγας. Ανατρέξτε στην ενότητα *Ρύθμιση των τροχών οδήγησης στη σελίδα 47*.
5. Το προστατευτικό δίσκο πρέπει πάντα να συναρμολογείται με το προϊόν σε λειτουργία. Αν το προστατευτικό δίσκο αγγίζει την οροφή, μπορείτε να αποσυναρμολογήσετε προσωρινά 1 από τα ακραία τμήματα του προστατευτικού δίσκου.
6. Πρωτού εκκινήσετε τον κινητήρα, μετακινήστε το προϊόν στη θέση εκκίνησης.

1. Εκκινήστε το προϊόν. Ανατρέξτε στην ενότητα *Εκκίνηση του προϊόντος στη σελίδα 33*.
2. Ελέγξτε το προϊόν με το τηλεχειριστήριο. Ανατρέξτε στην ενότητα *Χρήση του τηλεχειριστηρίου στη σελίδα 38*.
3. Επιλέξτε την κατεύθυνση περιστροφής του δίσκου. Μπορείτε να κατευθύνετε τον ψεκασμό νερού όπου θέλετε, ανεξάρτητα από την κατεύθυνση προς την οποία είναι στραμμένος ο κόφτης στη ράγα.
4. Βεβαιωθείτε ότι χρησιμοποιείτε τη σωστή ποσότητα νερού ψύξης για το σύστημα και τον δίσκο. Το νερό ψύξης ψύχει πρώτα τα ηλεκτρονικά μέρη της πηγής ισχύος και κατόπιν το κύριο μοτέρ και τον δίσκο κοπής. Επίσης, περιορίζει τη σκόνη που δημιουργείται κατά την κοπή. Η παροχή νερού μπορεί να ρυθμιστεί σε μια βαλβίδα που είναι προσαρτημένη στον σωλήνα νερού ή στη βρύση.
5. Ξεκινήστε να κόβετε μια κοπή καθοδήγησης (A) σε βάθος 2-4 cm (0,8-1,6 in.). Χρησιμοποιήστε χαμηλή ταχύτητα τροφοδοσίας για να εξασφαλίσετε ευθεία κοπή.

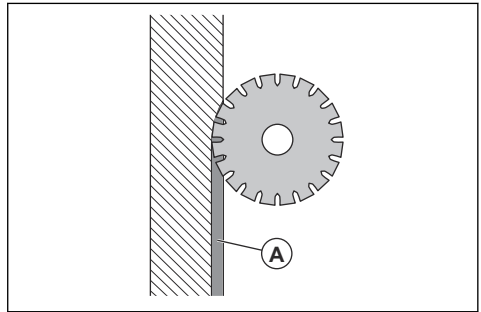

ΠΡΟΣΟΧΗ: Μην χρησιμοποιείτε πλήρη ισχύ για την κοπή καθοδήγησης.

Λειτουργία του κόφτη τοιχοποιίας

Περιεχόμενα Αν το προϊόν λειτουργεί με μονοφασικό ρεύμα, η ισχύς εξόδου μειώνεται. Για τον λόγο αυτό, το βάθος κοπής πρέπει να μειωθεί για να διατηρηθεί η καλή απόδοση κοπής.

Περιεχόμενα Είναι χρονικά αποδοτικό να κάνετε αρκετές πιο ρηχές κοπές από το να κάνετε λιγότερες και βαθύτερες κοπές. Οι πιο ρηχές κοπές ασκούν υψηλότερη πίεση στα τμήματα του δίσκου, κάτι που συμβάλλει στο να διατηρείται ο δίσκος αιχμηρός.



ΠΡΟΕΙΔΟΠΟΙΗΣΗ: Πρέπει να τοποθετείτε πάντα τον προφυλακτήρα δίσκου στον κόφτη, όταν χρησιμοποιείτε τον κόφτη. Αν ο προφυλακτήρας δίσκου ακουμπά την οροφή, για παράδειγμα κατά τη συμπληρωματική κοπή ενός ανοίγματος πόρτας, μπορείτε να αποσυναρμολογήσετε προσωρινά ένα από τα προστατευτικά άκρα του προφυλακτήρα δίσκου.

Περιεχόμενα Το υλικό και οι διαθέσιμες ασφάλειες επηρεάζουν το βάθος κοπής. Εάν είναι δυνατό, μην κόβετε σε σίδηρο. Εκτελέστε την κοπή καθοδήγησης με τον βραχίονα στην εκτεταμένη θέση.

6. Οι επόμενες κοπές (B) θα πρέπει να είναι περίπου 4-7 cm (1,6-2,8 in.). Το βάθος εξαρτάται από τη σκληρότητα του υλικού, την ποσότητα ενίσχυσης και την τοποθέτηση της ενίσχυσης. Τοποθετήστε τον κόφτη κοντά σε ένα στρίγμα τοποθέτησης και σπρώξτε τον δίσκο μέσα στο υλικό.

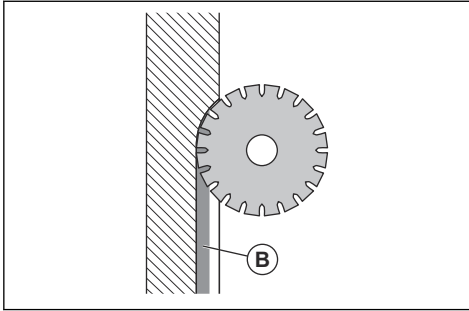

Περιεχόμενα Μπορείτε να αλλάξετε τον δίσκο και να χειριστείτε το προϊόν στην ίδια οχύμ. Βεβαιωθείτε ότι το πάχος του νέου δίσκου είναι αντίστοιχο του πλάτους του αυλακιού.

7. Αν ο τοίχος είναι λεπτότερος από το μέγιστο βάθος του δίσκου, χρησιμοποιήστε το μέγιστο βάθος κοπής του δίσκου. Η επιφάνεια κοπής μειώνεται και η πίεση των τμημάτων του δίσκου αυξάνεται. Αυτό πρέπει να το κάνετε επίσης όταν δεν είναι δυνατή η εκτέλεση συμπληρωματικής κοπής, επειδή η μη κομμένη απόσταση (σφήνα) (B) που απομένει μετά την κοπή γίνεται μικρότερη. (A) = Απόσταση συμπληρωματικής κοπής (B) = Επιφάνεια κοπής.

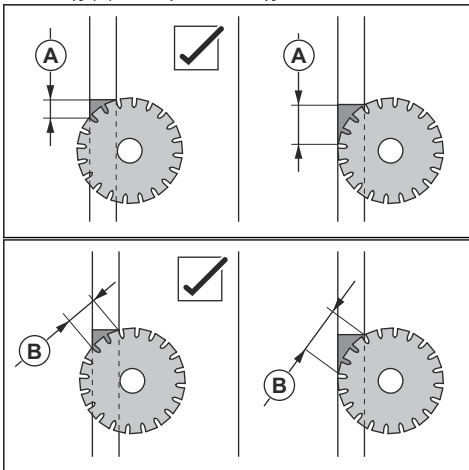

8. Όταν κόβετε τη ράβδο ενίσχυσης (C) κατά μήκος, πρέπει να την κόβετε σύμφωνα με την εικόνα, για να δημιουργήσετε μικρότερη επιφάνεια κοπής και να διατηρήσετε τον δίσκο αιχμηρό. Μπορείτε επίσης να ξεκινήσετε την κοπή από το άλλο άκρο της κοπής, καθώς δεν είναι βέβαιο ότι η ράβδος ενίσχυσης ακολουθεί την κοπή σε όλη τη διαδρομή της.

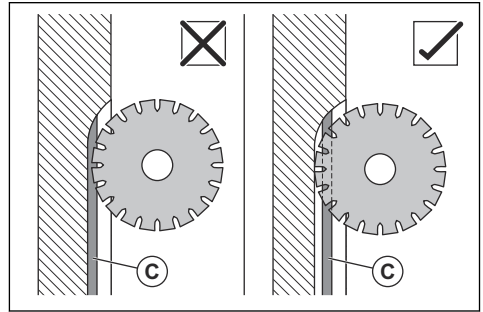

Περιεχόμενα Η χαμηλότερη ταχύτητα περιστροφής του δίσκου μειώνει τον κίνδυνο γυαλισματος του δίσκου κοπής σε σκληρά υλικά.

9. Χρησιμοποιήστε τη μέγιστη ταχύτητα διαμήκουσ τροφοδοσίας για βέλτιστη απόδοση κοπής. Το λογισμικό της πηγής ισχύος ρυθμίζει συνεχώς και αυτόματα την τροφοδοσία για βέλτιστη απόδοση κοπής.
10. Στις περιπτώσεις που δεν επιτρέπεται η συμπληρωματική κοπή, θα πρέπει να χρησιμοποιήσετε ένα κοπτικό εργαλείο χειρός μετά την ολοκλήρωση της κοπής του τοιχίου και από την πίσω πλευρά του σιμεντόλιθου να κόψετε τη μη κομμένη απόσταση (σφήνα). Χρησιμοποιήστε τα δισκοκόπριονα PRIME που είναι συνδεδεμένα στην κάτω έξοδο στο PP 8. Το φορέο μεταφοράς διαθέτει επίσης μια καθορισμένη θέση για ένα κοπτικό εργαλείο χειρός.
11. Μετά από κάθε κοπή, πρέπει να βγάξετε τον δίσκο από το αυλάκι της κοπής.
12. Αφού ολοκληρώσετε την κοπή τοιχοποιίας, βγάλτε τον δίσκο εντελώς έξω από το αυλάκι κοπής και σταματήστε την περιστροφή του και την παροχή νερού.



ΠΡΟΣΟΧΗ: Μην αφήνετε τον δίσκο να περιστρέφεται χωρίς πίεση στα τμήματα του δίσκου για μεγάλο χρονικό διάστημα. Θα στομώσει ο δίσκος.

13. Σταματήστε την πηγή ισχύος και την παροχή νερού.

Κοπή σιμεντόλιθου



ΠΡΟΕΙΔΟΠΟΙΗΣΗ: Οι σιμεντόλιθοι έχουν μεγάλο βάρος και μπορεί να προκαλέσουν σοβαρό τραυματισμό, αν ο

χειρισμός τους δεν γίνει σωστά. Βεβαιωθείτε ότι ο τσιμεντόλιθος είναι καλά στερεωμένος πριν από την έναρξη της εργασίας.

Ο βραχίονας κοπής μπορεί να πάρει κλίση στις παρακάτω θέσεις.

1. Εξετάστε τις διαστάσεις του τσιμεντόλιθου και βεβαιωθείτε ότι έχετε τον σωστό εξοπλισμό για την ασφαλή ανύψωση και αφαίρεσή του.
2. Αν χρειάζεται, μπορείτε να χωρίσετε έναν μεγάλο τσιμεντόλιθο σε μικρότερα κομμάτια.
3. Τοποθετήστε τις οπές για τα στηρίγματα τοποθέτησης σε απόσταση περίπου 150 mm / 5,9 in. (A) από την κοπή.

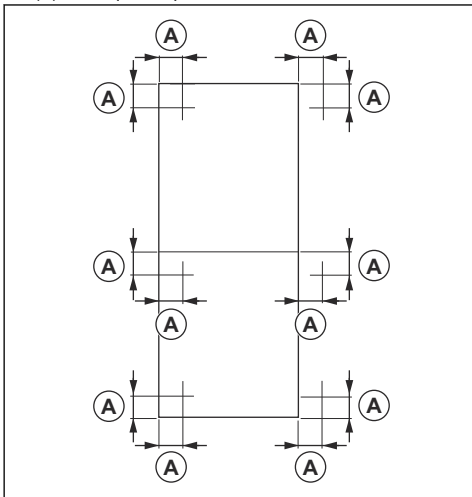

ΠΡΟΕΙΔΟΠΟΙΗΣΗ: Μην προσαρτάτε τα στηρίγματα τοποθέτησης σε τμήμα του τσιμεντόλιθου που θα χαλαρώσει κατά την επόμενη εργασία κοπής.

Περιεχόμενα Όταν τοποθετείτε τις οπές σύμφωνα με την εικόνα, μπορείτε να χρησιμοποιήσετε τις ίδιες οπές τόσο για οριζόντια όσο και για κατακόρυφη κοπή.

Περιεχόμενα Μπορείτε να τοποθετήσετε τον κόφτη και στις δύο πλευρές της ράγας, έτσι ώστε να μπορούν να γίνουν δύο κοπές με την ίδια ρύθμιση του στηρίγματος τοποθέτησης.

Περιεχόμενα Η διάτρηση των οπών για τις βίδες διαστολής M10 θα πρέπει να γίνεται σύμφωνα με τις συστάσεις του κατασκευαστή των βιδών.

4. Κόψτε τον τσιμεντόλιθο με τη σειρά σύμφωνα με την εικόνα. Η εικόνα δείχνει τη διαδικασία εργασίας για τον χωρισμό ενός τσιμεντόλιθου σε 3 τμήματα.

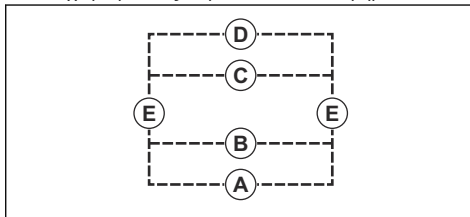

- a) Εκτελέστε πρώτα τις οριζόντιες κοπές. Ξεκινήστε από το κάτω μέρος: (A), (B), (C), (D).

Περιεχόμενα Στερεώστε κάθε τμήμα με σφήνες ή αγκύρια, για να διασφαλίσετε ότι τα τμήματα δεν θα πέσουν και δεν θα μπλοκάρουν τον δίσκο.

- b) Κάντε τις 2 κατακόρυφες κοπές (E).



ΠΡΟΕΙΔΟΠΟΙΗΣΗ: Πριν από την τελευταία κοπή, βεβαιωθείτε ότι το τμήμα του τσιμεντόλιθου που απομένει και στο οποίο είναι προσαρτημένη η ράγα είναι σταθερό. Χρησιμοποιήστε σφήνες για να στερεώσετε τα μικρότερα μέρη του τσιμεντόλιθου.

Για την προετοιμασία του προϊόντος για λειτουργία κοντά στο δάπεδο

1. Χαλαρώστε μόνο το παρελκόμενο που είναι απαραίτητο για την εργασία.

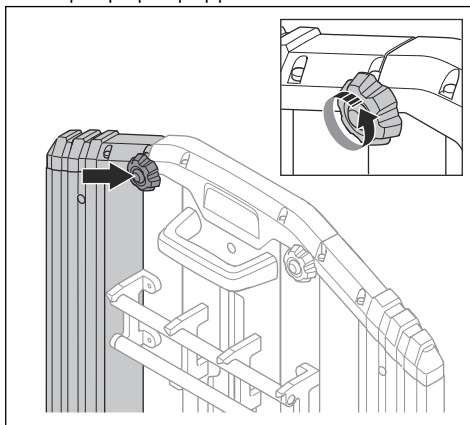

2. Αφαιρέστε το τμήμα προστατευτικού δίσκου.

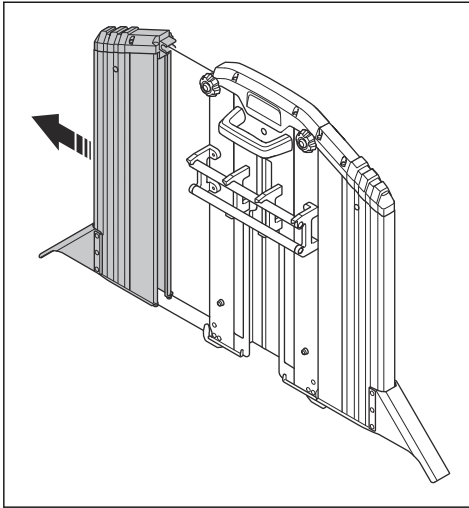

3. Εκτελέστε λειτουργία κοντά στο δάπεδο. Ανατρέξτε στην ενότητα *Εκκίνηση του προϊόντος στη σελίδα 33* και στην ενότητα *Λειτουργία του κόφτη τοιχοποιίας στη σελίδα 30*.

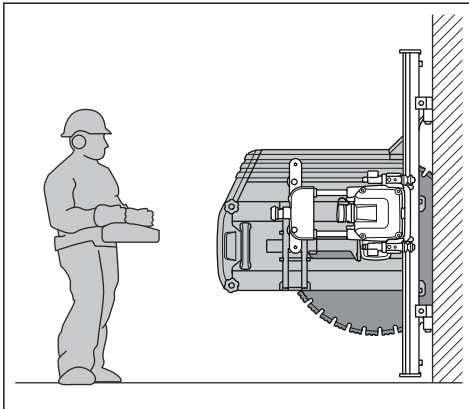

Έλεγχος των ενδεικτικών λυχνιών LED της πηγής ισχύος

1. Βεβαιωθείτε ότι η λυχνία LED (2) αναβοσβήνει, όταν συνδέσετε την πηγή ισχύος σε μια πηγή ρεύματος. Αυτό σημαίνει ότι η πηγή ισχύος βρίσκεται σε κατάσταση αναμονής.

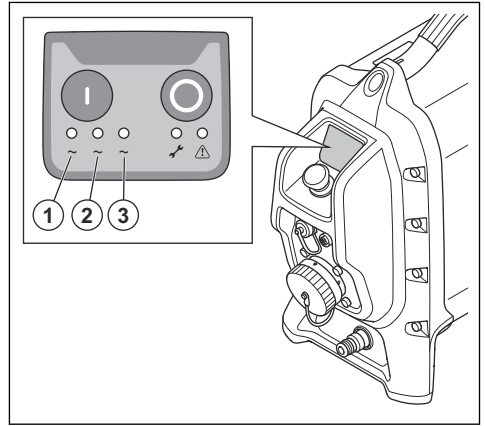

2. Πατήστε το κουμπι ON στην πηγή ισχύος. Υπάρχει μια σταθερά αναμμένη πράσινη λυχνία στις λυχνίες LED (1, 2, 3).

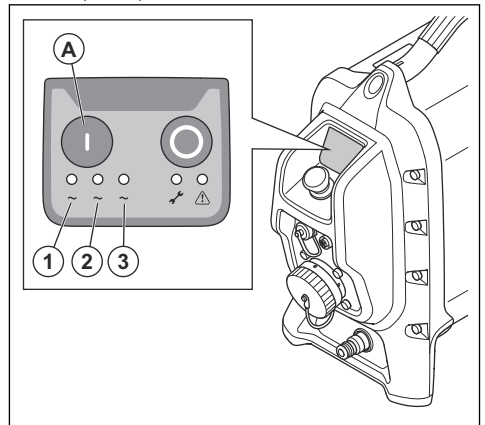

Εκκίνηση του προϊόντος

1. Εκκινήστε την πηγή ισχύος. Ανατρέξτε στην ενότητα *Εκκίνηση της πηγής ισχύος στη σελίδα 34*.

2. Εκκινήστε το τηλεχειριστήριο. Πατήστε το κουμπί ON/OFF στο τηλεχειριστήριο. Εμφανίζονται πληροφορίες στην οθόνη. Ανατρέξτε στο εγχειρίδιο χρήσης του συνδεδεμένου κόφτη τοιχοποιίας για πρόσθετες πληροφορίες.

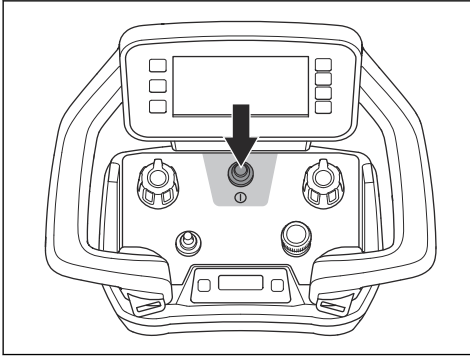

3. Επιλέξτε τον δίσκο που θέλετε να χρησιμοποιήσετε. Επιβεβαιώστε με το δεξί κουμπί.

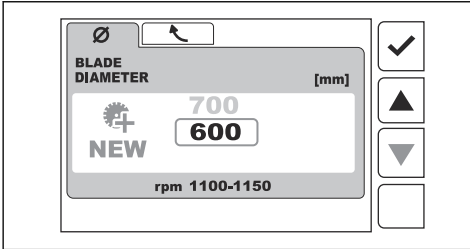

4. Αποφασίστε προς ποια κατεύθυνση θα πρέπει να κινείται ο δίσκος. Επιλέξτε Α ή Β. Επιβεβαιώστε με το δεξί κουμπί.

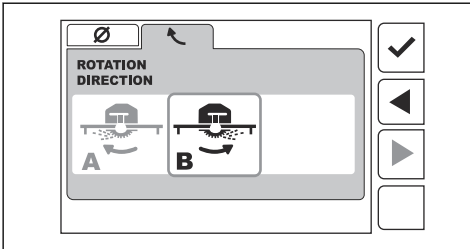

5. Ξεκινήστε την περιστροφή του δίσκου στον κόφτη τοιχοποιίας. Ανατρέξτε στην ενότητα *Εκκίνηση περιστροφής του δίσκου στη σελίδα 35*.

Εκκίνηση της πηγής ισχύος

1. Συνδέστε την παροχή νερού στην πηγή ισχύος. Ανατρέξτε στην ενότητα *Σύνδεση της παροχής νερού στην πηγή ισχύος στη σελίδα 27*.
2. Συνδέστε την πηγή ισχύος σε μια πηγή ρεύματος. Ανατρέξτε στην ενότητα *Σύνδεση της πηγής ισχύος σε πηγή ρεύματος στη σελίδα 27*.

3. Η λυχνία LED (2) αναβοσβήνει, κάτι που σημαίνει ότι η πηγή ισχύος βρίσκεται σε κατάσταση αναμονής.

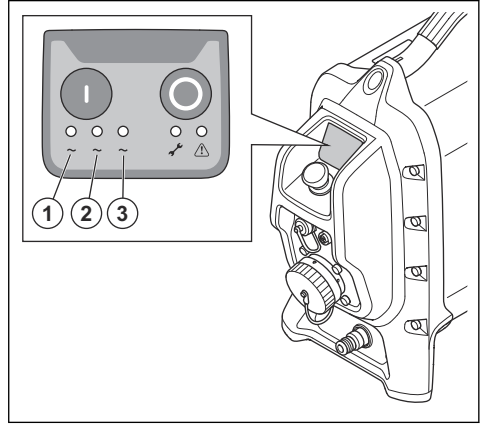

4. Πατήστε το κουμπί ON (A) στην πηγή ισχύος. Υπάρχει μια σταθερά αναμμένη πράσινη λυχνία στις λυχνίες LED (1, 2, 3).

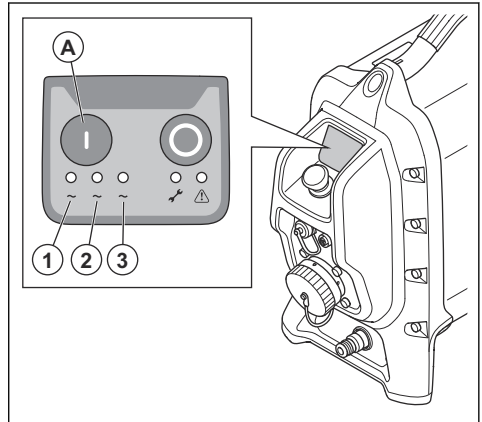

Εκκίνηση του τηλεχειριστήριου

1. Πατήστε το κουμπί ON/OFF για να εκκινήσετε το τηλεχειριστήριο. Στην οθόνη εμφανίζεται η αρχική προβολή με το μοτέρ απενεργοποιημένο. Ανατρέξτε στην ενότητα *Αρχική προβολή στη σελίδα 39*.

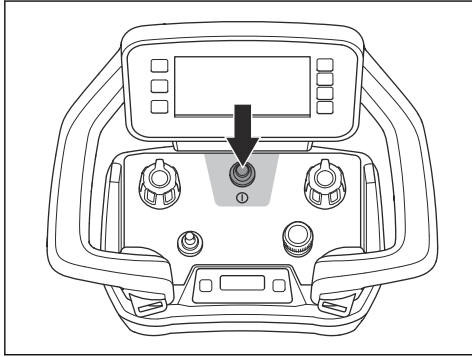

Εκκίνηση περιστροφής του δίσκου

1. Με το αριστερό σας χέρι πιέστε τον διακόπτη εκκίνησης/διακοπής λειτουργίας (A) προς τα δεξιά και κρατήστε τον σε αυτήν τη θέση.

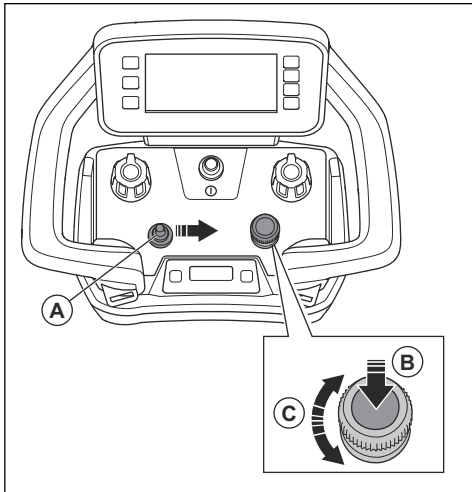

2. Με το δεξιό σας χέρι πιέστε προς τα κάτω το κουμπί για τη ρύθμιση της ταχύτητας του δίσκου (B).
3. Όταν ο δίσκος κοπής αρχίσει να λειτουργεί, αφήστε τον διακόπτη εκκίνησης/διακοπής λειτουργίας και το κουμπί.
4. Στρέψτε το κουμπί ρύθμισης ταχύτητας του δίσκου (C) για να ρυθμίσετε την ταχύτητα του δίσκου.

Διακοπή λειτουργίας του προϊόντος



ΠΡΟΕΙΔΟΠΟΙΗΣΗ: Πρέπει να κλείνετε πάντα την παροχή νερού προς το προϊόν, όταν δεν είναι συνδεδεμένο στην παροχή ρεύματος.

1. Βγάλτε τον δίσκο από τον τοίχο ενώ περιστρέφεται. Περάστε τον βραχίονα του κόφτη στην επάνω θέση του.
2. Πιέστε τον διακόπτη εκκίνησης/διακοπής λειτουργίας προς τα αριστερά, για να απενεργοποιήσετε την περιστροφή του δίσκου. Μπορείτε επίσης να σταματήσετε την περιστροφή του δίσκου στρέφοντας το κουμπί ρύθμισης αριστερόστροφα.
3. Απενεργοποιήστε την παροχή νερού.
4. Βεβαιωθείτε ότι οι κομμένοι τσιμεντόλιθοι είναι στερεωμένοι με σφήνες, για να διασφαλίσετε ότι δεν θα πέσουν κατά την αποσυναρμολόγηση.
5. Μετακινήστε τον κόφτη σε κατάλληλη θέση εργασίας για αποσυναρμολόγηση.
6. Πατήστε το κουμπί ON/OFF στο τηλεχειριστήριο, για να σταματήσετε τον κόφτη τοιχοποιίας.

Διακοπή της πηγής ισχύος και του ηλεκτρικού εργαλείου

1. Πατήστε το κουμπί διακοπής λειτουργίας (B) στην πηγή ισχύος.

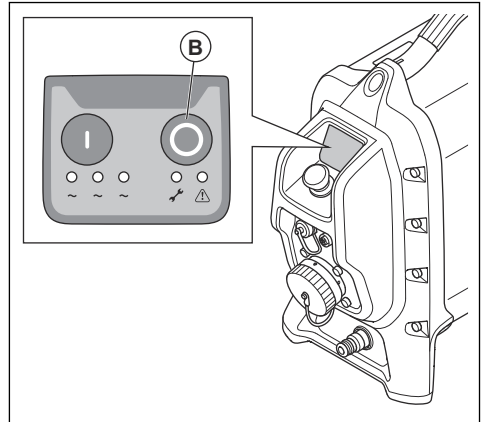

2. Κλείστε την παροχή νερού στην πηγή ισχύος.

Ενδεικτικές λυχνίες κατάστασης

Όταν συνδεθεί το προϊόν, οι λυχνίες 1-5 ανάβουν για μερικά δευτερόλεπτα.

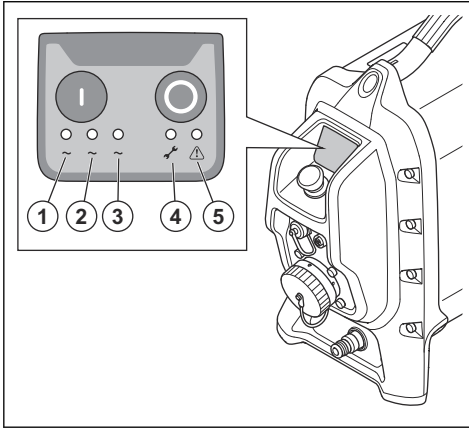

1. Λυχνία φάσης (πράσινη)
2. Λυχνία φάσης (πράσινη)
3. Λυχνία φάσης (πράσινη)
4. Ένδειξη συντήρησης (κίτρινη)
5. Προειδοποιητική ένδειξη (κόκκινη)

Για περισσότερες πληροφορίες σχετικά με τα ενδεικτικές λυχνίες κατάστασης, ανατρέξτε στην ενότητα *Επεξήγηση των ενδεικτικών λυχνιών κατάστασης της πηγής ισχύος* στη σελίδα 48.

Προειδοποιητική ένδειξη



ΠΡΟΣΟΧΗ: Μην συνεχίζετε να χρησιμοποιείτε το προϊόν όταν η προειδοποιητική ένδειξη είναι αναμμένη. Υπάρχει κίνδυνος πρόκλησης ζημιάς στο προϊόν.

Εάν ανάψει η προειδοποιητική ένδειξη (κόκκινη λυχνία), σταματήστε το προϊόν. Ανατρέξτε στην ενότητα *Διακοπή λειτουργίας του προϊόντος* στη σελίδα 35.

Σύστημα ραδιοεπικοινωνίας



ΠΡΟΣΟΧΗ: Διευκρινίστε αν οι συνθήκες σχετικά με τη λειτουργία απαιτούν σύνδεση με το καλώδιο διαύλου CAN. Ανατρέξτε στην ενότητα *Χειρισμός του προϊόντος με το τηλεχειριστήριο συνδεδεμένο με καλώδιο διαύλου CAN* στη σελίδα 37.

Για να μπορείτε να χειριστείτε το συνδεδεμένο ηλεκτρικό εργαλείο, πρέπει να εκτελέσετε σύζευξη του τηλεχειριστηρίου με το προϊόν. Είναι επίσης απαραίτητο να εκτελέσετε τη διαδικασία σύζευξης όταν το προϊόν

είναι συνδεδεμένο στο τηλεχειριστήριο με καλώδιο διαύλου CAN.

Το τηλεχειριστήριο μπορεί να ελέγχει μόνο το συνδεδεμένο προϊόν.

Αν αντικατασταθεί το παρεχόμενο τηλεχειριστήριο, πρέπει να εκτελέσετε ξανά τη σύζευξη του τηλεχειριστηρίου με το προϊόν.

Αν χρειαστεί να αλλάξετε τηλεχειριστήρια μεταξύ 2 μονάδων πηγής ισχύος, πρέπει να εκτελέσετε σύζευξη του τηλεχειριστηρίου που άλλαξε με το προϊόν.

Εκτέλεση σύζευξης μεταξύ του τηλεχειριστηρίου και της πηγής ισχύος



ΠΡΟΣΟΧΗ: Διευκρινίστε αν οι συνθήκες σχετικά με τη λειτουργία απαιτούν σύνδεση με το καλώδιο διαύλου CAN. Ανατρέξτε στην ενότητα *Χειρισμός του προϊόντος με το τηλεχειριστήριο συνδεδεμένο με καλώδιο διαύλου CAN* στη σελίδα 37.

Περιεχόμενα Διαδικασία σύζευξης πρέπει να εκτελείται επίσης όταν το καλώδιο διαύλου CAN είναι συνδεδεμένο στην πηγή ισχύος.

1. Βεβαιωθείτε ότι έχει τοποθετηθεί μια φορτισμένη μπαταρία στο τηλεχειριστήριο.
2. Εκκινήστε την πηγή ισχύος. Ανατρέξτε στην ενότητα *Εκκίνηση της πηγής ισχύος* στη σελίδα 34.
3. Εκκινήστε το τηλεχειριστήριο. Ανατρέξτε στην ενότητα *Χρήση του τηλεχειριστηρίου* στη σελίδα 38.
4. Στην οθόνη του κεντρικού σταθμού, πατήστε στιγμιαία τα (A) και (B) ταυτόχρονα.

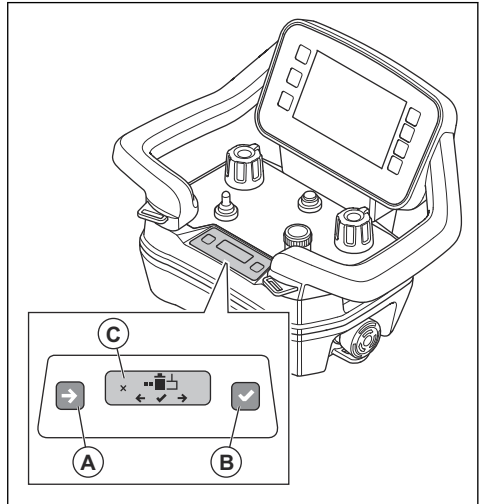

Περιεχόμενα Η οθόνη του κεντρικού σταθμού αλλάζει λειτουργία, αν πατηθούν ταυτόχρονα τα σύμβολα (A) και (B).

5. Πιέστε σύντομα το σύμβολο (A) για να δείτε την επιλογή "2".

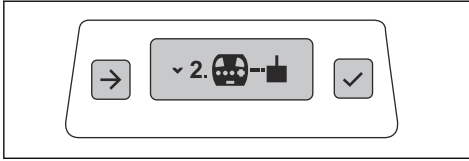

6. Πιέστε σύντομα το σύμβολο (B) για να επιλέξετε το στοιχείο "2". Στην οθόνη του κεντρικού σταθμού εμφανίζεται το σύμβολο (C).

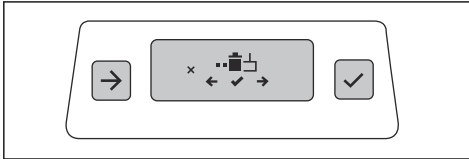

7. Πιέστε παρατεταμένα τα σύμβολα (A) και (B) ταυτόχρονα για 3 δευτερόλεπτα.

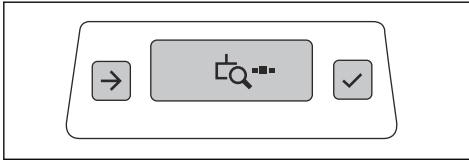

8. Ενεργοποιήστε την πηγή ισχύος.
9. Πατήστε παρατεταμένα το κουμπί ON στην πηγή ισχύος για τουλάχιστον 3 δευτερόλεπτα.
10. Όταν ο αριθμός σειράς του δέκτη είναι ορατός στην οθόνη του κεντρικού σταθμού στο τηλεχειριστήριο, πατήστε (B).

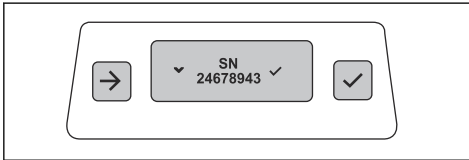

Το σύμβολο επιβεβαίωσης σύζευξης θα εμφανιστεί για 2 δευτερόλεπτα.

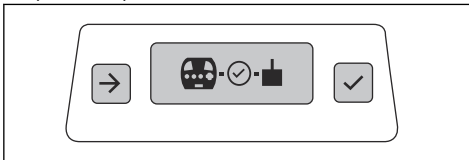

11. Όταν το σύμβολο ενεργοποίησης/απενεργοποίησης είναι ορατό στην οθόνη του κεντρικού σταθμού, επανεκκινήστε το τηλεχειριστήριο με το κουμπί ON/OFF.

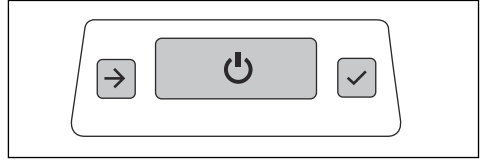

12. Επανεκκινήστε την πηγή ισχύος. Ανατρέξτε στην ενότητα *Εκκίνηση της πηγής ισχύος στη σελίδα 34*.

Σύνδεση του τηλεχειριστηρίου στην πηγή ισχύος με καλώδιο διαύλου CAN

1. Τοποθετήστε το ένα άκρο του καλωδίου διαύλου CAN στον σύνδεσμο (A) του τηλεχειριστηρίου.

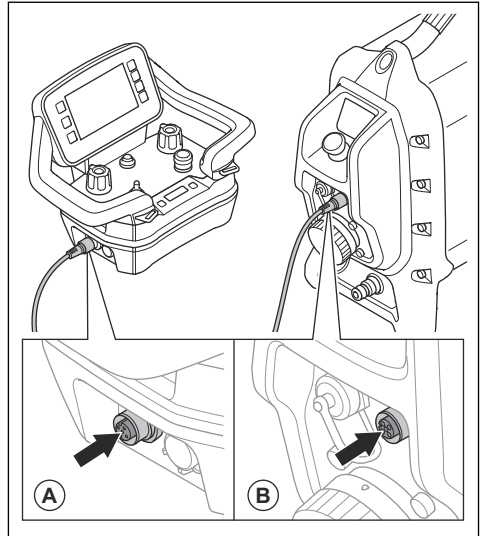

2. Τοποθετήστε το άλλο άκρο του καλωδίου διαύλου CAN στον σύνδεσμο (B) της πηγής ισχύος.
3. Σφίξτε με το χέρι τις βίδες του συνδέσμου για το καλώδιο διαύλου CAN.

Χειρισμός του προϊόντος με το τηλεχειριστήριο συνδεδεμένο με καλώδιο διαύλου CAN

Σε ορισμένες περιπτώσεις, είναι υποχρεωτικό να συνδέσετε ένα καλώδιο διαύλου CAN για τη λειτουργία του προϊόντος. Για περισσότερες πληροφορίες, επικοινωνήστε με το κέντρο σέρβις της Husqvarna στην περιοχή σας.

Η μετάδοση του σήματος ραδιοεπικοινωνίας σταματά, όταν το τηλεχειριστήριο συνδέεται με το καλώδιο διαύλου CAN.

- Συνδέστε το καλώδιο διαύλου CAN ανάμεσα στο τηλεχειριστήριο και το προϊόν. Ανατρέξτε στην ενότητα *Σύνδεση του τηλεχειριστηρίου στην πηγή ισχύος με καλώδιο διαύλου CAN στη σελίδα 37.*

- Για να εκκινήσετε και να διακόψετε τη λειτουργία του τηλεχειριστηρίου, πατήστε το κουμπί ON/OFF.

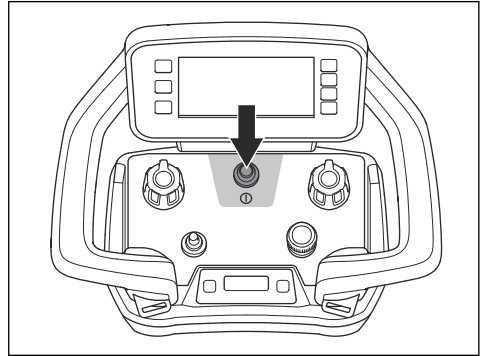

- Στρέψτε το κουμπί για να μετακινήσετε τον κόφτη τοιχοποιίας κατά μήκος της ράγας.

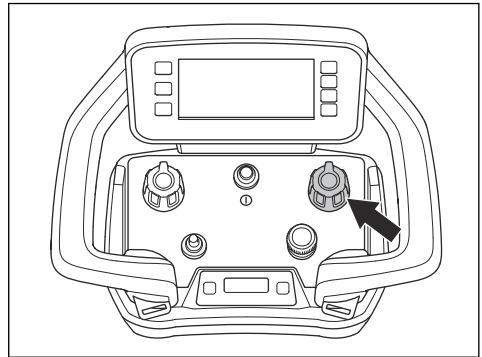

- Στρέψτε το κουμπί για να μετακινήσετε τον περιστρεφόμενο βραχίονα και να ρυθμίσετε το βάθος κοπής.

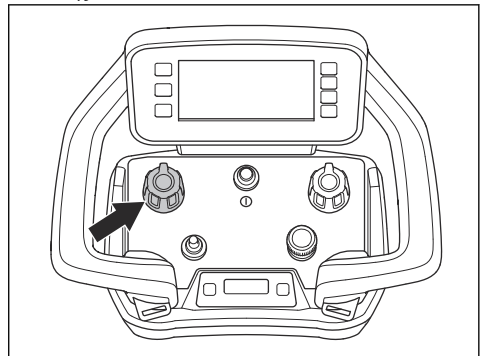

Έλεγχος για ενεργή σύζευξη

1. Εκκινήστε το τηλεχειριστήριο. Ανατρέξτε στην ενότητα *Χρήση του τηλεχειριστηρίου στη σελίδα 38.*
2. Εκκινήστε την πηγή ισχύος. Ανατρέξτε στην ενότητα *Εκκίνηση της πηγής ισχύος στη σελίδα 34.*
3. Η σύζευξη παραμένει ενεργή, αν η ισχύς σύνδεσης είναι ορατή στην οθόνη πληροφοριών.

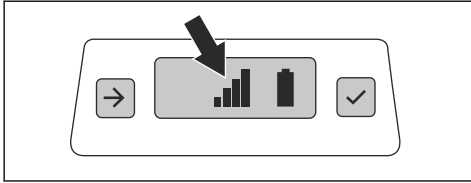

Τηλεχειριστήριο

Το προϊόν λειτουργεί με τηλεχειριστήριο.

Το τηλεχειριστήριο μπορεί να λειτουργήσει με μετάδοση σήματος ραδιοεπικοινωνίας. Αν υπάρχουν παρεμβολές στη μετάδοση, η συχνότητα αλλάζει αυτόματα. Η διαδικασία σύζευξης μεταξύ του προϊόντος και του τηλεχειριστηρίου πραγματοποιείται στο εργοστάσιο. Μια νέα διαδικασία σύζευξης είναι απαραίτητη, αν αντικαταστήσετε το τηλεχειριστήριο ή αν αλλάξετε τηλεχειριστήρια μεταξύ προϊόντων. Ανατρέξτε στην ενότητα *Εκτέλεση σύζευξης μεταξύ του τηλεχειριστηρίου και της πηγής ισχύος στη σελίδα 36.*

Το τηλεχειριστήριο μπορεί επίσης να λειτουργήσει με ένα καλώδιο διαύλου CAN συνδεδεμένο μεταξύ του τηλεχειριστηρίου και του προϊόντος. Το καλώδιο διαύλου CAN που παρέχεται με το προϊόν είναι 10 m. το μέγιστο μήκος για το καλώδιο διαύλου CAN είναι 30 m. Το καλώδιο διαύλου CAN μπορεί, για παράδειγμα, να χρησιμοποιηθεί όταν η στάθμη φόρτισης της μπαταρίας του τηλεχειριστηρίου είναι χαμηλή ή όταν δεν έχει τοποθετηθεί μπαταρία τηλεχειριστηρίου. Για οδηγίες σχετικά με τη σύνδεση του τηλεχειριστηρίου στο προϊόν με καλώδιο, ανατρέξτε στην ενότητα *Σύνδεση του τηλεχειριστηρίου στην πηγή ισχύος με καλώδιο διαύλου CAN στη σελίδα 37.*

Το τηλεχειριστήριο διαθέτει όλα τα χειριστήρια που είναι απαραίτητα για τον χειρισμό του προϊόντος. Το τηλεχειριστήριο διαθέτει ψηφιακή οθόνη με σύστημα μενού. Ανατρέξτε στην ενότητα *Μενού συστήματος στη σελίδα 40.*

Χρήση του τηλεχειριστηρίου

Το προϊόν ελέγχεται με το τηλεχειριστήριο. Το τηλεχειριστήριο συνδέεται στην πηγή ισχύος μέσω εκπομπής ραδιοσημάτων ή μέσω του καλωδίου CAN.

- Εκκίνηση του δίσκου: Πατήστε παρατεταμένα τον διακόπτη εκκίνησης/διακοπής λειτουργίας (A) για τον δίσκο και κατόπιν πατήστε το κουμπί για τη ρύθμιση της ταχύτητας του δίσκου (B). Αφήστε το κουμπί και τον διακόπτη εκκίνησης/διακοπής λειτουργίας. Στρέψτε το κουμπί για τη ρύθμιση της ταχύτητας δίσκου (C) για να ρυθμίσετε την ταχύτητα του δίσκου. Ανατρέξτε στην ενότητα *Εκκίνηση περιστροφής του δίσκου στη σελίδα 35*.

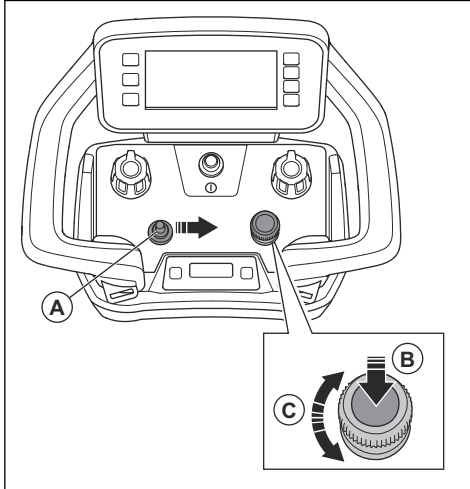

- Διακοπή λειτουργίας του δίσκου: Στρέψτε το κουμπί ρύθμισης ταχύτητας δίσκου (A) αριστερόστροφα ή πιέστε τον διακόπτη εκκίνησης/διακοπής λειτουργίας (B) προς τα αριστερά.

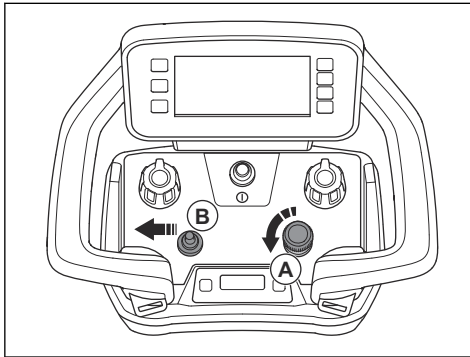

- Σε περίπτωση έκτακτης ανάγκης, σταματήστε το προϊόν με το κουμπί διακοπής λειτουργίας του μηχανήματος.

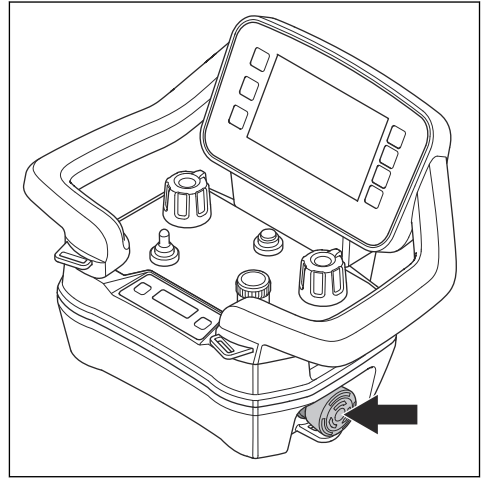

Μενού λειτουργιών

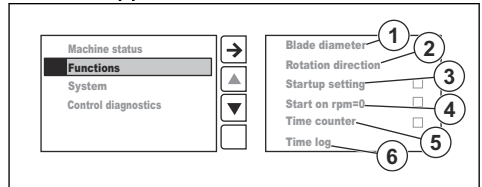

1. Η επιλογή "Διάμετρος δίσκου" ορίζει τη διάμετρο του δίσκου.
2. Η επιλογή "Διεύθυνση περιστροφής" ορίζει την κατεύθυνση του δίσκου, δεξιόστροφα ή αριστερόστροφα.
3. Όταν η λειτουργία "Ρύθμιση εκκίνησης" είναι ενεργοποιημένη, πρέπει να ορίσετε τη διάμετρο του δίσκου και την κατεύθυνση περιστροφής του δίσκου, για να μπορέσετε να εκκινήσετε τον δίσκο.
4. Όταν η λειτουργία "Εκκίνηση σε 0 σ.α.λ." είναι ενεργοποιημένη, ο δίσκος ξεκινά από τις 0 σ.α.λ. Αν αυτή η λειτουργία δεν είναι ενεργοποιημένη, η ταχύτητα του δίσκου αυξάνεται αυτόματα έως τη συνιστώμενη ταχύτητα της επιλεγμένης διαμέτρου δίσκου.
5. Όταν η λειτουργία "Χρονομετρητής" είναι ενεργοποιημένη, ξεκινά ένα χρονόμετρο όταν η ταχύτητα του δίσκου είναι στις 25 σ.α.λ. ή παραπάνω και ο βραχίονας κοπής λειτουργεί προς τα εμπρός.
6. Η επιλογή "Αρχείο καταγραφής χρόνου" εμφανίζει τους 4 τελευταίους χρονομετρητές.

Αρχική προβολή

Η οθόνη διαθέτει 2 αρχικές προβολές. Μία αρχική προβολή, όταν το μοτέρ είναι απενεργοποιημένο.

Ανατρέξτε στην παρακάτω ενότητα "Μοτέρ απενεργοποιημένο". Η άλλη αρχική προβολή εμφανίζεται όταν το μοτέρ είναι ενεργοποιημένο. Ανατρέξτε στην παρακάτω ενότητα "Μοτέρ ενεργοποιημένο".

Τα σύμβολα (A, B, C, D) στη γραμμή γρήγορης δράσης αλλάζουν, εάν το μοτέρ είναι απενεργοποιημένο ή ενεργοποιημένο.

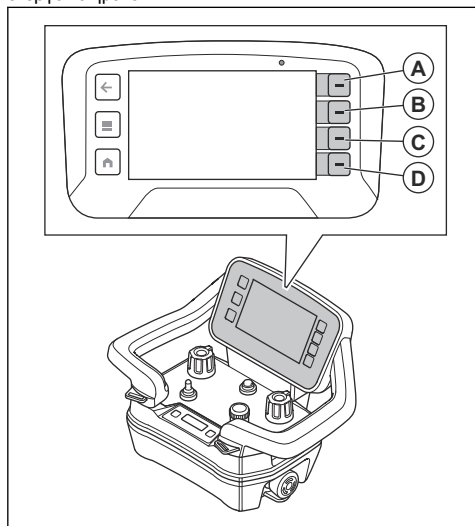

Μοτέρ ενεργοποιημένο

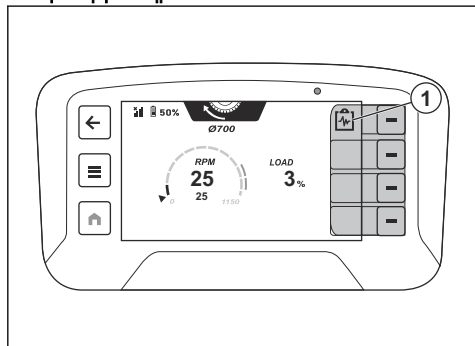

Θέση	Περιγραφή
1	Γρήγορη δράση για επιλογή της κατάστασης μηχανήματος.

Μοτέρ απενεργοποιημένο

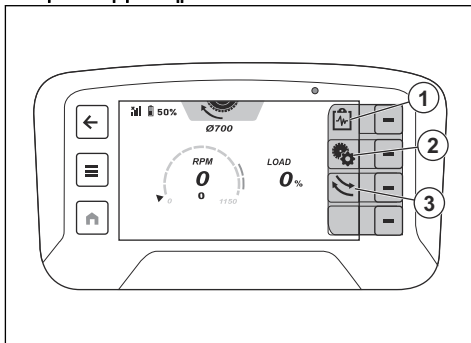

Θέση	Περιγραφή
1	Γρήγορη δράση για επιλογή της κατάστασης μηχανήματος.
2	Γρήγορη δράση για αλλαγή της διαμέτρου και της κατεύθυνσης περιστροφής του δίσκου.
3	Γρήγορη δράση για ρύθμιση της κατεύθυνσης περιστροφής του δίσκου.

Μενού συστήματος

Το κουμπί αρχικής οθόνης (A) σας μεταφέρει στην αρχική προβολή. Το κουμπί μενού (B) στο τηλεχειριστήριο ανοίγει το σύστημα μενού. Το κουμπί επιστροφής (C) σας επιτρέπει να επιστρέψετε στη δομή μενού.

Οι λειτουργίες στη γραμμή γρήγορης δράσης αλλάζουν, αν γίνει μια νέα επιλογή στην οθόνη. Για να επιλέξετε τις νέες λειτουργίες, χρησιμοποιήστε τα κουμπιά (D) που βρίσκονται δίπλα στη γραμμή γρήγορης δράσης.

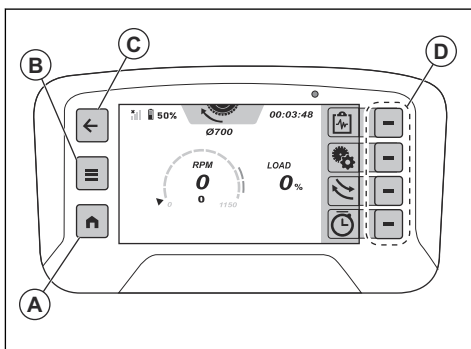

Επισκόπηση μενού

Κατάσταση μηχανήματος	Προβολή κατάστασης			
	Ενεργές βλάβες	Αρχείο καταγραφής βλαβών		
	Χρόνος λειτουργίας			
Λειτουργίες	Διάμετρος δίσκου			
	Διεύθυνση περιστροφής			
	Ρύθμιση εκκίνησης <input type="checkbox"/>			
	Εκκίνηση σε σ.α.λ.=0 <input type="checkbox"/>			
	Χρονομετρητής <input type="checkbox"/>			
	Αρχείο καταγραφής χρόνου			
Σύστημα	Ρυθμίσεις τηλεχειριστηρίου	Φωτεινότητα	Αυτόματο	
			Χειροκίνητο	
		Γλώσσα		
		Μονάδες	Μετρικό	
	Αγγλοσαξονικό			
	Επαναφορά			
	Αναθεωρήσεις	Πηγή ισχύος		
		Τηλεχειριστήριο		
		Εργαλείο		
	Άδειες χρήσης τρίτων			
Διαγνωστικός έλεγχος χειριστηρίων				

Μενού κατάστασης μηχανήματος

- Η επιλογή "Προβολή κατάστασης" εμφανίζει μια επισκόπηση των θερμοκρασιών και των τάσεων.
- Η λίστα "Ενεργές βλάβες" είναι μια λίστα βλαβών που εντοπίζει το προϊόν. Η λίστα εμφανίζει όλα τα ενεργά μηνύματα. Το πιο πρόσφατο μήνυμα βρίσκεται στην κορυφή της λίστας. Ανατρέξτε στην ενότητα *Μηνύματα σφάλματος στη σελίδα 49*.
- Η επιλογή "Χρόνος λειτουργίας" εμφανίζει τον συνολικό χρόνο λειτουργίας της πηγής ισχύος και του κόφτη τοιχοποιίας.

- Με την επιλογή "Γλώσσα" ορίζεται η γλώσσα του κειμένου στην οθόνη. Η εργοστασιακή ρύθμιση για τη γλώσσα είναι τα Αγγλικά.

Περιεχόμενα Για να επαναφέρετε τις εργοστασιακές ρυθμίσεις για τη γλώσσα, τη φωτεινότητα και τις μονάδες, πατήστε παρατεταμένα το κουμπί αρχικής οθόνης (A) για 10 δευτερόλεπτα.

Μενού συστήματος

"Ρυθμίσεις τηλεχειριστηρίου"

- Με την επιλογή "Φωτεινότητα" ρυθμίζεται η φωτεινότητα της οθόνης.

Οθόνη κεντρικού σταθμού

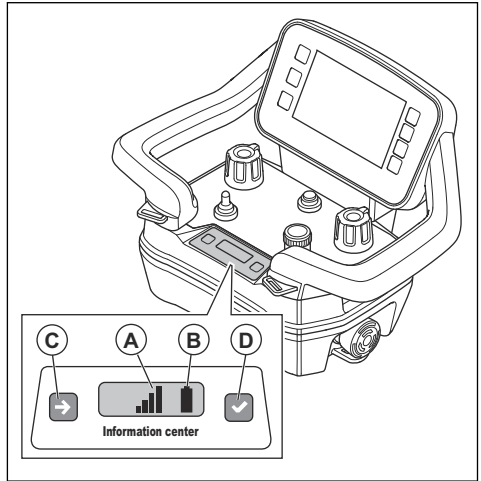

Η οθόνη του κεντρικού σταθμού (C) στο τηλεχειριστήριο εμφανίζει τις ακόλουθες πληροφορίες σχετικά με το τηλεχειριστήριο:

- Αν το τηλεχειριστήριο είναι ενεργοποιημένο ή απενεργοποιημένο.
- Κωδικό σφαλμάτων. Ανατρέξτε στην ενότητα *Κωδικό σφαλμάτων οθόνης HMI τηλεχειριστηρίου στη σελίδα 52*.
- Λειτουργία σύζευξης μεταξύ του τηλεχειριστηρίου και του προϊόντος. Ανατρέξτε στην ενότητα *Εκτέλεση σύζευξης μεταξύ του τηλεχειριστηρίου και της πηγής ισχύος στη σελίδα 36*.
- Ένταση σήματος ραδιοεπικοινωνίας (A) μεταξύ του τηλεχειριστηρίου και του προϊόντος. Τα ίδια σύμβολα εμφανίζονται επίσης στην επάνω γραμμή της οθόνης. Ανατρέξτε στην ενότητα *Σύμβολα στην επάνω γραμμή της οθόνης στη σελίδα 8*

Σήμα ραδιοεπικοινωνίας	Σύμβολο
Υπάρχουν 4 επίπεδα έντασης σήματος ραδιοεπικοινωνίας.	
Το σήμα ραδιοεπικοινωνίας είναι σε λειτουργία αναμονής. Το τηλεχειριστήριο δεν λειτουργεί σωστά.	
Δεν υπάρχει σήμα ραδιοεπικοινωνίας.	

- Κατάσταση μπαταρίας (B). Τα ίδια σύμβολα εμφανίζονται επίσης στην επάνω γραμμή της οθόνης. Ανατρέξτε στην ενότητα *Μπαταρία τηλεχειριστηρίου στη σελίδα 43*.

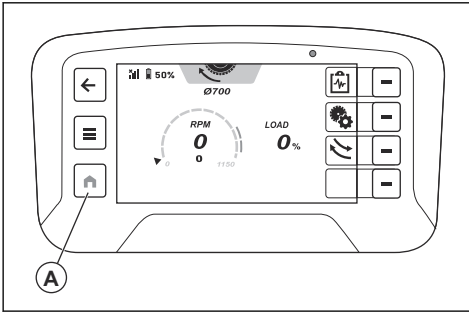

- Η επιλογή "Μονάδες" ρυθμίζει τις μονάδες για την πίεση, τη θερμοκρασία και το μήκος στην οθόνη.
- Η επιλογή "Επιβεβαίωση" ορίζει τις εργοστασιακές ρυθμίσεις, την αγγλική γλώσσα, τη μέγιστη φωτεινότητα και τις μονάδες του μετρικού συστήματος.

"Αναθεωρήσεις"

Εμφανίζει τις αναθεωρήσεις λογισμικού της πηγής ισχύος, του εργαλείου (WS 8) και του τηλεχειριστηρίου.



"Άδειες χρήσης τρίτων"

Εμφανίζει τις άδειες χρήσης ανοιχτού κώδικα για το λειτουργικό σύστημα και τις άδειες χρήσης εφαρμογών στο τηλεχειριστήριο.

Διαγνωστικός έλεγχος χειριστηρίων

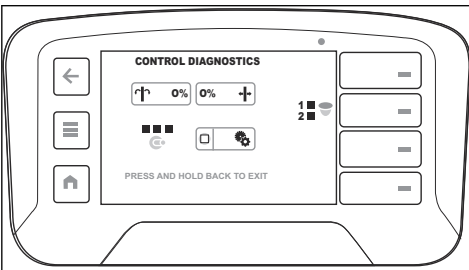
Στην ενότητα "Διαγνωστικός έλεγχος χειριστηρίων", μπορείτε να εκτελέσετε ελέγχους λειτουργίας των χειριστηρίων στο τηλεχειριστήριο. Κάθε χειριστήριο προβάλλεται στην οθόνη. Οι ενδείξεις των χειριστηρίων στην οθόνη αλλάζουν από λευκό σε πορτοκαλί, όταν πραγματοποιείτε τους ελέγχους λειτουργίας. Χρησιμοποιήστε ένα χειριστήριο στο τηλεχειριστήριο στη μέγιστη ρύθμιση. Το χειριστήριο λειτουργεί σωστά όταν η ένδειξη του χειριστηρίου δείχνει 0% στο μέσον και -100% και 100% αντίστοιχα στις τερματικές θέσεις.



Κατάσταση φόρτισης	Σύμβολο
Υπάρχουν 5 επίπεδα φόρτισης για την μπαταρία.	
Βλάβη μπαταρίας.	
Σύνδεση καλωδίου μεταξύ του τηλεχειριστηρίου και του προϊόντος.	

Υπάρχουν 2 κουμπιά για την οθόνη του κεντρικού σταθμού. Με το αριστερό κουμπί (C) μεταβαίνετε στο επόμενο σύμβολο στην οθόνη. Με το δεξί κουμπί (D) κάνετε την επιλογή.

Μπαταρία τηλεχειριστηρίου



ΠΡΟΕΙΔΟΠΟΙΗΣΗ: Πρωτού χρησιμοποιήσετε την μπαταρία του τηλεχειριστηρίου και τον φορτιστή, πρέπει να διαβάσετε και να κατανοήσετε τις ενότητες *Γενικές οδηγίες ασφαλείας στη σελίδα 10* και *Ασφάλεια μπαταρίας στη σελίδα 12*.

Περιεχόμενα Πρωτού χρησιμοποιήσετε το τηλεχειριστήριο για πρώτη φορά, είναι απαραίτητο να φορτίσετε την μπαταρία.

Περιεχόμενα Εάν η μπαταρία δεν λειτουργήσει για 5 ημέρες, μεταβαίνει σε κατάσταση αποστολής. Όταν οι μπαταρίες βρίσκονται σε κατάσταση αποστολής, πρέπει να τις συνδέσετε στον φορτιστή για να εξέλθουν από την κατάσταση αποστολής.

Περιεχόμενα Τοποθετήστε την μπαταρία στον φορτιστή για περίπου 15 δευτερόλεπτα για να εκκινηθεί η μπαταρία, εάν βρίσκεται σε κατάσταση αναστολής λειτουργίας.

Στην οθόνη και στην οθόνη του κεντρικού σταθμού υπάρχει ένα σύμβολο για την κατάσταση φόρτισης της μπαταρίας, βλ. *Σύμβολα στην επάνω γραμμή της οθόνης στη σελίδα 8* και *Οθόνη κεντρικού σταθμού στη σελίδα 42*. Δεν είναι δυνατός ο χειρισμός του τηλεχειριστηρίου, αν η στάθμη φόρτισης της μπαταρίας του τηλεχειριστηρίου είναι πολύ χαμηλή.

Ο χρόνος λειτουργίας για μια πλήρως φορτισμένη μπαταρία τηλεχειριστηρίου είναι περίπου 12 ώρες. Οι χαμηλές θερμοκρασίες μπορεί να μειώσουν τον χρόνο λειτουργίας.

Πρέπει να φορτίζετε την μπαταρία του τηλεχειριστηρίου κάθε 6 μήνες, για να διατηρείται η ποιότητά της.

Φορτιστής μπαταρίας

Η ένδειξη για την κατάσταση της μπαταρίας είναι 2 λυχνίες LED στον φορτιστή μπαταρίας: Λυχνία LED

ισχύος μπαταρίας (κόκκινη) και λυχνία LED κατάστασης μπαταρίας (πράσινη).

Λυχνία LED ισχύος	Λυχνία LED κατάστασης	Ένδειξη
Ανάβει με κόκκινο χρώμα	ΑΠΕ-NEP-ΓΟ-ΠΟΙΗ-ΣΗ	Ο φορτιστής είναι ενεργοποιημένος. Δεν υπάρχει μπαταρία στον φορτιστή.
Ανάβει με κόκκινο χρώμα	Ανάβει με πράσινο χρώμα	Ο φορτιστής είναι ενεργοποιημένος. Η μπαταρία είναι πλήρως φορτισμένη.
Ανάβει με κόκκινο χρώμα	Η πράσινη λυχνία αναβοσβήνει	Ο φορτιστής είναι ενεργοποιημένος. Η μπαταρία φορτίζεται.
Η κόκκινη λυχνία αναβοσβήνει	ΑΠΕ-NEP-ΓΟ-ΠΟΙΗ-ΣΗ	Σφάλμα στον φορτιστή μπαταρίας ή θερμοκρασία εκτός του εύρους φόρτισης.

Αφαίρεση και εγκατάσταση της μπαταρίας τηλεχειριστηρίου στο τηλεχειριστήριο

1. Γυρίστε το τηλεχειριστήριο για να αποκτήσετε πρόσβαση στην πίσω πλευρά όπου βρίσκεται η μπαταρία.

2. Αφαιρέστε ή εγκαταστήστε την μπαταρία του τηλεχειριστηρίου.

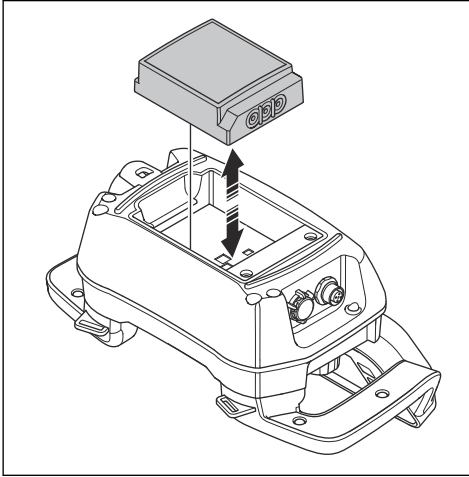

Φόρτιση της μπαταρίας του τηλεχειριστηρίου με τον φορτιστή μπαταρίας

Ο χρόνος φόρτισης για μια άδεια μπαταρία τηλεχειριστηρίου είναι περίπου 3 ώρες με τον φορτιστή μπαταρίας. Κατά τη φόρτιση της μπαταρίας του τηλεχειριστηρίου, η θερμοκρασία πρέπει να κυμαίνεται μεταξύ 10°C/50°F και 45°C/113°F.

1. Αφαιρέστε την άδεια μπαταρία τηλεχειριστηρίου από το τηλεχειριστήριο. Ανατρέξτε στην ενότητα *Αφαίρεση και εγκατάσταση της μπαταρίας τηλεχειριστηρίου στο τηλεχειριστήριο στη σελίδα 3.*
2. Συνδέστε το σωστό βύσμα πρίζας στον φορτιστή μπαταρίας. Ο φορτιστής συνοδεύεται από διαφορετικά βύσματα πρίζας. Ανατρέξτε στην ενότητα *Επισκόπηση τηλεχειριστηρίου στη σελίδα 7.*

3. Συνδέστε τον φορτιστή μπαταρίας σε μια πρίζα ρεύματος. Η ένδειξη ισχύος (A) για την μπαταρία γίνεται κόκκινη. Ανατρέξτε στην ενότητα *Φορτιστής μπαταρίας στη σελίδα 43.*

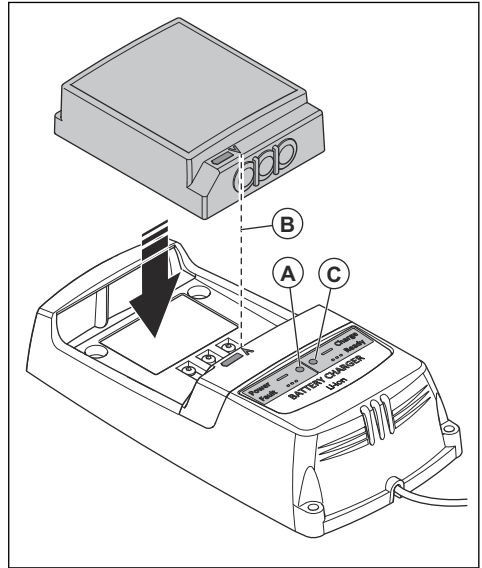

4. Συνδέστε την μπαταρία του τηλεχειριστηρίου στον φορτιστή μπαταρίας. Βεβαιωθείτε ότι τα βέλη (B) στην μπαταρία του τηλεχειριστηρίου και στον φορτιστή της μπαταρίας είναι ευθυγραμμισμένα. Η ένδειξη (C) για την κατάσταση της μπαταρίας στον φορτιστή της μπαταρίας αναβοσβήνει με πράσινο χρώμα, όταν φορτίζει η μπαταρία του τηλεχειριστηρίου.
5. Όταν η μπαταρία του τηλεχειριστηρίου φορτίσει πλήρως, η λυχνία ανάβει με πράσινο χρώμα. Αφαιρέστε την μπαταρία του τηλεχειριστηρίου από τον φορτιστή μπαταρίας.
6. Αποσυνδέστε τον φορτιστή μπαταρίας από την έξοδο παροχής ρεύματος.

Συντήρηση

Εισαγωγή



ΠΡΟΕΙΔΟΠΟΙΗΣΗ: Προτού χρησιμοποιήσετε το προϊόν, πρέπει να διαβάσετε και να κατανοήσετε το κεφάλαιο για την ασφάλεια.

- Αν πρόκειται να χρησιμοποιήσετε τον κόφτη τηλοποιίας WS 8, διαβάστε τα εξής:
- Συντήρηση του PP 8, του WS 8 και του τηλεχειριστηρίου

- Αν πρόκειται να χρησιμοποιήσετε κάποιο άλλο ηλεκτρικό εργαλείο που είναι συμβατό με την πηγή ισχύος PP 8, διαβάστε την ενότητα "Συντήρηση" στο παρόν εγχειρίδιο μόνο σχετικά με την πηγή ισχύος PP 8. Για άλλες ερωτήσεις, διαβάστε το εγχειρίδιο του άλλου ηλεκτρικού εργαλείου.

Πρόγραμμα συντήρησης



ΠΡΟΕΙΔΟΠΟΙΗΣΗ: Αποσυνδέστε τα προϊόντα από την παροχή ρεύματος και περιμένετε τουλάχιστον 5 λεπτά προτού ξεκινήσετε τη συντήρηση.



ΠΡΟΕΙΔΟΠΟΙΗΣΗ: Μην χρησιμοποιείτε σύστημα πλύσης με υψηλή πίεση για να καθαρίσετε τα προϊόντα. Η

υψηλή πίεση μπορεί να προκαλέσει ζημιά στις τσιμούχες και την είσοδο νερού και ακαθαρσιών στα προϊόντα.

Γενική συντήρηση προϊόντος	Καθημερινά	Κάθε εβδομάδα
WS 8		
Καθαρίστε τον κόφτη τοιχοποιίας και τα παρελκόμενα. Ανατρέξτε στην ενότητα <i>Καθαρισμός της πηγής ισχύος στη σελίδα 46</i> .	X	
Καθαρίστε τους συνδέσμους στην κεφαλή κοπής και στο καλώδιο HF.	X	
Βεβαιωθείτε ότι κανένας εξωτερικός σύνδεσμος, οι συνδέσεις και τα καλώδια δεν έχουν υποστεί ζημιά.	X	
Βεβαιωθείτε ότι οι λαβές ασφάλισης λειτουργούν σωστά. Βεβαιωθείτε ότι οι τροχοί έχουν ρυθμιστεί σωστά. Ανατρέξτε στην ενότητα <i>Ρύθμιση των τροχών οδήγησης στη σελίδα 47</i> .	X	
Ελέγξτε την πλήμνη φλάντζας για ζημιά ή φθορά.	X	
Ελέγξτε το προφυλακτήρα (ή τους προφυλακτήρες) δίσκου για ζημιά ή φθορά.	X	
Βεβαιωθείτε ότι ο οδηγός του προφυλακτήρα δίσκου έχει ρυθμιστεί σωστά. Ανατρέξτε στην ενότητα <i>Ρύθμιση του οδηγού του προστατευτικού δίσκου στη σελίδα 47</i> . Λιπάνετε τον μηχανισμό ασφάλισης.	X	
Ελέγξτε τις ράβδους στις ράγες για ζημιά. Βεβαιωθείτε ότι οι βίδες που συγκρατούν τις ράβδους είναι σφιγμένες.		X
Βεβαιωθείτε ότι όλοι οι τροχοί οδήγησης περιστρέφονται ομαλά χωρίς υπερβολικό διάκενο. Αν υπάρχει υπερβολικό διάκενο, απευθυνθείτε σε ένα εξουσιοδοτημένο κέντρο σέρβις της Husqvarna.		X
Αφουγκραστείτε για τυχόν μη φυσιολογικούς ήχους από τα μοτέρ τροφοδοσίας και τον περιστερόμενο βραχίονα.		X
Συνδέστε όλες τις συνδέσεις νερού, ενεργοποιήστε το νερό και αναζητήστε τυχόν διαρροή νερού.		X
PP 8		
Καθαρίστε την πηγή ισχύος και τα παρελκόμενα. Ανατρέξτε στην ενότητα <i>Καθαρισμός της πηγής ισχύος στη σελίδα 46</i> .	X	
Ελέγξτε συνολικά την πηγή ισχύος για ρωγμές ή σπασμένα μέρη.	X	
Βεβαιωθείτε ότι το κουμπί διακοπής λειτουργίας του μηχανήματος λειτουργεί σωστά. Ανατρέξτε στην ενότητα <i>Έλεγχος του κουμπιού διακοπής έκτακτης ανάγκης της πηγής ισχύος στη σελίδα 15</i> .	X	
Τηλεχειριστήριο		
Καθαρίστε το τηλεχειριστήριο και τα παρελκόμενα. Ανατρέξτε στην ενότητα <i>Καθημερινός καθαρισμός του τηλεχειριστηρίου στη σελίδα 47</i> .	X	
Ελέγξτε συνολικά το τηλεχειριστήριο για ρωγμές ή σπασμένα μέρη.	X	
Βεβαιωθείτε ότι το κουμπί διακοπής λειτουργίας του μηχανήματος λειτουργεί σωστά. Ανατρέξτε στην ενότητα <i>Έλεγχος του κουμπιού διακοπής λειτουργίας μηχανήματος τηλεχειριστηρίου στη σελίδα 16</i> .	X	

Συντήρηση του PP 8



ΠΡΟΕΙΔΟΠΟΙΗΣΗ: Αποσυνδέστε την πηγή ισχύος από την παροχή ρεύματος και περιμένετε τουλάχιστον 5 λεπτά προτού ξεκινήσετε τη συντήρηση



ΠΡΟΣΟΧΗ: Μην χρησιμοποιείτε σύστημα πλύσης με υψηλή πίεση για να καθαρίσετε την πηγή ισχύος. Η υψηλή πίεση μπορεί να προκαλέσει ζημιά στις τσιμούχες και την είσοδο νερού και ακαθαρσιών στην πηγή ισχύος.

Καθαρισμός της πηγής ισχύος



ΠΡΟΣΟΧΗ: Μην χρησιμοποιείτε σύστημα πλύσης με υψηλή πίεση για να καθαρίσετε το προϊόν.



ΠΡΟΣΟΧΗ: Μην χρησιμοποιείτε νερό απευθείας στα ηλεκτρικά εξαρτήματα.

- Καθαρίστε το εξωτερικό μέρος της πηγής ισχύος. Χρησιμοποιήστε βούρτσα χειρός βαρέος τύπου ή ένα μεγάλο πινέλο.
- Καθαρίστε τους συνδέσμους και τις ακίδες. Χρησιμοποιήστε ένα πανί ή μια βούρτσα.

Εξέταση της πηγής ισχύος

- Βεβαιωθείτε ότι η πηγή ισχύος δεν έχει ζημιές ή ρωγμές ή ότι δεν έχει υποστεί ζημιά με οποιονδήποτε άλλο τρόπο.
- Βεβαιωθείτε ότι όλοι οι σύνδεσμοι, οι συνδέσεις, οι σωλήνες και τα καλώδια είναι σε καλή κατάσταση και δεν έχουν υποστεί ζημιά.

Καθαρισμός του φίλτρου νερού στην πηγή ισχύος

Καθαρίστε το φίλτρο στην είσοδο του συνδέσμου νερού.

- Χαλαρώστε τον σύνδεσμο με ένα κλειδί 16 mm.
- Αφαιρέστε τις ακαθαρσίες από το φίλτρο με πιεπιεμένο αέρα.
- Στερεώστε τον σύνδεσμο.

Συντήρηση του WS 8



ΠΡΟΕΙΔΟΠΟΙΗΣΗ: Αποσυνδέστε τον κόφτη τοιχοποιίας από την παροχή ρεύματος και περιμένετε τουλάχιστον 5 λεπτά προτού ξεκινήσετε τη συντήρηση



ΠΡΟΣΟΧΗ: Μην χρησιμοποιείτε σύστημα πλύσης με υψηλή πίεση για να καθαρίσετε τον κόφτη τοιχοποιίας. Η

υψηλή πίεση μπορεί να προκαλέσει ζημιά στις τσιμούχες και την είσοδο νερού και ακαθαρσιών στον κόφτη τοιχοποιίας.

Καθαρισμός και λίπανση του κόφτη τοιχοποιίας



ΠΡΟΣΟΧΗ: Μην χρησιμοποιείτε σύστημα πλύσης με υψηλή πίεση για να καθαρίσετε το προϊόν.



ΠΡΟΣΟΧΗ: Μην χρησιμοποιείτε νερό απευθείας στα ηλεκτρικά εξαρτήματα.

1. Αποσυναρμολογήστε τον κόφτη τοιχοποιίας. Ανατρέξτε στην ενότητα *Αποσυναρμολόγηση του προϊόντος στη σελίδα 29*.
2. Καθαρίστε όλους τους συνδέσμους, τις συνδέσεις, τους σωλήνες και τα καλώδια. Χρησιμοποιήστε τον σωλήνα νερού, μια βούρτσα και ένα πανί.
3. Καθαρίστε και λιπάνετε τις ακίδες επαφής.
4. Λιπάνετε τα χιτώνια των συνδέσμων της μονάδας νερού.
5. Καθαρίστε τον προφυλακτήρα δίσκου εσωτερικά και εξωτερικά με προσοχή, για να αποτρέψετε το στέγνωμα των ακαθαρσιών στο εσωτερικό του προφυλακτήρα.
6. Καθαρίστε και λιπάνετε τα κινούμενα μέρη και τα ελατήρια του μηχανήματος, όπως για τη λειτουργία ασφάλισης της λαβής και τον ελατηριωτό μηχανισμό του οδηγού του προφυλακτήρα δίσκου. Ψεκάστε με ένα καθαριστικό και λιπαντικό σπρέι.
7. Στεγνώστε όλα τα κινούμενα εξαρτήματα. Λιπάνετε όλα τα εξαρτήματα με σπρέι λαδιού για να εμποδίσετε τη διάβρωση.

Εξέταση του κόφτη τοιχοποιίας

1. Ελέγξτε εάν ο δίσκος ή ο προφυλακτήρας δίσκου έχουν κάποια ζημιά ή ρωγμή.
2. Αντικαταστήστε τον προφυλακτήρα δίσκου ή/και τον δίσκο, εάν έχουν υποστεί μη φυσιολογική φθορά.
3. Βεβαιωθείτε ότι ο τροχός οδήγησης του προφυλακτήρα δίσκου γυρίζει χωρίς μεγάλη αντίσταση και ότι ο οδηγός είναι σωστά ευθυγραμμισμένος με τον προφυλακτήρα δίσκου και τον κόφτη. Ανατρέξτε στη συναρμολόγηση και στις ρυθμίσεις όταν ρυθμίζετε τα τμήματα.

Ρύθμιση του οδηγού του προστατευτικού δίσκου

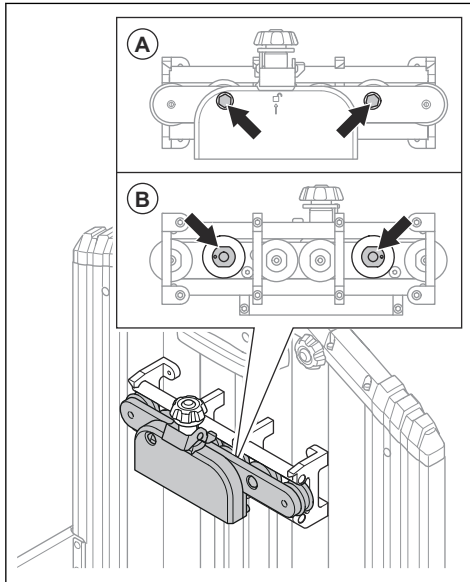

1. Χαλαρώστε τα παξιμάδια στους 2 ρυθμιζόμενους τροχούς οδήγησης (A).
2. Τοποθετήστε τον οδηγό του προστατευτικού δίσκου στο προστατευτικό δίσκο.
3. Περιστρέψτε τους έκκεντρος άξονες με ένα κλειδί 22 mm μέχρι οι τροχοί οδήγησης να ακουμπήσουν στη ράγα (B).
4. Κρατήστε τον έκκεντρο άξονα στη θέση του με ένα κλειδί 22 mm και σφίξτε το παξιμάδι με ένα κλειδί 16 mm.
5. Βεβαιωθείτε ότι οι τροχοί γυρίζουν εύκολα και ότι ο οδηγός του προστατευτικού δίσκου δεν έχει τζόγο.

Ρύθμιση των τροχών οδήγησης

Προκειμένου ο κόφτης να λειτουργεί σταθερά και να κόβει ευθεία, οι τέσσερις τροχοί οδήγησης πρέπει να ακουμπούν πάνω στη ράγα και να μην έχουν μεγάλο διάκενο. Οι τροχοί οδήγησης θα πρέπει να τοποθετηθούν στο πλάι, όπως φαίνεται στην εικόνα. Η αντίθετη πλευρά είναι μια σταθερή θέση που πρέπει να ρυθμίζεται μόνο κατά τη συντήρηση σε ένα εξουσιοδοτημένο συνεργείο Husqvarna.

Εάν υπάρχει μεγάλο διάκενο στον κόφτη, οι τροχοί οδήγησης πρέπει να ρυθμιστούν ως εξής:

1. Χρησιμοποιήστε ένα γαλλικό κλειδί 13 mm για να χαλαρώσετε το παξιμάδι (A).
2. Βιδώστε τη βίδα στοπ (B) με ένα εξαγωνικό κλειδί 4 mm έως ότου οι τροχοί οδήγησης να ακουμπήσουν πάνω στις ράγες και να μην υπάρχει καθόλου διάκενο.

3. Κρατήστε τη βίδα στοπ (B) στη θέση της με το εξαγωνικό κλειδί ενώ σφίγγετε το παξιμάδι (A), για να ασφαλίσετε τη βίδα στοπ.

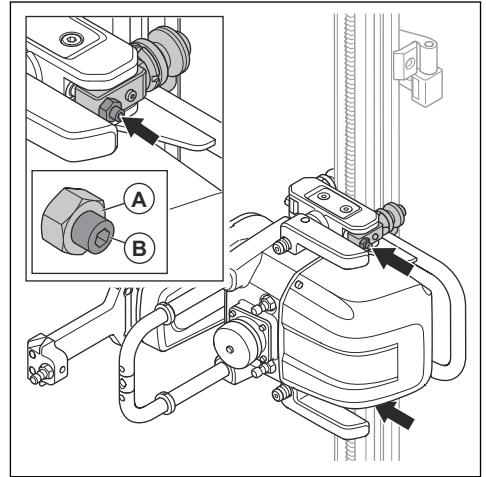

Συντήρηση του τηλεχειριστηρίου



ΠΡΟΕΙΔΟΠΟΙΗΣΗ: Αποσυνδέστε το τηλεχειριστήριο από την παροχή ρεύματος και περιμένετε τουλάχιστον 5 λεπτά προτού ξεκινήσετε τη συντήρηση



ΠΡΟΣΟΧΗ: Μην χρησιμοποιείτε συσκευή πλύσης με υψηλή πίεση για να καθαρίσετε το τηλεχειριστήριο. Η υψηλή πίεση μπορεί να προκαλέσει ζημιά στις τσιμούχες και την είσοδο νερού και ακαθαρσιών στο τηλεχειριστήριο.

Καθημερινός καθαρισμός του τηλεχειριστηρίου



ΠΡΟΣΟΧΗ: Μην χρησιμοποιείτε νερό απευθείας στα ηλεκτρικά εξαρτήματα.

- Καθαρίζετε τα εξωτερικά μέρη του τηλεχειριστηρίου με ένα υγρό πανί. Καθαρίζετε τα εσωτερικά μέρη του τηλεχειριστηρίου με πεπιεσμένο αέρα.

Εξέταση του τηλεχειριστηρίου

1. Κάντε έναν οπτικό έλεγχο στο τηλεχειριστήριο για ρωγμές και άλλες ζημιές.
2. Βεβαιωθείτε ότι όλες οι τσιμούχες, οι σύνδεσμοι, οι συνδέσεις και τα καλώδια είναι σε καλή κατάσταση και δεν έχουν υποστεί ζημιά.
3. Εξετάστε τους διακόπτες και τα χειριστήρια για ζημιές.

4. Εάν υπάρχουν ζημιές ή εάν το τηλεχειριστήριο δεν λειτουργεί σωστά, απευθυνθείτε σε έναν εγκεκριμένο αντιπρόσωπο σέρβις.

Εβδομαδιαίος καθαρισμός του τηλεχειριστηρίου

- Καθαρίστε το ταμπλό ελέγχου και βεβαιωθείτε ότι μπορείτε να διαβάσετε καθαρά τα γράμματα.
- Καθαρίστε τους πόλους της μπαταρίας, τους ακροδέκτες στον χώρο της μπαταρίας και τον φορτιστή μπαταρίας. Χρησιμοποιήστε ένα μαλακό και στεγνό πανί.

Φόρτιση της μπαταρίας του τηλεχειριστηρίου

Φόρτιση της μπαταρίας του τηλεχειριστηρίου, βλ. *Αφαίρεση και εγκατάσταση της μπαταρίας τηλεχειριστηρίου στο τηλεχειριστήριο στη σελίδα 43.*

Σέρβις του προϊόντος

- Αφήστε έναν εγκεκριμένο αντιπρόσωπο της Husqvarna να εκτελέσει τις εργασίες σέρβις. Χρησιμοποιείτε μόνο γνήσια ανταλλακτικά για την ασφάλεια του προϊόντος.
- Τα χρονοδιαγράμματα για το μήνυμα σέρβις:
 - a) Όταν το σέρβις είναι σε >50 ώρες, εμφανίζεται το μήνυμα "Χρόνος για σέρβις σε 100 ώρες".

- a) Όταν το σέρβις είναι σε 10-50 ώρες, εμφανίζεται το μήνυμα "Χρόνος για σέρβις σε 50 ώρες".
 - b) Όταν το σέρβις είναι σε <10 ώρες, εμφανίζεται το μήνυμα "Χρόνος για σέρβις σε 10 ώρες".
 - c) Όταν το σέρβις είναι σε 0 ώρες, εμφανίζεται το μήνυμα "Χρόνος για σέρβις".
- Εάν το προϊόν δεν έχει λειτουργήσει 100 ώρες μετά από 1 έτος, αφήστε έναν εγκεκριμένο αντιπρόσωπο της Husqvarna να ελέγξει το προϊόν.

Εργασίες μετά τη συντήρηση

1. Εκτελέστε μια δοκιμαστική λειτουργία μετά την ολοκλήρωση της συντήρησης.



ΠΡΟΕΙΔΟΠΟΙΗΣΗ: Κίνδυνος τραυματισμού και ζημιάς. Η εσφαλμένη εγκατάσταση του τηλεχειριστηρίου, των καλωδίων ή των εύκαμπτων σωλήνων μπορεί να έχει ανεπιθύμητες επιπτώσεις στις κινήσεις του προϊόντος.

2. Εάν υπάρχει βλάβη, διακόψτε αμέσως τη λειτουργία του προϊόντος. Ανατρέξτε στην ενότητα *Διακοπή λειτουργίας του προϊόντος στη σελίδα 35.*

Αντιμετώπιση προβλημάτων

Επεξήγηση των ενδεικτικών λυχνιών κατάστασης της πηγής ισχύος

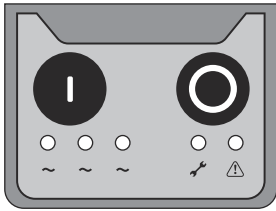

Η πηγή ισχύος διαθέτει ένα σύνολο ενδεικτικών λυχνιών κατάστασης, ανατρέξτε στην ενότητα *Ενδεικτικές λυχνίες κατάστασης στη σελίδα 36*. Οι ενδεικτικές λυχνίες κατάστασης σας βοηθούν να αντιμετωπίσετε τα προβλήματα.



Η λυχνία είναι αναμμένη.



Η λυχνία είναι σβηστή.



Η λυχνία αναβοσβήνει γρήγορα.



Η λυχνία αναβοσβήνει αργά.



Η λυχνία ανάβει από την αριστερή προς τη δεξιά πλευρά και, στη συνέχεια, ξανά προς την αριστερή πλευρά.



Η λυχνία ανάβει από την αριστερή προς τη δεξιά πλευρά.

Μηνύματα σφάλματος στην οθόνη HMI

Στην κάτω γραμμή (A) της οθόνης HMI μπορείτε να δείτε ενεργά μηνύματα ή βλάβες. Για να εμφανιστεί το μήνυμα, πατήστε το κουμπί που βρίσκεται δίπλα στη γρήγορη ενέργεια με το σύμβολο τριγώνου (B).

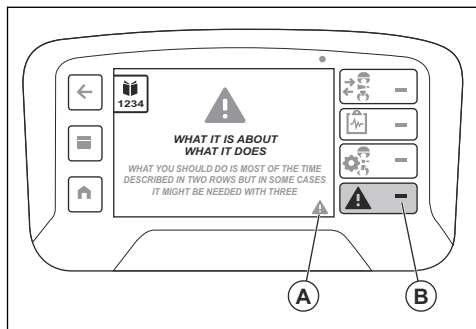

Χρησιμοποιήστε το κουμπί αποδοχής (C) για να αφαιρέσετε την προειδοποίηση από την πλήρη οθόνη. Εάν υπάρχουν περισσότερα από 1 ενεργά μηνύματα, χρησιμοποιήστε τα κουμπιά βέλους (D και E) για να μετακινήσετε μεταξύ των μηνυμάτων στην οθόνη. Μπορείτε επίσης να βρείτε μια λίστα βλαβών στην επιλογή "Ενεργές βλάβες" του μενού "Κατάσταση μηχανήματος" με το κουμπί μενού (F). Ανατρέξτε στην ενότητα *Μενού κατάστασης μηχανήματος στη σελίδα 41*.

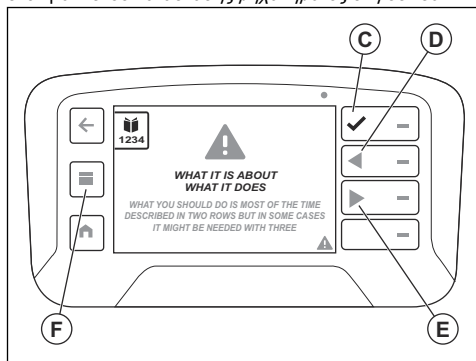

Διαφορετικοί τύποι μηνυμάτων σφάλματος

Υπάρχουν 4 διαφορετικοί τύποι μηνυμάτων σφάλματος:

- Τα **ενημερωτικά μηνύματα** βοηθούν και παρέχουν συμβουλές σχετικά με τον τρόπο λειτουργίας του προϊόντος. Αυτό το μήνυμα είναι ένα λευκό συννεφάκι ομιλίας.
- Τα **μηνύματα προσοχής** υποδεικνύουν ότι κάτι δεν είναι σωστό. Ένα μήνυμα προσοχής είναι ένα κίτρινο τρίγωνο.
- Τα **προειδοποιητικά μηνύματα** υποδεικνύουν βλάβες ή σφάλματα ασφαλείας που μπορεί να προκαλέσουν μηχανική βλάβη. Η λειτουργία του προϊόντος

θα σταματήσει σε σύντομο χρονικό διάστημα. Η προειδοποίηση εμφανίζεται για πρώτη φορά σε πλήρη οθόνη με ένα κόκκινο προειδοποιητικό τρίγωνο και κείμενο. Όταν αποδεχθείτε (C) το προειδοποιητικό μήνυμα, η προειδοποίηση μετατρέπεται σε σύμβολο κόκκινου τριγώνου στην κάτω γραμμή (A).

- Τα **μηνύματα σφάλματος** εμφανίζονται όταν η λειτουργία του προϊόντος έχει σταματήσει λόγω βλάβης ή σφάλματος ασφαλείας. Το μήνυμα σφάλματος εμφανίζεται με κόκκινο χρώμα, με λευκό τρίγωνο και λευκό κείμενο. Όταν αποδεχθείτε (C) το μήνυμα σφάλματος, το σύμβολο του τριγώνου εμφανίζεται στην κάτω γραμμή (A).

Μηνύματα σφάλματος

Αν υπάρχουν σφάλματα, εμφανίζεται ένας κωδικός σφάλματος και ένα μήνυμα σφάλματος στην οθόνη του τηλεχειριστηρίου.

Ένα μήνυμα σφάλματος αποτελείται από 4 μέρη. Το μήνυμα περιλαμβάνει ένα προειδοποιητικό τρίγωνο (A), πληροφορίες σχετικά με την προειδοποίηση (B), τη αφορά η προειδοποίηση (C) και πληροφορίες σχετικά με το τι πρέπει να κάνετε (D).

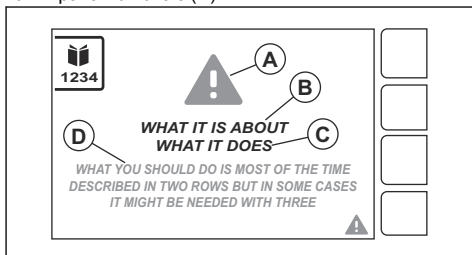

Εκτελέστε τη διαδικασία που εμφανίζεται στην οθόνη ή επικοινωνήστε με το κέντρο σέρβις της Husqvarna στην περιοχή σας. Πατήστε το κουμπί "OK" για να κλείσει το μήνυμα σφάλματος.

Αν κλείσετε το μήνυμα σφάλματος και δεν εμφανιστεί ξανά στην οθόνη, μπορείτε να συνεχίσετε τον χειρισμό του προϊόντος.

Εάν το μήνυμα σφάλματος εμφανιστεί ξανά, ανατρέξτε στην ενότητα *Αντιμετώπιση προβλημάτων - κόφτης τοιχοποιίας και πηγή ισχύος στη σελίδα 50* ή επικοινωνήστε με το κέντρο σέρβις της Husqvarna στην περιοχή σας. Αν χρειάζεται, ενημερώστε το λογισμικό του προϊόντος.

Εάν υπάρχουν μηνύματα σφάλματος που δεν επεξηγούνται στο παρόν εγχειρίδιο, επικοινωνήστε με το κέντρο σέρβις της Husqvarna στην περιοχή σας.

Αντιμετώπιση προβλημάτων - κόφτης τοιχοποιίας και πηγή ισχύος

Κωδικός σφάλματος / πληροφοριών	Μήνυμα	Αιτία	Ενέργεια
-	-	Το βάθος κοπής είναι πολύ μεγάλο.	Μειώστε το βάθος κοπής.
		Η ταχύτητα του δίσκου είναι πολύ υψηλή.	Μειώστε την ταχύτητα του δίσκου.
		Η ροή νερού προς τον δίσκο είναι πολύ υψηλή.	Μειώστε τη ροή νερού προς τον δίσκο.
		Ο δίσκος πολύ σκληρός.	Αλλάξτε τον δίσκο με έναν πιο μαλακό.
0001	Ασυνέπεια επικοινωνίας με το εργαλείο	Υπάρχουν υγρά απόβλητα στο εσωτερικό του εργαλείου και στους συνδέσμους.	Καθαρίστε ή αντικαταστήστε το. Επικοινωνήστε με ένα εγκεκριμένο κέντρο σέρβις της Husqvarna.
0002	Το φρένο παρουσιάζει δυσλειτουργία	Η σύνδεση είναι κακή ή κάποιο εξάρτημα έχει σπάσει.	Δοκιμάστε να επανεκκινήσετε την πηγή ισχύος ή δοκιμάστε με διαφορετικό K6500/K7000. Επικοινωνήστε με ένα εγκεκριμένο κέντρο σέρβις της Husqvarna.
0003	Ο ανεμιστήρας δεν λειτουργεί	Η σύνδεση είναι κακή ή ο ανεμιστήρας δεν λειτουργεί.	Αφουγκραστείτε αν ενεργοποιείται ο ανεμιστήρας κατά την εκκίνηση της πηγής ισχύος. Αν ο ανεμιστήρας δεν εκκινείται, απευθυνθείτε σε ένα εγκεκριμένο κέντρο σέρβις της Husqvarna.
0004	Η πηγή ισχύος έχει εσωτερικό σφάλμα		Δοκιμάστε να επανεκκινήσετε την πηγή ισχύος.
0005			Αν η πηγή ισχύος εξακολουθεί να μην λειτουργεί, απευθυνθείτε σε ένα εγκεκριμένο κέντρο σέρβις της Husqvarna.
0006			
0007			
0008	Η επικοινωνία διακόπηκε	Η σύνδεση μεταξύ του εργαλείου και της πηγής ισχύος είναι κακή.	Καθαρίστε τους συνδέσμους του εργαλείου και της πηγής ισχύος. Επικοινωνήστε με ένα εγκεκριμένο κέντρο σέρβις της Husqvarna.

Κωδικός σφάλματος / πληροφοριών	Μήνυμα	Αιτία	Ενέργεια
0009	Το εργαλείο δεν είναι συμβατό	Το εργαλείο δεν είναι συμβατό με την πηγή ισχύος.	Το εργαλείο δεν αναγνωρίζεται από την πηγή ισχύος.
			Επικοινωνήστε με ένα εγκεκριμένο κέντρο σέρβις της Husqvarna για να ενημερώσετε την πηγή ισχύος με το πιο πρόσφατο υλικολογισμικό.
0010	Υπερφόρτωση του μοτέρ δίσκου	Η σύνδεση είναι κακή ή κάποιιο εξάρτημα έχει σπάσει.	Δοκιμάστε με διαφορετικό εργαλείο.
			Επικοινωνήστε με ένα εγκεκριμένο κέντρο σέρβις της Husqvarna.
0011	Σφάλμα ρεύματος μοτέρ δίσκου		Αν η πηγή ισχύος βρίσκεται σε κατάσταση αναμονής, δοκιμάστε να επανεκκινήσετε την πηγή ισχύος.
			Αν η πηγή ισχύος βρίσκεται ακόμα σε κατάσταση αναμονής, απευθυνθείτε σε ένα εγκεκριμένο κέντρο σέρβις της Husqvarna.
0012	Η εισερχόμενη ισχύς είναι εκτός εύρους τιμών	Η ισχύς του κεντρικού δικτύου ρεύματος είναι εκτός εύρους τιμών.	Ελέγξτε την παροχή ρεύματος του κεντρικού δικτύου.
			Επικοινωνήστε με ένα εγκεκριμένο κέντρο σέρβις της Husqvarna.
0013	Η θερμοκρασία της πηγής ισχύος είναι πολύ υψηλή	Το νερό δεν έχει συνδεθεί.	Ελέγξτε τη σύνδεση νερού.
		Το εισερχόμενο νερό ψύξης είναι πολύ ζεστό.	Ελέγξτε την παροχή και τη θερμοκρασία του νερού.
		Η παροχή είναι χαμηλή.	Επικοινωνήστε με ένα εγκεκριμένο κέντρο σέρβις της Husqvarna.
0014	Εκκίνηση στις καθορισμένες σ.α.λ.		
0015	Το εργαλείο κόφτη τοιχοποιίας δεν είναι έγκυρο, δεν είναι δυνατή η εκκίνηση	Δεν έχει συνδεθεί συμβατό εργαλείο	Δοκιμάστε να συνδέσετε ένα διαφορετικό εργαλείο.
			Επικοινωνήστε με ένα εγκεκριμένο κέντρο σέρβις της Husqvarna.
0016	Δεν είναι δυνατή η εκκίνηση του ποτενσιόμετρου.	Το ποτενσιόμετρο δεν βρίσκεται στην ουδέτερη θέση.	Θέστε το ποτενσιόμετρο στην ουδέτερη θέση.
			Επικοινωνήστε με ένα εγκεκριμένο κέντρο σέρβις της Husqvarna.

Κωδικός σφάλματος / πληροφοριών	Μήνυμα	Αιτία	Ενέργεια
0017	Συνδέθηκε στο βασικό εργαλείο WS220		
0018	Συνδέθηκε στο βασικό εργαλείο WS8		
0019	Η θερμοκρασία της πηγής ισχύος είναι πολύ υψηλή	Το νερό δεν έχει συνδεθεί.	Ελέγξτε τη σύνδεση νερού.
		Το εισερχόμενο νερό ψύξης είναι πολύ ζεστό.	Ελέγξτε την παροχή και τη θερμοκρασία του νερού.
		Η παροχή είναι χαμηλή.	Επικοινωνήστε με ένα εγκεκριμένο κέντρο σέρβις της Husqvarna.
0020	Η θερμοκρασία του εργαλείου είναι πολύ υψηλή	Το νερό δεν έχει συνδεθεί.	Ελέγξτε τη σύνδεση νερού.
		Το εισερχόμενο νερό ψύξης είναι πολύ ζεστό.	Ελέγξτε την παροχή και τη θερμοκρασία του νερού.
		Η παροχή είναι χαμηλή.	Επικοινωνήστε με ένα εγκεκριμένο κέντρο σέρβις της Husqvarna.
0021	Το μοτέρ τροφοδοσίας έχει υπερφορτωθεί	Ο κόφτης έχει χτυπήσει στον τερματικό αναστολέα της ράγας.	Καθαρίστε τη ράγα.
		Καθαρίστε τα υγρά απόβλητα από τη ράγα.	Βεβαιωθείτε ότι ο κόφτης τοιχοποιίας έχει συναρμολογηθεί σωστά στη ράγα.
		Η ράγα έχει κολλήσει.	Επικοινωνήστε με ένα εγκεκριμένο κέντρο σέρβις της Husqvarna.
0022	Σέρβις εργαλείου εντός 50 ωρών.		Χρόνος για σέρβις εντός 50 ωρών.
0023	Σέρβις εργαλείου εντός 10 ωρών.		Χρόνος για σέρβις εντός 10 ωρών. Επικοινωνήστε με ένα εγκεκριμένο κέντρο σέρβις της Husqvarna για να προγραμματίσετε σέρβις.
0024	Σέρβις εργαλείου τώρα.		Χρόνος για σέρβις. Επικοινωνήστε με ένα εγκεκριμένο κέντρο σέρβις της Husqvarna για να προγραμματίσετε σέρβις.

Κωδικοί σφαλμάτων οθόνης HMI τηλεχειριστηρίου

Περιεχόμενα Εάν στην οθόνη HMI εμφανίζονται κωδικοί σφαλμάτων >1000, το σφάλμα αφορά το τηλεχειριστήριο.

Κωδικός σφάλματος	Μήνυμα σφάλματος	Αιτία	Ενέργεια
1001 1101-1116 1201-1216 1301-1316	Ελαττωματικό τηλεχειριστήριο	Υπάρχει βλάβη στο τηλεχειριστήριο	Επικοινωνήστε με ένα εγκεκριμένο κέντρο σέρβις της Husqvarna.
1401-1402	Ελαττωματικός διακόπτης εκκίνησης/διακοπής λειτουργίας	Υπάρχει σφάλμα στο σήμα του διακόπτη εκκίνησης/διακοπής λειτουργίας	Επικοινωνήστε με ένα εγκεκριμένο κέντρο σέρβις της Husqvarna.
1403-1408 1501-1504 1701-1702 1801	Ελαττωματικό τηλεχειριστήριο	Υπάρχει βλάβη στο τηλεχειριστήριο	Επικοινωνήστε με ένα εγκεκριμένο κέντρο σέρβις της Husqvarna.
1802	Ελαττωματικό ποτενσιόμετρο τροφοδοσίας βραχίονα	Υπάρχει βλάβη στο σήμα ποτενσιόμετρου τροφοδοσίας βραχίονα.	Επικοινωνήστε με ένα εγκεκριμένο κέντρο σέρβις της Husqvarna.
1803	Ελαττωματικό ποτενσιόμετρο διαμήκους τροφοδοσίας	Υπάρχει βλάβη στο σήμα ποτενσιόμετρου διαμήκους τροφοδοσίας	Επικοινωνήστε με ένα εγκεκριμένο κέντρο σέρβις της Husqvarna.
1804-1816	Ελαττωματικό τηλεχειριστήριο	Υπάρχει βλάβη στο τηλεχειριστήριο	Επικοινωνήστε με ένα εγκεκριμένο κέντρο σέρβις της Husqvarna.
1813	Ελαττωματικό ποτενσιόμετρο τροφοδοσίας βραχίονα	Υπάρχει βλάβη στο σήμα ποτενσιόμετρου τροφοδοσίας βραχίονα	Επικοινωνήστε με ένα εγκεκριμένο κέντρο σέρβις της Husqvarna.
1814	Ελαττωματικό ποτενσιόμετρο διαμήκους τροφοδοσίας	Υπάρχει βλάβη στο σήμα ποτενσιόμετρου διαμήκους τροφοδοσίας	Επικοινωνήστε με ένα εγκεκριμένο κέντρο σέρβις της Husqvarna.
1901-1916 2002/2203-2030/2230	Ελαττωματικό τηλεχειριστήριο	Υπάρχει βλάβη στο τηλεχειριστήριο	Επικοινωνήστε με ένα εγκεκριμένο κέντρο σέρβις της Husqvarna.
2025/2225	Τηλεχειριστήριο - πολύ υψηλή θερμοκρασία	Το τηλεχειριστήριο λειτουργεί σε συνθήκες εκτός των προδιαγραφών.	Περιμένετε να κρυώσει το τηλεχειριστήριο. Αν το πρόβλημα παραμένει, επικοινωνήστε με ένα εξουσιοδοτημένο κέντρο σέρβις της Husqvarna.
2026/2226	Τηλεχειριστήριο - πολύ χαμηλή θερμοκρασία	Το τηλεχειριστήριο λειτουργεί σε συνθήκες εκτός των προδιαγραφών.	Περιμένετε να ζεσταθεί το τηλεχειριστήριο. Αν το πρόβλημα παραμένει, επικοινωνήστε με ένα εξουσιοδοτημένο κέντρο σέρβις της Husqvarna.

Κωδικός σφάλματος	Μήνυμα σφάλματος	Αιτία	Ενέργεια
2119/2319	Δέκτης ραδιοσυχνότητας - πολύ υψηλή θερμοκρασία	Ο δέκτης ραδιοσυχνότητας (στο εσωτερικό της πηγής ισχύος) λειτουργεί σε συνθήκες εκτός των προδιαγραφών.	Περιμένετε να κρυώσει ο δέκτης ραδιοσυχνότητας. Αν το πρόβλημα παραμένει, επικοινωνήστε με ένα εξουσιοδοτημένο κέντρο σέρβις της Husqvarna.
2120/2320	Δέκτης ραδιοσυχνότητας - πολύ χαμηλή θερμοκρασία	Ο δέκτης ραδιοσυχνότητας (στο εσωτερικό της πηγής ισχύος) λειτουργεί σε συνθήκες εκτός των προδιαγραφών.	Περιμένετε να θερμανθεί ο δέκτης ραδιοσυχνότητας. Αν το πρόβλημα παραμένει, επικοινωνήστε με ένα εξουσιοδοτημένο κέντρο σέρβις της Husqvarna.
2098/2298-2099/2299	Ελαττωματικό τηλεχειριστήριο	Υπάρχει βλάβη στο τηλεχειριστήριο.	Επικοινωνήστε με ένα εγκεκριμένο κέντρο σέρβις της Husqvarna.
3201	Μη έγκυρη μπαταρία	Υπάρχει μη έγκυρη μπαταρία στο τηλεχειριστήριο.	Επικοινωνήστε με ένα εγκεκριμένο κέντρο σέρβις της Husqvarna.
3202-3204	Ελαττωματικό τηλεχειριστήριο	Υπάρχει σφάλμα στο τηλεχειριστήριο.	Επικοινωνήστε με ένα εγκεκριμένο κέντρο σέρβις της Husqvarna.
3211	Μη έγκυρος τύπος μπαταρίας	Υπάρχει μη έγκυρος τύπος μπαταρίας στο τηλεχειριστήριο.	Επικοινωνήστε με ένα εγκεκριμένο κέντρο σέρβις της Husqvarna.
3212 9001-9002 9401-9499 9801-9899	Ελαττωματικό τηλεχειριστήριο	Υπάρχει σφάλμα στο τηλεχειριστήριο.	Επικοινωνήστε με ένα εγκεκριμένο κέντρο σέρβις της Husqvarna.
2102/2302-2118/2318 2121/2321-2123/2323 2198/2398-2199/2399 3103 8101-8107 9109-9199 9301-9399 9501-9505	Ελαττωματικός δέκτης ραδιοσυχνότητας	Υπάρχει βλάβη στον δέκτη ραδιοεπικοινωνίας (στο εσωτερικό της πηγής ισχύος).	Επικοινωνήστε με ένα εγκεκριμένο κέντρο σέρβις της Husqvarna.

Οθόνη πηγής ισχύος

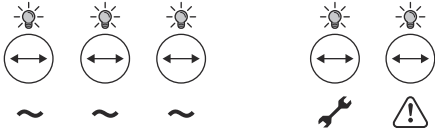
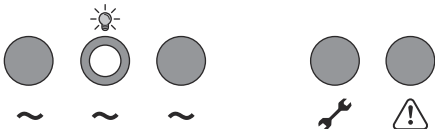
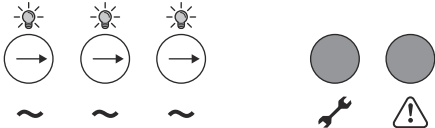
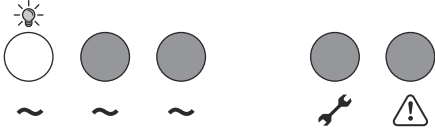
Πίνακας ελέγχου	Κωδικός σφάλματος/πληροφοριών	Κατάσταση	Βήμα
		Δεν υπάρχει ρεύμα.	<p>Πραγματοποιήστε επαναφορά του PRCD.</p> <p>Ελέγξτε την τροφοδοσία ρεύματος.</p>
		Δοκιμή λειτουργίας της λυχνίας LED κατά τη σύνδεση με την παροχή ρεύματος. (< 3 δευτ.)	Ελέγξτε το κουμπί διακοπής λειτουργίας του μηχανήματος. Ανατρέξτε στην ενότητα <i>Έλεγχος του κουμπού διακοπής λειτουργίας</i> της <i>έκτακτης ανάγκης πηγής ισχύος στη σελίδα 15</i> και <i>Έλεγχος του κουμπού διακοπής λειτουργίας μηχανήματος τηλεχειριστηρίου στη σελίδα 16</i> .
		Το προϊόν είναι σε λειτουργία αναμονής.	Δ/Υ
		Ακολουθία επιλογής φάσης κατά την έναρξη. (< 3 δευτ.)	Αν >3 δευτ., ελέγξτε τις ασφάλειες και την τάση.
		Το προϊόν είναι ενεργοποιημένο και συνδεδεμένο σε μονοφασικό δίκτυο.	Δ/Υ

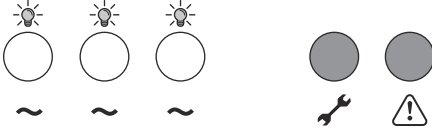
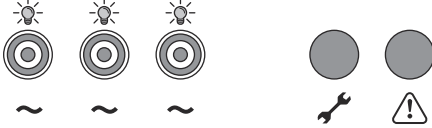
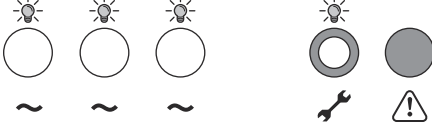
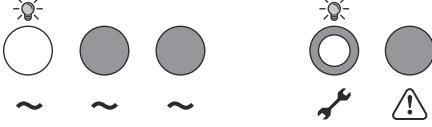
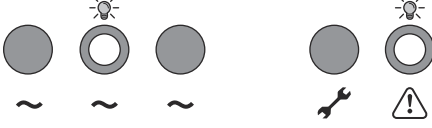
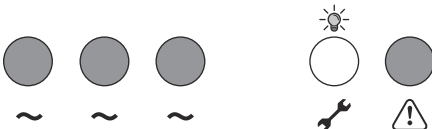
Πίνακας ελέγχου	Κωδικός σφάλματος/πληροφοριών	Κατάσταση	Βήμα
		Το προϊόν είναι ενεργοποιημένο και συνδεδεμένο σε τριφασικό δίκτυο.	Δ/Υ
	0012	Βλάβη παροχής ρεύματος.	Ελέγξτε τις ασφάλειες και τη γεννήτρια.
	0009	Το εργαλείο δεν είναι συμβατό.	Επικοινωνήστε με ένα εγκεκριμένο κέντρο σέρβις της Husqvarna.
	0009	Το εργαλείο δεν είναι συμβατό.	Επικοινωνήστε με ένα εγκεκριμένο κέντρο σέρβις της Husqvarna.
		Έχει πατηθεί το κουμπί διακοπής λειτουργίας του μηχανήματος. Το προϊόν είναι σε λειτουργία αναμονής.	Εκτελέστε επαναφορά του προϊόντος. Βεβαιωθείτε ότι το κουμπί διακοπής λειτουργίας του μηχανήματος έχει απελευθερωθεί.
	0004 0005 0006 0007	Εσωτερικό σφάλμα της πηγής ισχύος.	1. Εκκινήστε ξανά την πηγή ισχύος. 2. Αν το μήνυμα σφάλματος εξακολουθεί να εμφανίζεται, επικοινωνήστε με ένα εγκεκριμένο κέντρο σέρβις της Husqvarna.

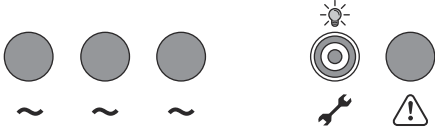
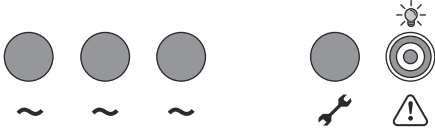
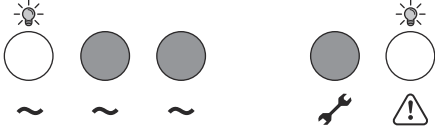
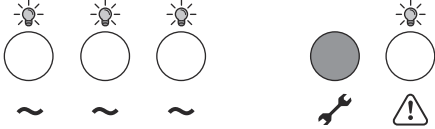
Πίνακας ελέγχου	Κωδικός σφάλματος/πληροφοριών	Κατάσταση	Βήμα
	0002 0003 0010	Προειδοποίηση πηγής ισχύος	Ανατρέξτε στην ενότητα <i>Αντιμετώπιση προβλημάτων - κόφτης τοιχοποιίας και πηγή ισχύος στη σελίδα 50</i> για να εκτελέσετε τις ενέργειες για κάθε κωδικό σφάλματος.
	0013	Η θερμοκρασία της πηγής ισχύος είναι πολύ υψηλή.	Ελέγξτε τις συνδέσεις νερού στην πηγή ισχύος. Ελέγξτε την παροχή και τη θερμοκρασία του νερού. Επικοινωνήστε με ένα εγκεκριμένο κέντρο σέρβις της Husqvarna.
	0019	Η πηγή ισχύος είναι πολύ ζεστή (μονοφασικό ρεύμα).	Ελέγξτε τις συνδέσεις νερού στην πηγή ισχύος. Ελέγξτε την παροχή και τη θερμοκρασία του νερού. Επικοινωνήστε με ένα εγκεκριμένο κέντρο σέρβις της Husqvarna.
	0019	Η πηγή ισχύος είναι πολύ ζεστή (τριφασικό ρεύμα).	Ελέγξτε τις συνδέσεις νερού στην πηγή ισχύος. Ελέγξτε την παροχή και τη θερμοκρασία του νερού. Επικοινωνήστε με ένα εγκεκριμένο κέντρο σέρβις της Husqvarna.

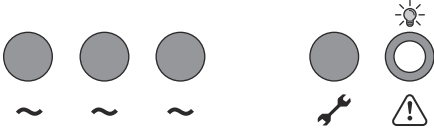
Πίνακας ελέγχου	Κωδικός σφάλματος/πληροφοριών	Κατάσταση	Βήμα
		<p>Η λειτουργία του εργαλείου σταμάτησε για λόγους ασφαλείας</p>	<p>Αποσυνδέστε και συνδέστε το εργαλείο.</p> <p>Εκκινήστε το εργαλείο.</p> <p>Αν το μήνυμα σφάλματος εξακολουθεί να εμφανίζεται, επικοινωνήστε με ένα εγκεκριμένο κέντρο σέρβις της Husqvarna.</p>

Μεταφορά και αποθήκευση

Μεταφορά

- Αν το προϊόν διαθέτει φορείο μεταφοράς, χρησιμοποιήστε το για να μετακινήσετε το προϊόν. Οι λαβές του βαγονέτου μεταφοράς μπορούν να χρησιμοποιηθούν ως δρομείς ολίσθησης κατά την ανύψωσή του πάνω σε φορτηγό.
- Πρωτού μετακινήσετε τον εξοπλισμό πρέπει να διακόπτετε τη λειτουργία της πηγής ισχύος και να αποσυνδέετε το καλώδιο ρεύματος.
- Πριν από τη μεταφορά, αφαιρέστε τη λεπίδα και τον προφυλακτήρα λεπίδας από το προϊόν.

Αποθήκευση του προϊόντος

- Φυλάξτε το προϊόν σε κλειδωμένο χώρο, ώστε να εμποδίσετε την πρόσβαση σε παιδιά ή μη εγκεκριμένα άτομα.
- Το προϊόν πρέπει πάντα να φυλάσσεται σε χώρο χωρίς υγρασία.
- Βεβαιωθείτε ότι η θερμοκρασία είναι μεταξύ -25°C (-77°F) και 50°C (122°F).
- Αν υπάρχει κίνδυνος παγετού, όλο το νερό ψύξης που έχει απομείνει πρέπει να αποστραγγίζεται από το προϊόν. Δώστε κλίση στο προϊόν για να αδειάσετε το νερό ψύξης από την έξοδο του συνδέσμου νερού.

Απόρριψη

Τα σύμβολα που υπάρχουν πάνω στο προϊόν ή στη συσκευασία του, υποδεικνύουν ότι δεν πρέπει να μεταχειριστείτε το συγκεκριμένο προϊόν ως οικιακό απόρριμμα. Αντιθέτως, πρέπει να το παραδώσετε σε

κατάλληλο σταθμό ανακύκλωσης για ανάκτηση του ηλεκτρικού και ηλεκτρονικού εξοπλισμού.

Βεβαιωθείτε ότι έχετε αποσυνδέσει το προϊόν από την πρίζα και έχετε αφαιρέσει τις μπαταρίες από το τηλεχειριστήριο προτού το παραδώσετε σε κατάλληλο σταθμό ανακύκλωσης. Για τις χώρες της ΕΕ, οι μπαταρίες πρέπει να ανακυκλώνονται σύμφωνα με τις οδηγίες 2006/66/EC. Φροντίστε να ενημερώσετε τον σταθμό ανακύκλωσης ότι το προϊόν περιέχει μπαταρία ιόντων λιθίου στο εσωτερικό του. Παραδώστε τις μπαταρίες σε κατάλληλο σταθμό ανακύκλωσης.

Εξασφαλίζοντας τη σωστή απόρριψη του προϊόντος, συνεισφέρετε στην αντιμετώπιση πιθανών αρνητικών επιπτώσεων που θα μπορούσε να έχει στο περιβάλλον και τους ανθρώπους η λανθασμένη απόρριψη αυτού του προϊόντος. Για περισσότερες πληροφορίες σχετικά με την ανακύκλωση αυτού του προϊόντος, απευθυνθείτε στο δήμο σας, την τοπική υπηρεσία συλλογής απορριμμάτων ή το κατάστημα από το οποίο αγοράσατε το προϊόν.

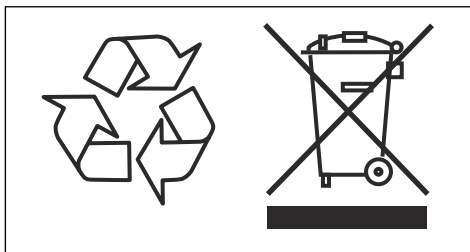

Τεχνικά στοιχεία

Τεχνικά στοιχεία PP 8

Μέγ. ισχύς, kW	6,5
Ονομαστικό τριφασικό ρεύμα, A	15
Ονομαστικό μονοφασικό ρεύμα, A	15
Τάση τριφασικού ρεύματος εισόδου, V	200-480, 50/60 Hz
Τάση μονοφασικού ρεύματος εισόδου, V	120-240, 50/60 Hz
Παροχή ρεύματος	
Τριφασικό	L1+L2+L3+PE
Μονοφασικό	L+N+PE
Νερό ψύξης (από το συνδεδεμένο εργαλείο)	
Μέγ. πίεση bar/psi	7/102
Θερμοκρασία νερού, συστατώμενη, °C/°F	<25/77
Βαρίδι	
Πηγή ισχύος, kg/lbs	18/39

Τεχνικά στοιχεία WS 8

Βαρίδι	
Μονάδα κόφτη, kg/lbs	19/41
Προφυλακτήρας δίσκου 600 mm, kg/lbs	9,5/21
Προφυλακτήρας δίσκου 900 mm, kg/lbs	14/31
Συνολικό βάρος ράγας, kg/lbs	11/24
Μέγεθος δίσκου	
Μέγεθος δίσκου - μέγ., mm/in.	900/36
Μέγεθος δίσκου - ελάχ., mm/in.	500/20
Δίσκος εκκίνησης - μέγ., mm/in.	600/24
Μοτίβο δίσκου επίπεδης κοπής 6×M8, Ø mm/in.	85/3,34
Διάμετρος άξονα, mm ή in.	60 ή 1
Δίσκος βάθους κοπής 600 - μέγ., mm/in.	245/9,6
Δίσκος βάθους κοπής 900 - μέγ., mm/in.	395/15,5
Μοτέρ για μετάδοση κίνησης του δίσκου κοπής	Permanent Magnet Motor
Ισχύς σφονδύλου - μέγ., kW	6

Μετάδοση ισχύος	Μετάδοση κίνησης γραναζιού
Ταχύτητα εξόδου, σ.α.λ.	0-1150
Σύστημα/έλεγχος τροφοδοσίας	Ηλεκτρικό/αυτόματο
Ροπή κίνησης στον δίσκο κοπής - μέγ., Nm	68
Εκπομπές θορύβου ¹	
Στάθμη ηχητικής ισχύος, μετρούμενη τιμή σε dB (A)	119
Στάθμη ηχητικής ισχύος, εγγυημένη L _{WA} dB (A)	105
Στάθμες ήχου ²	
Στάθμη ηχητικής πίεσης, υπολογισμένη τιμή dB (A)	105

Τεχνικά χαρακτηριστικά τηλεχειριστηρίου και φορτιστή

Προδιαγραφές μπαταρίας	Ονομαστική τιμή 7,2 V, 5100 mAh
Μπαταρία	1 μπαταρία ιόντων λιθίου που παρέχεται με το προϊόν.
Χρόνος λειτουργίας, ώρες	12
Χρόνος φόρτισης, ώρες	3
Κύκλοι φόρτισης	>1000
Μετάδοση σήματος	Μετάδοση ή καλώδιο σήματος ραδιοεπικοινωνίας.
Ζώνες ραδιοσυχνότητας, GHz	2,4
Μέγιστη ισχύς μεταδιδόμενης ραδιοσυχνότητας, dBm	20 ³
Ενσύρματος έλεγχος	Προαιρετικός εξοπλισμός
Εμβέλεια, m/ft.	Έως 300 / 984
Διαστάσεις ΥxΠxΒ, τηλεχειριστήριο, mm/in.	190×280×195/7,5×11,1×7,7
Βάρος, τηλεχειριστήριο (με μπαταρία), kg/lb	1,6/3,5
Κατηγορία προστασίας, τηλεχειριστήριο	IP67
Θερμοκρασία λειτουργίας, °C/°F	-20–60 / -4–140
Θερμοκρασία αποθήκευσης με μπαταρία, °C/°F	Λιγότερο από 1 μήνα: -20–50/ 4–122 Λιγότερο από 3 μήνες: -20–40/ 4–104 Λιγότερο από 1 έτος: -20–20/ 4–68
Θερμοκρασία αποθήκευσης χωρίς μπαταρία, °C/°F	-40–85/ -40–185
Θερμοκρασία φόρτισης, °C/°F	10–45/50–113
Διαστάσεις ΥxΠxΒ, φορτιστής μπαταρίας, mm/in.	47×97×185/1,8×3,8×7,3

¹ Οι εκπομπές θορύβου μετρώνται και υπολογίζονται σύμφωνα με το πρότυπο EN-62841-3-7, Παράρτημα Ι.

² Η στάθμη πίεσης θορύβου μετρείται και υπολογίζεται σύμφωνα με το πρότυπο EN-62841-3-7, Παράρτημα Ι.

³ 13 dBm για αγορές που δεν δέχονται 20 dBm.

Βάρος, φορτιστής μπαταρίας, kg/lb	0,214/0,47
Κατηγορία προστασίας, φορτιστής μπαταρίας	IP21
Παροχή ρεύματος, φορτιστής μπαταρίας	12/24 VDC. 110-240 VAC

Ενσωματωμένη συνδεσιμότητα

Ραδιοφάσμα τεχνολογίας BLE	
Ζώνες συχνοτήτων για το εργαλείο, GHz	2,402 - 2,480
Μέγιστη ισχύς μεταδιδόμενης ραδιοσυχνότητας, dBm/mW	4 / 2,5

Τυπικές περιπτώσεις λειτουργίας γεννήτριας

Μονοφασική/Τριφασική	PP 8, WS 8, RC, έξοδος	Τάση εξόδου γεννήτριας, V	Ελάχιστη συνιστώμενη έξοδος γεννήτριας, kVA
Τριφασικό	Πλήρης ισχύς	3x380-3x480	10
	Μειωμένη ισχύς	3x200-3x240	10
Μονοφασικό	Μειωμένη ισχύς	220-240	5

Συνιστώμενη ταχύτητα δίσκου

να προκαλέσει τραυματισμό και ζημιά στο προϊόν.



ΠΡΟΕΙΔΟΠΟΙΗΣΗ: Μια ταχύτητα υψηλότερη από τη συνιστώμενη μπορεί

Η ένδειξη "H" αφορά σκληρό ή βαρύ σπλισμένο σκυρόδεμα. Η ένδειξη "M/S" αφορά μέτριο ή μαλακό σκυρόδεμα. Η ένδειξη "S" αφορά μαλακό σκυρόδεμα.

Ταχύτητα, σ.α.λ.	600 mm/24 in.	700 mm/28 in.	800 mm/32 in.	900 mm/35 in.
600				
700				H
800			H	M/S
900		H	M/S	S
1000	H	M/S	S	
1100	M/S	S		
1150	S			

Διαστάσεις προϊόντος PP 8

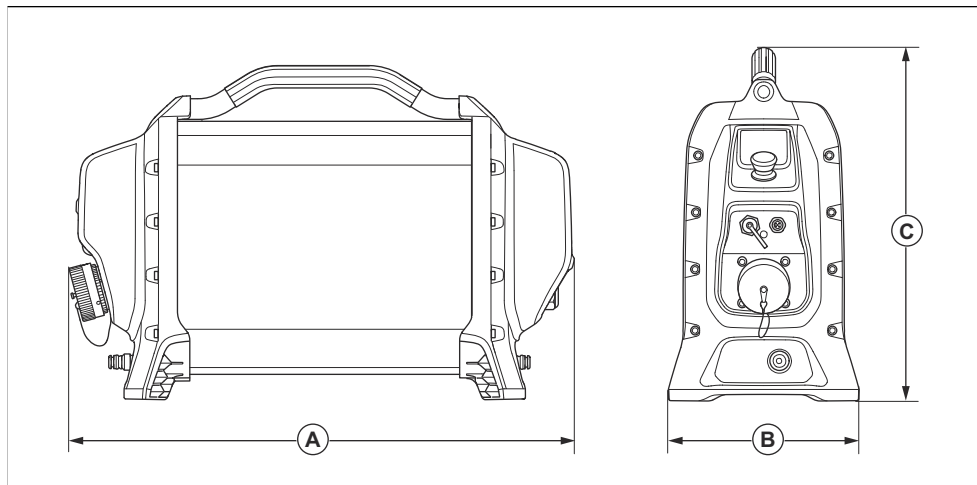

Διαστάσεις, mm/in.

W	570/22	H	183/7	H	410/16
----------	--------	----------	-------	----------	--------

Διαστάσεις προϊόντος WS 8

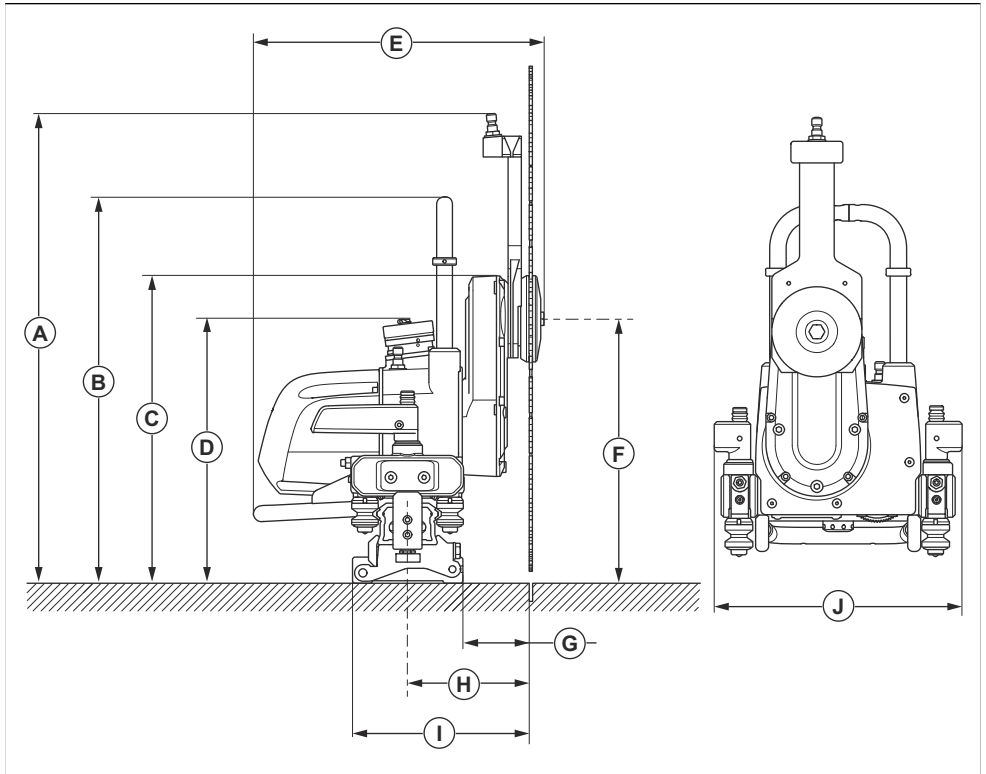

Διαστάσεις, mm/in.							
A	567/22,3	B	466/18,3	C	365/14,4	D	318/12,5
E	348/13,7	F	319/12,6	G	80/3,14	H	145/5,7
I	213/8,4	J	286/11,3				

Διαστάσεις προϊόντος, στηρίγματα τοποθέτησης

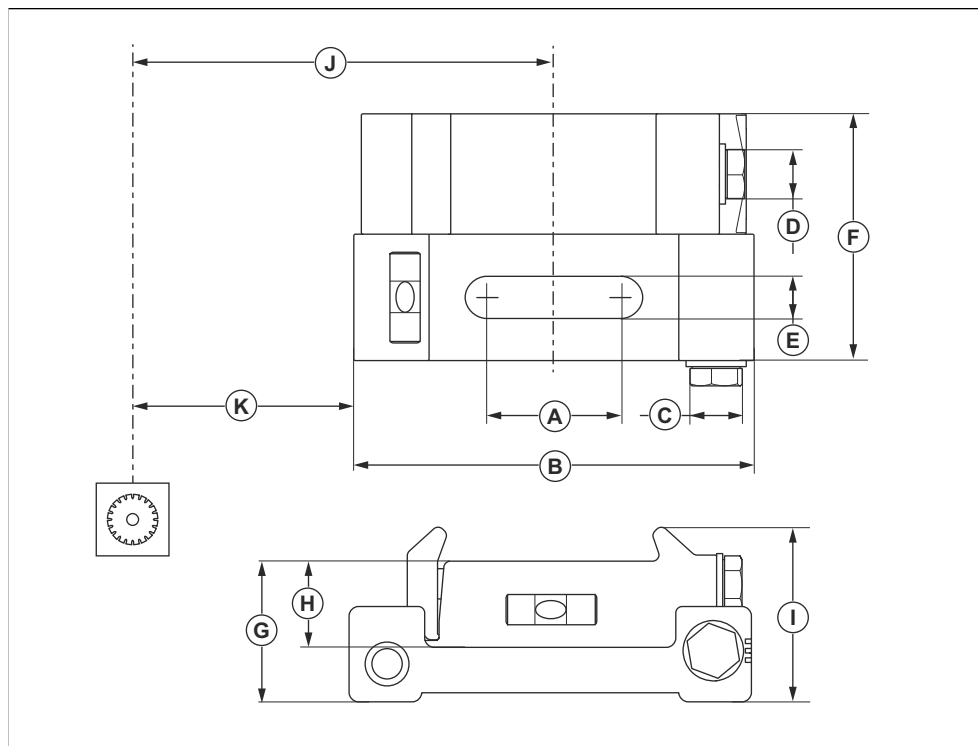

Διαστάσεις, mm/in.

A	45/1,77	B	133/5,24	C	17/0,7	D	17/0,7
E	14/0,55	F	82/3,23	G	46,5/1,83	H	28,5/1,1
I	58/2,3	J	145/5,7	K	80/3,15		

Διαστάσεις προϊόντος, τηλεχειριστήριο

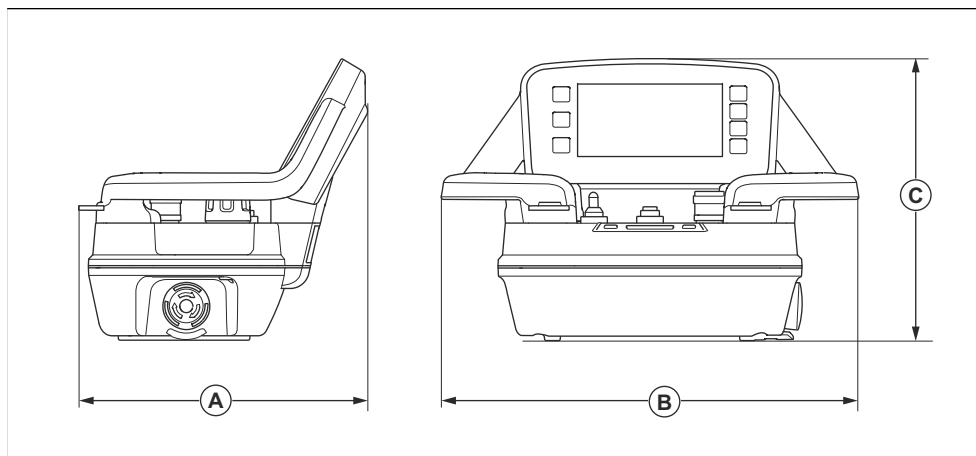

Διαστάσεις, mm/in.					
A	190/7,5	B	280/11	C	195/7,7

Αξεσουάρ

Αξεσουάρ

Αξεσουάρ	Λεπτομέρειες
Προσαρμογέας, μονοφασικός	Υπάρχουν διαφορετικοί προσαρμογείς για τη σύνδεση του εργαλείου στην πρίζα. Για περισσότερες πληροφορίες, απευθυνθείτε στον αντιπρόσωπο της Husqvarna.
Καλώδιο προσαρμογέα για K 6500 / DM 650 σε PP 70 / για WS 220 σε PP 8	
Στήριγμα προτύπου	
Στήριγμα τοποθέτησης, γενικής χρήσης	
Προφυλακτήρας δίσκου	Ø900mm
Προφυλακτήρες δίσκου για επίπεδη κοπή	Ø600mm
	Ø900mm

Εισαγωγή



ΠΡΟΕΙΔΟΠΟΙΗΣΗ: Το προϊόν μπορεί να επισκευαστεί μόνο από εγκεκριμένο κέντρο σέρβις. Αυτό γίνεται για να αποφεύγονται ατυχήματα στους χειριστές.

Εγκεκριμένο κέντρο σέρβις

Για να βρείτε το πλησιέστερο εγκεκριμένο κέντρο σέρβις Husqvarna Construction Products, μεταβείτε στην τοποθεσία web www.husqvarnacp.com.

Δήλωση συμμόρφωσης

Δήλωση Συμμόρφωσης ΕΚ

Εμείς, η **Husqvarna AB**, SE-561 82 Huskvarna,
ΣΟΥΗΔΙΑ, τηλ.: +46-36-146500, δηλώνουμε με
αποκλειστική μας ευθύνη ότι το προϊόν:

Περιγραφή	Πηγή ισχύος, κόφτης τοιχοποιίας και τηλεχειριστήριο
Μάρκα	Husqvarna
Τύπος/Μοντέλο	PP 8, WS 8, RC
Αναγνώριση	Αριθμοί σειράς με ημερομηνία από το 2024 και έπειτα

συμμορφώνεται πλήρως με τις ακόλουθες οδηγίες και
τους κανονισμούς της ΕΕ:

Οδηγία/Κανονισμός	Περιγραφή
2014/53/ΕΕ	"σχετικά με τον ραδιοεξοπλισμό"
2011/65/ΕΕ	"σχετικά με τον περιορισμό των επικίνδυνων ουσιών"

και ότι εφαρμόζονται τα ακόλουθα εναρμονισμένα
πρότυπα ή/και οι τεχνικές προδιαγραφές.

EN ISO 12100:2010

EN 55014-1:2017

EN 55014-2:2015

EN 61000-3-2:2014

EN 61000-3-3:2013

EN 62841-1:2014

ETSI EN 300 328 V2.1.1

ETSI EN 301 489-1 V2.2.0

ETSI EN 301 489-17 V3.2.0

Κοινοποιημένος φορέας: Ο φορέας έχει πιστοποιήσει
τη συμμόρφωση με την οδηγία 2000/14/ΕΚ του
Συμβουλίου, διαδικασία αξιολόγησης συμμόρφωσης:
Παράρτημα VI.

Για πληροφορίες σχετικά με τις εκπομπές θορύβου,
ανατρέξτε στο κεφάλαιο *Τεχνικά στοιχεία στη σελίδα 59*.

Partille, 2023-12-21

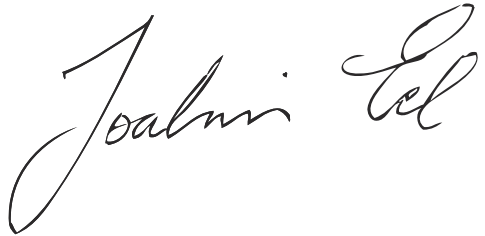

Joakim Ed

Αντιπρόεδρος

Προϊόντα κοπής και διάτρησης σκυροδέματος και
ελαφριές εργασίες κατεδάφισης

Husqvarna AB, Κατασκευαστικό τμήμα

Υπεύθυνος για την τεχνική τεκμηρίωση



Δήλωση συμμόρφωσης HB

Εμείς, η **Husqvarna AB**, SE-561 82 Huskvarna, ΣΟΥΗΔΙΑ, τηλ.: +46-36-146500, δηλώνουμε με αποκλειστική μας ευθύνη ότι το προϊόν:

Περιγραφή	Πηγή ισχύος
Μάρκα	Husqvarna
Τύπος/Μοντέλο	PP 8, WS 8, RC
Αναγνώριση	Αριθμοί σειράς με ημερομηνία από το 2024 και έπειτα

συμμορφώνεται πλήρως με τις ακόλουθες οδηγίες και τους κανονισμούς του HB:

Κανονισμοί (Ασφαλείας) περί προμήθειας μηχανημάτων 2008
Κανονισμοί περί εκπομπής θορύβου στο περιβάλλον από εξοπλισμό για χρήση σε εξωτερικούς χώρους 2001
Κανονισμοί ηλεκτρομαγνητικής συμβατότητας 2016

και ότι εφαρμόζονται τα ακόλουθα εναρμονισμένα πρότυπα ή/και οι τεχνικές προδιαγραφές.

EN ISO 12100:2010

EN 55014-1:2017

EN 55014-2:2015

EN 61000-3-2:2014

EN 61000-3-3:2013

EN 62841-1:2014

ETSI EN 300 328 V2.1.1

ETSI EN 301 489-1 V2.2.0

ETSI EN 301 489-17 V3.2.0

Κοινοποιημένος φορέας: Ο φορέας έχει πιστοποιήσει τη συμμόρφωση με την οδηγία 2000/14/EK του Συμβουλίου, διαδικασία αξιολόγησης συμμόρφωσης: Παράρτημα VI.

Για πληροφορίες σχετικά με τις εκπομπές θορύβου, ανατρέξτε στο κεφάλαιο *Τεχνικά στοιχεία στη σελίδα 59*.

Partille, 2023-12-21

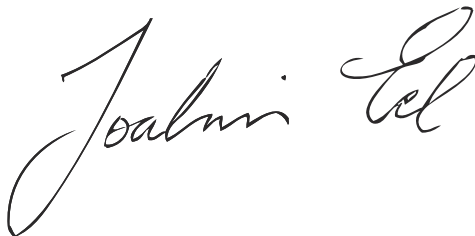

Joakim Ed
Αντιπρόεδρος

Προϊόντα κοπής και διάτρησης σκυροδέματος και ελαφριές εργασίες κατεδάφισης

Husqvarna AB, Κατασκευαστικό τμήμα

Υπεύθυνος για την τεχνική τεκμηρίωση



UK Importer:
Husqvarna UK Ltd
Preston Road, Co. Durham
DL5 6UP

Third party licences

For questions

Written offer for source code covered by GPL and LGPL. In cases where specific license terms entitle you to the source code, Husqvarna will provide applicable source code upon written request to the extent of the license terms. Please direct inquiries to Husqvarna AB, Box 7454, SE-103 92 Stockholm.

ICU 52.1

Copyright © 1995-2013 and others. All rights reserved. Permission is hereby granted, free of charge, to any person obtaining a copy of this software and associated documentation files (the "Software"), to deal in the Software without restriction, including without limitation the rights to use, copy, modify, merge, publish, distribute, and/or sell copies of the Software, and to permit persons to whom the Software is furnished to do so, provided that the above copyright notice(s) and this permission notice appear in all copies of the Software and that both the above copyright notice(s) and this permission notice appear in supporting documentation. Copyright © 1991-2013 All rights reserved. Distributed under the Terms of Use in . Permission is hereby granted, free of charge, to any person obtaining a copy of the Unicode data files and any associated documentation (the "Data Files") or Unicode software and any associated documentation (the "Software") to deal in the Data Files or Software without restriction, including without limitation the rights to use, copy, modify, merge, publish, distribute, and/or sell copies of the Data Files or Software, and to permit persons to whom the Data Files or Software are furnished to do so, provided that (a) the above copyright notice(s) and this permission notice appear with all copies of the Data Files or Software, (b) both the above copyright notice(s) and this permission notice appear in associated documentation, and (c) there is clear notice in each modified Data File or in the Software as well as in the documentation associated with the Data File(s) or Software that the data or software has been modified.

Fontconfig 2.11

Copyright © 2000, 2001, 2002, 2003, 2004, 2006, 2007 Keith Packard. Copyright © 2005 Patrick Lam. Copyright © 2007 Dwayne Bailey and . Copyright © 2009 Roozbeh Pournader. Copyright © 2008, 2009, 2010, 2011, 2012, 2013, 2014, 2015, 2016, 2017, 2018, 2019, 2020 . Copyright © 2008 Danilo Šegan. Copyright © 2012 . Permission to use, copy, modify, distribute, and sell this software and its documentation for any purpose is hereby granted without fee, provided that the above copyright notice appear in all copies and that both that copyright notice and this permission notice appear in supporting documentation, and that the name of the author(s) not be used in advertising or publicity pertaining to distribution of the software without

specific, written prior permission. The authors make no representations about the suitability of this software for any purpose. It is provided "as is" without express or implied warranty.

For power pack following license is applicable

Apache License. Version 2.0, January 2004. <http://www.apache.org/licenses/>.

1. Definitions. "License" shall mean the terms and conditions for use, reproduction, and distribution as defined by Sections 1 through 9 of this document. "Licensor" shall mean the copyright owner or entity authorized by the copyright owner that is granting the License. "Legal Entity" shall mean the union of the acting entity and all other entities that control, are controlled by, or are under common control with that entity. For the purposes of this definition, "control" means (i) the power, direct or indirect, to cause the direction or management of such entity, whether by contract or otherwise, or (ii) ownership of fifty percent (50%) or more of the outstanding shares, or (iii) beneficial ownership of such entity. "You" (or "Your") shall mean an individual or Legal Entity exercising permissions granted by this License. "Source" form shall mean the preferred form for making modifications, including but not limited to software source code, documentation source, and configuration files. "Object" form shall mean any form resulting from mechanical transformation or translation of a Source form, including but not limited to compiled object code, generated documentation, and conversions to other media types. "Work" shall mean the work of authorship, whether in Source or Object form, made available under the License, as indicated by a copyright notice that is included in or attached to the work (an example is provided in the Appendix below). "Derivative Works" shall mean any work, whether in Source or Object form, that is based on (or derived from) the Work and for which the editorial revisions, annotations, elaborations, or other modifications represent, as a whole, an original work of authorship. For the purposes of this License, Derivative Works shall not include works that remain separable from, or merely link (or bind by name) to the interfaces of, the Work and Derivative Works thereof. "Contribution" shall mean any work of authorship, including the original version of the Work and any modifications or additions to that Work or Derivative Works thereof, that is intentionally submitted to Licensor for inclusion in the Work by the copyright owner or by an individual or Legal Entity authorized to submit on behalf of the copyright owner. For the purposes of this definition, "submitted" means any form of electronic, verbal, or written communication sent to the Licensor or its representatives, including but not limited to communication on electronic mailing lists, source code control systems, and issue tracking systems that are managed by, or on behalf of, the Licensor for the purpose of discussing and improving the Work, but

excluding communication that is conspicuously marked or otherwise designated in writing by the copyright owner as "Not a Contribution." "Contributor" shall mean Licensor and any individual or Legal Entity on behalf of whom a Contribution has been received by Licensor and subsequently incorporated within the Work.

2. Grant of Copyright License. Subject to the terms and conditions of this License, each Contributor hereby grants to You a perpetual, worldwide, non-exclusive, no-charge, royalty-free, irrevocable copyright license to reproduce, prepare Derivative Works of, publicly display, publicly perform, sublicense, and distribute the Work and such Derivative Works in Source or Object form.

3. Grant of Patent License. Subject to the terms and conditions of this License, each Contributor hereby grants to You a perpetual, worldwide, non-exclusive, no-charge, royalty-free, irrevocable (except as stated in this section) patent license to make, have made, use, offer to sell, sell, import, and otherwise transfer the Work, where such license applies only to those patent claims licensable by such Contributor that are necessarily infringed by their Contribution(s) alone or by combination of their Contribution(s) with the Work to which such Contribution(s) was submitted. If You institute patent litigation against any entity (including cross-claim or counterclaim in a lawsuit) alleging that the Work or a Contribution incorporated within the Work constitutes direct contributory patent infringement, then any patent licenses granted to You under this License for that Work shall terminate as of the date such litigation is filed.

4. Redistribution. You may reproduce and distribute copies of the Work or Derivative Works thereof in any medium, with or without modifications, and in Source or Object form, provided that You meet the following conditions: (a) You must give any other recipients of the Work or Derivative Works a copy of this License; and (b) You must cause any modified files to carry prominent notices stating that You changed the files; and (c) You must retain, in the Source form of any Derivative Works that You distribute, all copyright, patent, trademark, and attribution notices from the Source form of the Work, excluding those notices that do not pertain to any part of the Derivative Works; and (d) If the Work includes a "NOTICE" text file as part of its distribution, then any Derivative Works that You distribute must include a readable copy of the attribution notices contained within such NOTICE file, excluding those notices that do not pertain to any part of the Derivative Works, in at least one of the following places: within a NOTICE text file distributed as part of the Derivative Works; within the Source form or documentation, if provided along with the Derivative Works; or, within a display generated by the Derivative Works, if and wherever such third-party notices normally appear. The contents of the NOTICE file are for informational purposes only and do not modify the License. You may add Your own attribution notices within Derivative Works that You distribute, alongside or as an addendum to the NOTICE text from the Work, provided that such additional attribution notices cannot be construed as modifying the License. You may add Your own copyright statement to Your

modifications and may provide additional or different license terms and conditions for use, reproduction, or distribution of Your modifications, or for any such Derivative Works as a whole, provided Your use, reproduction, and distribution of the Work otherwise complies with the conditions stated in this License.

5. Submission of Contributions. Unless You explicitly state otherwise, any Contribution intentionally submitted for inclusion in the Work by You to the Licensor shall be under the terms and conditions of this License, without any additional terms or conditions. Notwithstanding the above, nothing herein shall supersede or modify the terms of any separate license agreement you may have executed with Licensor regarding such Contributions.

6. Trademarks. This License does not grant permission to use the tradenames, trademarks, service marks, or product names of the Licensor, except as required for reasonable and customary use in describing the origin of the Work and reproducing the content of the NOTICE file.

7. Disclaimer of Warranty. Unless required by applicable law or agreed to in writing, Licensor provides the Work (and each Contributor provides its Contributions) on an "AS IS" BASIS, WITHOUT WARRANTIES OR CONDITIONS OF ANY KIND, either express or implied, including, without limitation, any warranties or conditions of TITLE, NON-INFRINGEMENT, MERCHANTABILITY, or FITNESS FOR A PARTICULAR PURPOSE. You are solely responsible for determining the appropriateness of using or redistributing the Work and assume any risks associated with Your exercise of permissions under this License.

8. Limitation of Liability. In no event and under no legal theory, whether in tort (including negligence), contract, or otherwise, unless required by applicable law (such as deliberate and grossly negligent acts) or agreed to in writing, shall any Contributor be liable to You for damages, including any direct, indirect, special, incidental, or consequential damages of any character arising as a result of this License or out of the use or inability to use the Work (including but not limited to damages for loss of goodwill, work stoppage, computer failure or malfunction, or any and all other commercial damages or losses), even if such Contributor has been advised of the possibility of such damages.

9. Accepting Warranty or Additional Liability. While redistributing the Work or Derivative Works thereof, You may choose to offer, and charge a fee for, acceptance of support, warranty, indemnity, or other liability obligations and/or rights consistent with this License. However, in accepting such obligations, You may act only on Your own behalf and on Your sole responsibility, not on behalf of any other Contributor, and only if You agree to indemnify, defend, and hold each Contributor harmless for any liability incurred by, or claims asserted against, such Contributor by reason of your accepting any such warranty or additional liability.

END OF TERMS AND CONDITIONS

APPENDIX: How to apply the Apache License to your work. To apply the Apache License to your work, attach the following boilerplate notice, with the fields enclosed by brackets "[]" replaced with your own identifying information. (Don't include the brackets!) The text should be enclosed in

the appropriate comment syntax for the file format. We also recommend that a file or class name and description of purpose be included on the same "printed page" as the copyright notice for easier identification within third-party archives. Copyright {yyyy} {name of copyright owner} Licensed under the Apache License, Version 2.0 (the "License"); you may not use this file except in compliance with the License. You may obtain a copy of the License at <http://www.apache.org/licenses/LICENSE-2.0> Unless required by applicable law or agreed to in writing, software distributed under the License is distributed on an "AS IS" BASIS, WITHOUT WARRANTIES OR CONDITIONS OF ANY KIND, either express or implied. See the License for the specific language governing permissions and limitations under the License.

Σήματα κατατεθέντα

Η λέξη *Bluetooth*[®] και τα σχετικά λογότυπα είναι σήματα κατατεθέντα και ανήκουν στην *Bluetooth SIG, inc.* .
Οποιαδήποτε χρήση αυτών των σημάτων από την Husqvarna γίνεται κατόπιν αδείας.

Contenido

Introducción.....	73	Datos técnicos.....	129
Seguridad.....	81	Accesorios.....	135
Montaje.....	89	Servicio técnico.....	136
Funcionamiento.....	100	Declaración de conformidad.....	137
Mantenimiento.....	114	Código abierto.....	139
Resolución de problemas.....	118	Marcas comerciales registradas.....	142
Transporte y almacenamiento.....	128		

Introducción

Descripción del producto

El producto consta de una unidad de potencia PP 8, un cortamuros y un control remoto. Está accionado por un motor eléctrico.

El cortamuros está montado en rail y se utiliza con discos de diamante segmentados. El cortamuros se guarda en un carro de transporte.

La unidad de potencia y el cortamuros se refrigeran con agua. Utilice siempre la unidad de potencia y el cortamuros con suministro de agua.

La unidad de potencia tiene conectividad integrada. Consulte *PP 8*.

Conectividad integrada

Husqvarna Fleet Services™ es una solución de gestión de recursos en la nube que proporciona al administrador de flotas una vista general de todos los productos conectados a través de sensores integrados o añadidos posteriormente. Los sensores registran datos como el tiempo de funcionamiento, los intervalos de servicio, etc. Para obtener más información acerca de Husqvarna Fleet Services™, descargue la aplicación para iOS o Android Husqvarna Fleet Services en <https://apps.apple.com/se/app/husqvarna-fleet-services/id1334672726> o <https://play.google.com/store/apps/details?id=com.husqvarna.hfsmobile&hl=en>.

Los productos con conectividad integrada se conectan a través del sensor integrado Husqvarna Fleet Services™, que dispone de Bluetooth Low Energy (BLE). Para

obtener más información sobre su uso, consulte *Uso de la conectividad integrada en la página 100*. Para obtener información sobre BLE technology radio spectrum, consulte *Conectividad integrada en la página 131*.

Uso previsto

La unidad de potencia permite utilizar herramientas eléctricas compatibles Husqvarna con motores de alta frecuencia.

Este cortamuros está diseñado para cortar materiales duros, como hormigón armado, piedra y ladrillo.

El producto está diseñado para uso comercial por parte de profesionales. No utilice el producto para otras tareas.

Nota:

La unidad de potencia también se puede utilizar junto con otras herramientas eléctricas, como un motor de perforación y una cortadora. Si va a utilizar la unidad de potencia cuando trabaje con otras herramientas eléctricas que no sean el cortamuros, lea

- Las secciones relativas a la unidad de potencia de este manual
 - El manual de usuario de la otra herramienta eléctrica
-

Nota: El uso de este producto podría estar limitado por la legislación nacional.

Descripción general de la unidad de potencia

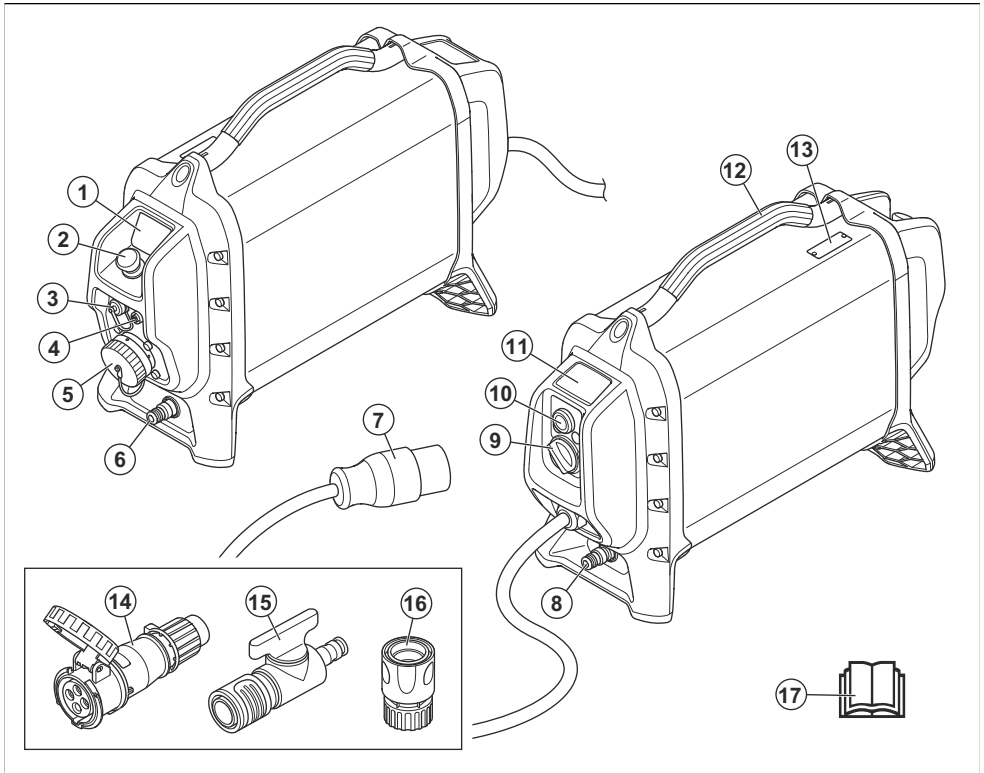

1. Panel de control e indicador de estado
2. Botón de parada de la máquina
3. Conexión USB (para servicio por parte de personal de servicio autorizado Husqvarna)
4. Toma CAN
5. Salida de conexión de la herramienta
6. Conector de salida de agua
7. Enchufe
8. Conector de entrada de agua
9. Mando de restablecimiento del interruptor diferencial (RCD)

10. Botón de prueba del interruptor diferencial (RCD)
11. Símbolos que aparecen en el producto
12. Brazo del manillar
13. Placa de identificación
14. Conector (solo para el mercado norteamericano)
15. Acoplamiento rápido (solo para el mercado norteamericano)
16. Regulador de la válvula de agua (solo para el mercado norteamericano)
17. Manual de usuario

Descripción general del cortamuros

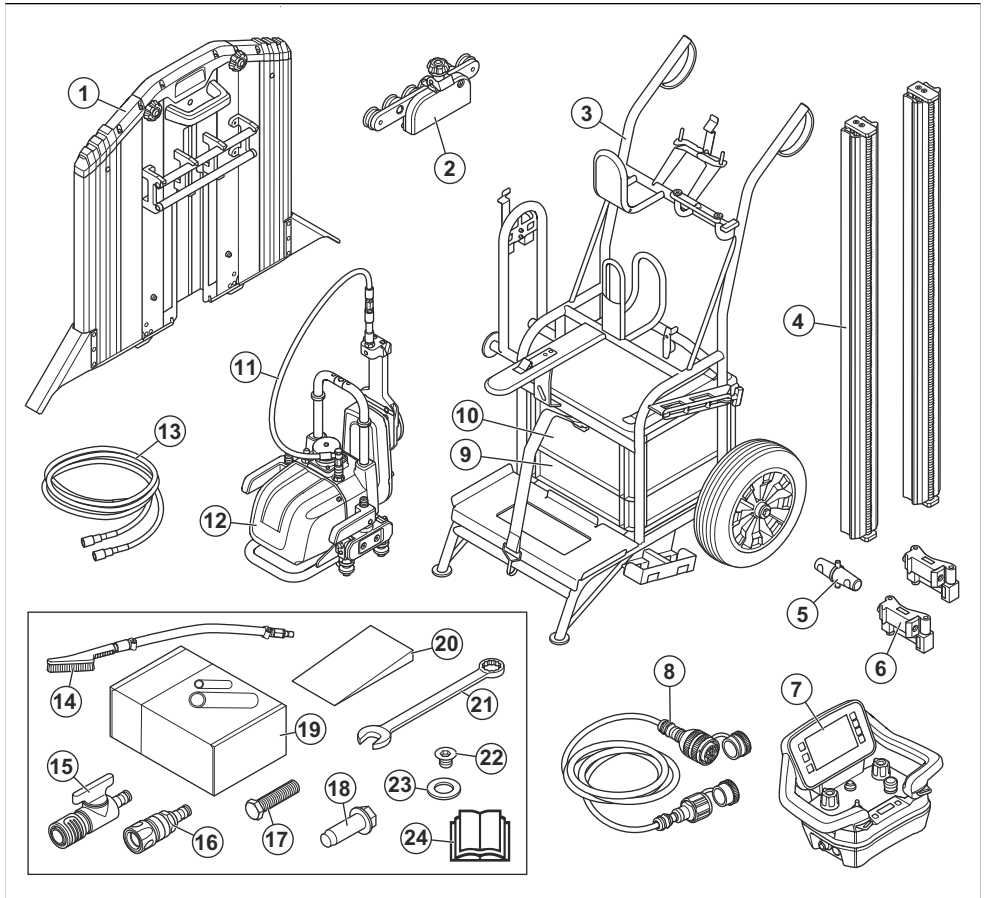

- | | |
|---|--|
| 1. Protección del disco de 600 mm de diámetro | 13. Manguera de agua |
| 2. Guía de la protección del disco | 14. Cepillo de agua |
| 3. Carro de transporte | 15. Válvula |
| 4. Guía | 16. Adaptador |
| 5. Conector de empalme | 17. Tornillo |
| 6. Soporte de montaje, estándar | 18. Perno excéntrico, 5 unidades |
| 7. Control remoto | 19. Perno de anclaje de inserción M10×40 |
| 8. Cable de alimentación | 20. Cuña |
| 9. Caja de almacenamiento, accesorios | 21. Llave |
| 10. Caja de almacenamiento, control remoto | 22. Tornillo de corte enrasado (avellanado) M8×12 10.9 |
| 11. Manguera de agua | 23. Arandela |
| 12. Unidad de corte | 24. Manual de usuario |

Descripción general de la unidad de corte

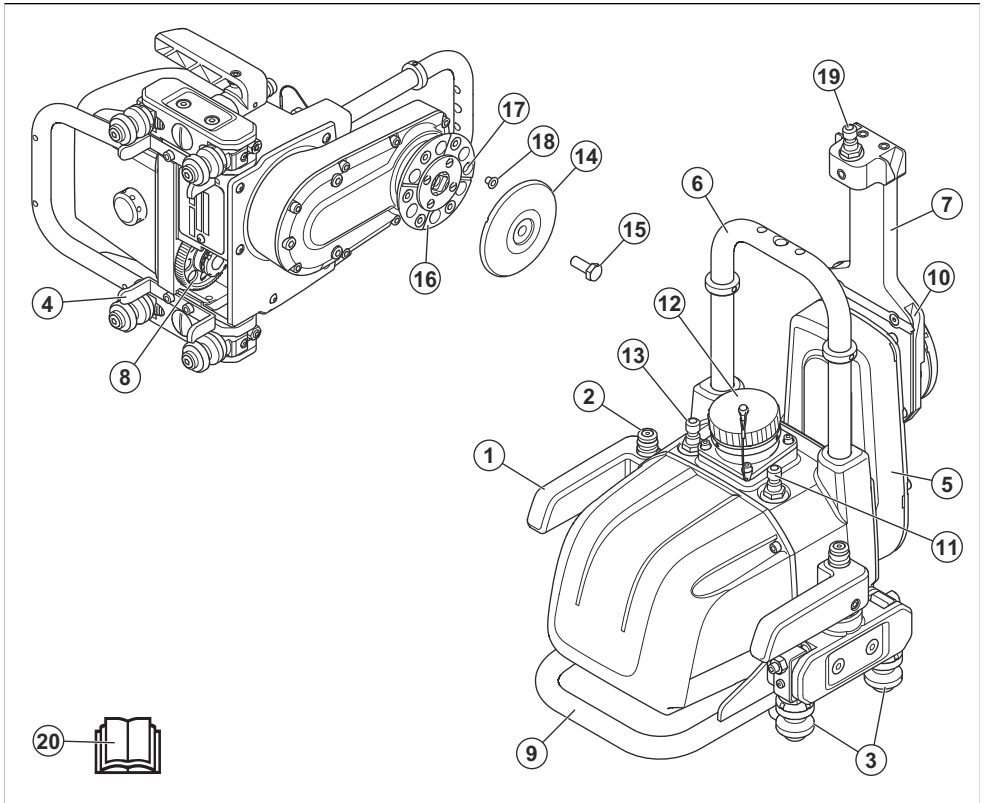

1. Palanca de bloqueo
2. Botón de bloqueo (se debe pulsar el botón de la palanca de bloqueo para liberar el cierre de seguridad y abrir las palancas de bloqueo)
3. Ruedas de guía (apretadas contra el raíl mediante las palancas de bloqueo)
4. Dirigen las ruedas cuando se monta la unidad de corte en la guía.
5. Brazo de corte (la profundidad de corte se controla al girar el brazo con el control remoto)
6. Anclaje para la protección del disco
7. Brida guía para la protección del disco (se puede girar a la posición de transporte)
8. Rueda dentada de avance (hace que la sierra se mueva a lo largo del raíl)
9. Brazo del manillar
10. Ranura guía para la protección del disco
11. Conexión de salida de agua (conectada a la conexión de agua del disco)
12. Conexión eléctrica y conexión de control
13. Entrada de agua de refrigeración
14. Brida exterior de acoplamiento de discos
15. Tornillo del disco
16. Brida interior del disco (cuando se realiza el corte a ras, el disco se fija de forma segura a la brida interior del disco)
17. Roscas de tornillo para corte al ras, 6 uds.
18. Tapones para roscas, 6 uds.
19. Conexión de agua para el disco
20. Manual de usuario

Protección del disco

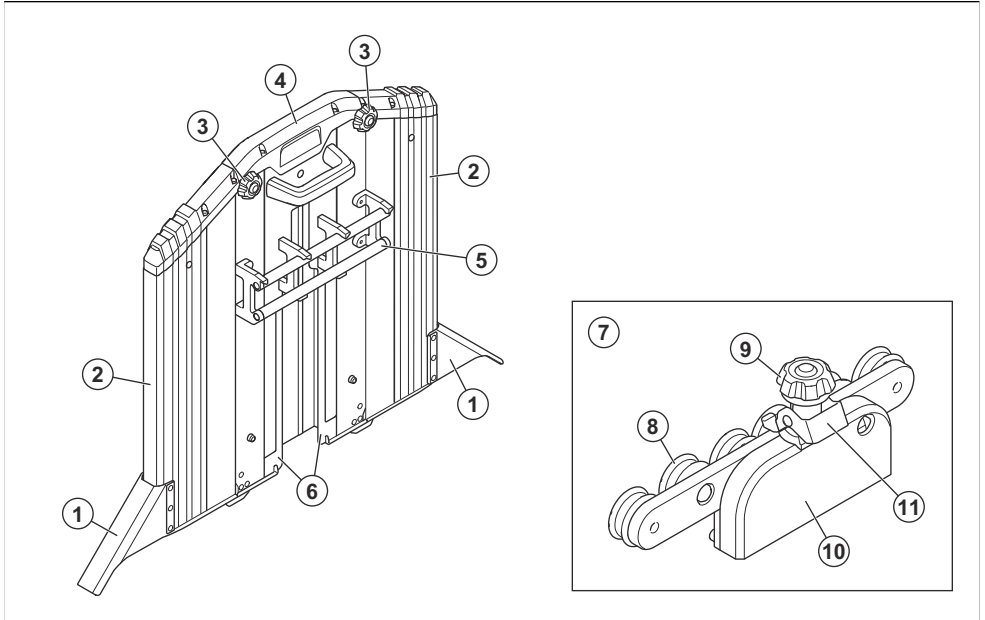

- 1. Protección contra salpicaduras
- 2. Secciones externas
- 3. Mandos de bloqueo de las secciones exteriores
- 4. Sección central
- 5. Tubos guía
- 6. Deslizaderas
- 7. Guía de la protección del disco
- 8. Rodillos guía
- 9. Mando de bloqueo de la protección del disco
- 10. Accesorio de protección del disco (montado en el accesorio de la unidad de corte)
- 11. Bloqueos de la guía de la protección del disco (fijan la guía de la protección del disco contra la protección del disco)

Descripción general del control remoto

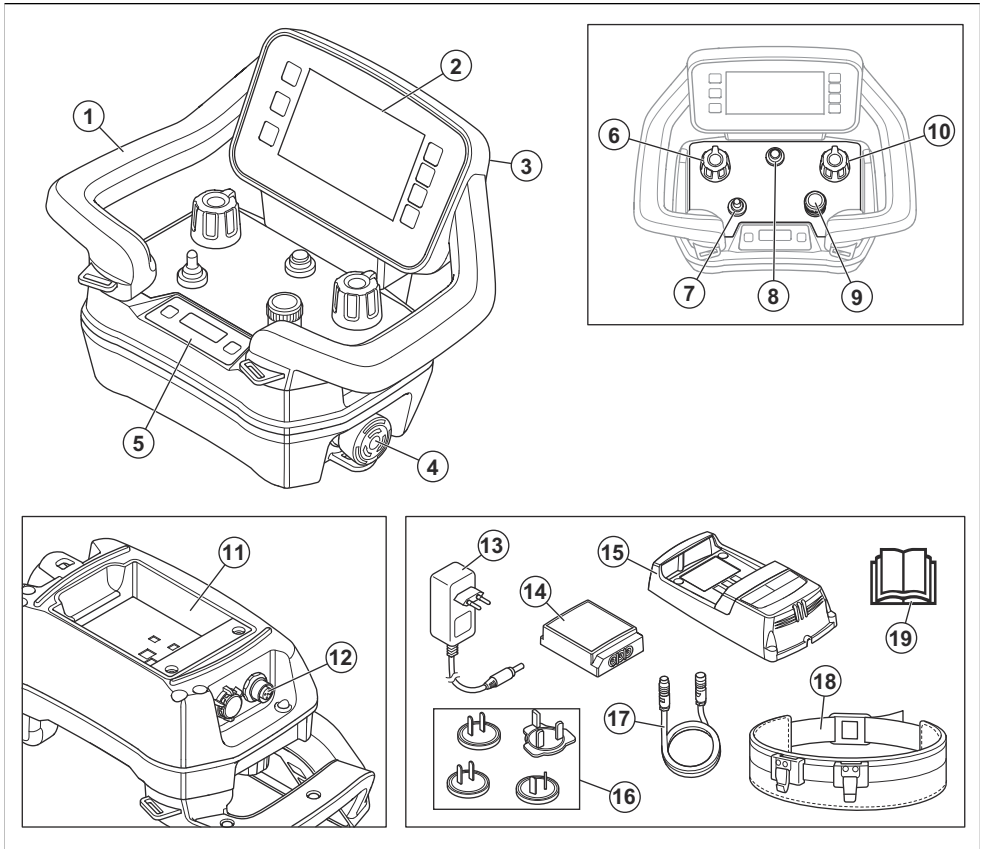

1. Brazo del manillar
2. Pantalla HMI
3. Conector del cable USB
4. Botón de parada de la máquina
5. Pantalla del centro de información. Consulte *Pantalla del centro de información en la página 113.*
6. Mando para el movimiento de profundidad del brazo de corte
7. Interruptor de arranque/parada del disco
8. Botón ON/OFF
9. Mando de ajuste de la velocidad del disco
10. Mando para el movimiento longitudinal del cortamuros
11. Compartimento de la batería
12. Conector del cable del bus CAN
13. Adaptador de CA/CC para cargador de batería
14. Batería del control remoto
15. Cargador de la batería del control remoto

16. Enchufes para diferentes mercados
17. Cable de bus CAN
18. Cinturón para el control remoto
19. Manual de usuario

Descripción general de la pantalla HMI

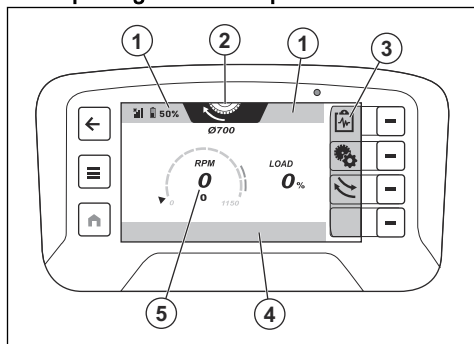

1. Barra superior
2. Pestaña de modo de funcionamiento
3. Barra de acciones rápidas
4. Barra inferior
5. Vista del producto

Símbolos de la barra superior de la pantalla

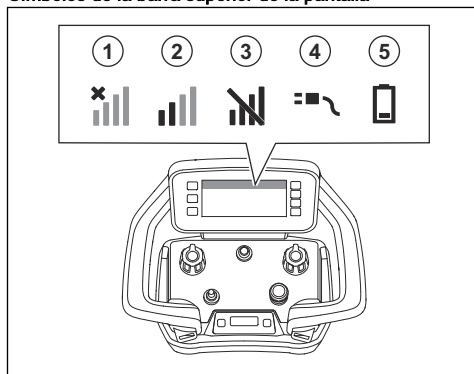

Posición	Función
1	Sin señal de radio. No hay conexión con el producto.
2	Fuerza de la señal de radio.
3	Problemas para recibir la señal de radio.
4	El cable de bus CAN está conectado entre el producto y el control remoto.
5	Estado de carga. Cuando el símbolo de la batería es amarillo, el estado de carga está entre el 11 y el 20 %. Cuando el símbolo de la batería es rojo, el estado de carga es inferior al 10 %.

Símbolos de la pestaña de modo de funcionamiento en la pantalla

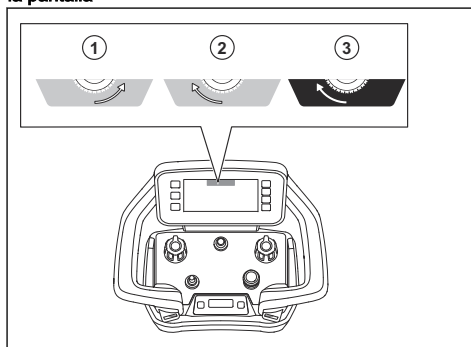

La pestaña de modo de funcionamiento cambia a naranja (3) cuando el disco comienza a girar.

Posición	Función
1	Está seleccionado el modo de funcionamiento hacia la izquierda.
2	Está seleccionado el modo de funcionamiento hacia la derecha.
3	Se ha iniciado el modo de funcionamiento hacia la derecha.

Símbolos de la unidad de potencia



ADVERTENCIA: Un uso negligente o erróneo puede provocar lesiones o la muerte al usuario o a otras personas.



Lea atentamente el manual y asegúrese de que entiende las instrucciones antes de utilizar el producto.



Utilice siempre protectores auriculares, protección ocular y protección respiratoria.



Las tareas de inspección o mantenimiento deben realizarse con el motor apagado y el enchufe de alimentación desconectado.



Piezas con corriente.



Este producto cumple con las directivas CE vigentes.



El producto cumple con las directivas de compatibilidad electromagnética vigentes en Australia y Nueva Zelanda.



Símbolo de periodo de uso respetuoso con el medioambiente (EUPP) con certificación RoHS de China.



Ni el producto ni su embalaje son residuos domésticos. Reciclelo en un punto de reciclaje para equipos eléctricos y electrónicos.

Nota: Los demás símbolos o etiquetas que aparecen en el producto corresponden a requisitos de homologación especiales para algunos mercados.

Símbolos del cortamuros



ADVERTENCIA: Este producto puede ser peligroso y ocasionar daños graves o mortales tanto al usuario como a cualquier otra persona. Tenga cuidado y utilice el producto correctamente.



Lea atentamente el manual y asegúrese de que entiende las instrucciones antes de utilizar el producto.



Utilice casco protector, protectores auriculares, protección ocular y protección respiratoria homologados.



Mantenga los pies y las manos alejados del disco.



Las tareas de inspección o mantenimiento deben realizarse con el motor apagado y el enchufe desconectado.



Ni el producto ni su embalaje son residuos domésticos. Reciclelo en unas instalaciones homologadas para la eliminación de equipos eléctricos y electrónicos.



Este producto cumple con las directivas CE vigentes.

Nota: Los demás símbolos o etiquetas que aparecen en el producto corresponden a requisitos de homologación especiales para algunos mercados.

Especificación de HID

El número de identificación de Husqvarna tiene 5 apartados y un total de 25 caracteres: [PNC] [Fábrica y línea de producción (FLL)] [Fecha] [N.º de secuencia] [Carácter de control].

La fecha tiene 7 caracteres.

- Formato AAAASSD
- AAAA = año
- SS = número de la semana
- D = número del día

Placa de identificación PP 8



1. Fabricante
2. Modelo
3. Número de producto
4. Número de serie
5. Código QR
6. Número de identificación de Husqvarna
7. Dirección del fabricante

Placa de identificación WS 8

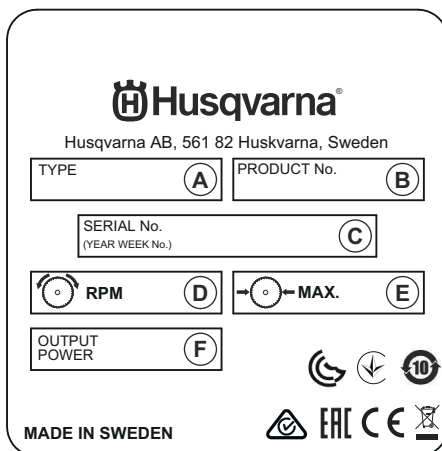

- A: Tipo/Modelo
- B: N.º de producto
- C: N.º de serie con fecha de fabricación (AAAA, SS, XXXXX): año, semana, n.º de secuencia
- D: Velocidad máxima del disco, rpm
- E: Tamaño máximo del disco, mm
- F: Potencia de salida, kW

1. Fabricante
2. Modelo
3. N.º de identificación con fecha de fabricación Husqvarna (AAAA, SS, XXXXX): año, semana, n.º de secuencia
4. Dirección del importador en Reino Unido
5. Código QR

Placa de características Control remoto Husqvarna

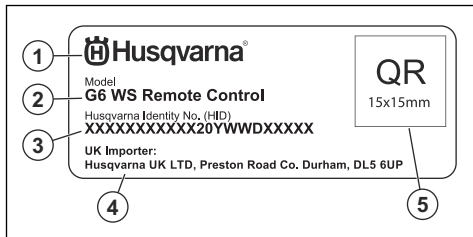

Daños en el producto

No nos hacemos responsables de los daños que pueda sufrir el producto si:

- El producto se ha reparado incorrectamente.
- El producto se ha reparado con piezas que no eran del fabricante o no autorizadas por el fabricante.
- El producto tiene un accesorio que no es del fabricante o no está autorizado por este.
- El producto no se ha reparado en un centro de servicio autorizado o por un organismo homologado.

Seguridad

Definiciones de seguridad

Las advertencias, precauciones y notas se utilizan para destacar información especialmente importante del manual.



ADVERTENCIA: Indica un riesgo de lesiones o incluso de muerte del usuario o de las personas cercanas si no se respetan las instrucciones del manual.



PRECAUCIÓN: Indica un riesgo de daños en el producto, otros materiales o el área adyacente si no se respetan las instrucciones del manual.

Nota: Se usa para proporcionar más información necesaria en una situación determinada.

Instrucciones generales de seguridad



ADVERTENCIA: Lea las siguientes instrucciones de advertencia antes de utilizar el producto.

- Este producto es una herramienta peligrosa si no se usa con cuidado o si se utiliza de forma incorrecta. Este producto puede ocasionar lesiones graves o mortales tanto al operario como a cualquier otra persona. Antes de usar el producto, lea detenidamente el contenido del manual de usuario.
- Respete todas las advertencias e instrucciones.

- Obedezca la legislación y la normativa vigentes.
- El usuario y el empleador deben conocer y prevenir los riesgos durante el funcionamiento del producto.
- No permita que nadie utilice el producto a menos que haya leído y comprendido el contenido del manual de usuario.
- No utilice el producto a menos que haya recibido formación al respecto. Asegúrese de que todos los usuarios reciben formación.
- No deje que un niño maneje el producto.
- Solo las personas autorizadas pueden manejar el producto.
- El usuario es responsable de los accidentes que puedan sufrir otras personas o sus bienes.
- No utilice el producto si está cansado, enfermo o si se encuentra bajo los efectos de alcohol, drogas o medicamentos.
- No permita que una persona maneje el producto si está cansada, enferma o si se encuentra bajo los efectos de alcohol, drogas o medicamentos.
- Proceda siempre con cuidado y utilice siempre el sentido común.
- Este producto genera un campo electromagnético durante el funcionamiento. Este campo puede, en determinadas circunstancias, interferir en implantes médicos activos o pasivos. Para reducir el riesgo de daños graves o mortales, recomendamos que las personas que utilizan implantes médicos consulten a su médico y al fabricante del implante antes de usar este producto.
- Mantenga el producto limpio. Asegúrese de que puede leer claramente las etiquetas.
- No utilice el producto si está defectuoso.
- No modifique el producto.

- No utilice el producto si sospecha que alguien ha podido modificarlo.
- Detenga el control remoto cuando el producto esté estacionado y durante el transporte del producto. Para detener el control remoto, pulse el botón ON/OFF del mismo.

Advertencias generales de seguridad relacionadas con la herramienta eléctrica



ADVERTENCIA: Lea todas las advertencias de seguridad, instrucciones, ilustraciones y especificaciones que se suministran con esta herramienta eléctrica.

Si no se siguen las instrucciones que aparecen a continuación, puede producirse una descarga eléctrica, un incendio o lesiones graves.

- **Conserve todas las advertencias e instrucciones para su consulta.** El término «herramienta eléctrica» empleado en las advertencias hace referencia a una herramienta eléctrica que funciona con conexión a la red de suministro (con cable) o a una herramienta que funciona con batería (sin cable).

Seguridad en el área de trabajo

- **Mantenga el área de trabajo limpia y bien iluminada.** Las zonas abarrotadas de cosas u oscuras favorecen los accidentes.
- **No maneje herramientas eléctricas en ambientes explosivos como aquellos en los que hay líquidos, gases o polvo inflamables.** Las herramientas eléctricas producen chispas que pueden inflamar el polvo o los vapores.
- **Mantenga alejados a los niños y a otras personas mientras trabaja con una herramienta eléctrica.** Las distracciones pueden hacer que pierda el control de esta.

Seguridad eléctrica

- **Los enchufes de las herramientas eléctricas deben corresponder a la toma de corriente utilizada. Nunca modifique el enchufe.** Los enchufes sin modificar y las tomas de corriente del mismo tipo ayudan a reducir el riesgo de descarga eléctrica.
- **Evite el contacto de su cuerpo con superficies puestas a tierra como tuberías, radiadores, cocinas y neveras.** Si su cuerpo está en contacto con el suelo, existe un mayor riesgo de descarga eléctrica.
- **No exponga las herramientas eléctricas a la lluvia o a ambientes húmedos.** El riesgo de recibir descargas eléctricas aumentará si penetra agua en la herramienta eléctrica.
- **Maneje el cable con cuidado. No lo utilice nunca para transportar, tirar o desenchufar la herramienta eléctrica. Manténgalo alejado de fuentes de calor,**

aceite, aristas vivas o piezas móviles. Los cables dañados o enredados incrementan el riesgo de descarga eléctrica.

- **Cuando trabaje con una herramienta eléctrica en exteriores, utilice un alargador indicado para este uso.** Utilizar un cable adecuado para su uso en exteriores reduce el riesgo de descarga eléctrica.
- **Si es necesario utilizar una herramienta eléctrica en un lugar húmedo, utilice suministro eléctrico protegido con un interruptor diferencial.** La utilización de un interruptor diferencial reduce el riesgo de descargas eléctricas.

Instrucciones sobre conexión a tierra del producto



ADVERTENCIA: Una conexión incorrecta puede provocar descargas eléctricas. Póngase en contacto con personal electricista cualificado si no está seguro de que la toma de corriente está correctamente conectada a tierra.

No modifique el enchufe y manténgalo según sus especificaciones de fábrica. Si el enchufe o el cable de alimentación están dañados o necesitan sustituirse, póngase en contacto con su taller de servicio de Husqvarna. Siga las instrucciones y normativas locales.

Si no comprende perfectamente estas instrucciones sobre conexión a tierra del producto, póngase en contacto con personal electricista cualificado.

Utilice únicamente cables alargadores con conexión a tierra en exteriores, así como una toma de tierra compatible con el enchufe del producto.

El producto cuenta con un cable de alimentación y un enchufe con conexión a tierra. Conecte siempre el producto a una toma de corriente con conexión a tierra. Esto reduce el riesgo de descarga eléctrica.

No utilice adaptadores eléctricos con el producto.

Cables de prolongación

- Utilice únicamente cables alargadores aprobados con una longitud suficiente.
- El valor nominal del cable alargador debe ser igual o superior al indicado en la placa de características del producto.
- Utilice cables alargadores de conexión a tierra.
- Cuando utilice el producto en exteriores, utilice un cable alargador válido para uso en exteriores. Esto reduce el riesgo de descarga eléctrica.
- Mantenga la conexión con el cable alargador seca y separada del suelo.
- Mantenga el cable alargador alejado de fuentes de calor, aceite, bordes afilados o piezas móviles.

Un cable dañado incrementa el riesgo de descarga eléctrica.

- Compruebe que el cable alargador esté en buen estado y no presente daños.
- No utilice el cable alargador mientras esté enrollado. Esto puede hacer que el cable alargador se caliente demasiado.
- Asegúrese de que el cable alargador está detrás de usted y el producto cuando utilice el producto. Así se evitan daños en el cable alargador.

Seguridad de la batería



ADVERTENCIA: Lea las siguientes instrucciones de advertencia antes de utilizar el producto.

- No utilice la batería si está cansado, enfermo o si se encuentra bajo los efectos de alcohol, drogas o medicamentos.
- No permita que una persona utilice la batería si está cansada, enferma o si se encuentra bajo los efectos de alcohol, drogas o medicamentos.
- No permita que los niños utilicen la batería.
- Utilice únicamente las baterías recomendadas para el producto. Las baterías están codificadas mediante software.
- Utilice solo baterías originales para este producto. Existe riesgo de explosión si las baterías se sustituyen por otras de tipo incorrecto. Póngase en contacto con su distribuidor para obtener más información.
- Utilice las baterías recargables como fuente de alimentación solo para los productos Husqvarna relacionados. Para evitar lesiones, no utilice las baterías como fuente de alimentación de otros dispositivos.
- Riesgo de descarga eléctrica. Evite que los terminales de la batería entren en contacto con llaves, tornillos u otros objetos metálicos. Esto puede provocar un cortocircuito en la batería.
- Si se produce una fuga en la batería, no permita que el líquido entre en contacto con el cuerpo ni con los ojos. Si toca el líquido, limpie el área con abundante agua y busque asistencia médica.
- No utilice baterías que no sean recargables.
- No modifique las baterías.
- No coloque objetos en las ranuras de ventilación de las baterías.
- Mantenga las baterías lejos de la luz directa del sol, de fuentes de calor o de llamas abiertas. Las baterías pueden explotar y provocar quemaduras graves o quemaduras químicas.
- Mantenga las baterías resguardadas de la lluvia y la humedad.
- Mantenga las baterías lejos de microondas y fuentes de alta presión.
- No intente desmontar o romper las baterías.

- Utilice las baterías solo cuando la temperatura ambiente esté entre $-20\text{ }^{\circ}\text{C}$ ($-4\text{ }^{\circ}\text{F}$) y $60\text{ }^{\circ}\text{C}$ ($140\text{ }^{\circ}\text{F}$).
- Cargue las baterías solo cuando la temperatura ambiente esté entre $10\text{ }^{\circ}\text{C}$ ($50\text{ }^{\circ}\text{F}$) y $45\text{ }^{\circ}\text{C}$ ($113\text{ }^{\circ}\text{F}$).
- No limpie las baterías ni el cargador con agua. Consulte *Limpieza semanal del control remoto en la página 118*.
- No utilice baterías dañadas.
- Guarde la batería alejada de objetos metálicos, como clavos, tornillos o joyas.
- Retire las baterías del control remoto si no utiliza el producto durante más de 1 semana.

Seguridad personal

- **Esté siempre atento, fíjese en lo que está haciendo y utilice el sentido común cuando maneje una herramienta eléctrica. No utilice herramientas eléctricas si está cansado o bajo los efectos de estupefacientes, alcohol o medicamentos.** Un momento de descuido, mientras se trabaja con herramientas eléctricas, puede causar lesiones graves.
- **Utilice el equipo de protección individual. Protéjase siempre los ojos.** El equipo de protección, como la mascarilla antipolvo, los zapatos de seguridad antideslizantes, el casco o los protectores auditivos, utilizados en función de las condiciones de trabajo, reducirá el riesgo de lesiones.
- **Evite el encendido accidental de la herramienta. Asegúrese de que el interruptor está en la posición de apagado antes de conectar la máquina a la fuente de alimentación o la batería, cogerla o transportarla.** Transportar herramientas eléctricas con el dedo puesto sobre el interruptor o encenderlas con el interruptor en la posición de encendido puede provocar accidentes.
- **Quite todas las clavijas de ajuste o llaves de tuercas antes de encender la herramienta eléctrica.** Una llave de tuercas o clavija de ajuste que se ha dejado colocada en una pieza giratoria de la herramienta eléctrica puede causar lesiones.
- **No se estire demasiado. Mantenga una posición correcta y el equilibrio en todo momento.** Esto le permitirá controlar mejor la herramienta eléctrica en situaciones imprevistas.
- **Utilice la ropa adecuada. No utilice nunca ropa amplia ni joyas. Mantenga el pelo y la ropa alejados de las piezas móviles.** La ropa holgada, las joyas o el pelo largo pueden quedar atrapados en las piezas móviles.
- **Si se suministran equipos de aspiración o captación de polvo, asegúrese de que estén conectados y se utilicen correctamente.** El uso de estos equipos puede reducir los riesgos derivados del polvo.
- **Evite que la familiaridad adquirida con el uso frecuente de las herramientas le lleve a confiarse e ignorar las medidas de seguridad al utilizarlas.** Una acción negligente puede causar lesiones graves en una fracción de segundo.

Uso y cuidado de la herramienta eléctrica

- **No sobrecargue la herramienta eléctrica. Utilice la herramienta eléctrica adecuada para el trabajo que debe realizar.** Con la herramienta eléctrica apropiada hará el trabajo mejor y con mayor seguridad a la potencia para la que fue diseñada.
- **No utilice la herramienta eléctrica si el interruptor no funciona.** Las herramientas que no se puedan controlar con el interruptor son peligrosas y deben repararse.
- **Desconecte el enchufe de la fuente de alimentación o quite la batería (si se puede desmontar) de la herramienta eléctrica antes de realizar cualquier ajuste, cambiar accesorios o guardarla.** Estas medidas de seguridad preventivas reducen el riesgo de encendido accidental de la herramienta eléctrica.
- **Guarde las herramientas eléctricas que no se utilicen fuera del alcance de los niños y no permita que personas no familiarizadas con su uso o con estas instrucciones las manejen.** Las herramientas eléctricas resultan peligrosas en manos de usuarios no cualificados.
- **Compruebe que las herramientas eléctricas y los accesorios están a punto. Compruebe que no haya partes móviles mal alineadas o trabadas, piezas rotas o cualquier otra circunstancia que pueda afectar al funcionamiento de la herramienta eléctrica. Si detecta daños, haga reparar la herramienta eléctrica antes de utilizarla.** Muchos accidentes se deben al uso de herramientas eléctricas que carecen de un mantenimiento adecuado.
- **Mantenga las herramientas de corte afiladas y limpias.** Las herramientas de corte con aristas afiladas y un mantenimiento adecuado tienen menos probabilidades de trabarse y son más fáciles de controlar.
- **Utilice la herramienta eléctrica, los accesorios, útiles, etc. según se indica en estas instrucciones, teniendo en cuenta las condiciones de trabajo y la tarea que debe realizar.** El uso de la herramienta eléctrica para trabajos distintos a aquellos para los que fue diseñada podría dar lugar a situaciones peligrosas.
- **Mantenga los mangos y superficies de agarre secos, limpios y sin aceite ni grasa.** Las superficies de agarre y los mangos resbaladizos no permiten manejar y controlar de forma segura la herramienta ante cualquier imprevisto.

Servicio técnico

- **Solicite que su herramienta eléctrica sea reparada por personal cualificado y utilizando únicamente piezas de repuesto originales.** Esto garantizará la seguridad de la herramienta.
- **No revise baterías dañadas.** La revisión de las baterías solo debe realizarla el fabricante o proveedores de servicios autorizados.

Instrucciones de seguridad para cortadoras de muros

- **Agarre la herramienta por las superficies de sujeción aisladas si hay riesgo de que el accesorio de corte entre en contacto con algún cable oculto o con el suyo propio.** Si el accesorio de corte entra en contacto con un cable con tensión, es posible que las piezas metálicas expuestas de la herramienta eléctrica conduzcan la corriente y pueden producir al usuario una descarga eléctrica.
- **Utilice protectores auriculares al cortar con diamante.** La exposición al ruido puede provocar sordera.
- **Si el disco de diamante se atasca, deje de aplicar fuerza de avance y apague la herramienta.** Investigue y aplique medidas correctivas para eliminar la causa del atasco del disco de diamante.
- **Al cortar la pieza de trabajo, proteja las personas y la zona de trabajo que se encuentran al otro lado.** La rueda de diamante puede sobresalir de la pieza de trabajo.
- **Asegúrese de que el método de fijación del sistema de guía a la pieza de trabajo pueda sujetar y retener la máquina durante su uso.** Si la pieza de trabajo es poco firme o porosa, los anclajes pueden soltarse, lo que puede hacer que el sistema de guía se suelte de la pieza de trabajo.

Instrucciones generales de seguridad



ADVERTENCIA: Lea las siguientes instrucciones de advertencia antes de utilizar el producto.

- En ningún caso, su contenido podrá sustituir a los conocimientos, formación y experiencia práctica de un profesional. Por consiguiente, cuando no esté seguro de cómo utilizar la máquina, consulte a un experto. Consulte a su distribuidor, al taller de servicio técnico o a un usuario experimentado. Evite los trabajos para los que no se sienta suficientemente cualificado.
- Este producto está diseñado y destinado para serrar hormigón, ladrillos y distintos tipos de piedra. Cualquier otro uso se considerará inadecuado.
- El producto debe mantenerse limpio. Los letreros y las pegatinas deben ser legibles en su totalidad.
- Las modificaciones o la utilización de accesorios no autorizados pueden ocasionar lesiones graves o incluso la muerte del usuario o de otras personas. No modifique nunca esta máquina de forma que se desvíe de la versión original, y no la utilice si parece haber sido modificada por otras personas. Nunca utilice un producto, batería o cargador de batería defectuoso. Siga las instrucciones de mantenimiento, control y servicio de este manual. Algunas medidas de mantenimiento y servicio deben ser efectuadas por especialistas formados y cualificados. Consulte las instrucciones en el

título Mantenimiento. Utilice únicamente piezas de repuesto originales.

- Los técnicos de reparación autorizados son los únicos que pueden llevar a cabo cualquier tipo de reparación. De este modo, los usuarios no están expuestos a grandes riesgos.
- El control o mantenimiento de la máquina debe hacerse con el motor parado y sin estar enchufada al suministro eléctrico.

Instrucciones de seguridad para el funcionamiento



ADVERTENCIA: Lea las siguientes instrucciones de advertencia antes de utilizar el producto.

- Lea detenidamente el manual de usuario y asegúrese de entender su contenido antes de utilizar el producto.
- El producto, si se utiliza de forma errónea o descuidada, puede ser una herramienta peligrosa que puede causar daños graves e incluso la muerte al usuario y a otras personas.
- Siempre existe riesgo de descargas al utilizar productos eléctricos. No utilice el producto en condiciones meteorológicas adversas. Evite entrar en contacto con pararrayos u objetos metálicos. Para evitar daños, siga siempre las instrucciones del manual de usuario.
- Todos los usuarios deberán recibir formación sobre la utilización del producto. El propietario es responsable de garantizar que los usuarios reciban formación.
- El usuario es responsable de los accidentes o situaciones de riesgo que puedan sufrir otras personas o sus bienes.
- Conecte el producto únicamente a una toma con conexión a tierra.
- Asegúrese de que la tensión de la red eléctrica coincide con la tensión que figura en la placa de características del producto.
- Asegúrese de que el cable de alimentación y el cable de prolongación están en buen estado.
- No utilice el producto si este o el cable de alimentación están dañados. Deje que un taller de servicio autorizado repare el producto o sustituya el cable de alimentación.
- Para evitar el sobrecalentamiento, desenrolle y extienda el cable de extensión antes de utilizarlo.
- Cortar a revoluciones demasiado elevadas puede dañar el disco y causar daños personales.
- Detenga el motor y desconecte el cable de alimentación antes de elevar o mover el producto.
- No permita que niños ni personas sin formación utilicen el producto o traten de realizar tareas de mantenimiento en este.

- No deje que nadie utilice el producto sin asegurarse primero de que haya leído y entendido el contenido de este manual de usuario.
- No utilice el producto si está cansado, si ha ingerido alcohol o si toma medicamentos que puedan afectarle a la vista, la capacidad de discernimiento o la coordinación.
- No utilice el producto si no puede recibir ayuda en caso de accidente.
- Asegúrese de mantener el producto sobre una superficie estable.
- No desconecte el enchufe de alimentación a menos que el motor esté apagado y completamente parado.
- No deje desatendido el producto con el motor encendido.
- Desconecte siempre la fuente de alimentación del producto durante periodos de inactividad prolongados.
- Desconecte siempre el enchufe de alimentación antes de mover el producto.
- Tenga siempre a mano un equipo de protección contra incendios.

Dispositivos de seguridad en el producto



ADVERTENCIA: Lea las siguientes instrucciones de advertencia antes de utilizar el producto.

- No utilice ningún producto con dispositivos de seguridad dañados o que no funcionen correctamente.
- Realice una comprobación de los dispositivos de seguridad con frecuencia. Si los dispositivos de seguridad están dañados o no funcionan correctamente, póngase en contacto con su taller de servicio Husqvarna.
- No realice ninguna modificación en los dispositivos de seguridad.

Equipo de protección personal



ADVERTENCIA: Lea las siguientes instrucciones de advertencia antes de utilizar el producto.

- Para trabajar con el producto, debe utilizar siempre un equipo de protección personal homologado. El equipo de protección personal no elimina completamente el riesgo de lesiones, pero reduce la gravedad de las lesiones en caso de accidente. Deje que el distribuidor le ayude a seleccionar el equipo de protección personal adecuado.
- Compruebe periódicamente el estado del equipo de protección personal.
- Utilice un casco protector homologado.
- Use protectores auriculares homologados mientras utiliza el producto. La exposición al ruido durante un

periodo de tiempo prolongado puede causar pérdida de audición.

- El producto genera polvo y humos perjudiciales para la salud. Utilice protección respiratoria homologada.
- Utilice protección ocular homologada con protección lateral.
- Use guantes protectores resistentes homologados.
- Use botas resistentes con puntera de acero y suela antideslizante.
- Utilice una indumentaria de trabajo homologada o ropa ceñida equivalente con manga larga y pantalón largo que no limite su libertad de movimientos.
- No lleve ropa suelta, joyas u otros objetos que puedan quedar atrapados en las piezas móviles. Recójase el pelo de forma segura por encima de los hombros.
- Asegúrese de que tiene cerca un botiquín de primeros auxilios.
- Se pueden producir chispas al trabajar con el producto. Asegúrese de que tiene cerca un extintor de incendios.

Botón de parada de emergencia de la unidad de potencia

El botón de parada de emergencia de la unidad de potencia disminuye la velocidad de la herramienta eléctrica conectada. El botón de parada de emergencia de la unidad de potencia también desconecta la herramienta eléctrica de la fuente de alimentación.

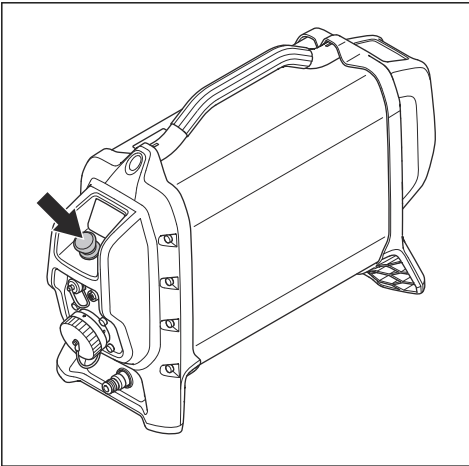

Comprobación del botón de parada de emergencia de la unidad de potencia

1. Gire el botón de parada de emergencia (A) de la unidad de potencia hacia la derecha para asegurarse de que está desacoplado.
2. Arranque la herramienta eléctrica conectada.

3. Pulse el botón de parada de emergencia (B) de la unidad de potencia.
4. Asegúrese de que la herramienta eléctrica se detiene. Asegúrese también de que las luces LED verdes de la unidad de potencia se apagan y la luz LED roja parpadea.

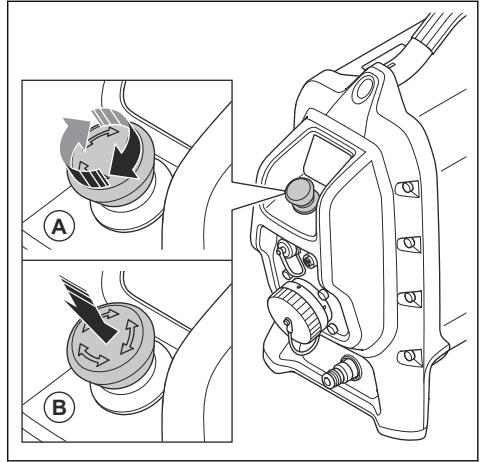

Botón de parada de la máquina del control remoto

El botón de parada de la máquina sirve para detener rápidamente la herramienta eléctrica.

El botón de parada de la máquina reduce la velocidad de la herramienta eléctrica conectada. Asimismo, desconecta la herramienta eléctrica de la fuente de alimentación.

El botón de parada de la máquina no se puede utilizar cuando la herramienta eléctrica se acciona manualmente.

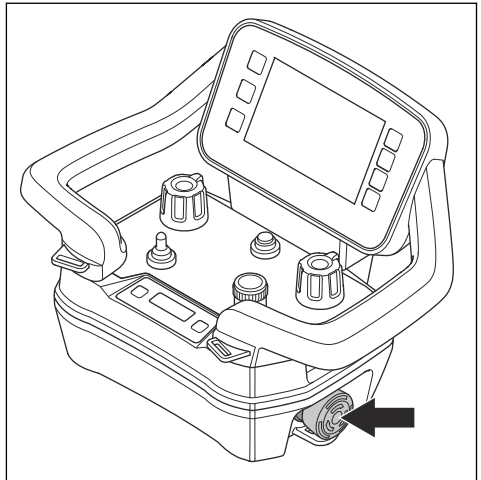



PRECAUCIÓN: No utilice el botón de parada de la máquina del control remoto como si fuera el botón de parada de parada de producto.

Comprobación del botón de parada de la máquina del control remoto

1. Gire el botón de parada de emergencia de la unidad de potencia hacia la derecha para asegurarse de que está desacoplado.
2. Gire el botón de parada de emergencia de la máquina del control remoto hacia la derecha para asegurarse de que está desacoplado.
3. Pulse el botón ON/OFF del control remoto.
4. Mantenga pulsado el interruptor basculante del control remoto hacia la derecha y, al mismo tiempo, pulse el potenciómetro para que el disco de sierra gire.
5. Pulse el botón de parada de la máquina del control remoto.
6. Asegúrese de que el disco de sierra se detiene.

RCD

El RCD (interruptor diferencial) es un elemento que protege al operario en caso de que se produzca un fallo eléctrico.

Cuando la unidad de potencia se conecta a una conexión trifásica, el RCD integrado en la unidad de potencia se activa.

Cuando la unidad de potencia está conectada a una conexión monofásica, el RCD integrado en la unidad de potencia no está activo. En su lugar, debe utilizar un adaptador monofásico independiente. Consulte *Accesorios en la página 135*.

Comprobación del RCD, conexión trifásica

1. Arranque el producto. Consulte *Puesta en marcha del producto en la página 104*.

2. Mire en el interior de los orificios de inspección y pulse el botón de prueba del RCD (A).

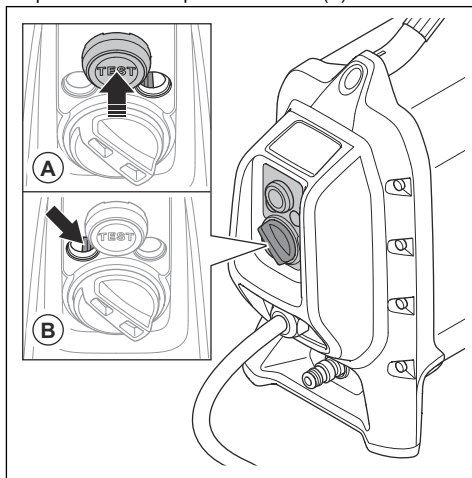

3. Asegúrese de que el disyuntor del RCD se mueve hacia la izquierda (B) y desconecta así el producto de la fuente de alimentación.
4. Asegúrese de que el disco de sierra se detiene. Asegúrese también de que todas las luces LED de la unidad de potencia se apagan.
5. Gire el mando de restablecimiento del interruptor diferencial (RCD) para restablecer el disyuntor RCD. Mire en los orificios de inspección para asegurarse de que el disyuntor RCD queda situado hacia la derecha (B) cuando el mando de restablecimiento del interruptor diferencial (RCD) rebota de vuelta hacia la izquierda.

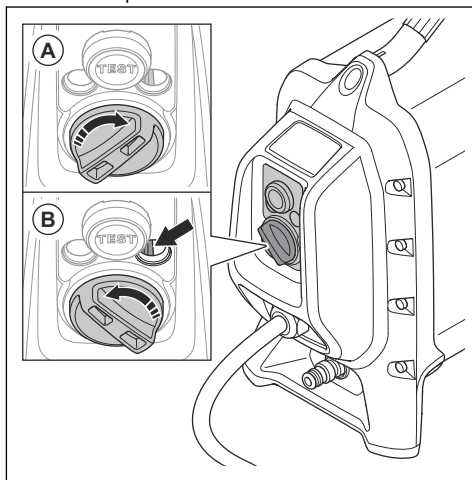

Comprobación del RCD con conexión monofásica

Cuando la unidad de potencia está conectada a una conexión monofásica, el RCD integrado en la unidad de potencia no está activo. En su lugar, debe utilizar un adaptador monofásico independiente.

1. Conecte el producto a la toma de corriente. Utilice el adaptador correcto. Consulte *Accesorios en la página 135*.
2. Pulse el botón RESET (verde). Asegúrese de que el LED rojo (A) se ilumina.

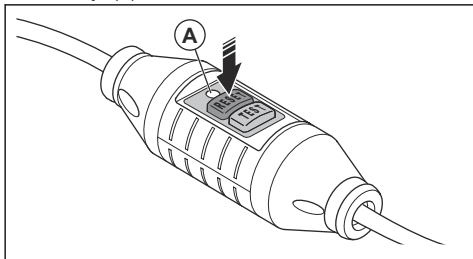

3. Arranque el producto.
4. Pulse el botón TEST (azul).

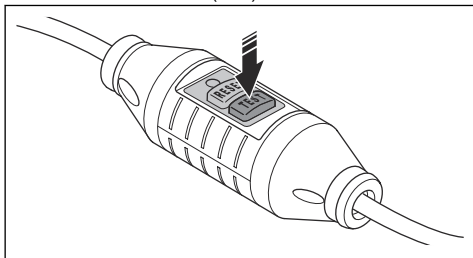

5. El RCD debe dispararse, el producto debe detenerse inmediatamente y todas las luces LED deben apagarse. Si no es así, póngase en contacto con su distribuidor Husqvarna.
6. Pulse el botón RESET (verde).

Protección del disco

La protección del disco mantiene el polvo lejos del usuario y evita lesiones si el disco de corte se rompe.



ADVERTENCIA: No utilice el producto sin la protección del disco.

Las secciones externas se pueden retirar para operaciones cerca del suelo.

Bloqueo de protección del disco

El bloqueo de la protección del disco mantiene la guía de la protección en la posición correcta. Asegúrese de que el tornillo de la guía de protección quede bien apretado al montar la protección del disco.

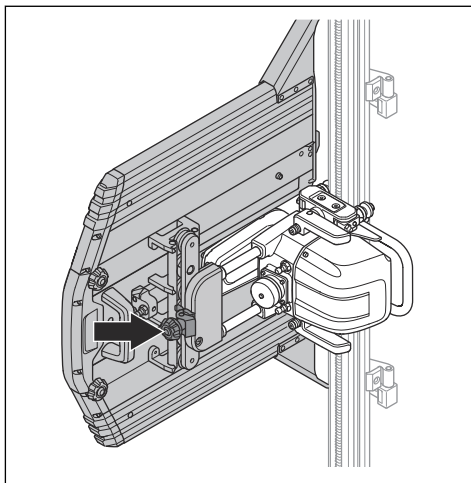

Comprobación del bloqueo de la protección del disco

- Compruebe que el mecanismo de bloqueo de la protección del disco de la guía de la protección funcione correctamente. Consulte la sección *Bloqueo de protección del disco en la página 88*.

Topes

Los topes (A) evitan que el producto se salga de la guía. Asegúrese de que los topes estén montados en los extremos de la guía, de modo que la sierra no rebasa la guía. Consulte *Montaje de los conectores de la guía en la página 91*.

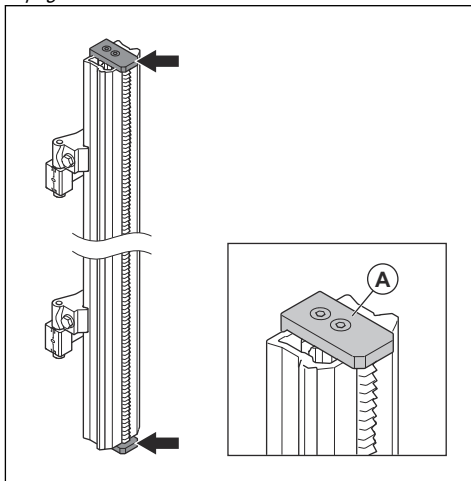



ADVERTENCIA: Si los topes finales no están correctamente fijados a los extremos de la guía, el producto se saldrá y puede causar heridas graves.

Comprobación de los topes

- Asegúrese de que los topes estén fijados a los extremos de la guía. Consulte *Descripción general del cortamuros en la página 75*.

Instrucciones de seguridad para el mantenimiento



ADVERTENCIA: Lea las instrucciones de advertencia siguientes

antes de realizar el mantenimiento del producto.

- La introducción de cambios o el uso de accesorios no autorizados pueden ocasionar daños graves o mortales, tanto al usuario como a otras personas.
- Efectúe el mantenimiento diario del producto para asegurarse de que funciona correctamente. Consulte *Programa de mantenimiento en la página 115*.
- Inspeccione o efectúe el mantenimiento con el motor parado y el enchufe desconectado.
- No utilice una hidrolimpiadora para limpiar el producto. No dirija el agua hacia los componentes eléctricos o los cojinetes.
- El mantenimiento y la reparación del producto debe realizarse exclusivamente un técnico de servicio autorizado. Utilice solo piezas de repuesto Husqvarna o equivalentes.

Montaje

Introducción



ADVERTENCIA: Asegúrese de leer y comprender el capítulo sobre seguridad antes de montar el producto.

Soportes de montaje

Existen 2 tipos de soportes de montaje: el soporte de montaje estándar y el soporte de montaje universal; consulte *Descripción general del cortamuros en la página 75*.

El soporte de montaje estándar fija la guía en la posición correcta en la pared. En este manual de usuario se proporciona información sobre cómo utilizar el soporte de montaje estándar.

El soporte de montaje universal fija la guía al material que se va a cortar o a una área adyacente. Para obtener información sobre cómo utilizar el soporte de montaje universal, consulte el manual de usuario de dicho soporte.

1. La parte del soporte de montaje más cercana al muro. Tiene ranuras para pernos de expansión y un nivel de burbuja que puede utilizar si monta los soportes horizontalmente.
2. La parte del soporte de montaje que sujeta el rail. Tiene un nivel de burbuja que se puede utilizar si monta el soporte en posición vertical.
3. Arandela de sujeción elástica. La arandela de sujeción fija la guía al soporte de montaje. Esto permite encajar la guía en el soporte de montaje.
4. Tornillo de bloqueo. Utilícelo para apretar la arandela de sujeción.
5. Tornillo de bloqueo. Las dos partes del soporte de montaje deben colocarse en posición neutra. Si la superficie de hormigón es uniforme, el disco se colocará en un ángulo de 90 grados con respecto a la superficie que se va a cortar. Si la superficie de hormigón es irregular, puede cambiar la posición del soporte de montaje con el tornillo de bloqueo para ajustar el ángulo de corte.

Montaje del soporte de montaje

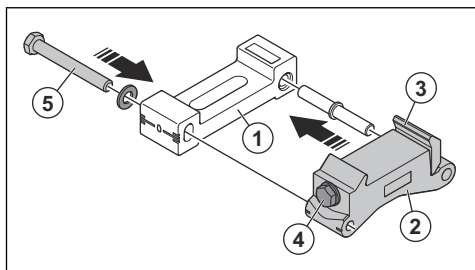

Montaje duplicado de los soportes de montaje

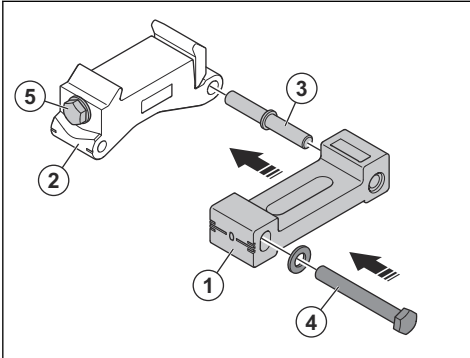

Para mejorar el acceso a los tornillos de bloqueo para el ajuste del ángulo (4) y para la arandela de sujeción (5), los soportes de montaje se pueden duplicar.

1. Retire el tornillo (4) que mantiene unidas las dos mitades (1) y (2) del soporte de montaje. Separe las dos mitades.
2. Mueva el pasador (3) de un lado de la mitad del soporte de montaje (2) al otro lado.
3. Presione de nuevo las dos mitades para unir las y vuelva a colocar el tornillo (4) desde el otro lado. En posición normal, la línea de referencia de la mitad del soporte de montaje (2) debe alinearse con la línea 0 de la mitad del soporte de montaje (1).

Fijación de los soportes de montaje al muro

Utilice la abrazadera y la arandela a cada lado de la guía cuando coloque los soportes de montaje. Se debe utilizar un mínimo de dos soportes de montaje. Si se empalman más secciones de guía, necesitará un soporte de montaje para cada sección de guía.

1. Marque la línea de corte (A). Marque los orificios para los pernos de expansión a aproximadamente 145 mm (5,7 pulg.) (B) de la línea de corte.

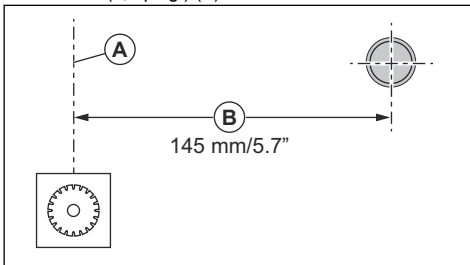

2. Coloque los soportes de montaje separados entre sí aproximadamente a una distancia equivalente a 1/2 de la longitud de una sección de guía. La distancia entre un soporte de montaje y el extremo de la guía debe ser de aproximadamente 1/4 de la longitud de una sección de guía (A).

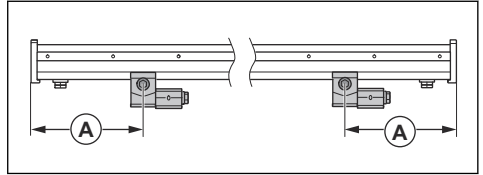

3. Taladre los orificios para los pernos de expansión de acuerdo con las instrucciones del fabricante. Emplee los elementos de montaje apropiados para el material que se va a cortar. Utilice una broca de 12 mm para perforar el orificio para el anclaje de expansión M10x40 incluido en el equipo de corte. Siga las instrucciones del fabricante.
4. Cuelgue sin apretar los dos soportes de montaje en los pernos de expansión M10x35 y una arandela de 10,5x22 de diámetro.

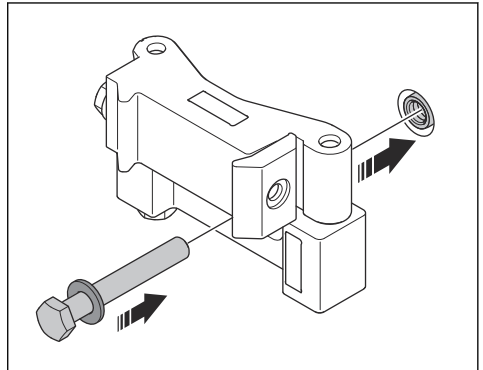

5. Asegúrese de que la cabeza del perno no se eleva por encima del plano de la guía (A).

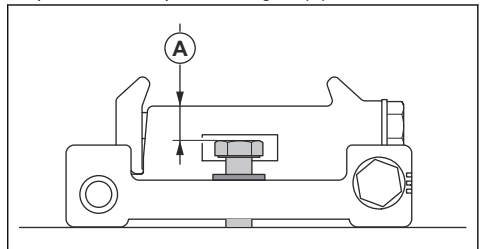

6. La distancia (B) entre cada soporte de montaje y la línea de corte (A) debe ser de 80 mm (3,15"). Si la línea de corte es exactamente vertical u horizontal y la superficie de apoyo es plana, puede utilizar los niveles de burbuja de los soportes de montaje para alinear los soportes con precisión en esta primera etapa, tras la cual los pernos de expansión se deben apretar a 40 Nm. En los demás casos, debe montar la guía en los soportes de montaje antes de apretar los pernos de expansión.

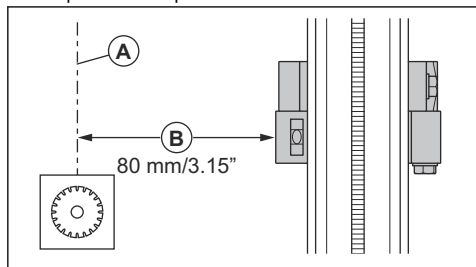

Montaje de los conectores de la guía

Utilice conectores de guía cuando tenga que realizar cortes más largos. Coloque 1 soporte de montaje por cada tramo de 1 m de guía añadido.



PRECAUCIÓN: Asegúrese de que los conectores de la guía sean compatibles con el producto.

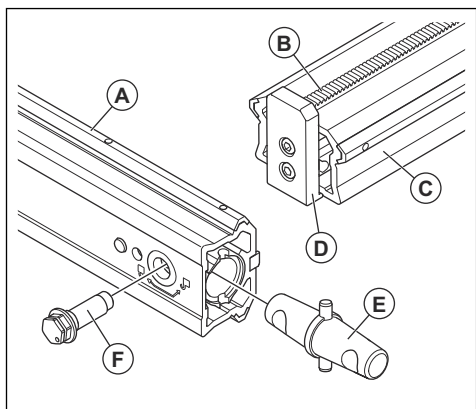

- A.** Prisma de dirección para las ruedas guía del soporte de la unidad de corte
B. Mecanismo de engranaje
C. Superficie de sujeción para el montaje en pared
D. Tope final, guía
E. Conector de empalme, guía
F. Perno excéntrico

1. Retire los topes de los extremos.
 - a) En la parte inferior de los extremos de las secciones de guía que va a conectar hay pernos excéntricos. Para desbloquearlos, gírelos hacia la izquierda (A).
 - b) Extraiga los pernos excéntricos (B).
 - c) Extraiga los topes de los extremos (C).

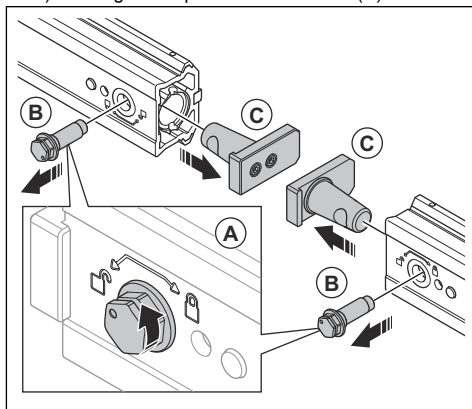

2. Monte el conector de empalme.
 - a) Coloque el conector de empalme entre los dos extremos de secciones de guía y presione ambos extremos uno contra otro hasta hacerlos coincidir (A). Los extremos deben quedar al ras en el centro del conector.
 - b) Coloque los pernos excéntricos (B) en los orificios de la parte inferior del rail. Asegúrese de que la marca del perno esté centrada sobre el símbolo del candado abierto. El perno debe empujarse hasta el fondo, hasta que la cabeza quede a ras con el rail.
 - c) Gire los pernos (C) hacia la derecha, hacia el símbolo del candado cerrado, para bloquearlos. Apriete a 40 Nm.

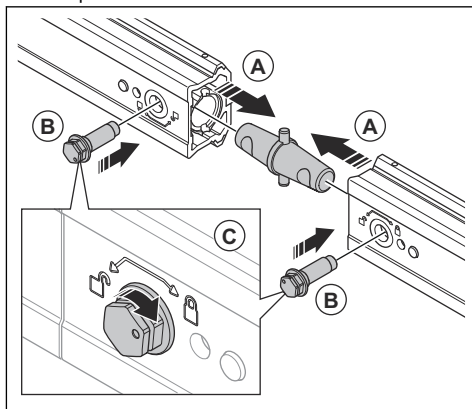

3. Monte el tope final.

- a) Coloque el tope final (A) en el extremo del rail.
- b) Coloque el tornillo excéntrico (B) en el orificio de la parte inferior del rail. Asegúrese de que la marca del perno esté centrada sobre el símbolo del candado abierto. El perno debe empujarse hasta el fondo, hasta que la cabeza quede a ras con el rail.
- c) Gire el perno (C) hacia la derecha, hacia el símbolo con el candado cerrado, para bloquearlo. Apriete a 40 Nm.

3. Apriete las arandelas de fijación de los soportes de montaje a 40 Nm.

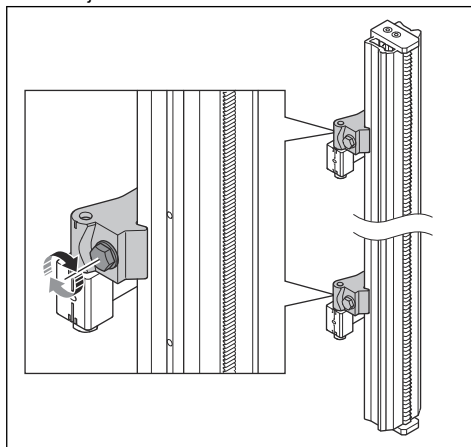

4. Asegúrese de que la línea de corte esté a 80 mm (3,15") del soporte de montaje. Apriete los pernos de expansión a 40 Nm.

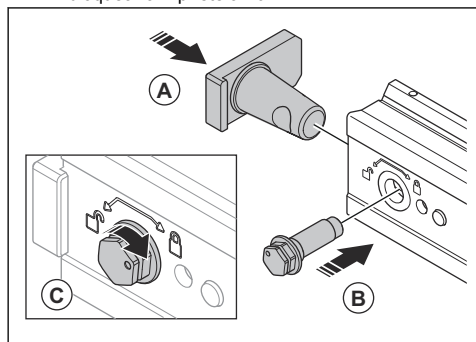
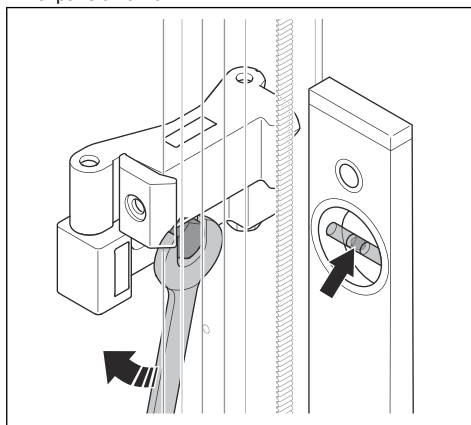

Montaje de la guía

1. Asegúrese de que el perno de expansión no sobresalga de la superficie del rail en el soporte de montaje.
2. Encastre el rail en ambos soportes de montaje. Ajuste la posición de los raíles a lo largo.

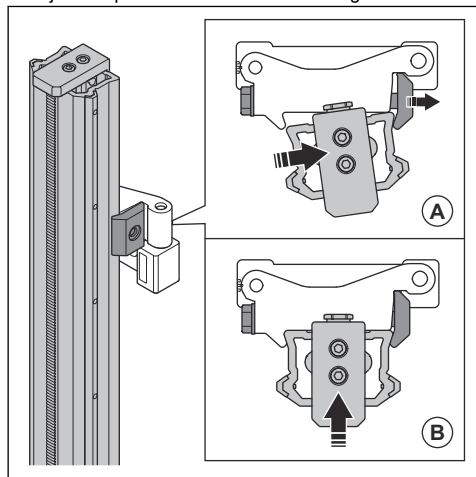

- Para ajustar el ángulo del disco según sea necesario contra la superficie de hormigón, afloje el tornillo de bloqueo de ajuste del ángulo. Incline ambas mitades del soporte de montaje una con respecto a la otra.

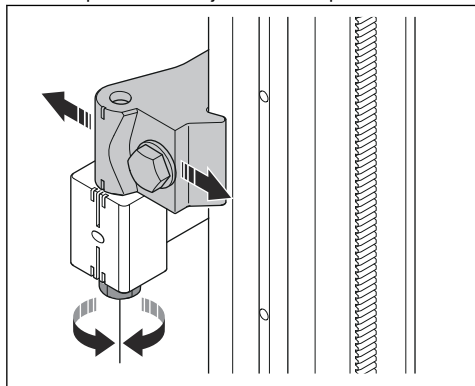

Montaje del cortamuros en la guía



ADVERTENCIA: Monte el producto en el carro de la sierra antes de montar el producto en la guía.



ADVERTENCIA: Si la sierra no está montada en el riel de forma segura, existe un alto riesgo de lesiones mortales durante el proceso de corte.

- Presione hacia abajo los botones de bloqueo (B) de las palancas de bloqueo (C). Gire los mangos hacia fuera de la unidad de corte para liberar las ruedas guía del accesorio del carro de transporte.
- Levante la unidad de corte sobre el riel (A) con las palancas de bloqueo abiertas. Ajuste la inclinación de la unidad de corte sobre el riel de modo que la rueda de avance se fije en el bastidor del riel.

- Vuelva a girar las palancas de bloqueo (C) hacia la unidad de corte hasta que los botones de bloqueo (B) de las palancas salten y las ruedas guía queden contra el riel.

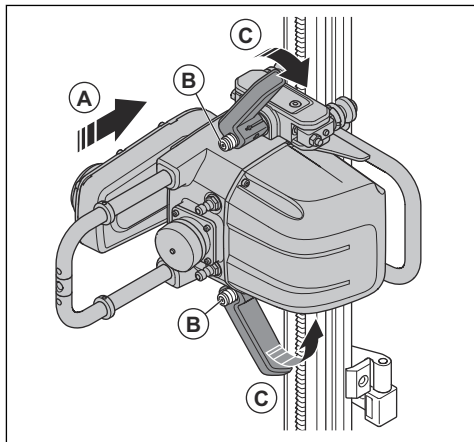

- Si la unidad de corte está montada en un riel montado verticalmente, bloquee la palanca de bloqueo superior. Cuando la palanca de bloqueo superior está bloqueada, el peso de la sierra se descarga y es más fácil bloquear la palanca inferior. Asegúrese de que no haya holgura entre la sierra y las ruedas guía y el riel. Si hay holgura, se deben ajustar las ruedas guía. Consulte *Ajuste de las ruedas guía en la página 117*.

Montaje del disco



ADVERTENCIA: Desconecte el producto de la fuente de alimentación antes de proceder con el montaje.

Para el WS 8 se recomienda utilizar discos de diamante Husqvarna. El tamaño más pequeño que puede utilizarse es de 600 mm, y el tamaño máximo de disco para cortes más profundos es de 900 mm. Consulte con su representante de Husqvarna si necesita recomendaciones acerca de discos para distintos materiales.

- Afloje el tornillo del disco y retire la brida exterior del disco.

2. Limpie las superficies de fijación de la brida interna (A) y externa (B) del disco. Asegúrese de que no tienen ningún desnivel.

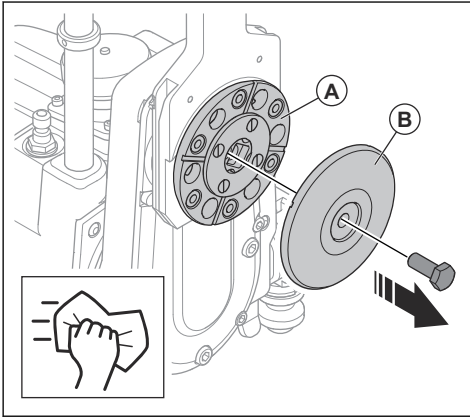

3. Limpie las superficies de sujeción del disco y asegúrese de que no están dañadas.
4. La brida de acoplamiento del disco interna (B) tiene un separador central montado en fábrica para discos con orificios centrales de 60 mm. Retire el separador de 60 mm/2,4 pulg. si utiliza discos con orificios centrales de 25,4 mm/1 pulg. (C).

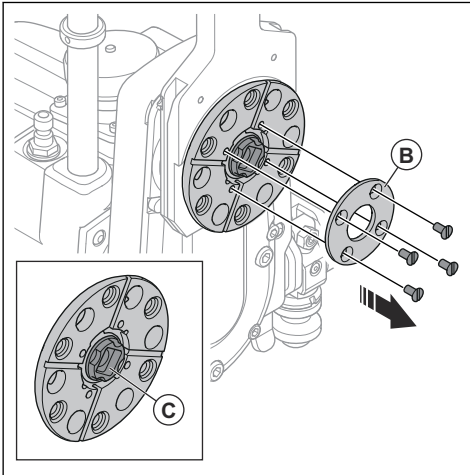

5. Asegúrese de utilizar el sentido de rotación correcto con respecto a la pulverización de agua. Para el corte vertical, debe dirigir el chorro de agua hacia el suelo.
6. Monte el disco de acuerdo con la flecha de sentido de rotación del mismo. Si el disco no tiene flecha de sentido de rotación, examine los diamantes de los segmentos y asegúrese de que la parte expuesta de los diamantes esté situada en el sentido de rotación del disco.

7. Guíe el disco hacia arriba sobre la guía central y colóquelo contra la brida de acoplamiento interior del disco. Sujete el disco en su sitio y, a continuación, monte la brida exterior del disco con el perno del disco y apriete a 45 Nm.

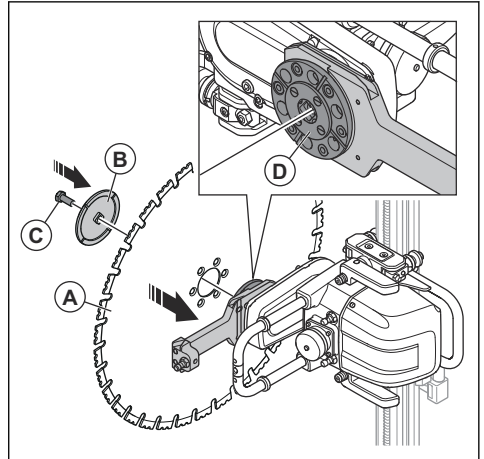

8. Utilice una escuadra grande y asegúrese de que el ángulo entre el disco (A) y el muro (B) sea perpendicular. Si el disco no está perpendicular al muro, afloje el tornillo de bloqueo de ajuste del ángulo e incline los soportes de montaje hasta que el disco quede en posición perpendicular.

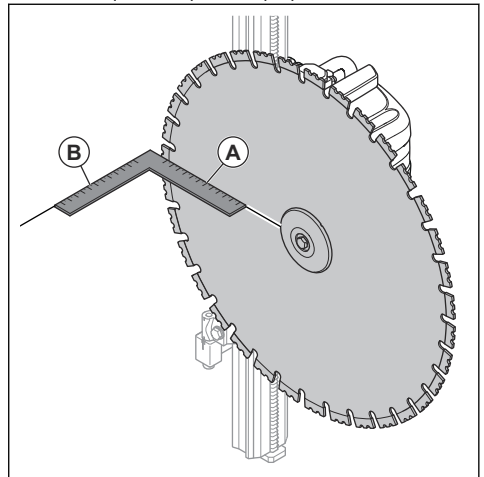

9. Incline ambas mitades del soporte de montaje una con respecto a la otra.

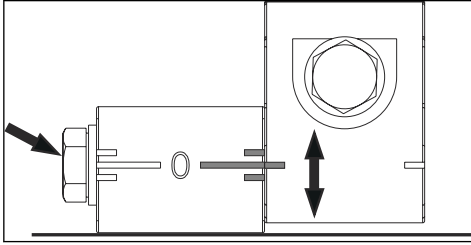

ADVERTENCIA: Compruebe que el disco esté firmemente montado antes de arrancar el producto.

Montaje de la protección del disco



ADVERTENCIA: Desconecte el producto de la fuente de alimentación antes de proceder con el montaje.

La protección del disco consta de tres secciones.

- Una sección central que está montada en la unidad de corte
 - Dos secciones exteriores montadas en la sección central. Las secciones exteriores tienen lados iguales y se pueden montar en cualquier lado de la sección central.
1. Empuje la protección del disco entre los tubos de la misma.
 2. Asegúrese de que los rodillos guía de la protección del disco se deslizan rodando sin dificultad entre los tubos.

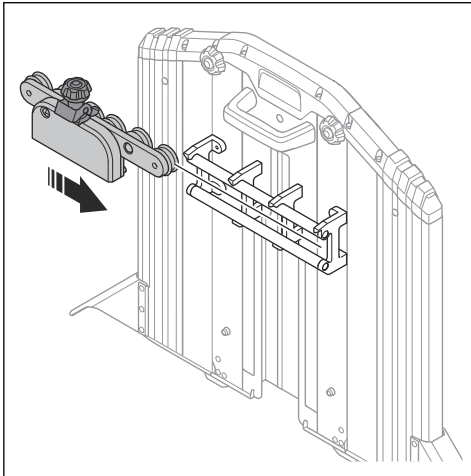

3. Si la guía de la protección del disco tiene holgura entre los tubos, es preciso ajustar los rodillos guía. Consulte *Ajuste de la guía de protección del disco en la página 117.*

Fijación de la protección del disco al cortamuros



ADVERTENCIA: Desconecte el producto de la fuente de alimentación antes de proceder con el montaje.

Asegúrese de que la protección del disco no esté dañada y que la guía esté montada y centrada en la protección del disco. Para facilitar el montaje de la protección del disco, retire las secciones exteriores de la sección central.

1. Gire hacia arriba la brida guía (A) de la protección del disco en la unidad de corte. Esto hace que el punto de conexión de agua salga directamente del brazo pivotante.

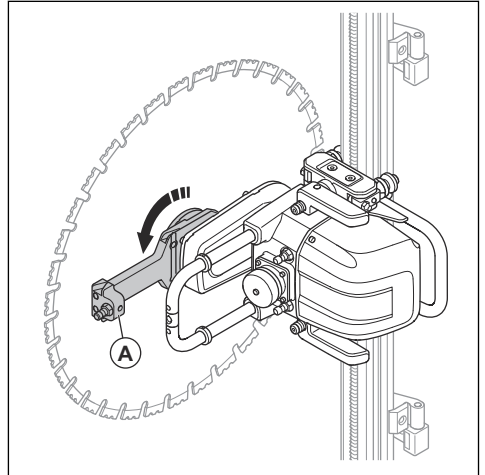

2. Oriente las deslizaderas de la protección del disco sobre las guías hacia la brida guía. Empuje la protección del disco sobre el disco.

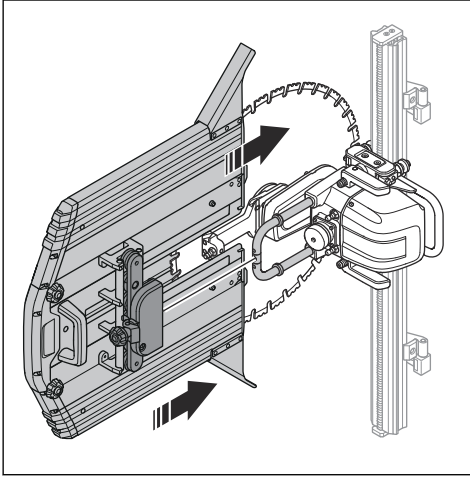

4. Asegúrese de que el disco está centrado en la protección y no está atascado.

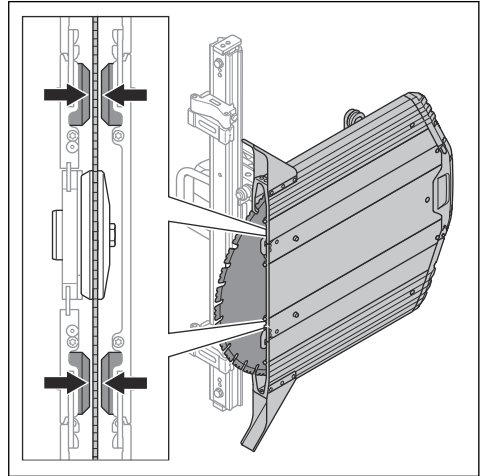

3. Monte el soporte de la protección del disco en el anclaje de la unidad de corte. Apriete adecuadamente el pomo de bloqueo (A).

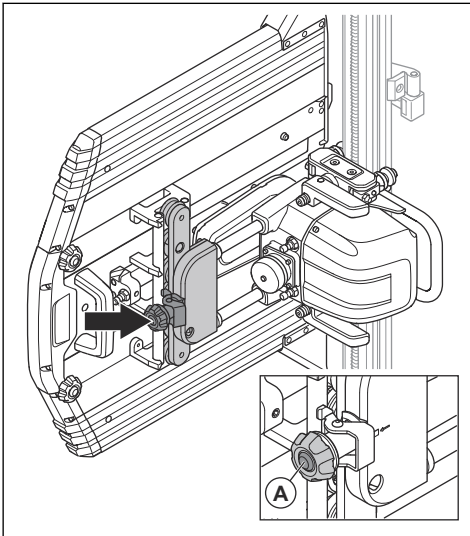

5. Vuelva a montar las secciones exteriores si las ha retirado durante el montaje.

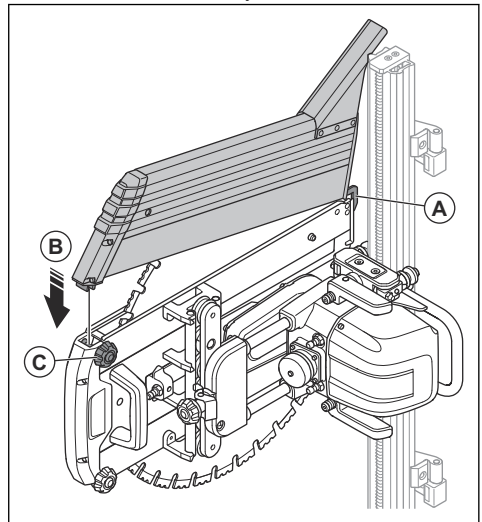

- a) Enganche la horquilla (A) en el borde inferior de la sección central.
b) Pliegue la sección exterior (B) hacia la sección central.
c) Bloquee con los pomos de bloqueo (C).

6. Conecte la manguera de agua (A) entre la conexión de salida de agua del cuerpo de la sierra y la conexión de agua de la brida guía.

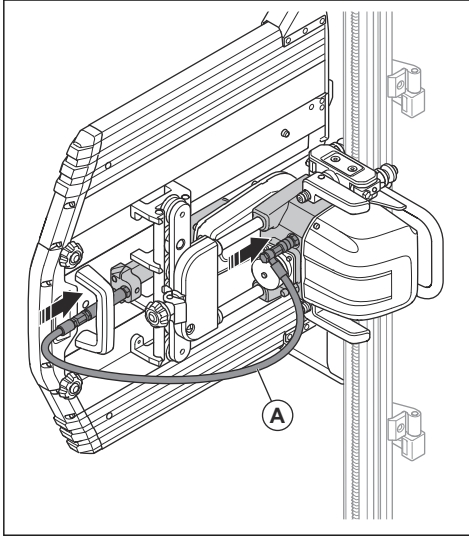

2. Limpie la superficie de sujeción de la brida interior del disco y asegúrese de que no tiene ningún desnivel.
3. Retire los seis tapones antisuciedad de las roscas.

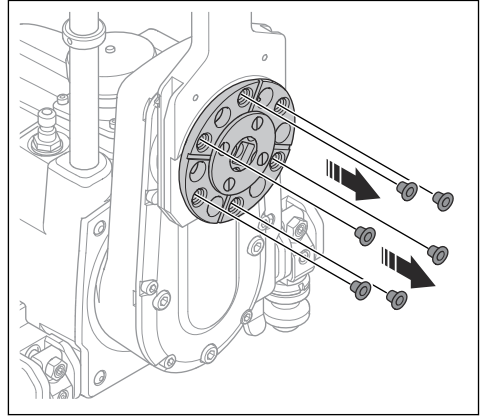

4. Centre el disco en el reborde guía y presiónelo sobre la brida interior.
5. Coloque los seis tornillos de corte enrasado (avellanados) y apriételos en cruz a 30 Nm. El patrón de corte al ras es de 85 mm/3,34 pulg. de diámetro.

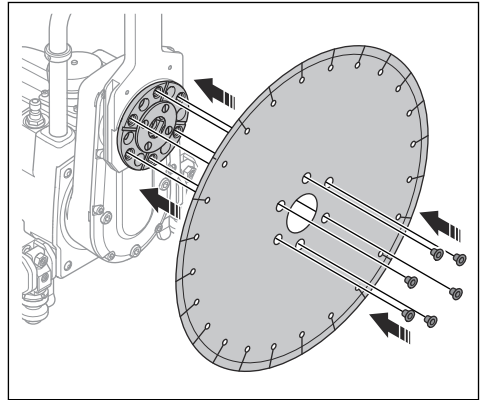

Montaje del disco para corte a ras

Si se desea cortar al ras de una superficie perpendicular, es posible fijar el disco directamente sobre la brida interior mediante seis tornillos empotrados. Esto debe realizarse antes montar la unidad de corte en el raíl y, preferiblemente, cuando la unidad de corte está montada en el carro de transporte. Ajuste la distancia de los soportes de montaje a unos 85-90 mm/3,34-3,54 pulg. de la línea de corte durante el montaje para cortar al ras. Para cortar al ras se debe utilizar una protección de disco específica.

1. Retire el tornillo y la brida exterior del disco.

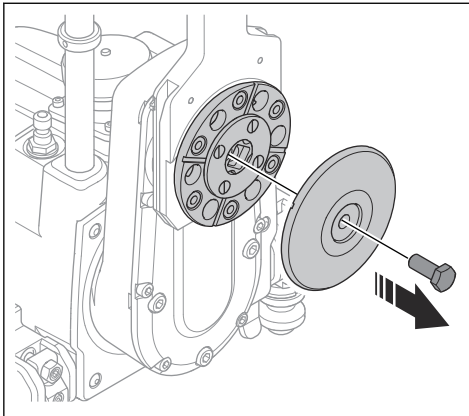

6. Monte la sierra con el disco en el raíl. Ajuste la posición y el ángulo del raíl de acuerdo con el contacto del disco con la superficie opuesta.
7. Introduzca la sierra a lo largo de toda la longitud del corte planificado antes de comenzar a cortar para asegurarse de que la distancia y el ángulo del disco son correctos y para asegurarse de que no hay piezas irregulares en la superficie opuesta.
8. Monte la protección de corte al ras y asegúrese de que el disco se mueve libremente dentro de la protección.

9. Conecte la manguera de agua entre la conexión de salida de agua del cuerpo de la sierra y la conexión de agua de la brida guía.

Conexión de la unidad de potencia a una fuente de alimentación

1. En el lugar de trabajo, coloque la unidad de potencia sobre una superficie estable y seca.
2. Conecte la unidad de potencia a una toma con conexión a tierra que reciba tensión continua. Consulte *Datos técnicos en la página 129*. Asegúrese de que la tensión de la red eléctrica se corresponde con la que figura en la placa de características de la unidad de potencia.
3. Si la fuente de alimentación es monofásica, utilice un adaptador. Consulte *Accesorios en la página 135*.

Conexión del suministro de agua a la unidad de potencia



PRECAUCIÓN: Utilice únicamente agua limpia para evitar que la suciedad obstruya el sistema de agua.

Nota: El agua de refrigeración no se detiene durante un corte del suministro eléctrico.

1. Conecte la manguera de agua al conector de entrada de agua del producto.

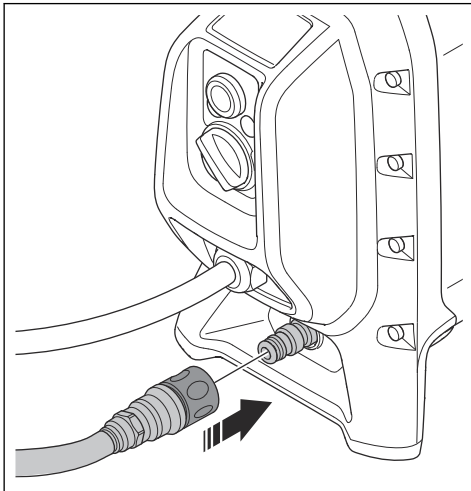

Conexión de la unidad de potencia al cortamuros

1. Conecte el suministro de agua entre la unidad de potencia y el cortamuros.

- a) Conecte la manguera de agua al conector de salida de agua de la unidad de potencia.

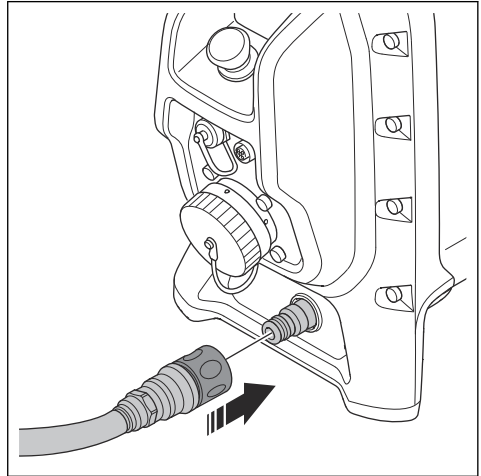

- b) Conecte la manguera de agua (A) de la unidad de potencia a la conexión de suministro de agua entrante del cortamuros.

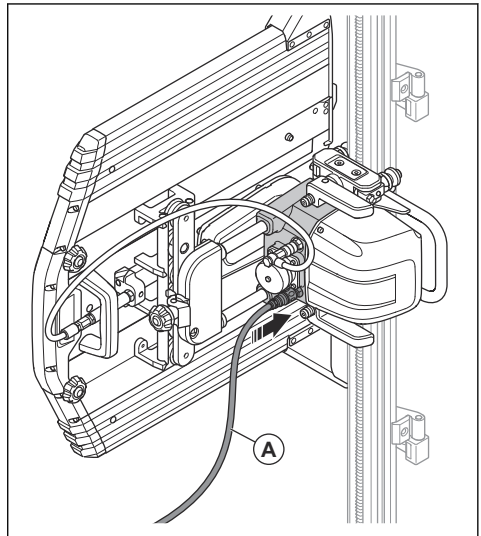

- c) Ajuste el caudal de agua refrigerante al cortamuros con la válvula de control de agua. Consulte *Datos técnicos en la página 129* para información sobre la presión del agua.
2. Conecte la alimentación entre la unidad de potencia y el cortamuros.

- a) Retire la cubierta (A) de la toma de conexión de herramientas.

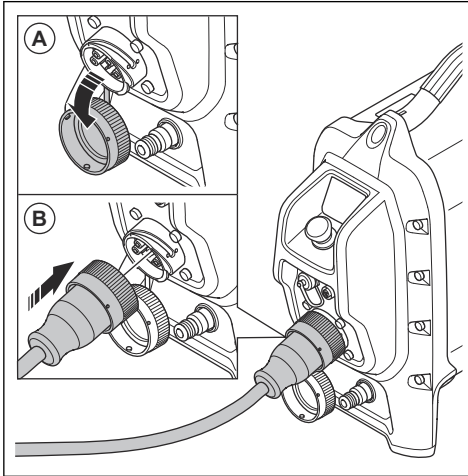

- b) Conecte el cable de alimentación a la toma de conexión de herramientas (B). Si es necesario, utilice un adaptador.
- c) Conecte el cable de alimentación (A) de la unidad de potencia a la unidad de corte. Fije las tapas de las cubiertas entre sí para evitar que entre suciedad en las tapas.

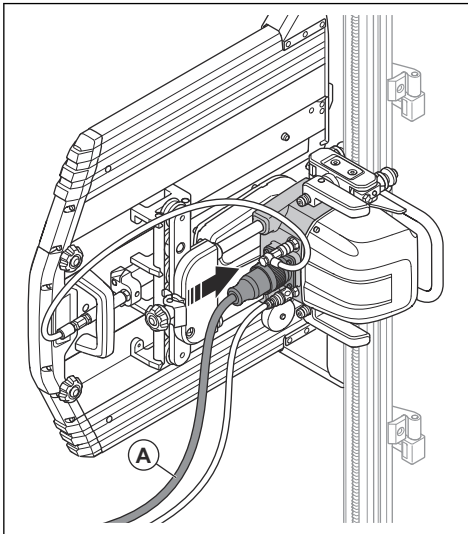

Desmontaje del producto

Si el producto tiene un carro de transporte, coloque todas las piezas desmontadas en él.

1. Desenchufe de la toma de corriente el cable de alimentación de la unidad de potencia.
2. Desconecte el cable de alimentación entre la unidad de corte y la unidad de alimentación. Monte las tapas en los conectores de enchufe.
3. Desconecte las mangueras de agua de la unidad de corte.
4. Desmonte la protección del disco.
5. Retire la guía de la protección del disco.
6. Desmonte el disco. Desmonte la brida exterior del disco, el disco y el perno del disco.
7. Presione los botones de bloqueo y pliegue las palancas de bloqueo para liberar la unidad de corte de la guía.
8. Suelte los tornillos del carro de la mordaza de los soportes de montaje y levante la guía de los soportes. Suelte uno de los pernos excéntricos del centro de la guía para desconectar las secciones de la guía. Desmonte las secciones de la guía.
9. Desmonte los soportes de montaje.

Funcionamiento

Introducción



ADVERTENCIA: Antes de utilizar el producto, debe leer y entender el capítulo sobre seguridad.

- Si va a utilizar el cortamuros WS 8, lea la sección Funcionamiento de este manual.
- Si va a utilizar otra herramienta eléctrica compatible con la unidad de potencia PP 8, lea la parte de la sección Funcionamiento de este manual relativa a la unidad de potencia PP 8. Para otros aspectos, lea el manual de la otra herramienta eléctrica.

Antes de utilizar el producto

1. Lea detenidamente el manual de usuario y asegúrese de que entiende las instrucciones.
2. Realice el mantenimiento diario. Consulte la sección *Programa de mantenimiento en la página 115*.
3. Verifique que solo haya personas autorizadas en el lugar de trabajo, dado que existe el riesgo de daños personales graves.
4. Utilice el equipo de protección personal. Consulte la sección *Equipo de protección personal en la página 85*.

Uso de la conectividad integrada

Nota: La transmisión por radio mediante Bluetooth® se activará la primera vez que se conecte a la toma de corriente y permanecerá activa después.

1. Descargue la aplicación para iOS o Android Husqvarna Fleet Services.
2. Consulte <https://fleetservices.husqvarna.com> para obtener más información.

Comprobación del área de trabajo antes del funcionamiento

1. Examine el área de trabajo para asegurarse de que sea posible un funcionamiento seguro. Preste atención a las personas, objetos y situaciones que puedan impedir el funcionamiento seguro del producto. Mantenga una distancia de seguridad mínima de 4 m.
2. Asegúrese de que no haya cables eléctricos ni tuberías de gas o de agua en la zona de trabajo.
3. Asegúrese de que la pieza de corte se pueda extraer. Divídala en secciones más pequeñas para facilitar su extracción.
4. Mantenga la zona de trabajo limpia y despejada.

5. Asegúrese de que el área de trabajo tenga suministro eléctrico y de agua. Compruebe que el agua residual se pueda retirar.

Comprobación de funcionamiento antes del uso

1. Comprobar los dispositivos de seguridad del producto. Consulte *Dispositivos de seguridad en el producto en la página 85*.
2. Asegúrese de que el disco y la protección del disco no estén dañados. Sustituya el disco o la protección del disco si presentan grietas u otros daños.
3. Compruebe que el producto esté montado correctamente y que los soportes de montaje, la guía, el perno del disco y las ruedas de bloqueo estén apretados. Asegúrese de que los topes estén fijados en los extremos de la guía.
4. Asegúrese de que no haya holgura entre las ruedas guía y la guía. Consulte *Ajuste de las ruedas guía en la página 117*.
5. El producto debe tener siempre montada la protección del disco cuando esté en funcionamiento. Si la protección del disco toca el techo, se puede desmontar temporalmente alguna de sus piezas finales.
6. Mueva el producto a la posición de arranque antes de arrancar el motor.

Uso del cortamuros

Nota: Si el producto se usa en monofásico, la potencia de salida disminuye. Debido a ello, la profundidad de corte debe reducirse para mantener un buen rendimiento de corte.

Nota: Resulta más eficiente realizar varios cortes menos profundos que realizar menos cortes más profundos. Los cortes poco profundos aumentan la presión sobre los segmentos del disco, lo que ayuda a mantener el disco afilado.



ADVERTENCIA: Siempre debe montar la protección del disco en la sierra cuando la utilice. Si la protección del disco se engancha en el techo, por ejemplo, al sobrecortar el espacio para una puerta, puede desmontar temporalmente una de las secciones exteriores de la protección del disco.

1. Arranque el producto. Consulte *Puesta en marcha del producto en la página 104*.

- Controle el producto con el control remoto. Consulte *Uso del control remoto en la página 108*.
- Elija el sentido de rotación del disco. El chorro de agua se puede dirigir como desee, independientemente de la dirección en la que la sierra esté colocada en el rail.
- Asegúrese de que utiliza la cantidad adecuada de agua fría para el sistema y el disco. El agua más fría enfría primero los componentes electrónicos de la unidad de potencia, después el motor principal y, a continuación, el disco de corte. También atrapa el polvo generado durante el corte. El caudal de agua se puede ajustar en una válvula conectada a la manguera de agua o en el grifo de suministro.
- Empiece realizando un corte guía (A) de una profundidad de 2 a 4 cm (0,8 a 1,6 pulg.). Utilice una velocidad de avance baja para garantizar un corte recto.

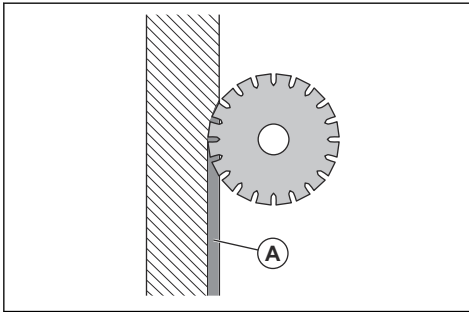

PRECAUCIÓN: No use la máxima potencia para el corte guía.

Nota: El material y los fusibles disponibles afectan a la profundidad de corte. Si puede evitarlo, no corte el mallazo. Realice el corte guía con el brazo en la posición retrasada.

- Los cortes posteriores (B) deben ser de aproximadamente 4 a 7 cm (1,6 a 2,8 pulg.). La profundidad depende de la dureza del material, la cantidad de refuerzo y la colocación de este. Coloque la sierra cerca de un soporte de montaje y presione el disco contra el material.

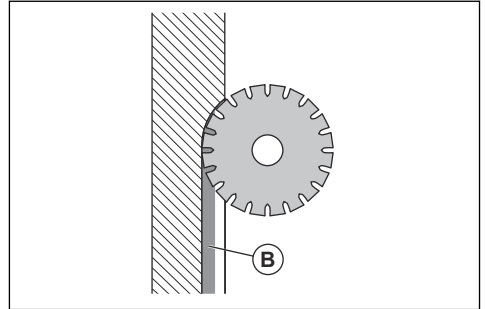

Nota: Puede cambiar el disco y hacer funcionar el producto en el mismo corte. Compruebe que el grosor del nuevo disco se alinee con el ancho de la ranura.

- Use la profundidad de corte máxima del disco si el muro es más fino que la profundidad de corte máxima del disco. La superficie de corte se reduce y la presión de los segmentos del disco aumenta. Proceda de esta misma forma cuando no sea posible efectuar sobrecorte ya que la distancia sin cortar (la cuña) (B) que queda después de cortar se vuelve más pequeña. (A) = Distancia de sobrecorte, (B) = Superficie de corte.

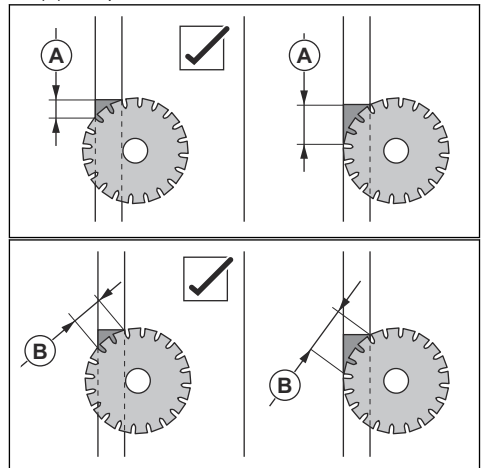

8. Al cortar barras de ferralla (C) longitudinalmente, debe hacerlo de acuerdo con la ilustración para crear una superficie de corte más pequeña y mantener el disco afilado. También puede comenzar a cortar desde el otro extremo del corte, ya que no es seguro que la barra de ferralla esté presente a lo largo de todo el corte.

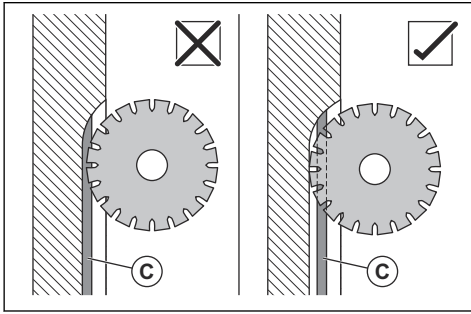

Nota: Una menor velocidad de rotación del disco disminuye el riesgo de pulir en materiales duros.

9. Utilice la máxima velocidad de avance longitudinal para obtener un rendimiento de corte óptimo. El software de la unidad de potencia regula de forma continua y automática la alimentación para obtener un rendimiento de corte óptimo.
10. Si no se permite un sobrecorte, debería utilizar una cortadora manual tras finalizar el corte de la pared y cortar la distancia restante (cuña) desde la parte trasera del bloque de hormigón. Utilice las cortadoras PRIME, conectadas a la toma de corriente inferior de la PP 8. El carro de transporte también dispone un lugar específico para guardar una cortadora manual.
11. Quite el disco de la ranura de corte después de cada corte.
12. Cuando haya terminado de cortar muros, saque el disco completamente de la ranura de corte y apague la rotación del disco y el flujo de agua.



PRECAUCIÓN: No deje que el disco gire sin ejercer presión sobre sus segmentos durante un período prolongado. Esto hará que el disco se quede sin filo.

13. Detenga la unidad de potencia y el flujo de agua.

Para cortar bloques



ADVERTENCIA: Los bloques de hormigón son muy pesados y pueden causar lesiones graves si no se toman las medidas adecuadas. Asegúrese de que el bloque está bien asegurado antes de comenzar la operación.

El brazo de corte se puede inclinar en las posiciones siguientes.

1. Examine las dimensiones del bloque y asegúrese de que dispone del equipo correcto para levantar y retirar el bloque de forma segura.
2. Divida los bloques de hormigón grandes en piezas más pequeñas si es necesario.
3. Sitúe los orificios para los soportes de montaje a una distancia de aproximadamente 150 mm/5,9 pulg. (A) del corte.

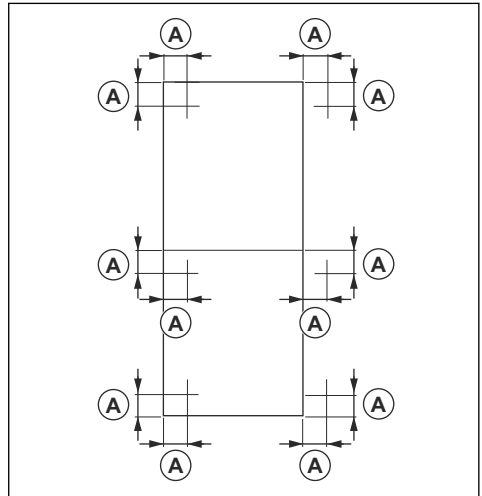

ADVERTENCIA: No fije los soportes de montaje a una parte del bloque que se vaya a aflojar en la siguiente operación de corte.

Nota: Si coloca los taladros según la ilustración, es posible utilizar los mismos taladros para los cortes horizontales y verticales.

Nota: Puede montar la sierra en ambos lados de la guía de modo que se puedan realizar dos cortes con la misma configuración del soporte de montaje.

Nota: Los orificios deben realizarse para los pernos de expansión M10 de acuerdo con las recomendaciones del fabricante de los pernos.

4. Corte el bloque en la secuencia indicada en la ilustración. La ilustración muestra el procedimiento de trabajo cuando divide un bloque en 3 secciones.

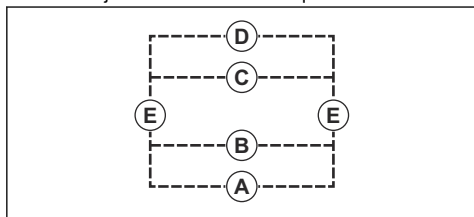

- a) Haga primero los cortes horizontales. Empiece por abajo: (A), (B), (C), (D).

Nota: Asegure cada sección con cuñas o anclajes para asegurarse de que las secciones no se caigan ni atasquen el disco.

- b) Haga los 2 cortes verticales (E).



ADVERTENCIA: Antes de realizar el último corte, asegúrese de que la parte del bloque que queda y a la que está conectada la guía es estable. Utilice cuñas para asegurar las piezas más pequeñas del bloque.

Preparación del producto para su funcionamiento cerca del suelo

1. Afloje solo el accesorio que sea necesario para la operación.

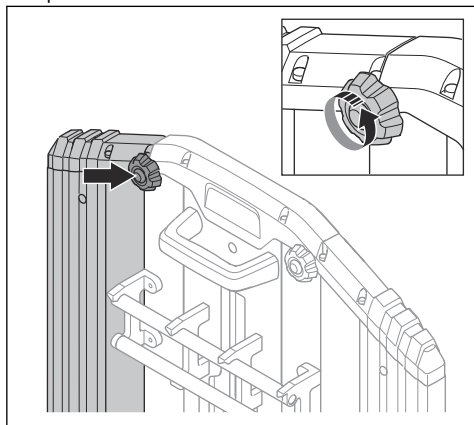

2. Retire la protección del disco.

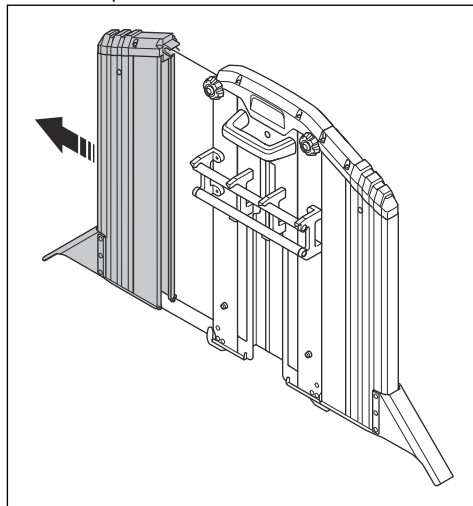

3. Realice la operación cerca del suelo. Consulte *Puesta en marcha del producto en la página 104* y *Uso del cortamuros en la página 100*.

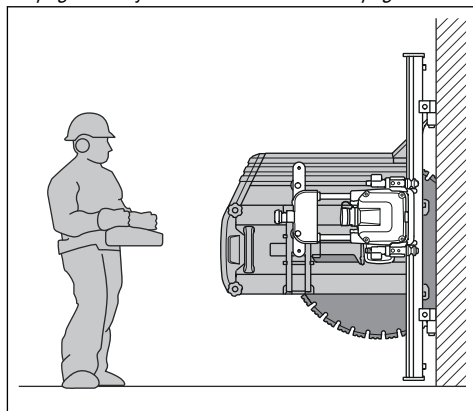

Comprobación de los indicadores LED de la unidad de potencia

1. Asegúrese de que el LED (2) parpadea cuando haya conectado la unidad de potencia a una fuente de alimentación. Esto significa que la unidad de potencia está en modo de espera.

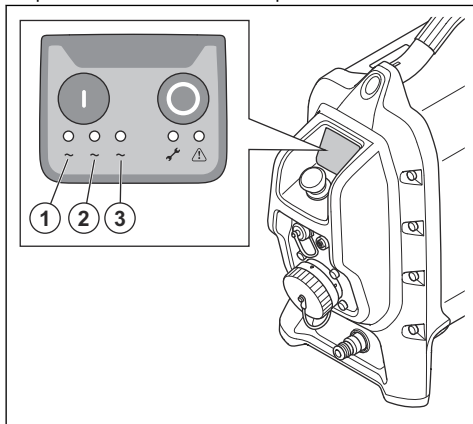

2. Pulse el botón de encendido de la unidad de potencia. Los LED (1, 2, 3) se iluminan con una luz verde fija.

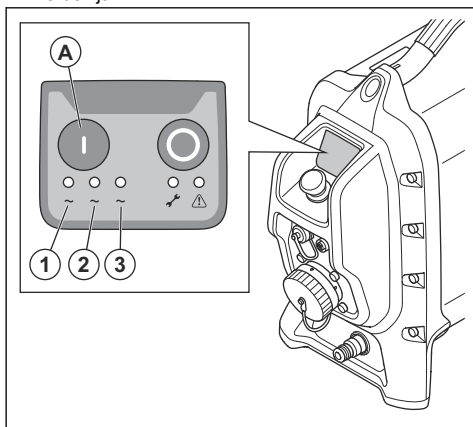

Puesta en marcha del producto

1. Ponga en marcha la unidad de potencia. Consulte *Puesta en marcha de la unidad de potencia en la página 104*.

2. Inicie el control remoto. Pulse el botón ON/OFF del control remoto; la información se muestra en la pantalla. Consulte el manual de usuario del cortamuros conectado para obtener más información.

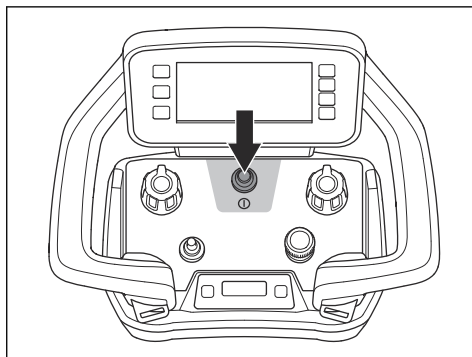

3. Seleccione el disco que desea utilizar. Confirme con el botón de la derecha.

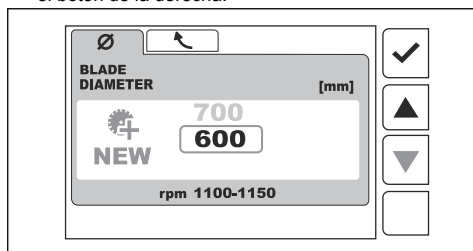

4. Decida en qué sentido debe moverse el disco. Seleccione A o B. Confirme con el botón de la derecha.

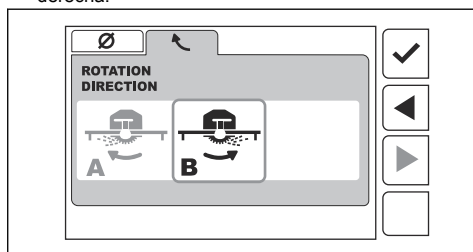

5. Inicie la rotación del disco en el cortamuros. Consulte *Puesta en marcha de la rotación del disco en la página 105*.

Puesta en marcha de la unidad de potencia

1. Conecte el suministro de agua a la unidad de potencia. Consulte *Conexión del suministro de agua a la unidad de potencia en la página 98*.
2. Conecte la unidad de potencia a una toma de corriente. Consulte *Conexión de la unidad de potencia a una fuente de alimentación en la página 98*.

3. El LED (2) parpadea, lo que significa que la unidad de potencia está en modo de espera.

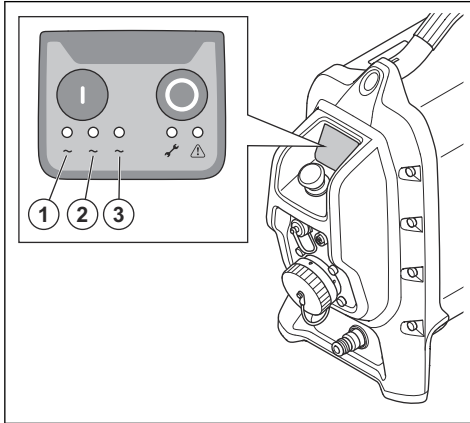

4. Pulse el botón ON (A) de la unidad de potencia. Los LED (1, 2, 3) se iluminan con una luz verde fija.

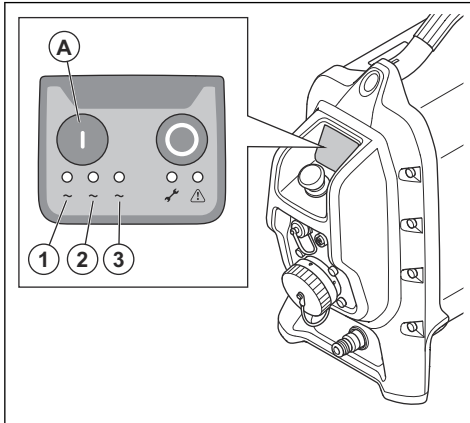

Puesta en marcha del control remoto

1. Pulse el botón ON/OFF para poner en marcha el control remoto. La pantalla muestra la pantalla de inicio correspondiente a cuando el motor está apagado. Consulte *Vista de inicio en la página 110*.

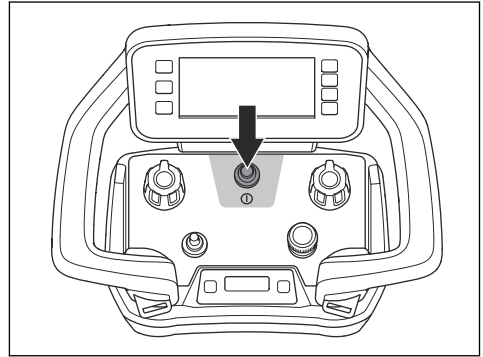

Puesta en marcha de la rotación del disco

1. Con la mano izquierda, pulse el interruptor de arranque/parada (A) hacia la derecha y manténgalo pulsado.

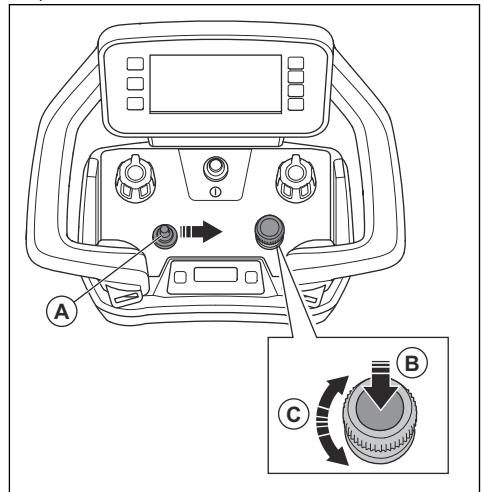

2. Con la mano derecha, presione hacia abajo el mando de ajuste de la velocidad del disco (B).
3. Cuando el disco de sierra empiece a funcionar, suelte el interruptor de arranque/parada y el mando.
4. Gire el mando de ajuste de velocidad del disco (C) para ajustar la velocidad del disco.

Parada del producto



ADVERTENCIA: Cierre siempre el suministro de agua del producto cuando no esté conectado a la fuente de alimentación.

1. Saque el disco del muro mientras gira. Coloque el brazo de la sierra en su posición superior.
2. Pulse el interruptor de arranque/parada hacia la izquierda para apagar la rotación del disco. La rotación del disco también se puede detener girando el mando de ajuste hacia la izquierda.
3. Cierre el caudal de agua.
4. Asegúrese de que los bloques cortados estén sujetos con cuñas para asegurarse de que no se caigan durante el desmontaje.
5. Coloque la sierra en una posición de trabajo adecuada para el desmontaje.
6. Pulse el botón ON/OFF del control remoto para detener el cortamuros.

Detención de la unidad de potencia y la herramienta eléctrica

1. Pulse el botón de parada (B) de la unidad de potencia.

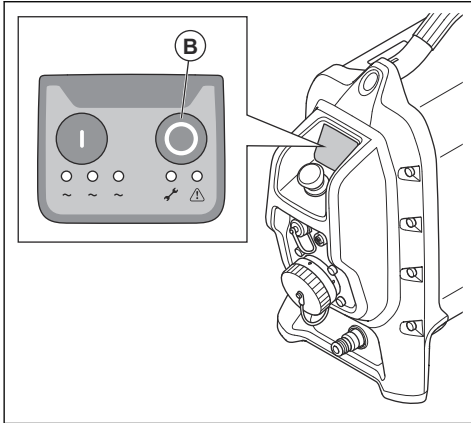

2. Cierre el suministro de agua a la unidad de potencia.

Indicadores luminosos de estado

Cuando el producto está conectado, los indicadores 1-5 se iluminan durante unos segundos.

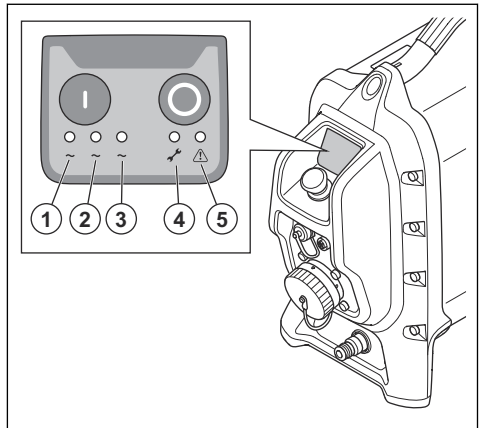

1. Luz de fase (verde)
2. Luz de fase (verde)
3. Luz de fase (verde)
4. Indicador de servicio (amarillo)
5. Indicador de advertencia (rojo)

Para obtener más información acerca de los indicadores luminosos de estado, consulte *Explicación de los indicadores luminosos de estado de la unidad de potencia en la página 118*.

Indicador de advertencia



PRECAUCIÓN: No siga utilizando el producto si se enciende el indicador de advertencia. Riesgo de daños en el producto.

Si el indicador de advertencia (luz roja) se enciende, detenga el producto. Consulte la sección *Parada del producto en la página 106*.

Sistema de comunicación por radio



PRECAUCIÓN: Aclare si las circunstancias relacionadas con el funcionamiento requieren conexión con el cable del bus CAN. Consulte *Uso del producto con el control remoto conectado con un cable de bus CAN en la página 108*.

Para poder utilizar la herramienta eléctrica conectada, debe emparejar el control remoto y el producto. También es necesario realizar la operación de emparejamiento cuando el producto está conectado al control remoto con un cable de bus CAN.

El control remoto puede controlar solamente el producto conectado.

Si se sustituye el control remoto suministrado, será preciso repetir el emparejamiento del control remoto y el producto.

Si es necesario intercambiar los controles remotos entre dos unidades de potencia, será preciso emparejar el control remoto intercambiado y el producto.

Emparejamiento del control remoto y la unidad de potencia



PRECAUCIÓN: Aclare si las circunstancias relacionadas con el funcionamiento requieren conexión con el cable del bus CAN. Consulte *Uso del producto con el control remoto conectado con un cable de bus CAN en la página 108.*

Nota: La operación de emparejamiento también debe realizarse cuando el cable del bus CAN está conectado a la unidad de potencia.

1. Asegúrese de que haya una batería cargada instalada en el control remoto.
2. Ponga en marcha la unidad de potencia. Consulte *Puesta en marcha de la unidad de potencia en la página 104.*
3. Inicie el control remoto. Consulte *Uso del control remoto en la página 108.*
4. En la pantalla del centro de información, pulse brevemente (A) y (B) al mismo tiempo.

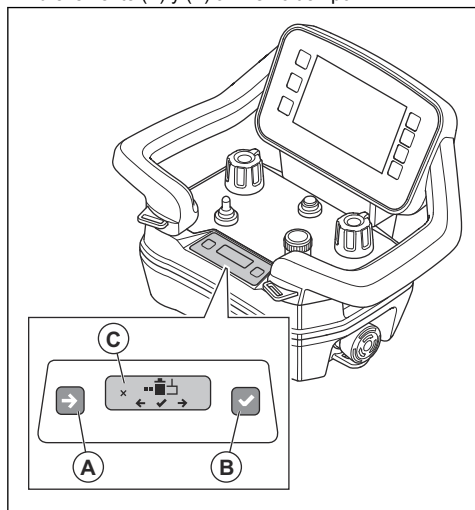

Nota: La pantalla del centro de información cambia de modo si (A) y (B) se pulsán al mismo tiempo.

5. Pulse brevemente (A) para ver la opción "2".

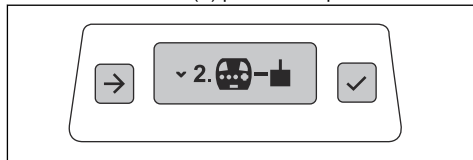

6. Pulse brevemente (B) para seleccionar "2". El símbolo (C) aparece en la pantalla del centro de información.

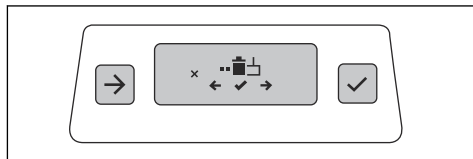

7. Mantenga pulsados (A) y (B) al mismo tiempo durante 3 segundos.

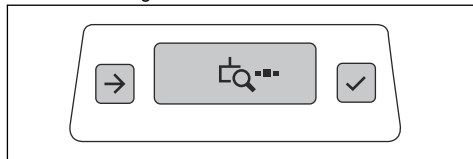

8. Encienda la unidad de potencia.
9. Mantenga pulsado el botón de encendido de la unidad de potencia durante al menos 3 s.
10. Cuando el número de serie del receptor esté visible en la pantalla del centro de información del control remoto, pulse (B).

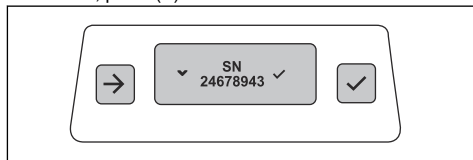

El símbolo de confirmación de emparejamiento aparecerá durante 2 segundos.

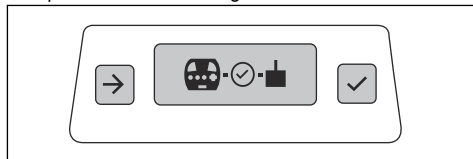

11. Cuando aparezca el símbolo de encendido/apagado en la pantalla del centro de información, reinicie el control remoto con el botón de encendido/apagado.

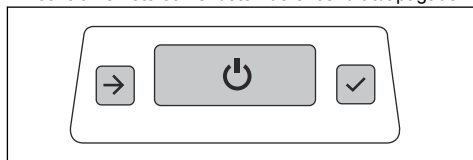

12. Reinicie la unidad de potencia. Consulte *Puesta en marcha de la unidad de potencia en la página 104*.

Conexión del control remoto a la unidad de potencia con un cable de bus CAN

1. Coloque un extremo del cable de bus CAN en el conector (A) del control remoto.

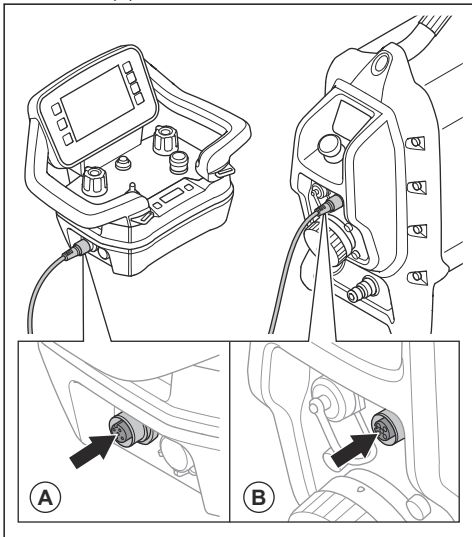

2. Coloque el otro extremo del cable de bus CAN en el conector (B) de la unidad de potencia.
3. Apriete a mano los tornillos del conector del cable de bus CAN.

Uso del producto con el control remoto conectado con un cable de bus CAN

En determinadas circunstancias, es obligatorio conectar un cable de bus CAN para utilizar el producto. Para obtener más información, póngase en contacto con su centro de servicio Husqvarna.

La transmisión de la señal de radio se interrumpe cuando el control remoto se conecta con el cable de bus CAN.

- Conecte el cable de bus CAN entre el control remoto y el producto. Consulte *Conexión del control remoto a la unidad de potencia con un cable de bus CAN en la página 108*.

Comprobación de que el emparejamiento está activo

1. Inicie el control remoto. Consulte *Uso del control remoto en la página 108*.
2. Ponga en marcha la unidad de potencia. Consulte *Puesta en marcha de la unidad de potencia en la página 104*.

3. El emparejamiento sigue activo si la intensidad de la conexión se muestra en la pantalla de información.

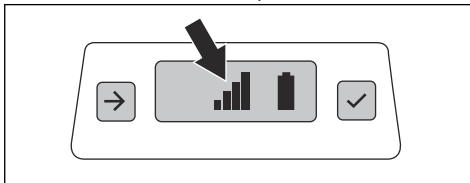

Control remoto

El producto se maneja con un control remoto.

El control remoto puede funcionar mediante la transmisión de señales por radio. Si hay interferencias en la transmisión, la frecuencia cambia automáticamente. El emparejamiento entre el producto y el control remoto se realiza en fábrica. Es necesario realizar una nueva operación de emparejamiento si se sustituye el control remoto o si se intercambian los controles remotos entre productos. Consulte *Emparejamiento del control remoto y la unidad de potencia en la página 107*.

El control remoto también puede funcionar con un cable de bus CAN conectado entre el control remoto y el producto. El cable del bus CAN que se suministra con el producto es de 10 m. La longitud máxima del cable del bus CAN es de 30 m. El cable del bus CAN se puede utilizar, por ejemplo, cuando el estado de carga de la batería del control remoto es bajo o cuando la batería del control remoto no está colocada. Para obtener instrucciones sobre cómo conectar el control remoto al producto con un cable, consulte *Conexión del control remoto a la unidad de potencia con un cable de bus CAN en la página 108*.

El control remoto dispone de todos los controles necesarios para manejar el producto. El control remoto tiene una pantalla digital con un sistema de menús. Consulte *Sistema de menús en la página 111*.

Uso del control remoto

El producto se controla con el control remoto. El control remoto se conecta a la unidad de potencia por radio o mediante el cable CAN.

- Pulse el botón ON/OFF para encender y apagar el control remoto.

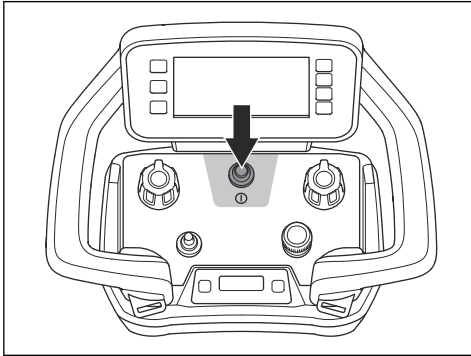

- Gire el mando para mover el cortamuros longitudinalmente por la guía.

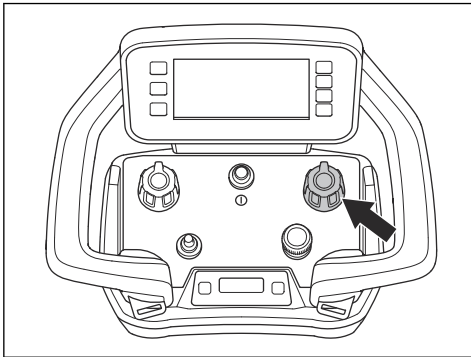

- Gire el mando para mover el brazo pivotante a fin de ajustar la profundidad de corte.

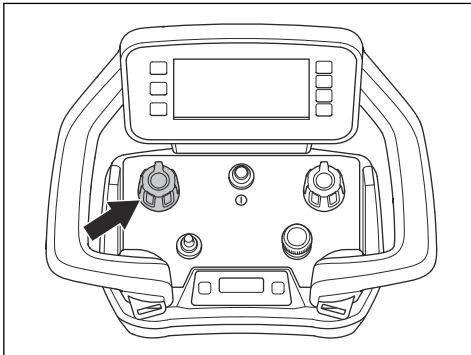

- Para poner en marcha el disco: Mantenga pulsado el interruptor de arranque/parada (A) del disco y, a continuación, pulse el mando de ajuste de velocidad del disco (B). Suelte el mando y el interruptor de arranque/parada. Gire el mando de ajuste de la velocidad del disco (C) para ajustar la velocidad del disco. Consulte *Puesta en marcha de la rotación del disco en la página 105*.

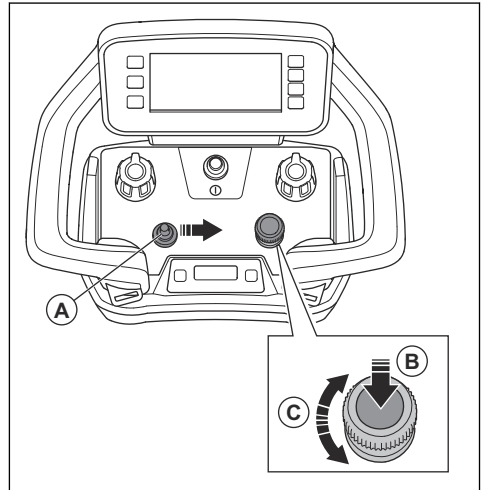

- Para detener el disco: Gire el mando de ajuste de velocidad del disco (A) hacia la izquierda o pulse el interruptor de arranque/parada (B) hacia la izquierda.

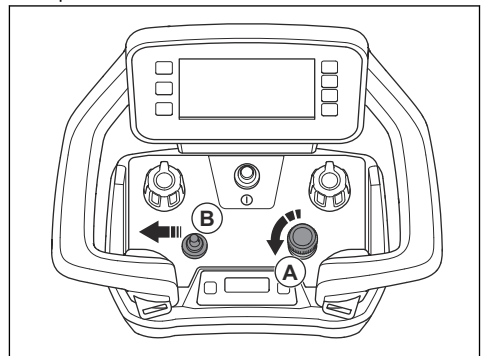

- En caso de emergencia, detenga el producto con el botón de parada de la máquina.

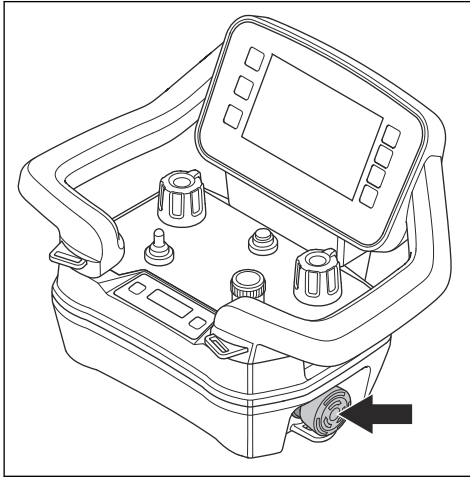

para cuando el motor está encendido. Consulte "Motor encendido" a continuación.

Los símbolos (A, B, C, D) de la barra de acciones rápidas cambian según el motor esté apagado o encendido.

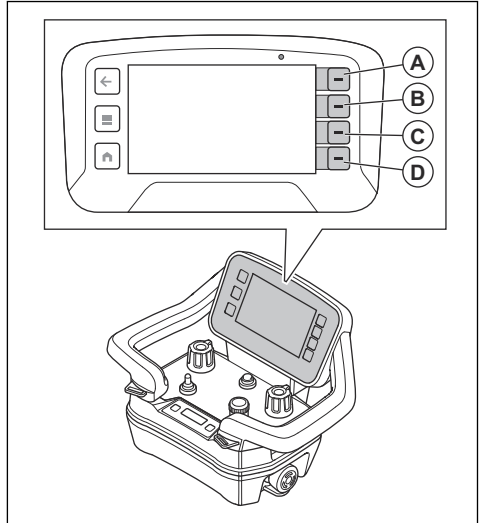

Menú de funciones

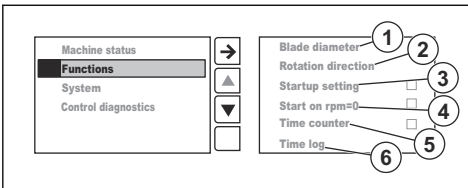

1. "Diámetro del disco": establece el diámetro del disco.
2. "Sentido de rotación": establece el sentido de rotación del disco, hacia la derecha o hacia la izquierda.
3. "Ajuste de arranque": cuando esta función está activada, debe ajustar el diámetro del disco y el sentido de rotación del disco para poder poner en marcha el disco.
4. "Arranque a rpm 0": cuando esta función está activada, el disco comienza a girar a partir de 0 rpm. Si esta función no está activada, el disco aumenta automáticamente hasta la velocidad recomendada para el diámetro del disco seleccionado.
5. "Contador de tiempo": si esta función está activada, se inicia un temporizador cuando la velocidad del disco es de 25 rpm o más y el brazo de corte se mueve hacia delante.
6. "Registro de tiempo": muestra los 4 últimos contadores de tiempo.

Motor encendido

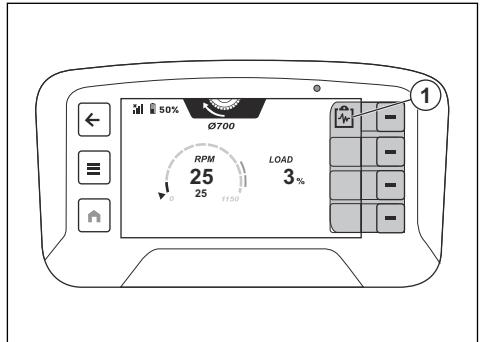

Posición	Descripción
1	Acción rápida para seleccionar el estado de la máquina.

Vista de inicio

La pantalla tiene 2 vistas de inicio. Hay 1 vista de inicio para cuando el motor está apagado. Consulte "Motor apagado" a continuación. La otra vista de inicio es

Motor apagado

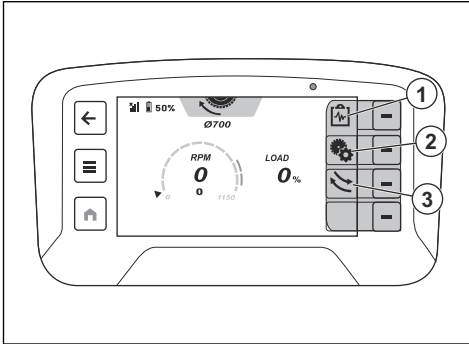

Posición	Descripción
1	Acción rápida para seleccionar el estado de la máquina.
2	Acción rápida para cambiar el diámetro del disco y el sentido de rotación.
3	Acción rápida para establecer el sentido de rotación del disco.

Sistema de menús

El botón de inicio (A) le lleva a la vista de inicio. El botón de menú (B) del control remoto abre el sistema de menús. El botón de retroceso (C) le permite desplazarse hacia atrás en la estructura de menús.

Las funciones de la barra de acciones rápidas cambian si se realiza una nueva selección en la pantalla. Utilice los botones (D) situados junto a la barra de acciones rápidas para seleccionar las nuevas funciones.

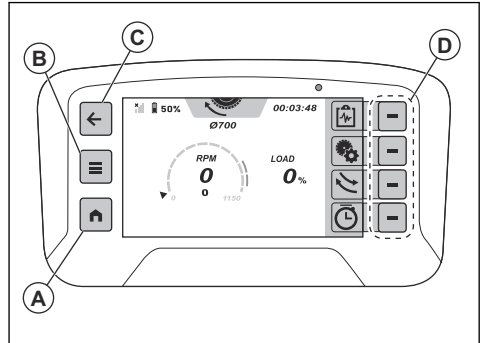

Vista general del menú

Estado de la máquina	Ver estado		
	Fallos activos	Registro de fallos	
	Tiempo de uso		
Funciones	Diámetro del disco		
	Sentido de rotación		
	Ajuste de arranque <input type="checkbox"/>		
	Arranque a rpm=0 <input type="checkbox"/>		
	Contador de tiempo <input type="checkbox"/>		
	Registro de tiempo		

Sistema	Ajustes de control remoto	Brillo	Automático
			Manual
		Idioma	
		Unidades	Métrico
			Imperial
		Restablecer	
	Revisiones	Unidad de potencia	
		Control remoto	
Herramienta			
	Licencias de terceros		
Diagnóstico de control			

Menú "Estado de la máquina"

- "Ver estado" muestra una descripción general de las temperaturas y los voltajes.
- La opción "Fallos activos" muestra una lista con los fallos que detecta el producto. La lista muestra todos los mensajes activos. El mensaje más reciente aparece el primero en la lista. Consulte *Mensajes de error en la página 119*.
- "Tiempo de funcionamiento" muestra el tiempo de funcionamiento total de la unidad de potencia y del cortamuros.

Menú "Sistema"

"Ajustes de control remoto"

- "Luminosidad" permite ajustar la luminosidad de la pantalla.
- "Idioma" permite configurar el idioma del texto en pantalla. El ajuste de fábrica para el idioma es Inglés.

Nota: Para volver a los ajustes de fábrica de idioma, luminosidad y unidades, mantenga pulsado el botón de inicio (A) durante 10 segundos.

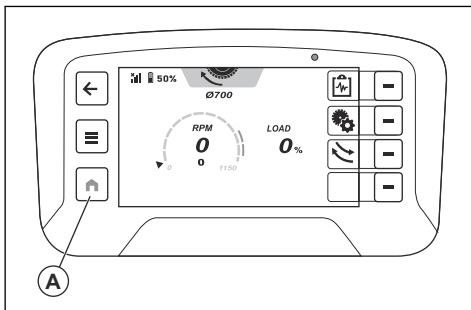

- "Unidades" establece las unidades de presión, temperatura y longitud en la pantalla.
- "Restablecer" establece los ajustes de fábrica, el idioma inglés, la luminosidad máxima y las unidades métricas.

"Revisiones"

Muestra las revisiones de software de la unidad de potencia, la herramienta (WS 8) y el control remoto.

"Licencias de terceros"

Muestra las licencias de código abierto del sistema operativo y las licencias de las aplicaciones del control remoto.

Diagnóstico de control

En "Diagnóstico de control" puede realizar pruebas de funcionamiento de los controles del control remoto. En la pantalla se mostrarán los distintos controles. Los indicadores de control de la pantalla cambian de blanco a naranja cuando se realizan las pruebas de funcionamiento. Accione hasta su recorrido máximo uno de los controles del control remoto. El control funciona correctamente cuando el indicador de control muestra 0 % en el centro y -100 % y 100 % en las respectivas posiciones extremas.

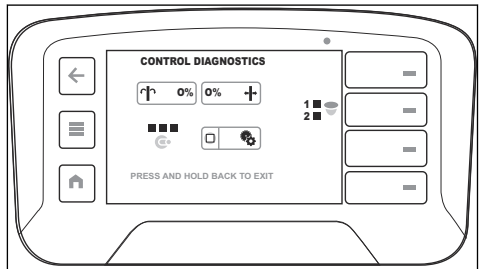

Pantalla del centro de información

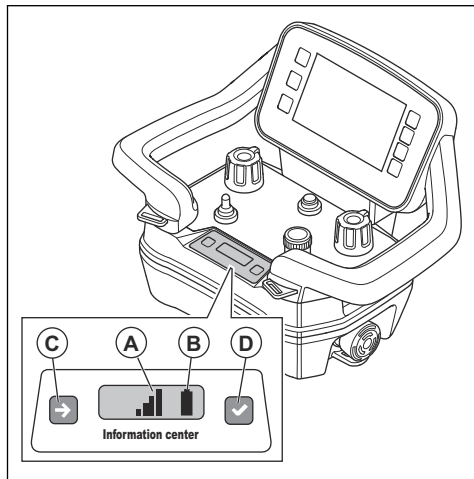

La pantalla del centro de información del control remoto muestra la siguiente información sobre el control remoto:

- Si el control remoto está encendido o apagado.
- Códigos de error. Consulte *La pantalla HMI del control remoto muestra códigos de error en la página 122*.
- Emparejamiento del control remoto y el producto. Consulte *Emparejamiento del control remoto y la unidad de potencia en la página 107*.
- Fuerza de la señal de radio (A) entre el control remoto y el producto. En la barra superior de la pantalla se muestran los mismos símbolos. Consulte *Símbolos de la barra superior de la pantalla en la página 79*

Señal de radio	Símbolo
Hay 4 niveles para indicar la fuerza de la señal de radio.	
La señal de radio está en modo de espera. El control remoto no funciona correctamente.	
Sin señal de radio.	

- Estado de la batería (B). En la barra superior de la pantalla se muestran los mismos símbolos. Consulte *Batería del control remoto en la página 113*.

Estado de carga	Símbolo
Hay 5 niveles para indicar la carga de la batería.	
Fallo de la batería.	

Estado de carga	Símbolo
Conexión por cable entre el control remoto y el producto.	

La pantalla del centro de información tiene 2 botones. El botón izquierdo (C) permite avanzar al siguiente símbolo de la pantalla. El botón derecho (D) realiza la selección.

Batería del control remoto



ADVERTENCIA: Antes de utilizar las baterías del control remoto y el cargador, debe leer y comprender *Instrucciones generales de seguridad en la página 81 y Seguridad de la batería en la página 83*.

Nota: La batería se debe cargar antes de utilizar el control remoto por primera vez.

Nota: Si la batería no se usa en 5 días, entra en modo de transporte. Cuando las baterías están en modo de transporte, debe conectarlas al cargador para salir del modo de transporte.

Nota: Coloque la batería en el cargador durante aproximadamente 15 segundos para activarla si está en modo de reposo.

Hay un símbolo de estado de carga en la pantalla y otro en la pantalla del centro de información para cada batería; consulte *Símbolos de la barra superior de la pantalla en la página 79 y Pantalla del centro de información en la página 113*. El control remoto no se podrá utilizar si el estado de carga de la batería es demasiado bajo.

Si la batería del control remoto está totalmente cargada, este puede funcionar durante aproximadamente 12 horas. Si hace frío, es posible que el tiempo de funcionamiento sea menor.

Cargue la batería del control remoto cada 6 meses para mantener la calidad de la misma.

Cargador de batería

El indicador de estado de la batería del cargador consta de 2 LED: el LED de carga de la batería (rojo) y el LED de estado de la batería (verde).

LED de carga	LED de estado	Indicación
Luz roja	Apa-gado	El cargador está encendido. No hay ninguna batería en el cargador.
Luz roja	Luz verde	El cargador está encendido. La batería está completamente cargada.

LED de carga	LED de estado	Indicación
Luz roja	Luz verde intermitente	El cargador está encendido. La batería se está cargando.
Luz roja intermitente	Apagado	Error en el cargador de batería o temperatura fuera del intervalo de carga.

1. Extraiga la batería vacía del control remoto. Consulte *Extracción e instalación de la batería del control remoto en la página 114*.
2. Conecte el enchufe correcto al cargador de batería. El cargador viene con diferentes enchufes. Consulte *Descripción general del control remoto en la página 78*.
3. Conecte el cargador de batería a una toma de corriente. El indicador de potencia (A) de la batería se iluminará en rojo. Consulte *Cargador de batería en la página 113*.

Extracción e instalación de la batería del control remoto

1. Dé la vuelta al control remoto para acceder a la parte posterior donde se encuentra la batería.
2. Extraiga o instale la batería del control remoto.

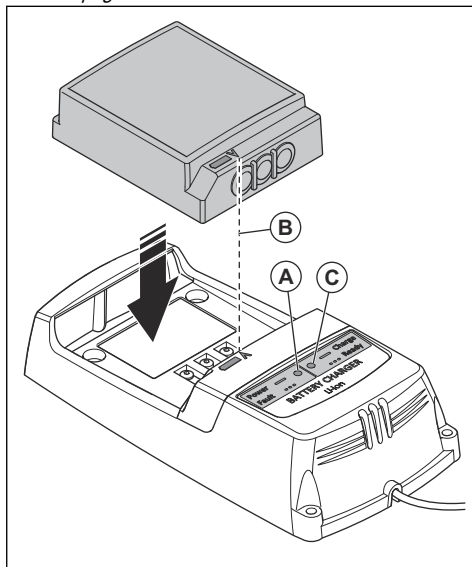
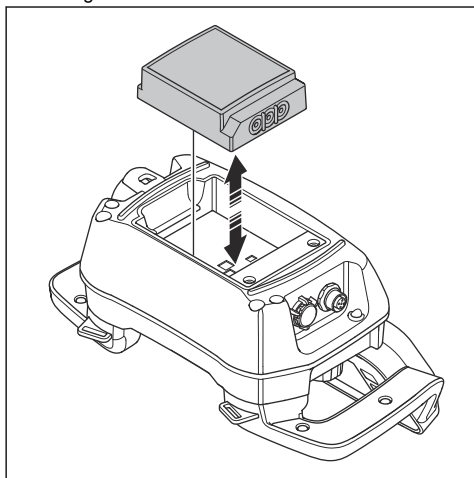

4. Conecte la batería del control remoto al cargador de batería. Asegúrese de que las flechas (B) de la batería del control remoto y del cargador estén alineadas. El indicador (C) de estado de la batería que hay en el cargador parpadeará en verde mientras la batería del control remoto se esté cargando.
5. Cuando la batería del control remoto esté completamente cargada, el indicador cambiará a color verde. Retire la batería del control remoto del cargador.
6. Desconecte el cargador de batería de la toma de corriente.

Carga de la batería del mando a distancia con el cargador de batería

El tiempo de carga de la batería del control remoto cuando está vacía es de 3 horas aproximadamente con el cargador de batería. Cuando cargue la batería del control remoto, la temperatura debe estar comprendida entre 10 °C (50 °F) y 45 °C (113 °F).

Mantenimiento

Introducción



ADVERTENCIA: Antes de utilizar el producto, debe leer y entender el capítulo sobre seguridad.

- Si va a utilizar el cortamuros WS 8, lea:
 - Mantenimiento de PP 8, WS 8 y control remoto
- Si va a utilizar otra herramienta eléctrica que sea compatible con la unidad de potencia PP 8, lea la parte de la sección Mantenimiento de este manual dedicada específicamente a la unidad de potencia

PP 8. Para otros aspectos, lea el manual de la otra herramienta eléctrica.

espere un mínimo de 5 minutos antes de iniciar el mantenimiento.

Programa de mantenimiento



ADVERTENCIA: Desconecte los productos de la fuente de alimentación y



ADVERTENCIA: No utilice una hidrolimpiadora para limpiar los productos. La alta presión puede causar daños en las juntas, e introducir agua y suciedad en los productos.

Mantenimiento general del producto	Diario	Semanal
WS 8		
Limpie el cortamuros y los accesorios. Consulte <i>Limpieza de la unidad de potencia en la página 116</i> .	X	
Limpie los conectores del cabezal de la sierra y el cable HF.	X	
Asegúrese de que todos los acoplamientos, conexiones y cables externos no están dañados.	X	
Asegúrese de que las palancas de bloqueo funcionan correctamente. Compruebe que las ruedas estén ajustadas correctamente. Consulte <i>Ajuste de las ruedas guía en la página 117</i> .	X	
Compruebe que la brida de acoplamiento no presente daños ni desgaste.	X	
Compruebe si la protección o protecciones del disco están dañadas o desgastadas.	X	
Asegúrese de que la guía de la protección del disco esté ajustada correctamente. Consulte <i>Ajuste de la guía de protección del disco en la página 117</i> . Lubrique el mecanismo de bloqueo.	X	
Compruebe si hay daños en las secciones de la guía. Asegúrese de que los tornillos que fijan las secciones de la guía estén correctamente apretados.		X
Asegúrese de que todas las ruedas guía giran suavemente sin holgura excesiva. Si detecta holgura excesiva, hable con un centro de servicio Husqvarna autorizado.		X
Escuche si hay ruidos anormales procedentes de los motores de alimentación y del brazo pivotante.		X
Conecte todas las conexiones de agua, abra el agua y compruebe si hay fugas de agua.		X
PP 8		
Limpie la unidad de potencia y los accesorios. Consulte <i>Limpieza de la unidad de potencia en la página 116</i> .	X	
Realice una comprobación general de la unidad de potencia en busca de grietas o piezas rotas.	X	
Asegúrese de que el botón de parada de la máquina funcione correctamente. Consulte <i>Comprobación del botón de parada de emergencia de la unidad de potencia en la página 86</i> .	X	
Control remoto		
Limpie el control remoto y los accesorios. Consulte <i>Limpieza diaria del control remoto en la página 117</i> .	X	
Realice una comprobación general del control remoto en busca de grietas o piezas rotas.	X	
Asegúrese de que el botón de parada de la máquina funcione correctamente. Consulte <i>Comprobación del botón de parada de la máquina del control remoto en la página 87</i> .	X	

Mantenimiento del PP 8



ADVERTENCIA: Desconecte la unidad de potencia de la fuente de alimentación y espere un mínimo de 5 minutos antes de iniciar el mantenimiento



PRECAUCIÓN: No utilice una hidrolimpiadora para limpiar la unidad de potencia. La alta presión puede causar daños en las juntas, e introducir agua y suciedad en la unidad de potencia.

Limpieza de la unidad de potencia



PRECAUCIÓN: No utilice una hidrolimpiadora para limpiar el producto.



PRECAUCIÓN: No aplique agua directamente sobre los componentes eléctricos.

- Limpie por fuera la unidad de potencia. Utilice un cepillo manual extrafuerte o una brocha grande.
- Limpie los conectores y las patillas. Utilice un paño o un cepillo.

Comprobación de la unidad de potencia

- Asegúrese de que la unidad de potencia no esté dañada ni tenga grietas u otro tipo de anomalías.
- Compruebe que todos los acoplamientos, las conexiones, las mangueras y los cables estén en buen estado y no presenten daños.

Limpieza del filtro de agua de la unidad de potencia

Limpie el filtro del conector de entrada de agua.

- Afloje el acoplamiento con una llave de 16 mm.
- Elimine la suciedad del filtro con aire comprimido.
- Fije el acoplamiento.

Mantenimiento del WS 8



ADVERTENCIA: Desconecte el cortamuros de la fuente de alimentación y espere un mínimo de 5 minutos antes de iniciar el mantenimiento



PRECAUCIÓN: No utilice una hidrolimpiadora para limpiar el cortamuros. La alta presión puede causar daños en las juntas e introducir agua y suciedad en el cortamuros.

Limpieza y lubricación del cortamuros



PRECAUCIÓN: No utilice una hidrolimpiadora para limpiar el producto.



PRECAUCIÓN: No aplique agua directamente sobre los componentes eléctricos.

1. Desmonte el cortamuros. Consulte *Desmontaje del producto en la página 99*.
2. Limpie todos los acoplamientos, conexiones, mangueras y cables. Use la manguera de agua, un cepillo y un paño.
3. Limpie y lubrique las patillas de contacto.
4. Lubrique los manguitos de los acoplamientos de agua.
5. Limpie a fondo la protección del disco por dentro y por fuera para evitar que la suciedad se seque en su interior.
6. Limpie y lubrique las piezas móviles y los muelles de la máquina, como la función de bloqueo de la palanca y el mecanismo de muelle de la guía de la protección del disco. Pulverice con un aerosol lubricante y limpiador.
7. Seque todas las piezas móviles. Lubrique todas las piezas con aceite en aerosol para evitar la corrosión.

Inspección del cortamuros

1. Asegúrese de que el disco y la protección del mismo no tengan grietas ni daños de otro tipo.
2. Sustituya la protección del disco y / o el disco si se han visto expuestos a un desgaste extraordinario.
3. Asegúrese de que la rueda guía de la protección del disco gire sin demasiada resistencia y que la guía esté alineada correctamente con la protección del disco y la sierra. Consulte los apartados de montaje y ajustes.

Ajuste de la guía de protección del disco

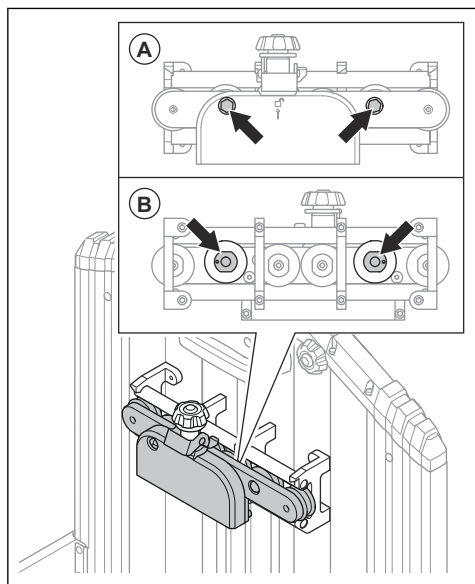

1. Afloje las tuercas de las 2 ruedas guía ajustables (A).
2. Fije la guía de la protección del disco en la protección.
3. Gire los árboles de levas con una llave de 22 mm hasta que las ruedas guía toquen la guía (B).
4. Fije el árbol de levas en esa posición con una llave de 22 mm y apriete la tuerca con una llave de 16 mm.
5. Asegúrese de que las ruedas giren fácilmente y de que no haya holgura en la guía de la protección del disco.

Ajuste de las ruedas guía

Para que la sierra se desplace de manera estable y corte en línea recta, las cuatro ruedas guía debe descansar sobre el rail y no deben tener una holgura excesiva. Las ruedas guía deben ajustarse en el lado que se muestra en la figura. En el lado opuesto, la posición es fija y debe ajustarse únicamente durante el mantenimiento en un taller de servicio autorizado Husqvarna.

Si la unidad de corte tiene demasiada holgura, las ruedas guía deberán ajustarse de la siguiente manera:

1. Utilice una llave de 13 mm para aflojar la tuerca (A).
2. Apriete el tornillo de tope (B) con una llave hexagonal de 4 mm hasta que las ruedas guía descansen en los raíles y no haya holgura.

3. Sostenga el tornillo de tope (B) en esta posición con la llave hexagonal y apriete simultáneamente la tuerca (A) para bloquear el tornillo de tope.

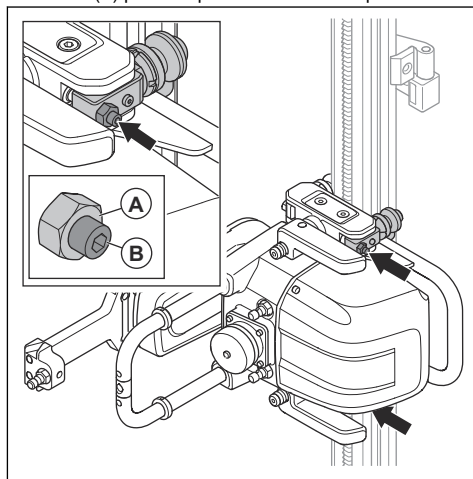

Mantenimiento del control remoto



ADVERTENCIA: Desconecte el cortamuros de la fuente de alimentación y espere un mínimo de 5 minutos antes de iniciar el mantenimiento



PRECAUCIÓN: No utilice una hidrolimpiadora para limpiar el control remoto. La alta presión puede causar daños en las juntas, e introducir agua y suciedad en el control remoto.

Limpieza diaria del control remoto



PRECAUCIÓN: No aplique agua directamente sobre los componentes eléctricos.

- Limpie el exterior del control remoto con un paño húmedo. Limpie el interior del control remoto con aire comprimido.

Inspección del control remoto

1. Haga una inspección visual del mando a distancia para comprobar si presenta grietas u otros daños.
2. Compruebe que todas las juntas, los acoplamientos, las conexiones y los cables estén en buen estado, sin daños.
3. Examine los interruptores y mandos para comprobar que no presentan daños.

4. Si observa algún daño o si el mando a distancia no funciona correctamente, póngase en contacto con un taller de servicio autorizado.

Limpieza semanal del control remoto

- Limpie el panel de control y asegúrese de que la información se puede leer con claridad.
- Limpie los terminales de la batería y los del compartimento y el cargador de la batería. Utilice un paño suave y seco.

Carga de la batería del control remoto

Para cargar la batería del control remoto, consulte *Extracción e instalación de la batería del control remoto en la página 114*.

Mantenimiento del producto

- Realice el mantenimiento en un distribuidor Husqvarna certificado, y utilice únicamente piezas de repuesto originales para mantener la seguridad del producto.
- Plazos para el mensaje de mantenimiento:
 - a) Cuando falten más de 50 horas para el mantenimiento, aparecerá el mensaje "Time for servicing in 100 h" (Faltan 100 h para el mantenimiento).
 - b) Cuando falten entre 10 y 50 horas para el mantenimiento, aparecerá el mensaje "Time for servicing in 50 h" (Faltan 50 horas para el mantenimiento).

- c) Cuando falten menos de 10 horas para el mantenimiento, aparecerá el mensaje "Time for servicing in 10 h" (Faltan 10 horas para el mantenimiento)
 - d) Cuando falten 0 horas para el mantenimiento, aparecerá el mensaje "Time for servicing" (Es hora de efectuar el mantenimiento)
- Si el producto no ha funcionado durante 100 horas después de un año, deje que un distribuidor de Husqvarna certificado lleve a cabo una comprobación del mismo.

Después del mantenimiento

1. Realice una prueba de funcionamiento en cuanto termine las tareas de mantenimiento.



ADVERTENCIA: Existe riesgo de lesiones y daños. Si el control remoto, los cables o las mangueras no están bien instalados, esto puede tener un efecto no deseado en los movimientos del producto.

2. Si se produce un fallo, detenga inmediatamente el producto. Consulte *Parada del producto en la página 106*.

Resolución de problemas

Explicación de los indicadores luminosos de estado de la unidad de potencia

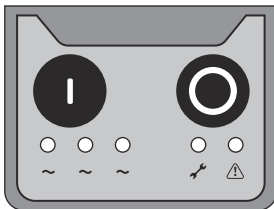

La unidad de potencia tiene un conjunto de indicadores luminosos de estado; consulte *Indicadores luminosos de estado en la página 106*. Los indicadores luminosos de estado le ayudan durante la resolución de problemas.



La luz está encendida.



La luz está apagada.



La luz parpadea rápidamente.



La luz parpadea lentamente.



La luz se mueve de izquierda a derecha y después vuelve a la izquierda.



La luz se mueve de izquierda a derecha.

Mensajes de error en la pantalla HMI

En la barra inferior (A) de la pantalla HMI se muestran los mensajes o los fallos activos. Para ver el mensaje, pulse el botón situado junto a la acción rápida con el símbolo del triángulo (B).

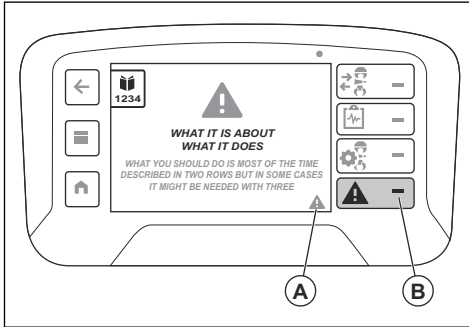

Utilice el botón Aceptar (C) para eliminar la advertencia de la pantalla completa. Si hay más de 1 mensaje activo, utilice los botones de flecha (D y E) para desplazarse por los mensajes de la pantalla. También encontrará una lista de fallos en la opción "Fallos activos" tras acceder a "Estado de la máquina" mediante el botón de menú (F). Consulte *Menú "Estado de la máquina" en la página 112*.

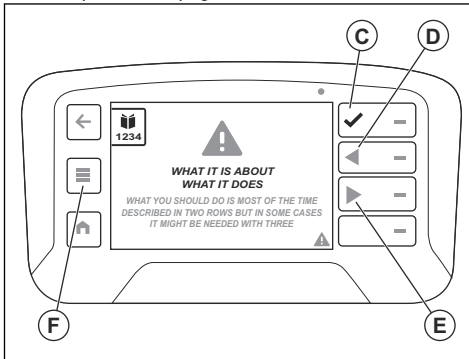

Diferentes tipos de mensajes de error

Hay 4 tipos diferentes de mensajes de error:

- **Mensajes de información:** ayudan y ofrecen consejos sobre cómo utilizar el producto. Este mensaje es un bocadillo de diálogo blanco.
- **Mensajes de precaución:** indican que algo no va bien. Un mensaje de precaución aparece en un triángulo amarillo.

- **Mensajes de advertencia:** indican averías o defectos de seguridad que pueden provocar daños mecánicos. El producto se detendrá en poco tiempo. La advertencia se muestra primero en pantalla completa con un triángulo de advertencia y texto rojos. Después de aceptar (C) el mensaje de advertencia, la advertencia pasa a indicarse mediante un símbolo de triángulo rojo en la barra inferior (A).
- **Mensajes de error:** aparecen cuando el producto se ha detenido debido a un fallo o un error de seguridad. El mensaje de error se muestra en rojo con un triángulo y texto blancos. Cuando acepte (C) el mensaje de error, se mostrará el símbolo del triángulo en la barra inferior (A).

Mensajes de error

Si hay errores, se muestra un código de error y un mensaje de error en la pantalla del control remoto.

Un mensaje de error consta de 4 partes. El mensaje tiene un triángulo de advertencia (A), información sobre la advertencia (B), la finalidad de la advertencia (C) e información sobre lo que debe hacer el usuario (D).

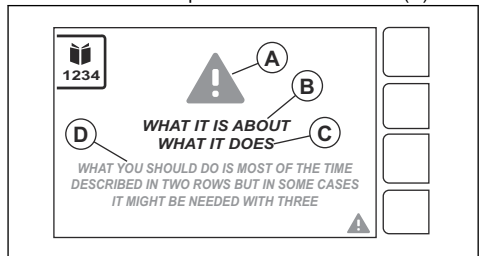

Realice el procedimiento que se muestra en la pantalla o póngase en contacto con su centro de servicio Husqvarna. Pulse el botón "OK" para cerrar el mensaje de error.

Si cierra el mensaje de error y no aparece de nuevo en la pantalla, puede seguir utilizando el producto.

Si vuelve a aparecer el mensaje de error, consulte *Resolución de problemas: cortamuros y unidad de potencia en la página 120* o póngase en contacto con su centro de servicio autorizado Husqvarna. Si es necesario, realice una actualización del software del producto.

Si hay mensajes de error que no se explican en este manual, póngase en contacto con su centro de servicio Husqvarna.

Resolución de problemas: cortamuros y unidad de potencia

Código de error/información	Mensaje	Causa	Acción
-	-	La profundidad de corte es demasiado grande.	Disminuya la profundidad de corte.
		La velocidad del disco es demasiado alta.	Reduzca la velocidad del disco.
		El caudal de agua al disco es demasiado alto.	Reduzca el caudal de agua al disco.
		El disco es demasiado duro.	Cambie el disco por otro más blando.
0001	Comunicación no uniforme con la herramienta	Hay lodo dentro de la herramienta y en los conectores.	Limpie la herramienta o sustitúyala.
			Acuda a un centro de servicio Husqvarna autorizado.
0002	El freno no funciona correctamente	La conexión es deficiente o hay un componente averiado.	Intente reiniciar la unidad de potencia o pruebe con una K6500/K7000 diferente.
			Acuda a un centro de servicio Husqvarna autorizado.
0003	El ventilador está averiado	La conexión es defectuosa o el ventilador está averiado.	Escuche si el ventilador se enciende al arrancar la unidad de potencia.
			Si el ventilador no se pone en marcha, acuda a un centro de servicio Husqvarna autorizado.
0004	La unidad de potencia tiene un error interno		Pruebe a reiniciar la unidad de potencia.
0005			Si la unidad de potencia está dañada, acuda a un centro de servicio Husqvarna autorizado.
0006			
0007			
0008	Comunicación perdida	La conexión entre la herramienta y la unidad de potencia no es buena.	Limpie los conectores de la herramienta y la unidad de potencia.
			Acuda a un centro de servicio Husqvarna autorizado.
0009	La herramienta no es compatible	La herramienta no es compatible con la unidad de potencia.	La unidad de potencia no reconoce la herramienta.
			Acuda a un centro de servicio Husqvarna autorizado para actualizar la unidad de potencia con el firmware más reciente.

Código de error/información	Mensaje	Causa	Acción
0010	Sobrecarga del motor de corte	La conexión es deficiente o hay un componente averiado.	Pruebe con una herramienta diferente.
			Acuda a un centro de servicio Husqvarna autorizado.
0011	Error de corriente del motor de corte		Si la unidad de potencia está en modo de espera, pruebe a reiniciarla.
			Si la unidad de potencia sigue en modo de espera, acuda a un centro de servicio Husqvarna autorizado.
0012	La energía eléctrica recibida está fuera de rango	El suministro eléctrico está fuera de rango.	Efectúe una comprobación del suministro eléctrico.
			Acuda a un centro de servicio Husqvarna autorizado.
0013	La temperatura de la unidad de potencia es demasiado alta	El agua no está conectada.	Compruebe la conexión de agua.
		El agua de refrigeración entrante está demasiado caliente.	Compruebe el caudal y la temperatura del agua.
		El caudal es bajo.	Acuda a un centro de servicio Husqvarna autorizado.
0014	Para empezar a las rpm establecidas		
0015	No hay herramienta cortamuros válida, arranque impedido	No hay herramienta compatible conectada	Pruebe a conectar una herramienta diferente.
			Acuda a un centro de servicio Husqvarna autorizado.
0016	El potenciómetro no puede iniciarse.	El potenciómetro no está colocado en posición neutra.	Coloque el potenciómetro en la posición neutra.
			Acuda a un centro de servicio Husqvarna autorizado.
0017	Conectado a herramienta Prime™ WS220		
0018	Conectado a herramienta Prime™ WS8		

Código de error/información	Mensaje	Causa	Acción
0019	La temperatura de la unidad de potencia es demasiado alta	El agua no está conectada.	Compruebe la conexión de agua.
		El agua de refrigeración entrante está demasiado caliente.	Compruebe el caudal y la temperatura del agua.
		El caudal es bajo.	Acuda a un centro de servicio Husqvarna autorizado.
0020	La temperatura de la herramienta es demasiado alta	El agua no está conectada.	Compruebe la conexión de agua.
		El agua de refrigeración entrante está demasiado caliente.	Compruebe el caudal y la temperatura del agua.
		El caudal es bajo.	Acuda a un centro de servicio Husqvarna autorizado.
0021	El motor de avance está sobrecargado	La sierra ha alcanzado el tope final de la guía.	Limpie la guía.
		Limpie de lodo la guía.	Asegúrese de que el cortamuros está montado correctamente en la guía.
		El disco está atascado.	Acuda a un centro de servicio Husqvarna autorizado.
0022	Mantenimiento de herramienta en 50 h.		Faltan 50 horas para el próximo mantenimiento.
0023	Servicio de herramienta en 10 h.		Faltan 10 horas para el próximo mantenimiento. Póngase en contacto con un centro de servicio Husqvarna autorizado para concertar una cita de mantenimiento.
0024	Mantenimiento de herramienta ahora.		Es hora de efectuar el mantenimiento. Póngase en contacto con un centro de servicio Husqvarna autorizado para concertar una cita de mantenimiento.

La pantalla HMI del control remoto muestra códigos de error

Nota: Si la pantalla HMI muestra códigos de error >1000, el error afecta al control remoto.

Código de error	Mensaje de error	Causa	Acción
1001 1101-1116 1201-1216 1301-1316	Fallo del control remoto	Hay un fallo en el control remoto	Acuda a un centro de servicio Husqvarna autorizado.
1401-1402	Fallo del interruptor de arranque/parada	Hay un error en la señal del interruptor de arranque/parada	Acuda a un centro de servicio Husqvarna autorizado.
1403-1408 1501-1504 1701-1702 1801	Fallo del control remoto	Hay un fallo en el control remoto	Acuda a un centro de servicio Husqvarna autorizado.
1802	Fallo del potenciómetro de avance del brazo	Hay un fallo en la señal del potenciómetro del brazo de avance.	Acuda a un centro de servicio Husqvarna autorizado.
1803	Fallo del potenciómetro de avance longitudinal	Hay un fallo en la señal del potenciómetro de avance longitudinal	Acuda a un centro de servicio Husqvarna autorizado.
1804-1816	Fallo del control remoto	Hay un fallo en el control remoto	Acuda a un centro de servicio Husqvarna autorizado.
1813	Fallo del potenciómetro de avance del brazo	Hay un fallo en la señal del potenciómetro de avance del brazo	Acuda a un centro de servicio Husqvarna autorizado.
1814	Fallo del potenciómetro de avance longitudinal	Hay un fallo en la señal del potenciómetro de avance longitudinal	Acuda a un centro de servicio Husqvarna autorizado.
1901-1916 2002/2203-2030/2230	Fallo del control remoto	Hay un fallo en el control remoto	Acuda a un centro de servicio Husqvarna autorizado.
2025/2225	Control remoto: temperatura demasiado alta	El control remoto está funcionando en condiciones fuera de las especificaciones.	Espere enfriamiento control remoto. Si el problema persiste, acuda a un centro de servicio Husqvarna autorizado.
2026/2226	Control remoto: temperatura demasiado baja	El control remoto está funcionando en condiciones fuera de las especificaciones.	Espere calentamiento control remoto. Si el problema persiste, acuda a un centro de servicio Husqvarna autorizado.
2119/2319	Receptor de radio: temperatura demasiado alta	El receptor de radio (dentro de la unidad de potencia) está funcionando en condiciones fuera de las especificaciones.	Espere enfriamiento receptor de radio. Si el problema persiste, acuda a un centro de servicio Husqvarna autorizado.

Código de error	Mensaje de error	Causa	Acción
2120/2320	Receptor de radio: temperatura demasiado baja	El receptor de radio (dentro de la unidad de potencia) está funcionando en condiciones fuera de las especificaciones.	Espere calentamiento receptor de radio. Si el problema persiste, acuda a un centro de servicio Husqvarna autorizado.
2098/2298-2099/2299	Fallo del control remoto	Hay un fallo en el control remoto.	Acuda a un centro de servicio Husqvarna autorizado.
3201	Batería no válida	Hay una batería no válida en el control remoto.	Acuda a un centro de servicio Husqvarna autorizado.
3202-3204	Fallo del control remoto	Se ha producido un error en el control remoto.	Acuda a un centro de servicio Husqvarna autorizado.
3211	Tipo de batería no válido	Hay una batería de tipo no válido en el control remoto.	Acuda a un centro de servicio Husqvarna autorizado.
3212 9001-9002 9401-9499 9801-9899	Fallo del control remoto	Se ha producido un error en el control remoto.	Acuda a un centro de servicio Husqvarna autorizado.
2102/2302-2118/2318 2121/2321-2123/2323 2198/2398-2199/2399 3103 8101-8107 9109-9199 9301-9399 9501-9505	Fallo del receptor de radio	Se ha producido un fallo en el receptor de comunicación por radio (dentro de la unidad de potencia).	Acuda a un centro de servicio Husqvarna autorizado.

Display de la unidad de potencia

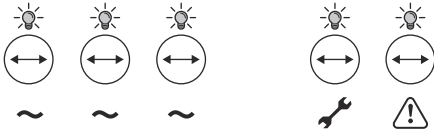
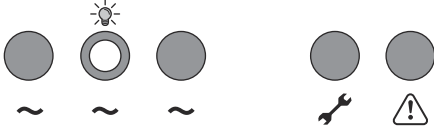
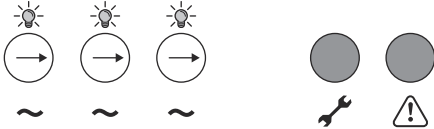
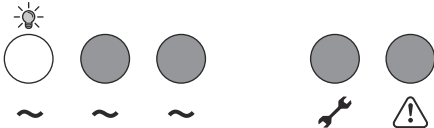
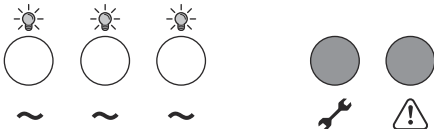
Panel de control	Código de error/información	Estado	Paso
		No hay alimentación.	Restablezca el PRCD. Compruebe la fuente de alimentación.
		Prueba de funcionamiento de los LED durante la conexión de la alimentación. (<3 s)	Compruebe el botón de parada de la máquina. Consulte <i>Comprobación del botón de parada de la unidad de potencia en la página 86</i> y <i>Comprobación del botón de parada de la máquina del control remoto en la página 87</i> .
		El producto está en modo de espera.	N/A
		Secuencia de selección de fase al inicio. (<3 s)	Si es inferior a 3 seg., compruebe los fusibles y la tensión.
		El producto está encendido y conectado a una fase.	N/A
		El producto está encendido y conectado a corriente trifásica.	N/A

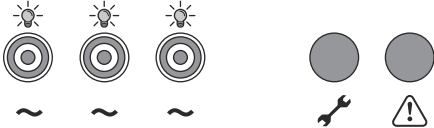
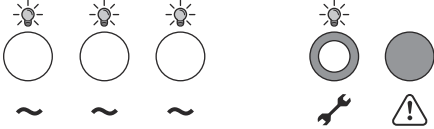
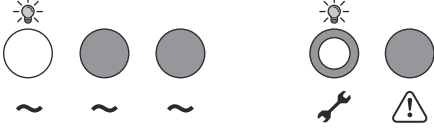
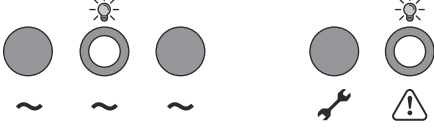
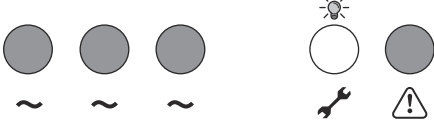
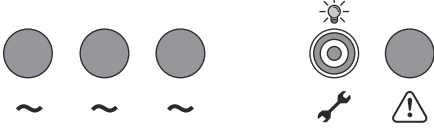
Panel de control	Código de error/información	Estado	Paso
	0012	Fallo de alimentación.	Compruebe los fusibles y el generador.
	0009	La herramienta no es compatible.	Acuda a un centro de servicio Husqvarna autorizado.
	0009	La herramienta no es compatible.	Acuda a un centro de servicio Husqvarna autorizado.
		<p>El botón de parada de la máquina está pulsado.</p> <p>El producto está en modo de reposo.</p>	<p>Reinicie el producto.</p> <p>Asegúrese de que el botón de parada de la máquina está desacoplado.</p>
	0004 0005 0006 0007	Error interno de la unidad de potencia.	<ol style="list-style-type: none"> 1. Vuelva a arrancar la unidad de potencia. 2. Si el mensaje de error sigue apareciendo, acuda a un centro de servicio Husqvarna autorizado.
	0002 0003 0010	Advertencia de unidad de potencia	Consulte <i>Resolución de problemas: cortamuros y unidad de potencia en la página 120</i> para realizar las acciones correspondientes a cada código de error.

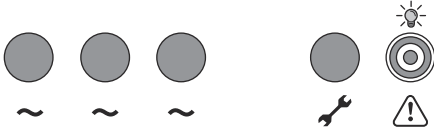
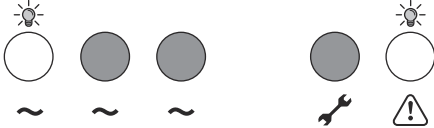
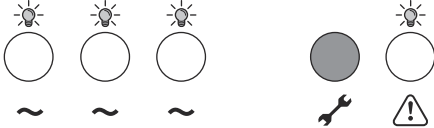
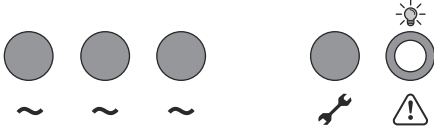
Panel de control	Código de error/información	Estado	Paso
	0013	La unidad de potencia está demasiado caliente.	<p>Inspeccione las conexiones de agua de la unidad de potencia.</p> <p>Compruebe el caudal y la temperatura del agua.</p> <p>Acuda a un centro de servicio Husqvarna autorizado.</p>
	0019	La unidad de potencia está demasiado caliente (monofásico).	<p>Inspeccione las conexiones de agua de la unidad de potencia.</p> <p>Compruebe el caudal y la temperatura del agua.</p> <p>Acuda a un centro de servicio Husqvarna autorizado.</p>
	0019	La unidad de potencia está demasiado caliente (trifásico).	<p>Inspeccione las conexiones de agua de la unidad de potencia.</p> <p>Compruebe el caudal y la temperatura del agua.</p> <p>Acuda a un centro de servicio Husqvarna autorizado.</p>
		La herramienta se ha detenido por motivos de seguridad	<p>Desconecte la herramienta y vuelva a conectarla.</p> <p>Ponga en marcha la herramienta.</p> <p>Si el mensaje de error sigue apareciendo, acuda a un centro de servicio Husqvarna autorizado.</p>

Transporte y almacenamiento

Transporte

- Si su producto tiene un carro de transporte, úselo para moverlo. Las asas del carro de transporte se pueden usar como guías al introducirlo en un camión.
- Detenga la unidad de alimentación y quite el cable eléctrico antes de mover el equipo.
- Retire el disco y la protección del disco del producto antes de transportarlo.

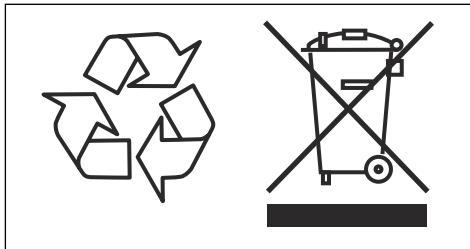

Almacenamiento del producto

- Mantenga el producto en un área cerrada para impedir el acceso a niños o personas no autorizadas.
- Mantenga el producto en un lugar seco.
- Asegúrese de que la temperatura no sea inferior a $-25\text{ }^{\circ}\text{C}$ ($-77\text{ }^{\circ}\text{F}$) ni superior a $50\text{ }^{\circ}\text{C}$ ($122\text{ }^{\circ}\text{F}$).
- Si existe el riesgo de que el agua se congele, debe vaciarse todo el agua de refrigeración que quede en el producto. Incline el producto para drenar el agua de refrigeración por la salida del conector de agua.

Eliminación

Los símbolos del producto o del embalaje del producto indican que este producto no puede desecharse como residuo doméstico. Debe enviarse a un punto de reciclaje apropiado para la recuperación de piezas eléctricas y electrónicas.

Asegúrese de desconectar el producto de la red eléctrica y extraiga las baterías del control remoto antes de enviarlo a un centro de reciclaje adecuado. Para los países de la CE, las baterías deben reciclarse de acuerdo con 2006/66/EC. Asegúrese de informar al centro de reciclaje de que el producto contiene una batería de iones de litio en su interior. Envíe las baterías a un centro de reciclaje apropiado.

Garantizar un tratamiento correcto de este producto puede ayudar a contrarrestar el posible impacto negativo para el medioambiente y las personas que podría ocasionarse por una gestión incorrecta de los residuos del mismo. Si desea información más detallada sobre el reciclaje de este producto, póngase en contacto con su ayuntamiento, el servicio de recogida de basuras o la tienda donde lo adquirió.

Datos técnicos

Datos técnicos PP 8

Salida máx., kW	6,5
Corriente trifásica nominal, A	15
Corriente monofásica nominal, A	15
Tensión trifásica de entrada, V	200-480, 50/60 Hz
Tensión monofásica de entrada, V	120-240, 50/60 Hz
Fuente de alimentación	
Trifásica	L1+L2+L3+PE
Monofásica	L+N+PE
Agua de refrigeración (de la herramienta conectada)	
Presión máxima del agua, bar/psi	7/102
Temperatura del agua, recomendada, °C/°F	<25/77
Peso	
Unidad de potencia, kg/lb	18/39

Datos técnicos WS 8

Peso	
Unidad de corte, kg/lb	19/41
Protección del disco de 600 mm, kg/lb	9,5/21
Protección del disco de 900 mm, kg/lb	14/31
Peso total de la guía, kg/lb	11/24
Tamaño del disco	
Tamaño del disco máx., mm/pulg.	900/36
Tamaño del disco mín., mm/pulg.	500/20
Disco de arranque máx., mm/pulg.	600/24
Patrón de corte enrasado 6×M8, Ø mm/pulg.	85/3,34
Diámetro, mm o pulg.	60 o 1
Profundidad de corte para disco de 600 - máx., mm/pulg.	245/9,6
Profundidad de corte para disco de 900 - máx., mm/pulg.	395/15,5
Motor impulsor del disco de corte	Permanent Magnet Motor
Salida del eje máx., kW	6

Transmisión de energía	Transmisión
Velocidad de salida, rpm	0-1150
Sistema de alimentación/control	Eléctrico / automático
Par motor en el disco de corte máx., Nm	68
Emisiones sonoras ⁴	
Nivel de potencia acústica medido, dB(A)	119
Nivel de potencia acústica garantizado L _{WA} dB(A)	105
Niveles sonoros ⁵	
Nivel de presión acústica, calculada, dB(A)	105

Datos técnicos del control remoto y el cargador

Especificaciones de la batería	Tensión nominal de 7,2 V, 5100 mAh
Batería	Se suministra 1 batería de ion-litio con el producto.
Tiempo de funcionamiento, h	12
Tiempo de carga, h	3
Ciclos de carga	>1000
Transmisión de la señal	Transmisión de señal por radio o cable.
Bandas de radiofrecuencia, GHz	2,4
Potencia máx. de radiofrecuencia transmitida, dBm	20 ⁶
Control por cable	Opcional
Alcance, m/pies.	Hasta 300/984
Dimensiones Al. x An. x Pr., control remoto, mm/pulg.	190 × 280 × 195/7,5 × 11,1 × 7,7
Peso, control remoto (batería incluida), kg/lb	1,6/3,5
Clase de protección, control remoto	IP67
Temperatura de funcionamiento, °C/°F	-20-60/-4-140
Temperatura de almacenamiento con batería, °C/°F	Menos de 1 mes: -20-50/ 4-122 Menos de 3 meses: -20-40/ 4-104 Menos de 1 año: -20-20/ 4-68
Temperatura de almacenamiento sin batería, °C/°F	-40-85/ -40-185
Temperatura de carga, °C/°F	10-45/50-113
Dimensiones Al. x An. x Pr., cargador de batería, mm/pulg.	47 × 97 × 185/1,8 × 3,8 × 7,3

⁴ Emisiones sonoras medidas y calculadas de acuerdo con EN-62841-3-7 Anexo I.

⁵ Nivel de presión acústica medido y calculado de acuerdo con EN-62841-3-7 Anexo I.

⁶ 13 dBm en mercados que no admiten un valor de 20 dBm.

Peso, cargador de batería, kg/lb	0,214/0,47
Clase de protección, cargador de batería	IP21
Fuente de alimentación, cargador de batería	12/24 V CC. 110-240 VCA.

Conectividad integrada

Espectro de radio de tecnología BLE	
Bandas de frecuencias para la herramienta, GHz	2,402 - 2,480
Máxima potencia de radiofrecuencia transmitida, dBm/mW	4/2,5

Casos de uso de un generador

Monofásica/trifásica	PP 8, WS 8, RC, salida	Tensión de salida del generador, V	Salida mínima recomendada del generador, kVA
Trifásica	Potencia total	3x380-3x480	10
	Potencia reducida	3x200-3x240	10
Monofásica	Potencia reducida	220-240	5

Velocidad recomendada del disco

"H" es hormigón armado o pesado. "M/S" es hormigón medio o blando. "S" es hormigón blando.



ADVERTENCIA: Una velocidad superior a la recomendada puede causar lesiones y provocar daños en el producto.

Velocidad, rpm	600 mm/24 pulg.	700 mm/28 pulg.	800 mm/32 pulg.	900 mm/35 pulg.
600				
700				H
800			H	M/S
900		H	M/S	S
1000	H	M/S	S	
1100	M/S	S		
1150	S			

Dimensiones del producto PP 8

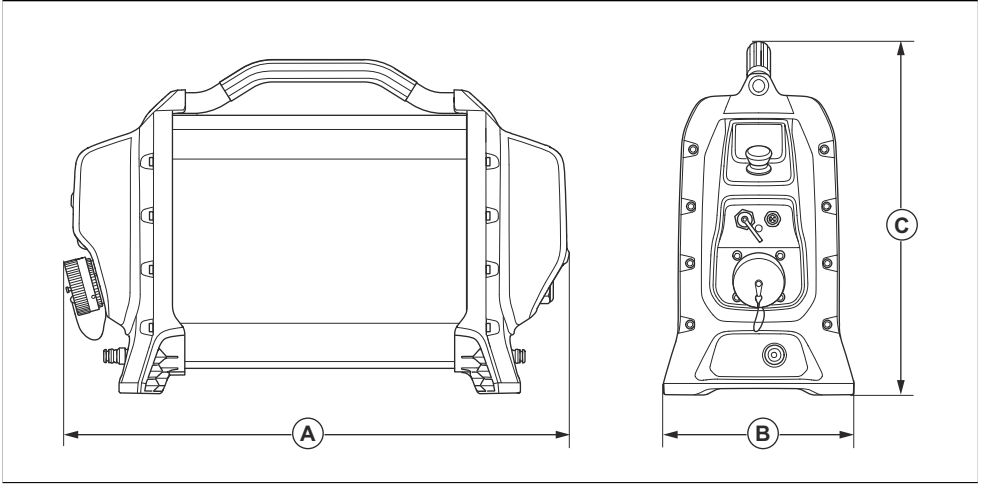

Dimensiones, mm/pulg.			
W	570/22	H	183/7
		L	410/16

Dimensiones del producto WS 8

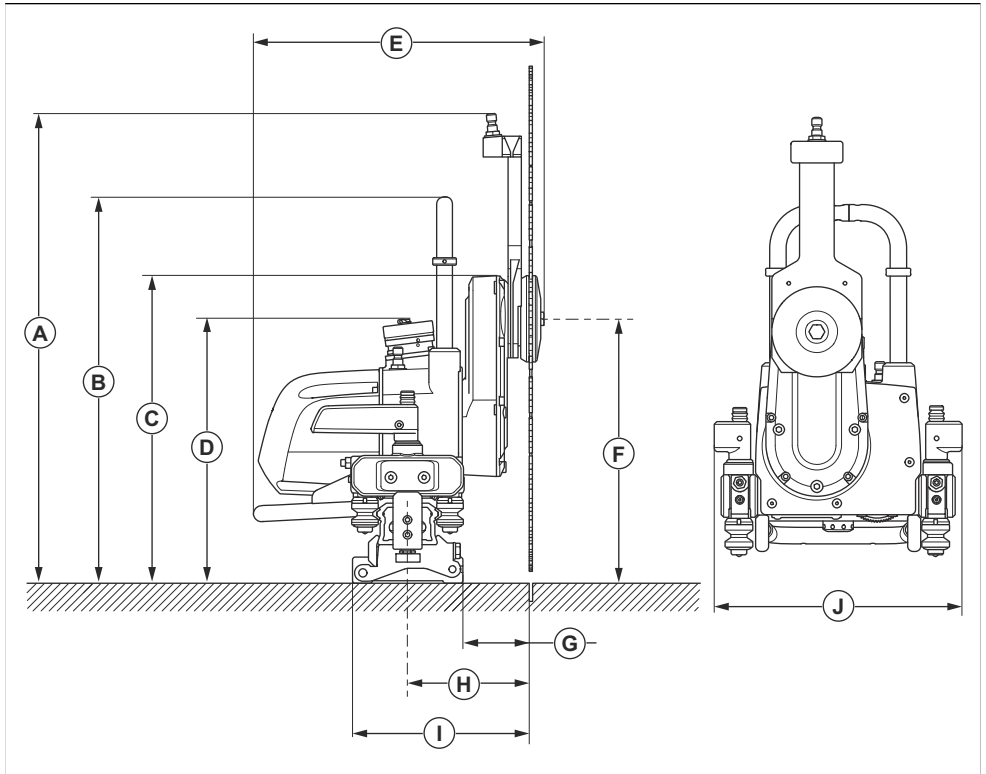

Dimensiones, mm/pulg.							
A	567/22,3	B	466/18,3	C	365/14,4	D	318/12,5
E	348/13,7	F	319/12,6	G	80/3,14	H	145/5,7
I	213/8,4	J	286/11,3				

Dimensiones del producto: soportes de montaje

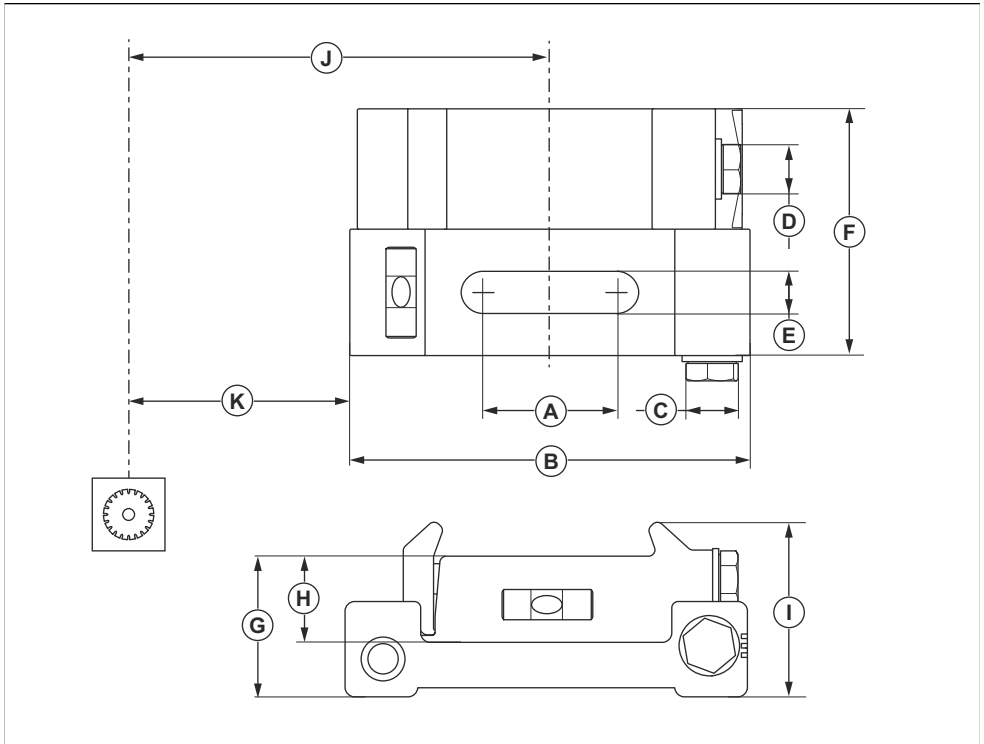

Dimensiones, mm/pulg.							
A	45/1,77	B	133/5,24	C	17/0,7	D	17/0,7
E	14/0,55	F	82/3,23	G	46,5/1,83	H	28,5/1,1
I	58/2,3	J	145/5,7	K	80/3,15		

Dimensiones del producto: control remoto

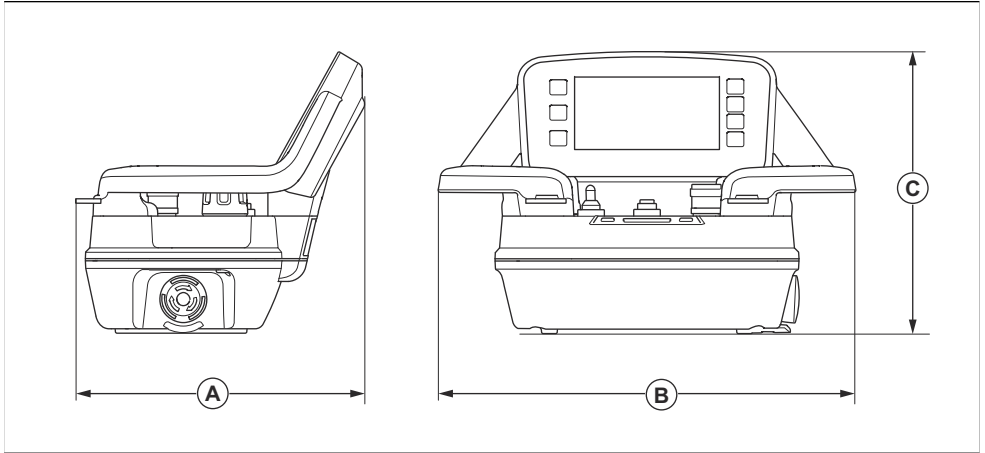

Dimensiones, mm/pulg.					
A	190/7,5	B	280/11	C	195/7,7

Accesorios

Accesorios

Accesorio	Detalles
Adaptador, 1 fase	Existen varios adaptadores para la toma de conexión de herramientas. Para obtener más información, póngase en contacto con su distribuidor Husqvarna.
Cable adaptador para K 6500 / DM 650 a PP 70 / para WS 220 a PP 8	
Soporte de plantilla	
Soporte de montaje, universal	
Protección del disco	Ø900mm
Protecciones del disco para corte a ras	Ø600mm
	Ø900mm

Introducción



ADVERTENCIA: Solo los centros de servicio autorizados pueden realizar reparaciones en el producto. De esta manera, se evita que los operarios sufran accidentes.

Centro de servicio autorizado

Para encontrar su centro de servicio autorizado Husqvarna Construction Products más cercano, visite el sitio web www.husqvarnacp.com.

Declaración de conformidad

Declaración de conformidad CE

Nosotros, **Husqvarna AB**, SE-561 82 Huskvarna (SUECIA), tel.: +46-36-146500, declaramos bajo nuestra exclusiva responsabilidad que el producto:

Descripción	Unidad de potencia, cortamuros y control remoto
Marca	Husqvarna
Tipo/Modelo	PP 8, WS 8, RC
Identificación	Números de serie a partir del año 2024

Cumple las siguientes directivas y normas de la UE:

Directiva/Norma	Descripción
2014/53/UE	"relativa a equipos de radio"
2011/65/UE	"relativa a la restricción de utilización de sustancias peligrosas"

Además, se aplican las especificaciones técnicas o los estándares armonizados siguientes:

EN ISO 12100:2010

EN 55014-1:2017

EN 55014-2:2015

EN 61000-3-2:2014

EN 61000-3-3:2013

EN 62841-1:2014

ETSI EN 300 328 V2.1.1

ETSI EN 301 489-1 V2.2.0

ETSI EN 301 489-17 V3.2.0

Organismo notificado: ha certificado la conformidad con la Directiva del Consejo 2000/14/CE, Procedimiento de evaluación de conformidad: Anexo VI.

Para obtener información respecto a las emisiones sonoras, consulte el capítulo *Datos técnicos en la página 129*.

Partille, 2023-12-21

Joakim Ed

Vicepresidente

Concrete Sawing, Drilling & Light Demolition

Husqvarna AB, Construction Division

Responsable de la documentación técnica



Declaración de conformidad del Reino Unido

Nosotros, **Husqvarna AB**, SE-561 82 Huskvarna (SUECIA), tel.: +46-36-146500, declaramos bajo nuestra exclusiva responsabilidad que el producto:

Descripción	Unidad de potencia
Marca	Husqvarna
Tipo/Modelo	PP 8, WS 8, RC
Identificación	Números de serie a partir del año 2024

cumple las siguientes directivas y normas del Reino Unido:

Normas de seguridad en el suministro de maquinaria de 2008
Normas de emisiones sonoras en el entorno por equipos de uso en exteriores de 2001
Normas de compatibilidad electromagnética de 2016

Además, se aplican las especificaciones técnicas o los estándares armonizados siguientes:

EN ISO 12100:2010

EN 55014-1:2017

EN 55014-2:2015

EN 61000-3-2:2014

EN 61000-3-3:2013

EN 62841-1:2014

ETSI EN 300 328 V2.1.1

ETSI EN 301 489-1 V2.2.0

ETSI EN 301 489-17 V3.2.0

Organismo notificado: ha certificado la conformidad con la Directiva del Consejo 2000/14/CE, Procedimiento de evaluación de conformidad: Anexo VI.

Para obtener información respecto a las emisiones sonoras, consulte el capítulo *Datos técnicos en la página 129*.

Partille, 2023-12-21

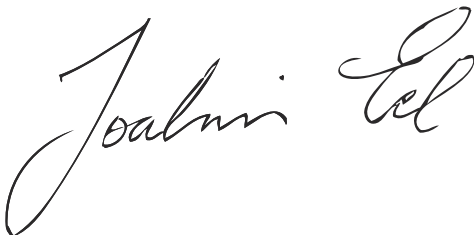

Joakim Ed

Vicepresidente

Concrete Sawing, Drilling & Light Demolition

Husqvarna AB, Construction Division

Responsable de la documentación técnica



UK Importer:

Husqvarna UK Ltd

Preston Road, Co. Durham

DL5 6UP

Third party licences

For questions

Written offer for source code covered by GPL and LGPL. In cases where specific license terms entitle you to the source code, Husqvama will provide applicable source code upon written request to the extent of the license terms. Please direct inquiries to Husqvama AB, Box 7454, SE-103 92 Stockholm.

ICU 52.1

Copyright © 1995-2013 and others. All rights reserved. Permission is hereby granted, free of charge, to any person obtaining a copy of this software and associated documentation files (the "Software"), to deal in the Software without restriction, including without limitation the rights to use, copy, modify, merge, publish, distribute, and/or sell copies of the Software, and to permit persons to whom the Software is furnished to do so, provided that the above copyright notice(s) and this permission notice appear in all copies of the Software and that both the above copyright notice(s) and this permission notice appear in supporting documentation. Copyright © 1991-2013 All rights reserved. Distributed under the Terms of Use in . Permission is hereby granted, free of charge, to any person obtaining a copy of the Unicode data files and any associated documentation (the "Data Files") or Unicode software and any associated documentation (the "Software") to deal in the Data Files or Software without restriction, including without limitation the rights to use, copy, modify, merge, publish, distribute, and/or sell copies of the Data Files or Software, and to permit persons to whom the Data Files or Software are furnished to do so, provided that (a) the above copyright notice(s) and this permission notice appear with all copies of the Data Files or Software, (b) both the above copyright notice(s) and this permission notice appear in associated documentation, and (c) there is clear notice in each modified Data File or in the Software as well as in the documentation associated with the Data File(s) or Software that the data or software has been modified.

Fontconfig 2.11

Copyright © 2000, 2001, 2002, 2003, 2004, 2006, 2007 Keith Packard. Copyright © 2005 Patrick Lam. Copyright © 2007 Dwayne Bailey and . Copyright © 2009 Roozbeh Pournader. Copyright © 2008, 2009, 2010, 2011, 2012, 2013, 2014, 2015, 2016, 2017, 2018, 2019, 2020 . Copyright © 2008 Danilo Šegan. Copyright © 2012 . Permission to use, copy, modify, distribute, and sell this software and its documentation for any purpose is hereby granted without fee, provided that the above copyright notice appear in all copies and that both that copyright notice and this permission notice appear in supporting documentation, and that the name of the author(s) not be used in advertising or publicity pertaining to distribution of the software without

specific, written prior permission. The authors make no representations about the suitability of this software for any purpose. It is provided "as is" without express or implied warranty.

For power pack following license is applicable

Apache License. Version 2.0, January 2004. <http://www.apache.org/licenses/>.

1. Definitions. "License" shall mean the terms and conditions for use, reproduction, and distribution as defined by Sections 1 through 9 of this document. "Licensor" shall mean the copyright owner or entity authorized by the copyright owner that is granting the License. "Legal Entity" shall mean the union of the acting entity and all other entities that control, are controlled by, or are under common control with that entity. For the purposes of this definition, "control" means (i) the power, direct or indirect, to cause the direction or management of such entity, whether by contract or otherwise, or (ii) ownership of fifty percent (50%) or more of the outstanding shares, or (iii) beneficial ownership of such entity. "You" (or "Your") shall mean an individual or Legal Entity exercising permissions granted by this License. "Source" form shall mean the preferred form for making modifications, including but not limited to software source code, documentation source, and configuration files. "Object" form shall mean any form resulting from mechanical transformation or translation of a Source form, including but not limited to compiled object code, generated documentation, and conversions to other media types. "Work" shall mean the work of authorship, whether in Source or Object form, made available under the License, as indicated by a copyright notice that is included in or attached to the work (an example is provided in the Appendix below). "Derivative Works" shall mean any work, whether in Source or Object form, that is based on (or derived from) the Work and for which the editorial revisions, annotations, elaborations, or other modifications represent, as a whole, an original work of authorship. For the purposes of this License, Derivative Works shall not include works that remain separable from, or merely link (or bind by name) to the interfaces of, the Work and Derivative Works thereof. "Contribution" shall mean any work of authorship, including the original version of the Work and any modifications or additions to that Work or Derivative Works thereof, that is intentionally submitted to Licensor for inclusion in the Work by the copyright owner or by an individual or Legal Entity authorized to submit on behalf of the copyright owner. For the purposes of this definition, "submitted" means any form of electronic, verbal, or written communication sent to the Licensor or its representatives, including but not limited to communication on electronic mailing lists, source code control systems, and issue tracking systems that are managed by, or on behalf of, the Licensor for the purpose of discussing and improving the Work, but

excluding communication that is conspicuously marked or otherwise designated in writing by the copyright owner as "Not a Contribution." "Contributor" shall mean Licensor and any individual or Legal Entity on behalf of whom a Contribution has been received by Licensor and subsequently incorporated within the Work.

2. Grant of Copyright License. Subject to the terms and conditions of this License, each Contributor hereby grants to You a perpetual, worldwide, non-exclusive, no-charge, royalty-free, irrevocable copyright license to reproduce, prepare Derivative Works of, publicly display, publicly perform, sublicense, and distribute the Work and such Derivative Works in Source or Object form.

3. Grant of Patent License. Subject to the terms and conditions of this License, each Contributor hereby grants to You a perpetual, worldwide, non-exclusive, no-charge, royalty-free, irrevocable (except as stated in this section) patent license to make, have made, use, offer to sell, sell, import, and otherwise transfer the Work, where such license applies only to those patent claims licensable by such Contributor that are necessarily infringed by their Contribution(s) alone or by combination of their Contribution(s) with the Work to which such Contribution(s) was submitted. If You institute patent litigation against any entity (including across-claim or counterclaim in a lawsuit) alleging that the Work or a Contribution incorporated within the Work constitutes direct contributory patent infringement, then any patent licenses granted to You under this License for that Work shall terminate as of the date such litigation is filed.

4. Redistribution. You may reproduce and distribute copies of the Work or Derivative Works thereof in any medium, with or without modifications, and in Source or Object form, provided that You meet the following conditions: (a) You must give any other recipients of the Work or Derivative Works a copy of this License; and (b) You must cause any modified files to carry prominent notices stating that You changed the files; and (c) You must retain, in the Source form of any Derivative Works that You distribute, all copyright, patent, trademark, and attribution notices from the Source form of the Work, excluding those notices that do not pertain to any part of the Derivative Works; and (d) If the Work includes a "NOTICE" text file as part of its distribution, then any Derivative Works that You distribute must include a readable copy of the attribution notices contained within such NOTICE file, excluding those notices that do not pertain to any part of the Derivative Works, in at least one of the following places: within a NOTICE text file distributed as part of the Derivative Works; within the Source form or documentation, if provided along with the Derivative Works; or, within a display generated by the Derivative Works, if and wherever such third-party notices normally appear. The contents of the NOTICE file are for informational purposes only and do not modify the License. You may add Your own attribution notices within Derivative Works that You distribute, alongside or as an addendum to the NOTICE text from the Work, provided that such additional attribution notices cannot be construed as modifying the License. You may add Your own copyright statement to Your

modifications and may provide additional or different license terms and conditions for use, reproduction, or distribution of Your modifications, or for any such Derivative Works as a whole, provided Your use, reproduction, and distribution of the Work otherwise complies with the conditions stated in this License.

5. Submission of Contributions. Unless You explicitly state otherwise, any Contribution intentionally submitted for inclusion in the Work by You to the Licensor shall be under the terms and conditions of this License, without any additional terms or conditions. Notwithstanding the above, nothing herein shall supersede or modify the terms of any separate license agreement you may have executed with Licensor regarding such Contributions.

6. Trademarks. This License does not grant permission to use the tradenames, trademarks, service marks, or product names of the Licensor, except as required for reasonable and customary use in describing the origin of the Work and reproducing the content of the NOTICE file.

7. Disclaimer of Warranty. Unless required by applicable law or agreed to in writing, Licensor provides the Work (and each Contributor provides its Contributions) on an "AS IS" BASIS, WITHOUT WARRANTIES OR CONDITIONS OF ANY KIND, either express or implied, including, without limitation, any warranties or conditions of TITLE, NON-INFRINGEMENT, MERCHANTABILITY, or FITNESS FOR A PARTICULAR PURPOSE. You are solely responsible for determining the appropriateness of using or redistributing the Work and assume any risks associated with Your exercise of permissions under this License.

8. Limitation of Liability. In no event and under no legal theory, whether in tort (including negligence), contract, or otherwise, unless required by applicable law (such as deliberate and grossly negligent acts) or agreed to in writing, shall any Contributor be liable to You for damages, including any direct, indirect, special, incidental, or consequential damages of any character arising as a result of this License or out of the use or inability to use the Work (including but not limited to damages for loss of goodwill, work stoppage, computer failure or malfunction, or any and all other commercial damages or losses), even if such Contributor has been advised of the possibility of such damages.

9. Accepting Warranty or Additional Liability. While redistributing the Work or Derivative Works thereof, You may choose to offer, and charge a fee for, acceptance of support, warranty, indemnity, or other liability obligations and/or rights consistent with this License. However, in accepting such obligations, You may act only on Your own behalf and on Your sole responsibility, not on behalf of any other Contributor, and only if You agree to indemnify, defend, and hold each Contributor harmless for any liability incurred by, or claims asserted against, such Contributor by reason of your accepting any such warranty or additional liability.

END OF TERMS AND CONDITIONS

APPENDIX: How to apply the Apache License to your work. To apply the Apache License to your work, attach the following boilerplate notice, with the fields enclosed by brackets "[]" replaced with your own identifying information. (Don't include the brackets!) The text should be enclosed in

the appropriate comment syntax for the file format. We also recommend that a file or class name and description of purpose be included on the same "printed page" as the copyright notice for easier identification within third-party archives. Copyright {yyyy} {name of copyright owner} Licensed under the Apache License, Version 2.0 (the "License"); you may not use this file except in compliance with the License. You may obtain a copy of the License at <http://www.apache.org/licenses/LICENSE-2.0> Unless required by applicable law or agreed to in writing, software distributed under the License is distributed on an "AS IS" BASIS, WITHOUT WARRANTIES OR CONDITIONS OF ANY KIND, either express or implied. See the License for the specific language governing permissions and limitations under the License.

Marcas comerciales registradas

Los logotipos y las denominaciones *Bluetooth*[®] son marcas comerciales registradas propiedad de *Bluetooth SIG, inc.* y su uso por parte de Husqvarna está sujeto a una licencia.

Sommario

Introduzione.....	143	Dati tecnici.....	198
Sicurezza.....	151	Accessori.....	204
Montaggio.....	159	Assistenza.....	205
Utilizzo.....	169	Dichiarazione di conformità.....	206
Manutenzione.....	184	Open source.....	208
Ricerca guasti.....	187	Marchi registrati.....	211
Trasporto e rimessaggio.....	196		

Introduzione

Descrizione del prodotto

Il prodotto è costituito da un gruppo di potenza PP 8, una tagliamuri e un telecomando. I componenti sono azionati da un motore elettrico.

La tagliamuri è montata su guida e utilizzata con dischi diamantati segmentati. La tagliamuri è conservata su un carrello di trasporto.

Il gruppo di potenza e la tagliamuri sono raffreddati ad acqua. Utilizzare sempre il gruppo di potenza e la tagliamuri con un impianto idrico domestico.

Il gruppo di potenza è dotato di connettività integrata. Fare riferimento a *PP 8*.

Connettività integrata

Husqvarna Fleet Services™ è una soluzione di gestione delle risorse basata su cloud che fornisce al Fleet Manager una panoramica di tutti i prodotti collegati tramite sensori integrati o post-vendita. I sensori registrano dati quali tempo di utilizzo, intervalli di manutenzione e altro ancora. Per ulteriori informazioni su Husqvarna Fleet Services™, scaricare l'app Husqvarna Fleet Services per iOS o Android dal sito <https://apps.apple.com/se/app/husqvarna-fleet-services/id1334672726> o <https://play.google.com/store/apps/details?id=com.husqvarna.hfsmobile&hl=en>.

I prodotti con connettività integrata sono collegati tramite il sensore Husqvarna Fleet Services™ con Bluetooth Low Energy (BLE). Per ulteriori informazioni su come

utilizzare il prodotto, fare riferimento a *Utilizzo della connettività integrata alla pagina 169*. Per informazioni su BLE technology radio spectrum, fare riferimento a *Connettività integrata alla pagina 200*.

Uso previsto

Il gruppo di potenza viene utilizzato per azionare gli elettrotensili Husqvarna applicabili con motori ad alta frequenza.

La tagliamuri è progettata per il taglio in materiali duri come cemento armato, pietra e mattoni.

Il prodotto viene utilizzato da operatori professionali per applicazioni commerciali. Non utilizzare il prodotto per altre attività.

Nota:

Il gruppo di potenza può essere utilizzato anche con altri elettrotensili, come un foretto diamantato e una mototroncatrice. Se si intende utilizzare il gruppo di potenza quando si lavora con elettrotensili diversi dalla tagliamuri, consultare

- Le sezioni relative al gruppo di potenza contenute nel presente manuale
- I manuali dell'operatore per altri elettrotensili

Nota: I regolamenti nazionali possono imporre restrizioni sull'uso del prodotto.

Panoramica del gruppo di potenza

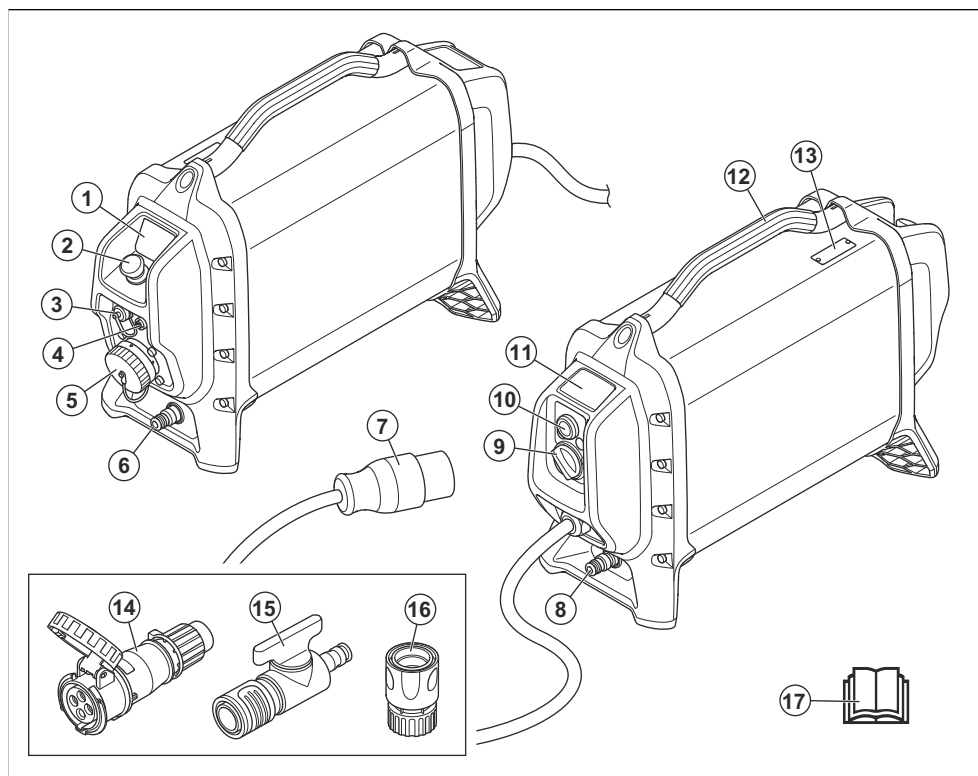

1. Pannello di controllo e indicatore di stato
2. Pulsante di arresto macchina
3. Collegamento USB (per assistenza da parte di un tecnico di assistenza Husqvarna autorizzato)
4. Presa CAN
5. Uscita di collegamento dell'utensile
6. Uscita del raccordo dell'acqua
7. Presa di corrente
8. Ingresso del raccordo dell'acqua
9. Manopola di reset RCD

10. Pulsante test RCD
11. Simboli riportati sul prodotto
12. Impugnatura
13. Piastrina modello
14. Connettore (solo per il mercato del Nord America)
15. Raccordo rapido (solo per il mercato del Nord America)
16. Regolatore della valvola dell'acqua (solo per il mercato del Nord America)
17. Manuale dell'operatore

Panoramica della tagliamuri

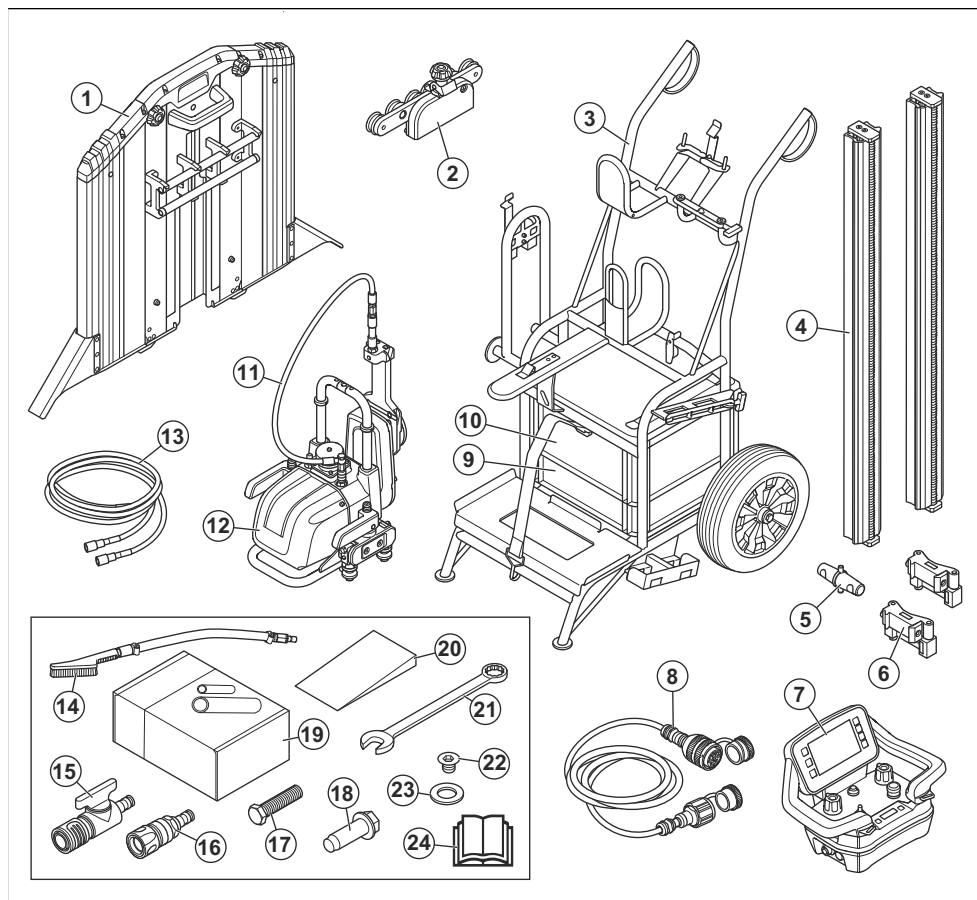

- | | |
|--|--|
| 1. Carter copridisco (Ø600 mm) | 13. Tubo dell'acqua |
| 2. Guida carter copridisco | 14. Spazzola per l'acqua |
| 3. Carrello per trasporto | 15. Valvola |
| 4. Guida | 16. Adattatore |
| 5. Connettore di giunzione | 17. Vite |
| 6. Staffa di montaggio standard | 18. Bullone eccentrico, 5 pz |
| 7. Telecomando | 19. Bullone di ancoraggio a caduta M10×40 |
| 8. Cavo di alimentazione | 20. Cuneo |
| 9. Custodia accessori | 21. Chiave |
| 10. Custodia sistema di controllo remoto | 22. Vite di taglio a filo (a testa svasata) M8×12 10,9 |
| 11. Tubo dell'acqua | 23. Rondella |
| 12. Gruppo di taglio | 24. Manuale dell'operatore |

Panoramica del gruppo di taglio

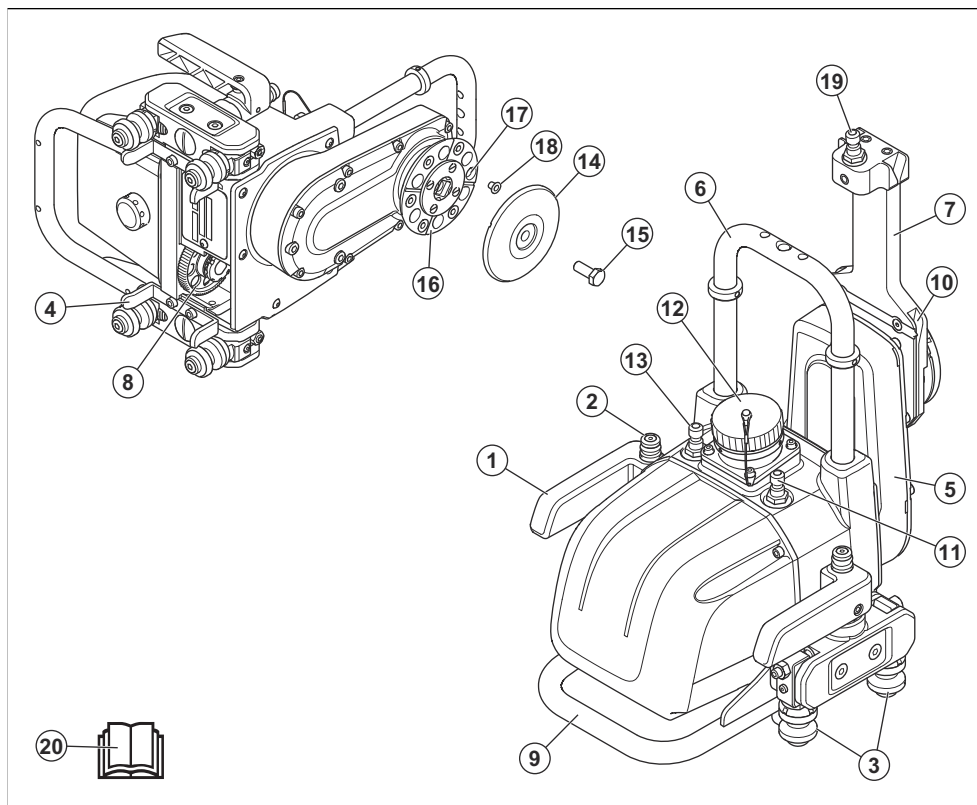

1. Maniglia di bloccaggio
2. Pulsante di blocco (il pulsante situato sulla maniglia di blocco deve essere premuto verso il basso per liberare il fermo di sicurezza che consente di aprire le maniglie di blocco)
3. Ruote guida (serrate sulla rotaia mediante le maniglie di blocco)
4. Guida per le ruote, quando si assembla il gruppo di taglio su rotaie.
5. Braccio di taglio (la profondità di taglio viene controllata ruotando il braccio con il telecomando)
6. Attacco per carter copridisco
7. Flangia di guida per carter copridisco (può essere ruotata in posizione di trasporto)
8. Ruota dentata di alimentazione (fa muovere il segaccio lungo la guida)
9. Impugnatura
10. Scanalatura della guida per protezione lama
11. Raccordo dell'acqua verso l'esterno (collegato al raccordo dell'acqua della lama)
12. Collegamento elettrico e collegamento comando
13. Entrata raffreddamento ad acqua
14. Flangia del disco esterna
15. Bullone lama
16. Flangia interna della lama (quando si esegue il taglio a filo, la lama è fissata saldamente alla flangia interna)
17. Filettature viti per taglio a filo, 6 pz.
18. Tappi per filettature, 6 pz.
19. Raccordo dell'acqua per la lama
20. Manuale dell'operatore

Carter copridisco

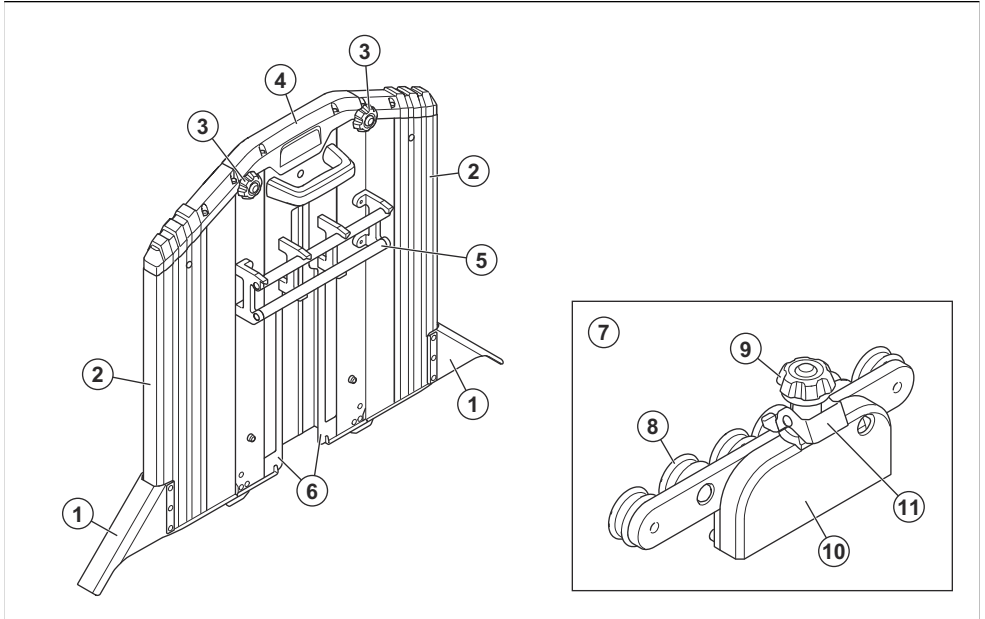

1. Paraspruzzi
2. Sezioni esterne
3. Manopole di bloccaggio per sezioni esterne
4. Sezione centrale
5. Tubi guida
6. Guide
7. Guida carter copridisco
8. Rulli guida
9. Manopola di bloccaggio per protezione lama
10. Accessorio carter copridisco (montato sull'accessorio sul gruppo di taglio)
11. Blocchi guida carter copridisco (blocca la guida sul carter copridisco)

Panoramica del telecomando

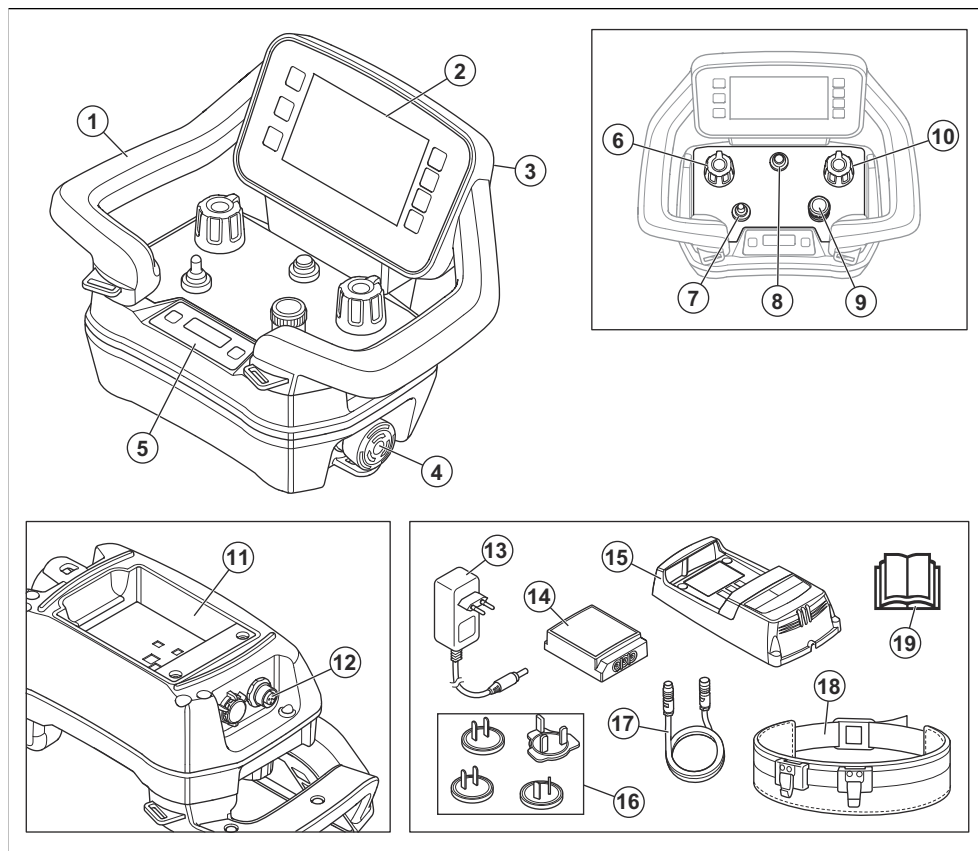

- | | |
|--|---|
| 1. Impugnatura | 15. Caricabatteria per batteria del telecomando |
| 2. Display HMI | 16. Connettori femmina per mercati diversi |
| 3. Connettore per il cavo USB | 17. Cavo CAN bus |
| 4. Pulsante di arresto macchina | 18. Cinghia del telecomando |
| 5. Display del centro informazioni. Fare riferimento a <i>Display del centro informazioni alla pagina 182.</i> | 19. Manuale dell'operatore |
| 6. Manopola per il movimento in profondità del braccio di taglio | |
| 7. Interruttore di avvio/arresto della lama | |
| 8. Pulsante ON/OFF | |
| 9. Manopola per la regolazione della velocità della lama | |
| 10. Manopola per il movimento longitudinale della guida della tagliamuri | |
| 11. Supporto della batteria | |
| 12. Connettore per il cavo bus CAN | |
| 13. Adattatore CA/CC per caricabatterie | |
| 14. Batteria del telecomando | |

Panoramica del display HMI

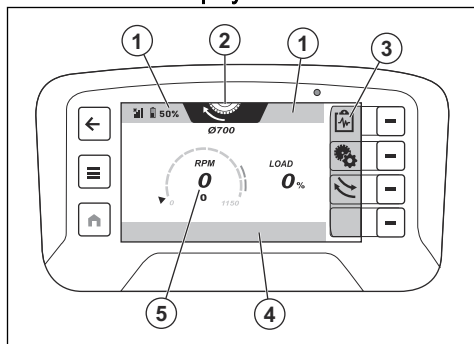

1. Barra superiore
2. Scheda della modalità operativa
3. Barra delle azioni rapide
4. Barra inferiore
5. Vista del prodotto

Simboli sulla barra superiore del display

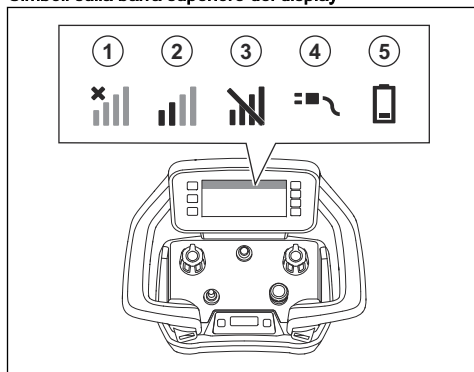

Posizione	Funzione
1	Segnale radio assente. Nessuna connessione con il prodotto.
2	Potenza del segnale radio.
3	Il segnale radio è bloccato.
4	Il cavo del bus CAN collega il prodotto e il telecomando.
5	Stato di carica. Quando il simbolo della batteria è giallo, lo stato di carica è all'11-20%. Quando il simbolo della batteria è rosso, lo stato di carica è inferiore al 10%.

Simboli della scheda della modalità operativa sul display

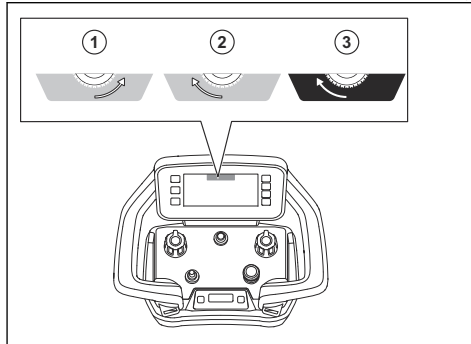

La scheda della modalità operativa diventa arancione (3) quando la lama inizia a girare.

Posizione	Funzione
1	È selezionata la modalità operativa in senso antiorario.
2	È selezionata la modalità operativa in senso orario.
3	Viene avviata la modalità operativa in senso orario.

Simboli sul gruppo di potenza



AVVERTENZA: L'uso improprio del prodotto può provocare lesioni anche mortali all'operatore o ad altre persone.



Leggere attentamente il Manuale e accertarsi di aver compreso le istruzioni prima di utilizzare il prodotto.



Indossare cuffie protettive, protezione per gli occhi e protezione respiratoria.



Il controllo e/o la manutenzione devono essere eseguiti a motore spento e con la spina scollegata.



Componenti alimentati.



Questo prodotto è conforme alle direttive CE in vigore.



Il prodotto è conforme alle direttive sulla compatibilità elettromagnetica vigenti in Australia e Nuova Zelanda.



Simbolo del periodo di utilizzo ecocompatibile (EUPF) della direttiva RoHS per la Cina.



Il prodotto o l'imballaggio del prodotto non è un rifiuto domestico. Riciclarlo in una stazione di riciclaggio per apparecchiature elettriche ed elettroniche.

Nota: Gli altri simboli/decalcomanie applicati al prodotto riguardano particolari requisiti necessari per ottenere la certificazione in alcuni mercati.

Simboli sulla tagliamuri



AVVERTENZA: questo prodotto può essere pericoloso e causare lesioni gravi o mortali all'operatore o a terzi. Prestare attenzione e utilizzare il prodotto correttamente.



Leggere attentamente il Manuale e accertarsi di aver compreso le istruzioni prima di utilizzare il prodotto.



Utilizzare elmetto protettivo, cuffie protettive e protezione per gli occhi omologati.



Tenere le mani e i piedi lontani dalla lama.



Il controllo e/o la manutenzione devono essere eseguiti a motore spento e con la spina scollegata.



Il prodotto o l'imballaggio del prodotto non è un rifiuto domestico. Riciclarlo in un punto di riciclaggio approvato per apparecchiature elettriche ed elettroniche.



Questo prodotto è conforme alle direttive CE in vigore.

Nota: Gli altri simboli/decalcomanie applicati al prodotto riguardano particolari requisiti necessari per ottenere la certificazione in alcuni mercati.

Specifica HID

Il numero identità Husqvarna dispone di 5 sezioni e un totale di 25 caratteri: [PNC] [Fabbrica e linea (FFL)] [Data] [N. sequenza] [Carattere di controllo].

La data ha 7 caratteri.

- Formato: AAAASSG
- AAAA = anno
- SS = numero della settimana
- G = numero del giorno

Piastrina modello PP 8

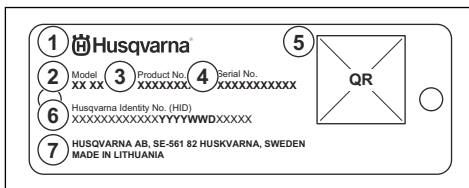

1. Produttore
2. Modello
3. Codice prodotto
4. Numero di serie
5. Codice QR
6. Numero identità Husqvarna
7. Indirizzo del produttore

Piastrina modello WS 8

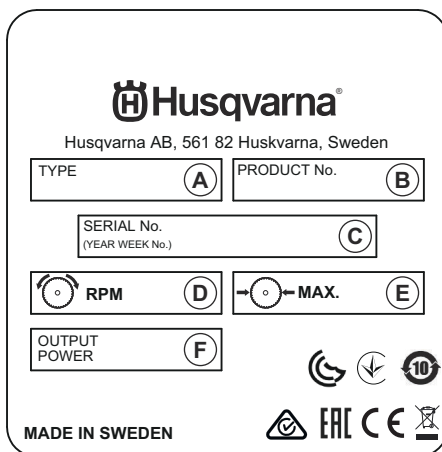

- A: Tipo/Modello
- B: Codice prodotto
- C: Numero di serie con data di fabbricazione (AAAA, MM, GG): Anno, settimana, n. sequenza
- D: Velocità max. giri/min
- E: Dimensioni max. lama, mm

- F: Potenza, kW

Targhetta dati di funzionamento Telecomando Husqvarna

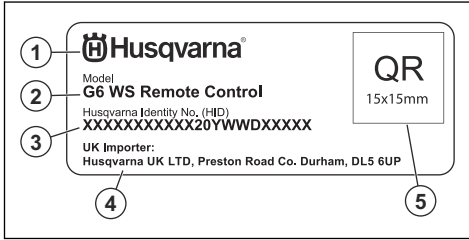

1. Produttore
2. Modello

3. Numero identità Husqvarna con data di fabbricazione (AAAA, MM, GG): Anno, settimana, n. sequenza
4. Indirizzo importatore Regno Unito
5. Codice QR

Danni al prodotto

Non siamo responsabili dei danni al prodotto se:

- Il prodotto viene riparato in modo errato.
- Il prodotto viene riparato con parti che non provengono o non sono omologate dal produttore.
- Il prodotto contiene un accessorio che non proviene o non è omologato dal produttore.
- Il prodotto non viene riparato presso un centro di assistenza autorizzato o presso un'autorità competente.

Sicurezza

Definizioni di sicurezza

Le avvertenze, le precauzioni e le note sono utilizzate per evidenziare le parti importanti del manuale.



AVVERTENZA: Utilizzato se è presente un rischio di lesioni o morte dell'operatore o di passanti nel caso in cui le istruzioni del manuale non vengano rispettate.



ATTENZIONE: Utilizzato se è presente un rischio di danni al prodotto, ad altri materiali oppure alla zona adiacente nel caso in cui le istruzioni del manuale non vengano rispettate.

Nota: Utilizzato per fornire ulteriori informazioni necessarie in una determinata situazione.

Istruzioni di sicurezza generali



AVVERTENZA: Leggere le seguenti avvertenze prima di utilizzare il prodotto.

- Questo prodotto è uno strumento pericoloso se non si presta attenzione o se si utilizza il prodotto in modo errato. Il prodotto può causare gravi lesioni o morte dell'operatore o altre persone. Prima di utilizzare il prodotto, è necessario consultare attentamente il contenuto di questo manuale dell'operatore.
- Conservare tutte le avvertenze e le istruzioni.
- Rispettare tutte le leggi e le normative vigenti.

- L'operatore e il datore di lavoro devono conoscere e prevenire i rischi durante il funzionamento del prodotto.
- Non consentire ad altre persone di utilizzare il prodotto se non hanno letto e compreso il contenuto del manuale operatore.
- Non azionare il prodotto a meno che non si riceva la formazione appropriata prima dell'uso. Assicurarsi che tutti gli operatori ricevano la formazione appropriata.
- Non consentire ai bambini di utilizzare il prodotto.
- Consentire l'utilizzo del prodotto solo a persone autorizzate.
- L'operatore è responsabile di eventuali incidenti ad altre persone o dei danni materiali.
- Non utilizzare il prodotto quando si è stanchi, ammalati o sotto effetto di alcool, farmaci o medicinali.
- Non consentire l'utilizzo del prodotto ad altre persone quando sono stanche, ammalate o sotto effetto di alcool, farmaci o medicinali.
- Usare la massima cautela e il buon senso.
- Durante il funzionamento, questo prodotto genera un campo elettromagnetico. Tale campo può interferire, in alcuni casi, con persone portatrici di impianti medici attivi o passivi. Per ridurre il rischio di lesioni gravi o letali, raccomandiamo alle persone portatrici di impianti medici di consultare il proprio medico e il produttore dell'impianto prima di utilizzare questo prodotto.
- Tenere pulito il prodotto. Assicurarsi che sia possibile leggere chiaramente simboli e decalcomanie.
- Se danneggiato, non utilizzare il prodotto.
- Non effettuare modifiche a questo prodotto.
- Non utilizzare mai il prodotto se esiste la possibilità che altre persone abbiano apportato modifiche su di esso.

- Arrestare il telecomando quando il prodotto è parcheggiato e durante il trasporto. Premere il pulsante ON/OFF sul telecomando per arrestarlo.

Avvertenze generali di sicurezza dell'elettrodomestico



AVVERTENZA: Leggere tutte le avvertenze di sicurezza, le istruzioni, le illustrazioni e le specifiche fornite con questo elettrodomestico. La mancata osservanza di tutte le istruzioni elencate di seguito può dare luogo a scosse elettriche, incendi e/o gravi lesioni.

- **Conservare tutte le avvertenze e le istruzioni per la futura consultazione.** Nelle avvertenze, il termine "elettrodomestico" si riferisce al vostro utensile alimentato tramite rete elettrica (con cavo) o a batteria (senza fili).

Sicurezza dell'area di lavoro

- **Tenere l'area di lavoro pulita e ben illuminata.** Il disordine e le aree di lavoro non illuminate possono essere causa di incidenti.
- **Non mettere in funzione elettrodomestici in ambienti esplosivi, quali quelli che comportano la presenza di liquidi infiammabili, gas o polvere.** Gli elettrodomestici generano scintille che possono incendiare polveri o fumi.
- **Tenere lontani bambini e spettatori mentre si fa funzionare un elettrodomestico.** Le distrazioni possono causare la perdita del controllo.

Sicurezza elettrica

- **Le spine degli elettrodomestici devono essere adatte alla presa. Evitare assolutamente di apportare modifiche alla spina.** Le spine non modificate e le prese adatte allo scopo riducono il rischio di scosse elettriche.
- **Evitare il contatto con superfici messe a massa o collegate a terra, come condutture, radiatori, stufe e frigoriferi.** Sussiste un maggior rischio di scosse elettriche nel momento in cui il corpo è messo a massa.
- **Non esporre gli elettrodomestici a pioggia o umidità.** L'ingresso di acqua in un elettrodomestico fa aumentare il rischio di scosse elettriche.
- **Non rovinare il cavo elettrico. Non usare mai il filo per trasportare, tirare o staccare dalla presa l'elettrodomestico. Non avvicinare il cavo a fonti di calore, olio, spigoli taglienti e neppure a parti della macchina che siano in movimento.** I cavi danneggiati o attorcigliati fanno aumentare il rischio di scosse elettriche.
- **Per il funzionamento di un elettrodomestico all'aperto, usare una prolunga adatta.** L'uso di un filo di prolunga omologato per l'impiego all'aperto riduce il rischio di scosse elettriche.

- **Se l'impiego dell'elettrodomestico in ambienti umidi è inevitabile, utilizzare un interruttore differenziale (salvavita) per proteggere il circuito di alimentazione.** L'utilizzo di un salvavita riduce il rischio di scosse elettriche.

Istruzioni per la messa a terra del prodotto



AVVERTENZA: Il collegamento errato può provocare scosse elettriche. In caso di dubbi sul collegamento a terra del prodotto, rivolgersi a un elettricista certificato.

Non modificare la spina di alimentazione rispetto alle specifiche di fabbrica. Se la spina o il cavo di alimentazione sono danneggiati o devono essere sostituiti, rivolgersi a un'officina autorizzata Husqvarna. Rispettare le norme e le leggi locali.

Se non si comprendono pienamente le istruzioni relative alla messa a terra del prodotto, rivolgersi a un elettricista certificato.

Utilizzare solo prolunghe per esterni dotate di messa a terra con spine e prese di messa a terra conformi al connettore di alimentazione del prodotto.

Il prodotto dispone di cavo e di spina di alimentazione con messa a terra. Collegare sempre il dispositivo a una presa di corrente con messa a terra. Questo diminuisce il rischio di scosse elettriche.

Non utilizzare adattatori elettrici insieme al prodotto.

Cavi di prolunga

- Utilizzare solo cavi di prolunga omologati di lunghezza sufficiente.
- Il valore nominale sul cavo di prolunga deve essere equivalente o superiore al valore indicato sulla targhetta dati di funzionamento del prodotto.
- Utilizzo di prolunghe con messa a terra.
- Quando si utilizza il prodotto all'aperto, utilizzare un cavo di prolunga adatto per l'uso all'aperto. Questo diminuisce il rischio di scosse elettriche.
- Tenere la connessione della prolunga asciutta e sollevata dal suolo.
- Non avvicinare il cavo di prolunga a fonti di calore, olio, spigoli taglienti o parti in movimento. Un cavo danneggiato aumenta il rischio di scosse elettriche.
- Accertarsi che il cavo di prolunga sia in buone condizioni e non sia danneggiato.
- Non utilizzare il cavo di prolunga mentre è avvolto. Ciò può causare un surriscaldamento del cavo di prolunga.
- Assicurarsi che il cavo di prolunga sia dietro l'operatore il prodotto quando si utilizza il prodotto. Ciò evita danni al cavo di prolunga.

Sicurezza batterie



AVVERTENZA: Leggere le seguenti avvertenze prima di utilizzare il prodotto.

- Non utilizzare la batteria quando si è stanchi, ammalati o sotto effetto di alcool, farmaci o medicinali.
- Non consentire l'utilizzo della batteria ad altre persone quando sono stanche, ammalate o sotto effetto di alcool, farmaci o medicinali.
- Non consentire ai bambini di utilizzare la batteria.
- Utilizzare solo batterie consigliate per il prodotto. Le batterie sono codificate mediante software.
- Per questo prodotto, utilizzare esclusivamente batterie originali. La sostituzione con batterie non corrette può provocare esplosione. Rivolgersi al rivenditore per maggiori informazioni.
- Utilizzare le batterie ricaricabili come alimentazione per i soli prodotti Husqvarna in questione. Per evitare il rischio di lesioni, non utilizzare la batteria come fonte di alimentazione per altri dispositivi.
- Rischio di scosse elettriche. Non collegare i morsetti della batteria a chiavi, viti o altro tipo di metallo. Ciò può causare un corto circuito della batteria.
- In caso di perdite dalla batteria, non lasciare che il liquido entri in contatto con il corpo o con gli occhi. In caso di contatto con il liquido, pulire l'area con grandi quantità di acqua e consultare un medico.
- Non utilizzare batterie non ricaricabili.
- Non apportare modifiche alle batterie.
- Non inserire oggetti nelle feritoie di aerazione delle batterie.
- Tenere le batterie lontano dalla luce del sole, dal calore o da fiamme libere. Le batterie possono esplodere e causare bruciature e/o ustioni chimiche.
- Tenere le batterie lontano da pioggia e umidità.
- Tenere le batterie lontano da microonde e alta pressione.
- Non tentare di smontare o aprire le batterie.
- Utilizzare le batterie a temperature ambiente comprese tra -20 °C (-4 °F) e 60 °C (140 °F).
- Caricare le batterie a temperature ambiente comprese tra 10 °C (50 °F) e 45 °C (113 °F).
- Non pulire le batterie o il caricabatterie con acqua. Fare riferimento a *Pulizia settimanale del telecomando alla pagina 187*.
- Non utilizzare batterie danneggiate.
- Conservare le batterie lontano da oggetti metallici, come ad esempio chiodi, viti o gioielli.
- Rimuovere le batterie dal telecomando se il prodotto non viene utilizzato per più di 1 settimana.

Sicurezza personale

- **Nell'uso di un elettroutensile, restare allerta, fare attenzione a ciò che si sta facendo e usare il**

buonsenso. Non usare un elettroutensile quando si è stanchi o sotto l'effetto di droga, alcool o farmaci. Un attimo di disattenzione può causare lesioni personali gravi.

- **Usare sempre abbigliamento protettivo personale. Indossare sempre una protezione per gli occhi.** L'uso in condizioni adeguate dell'abbigliamento protettivo (come mascherina protettiva, calzature di sicurezza antiscivolo, elmetto o cuffie protettive) riduce le lesioni personali.
- **Prevenire la messa in funzione accidentale. Accertarsi che l'interruttore sia in posizione OFF prima di effettuare il collegamento alla presa dell'alimentazione e/o alla batteria, di sollevare o trasportare l'attrezzo.** Il trasporto di elettroutensili tenendo le dita sull'interruttore o su attrezzi che producono corrente e il cui interruttore è acceso, può provocare incidenti.
- **Rimuovere qualunque chiave o strumento di regolazione prima di accendere l'elettroutensile.** Qualunque chiave o attrezzo lasciato attaccato a parti rotanti può causare danni alla persona.
- **Operare in sicurezza. Operare sempre facendo attenzione a posizionare bene i piedi e a mantenere l'equilibrio.** Ciò permette un migliore controllo dell'elettroutensile in situazioni inattese.
- **Vestirsi in maniera adeguata. Non indossare abiti troppo ampi o gioielli. Tenere capelli e indumenti lontani dalle parti in movimento.** Lasciati liberi, indumenti, gioielli o capelli lunghi possono restare impigliati nelle parti in movimento.
- **Qualora vengano forniti strumenti per il collegamento a strutture di estrazione e raccolta della polvere, accertarsi che queste siano collegate e usate in modo adeguato.** La raccolta della polvere può ridurre i rischi legati alla presenza di questo agente.
- **La familiarità e l'esperienza acquisite con il prodotto non devono far sottovalutare i rischi insiti nell'utilizzo dello stesso. Non ignorare le norme basilari di sicurezza dell'attrezzatura.** Un'azione incauta può provocare gravi danni in una frazione di secondo.

Uso e cura dell'elettroutensile

- **Non forzare l'elettroutensile. Usare l'elettroutensile adatto all'applicazione.** L'elettroutensile giusto farà il lavoro meglio e in modo più sicuro se usato alla velocità per la quale è stato progettato.
- **Non usare l'elettroutensile se non è possibile accenderlo o spegnerlo tramite interruttore.** Qualunque elettroutensile che non possa essere controllato tramite interruttore è pericoloso e deve essere riparato.
- **Scollare la spina dalla presa di corrente e/o rimuovere la batteria, se staccabile, prima di procedere a qualunque regolazione, cambio di accessori o alla conservazione degli elettroutensili.** Tali misure di sicurezza preventive riducono il rischio di avvio accidentale dell'elettroutensile.
- **Riporre gli elettroutensili fuori dalla portata dei bambini e non permettere l'uso dei suddetti a**

persone che non hanno familiarità con tali utensili e con queste istruzioni. Nelle mani di persone inesperte, gli elettro utensili sono pericolosi.

- **Effettuare la manutenzione degli elettro utensili e degli accessori. Controllare che non si verifichi un errato allineamento o collegamento delle parti in movimento, la rottura di pezzi e qualsivoglia altra condizione che possa influire al funzionamento dell'elettro utensile. Qualora danneggiato, riparare l'elettro utensile prima dell'uso.** Molti incidenti sono causati da elettro utensili con una manutenzione inadeguata.
- **Mantenere affilati e puliti gli strumenti da taglio.** Con una manutenzione adeguata, gli strumenti da taglio con bordi affilati risultano più facili da controllare e meno pericolosi.
- **Usare l'elettro utensile, gli accessori, le punte ecc. come indicato dalle presenti istruzioni, tenendo conto delle condizioni di lavoro e della prestazione da effettuare.** L'impiego di elettro utensili per usi diversi da quelli previsti può dar luogo a situazioni di pericolo.
- **Mantenere le impugnature e le superfici di presa asciutte, pulite e prive di olio e grasso.** Le impugnature e le superfici di presa scivolose non consentono una manipolazione e un controllo sicuri dell'utensile in situazioni impreviste.

Assistenza

- **Far riparare l'elettro utensile solo ed esclusivamente da personale specializzato utilizzando solo pezzi di ricambio originali.** Questo garantirà che sia salvaguardata la sicurezza dell'elettro utensile.
- **Non riparare mai le batterie danneggiate.** Gli interventi sulle batterie dovrebbe essere eseguito solo dal produttore o da centri assistenza autorizzati.

Istruzioni di sicurezza per tagliamuri

- **Tenere l'elettro utensile esclusivamente dalle apposite impugnature isolate quando si effettua un intervento in cui l'accessorio di taglio potrebbe entrare in contatto con cavi nascosti o con il proprio filo.** Se un accessorio di taglio entra in contatto con un cavo sotto tensione potrebbe eccitare eventuali parti di metallo esposte dell'elettro utensile e provocare una scossa elettrica all'operatore.
- **Indossare protezioni acustiche durante il taglio a diamante.** L'esposizione al rumore può, infatti, provocare la perdita dell'udito.
- **Se la ruota diamantata si inceppa, smettere di applicare forza di movimento e spegnere l'attrezzo.** Ricercare la causa dell'inceppamento della ruota diamantata e intraprendere le dovute azioni correttive.
- **Quando si eseguono forature sul pezzo in lavorazione, verificare che le persone e l'area di lavoro dall'altro lato siano al sicuro.** La ruota diamantata può sporgere attraverso il pezzo in lavorazione.

- **Accertarsi che il metodo di fissaggio del sistema guida solchi al pezzo in lavorazione sia in grado di sostenere e trattenere la macchina durante l'uso.** Se il pezzo è fragile o poroso, gli ancoraggi potrebbero staccarsi causando il rilascio del sistema guida solchi dal pezzo.

Istruzioni di sicurezza generali



AVVERTENZA: Leggere le seguenti avvertenze prima di utilizzare il prodotto.

- Queste informazioni non potranno mai sostituire la competenza di un professionista, costituita sia da formazione professionale che da esperienza pratica. In situazioni in cui vi sentite incerti su come procedere, rivolgersi sempre ad un esperto. Contattate il vostro rivenditore o un operatore che abbia esperienza della macchina. Evitare ogni tipo di operazione per la quale non vi sentiate sufficientemente competenti!
- Questo prodotto è progettato e destinato al taglio di cemento, mattoni e materiale lapideo di vario tipo. Qualsiasi altro uso è da considerarsi improprio.
- Il prodotto deve rimanere pulito. I segnali e gli adesivi devono essere interamente leggibili.
- Le modifiche e/o gli accessori non autorizzati possono causare lesioni gravi o mortali all'utilizzatore o a terzi. Non modificare mai la macchina né utilizzarla se sembra essere stata modificata da altri. Non utilizzare mai il prodotto, la batteria o il caricabatterie se difettosi. Seguire le istruzioni per l'uso e la manutenzione contenute nel presente manuale. Alcuni interventi devono essere eseguiti da personale specializzato. Vedere le istruzioni alla sezione Manutenzione. Utilizzare unicamente ricambi originali.
- Tutti i tipi di riparazioni possono essere eseguiti esclusivamente da tecnici autorizzati. In questo modo gli operatori non sono esposti a rischi elevati.
- Il controllo e/o manutenzione devono essere eseguiti a motore spento e dopo aver staccato la spina dalla presa.

Istruzioni di sicurezza per il funzionamento



AVVERTENZA: Leggere le seguenti avvertenze prima di utilizzare il prodotto.

- Leggere attentamente il Manuale operatore e accertarsi di averne compreso il contenuto prima di utilizzare il prodotto.
- Se utilizzato in modo improprio o non corretto, il prodotto può essere un attrezzo pericoloso in grado di provocare lesioni gravi o mortali all'operatore o ad altre persone.

- C'è sempre il rischio di scosse quando si utilizzano prodotti elettrici. Non utilizzare il prodotto in condizioni climatiche sfavorevoli. Evitare che il proprio corpo entri in contatto con parafulmini e oggetti metallici. Seguire sempre le istruzioni presenti nel manuale operatore per evitare danni.
- Tutti gli operatori devono ricevere una adeguata formazione sull'uso del prodotto. Il proprietario ha la responsabilità di garantire che gli operatori ricevano una adeguata formazione.
- L'operatore è responsabile per eventuali incidenti o pericoli causati ad altre persone o ai loro beni.
- Collegare il prodotto solo a uscite con messa a terra.
- Controllare che i valori di tensione di rete corrispondano a quelli indicati sulla targhetta dati di funzionamento del prodotto.
- Controllare che il cavo e la prolunga del cavo siano integri e in buono stato.
- Non utilizzare il prodotto se il prodotto stesso o il cavo di alimentazione è danneggiato. Rivolgersi a un'officina autorizzata per riparare il prodotto o sostituire il cavo di alimentazione.
- Per evitare il surriscaldamento, non utilizzare la prolunga quando è avvolta.
- Eseguendo l'operazione di taglio a un numero di giri troppo elevato si possono produrre danni alla lama e causare ferite all'operatore.
- Arrestare il motore e scollegare il cavo di alimentazione prima di procedere al sollevamento o allo spostamento del prodotto.
- Non consentire a bambini o ad altre persone non appositamente formate di utilizzare il prodotto o di eseguire interventi di manutenzione.
- Non consentire ad altri l'utilizzo del prodotto senza accertarsi che abbiano letto e capito il contenuto del manuale dell'operatore.
- Non usare il prodotto in condizioni di stanchezza o sotto l'effetto di alcool o medicinali in grado di compromettere il proprio stato psico-fisico e il controllo dei propri atti.
- Non utilizzare il prodotto se non è possibile ricevere soccorso in caso di incidente.
- Accertarsi che il prodotto sia su una superficie stabile.
- Non scollegare il cavo di alimentazione a meno che il motore non sia spento e completamente fermo.
- Non allontanarsi dal prodotto con il motore acceso.
- Scollegare sempre l'alimentatore dal prodotto in caso di interruzioni dell'attività particolarmente lunghe.
- Scollegare sempre la spina di alimentazione prima di spostare il prodotto.
- Tenere sempre a portata di mano l'abbigliamento protettivo.

Dispositivi di sicurezza sul prodotto



AVVERTENZA: Leggere le seguenti avvertenze prima di utilizzare il prodotto.

- Non utilizzare un prodotto usando dispositivi di sicurezza danneggiati o che non funzionano correttamente.
- Effettuare regolarmente un controllo dei dispositivi di sicurezza. Se i dispositivi di sicurezza sono danneggiati o non funzionano correttamente, rivolgersi al centro di assistenza Husqvarna.
- Non apportare modifiche ai dispositivi di sicurezza.

Dispositivi di protezione individuale



AVVERTENZA: Leggere le seguenti avvertenze prima di utilizzare il prodotto.

- Quando si utilizza il prodotto, utilizzare sempre i dispositivi di protezione individuale omologati. L'uso di dispositivi di protezione individuale non elimina il rischio di lesioni, ma ne riduce la gravità in caso di incidente. Chiedere consiglio al rivenditore per la scelta dei dispositivi di protezione individuale idonei.
- Controllare regolarmente le condizioni dei dispositivi di protezione individuale.
- Utilizzare un elmetto protettivo omologato.
- Utilizzare cuffie protettive omologate durante il funzionamento del prodotto. Un rumore prolungato può provocare la perdita dell'udito.
- Il prodotto genera polveri e fumi nocivi per la salute. Utilizzare una protezione respiratoria omologata.
- Utilizzare una protezione per gli occhi omologata con protezione laterale.
- Utilizzare guanti protettivi per impieghi gravosi omologati.
- Utilizzare stivali robusti con punta in acciaio e suola antiscivolo.
- Utilizzare indumenti da lavoro omologati o indumenti aderenti equivalenti, con maniche e gambe lunghe e che non limitino i movimenti.
- Non indossare abbigliamento non aderente, gioielli o altri oggetti che potrebbero impigliarsi nelle parti in movimento. Raccogliere i capelli in modo sicuro sopra le spalle.
- Tenere sempre a portata di mano la cassetta di pronto soccorso.
- Si possono generare scintille durante l'uso del prodotto. Tenere sempre a portata di mano l'estintore.

Pulsante di arresto di emergenza del gruppo di potenza

Il pulsante di arresto di emergenza sul gruppo di potenza riduce la velocità dell'elettrotensile collegato. Il

pulsante di arresto di emergenza sul gruppo di potenza scollega l'elettro utensile dall'alimentazione.

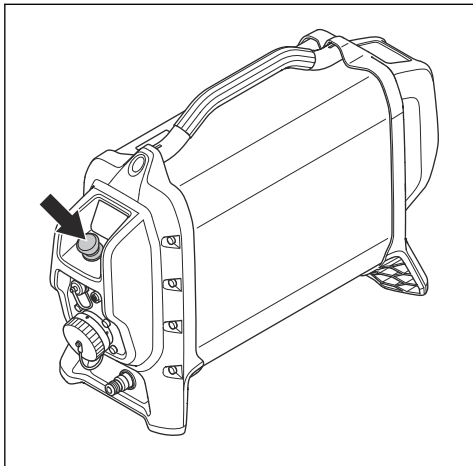

Controllo del pulsante di arresto di emergenza del gruppo di potenza

1. Ruotare il pulsante di arresto di emergenza (A) sul gruppo di potenza in senso orario per accertarsi che sia disinserito.
2. Avviare l'elettro utensile collegato.
3. Premere il pulsante di arresto di emergenza (B) sul gruppo di potenza.
4. Accertarsi che l'elettro utensile si arresti. Assicurarsi inoltre che le luci a LED verdi sul gruppo di potenza si spengano e che la luce a LED rossa lampeggi.

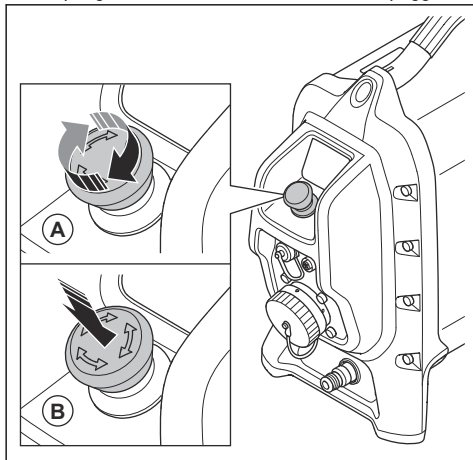

Pulsante di arresto della macchina con comando a distanza

Il pulsante di arresto della macchina consente di spegnere rapidamente l'utensile elettrico.

Il pulsante di arresto della macchina riduce la velocità dell'utensile elettrico collegato. Inoltre, tale pulsante scollega l'utensile elettrico dall'alimentazione.

Il pulsante di arresto della macchina non può essere utilizzato quando l'utensile elettrico viene azionato manualmente.

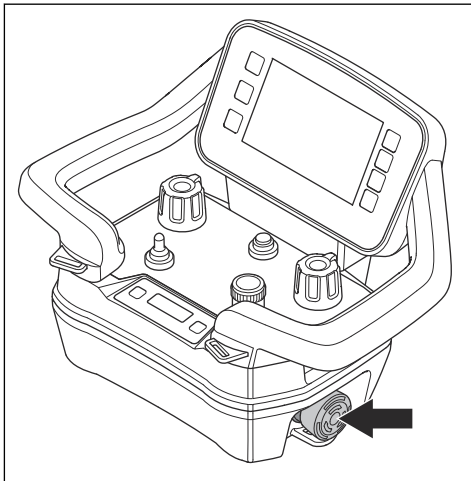

ATTENZIONE: Non utilizzare il pulsante di arresto della macchina sul telecomando come pulsante di arresto dell'utensile elettrico.

Controllo del pulsante di arresto della macchina sul telecomando

1. Ruotare il pulsante di arresto di emergenza sul gruppo di potenza in senso orario per accertarsi che sia disinserito.
2. Ruotare il pulsante di arresto della macchina sul telecomando in senso orario per accertarsi che sia disinserito.
3. Premere il pulsante ON/OFF sul telecomando.
4. Tenere premuto il commutatore a scatto sul telecomando verso destra e contemporaneamente premere il potenziometro per far ruotare la lama a disco.
5. Premere il pulsante di arresto della macchina sul telecomando.
6. Assicurarsi che la lama a disco si arresti.

RCD

L'RCD è un dispositivo di protezione dell'operatore che si attiva in caso di guasto elettrico.

Quando il gruppo di potenza è collegato a un collegamento trifase, l'RCD integrato nel gruppo di potenza è attivo.

Quando il gruppo di potenza è collegato a un collegamento monofase, l'RCD integrato nel gruppo di potenza non è attivo. È invece necessario utilizzare un adattatore monofase separato. Fare riferimento a *Accessori alla pagina 204*.

Controllo dell'RCD, trifase

1. Avviare il prodotto. Fare riferimento a *Avviamento del prodotto alla pagina 173*.
2. Esaminare i fori di ispezione e premere il pulsante di test RCD (A).

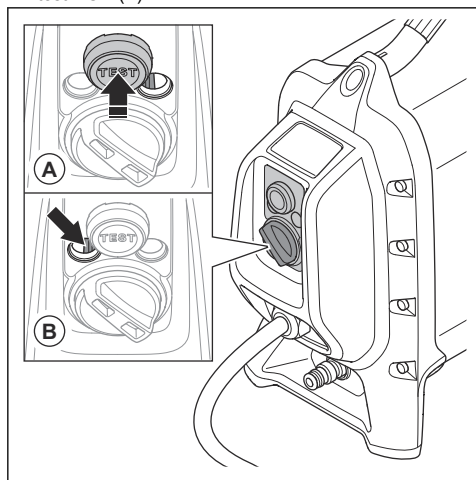

3. Accertarsi che l'interruttore RCD si muova verso sinistra (B), scollegando così il prodotto dall'alimentazione.
4. Assicurarsi che la lama a disco si arresti. Assicurarsi inoltre che tutte le luci a LED sul gruppo di potenza si spengano.

5. Ruotare la manopola di ripristino dell'RCD in senso orario (A) per ripristinare l'interruttore RCD. Guardare nei fori di ispezione per assicurarsi che l'interruttore RCD sia posizionato a destra (B) quando la manopola di ripristino dell'RCD ritorna a sinistra.

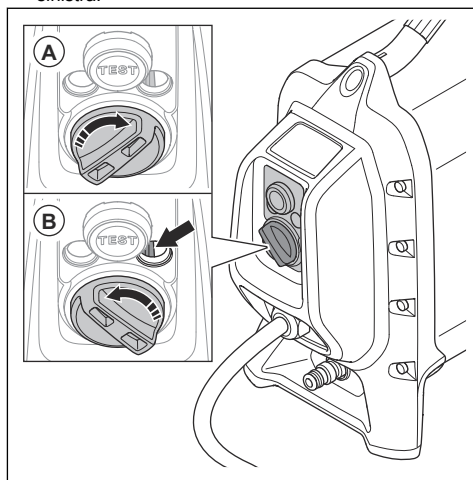

Controllo dell'RCD, monofase

Quando il gruppo di potenza è collegato a un collegamento monofase, l'RCD integrato nel gruppo di potenza non è attivo. È invece necessario utilizzare un adattatore monofase separato.

1. Collegare il prodotto alla presa. Utilizzare l'adattatore corretto. Fare riferimento a *Accessori alla pagina 204*.
2. Premere il pulsante RESET (verde). Verificare che il LED rosso (A) si accenda.

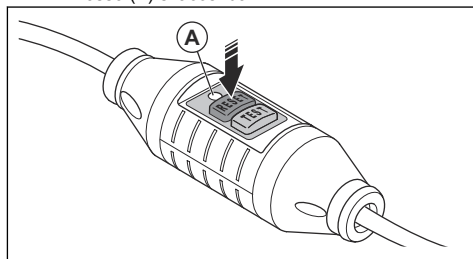

3. Avviare il prodotto.

4. Premere il pulsante TEST (blu).

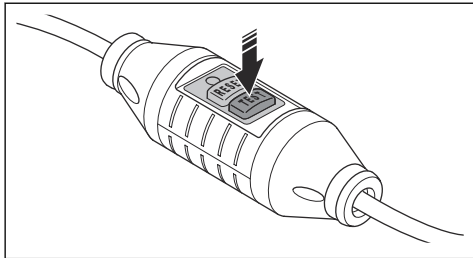

5. L'RCD deve scattare, il prodotto deve arrestarsi immediatamente e tutte le luci a LED devono spegnersi. In caso contrario, rivolgersi al proprio rivenditore Husqvarna.
6. Premere il pulsante RESET (verde).

Carter copridisco

Il carter copridisco tiene la polvere lontano dall'operatore e previene lesioni in caso di rottura del disco di taglio.



AVVERTENZA: Non utilizzare il prodotto senza un carter copridisco

Le sezioni esterne possono essere rimosse per operazioni in prossimità del pavimento.

Blocco protezione lama

Il blocco di protezione della lama mantiene la guida della protezione lama nella posizione corretta sulla protezione stessa. Quando si monta il carter copridisco, assicurarsi che la vite della guida del carter copridisco sia avvitata.

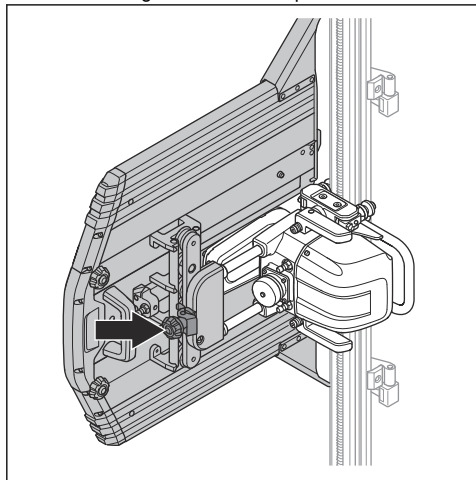

Controllo del blocco della protezione lama

- Assicurarsi che il meccanismo di bloccaggio della protezione lama sulla guida della protezione funzioni correttamente. Vedere *Blocco protezione lama alla pagina 158*.

Finecorsa

I finecorsa (A) impediscono al prodotto di fuoriuscire dalle guide. Accertarsi che i finecorsa siano montati alle estremità delle guide, in modo che il segaccio non possa uscire dalle suddette. Fare riferimento a *Montaggio dei connettori delle guide alla pagina 160*.

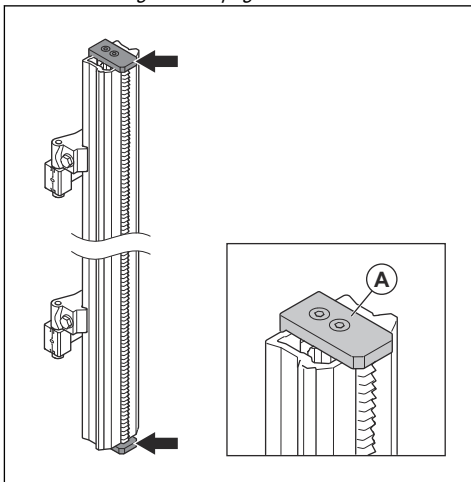

AVVERTENZA: Se i finecorsa non sono collegati correttamente alle estremità della guida, il prodotto si spegne e può causare lesioni gravi.

Controllo dei finecorsa

- Assicurarsi che i finecorsa siano fissati alle estremità della guida. Fare riferimento a *Panoramica della tagliamuri alla pagina 145*.

Istruzioni di sicurezza per la manutenzione



AVVERTENZA: Leggere le seguenti avvertenze prima di eseguire la manutenzione del prodotto.

- Le modifiche e/o gli accessori non approvati possono causare lesioni gravi o persino mortali all'operatore o a terzi.
- Effettuare la manutenzione giornaliera per assicurare il corretto funzionamento del prodotto. Fare riferimento a *Programma di manutenzione alla pagina 184*.

- Effettuare l'ispezione e/o la manutenzione con il motore spento e la spina di alimentazione scollegata.
- Non utilizzare un'idropulitrice per pulire il prodotto. Non puntare il getto d'acqua sui componenti elettrici o i cuscinetti.

- Rivolgersi solo a un'officina autorizzata per interventi di manutenzione sul prodotto. Utilizzare solo ricambi forniti da Husqvarna o equivalenti.

Montaggio

Introduzione



AVVERTENZA: Leggere e comprendere il capitolo sulla sicurezza prima di montare il prodotto.

Supporti di montaggio

Sono disponibili 2 tipi di supporti di montaggio, supporti di montaggio standard e supporti di montaggio universali. Fare riferimento alla *Panoramica della tagliamuri alla pagina 145*.

I supporti di montaggio standard permettono di installare le guide nella posizione corretta sulla parete. Il presente manuale dell'operatore fornisce informazioni su come utilizzare i supporti di montaggio standard.

Il supporto di montaggio universale collega la guida al materiale da tagliare o ad un'area adiacente. Per informazioni su come utilizzare il supporto di montaggio universale, fare riferimento al manuale dell'operatore per il supporto di montaggio universale.

Assemblaggio della staffa di montaggio

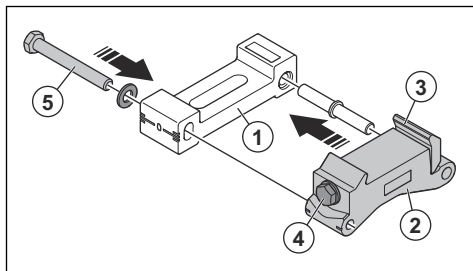

1. La parte della staffa di montaggio più vicina alla parete. È dotata di scanalature per bulloni di espansione e di una livella da utilizzare quando si montano le staffe in orizzontale.
2. La parte della staffa di montaggio che sostiene la guida. È dotata di una livella da utilizzare quando la staffa viene montata in verticale.
3. Rondella di serraggio caricata a molla. La rondella di serraggio blocca la guida sulla staffa di montaggio. In questo modo è possibile chiudere a scatto la guida nella staffa di montaggio.
4. Vite di bloccaggio. Usarla per serrare la rondella di serraggio.

5. Vite di bloccaggio. Le due parti della staffa di montaggio devono essere posizionate in posizione neutra. Se la superficie di cemento è uniforme, la lama sarà posizionata a un angolo di 90 gradi rispetto alla superficie da tagliare. Se la superficie in cemento è irregolare, è possibile modificare la posizione della staffa di montaggio con la vite di bloccaggio per regolare l'angolo di taglio.

Assemblaggio a specchio della staffa di montaggio

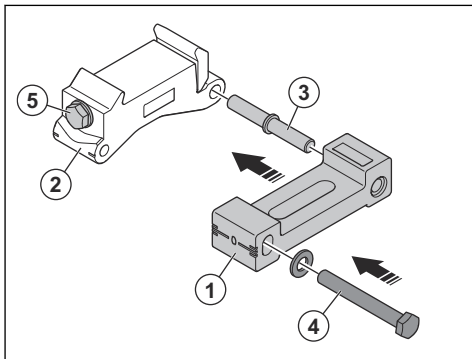

Per migliorare l'accesso alle viti di bloccaggio per la regolazione dell'angolo (4) e/o alla vite di bloccaggio per la rondella di serraggio (5), le staffe di montaggio possono essere assemblate a specchio.

1. Rimuovere la vite (4) che fissa insieme le due metà della staffa di montaggio (1) e (2). Separare le due metà.
2. Spostare il perno (3) da un lato della metà della staffa di montaggio (2) all'altro.
3. Premere nuovamente le due metà una contro l'altra e reinserire la vite (4) dall'altro lato. In posizione normale, la linea di riferimento sulla metà della staffa di montaggio (2) deve essere allineata alla linea 0 sulla metà della staffa di montaggio (1).

Installazione delle staffe di montaggio a parete

Utilizzare il morsetto e la rondella su entrambi i lati della guida quando si posizionano le staffe di montaggio. È necessario utilizzare almeno due staffe di montaggio. Se si uniscono più guide, è necessaria una staffa di montaggio per ciascuna sezione delle guide.

1. Contrassegnare la linea di taglio (A).
Contrassegnare i fori per i bulloni di espansione a circa 145 mm (5,7 pollici) (B) dalla linea di taglio.

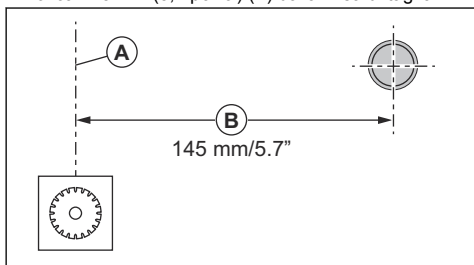

2. Posizionare le staffe di montaggio a una distanza pari a circa 1/2 lunghezza della guida. La distanza tra una staffa di montaggio e l'estremità della guida deve essere pari a circa 1/4 della lunghezza della guida (A).

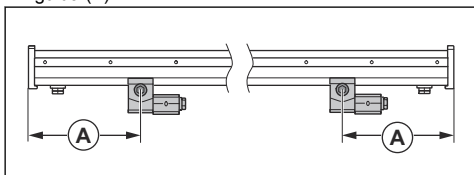

3. Praticare i fori per i bulloni di espansione in base alle istruzioni del produttore. Utilizzare gli elementi di montaggio regolati sul materiale da tagliare. Utilizzare un trapano da 12 mm per praticare il foro per l'ancoraggio a espansione M10x40 incluso nell'attrezzatura da taglio. Seguire le istruzioni del produttore.
4. Appendere le due staffe di montaggio senza serrare nei bulloni di espansione M10x35 e con una rondella 5X22 e diametro Ø10.

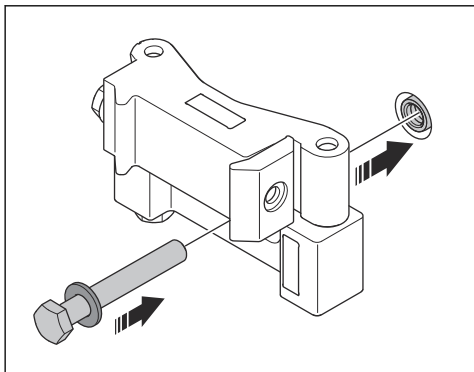

5. Assicurarsi che la testa del bullone non si sollevi oltre il piano della guida (A).

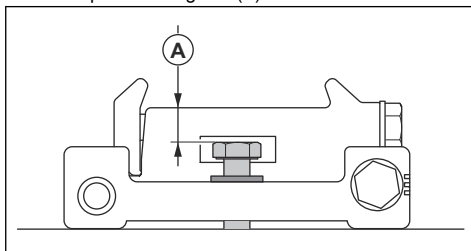

6. La distanza (B) tra ciascuna staffa di montaggio e la linea di taglio (A) deve essere di 80 mm (3,15"). Se la linea di taglio è esattamente verticale od orizzontale e la superficie di supporto è uniforme, è possibile utilizzare le livelle sulle staffe di montaggio per allineare queste ultime con precisione nella fase iniziale, dopodiché i bulloni di espansione vengono serrati a 40 Nm. In altri casi è necessario montare la guida sulle staffe di montaggio prima di serrare i bulloni di espansione.

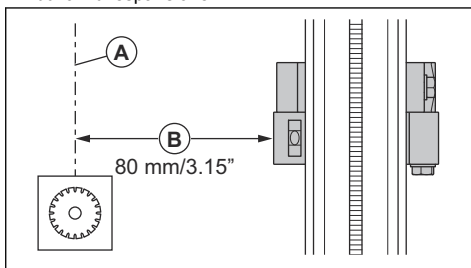

Montaggio dei connettori delle guide

Utilizzare i connettori delle guide quando sono necessari tagli più lunghi. Aggiungere 1 supporto di montaggio per ogni metro di guida aggiuntiva.



ATTENZIONE: Assicurarsi che i connettori per guide siano compatibili con il prodotto.

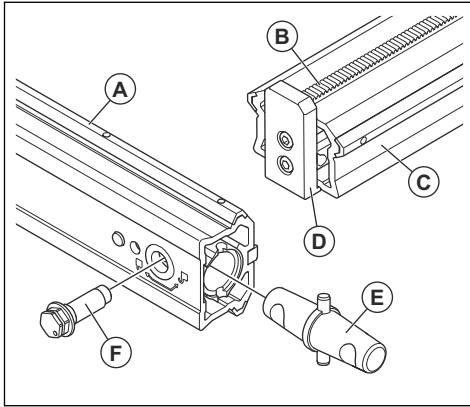

- A. Bordo della rotaia per ruote guida sul telaio disco
- B. Cremagliera
- C. Superficie di serraggio per montaggio a parete
- D. Finecorsa, guida
- E. Connettore di giunzione, guida
- F. Bullone eccentrico

1. Rimuovere i finecorsa.

- a) Sul lato inferiore delle estremità della guida da collegare sono fissati i bulloni eccentrici. Per sbloccarli, ruotarli in senso antiorario (a).
- b) Rimuovere i bulloni eccentrici (B).
- c) Rimuovere i finecorsa (C).

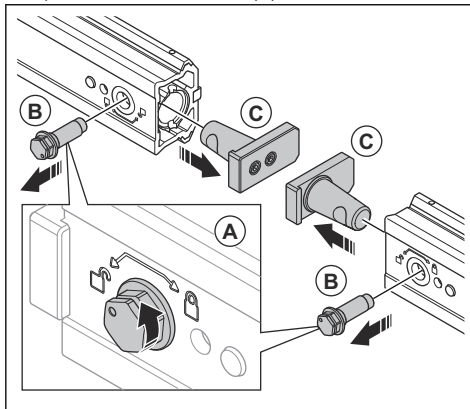

2. Montare il connettore di giunzione.

- a) Posizionare il connettore di giunzione tra le due estremità della guida e spingerle una contro l'altra finché non si toccano (A). Le estremità devono essere a filo al centro del connettore.

- b) Posizionare i bulloni eccentrici (B) nei fori sul lato inferiore della guida. Accertarsi che il contrassegno sul bullone si trovi in corrispondenza del simbolo con il lucchetto aperto. Il bullone deve essere spinto fino al completo inserimento in modo che la testa poggia sulla rotaia.
- c) Ruotare i bulloni (C) in senso orario verso il simbolo con il lucchetto chiuso per bloccarli. Serrare a 40 Nm.

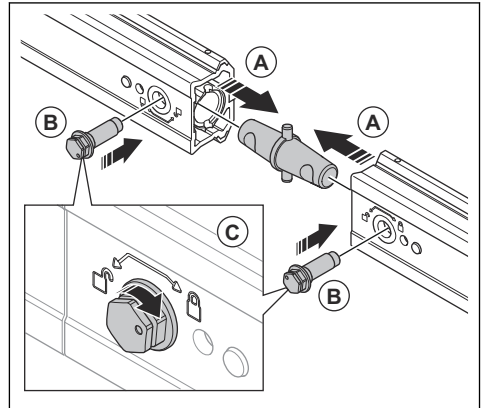

3. Montare il finecorsa.

- a) Posizionare il finecorsa (A) all'estremità della guida.
- b) Posizionare il bullone eccentrico (B) nel foro sul lato inferiore della guida. Accertarsi che il contrassegno sul bullone si trovi in corrispondenza del simbolo con il lucchetto aperto. Il bullone deve essere spinto fino al completo inserimento in modo che la testa poggia sulla rotaia.
- c) Ruotare il bullone (C) in senso orario verso il simbolo con il lucchetto chiuso per bloccarlo. Serrare a 40 Nm.

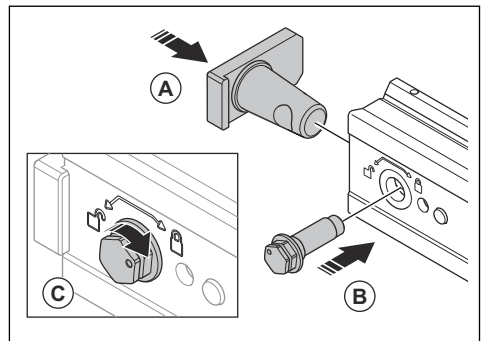

Per assemblare le guide

1. Accertarsi che il bullone di espansione non sporga oltre la superficie della guida sulla staffa di montaggio.
2. Far scattare la guida in entrambe le staffe di montaggio. Regolare la posizione delle guide in lunghezza.

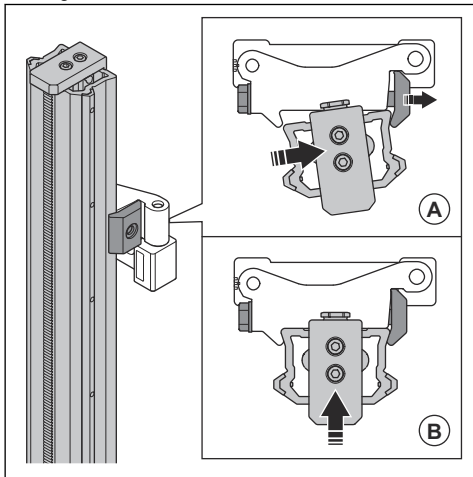

3. Serrare le rondelle di serraggio sulle staffe di montaggio a 40 Nm.

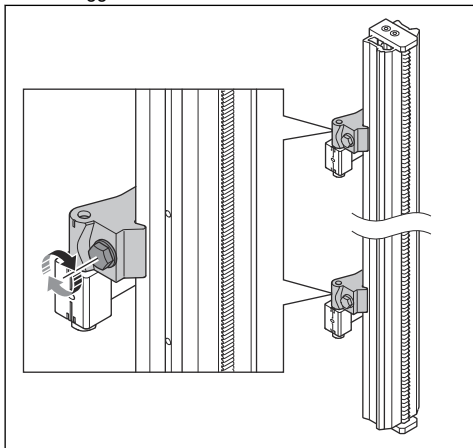

4. Accertarsi che la linea di taglio si trovi a una distanza di 80 mm (3,15") dalla staffa di montaggio. Stringere i bulloni di espansione con una coppia di 40 Nm.

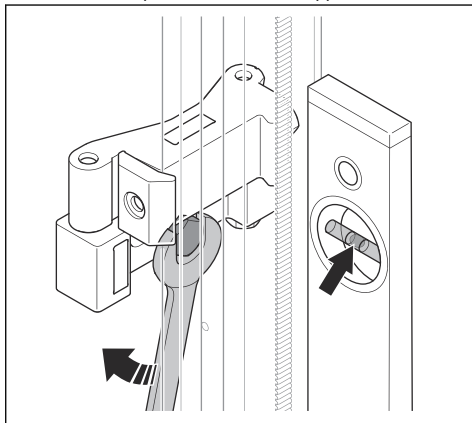

5. Per regolare l'angolazione della lama in base alle necessità contro la superficie di cemento, allentare le vite di bloccaggio. Angolare le due metà della staffa di montaggio l'una rispetto all'altra.

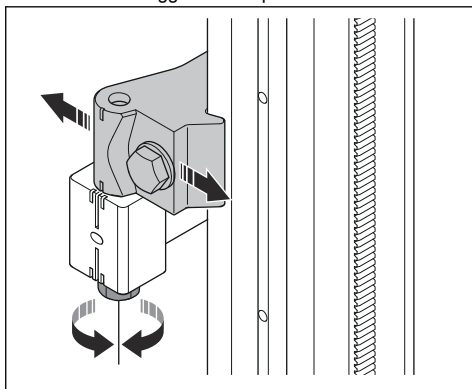

Montaggio della tagliamuri sulle guide



AVVERTENZA: Assemblare il prodotto nel telaio disco prima di montarlo sulle guide.



AVVERTENZA: Se si procede al taglio senza prima montare saldamente la sega sulla rotaia si rischiano lesioni mortali.

1. Premere i pulsanti di blocco (B) sulle maniglie di blocco (C). Ruotare le maniglie verso l'esterno rispetto all'unità di taglio per estrarre le ruote guida dall'accessorio del carrello di trasporto.

2. Sollevare il gruppo di taglio sulla guida (A) con le maniglie di blocco aperte. Inclinare il gruppo di taglio sulla guida in modo che la ruota di avanzamento si blocchi nel rack sulla guida.
3. Ruotare le maniglie di blocco (C) nuovamente verso il gruppo di taglio fino a quando i pulsanti di blocco (B) sulle maniglie non si alzano e le ruote guida sono a filo con la guida.

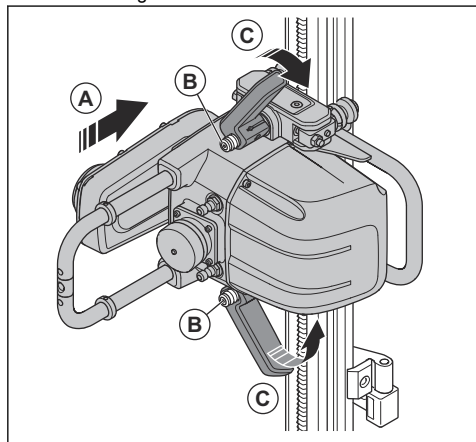

4. Se il gruppo di taglio è installato su una guida montata in verticale, bloccare la maniglia di blocco superiore. Quando la maniglia di blocco superiore è bloccata, il peso del segaccio viene ridotto ed è più facile bloccare la maniglia inferiore. Assicurarsi che non vi sia gioco tra il segaccio, le ruote guida e la guida. Se c'è gioco, le ruote guida devono essere regolate. Fare riferimento a *Regolazione delle ruote guida alla pagina 186*.

Montaggio del disco



AVVERTENZA: Prima di eseguire la manutenzione, scollegare il prodotto dall'alimentatore.

Si consiglia di utilizzare i dischi diamantati Husqvarna con WS 8. La lama iniziale massima è di 600 mm e la dimensione massima delle lame per tagli più profondi è di 900 mm. Contattare un'officina Husqvarna per consigli sulle lame specifiche per i diversi materiali.

1. Allentare il bullone della lama e rimuovere la relativa flangia.
2. Pulire le superfici di serraggio sulla flangia della lama interna (A) ed esterna (B). Assicurarsi che siano prive di trucioli di metallo.

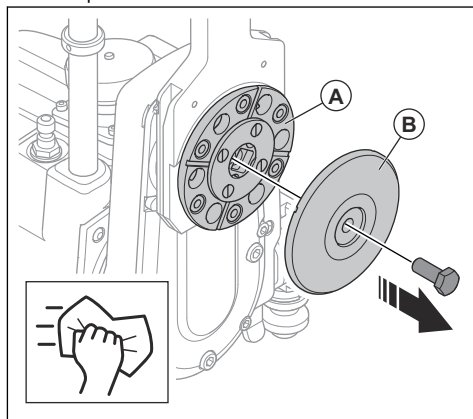

3. Pulire le superfici di serraggio sulla lama e assicurarsi che non siano danneggiate.
4. La flangia interna della lama (B) è dotata di un distanziale centrale montato in fabbrica per fori centrali della lama da 60 mm. Rimuovere il distanziale da 60 mm/2,4 poll. se si utilizzano lame con fori centrali da 25,4 mm/1 poll. (C).

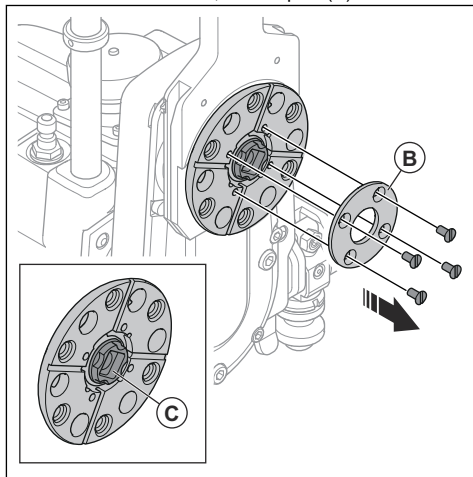

5. Assicurarsi di utilizzare il senso di rotazione corretto in relazione alla nebulizzazione d'acqua. Per il taglio verticale è necessario dirigere la nebulizzazione d'acqua verso il pavimento.
6. Montare la lama in base alla freccia di rotazione riportata su di essa. Se sulla lama non è riportata la freccia di rotazione, controllare che la parte esposta dei diamanti sui segmenti si trovi nella direzione di rotazione della lama.

7. Guidare la lama verso l'alto sulla guida centrale e posizionarla contro la flangia interna. Tenere la lama in posizione, quindi montare la flangia esterna con il bullone della lama e serrare a 45 nm.

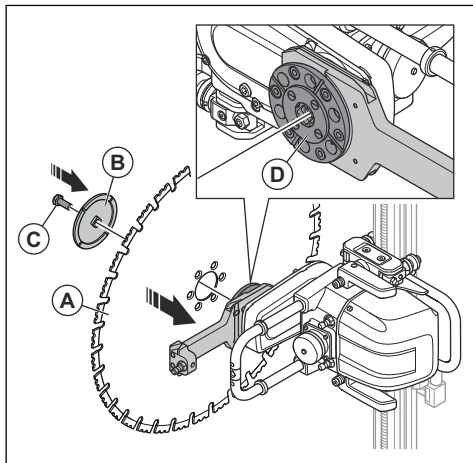

8. Utilizzare una squadra grande e assicurarsi che l'angolo tra la lama (a) e la parete (B) sia perpendicolare. Se la lama non è perpendicolare alla parete, allentare le vite di bloccaggio consentendo la regolazione dell'angolazione delle staffe di montaggio finché la lama non si trova in posizione perpendicolare.

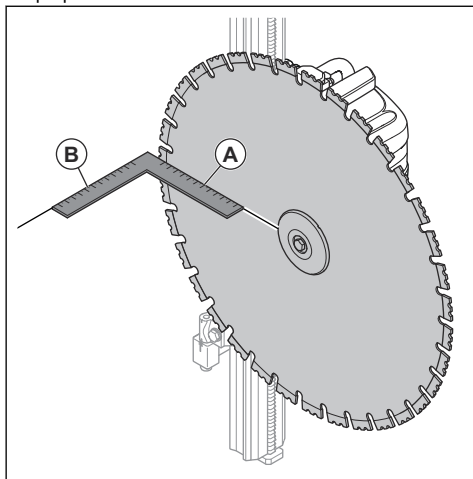

9. Angolare le due metà della staffa di montaggio l'una rispetto all'altra.

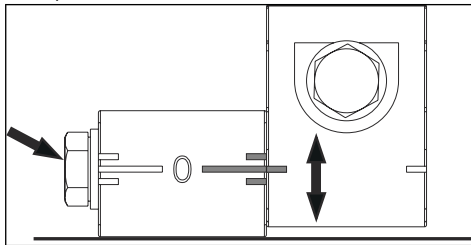

AVVERTENZA: Assicurarsi che il disco sia saldamente fissato, prima di avviare il prodotto.

Montaggio del carter copridisco



AVVERTENZA: Prima di eseguire la manutenzione, scollegare il prodotto dall'alimentatore.

Il carter copridisco è composto da tre sezioni.

- Una sezione centrale montata sul gruppo di taglio
 - Due sezioni esterne montate sulla sezione centrale. Le sezioni esterne hanno i lati uguali e possono essere montate su entrambi i lati della sezione centrale.
1. Spingere la guida della protezione della lama tra i tubi posizionati sulla protezione della lama.
 2. Assicurarsi che i rulli guida sulla protezione lama scorrano agevolmente tra i tubi.

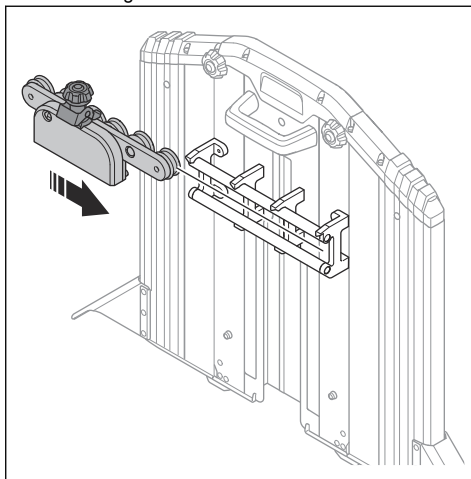

3. Se la guida della protezione lama presenta del gioco tra i tubi, regolare i rulli guida. Fare riferimento a *Regolazione della guida del carter copridisco alla pagina 186.*

Fissaggio del carter copridisco alla tagliamuri



AVVERTENZA: Prima di eseguire la manutenzione, scollegare il prodotto dall'alimentatore.

Assicurarsi che la protezione lama sia integra e che la relativa guida sia montata e centrata sulla protezione lama. Per facilitare il montaggio del carter copridisco, rimuovere le sezioni esterne dalla sezione centrale.

1. Sollevare la flangia di guida (A) del carter copridisco sul gruppo di taglio. In questo modo il punto di raccordo dell'acqua fuoriesce direttamente dal braccio pivotante.

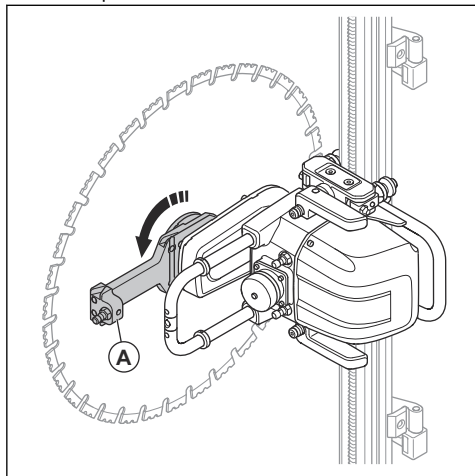

2. Orientare le guide di scorrimento del carter copridisco sulle guide verso la flangia di guida. Spingere il carter copridisco sulla lama.

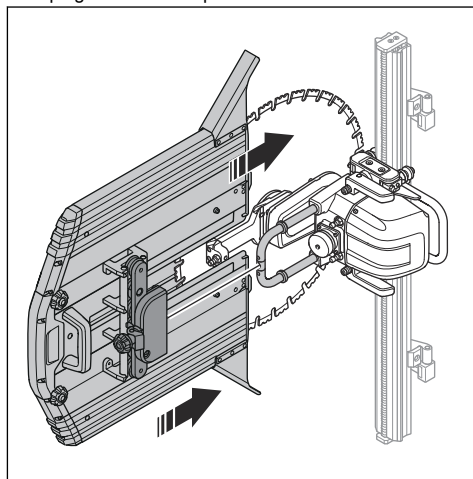

3. Applicare la staffa del carter copridisco sull'accessorio del gruppo di taglio. Serrare adeguatamente la manopola di bloccaggio (A).

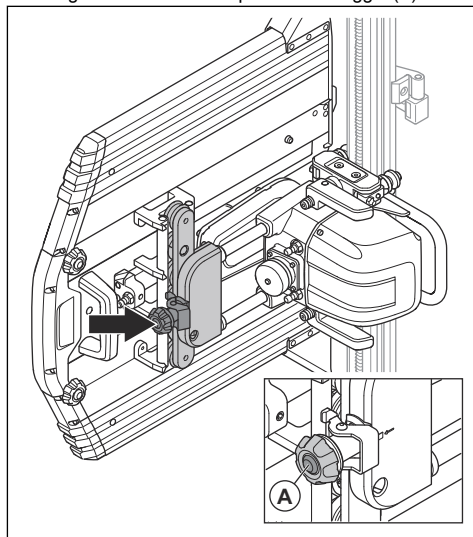

4. Assicurarsi che la lama sia centrata nella protezione lama e che sia libera.

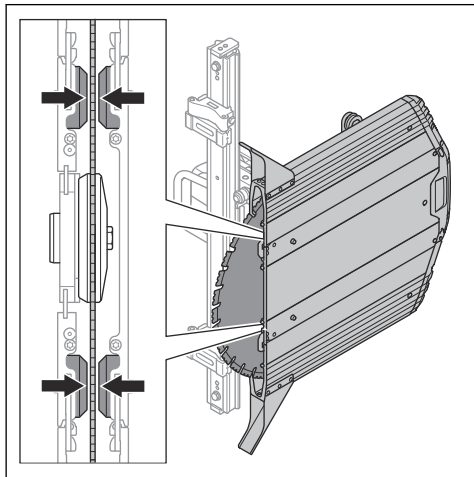

5. Riattaccare le sezioni esterne se sono state rimosse durante il montaggio.

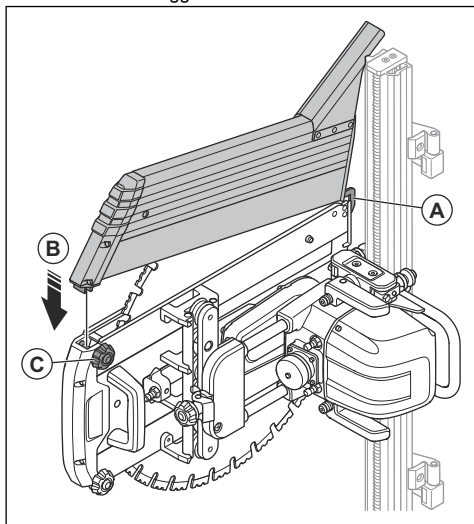

- Agganciare la forcella (A) al bordo inferiore della sezione centrale.
- Piegare la sezione esterna (B) verso la sezione centrale.
- Bloccare con le manopole di bloccaggio (C).

6. Collegare il tubo flessibile dell'acqua (A) dal raccordo dell'impianto idrico domestico in uscita sul corpo del segaccio al raccordo dell'acqua sulla flangia di guida.

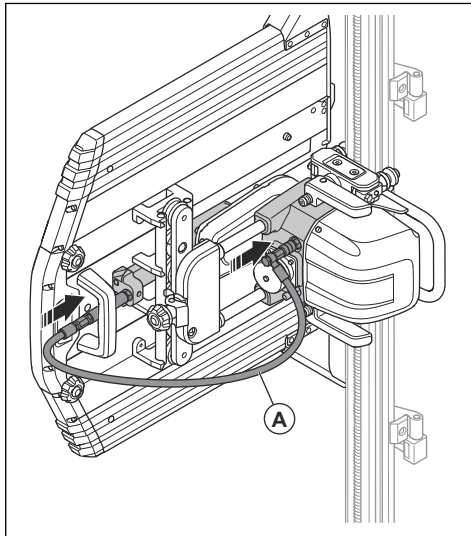

Montaggio del disco per il taglio a filo

Per poter tagliare a filo su una superficie perpendicolare, è possibile fissare la lama con sei viti incassate direttamente sulla flangia interna della lama. Questa operazione deve essere eseguita prima di montare la sega sulla rotaia, preferibilmente quando la sega è montata sul trolley di trasporto. Regolare la distanza tra le staffe di montaggio e la linea di taglio a circa 85-90 mm/3,34-3,54 poll. dalla linea di taglio durante il montaggio per il taglio a filo. Utilizzare una protezione del disco di taglio a filo speciale per il taglio a filo.

1. Rimuovere il bullone del disco e la flangia esterna del disco.

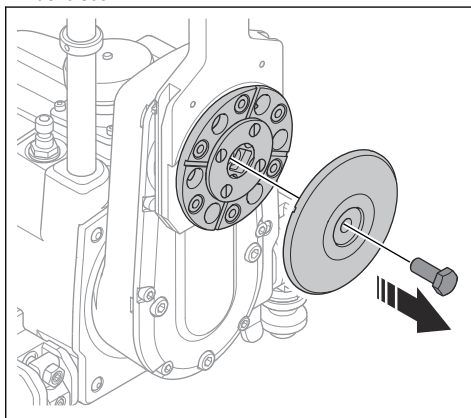

2. Pulire la superficie di serraggio sulla flangia interna della lama e controllare che sia priva trucioli di metallo.
3. Rimuovere i sei tappi che proteggono le filettature delle viti dalla sporcizia.

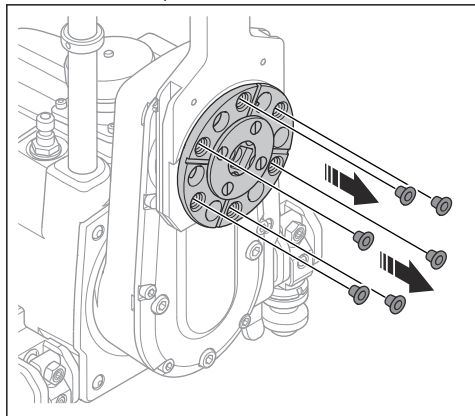

4. Centrare la lama sullo spallamento della guida e premere sulla flangia interna.
5. Fissare le sei viti per taglio a filo (svasate) e serrarle a croce a 30 Nm. Il modello di lama per il taglio a filo è Ø85 mm/3,34 poll.

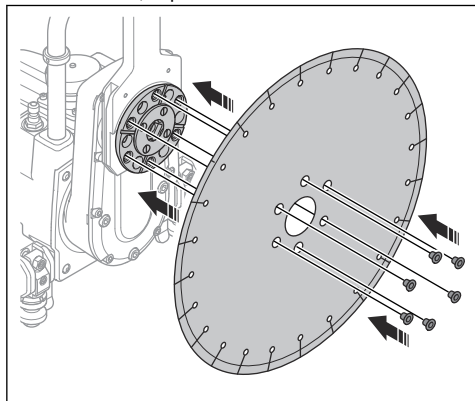

6. Montare la sega con la lama sulla guida. Regolare la posizione e l'angolazione della guida in base al contatto della lama con la superficie opposta.
7. Far avanzare la sega per tutta la lunghezza del taglio previsto prima di iniziare a tagliare per assicurarsi che la distanza e l'angolazione della lama siano corrette e per verificare che non vi siano parti irregolari sulla superficie opposta.
8. Montare la protezione del disco per taglio a filo e assicurarsi che la lama possa muoversi liberamente nella protezione.

9. Collegare il tubo flessibile dell'acqua dal raccordo dell'impianto idrico domestico in uscita sul corpo del segaccio al raccordo dell'acqua sulla flangia di guida.

Collegamento del gruppo di potenza a una fonte di alimentazione

1. Collocare il gruppo di potenza su una superficie stabile e asciutta nel sito di lavoro.
2. Collegare il gruppo di potenza a una presa dotata di messa a terra con tensione continua. Fare riferimento a *Dati tecnici alla pagina 198*. Accertarsi che la tensione di rete corrisponda a quella indicata sulla targhetta dati di funzionamento del gruppo di potenza.
3. Se la fonte di alimentazione è monofase, utilizzare un adattatore. Fare riferimento a *Accessori alla pagina 204*.

Collegamento dell'impianto idrico domestico al gruppo di potenza



ATTENZIONE: Utilizzare solo acqua pulita per evitare che lo sporco causi un'ostruzione dell'impianto idrico.

Nota: Il liquido di raffreddamento non si arresta durante un'interruzione della corrente.

1. Collegare il tubo dell'acqua all'ingresso del raccordo dell'acqua sul prodotto.

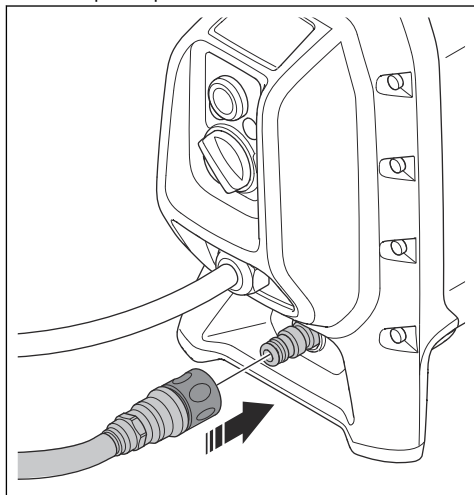

Collegamento del gruppo di potenza alla tagliamuri

1. Collegare l'impianto idrico domestico tra il gruppo di potenza e la tagliamuri.

- a) Collegare il tubo dell'acqua all'uscita del connettore dell'acqua sul gruppo di potenza.

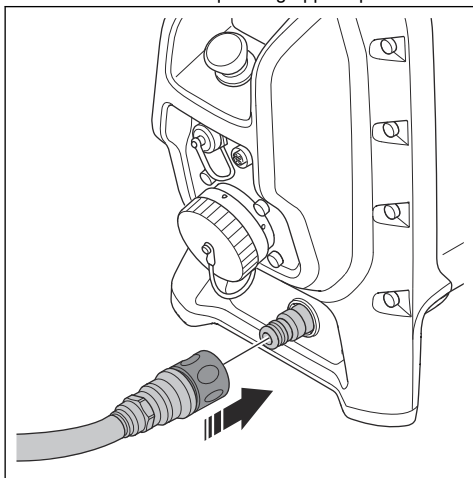

- b) Collegare il tubo dell'acqua (A) dal gruppo di potenza al raccordo dell'impianto idrico domestico in entrata sulla tagliamuri.

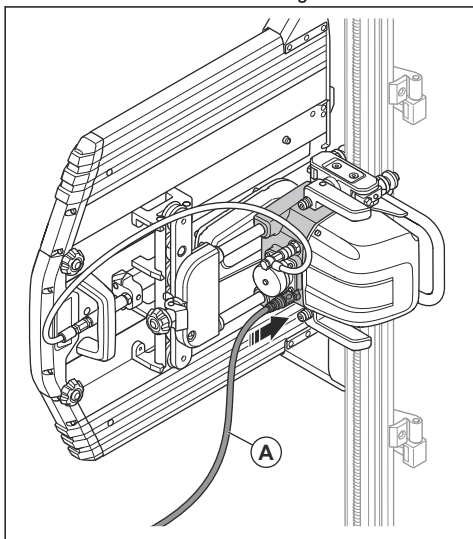

- c) Regolare il flusso del liquido di raffreddamento a base di acqua verso la tagliamuri con la valvola di controllo dell'acqua. Fare riferimento a *Dati tecnici alla pagina 198* per la pressione dell'acqua.

2. Collegare l'alimentazione tra il gruppo di potenza e la tagliamuri.

- a) Rimuovere il coperchio (A) sull'uscita del raccordo dell'utensile.

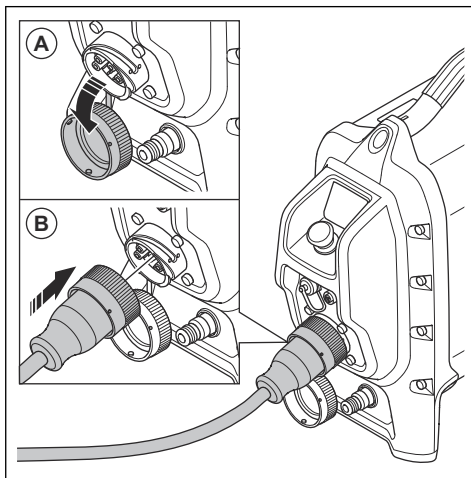

- b) Collegare il cavo di alimentazione all'uscita del raccordo dell'utensile (B). Se necessario, utilizzare un adattatore.

- c) Collegare il cavo di alimentazione (A) dal gruppo di potenza al gruppo di taglio. Fissare i coperchi l'uno all'altro per evitare che la sporcizia penetri al loro interno.

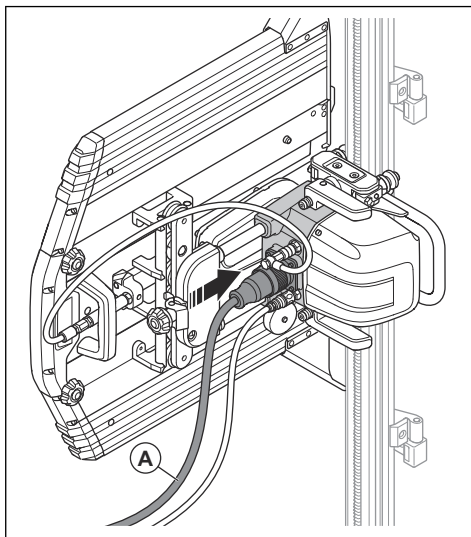

Smontaggio del prodotto

Se il prodotto è dotato di un carrello da trasporto, collocarvi tutte le parti smontate.

1. Scollegare il cavo di alimentazione del gruppo di potenza dalla presa a muro.

2. Scollegare il cavo di alimentazione tra il gruppo di taglio e il gruppo di potenza. Montare i coperchi sui connettori spina.
3. Disinserire i tubi dell'acqua dal gruppo di taglio.
4. Smontare il carter copridisco.
5. Rimuovere la guida del carter copridisco.
6. Smontare il disco. Smontare la flangia esterna del disco, il disco e il relativo bullone.
7. Premere verso il basso i pulsanti di blocco e piegare verso l'esterno le maniglie di bloccaggio per sganciare il gruppo di taglio dalla guida.
8. Rilasciare i bulloni di trasporto della rondella di fissaggio sui supporti di montaggio e sollevare la guida dai supporti. Rilasciare 1 dei bulloni eccentrici al centro della guida per scollegare le guide. Rimuovere le guide.
9. Smontare i supporti di montaggio.

Utilizzo

Introduzione



AVVERTENZA: Prima di utilizzare il prodotto, è necessario leggere e comprendere il capitolo relativo alla sicurezza.

- Se si intende utilizzare la tagliamuri WS 8, leggere la sezione Funzionamento di questo manuale.
- Se si intende utilizzare un altro elettrotensile compatibile con il gruppo di potenza PP 8, leggere la sezione Funzionamento di questo manuale relativa soltanto al gruppo di potenza PP 8. Per altre domande, leggere il manuale dell'altro elettrotensile.

Prima di utilizzare il prodotto

1. Leggere il Manuale dell'operatore con attenzione e accertarsi di averne compreso il contenuto.
2. Eseguire la manutenzione giornaliera. Fare riferimento a *Programma di manutenzione alla pagina 184*.
3. Controllare che solo gli addetti ai lavori si trovino nella zona delle operazioni, poiché esiste il rischio di gravi lesioni personali.
4. Usare sempre abbigliamento protettivo personale. Fare riferimento a *Dispositivi di protezione individuale alla pagina 155*.

Utilizzo della connettività integrata

Nota: La trasmissione radio tramite Bluetooth® viene abilitata al primo collegamento alla rete elettrica, quindi rimane attiva.

1. Scaricare l'app Husqvarna Fleet Services per iOS o Android.
2. Per ulteriori informazioni, visitare il sito <https://fleetservices.husqvarna.com>.

Controllo dell'area di lavoro prima del funzionamento

1. Esaminare l'area di lavoro per assicurarsi che il funzionamento sia sicuro. Prestare attenzione a persone, cose e situazioni che possono impedire un utilizzo sicuro del prodotto. Mantenere una distanza di sicurezza di almeno 4 m.
2. Assicurarsi che non vi siano cavi elettrici, tubi del gas o dell'acqua nell'area di lavoro.
3. Assicurarsi che il pezzo tagliato possa essere rimosso. dividerlo in sezioni più piccole per facilitarne la rimozione.
4. Mantenere l'area di lavoro pulita e luminosa.
5. Assicurarsi che l'area di lavoro disponga di alimentazione elettrica e idrica. Assicurarsi che sia possibile rimuovere l'acqua di scarico.

Controllo funzionale prima del funzionamento

1. Eseguire un controllo dei dispositivi di sicurezza sul prodotto. Fare riferimento a *Dispositivi di sicurezza sul prodotto alla pagina 155*.
2. Accertarsi che il disco e il carter copridisco non siano danneggiati. Sostituire il disco o il carter copridisco in presenza di incrinature o altri danni.
3. Assicurarsi che il prodotto sia montato correttamente e che le staffe di montaggio, le guide, il bullone della lama e le ruote di blocco siano serrate. Assicurarsi che i fincorsa siano fissati alle estremità della guida.
4. Assicurarsi che non vi sia gioco tra le ruote guida e la guida. Fare riferimento a *Regolazione delle ruote guida alla pagina 186*.
5. Il carter copridisco deve essere sempre montato sul prodotto quando è in funzionamento. Se il carter copridisco tocca il soffitto, è possibile smontare temporaneamente 1 delle estremità del carter copridisco.
6. Spostare il prodotto nella posizione iniziale prima di avviare il motore.

Funzionamento della tagliamuri

Nota: Se il prodotto funziona in modalità monofase, la potenza viene ridotta. La profondità di taglio deve quindi essere ridotta per mantenere buone prestazioni di taglio.

Nota: In termini di tempo è consigliabile eseguire numerosi tagli poco profondi anziché pochi tagli più profondi. Tagli meno profondi esercitano una pressione maggiore sui segmenti della lama, consentendo a quest'ultima di rimanere affilata.



AVVERTENZA: È necessario montare sempre il carter copridisco sul segaccio durante l'utilizzo. Se il carter copridisco tocca il soffitto, ad esempio durante il sovrataglio di un vano di porta, è possibile smontare temporaneamente uno dei pannelli frontali del carter copridisco.

1. Avviare il prodotto. Fare riferimento a *Avviamento del prodotto alla pagina 173*.
2. Controllare il prodotto con il telecomando. Fare riferimento a *Uso del telecomando alla pagina 177*.
3. Scegliere la direzione di rotazione della lama. La nebulizzazione dell'acqua può essere diretta come si desidera, indipendentemente dal modo in cui il segaccio viene ruotato sulla guida.
4. Accertarsi di utilizzare la giusta quantità di acqua refrigerante per il sistema e la lama. L'acqua di raffreddamento raffredda prima i componenti elettronici del gruppo di potenza, quindi il motore principale e infine la lama di taglio. Inoltre, raccoglie la polvere generata durante il taglio. La portata può essere regolata su una valvola collegata al tubo dell'acqua o alla sorgente del rubinetto.
5. Iniziare con un taglio guida (A) a una profondità di 2-4 cm (0,8-1,6 poll.). Utilizzare una velocità di alimentazione bassa per garantire un taglio rettilineo.

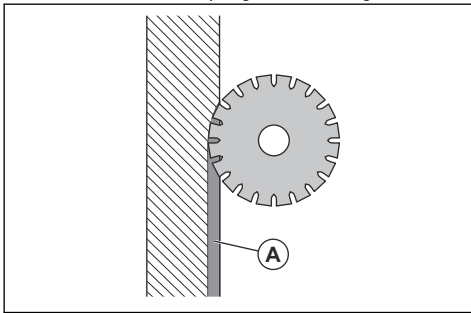

ATTENZIONE: Non usare la massima accelerazione per il taglio guida.

Nota: Il materiale e i fusibili disponibili influiscono sulla profondità di taglio. Se possibile, non tagliate il ferro. Eseguire il taglio guida con il braccio indietro.

6. I tagli successivi (B) devono essere di circa 4-7 cm (1,6-2,8 poll.). La profondità dipende dalla durezza del materiale, dalla quantità di rinforzo e dal posizionamento del rinforzo. Posizionare la tagliamuri vicino a una staffa di montaggio e spingere il disco nel materiale.

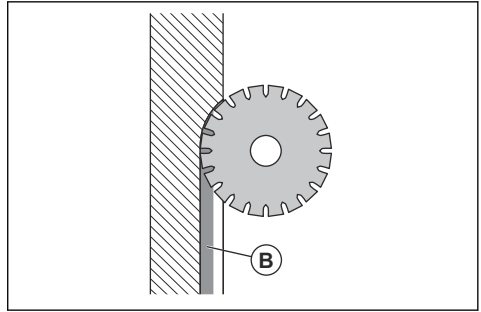

Nota: È possibile cambiare il disco e utilizzare il prodotto nello stesso taglio. Assicurarsi che lo spessore del nuovo disco sia allineato con la larghezza della scanalatura.

7. Utilizzare la massima profondità di taglio della lama se la parete è più sottile della profondità massima della lama. La superficie di taglio viene ridotta e la pressione dei segmenti del disco viene aumentata. Eseguire questa operazione anche quando non è possibile eseguire il sovrataglio, poiché la distanza non tagliata (cuneo) (B) rimanente dopo il taglio diventa più piccola. (A) = Distanza sovrataglio (B) = Superficie di taglio.

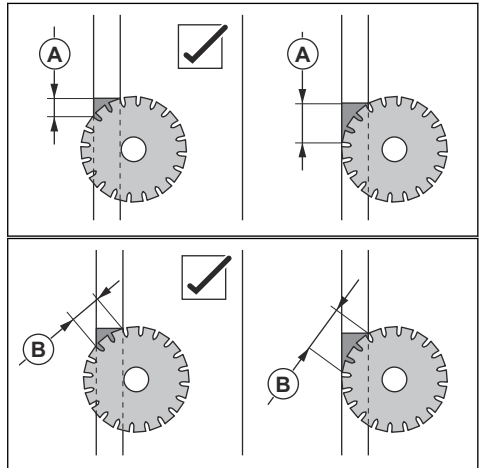

8. Quando si taglia la barra d'armatura (C) longitudinalmente, è necessario procedere come indicato in figura per creare una superficie di taglio più piccola e mantenere la lama affilata. Inoltre, è possibile iniziare il taglio dall'altra estremità dato che non si è certi che la barra d'armatura segua tutta la corsa del taglio.

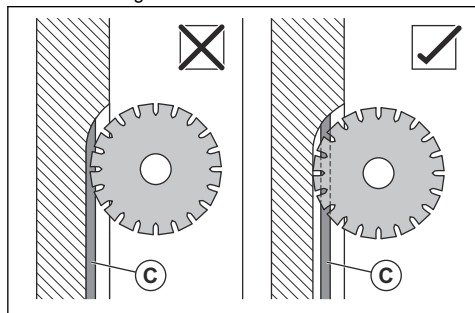

Nota: Una velocità di rotazione inferiore del disco riduce il rischio di consumarlo quando si tagliano materiali duri.

9. Utilizzare la massima velocità di avanzamento longitudinale per prestazioni di taglio ottimali. Il software del gruppo di potenza regola in modo continuo e automatico l'alimentazione per prestazioni di taglio ottimali.
10. Quando il sovrataglio non è consentito, è possibile utilizzare un tagliante manuale dopo aver completato il taglio di una parete e dalla parte posteriore del blocco di cemento ritagliare la distanza non tagliata (cuneo). Utilizzare le mototroncatrici PRIME, collegate alla presa di uscita inferiore su PP 8. Inoltre, il trolley è dotato di un punto apposto per la sega manuale.
11. Rimuovere la lama dalla scanalatura dopo ogni taglio.
12. Dopo aver terminato l'operazione con la tagliamuri, far uscire completamente la lama dalla scanalatura di taglio, arrestarne la rotazione e interrompere il flusso d'acqua.



ATTENZIONE: Non lasciare che la lama ruoti senza esercitare pressione sui segmenti per un periodo di tempo prolungato. Questo renderà la lama poco affilata.

13. Arrestare il gruppo di potenza e il flusso d'acqua.

Taglio dei blocchi



AVVERTENZA: I blocchi di cemento sono molto pesanti e possono causare lesioni gravi se non vengono maneggiati correttamente. Assicurarsi che il blocco sia

fissato in modo sicuro prima di iniziare l'operazione.

Il braccio di taglio può essere inclinato nelle posizioni seguenti.

1. Esaminare le dimensioni del blocco e assicurarsi di disporre dell'attrezzatura corretta per sollevarlo e rimuoverlo in sicurezza.
2. Se necessario, dividere un blocco di grandi dimensioni in parti più piccole.
3. Posizionare i fori per le staffe di montaggio a una distanza di circa 150 mm/5,9 poll. (A) dal taglio.

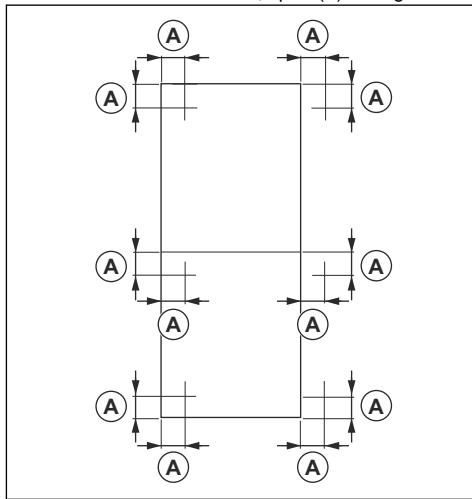

AVVERTENZA: Non fissare le staffe di montaggio a una parte del blocco che dovrà allentarsi durante la successiva operazione di taglio.

Nota: Quando si posizionano i fori in base all'illustrazione, è possibile utilizzare gli stessi fori per i tagli orizzontali e verticali.

Nota: È possibile montare il segaccio su entrambi i lati della guida in modo che due tagli possano essere eseguiti con la stessa configurazione della staffa di montaggio.

Nota: I fori per i bulloni di espansione M10 devono essere effettuati in base alle indicazioni del produttore dei bulloni.

4. Tagliare il blocco in sequenza come indicato in figura. L'illustrazione mostra la procedura di lavoro per dividere un blocco in 3 sezioni.

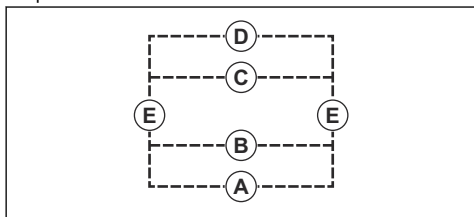

- a) Eseguire prima i tagli orizzontali. Iniziare dal basso: (A), (B), (C), (D).

Nota: Fissare tutte le sezioni con cunei o ancoraggi per assicurarsi che non cadano o non si inceppino nella lama.

- b) Eseguire i 2 tagli verticali (E).



AVVERTENZA: Prima di eseguire l'ultimo taglio, assicurarsi che la parte del blocco che rimane e a cui è collegata la guida sia stabile. Utilizzare dei cunei per fissare le parti di blocco più piccole.

Per preparare il prodotto per il funzionamento in prossimità del pavimento

1. Allentare solo l'accessorio necessario per l'operazione.

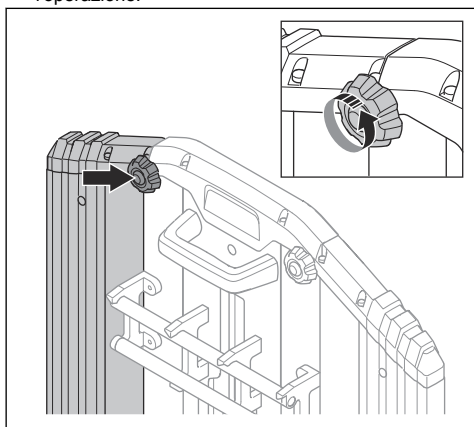

2. Rimuovere la parte del carter copridisco.

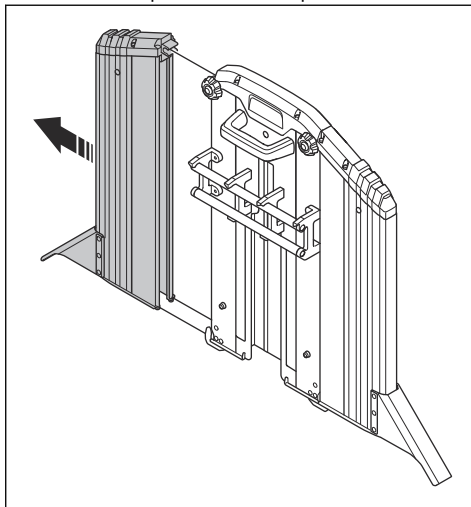

3. Eseguire operazioni in prossimità del pavimento. Fare riferimento a *Avviamento del prodotto alla pagina 173* e a *Funzionamento della tagliamuri alla pagina 170*.

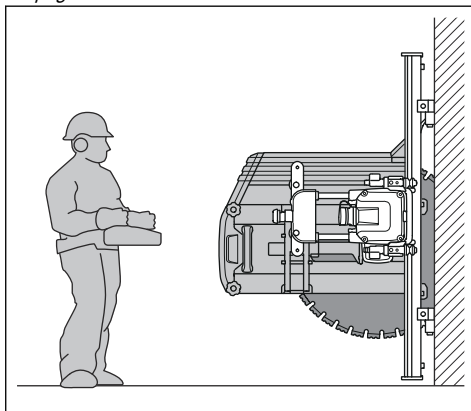

Controllo dei LED di indicazione del gruppo di potenza

1. Assicurarsi che il LED (2) lampeggi quando si collega il gruppo di potenza a una fonte di alimentazione. Questo significa che il gruppo di potenza è in modalità stand-by.

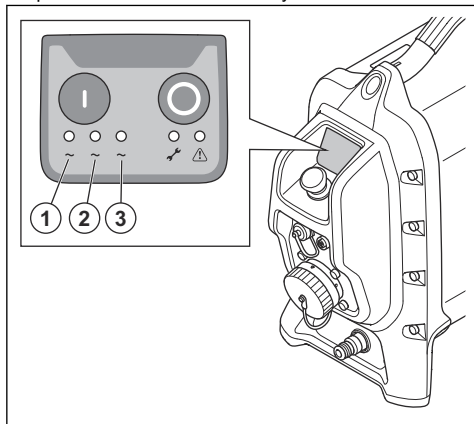

2. Premere il pulsante ON sul gruppo di potenza. Sul LED è presente una luce verde fissa (1, 2, 3).

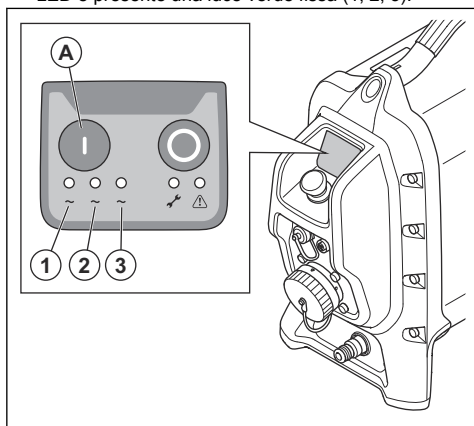

Avviamento del prodotto

1. Avviare il gruppo di potenza. Fare riferimento a *Avvio del gruppo di potenza alla pagina 173*.

2. Avviare il telecomando. Premere il pulsante ON/OFF sul telecomando; le informazioni vengono visualizzate sul display. Per ulteriori informazioni, fare riferimento al manuale dell'operatore della tagliamuri collegata.

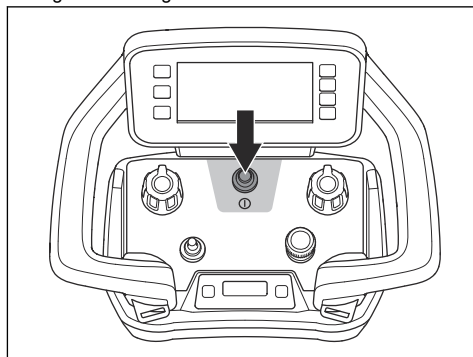

3. Selezionare la lama da utilizzare. Confermare con il pulsante destro.

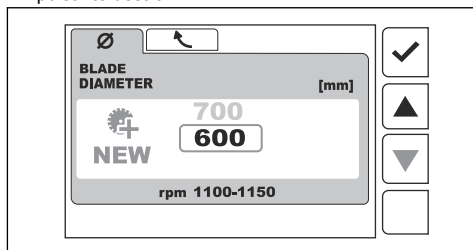

4. Decidere in quale direzione deve muoversi la lama. Scegliere A o B. Confermare con il pulsante destro.

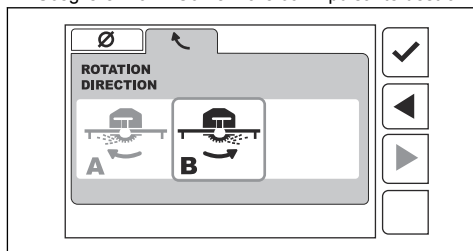

5. Avviare la rotazione della lama sulla tagliamuri. Fare riferimento a *Avvio della rotazione della lama alla pagina 174*.

Avvio del gruppo di potenza

1. Collegare l'impianto idrico domestico al gruppo di potenza. Fare riferimento a *Collegamento dell'impianto idrico domestico al gruppo di potenza alla pagina 167*.
2. Collegare il gruppo di potenza a una fonte di alimentazione. Fare riferimento a *Collegamento del gruppo di potenza a una fonte di alimentazione alla pagina 167*.

3. Il LED (2) lampeggia, il che significa che il gruppo di potenza è in modalità standby.

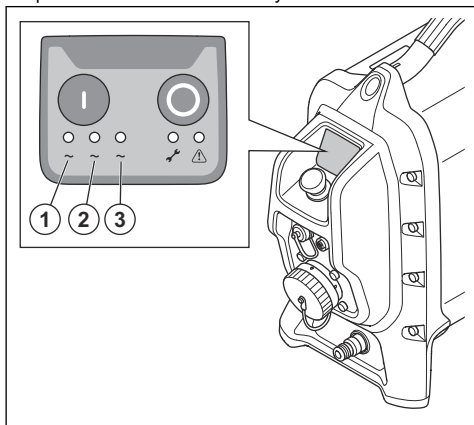

4. Premere il pulsante ON (A) sul gruppo di potenza. Sui LED è presente una luce verde fissa (1, 2, 3).

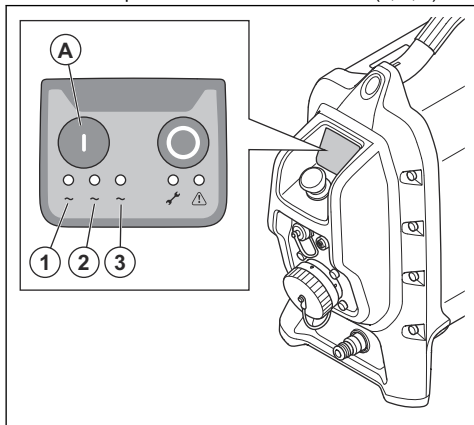

Per avviare il telecomando

1. Premere il pulsante ON/OFF per avviare il telecomando. Quando il motore è spento, sul display viene mostrata la vista Home. Fare riferimento a *Vista iniziale alla pagina 179*.

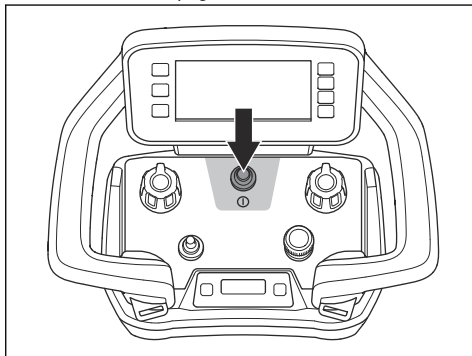

Avvio della rotazione della lama

1. Con la mano sinistra premere l'interruttore di avviamento/arresto (A) verso destra e tenerlo premuto.

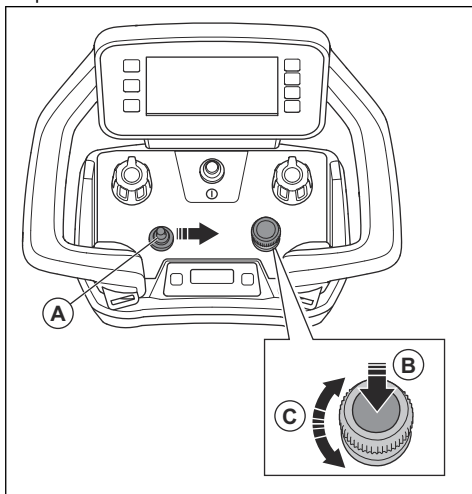

2. Con la mano destra premere verso il basso la manopola per la regolazione della velocità della lama (B).
3. Quando la lama per segaccio inizia a funzionare, lasciar andare l'interruttore di avviamento/arresto e la manopola.
4. Ruotare la manopola di regolazione della velocità della lama (C) per regolare la velocità della lama.

Arresto del prodotto



AVVERTENZA: Interrompere sempre l'alimentazione dell'acqua al prodotto quando non è collegato alla presa elettrica.

1. Far uscire la lama dalla parete mentre ruota. Portare il braccio del segaccio nella posizione superiore.
2. Premere l'interruttore di avviamento/arresto verso sinistra per disattivare la rotazione della lama. La rotazione della lama può essere interrotta anche ruotando la manopola di regolazione in senso antiorario.
3. Chiudere il flusso d'acqua.
4. Assicurarsi che i blocchi tagliati siano fissati con dei cunei per evitare che cadano in fase di smontaggio.
5. Spostare il segaccio in una posizione di lavoro adatta per lo smontaggio.
6. Premere il pulsante ON/OFF sul telecomando per arrestare la tagliamuri.

Per arrestare il gruppo di potenza e l'elettrotensile

1. Premere il pulsante STOP (B) sul gruppo di potenza.

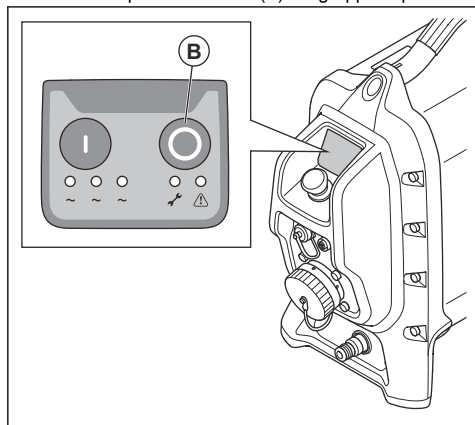

2. Interrompere l'alimentazione dell'acqua dall'impianto idrico domestico al gruppo di potenza.

Indicatori di stato

Quando il prodotto è collegato, le spie 1-5 si accendono per alcuni secondi.

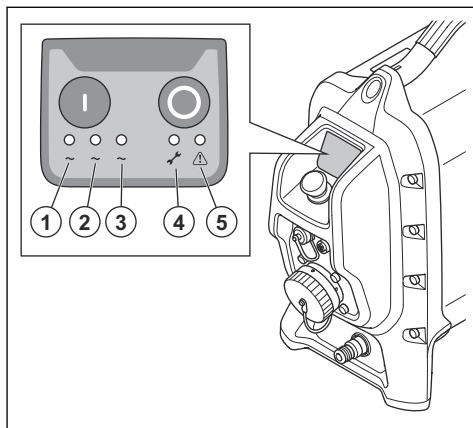

1. Spia di fase (verde)
2. Spia di fase (verde)
3. Spia di fase (verde)
4. Indicatore di manutenzione (giallo)
5. Spia di avvertenza (rossa)

Per ulteriori informazioni sugli indicatori di stato, fare riferimento a *Spiegazione degli indicatori di stato del gruppo di potenza alla pagina 187*.

Spia di avvertenza



ATTENZIONE: Non continuare a utilizzare il prodotto quando la spia di avvertenza è accesa. Rischio di danni al prodotto.

Se la spia di avvertenza (spia rossa) si accende, arrestare il prodotto. Fare riferimento a *Arresto del prodotto alla pagina 175*.

Sistema di comunicazione radio



ATTENZIONE: Chiarire se le circostanze relative al funzionamento richiedono il collegamento con il cavo bus CAN. Fare riferimento a *Utilizzo del prodotto con il telecomando collegato tramite cavo bus CAN alla pagina 177*.

Prima di poter utilizzare l'utensile elettrico collegato, è necessario eseguire l'abbinamento tra il telecomando e il prodotto. È inoltre necessario eseguire l'operazione di abbinamento quando il prodotto è collegato al telecomando tramite un cavo bus CAN.

Il telecomando può controllare solo il prodotto collegato.

In caso di sostituzione del telecomando in dotazione, è necessario eseguire nuovamente l'abbinamento tra il telecomando e il prodotto.

Se è necessario scambiare i telecomandi tra 2 gruppi di potenza, eseguire l'abbinamento tra il telecomando scambiato e il prodotto.

Operazione di abbinamento tra il telecomando e il gruppo di potenza



ATTENZIONE: Chiarire se le circostanze relative al funzionamento richiedono il collegamento con il cavo bus CAN. Fare riferimento a *Utilizzo del prodotto con il telecomando collegato tramite cavo bus CAN alla pagina 177*.

Nota: L'operazione di abbinamento deve essere eseguita anche quando il cavo bus CAN è collegato al gruppo di potenza.

1. Assicurarsi che nel telecomando sia installata una batteria carica.
2. Avviare il gruppo di potenza. Fare riferimento a *Avvio del gruppo di potenza alla pagina 173*.
3. Avviare il telecomando. Fare riferimento a *Uso del telecomando alla pagina 177*.
4. Sul display del centro informazioni, premere brevemente (A) e (B) contemporaneamente.

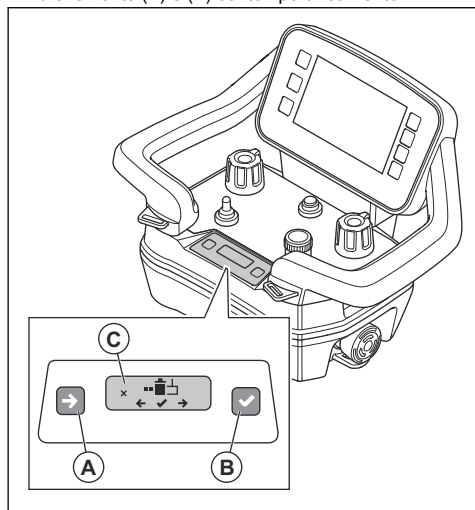

Nota: Se i pulsanti (A) e (B) vengono premuti contemporaneamente, il display del centro informazioni cambia modalità.

5. Premere brevemente (A) per vedere la scelta "2".

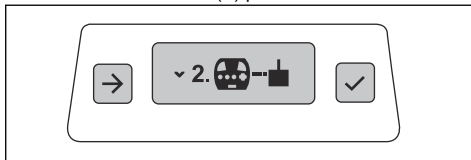

6. Premere brevemente (B) per scegliere "2". Il simbolo (C) viene visualizzato sul display del centro informazioni.

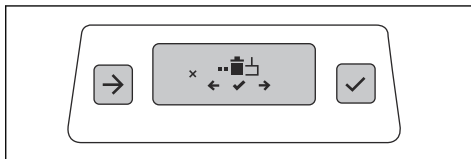

7. Tenere premuti contemporaneamente i pulsanti (A) e (B) per 3 secondi.

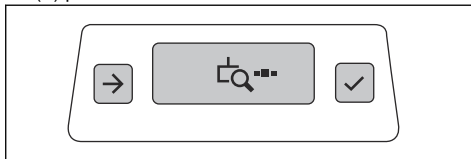

8. Accendere il gruppo di potenza.
9. Tenere premuto il pulsante di accensione sul gruppo di potenza per almeno 3 secondi.
10. Quando il numero di serie del ricevitore è visibile sul display del centro informazioni del telecomando, premere (B).

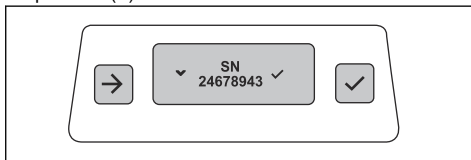

Il simbolo di conferma dell'associazione sarà visibile per 2 secondi.

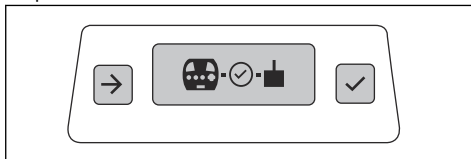

11. Quando il simbolo di ON/OFF è visibile sul display del centro informazioni, riavviare il telecomando tramite il pulsante ON/OFF.

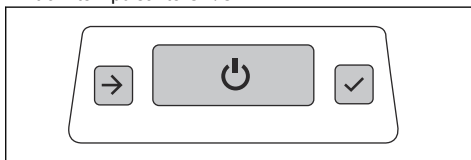

12. Riavviare il gruppo di potenza. Fare riferimento a *Avvio del gruppo di potenza alla pagina 173*.

Collegamento del telecomando al gruppo di potenza con un cavo bus CAN

1. Inserire un'estremità del cavo bus CAN nel connettore (A) del telecomando.

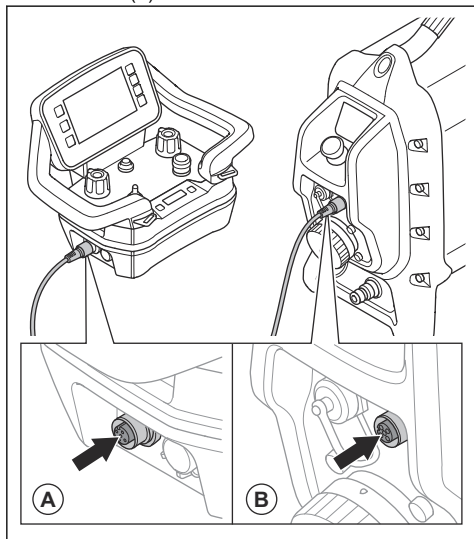

2. Inserire l'altra estremità del cavo bus CAN nel connettore (B) sul gruppo di potenza.
3. Serrare manualmente le viti del connettore del cavo bus CAN.

Utilizzo del prodotto con il telecomando collegato tramite cavo bus CAN

In alcune circostanze è obbligatorio collegare un cavo bus CAN per utilizzare il prodotto. Per ulteriori informazioni, contattare l'officina Husqvarna.

La trasmissione del segnale radio si arresta quando il telecomando è collegato al cavo bus CAN.

- Collegare il cavo bus CAN tra il telecomando e il prodotto. Fare riferimento a *Collegamento del telecomando al gruppo di potenza con un cavo bus CAN alla pagina 177*.

Per controllare se l'associazione è attiva

1. Avviare il telecomando. Fare riferimento a *Uso del telecomando alla pagina 177*.
2. Avviare il gruppo di potenza. Fare riferimento a *Avvio del gruppo di potenza alla pagina 173*.

3. L'abbinamento è ancora attivo se la potenza della connessione è visibile sul display informativo.

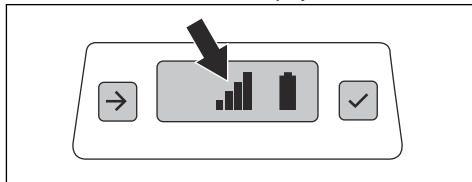

Telecomando

Il prodotto è controllato dal telecomando.

Il telecomando può funzionare con la trasmissione di segnali radio. In caso di interferenza nella trasmissione, la frequenza cambia automaticamente. L'operazione di accoppiamento tra il prodotto e il telecomando è effettuata in fabbrica. L'operazione di accoppiamento è necessaria anche se il telecomando viene sostituito o se si scambiano i telecomandi tra un prodotto e l'altro. Fare riferimento a *Operazione di abbinamento tra il telecomando e il gruppo di potenza alla pagina 176*.

Il telecomando può funzionare anche con un cavo bus CAN collegato tra il telecomando e il prodotto. Il cavo bus CAN in dotazione con il prodotto è lungo 10 m. La lunghezza massima del cavo bus CAN è 30 m. Il cavo bus CAN può essere utilizzato, ad esempio, quando il livello di carica della batteria del telecomando è basso o quando la batteria del telecomando non è installata. Per le istruzioni su come collegare il telecomando al prodotto con un cavo, fare riferimento a *Collegamento del telecomando al gruppo di potenza con un cavo bus CAN alla pagina 177*.

Il telecomando è dotato di tutti i comandi necessari per il funzionamento del prodotto. Il telecomando è dotato di display digitale con un sistema di menu. Fare riferimento a *Sistema del menu alla pagina 180*.

Uso del telecomando

Il prodotto è controllato dal telecomando. Il telecomando è collegato al gruppo di potenza mediante trasmissione radio oppure tramite il cavo CAN.

- Premere il pulsante ON/OFF per avviare e arrestare il telecomando.

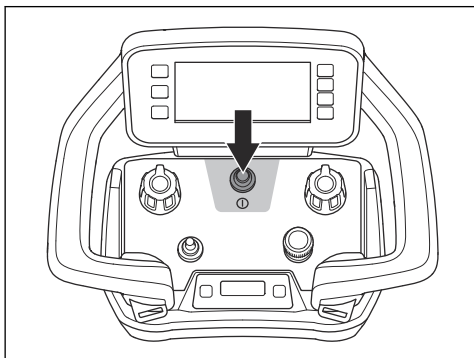

- Ruotare la manopola per spostare la tagliamuri in senso longitudinale lungo la guida.

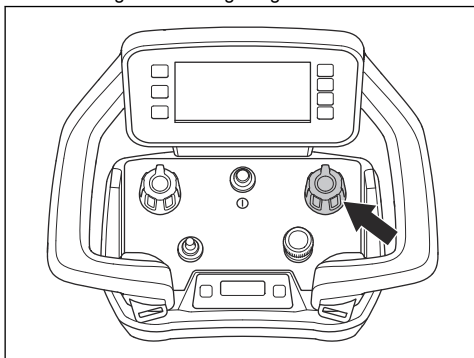

- Ruotare la manopola per spostare il braccio pivottante e regolare la profondità di taglio.

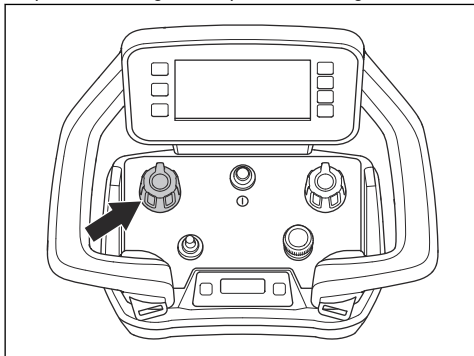

- Avvio della lama: Tenere premuto l'interruttore di avviamento/arresto (A) della lama, quindi premere la manopola per la regolazione della velocità della lama (B). Rilasciare la manopola e l'interruttore di avviamento/arresto. Ruotare la manopola per regolare la velocità della lama (C). Fare riferimento a *Avvio della rotazione della lama alla pagina 174.*

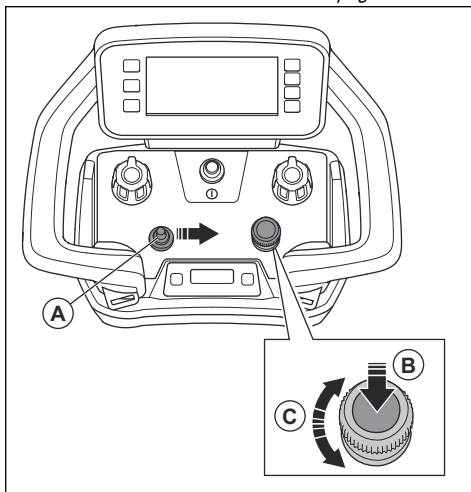

- Arresto della lama: Ruotare la manopola di regolazione della velocità della lama (A) in senso antiorario o premere l'interruttore di avviamento/arresto (B) verso sinistra.

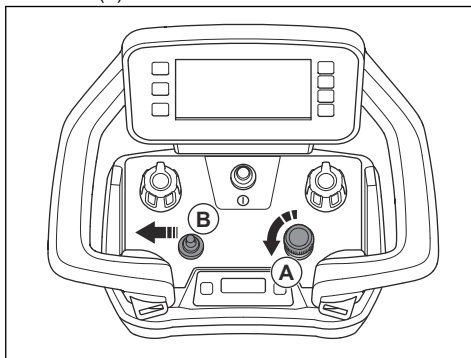

- In caso di emergenza, arrestare il prodotto con il pulsante di arresto.

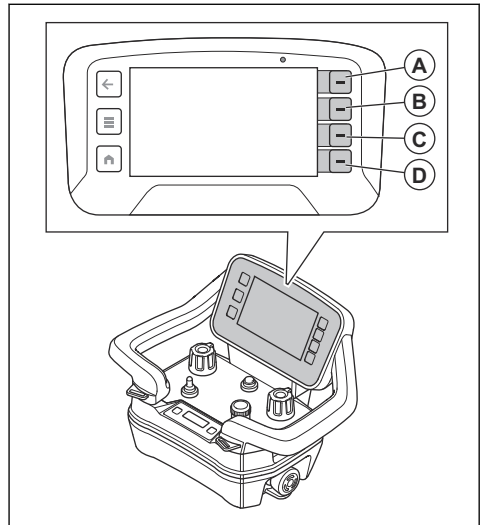
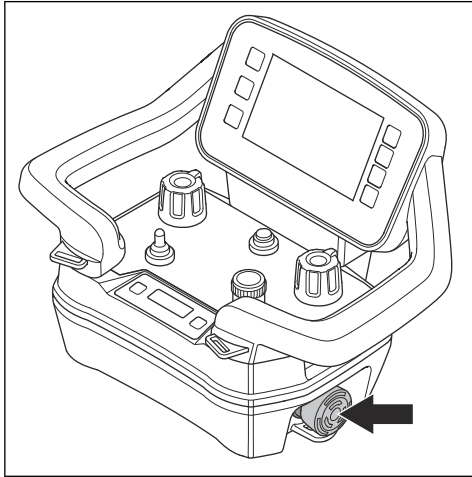

Menu delle funzioni

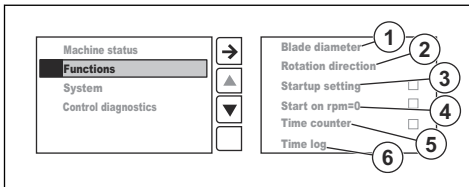

1. "Diametro del disco" consente di impostare il diametro della lama.
2. "Senso di rotazione" consente di impostare la direzione della lama, in senso orario o antiorario.
3. "Impostazione di avvio": quando questa funzione è attiva, è necessario impostare il diametro del disco e il senso di rotazione della lama prima di poterla avviare.
4. "Iniziare a rpm 0": quando questa funzione è attiva, la lama parte da 0 giri/min. Se questa funzione non è attiva, la lama aumenta automaticamente la velocità fino a raggiungere quella consigliata per il diametro del disco selezionato.
5. "Contatore": quando questa funzione è attiva, un timer si avvia quando la velocità della lama è pari o superiore a 25 giri/min e il braccio di taglio viene azionato in avanti.
6. "Registro orario" mostra gli ultimi 4 contatori orari.

Motore acceso

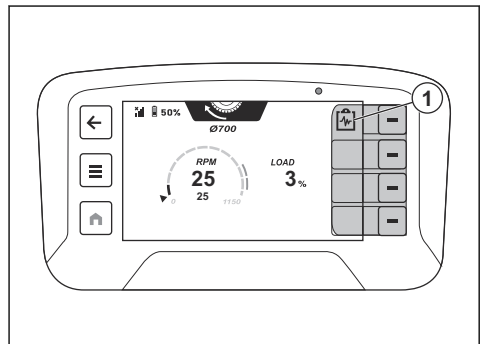

Posizione	Descrizione
1	Azione rapida per selezionare lo stato della macchina.

Vista iniziale

Il display ha 2 viste iniziali. Una vista iniziale a motore spento. Vedere Motore spento di seguito. Una vista iniziale a motore acceso. Vedere Motore acceso di seguito.

I simboli (A, B, C, D) sulla barra delle azioni rapide cambiano se il motore è spento o acceso.

Motore spento

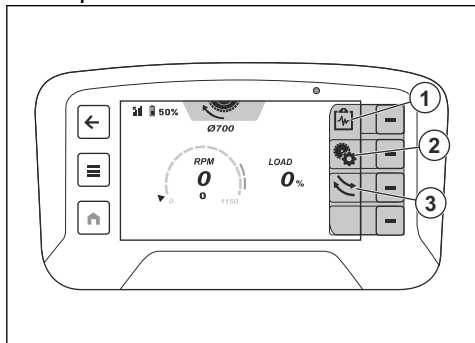

Posizione	Descrizione
1	Azione rapida per selezionare lo stato della macchina.
2	Azione rapida per modificare il diametro del disco e il senso di rotazione.
3	Azione rapida per impostare il senso di rotazione della lama.

Sistema del menu

Il pulsante Home (A) consente di accedere alla vista Home. Il pulsante Menu (B) sul telecomando permette di aprire il sistema del menu. Il pulsante Indietro (C) consente di tornare alla struttura del menu.

Le funzioni sulla barra delle azioni rapide cambiano se sul display viene visualizzata una nuova selezione. Utilizzare i pulsanti (D) accanto alla barra delle azioni rapide per selezionare le nuove funzioni.

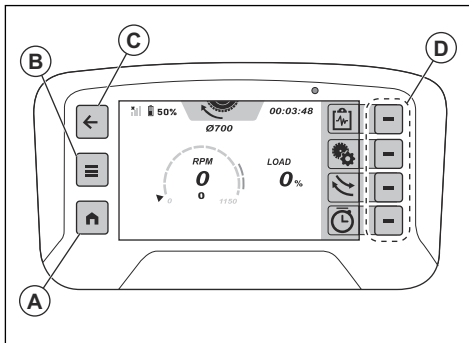

Panoramica dei menu

Stato della macchina	Visualizza stato		
	Guasti attivi	Registro guasti	
	Tempo di utilizzo		
Funzioni	Diametro disco		
	Senso di rotazione		
	Impostazione di avvio <input type="checkbox"/>		
	Iniziare a rpm=0 <input type="checkbox"/>		
	Contatore <input type="checkbox"/>		
	Registro orario		

Sistema	Impostazioni remote	Luminosità	Automatico
			Manuale
		Lingua	
		Unità	Metrica
			Imperiale
	Revisioni	Ripristinare	
		Gruppo idraulico	
		Telecomando	
		Attrezzo	
	Licenze di terze parti		
Diagnostica di controllo			

Menu stato macchina

- "Visualizza stato" mostra una panoramica delle temperature e delle tensioni.
- "Guasti attivi" è un elenco di errori rilevati sul prodotto. L'elenco mostra tutti i messaggi attivi. Il messaggio più recente è posizionato all'inizio dell'elenco. Fare riferimento a *Messaggi di errore alla pagina 188*.
- "Tempo di funzionamento" mostra il tempo totale di funzionamento del gruppo di potenza e della tagliamuri.

Menu Sistema

"Impostazioni remote"

- "Luminosità" permette di regolare la luminosità del display.
- "Lingua" permette di impostare la lingua dei messaggi visualizzati sul display. Per impostazione predefinita, la lingua dei messaggi è l'inglese.

Nota: Per tornare alle impostazioni di fabbrica per lingua, luminosità e unità, tenere premuto il pulsante Home (A) per 10 secondi.

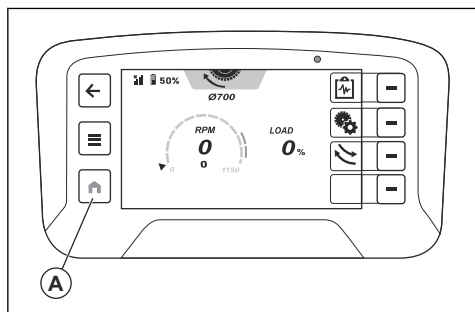

- "Unità" consente di impostare le unità di pressione, temperatura e lunghezza sul display.
- "Ripristino" consente di impostare le impostazioni di fabbrica, la lingua inglese, la luminosità massima e le unità metriche.

"Revisioni"

Mostra le revisioni software del gruppo di potenza, dell'utensile (WS 8) e del telecomando.

"Licenze di terze parti"

Mostra le licenze open source per il sistema operativo e le licenze delle app nel telecomando.

Diagnostica di controllo

In "Diagnostica di controllo" è possibile eseguire i test funzionali dei comandi sul telecomando. Ciascun comando viene visualizzato sul display. Durante l'esecuzione dei test funzionali, le spie di controllo sul display passano da bianco ad arancione. Utilizzare un comando sul telecomando all'impostazione massima. Il comando funziona correttamente quando l'indicatore di controllo mostra 0% al centro e rispettivamente -100% e 100% nelle posizioni finali.

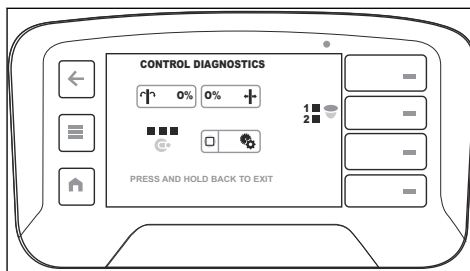

Display del centro informazioni

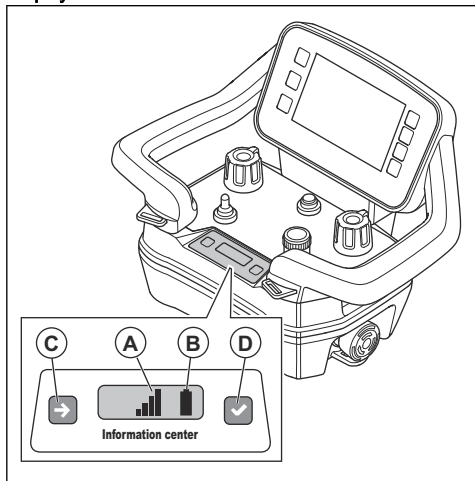

Il display del centro informazioni sul telecomando mostra le seguenti informazioni relative al telecomando:

- Se il telecomando è acceso o spento.
- Codici errore. Fare riferimento a *Codici di errore del display HMI del telecomando alla pagina 191*.
- Abbinamento del telecomando al prodotto. Fare riferimento a *Operazione di abbinamento tra il telecomando e il gruppo di potenza alla pagina 176*.
- L'intensità del segnale radio (A) tra il telecomando e il prodotto. Gli stessi simboli sono visualizzati anche nella barra superiore del display. Fare riferimento a *Simboli sulla barra superiore del display alla pagina 149*.

Segnale radio	Simbolo
Sono disponibili 4 livelli di intensità del segnale radio.	
Il segnale radio è in modalità standby. Il telecomando non funziona correttamente.	
Segnale radio assente.	

- Stato della batteria (B). Gli stessi simboli sono visualizzati anche nella barra superiore del display. Fare riferimento a *Batteria del telecomando alla pagina 182*.

Stato di carica	Simbolo
Sono disponibili 5 livelli di carica della batteria.	
Guasto della batteria.	

Stato di carica	Simbolo
Collegamento via cavo tra il telecomando e il prodotto.	

Sono disponibili 2 pulsanti per il display del centro informazioni. Il pulsante laterale sinistro (C) passa al simbolo successivo sul display. Il pulsante destro (D) permette di effettuare la selezione.

Batteria del telecomando



AVVERTENZA: Prima di utilizzare le batterie del telecomando e il caricabatterie, è necessario leggere e comprendere *Istruzioni di sicurezza generali alla pagina 151* e *Sicurezza batterie alla pagina 153*.

Nota: È necessario caricare la batteria prima di utilizzare il telecomando per la prima volta.

Nota: Se le batterie non vengono utilizzate per 5 giorni, passano in modalità spedizione. Quando le batterie sono in modalità spedizione, è necessario collegarle al caricabatterie per uscire da tale modalità.

Nota: Inserire la batteria nel caricabatterie per circa 15 secondi per avviare la batteria se è in modalità di sospensione.

Ciascuna batteria è dotata del simbolo del livello di carica sul display e sul display del centro informazioni; fare riferimento a *Simboli sulla barra superiore del display alla pagina 149* e *Display del centro informazioni alla pagina 182*. Non è possibile utilizzare il telecomando se il livello di carica della batteria del telecomando è troppo basso.

Il tempo di funzionamento delle batterie del telecomando, a carica completa, è circa 12 ore. Le basse temperature possono ridurre il tempo di funzionamento.

Caricare le batterie del telecomando ogni 6 mesi per mantenere la qualità delle batterie.

Caricabatterie

L'indicatore dello stato della batteria è costituito da 2 LED sul caricabatterie: LED di alimentazione della batteria (rosso) e LED di stato della batteria (verde).

LED di alimentazione	LED di stato	Indicazione
Spia rossa	SPEN TO	Il caricabatterie è acceso. Nessuna batteria nel caricabatterie.

LED di alimentazione	LED di stato	Indicazione
Spia rossa	Spia verde	Il caricabatterie è acceso. La batteria è completamente carica.
Spia rossa	La spia verde lampeggia	Il caricabatterie è acceso. Ricarica in corso della batteria.
La spia rossa lampeggia	SPENTO	Errore sul caricabatterie o temperatura fuori dall'intervallo di ricarica.

Rimozione e installazione della batteria del telecomando

1. Ruotare il telecomando per accedere alla parte posteriore dove si trova la batteria.
2. Rimuovere o installare la batteria del telecomando.

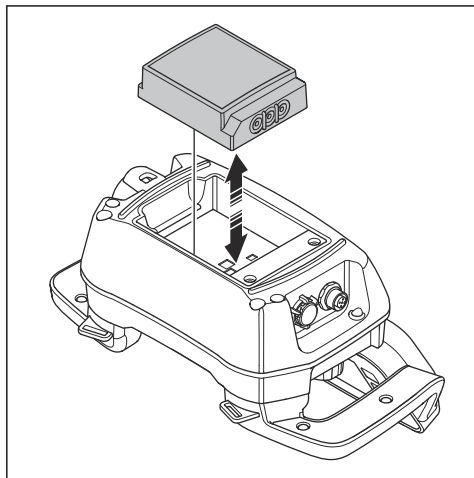

Ricarica della batteria del telecomando con il caricabatteria

Il tempo di ricarica di una batteria del telecomando scarica è di circa 3 ore con il caricabatterie. Quando si

carica la batteria del telecomando, la temperatura deve essere compresa tra 10 °C (50 °F) e 45 °C (113 °F).

1. Rimuovere la batteria scarica dal telecomando. Fare riferimento a *Rimozione e installazione della batteria del telecomando alla pagina 183*.
2. Collegare il connettore femmina corretto al caricabatterie. Il caricabatterie viene fornito con connettori femmina diversi. Fare riferimento a *Panoramica del telecomando alla pagina 148*.
3. Collegare il caricabatterie a una presa di corrente. L'indicatore di alimentazione (A) della batteria diventa rosso. Fare riferimento a *Caricabatterie alla pagina 182*.

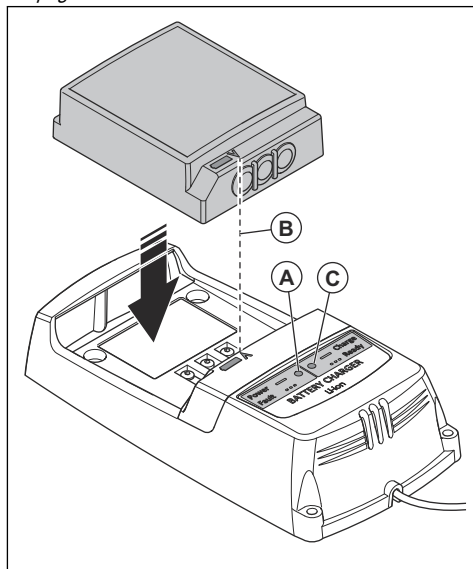

4. Collegare la batteria del telecomando al caricabatterie. Verificare che le frecce (B) sulla batteria del telecomando e sul caricabatterie siano allineate. L'indicatore (C) dello stato della batteria sul caricabatterie lampeggia in verde quando la batteria del telecomando si ricarica.
5. Quando la batteria è completamente carica, l'indicatore diventa verde. Rimuovere la batteria del telecomando dal caricabatterie.
6. Scollegare il caricabatterie dalla presa di corrente.

Manutenzione

Introduzione



AVVERTENZA: Prima di utilizzare il prodotto, è necessario leggere e comprendere il capitolo relativo alla sicurezza.

- Se si intende utilizzare la tagliamuri WS 8, leggere:
 - Manutenzione di PP 8, WS 8 e del telecomando
- Se si intende utilizzare un altro elettroutensile compatibile con il gruppo di potenza PP 8, leggere la sezione Manutenzione di questo manuale relativa solo al gruppo di potenza PP 8. Per altre domande, leggere il manuale dell'altro elettroutensile.

Programma di manutenzione



AVVERTENZA: Scollegare i prodotti dall'alimentazione e attendere almeno 5 minuti prima di avviare la manutenzione.



AVVERTENZA: Non utilizzare un'idropulitrice per pulire i prodotti. L'alta pressione può danneggiare le guarnizioni e causare l'ingresso di acqua e sporcizia nei prodotti.

Manutenzione generale del prodotto	Giornaliera	Una volta a settimana
WS 8		
Pulire la tagliamuri e gli accessori. Fare riferimento a <i>Pulizia del gruppo di potenza alla pagina 185</i> .	X	
Pulire i connettori sulla testa del segaccio e sul cavo HF.	X	
Accertarsi che tutti i raccordi esterni, le connessioni e i cavi non siano danneggiati.	X	
Assicurarsi che le maniglie di bloccaggio funzionino correttamente. Assicurarsi che le ruote siano regolate correttamente. Fare riferimento a <i>Regolazione delle ruote guida alla pagina 186</i> .	X	
Controllare che il mozzo flangia non sia danneggiato o usurato.	X	
Controllare che il carter copridisco non sia danneggiato o usurato.	X	
Accertarsi che la guida del carter copridisco sia regolata correttamente. Fare riferimento a <i>Regolazione della guida del carter copridisco alla pagina 186</i> . Lubrificare il meccanismo di bloccaggio.	X	
Eseguire un controllo dei rack sulle guide per verificare che non siano danneggiati. Accertarsi che le viti che fissano i rack siano correttamente serrate.		X
Assicurarsi che tutte le ruote guida ruotino in modo uniforme senza gioco eccessivo. In caso di gioco eccessivo, rivolgersi a un'officina autorizzata Husqvarna.		X
Verificare l'eventuale presenza di rumori anomali provenienti dai motori di alimentazione e dal braccio pivotante.		X
Collegare tutti i raccordi dell'acqua, accendere l'acqua e verificare che non vi siano perdite.		X
PP 8		
Pulire il gruppo di potenza e gli accessori. Fare riferimento a <i>Pulizia del gruppo di potenza alla pagina 185</i> .	X	
Eseguire un controllo generale del gruppo di potenza per verificare che non vi siano incrinature o parti rotte.	X	

Manutenzione generale del prodotto	Giornaliera	Una volta a settimana
Accertarsi che il pulsante STOP della macchina funzioni correttamente. Fare riferimento a <i>Controllo del pulsante di arresto di emergenza del gruppo di potenza alla pagina 156.</i>	X	
Telecomando		
Pulire il telecomando e gli accessori. Fare riferimento a <i>Pulizia quotidiana del telecomando alla pagina 186.</i>	X	
Eseguire un controllo generale del telecomando per verificare che non vi siano incrinature o parti rotte.	X	
Accertarsi che il pulsante STOP della macchina funzioni correttamente. Fare riferimento a <i>Controllo del pulsante di arresto della macchina sul telecomando alla pagina 156.</i>	X	

Manutenzione del prodotto PP 8



AVVERTENZA: Scollegare il gruppo di potenza dall'alimentazione e attendere almeno 5 minuti prima di avviare la manutenzione



ATTENZIONE: Non utilizzare un'idropulitrice per pulire il gruppo di potenza. L'alta pressione può danneggiare le guarnizioni e causare l'ingresso di acqua e sporcizia nel gruppo di potenza.

Pulizia del gruppo di potenza



ATTENZIONE: Non utilizzare idropultrici per pulire il prodotto.



ATTENZIONE: Non spruzzare acqua direttamente sui componenti elettrici.

- Pulire la parte esterna del gruppo di potenza. Usare una spazzola a mano ad alta resistenza o una pannellesca.
- Pulire i connettori e i pin. Utilizzare un panno o una spazzola.

Controllo del gruppo di potenza

- Accertarsi che il gruppo di potenza non presenti incrinature o altri danni.
- Accertarsi che tutti i raccordi, i tubi e i cavi siano puliti e non danneggiati.

Pulizia del filtro dell'acqua sul gruppo di potenza

Pulire il filtro nell'ingresso del raccordo dell'acqua.

- Allentare il raccordo con una chiave da 16 mm.
- Rimuovere la sporcizia dal filtro con aria compressa.

- Fissare il raccordo.

Manutenzione del prodotto WS 8



AVVERTENZA: Scollegare la tagliamuri dall'alimentazione e attendere almeno 5 minuti prima di avviare la manutenzione



ATTENZIONE: Non utilizzare un'idropulitrice per pulire la tagliamuri. L'alta pressione può danneggiare le guarnizioni e causare l'ingresso di acqua e sporcizia nella tagliamuri.

Pulizia e lubrificazione della tagliamuri



ATTENZIONE: Non utilizzare idropultrici per pulire il prodotto.



ATTENZIONE: Non spruzzare acqua direttamente sui componenti elettrici.

1. Smontare la tagliamuri. Fare riferimento a *Smontaggio del prodotto alla pagina 168.*
2. Pulire tutti i raccordi, i tubi e i cavi. Utilizzare il tubo dell'acqua, una spazzola e un panno.
3. Pulire e lubrificare i perni di contatto.
4. Lubrificare i manicotti degli accoppiamenti acqua.
5. Pulire il carter copridisco accuratamente dentro e fuori per evitare che la sporcizia si asciughi al suo interno.
6. Pulire e lubrificare le parti mobili e le molle della macchina, come ad esempio il meccanismo di bloccaggio della maniglia e il meccanismo a molla della guida del carter copridisco. Applicare uno spray lubrificante e detergente.

7. Asciugare tutte le parti mobili. Lubrificare tutte le parti con olio spray per prevenire la corrosione.

Esame della tagliamuri

1. Accertarsi che lama e relativa protezione non presentino incrinature o altri danni.
2. In caso di usura eccessiva, sostituire la protezione lama e/o la lama.
3. Verificare che la ruota guida del carter copridisco giri senza eccessiva resistenza e che la guida sia correttamente allineata al carter copridisco e al segaccio. Consultare le sezioni relative a montaggio e impostazioni durante la regolazione.

Regolazione della guida del carter copridisco

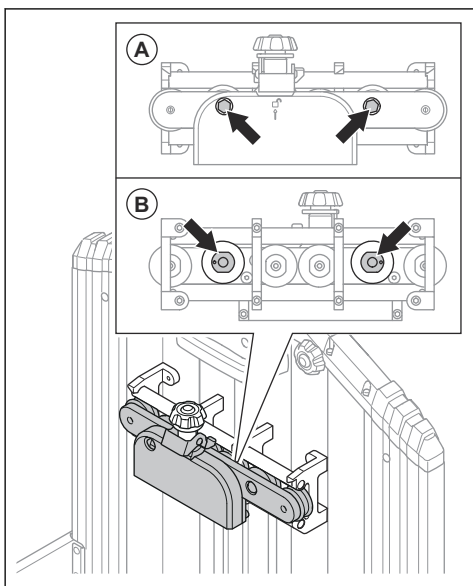

1. Allentare i dadi sulle 2 ruote guida regolabili (A).
2. Fissare la guida del carter copridisco all' carter copridisco.
3. Ruotare gli alberi a camme con una chiave da 22 mm fino a quando le ruote guida poggiano sulla guida (B).
4. Tenere l'albero a camme in posizione con una chiave da 22 mm e serrare il dado con una chiave da 16 mm.
5. Accertarsi che le ruote girino facilmente e che non vi sia gioco nella guida del carter copridisco.

Regolazione delle ruote guida

Per un funzionamento stabile e un taglio diritto da parte del segaccio, le quattro ruote guida devono essere a contatto con la guida e non avere troppo gioco. Le ruote

guida devono essere regolate sul lato mostrato in figura, il lato opposto è una posizione fissa che deve essere regolata solo durante la manutenzione presso un'officina di riparazione autorizzata Husqvarna.

Se la sega presenta un gioco eccessivo, regolare le ruote guida nel modo seguente:

1. Utilizzare una chiave da 13 mm per allentare il dado (A).
2. Avvitare le vite di arresto (B) con una chiave a brugola da 4 mm fino a posizionare le ruote guida sulle guide e fino a eliminare tutto il gioco.
3. Mantenere ferma la vite di arresto (B) in questa posizione con la chiave a brugola, serrando contemporaneamente il dado (A) per bloccare la vite di arresto.

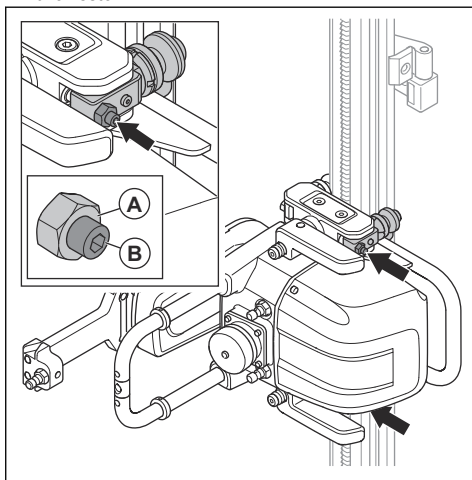

Manutenzione del telecomando



AVVERTENZA: Scollegare il telecomando dall'alimentazione e attendere almeno 5 minuti prima di avviare la manutenzione



ATTENZIONE: Non utilizzare un'idropulitrice per pulire il telecomando. L'alta pressione può danneggiare le guarnizioni e causare l'ingresso di acqua e sporcizia nel telecomando.

Pulizia quotidiana del telecomando



ATTENZIONE: Non spruzzare acqua direttamente sui componenti elettrici.

- Pulire le parti esterne del telecomando con un panno umido. Pulire le parti interne del telecomando con aria compressa.

Esame del telecomando

1. Eseguire un'ispezione visiva del telecomando per verificare che non vi siano incrinature o altri danni.
2. Accertarsi che tutte le guarnizioni, gli accoppiamenti, i raccordi e i cavi siano puliti e non danneggiati.
3. Ispezionare gli interruttori e i comandi per verificare che non siano danneggiati.
4. In caso di danni o se il telecomando non funziona correttamente, rivolgersi a un addetto dell'assistenza autorizzato.

Pulizia settimanale del telecomando

- Pulire il pannello di controllo del telecomando e assicurarsi che sia possibile leggere chiaramente il testo stampato.
- Pulire i terminali della batteria e i morsetti all'interno del vano batteria e del caricabatteria. Utilizzare un panno morbido e asciutto.

Ricarica della batteria del telecomando

Per la ricarica della batteria del telecomando, fare riferimento a *Rimozione e installazione della batteria del telecomando alla pagina 183*.

Manutenzione del prodotto

- Affidare la manutenzione a un rivenditore approvato Husqvarna. Utilizzare solo ricambi originali per garantire la sicurezza del prodotto.

- Tempistiche del messaggio di assistenza:
 - a) Quando mancano più di 50 ore alla manutenzione, viene visualizzato il messaggio "Tempo per la manutenzione tra 100 ore".
 - b) Quando mancano tra le 10 e le 50 ore alla manutenzione, viene visualizzato il messaggio "Tempo per la manutenzione tra 50 ore".
 - c) Quando mancano meno di 10 ore alla manutenzione, viene visualizzato il messaggio "Tempo per la manutenzione tra 10 ore".
 - d) Quando mancano 0 ore alla manutenzione, viene visualizzato il messaggio "Tempo per la manutenzione"
- Se, dopo 1 anno, il prodotto non funziona per 100 ore, affidarne il controllo a un rivenditore approvato Husqvarna.

Da eseguire dopo la manutenzione

1. Effettuare un'operazione di prova dopo aver eseguito la manutenzione.



AVVERTENZA: Rischio di lesioni e danni. L'installazione non corretta del telecomando, dei cavi o dei tubi flessibili può influire negativamente sui movimenti del prodotto.

2. In caso di guasto, arrestare immediatamente il prodotto. Fare riferimento a *Arresto del prodotto alla pagina 175*.

Ricerca guasti

Spiegazione degli indicatori di stato del gruppo di potenza

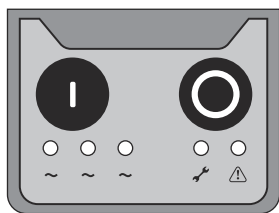

Il gruppo di potenza è dotato di una serie di indicatori di stato, fare riferimento a *Indicatori di stato alla pagina 175*. Gli indicatori di stato consentono di eseguire la ricerca guasti.



La spia è accesa.



La spia è spenta.



La spia lampeggia rapidamente.



La spia lampeggia lentamente.



La spia passa dal lato sinistro al lato destro, quindi di nuovo al lato sinistro.



La spia passa dal lato sinistro al lato destro.

Messaggi di errore sul display HMI

Nella barra inferiore (A) del display è possibile visualizzare i messaggi attivi o i guasti. Per visualizzare il messaggio, premere il pulsante accanto alla barra delle azioni rapide con il simbolo del triangolo (B).

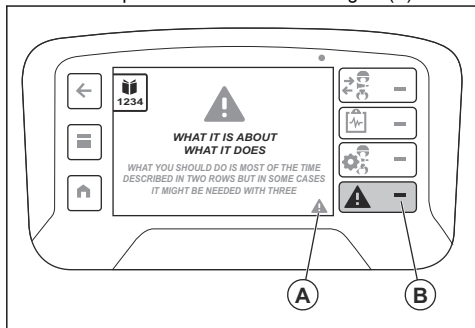

Utilizzare il pulsante di accettazione (C) per rimuovere l'avvertenza dalla schermata completa. Se è attivo più di 1 messaggio, utilizzare i pulsanti freccia (D ed E) per spostarsi tra i messaggi visualizzati sul display. È inoltre possibile richiamare un elenco dei guasti in "Guasti attivi" in "Stato macchina" con il pulsante menu (F). Fare riferimento a *Menu stato macchina alla pagina 181*.

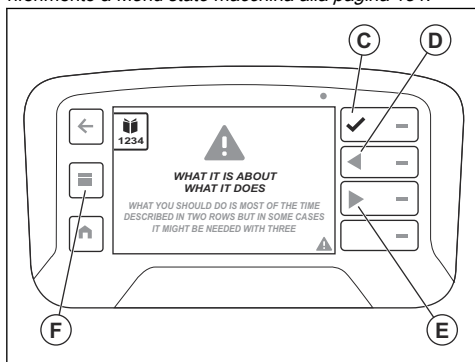

Diversi tipi di messaggi di errore

Possono essere visualizzati 4 tipi diversi di messaggi di errore:

- I **messaggi informativi** forniscono indicazioni e suggerimenti su come utilizzare il prodotto. Questo tipo di messaggi è indicato da un fumetto bianco.
- I **messaggi di attenzione** indicano che qualcosa non funziona correttamente. Un messaggio di attenzione viene visualizzato come un triangolo giallo.
- I **messaggi di avvertenza** mostrano i guasti o gli errori di sicurezza che possono causare danni meccanici. Il prodotto si arresterà in breve tempo. L'avvertenza viene visualizzata a schermo intero con un triangolo di avvertenza rosso e un messaggio di testo. Dopo aver accettato (C) il messaggio di avvertenza, l'avvertenza viene visualizzata come un triangolo rosso sulla barra inferiore (Avvertenza).
- I **messaggi di errore** vengono visualizzati quando il prodotto viene arrestato a causa di un guasto o di un errore di sicurezza. Il messaggio di errore viene visualizzato in rosso con un triangolo bianco e un messaggio di testo bianco. Quando si accetta (C) il messaggio di errore, il simbolo del triangolo viene visualizzato nella barra inferiore (A).

Messaggi di errore

In caso di errori, sul display del telecomando vengono visualizzati un codice di errore e un messaggio di errore.

Un messaggio di errore ha 4 parti. Il messaggio mostra un triangolo di avvertenza (A), informazioni sull'avvertenza (B), cosa fa l'avvertenza (C) e informazioni su cosa si deve fare (D).

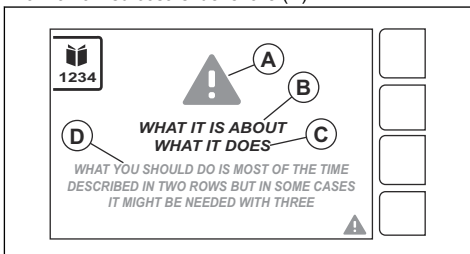

Eseguire la procedura indicata sul display o rivolgersi all'officina Husqvarna. Premere il pulsante "OK" per eliminare il messaggio di errore.

Se il messaggio di errore viene chiuso e non viene visualizzato nuovamente sul display, è possibile continuare a utilizzare il prodotto.

Se il messaggio di errore viene visualizzato nuovamente, fare riferimento a *Ricerca guasti - tagliamuri e gruppo di potenza alla pagina 189* oppure rivolgersi all'officina Husqvarna. Se necessario, aggiornare il software del prodotto.

Se in questo manuale sono presenti messaggi di errore non spiegati, rivolgersi all'officina Husqvarna.

Ricerca guasti - tagliamuri e gruppo di potenza

Errore/codice info	Messaggio	Causa	Azione
-	-	La profondità di taglio è troppo grande.	Ridurre la profondità di taglio.
		La velocità del disco è troppo alta.	Diminuire la velocità del disco.
		Il flusso dell'acqua verso il disco è troppo alto.	Diminuire il flusso di acqua verso il disco.
		Il disco è troppo duro.	Sostituire il disco con uno più morbido.
0001	Comunicazione utensile incoerente	Sono presenti fanghi all'interno dell'utensile e nei connettori.	Pulire o sostituire l'utensile.
			Rivolgersi a un'officina autorizzata Husqvarna.
0002	Il freno presenta un guasto	Il collegamento non è corretto oppure un componente è rotto.	Provare a riavviare il gruppo di potenza o eseguire un test con un altro K6500/K7000.
			Rivolgersi a un'officina autorizzata Husqvarna.
0003	La ventola è rotta	Il collegamento non corretto o la ventola è rotta.	Verificare che la ventola sia accesa quando si avvia il gruppo di potenza.
			Se la ventola non si avvia, rivolgersi a un'officina autorizzata Husqvarna.
0004	Il gruppo di potenza presenta un errore interno		Provare a riavviare il gruppo di potenza.
0005			Se il gruppo di potenza continua a non funzionare, rivolgersi a un'officina autorizzata Husqvarna.
0006			
0007			
0008	Comunicazione interrotta	Il collegamento tra l'utensile e il gruppo di potenza è difettoso.	Pulire i connettori dell'utensile e del gruppo di potenza.
			Rivolgersi a un'officina autorizzata Husqvarna.
0009	L'utensile non è compatibile	L'utensile non è compatibile con il gruppo di potenza.	L'utensile non viene riconosciuto dal gruppo di potenza.
			Rivolgersi a un'officina autorizzata Husqvarna per aggiornare il gruppo di potenza con il firmware più recente.
0010	Sovraccarico del motore di taglio	Il collegamento non è corretto oppure un componente è rotto.	Provare con un altro utensile.
			Rivolgersi a un'officina autorizzata Husqvarna.

Errore/codice info	Messaggio	Causa	Azione
0011	Errore di corrente nel motore di taglio		Se il gruppo di potenza è in modalità standby, provare a riavviarlo.
			Se il gruppo di potenza è ancora in standby, rivolgersi a un'officina autorizzata Husqvarna.
0012	La potenza in ingresso non rientra nell'intervallo ammesso	La potenza della rete non rientra nell'intervallo ammesso.	Eseguire un controllo dell'alimentazione di rete.
			Rivolgersi a un'officina autorizzata Husqvarna.
0013	La temperatura del gruppo di potenza è troppo alta	L'acqua non è collegata.	Controllare il raccordo dell'acqua.
		L'acqua di raffreddamento in ingresso è troppo calda.	Effettuare un controllo della portata dell'acqua e della temperatura.
		Il flusso è basso.	Rivolgersi a un'officina autorizzata Husqvarna.
0014	Avvio sui giri/min impostati		
0015	Nessun utensile tagliamuri valido, avvio impedito	Non è collegato alcuno utensile compatibile	Provare a collegare un altro utensile.
			Rivolgersi a un'officina autorizzata Husqvarna.
0016	Impossibile avviare il potenziometro.	Il potenziometro non è impostato in posizione di folle.	Impostare il potenziometro in posizione di folle.
			Rivolgersi a un'officina autorizzata Husqvarna.
0017	Collegato all'utensile primario WS220		
0018	Collegato all'utensile primario WS8		
0019	La temperatura del gruppo di potenza è troppo alta	L'acqua non è collegata.	Controllare il raccordo dell'acqua.
		L'acqua di raffreddamento in ingresso è troppo calda.	Effettuare un controllo della portata dell'acqua e della temperatura.
		Il flusso è basso.	Rivolgersi a un'officina autorizzata Husqvarna.

Errore/codice info	Messaggio	Causa	Azione
0020	La temperatura dell'utensile è troppo alta	L'acqua non è collegata.	Controllare il raccordo dell'acqua.
		L'acqua di raffreddamento in ingresso è troppo calda.	Effettuare un controllo della portata dell'acqua e della temperatura.
		Il flusso è basso.	Rivolgersi a un'officina autorizzata Husqvarna.
0021	Il motore di alimentazione è sovraccarico	Il segaccio ha raggiunto il finecorsa della guida.	Pulire la guida.
		Eliminare i fanghi dalla guida.	Accertarsi che la tagliamuri sia assemblata correttamente sulla guida.
		La lama è bloccata.	Rivolgersi a un'officina autorizzata Husqvarna.
0022	Manutenzione dell'utensile entro 50 ore.		Tempo per la manutenzione entro 50 ore.
0023	Manutenzione dell'utensile entro 10 ore.		Tempo per la manutenzione entro 10 ore. Rivolgersi a un'officina autorizzata Husqvarna per prenotare un intervento di assistenza.
0024	Manutenzione dell'utensile da eseguire ora.		Raggiunto il tempo per la manutenzione. Rivolgersi a un'officina autorizzata Husqvarna per prenotare un intervento di assistenza.

Codici di errore del display HMI del telecomando

Nota: Se sul display dell'interfaccia operatore vengono visualizzati codici di errore >1000, l'errore riguarda il telecomando.

Codice di errore	Messaggio di errore	Causa	Azione
1001 1101-1116 1201-1216 1301-1316	Telecomando guasto	Si è verificato un guasto nel telecomando	Rivolgersi a un'officina autorizzata Husqvarna.
1401-1402	Interruttore di avviamento/arresto guasto	Si è verificato un errore nel segnale dell'interruttore di avviamento/arresto	Rivolgersi a un'officina autorizzata Husqvarna.

Codice di errore	Messaggio di errore	Causa	Azione
1403-1408 1501-1504 1701-1702 1801	Telecomando guasto	Si è verificato un guasto nel telecomando	Rivolgersi a un'officina autorizzata Husqvarna.
1802	Potenziometro di alimentazione del braccio guasto	È presente un guasto nel segnale del potenziometro di alimentazione del braccio.	Rivolgersi a un'officina autorizzata Husqvarna.
1803	Potenziometro di alimentazione longitudinale guasto	È presente un guasto nel segnale del potenziometro di alimentazione longitudinale	Rivolgersi a un'officina autorizzata Husqvarna.
1804-1816	Telecomando guasto	Si è verificato un guasto nel telecomando	Rivolgersi a un'officina autorizzata Husqvarna.
1813	Potenziometro di alimentazione del braccio guasto	È presente un guasto nel segnale del potenziometro di alimentazione del braccio	Rivolgersi a un'officina autorizzata Husqvarna.
1814	Potenziometro di alimentazione longitudinale guasto	È presente un guasto nel segnale del potenziometro di alimentazione longitudinale	Rivolgersi a un'officina autorizzata Husqvarna.
1901-1916 2002/2203-2030/2230	Telecomando guasto	Si è verificato un guasto nel telecomando	Rivolgersi a un'officina autorizzata Husqvarna.
2025/2225	Telecomando - Temperatura troppo alta	Il telecomando funziona in condizioni non conformi alle specifiche.	Attendere che il telecomando si raffreddi. Se il problema persiste, contattare un'officina autorizzata Husqvarna.
2026/2226	Telecomando - Temperatura troppo bassa	Il telecomando funziona in condizioni non conformi alle specifiche.	Attendere che il telecomando si riscaldi. Se il problema persiste, contattare un'officina autorizzata Husqvarna.
2119/2319	Ricevitore radio - Temperatura troppo alta	Il ricevitore radio (all'interno del gruppo di potenza) viene utilizzato in condizioni non conformi alle specifiche.	Attendere che il ricevitore radio si raffreddi. Se il problema persiste, contattare un'officina autorizzata Husqvarna.
2120/2320	Ricevitore radio - Temperatura troppo bassa	Il ricevitore radio (all'interno del gruppo di potenza) viene utilizzato in condizioni non conformi alle specifiche.	Attendere che il ricevitore radio si riscaldi. Se il problema persiste, contattare un'officina autorizzata Husqvarna.
2098/2298-2099/2299	Telecomando guasto	Si è verificato un guasto nel telecomando.	Rivolgersi a un'officina autorizzata Husqvarna.
3201	Batteria non valida	La batteria del telecomando non è valida.	Rivolgersi a un'officina autorizzata Husqvarna.
3202-3204	Telecomando guasto	Si è verificato un errore nel telecomando.	Rivolgersi a un'officina autorizzata Husqvarna.

Codice di errore	Messaggio di errore	Causa	Azione
3211	Tipo di batteria non valido	Il tipo di batteria del telecomando non è valido.	Rivolgersi a un'officina autorizzata Husqvarna.
3212 9001-9002 9401-9499 9801-9899	Telecomando guasto	Si è verificato un errore nel telecomando.	Rivolgersi a un'officina autorizzata Husqvarna.
2102/2302-2118/2318 2121/2321-2123/2323 2198/2398-2199/2399 3103 8101-8107 9109-9199 9301-9399 9501-9505	Ricevitore radio guasto	Si è verificato un guasto nel ricevitore per comunicazioni radio (all'interno del gruppo di potenza).	Rivolgersi a un'officina autorizzata Husqvarna.

Display del gruppo di potenza

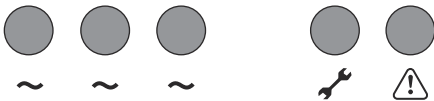
Pannello di controllo	Errore/codice info	Stato	Fase
		Manca l'alimentazione.	Ripristino PRCD. Eeguire un controllo dell'alimentazione.

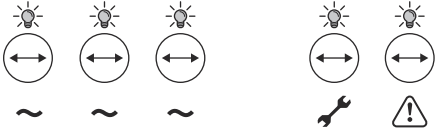
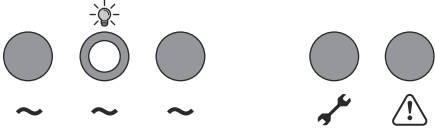
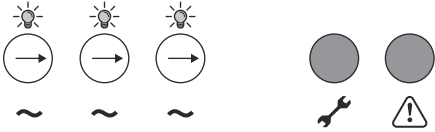
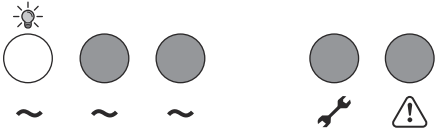
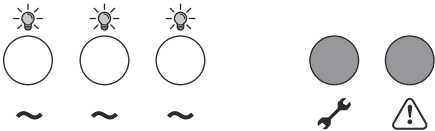
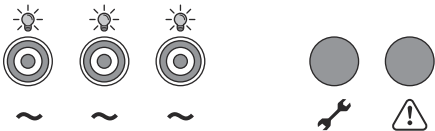
Pannello di controllo	Errore/ codice info	Stato	Fase
		Test di funzionamento del LED nel punto di allaccio della corrente. (< 3 s)	Controllare il pulsante di arresto della macchina. Fare riferimento a <i>Controllo del pulsante di arresto di emergenza del gruppo di potenza alla pagina 156</i> e <i>Controllo del pulsante di arresto della macchina sul telecomando alla pagina 156</i> .
		Il prodotto è in modalità standby.	N/D
		Sequenza di selezione fase all'avvio. (< 3 s)	Se > 3 s, controllare i fusibili e la tensione.
		Il prodotto è acceso e collegato a una fonte monofase.	N/D
		Il prodotto è acceso e collegato a una fonte trifase.	N/D
	0012	Errore di alimentazione.	Eseguire un controllo dei fusibili e del generatore.

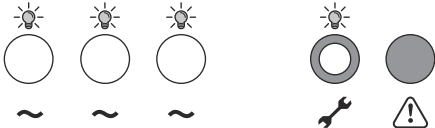
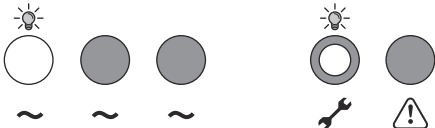
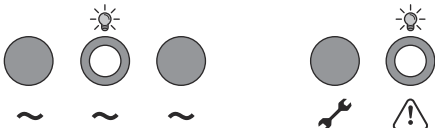
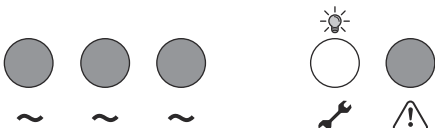
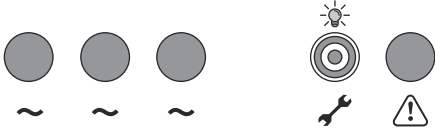
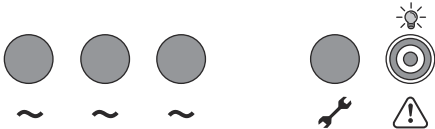
Pannello di controllo	Errore/ codice in- fo	Stato	Fase
	0009	L'utensile non è compatibile.	Rivolgersi a un'officina autorizzata Husqvarna.
	0009	L'utensile non è compatibile.	Rivolgersi a un'officina autorizzata Husqvarna.
		<p>Il pulsante di arresto della macchina è abbassato.</p> <p>Il prodotto è in modalità di sospensione.</p>	<p>Resettare il prodotto.</p> <p>Accertarsi che il pulsante di arresto della macchina sia rilasciato.</p>
	0004 0005 0006 0007	Errore interno del gruppo di potenza.	<ol style="list-style-type: none"> 1. Avviare nuovamente il gruppo di potenza. 2. Se il messaggio di errore persiste, contattare un'officina autorizzata Husqvarna.
	0002 0003 0010	Avvertenza gruppo di potenza	Fare riferimento a <i>Ricerca guasti - tagliamuri e gruppo di potenza alla pagina 189</i> per eseguire le azioni per ciascun codice di errore.
	0013	Il gruppo di potenza è troppo caldo.	<p>Controllare i raccordi dell'acqua sul gruppo di potenza.</p> <p>Effettuare un controllo della portata dell'acqua e della temperatura.</p> <p>Rivolgersi a un'officina autorizzata Husqvarna.</p>

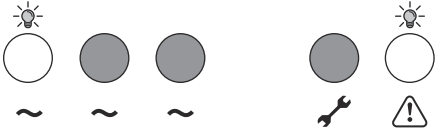
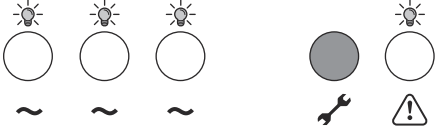
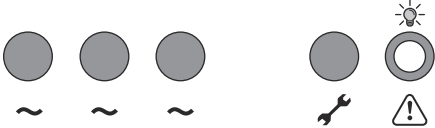
Pannello di controllo	Errore/ codice in- fo	Stato	Fase
	0019	Il gruppo di potenza è troppo caldo (monofase).	<p>Controllare i raccordi dell'acqua sul gruppo di potenza.</p> <p>Effettuare un controllo della portata dell'acqua e della temperatura.</p> <p>Rivolgersi a un'officina autorizzata Husqvarna.</p>
	0019	Il gruppo di potenza è troppo caldo (trifase).	<p>Controllare i raccordi dell'acqua sul gruppo di potenza.</p> <p>Effettuare un controllo della portata dell'acqua e della temperatura.</p> <p>Rivolgersi a un'officina autorizzata Husqvarna.</p>
		L'utensile si è arrestato per motivi di sicurezza	<p>Scollegare e ricollegare l'utensile.</p> <p>Avviare l'utensile.</p> <p>Se il messaggio di errore persiste, contattare un'officina autorizzata Husqvarna.</p>

Trasporto e rimessaggio

Trasporto

- Se il prodotto è dotato di un carrello da trasporto, utilizzarlo per spostarlo. Le maniglie del carrello da trasporto possono essere utilizzate come guide quando lo si solleva su un camion.
- Spegnerne il gruppo idraulico e scollegare il cavo elettrico prima di spostare l'attrezzatura.
- Rimuovere disco e carter copridisco dal prodotto prima del trasporto.

Conservazione del prodotto

- Conservare il prodotto in un'area chiusa a chiave per impedire l'accesso a bambini o persone non autorizzate.
- Conservare il prodotto in un luogo asciutto.
- Accertarsi che la temperatura non sia inferiore a -25 °C (-77 °F) e superiore a 50 °C (122 °F).
- Se vi è pericolo di congelamento dell'acqua, il prodotto deve essere svuotato di tutta l'acqua di raffreddamento residua. Inclinare il prodotto per scaricare il liquido di raffreddamento dell'acqua dall'uscita del raccordo dell'acqua.

Smaltimento

I simboli sul prodotto o sull'imballaggio indicano che il presente prodotto non può essere trattato come rifiuto domestico. Deve essere portato presso un centro di raccolta specializzato nel recupero di apparecchiature elettriche ed elettroniche.

Assicurarsi di scollegare il prodotto dalla rete di alimentazione e di rimuovere le batterie dal telecomando prima di inviarlo a un apposito centro di riciclaggio. Per i paesi CE, le batterie devono essere riciclate in conformità a 2006/66/EC. Assicurarsi di informare il centro di riciclaggio che il prodotto contiene una batteria agli ioni di litio all'interno. Inviare le batterie a un apposito centro di riciclaggio.

Trattando questo prodotto correttamente, si contribuisce a contrastare il potenziale impatto negativo sull'ambiente e sulle persone che può altrimenti sortire da una gestione impropria del prodotto come rifiuto. Per informazioni più dettagliate sul riciclaggio di questo prodotto, contattare l'autorità municipale, il servizio rifiuti domestici o il punto vendita in cui è stato acquistato.

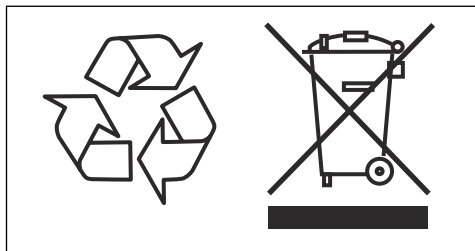

Dati tecnici

Dati tecnici PP 8

Potenza massima, kW	6,5
Corrente nominale trifase, A	15
Corrente nominale monofase, A	15
Tensione di ingresso trifase, V	200-480, 50/60Hz
Tensione di ingresso monofase, V	120-240, 50/60Hz
Alimentatore	
trifase	L1+L2+L3+PE
monofase	L+N+PE
Liquido di raffreddamento (dall'elettrotensile)	
Pressione massima bar/psi	7/102
Temperatura dell'acqua, consigliata, °C/°F	<25/77
Peso	
Gruppo di potenza, kg/lb	18/39

Dati tecnici WS 8

Peso	
Gruppo di taglio, kg/lb	19/41
Carter copridisco da 600 mm, kg/lb	9,5/21
Carter copridisco da 900 mm, kg/lb	14/31
Peso totale guida, kg/lb	11/24
Dimensioni lama	
Dimensioni lama - max, mm/poll.	900/36
Dimensioni lama - min, mm/poll.	500/20
Lama iniziale - max, mm/poll.	600/24
Schema lama da taglio a filo 6×M8, Ø mm/poll.	85/3,34
Diametro albero, mm o poll.	60 o 1
Profondità di taglio con lama 600 - max., mm/poll.	245/9,6
Profondità di taglio con lama 900 - max., mm/poll.	395/15,5
Motore per l'azionamento della lama a disco	Permanent Magnet Motor
Potenza dell'alberino - max, kW	6

Trasmissione di potenza	Trasmissione dispositivo
Velocità in uscita, giri/min	0-1150
Sistema/comando alimentazione	Elettrico/auto
Coppia di azionamento della lama a disco - max, Nm	68
Emissioni di rumore ⁷	
Livello di potenza acustica, misurato dB(A)	119
Livello acustico, garantito L _{WA} dB(A)	105
Livelli di rumorosità ⁸	
Livello di pressione acustica, calcolato dB(A)	105

Dati tecnici telecomando e caricabatterie

Specifiche della batteria	Nominale 7,2 V, 5100 mAh
Batteria	1 batterie agli ioni di litio fornite con il prodotto.
Tempo di funzionamento, ore	12
Tempo di carica, ore	3
Cicli di ricarica	>1000
Trasmissione del segnale	Trasmissione del segnale radio o cavo.
Bande di frequenza radio, GHz	2,4
Potenza a radiofrequenza massima trasmessa, dBm	20 ⁹
Controllo via cavo	Optional
Portata, m/piedi	Fino a 300/984
Dimensioni AxLxP, telecomando, mm/poll.	190×280×195/7,5×11,1×7,7
Peso, telecomando (batteria inclusa), kg/lb	1,6/3,5
Classe di protezione, telecomando	IP67
Temperatura operativa, °C/°F	-20 - 60 /-4 - 140
Temperatura di stoccaggio con batteria, °C (°F)	Meno di 1 mese: -20 - 50/4 - 122 Meno di 3 mesi: -20 - 40/4 - 104 Meno di 1 anno: -20 - 20/4 - 68
Temperatura di stoccaggio senza batteria, °C (°F)	-40 - 85/-40 - 185
Temperatura di carica, °C (°F)	10 - 45/50 - 113
Dimensioni AxLxP, caricabatterie, mm/pollici	47×97×185/1,8×3,8×7,3

⁷ Emissioni di rumore misurate e calcolate in conformità all'Allegato I dello standard EN-62841-3-7.

⁸ Livello di pressione acustica misurato e calcolato in conformità all'Allegato I dello standard EN-62841-3-7.

⁹ 13 dBm per i mercati che non accettano 20 dBm.

Peso, caricabatteria, kg/lb	0,214/0,47
Classe di protezione, caricabatterie	IP21
Alimentazione, caricabatteria	12/24 VCC. 110-240 VAC

Connettività integrata

Spettro radio con tecnologia BLE	
Bande di frequenza per l'utensile, GHz	2,402 - 2,480
Potenza a radiofrequenza massima trasmessa, dBm/mW	4/2,5

Esempi tipici di funzionamento del generatore

Trifase/monofase	PP 8, WS 8, RC, uscita	Uscita del generatore (V)	Potenza minima consigliata del generatore, kVA
trifase	Piena potenza	3x380- 3x480	10
	Potenza ridotta	3x200- 3x240	10
monofase	Potenza ridotta	220-240	5

Velocità della lama consigliata



AVVERTENZA: Una velocità superiore a quella consigliata può causare lesioni fisiche e danni al prodotto.

“H” indica cemento armato duro o pesante. “M/S” indica cemento abrasivo medio o morbido. “S” indica cemento abrasivo morbido.

Velocità, giri/min	600 mm/24 pollici	700 mm/28 pollici	800 mm/32 pollici	900 mm/35 pollici
600				
700				H
800			H	M/S
900		H	M/S	S
1000	H	M/S	S	
1100	M/S	S		
1150	S			

Dimensioni del prodotto PP 8

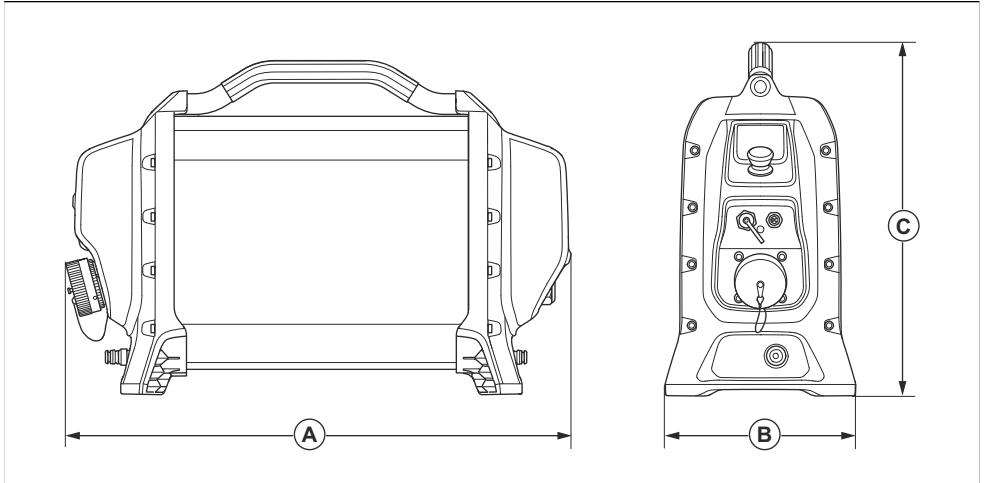

Dimensioni, mm/poll.

W	570/22	H	183/7	L	410/16
----------	--------	----------	-------	----------	--------

Dimensioni del prodotto WS 8

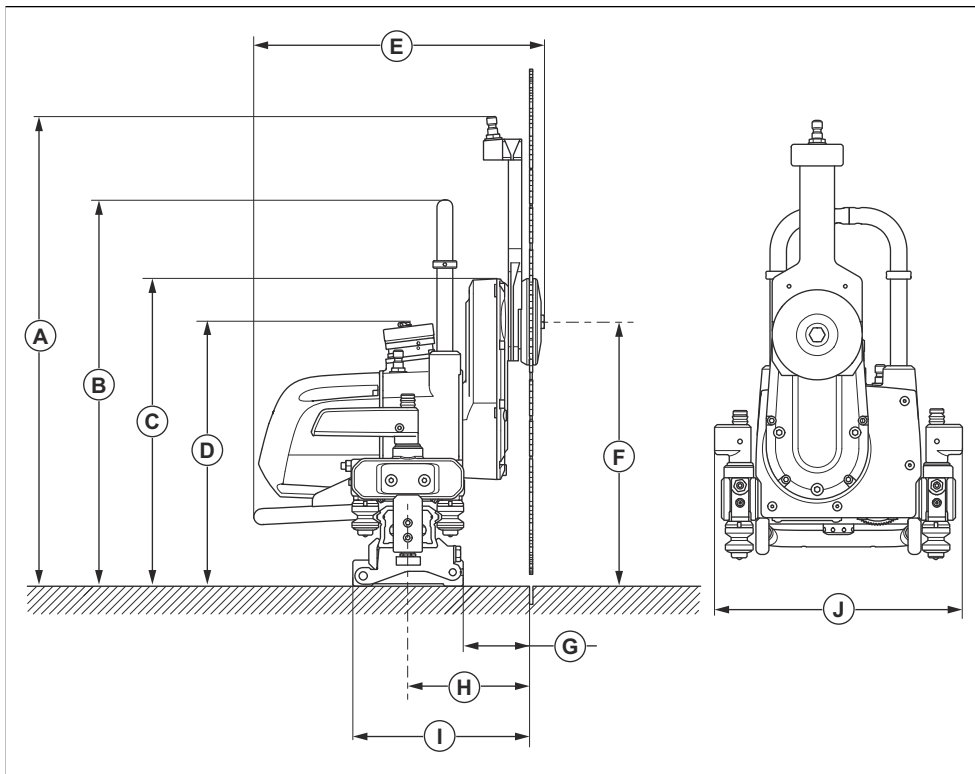

Dimensioni, mm/poll.							
A	567/22,3	B	466/18,3	C	365/14,4	D	318/12,5
E	348/13,7	F	319/12,6	G	80/3,14	H	145/5,7
I	213/8,4	J	286/11,3				

Dimensioni del prodotto, staffe di montaggio

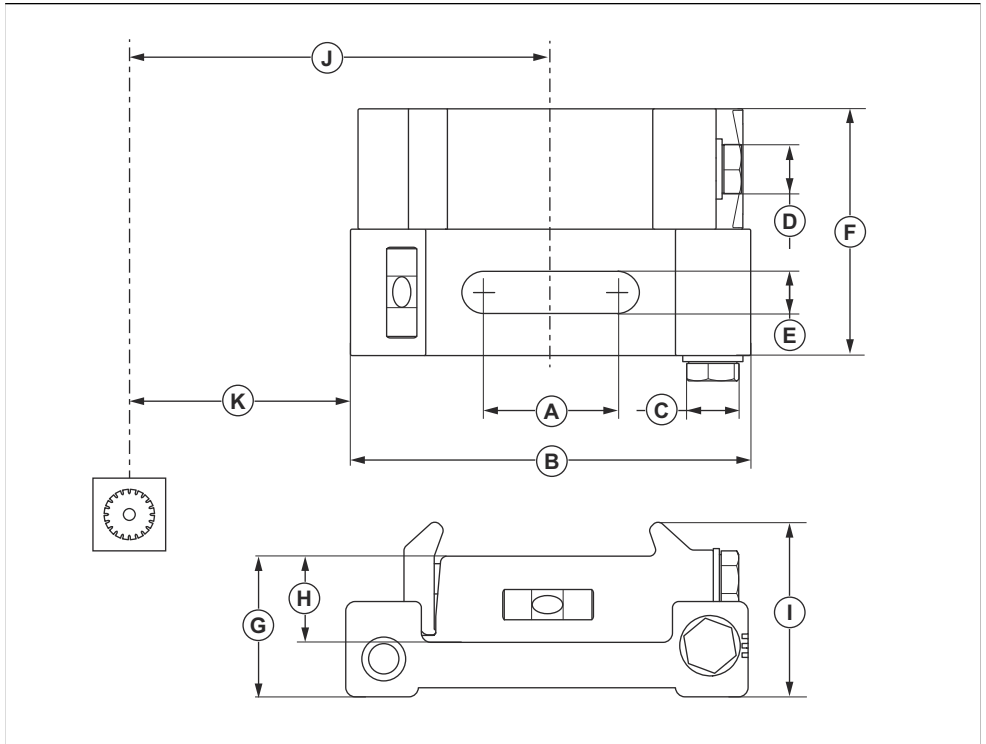

Dimensioni, mm/poll.							
A	45/1,77	B	133/5,24	C	17/0,7	D	17/0,7
E	14/0,55	F	82/3,23	G	46,5/1,83	H	28,5/1,1
I	58/2,3	J	145/5,7	K	80/3,15		

Dimensioni del prodotto, telecomando

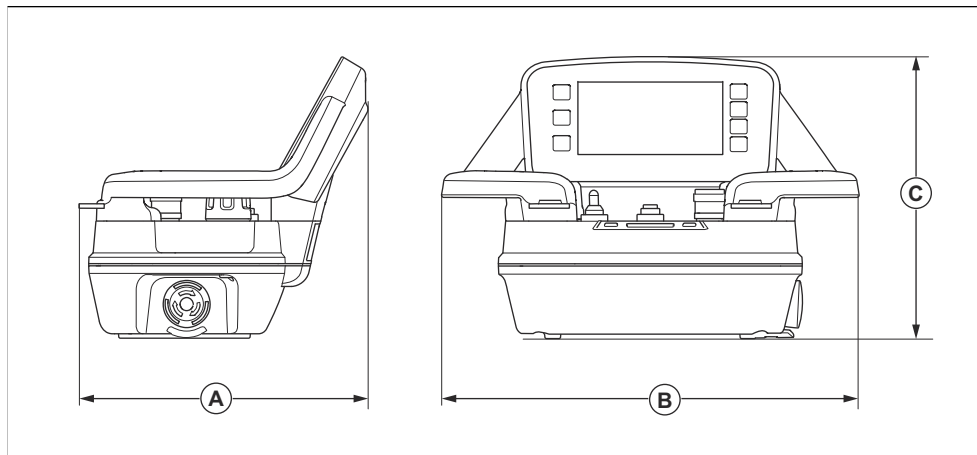

Dimensioni, mm/poll.					
A	190/7,5	B	280/11	C	195/7,7

Accessori

Accessori

Accessorio	Informazioni
Adattatore, monofase	Sono disponibili diversi adattatori per l'uscita di collegamento dell'utensile. Per ulteriori informazioni, rivolgersi al rivenditore Husqvarna.
Cavo adattatore per K 6500 / DM 650 a PP 70 / per WS 220 a PP 8	
Staffa modello	
Staffa di montaggio, universale	
Carter copridisco	Ø900mm
Carter copridisco per taglio a filo	Ø600mm
	Ø900mm

Introduzione



AVVERTENZA: Solo un centro di assistenza autorizzato può eseguire riparazioni sul prodotto. In questo modo si evita che si verifichino incidenti agli operatori.

Centro di assistenza autorizzato

Per trovare il centro di assistenza Husqvarna Construction Products più vicino, visitare il sito Web www.husqvarnacp.com.

Dichiarazione di conformità

Dichiarazione di conformità CE

Husqvarna AB, SE-561 82 Huskvarna, SVEZIA, tel:
+46-36-146500, dichiara sotto la propria esclusiva
responsabilità che il prodotto indicato:

Descrizione	Gruppo di potenza, tagliamuri e telecomando
Marchio	Husqvarna
Tipo/Modello	PP 8, WS 8, RC
Identificazione	Numeri di serie a partire da 2024 e successivi

È pienamente conforme alle seguenti norme e direttive
UE:

Direttiva/norma	Descrizione
2014/53/EU	"riguardante le apparecchiature radio"
2011/65UE	"sulla restrizione dell'uso di sostanze pericolose"

e che sono applicati gli standard armonizzati e/o le
specifiche tecniche seguenti;

EN ISO 12100:2010

EN 55014-1:2017

EN 55014-2:2015

EN 61000-3-2:2014

EN 61000-3-3:2013

EN 62841-1:2014

ETSI EN 300 328 V2.1.1

ETSI EN 301 489-1 V2.2.0

ETSI EN 301 489-17 V3.2.0

Organo competente: ha certificato la conformità alla
Direttiva del Consiglio 2000/14/CE, procedura di
valutazione della conformità: Allegato VI

Per informazioni sulle emissioni di rumore, fare
riferimento al capitolo *Dati tecnici alla pagina 198*.

Partille, 2023-12-21

Joakim Ed

Vicepresidente

Concrete Sawing, Drilling & Light Demolition

Husqvarna AB, Construction Division

Responsabile della documentazione tecnica



A large, handwritten signature in black ink that reads 'Joakim Ed'.

Dichiarazione di conformità per il Regno Unito

Husqvarna AB, SE-561 82 Huskvarna, SVEZIA, tel: +46-36-146500, dichiara sotto la propria esclusiva responsabilità che il prodotto indicato:

Descrizione	Gruppo idraulico
Marchio	Husqvarna
Tipo/Modello	PP 8, WS 8, RC
Identificazione	Numeri di serie a partire da 2024 e successivi

è pienamente conforme alle seguenti norme e direttive del Regno Unito:

Regolamenti del 2008 sulla fornitura di macchinari (sicurezza)
Regolamenti del 2001 sulle emissioni di rumore nell'ambiente da parte di apparecchiatura per l'uso all'aperto
Regolamenti del 2016 sulla compatibilità elettromagnetica

e che sono applicati gli standard armonizzati e/o le specifiche tecniche seguenti;

EN ISO 12100:2010

EN 55014-1:2017

EN 55014-2:2015

EN 61000-3-2:2014

EN 61000-3-3:2013

EN 62841-1:2014

ETSI EN 300 328 V2.1.1

ETSI EN 301 489-1 V2.2.0

ETSI EN 301 489-17 V3.2.0

Organo competente: ha certificato la conformità alla Direttiva del Consiglio 2000/14/CE, procedura di valutazione della conformità: Allegato VI

Per informazioni sulle emissioni di rumore, fare riferimento al capitolo *Dati tecnici alla pagina 198*.

Partille, 2023-12-21

Concrete Sawing, Drilling & Light Demolition

Husqvarna AB, Construction Division

Responsabile della documentazione tecnica

**UK
CA**

UK Importer:
Husqvarna UK Ltd
Preston Road, Co. Durham
DL5 6UP

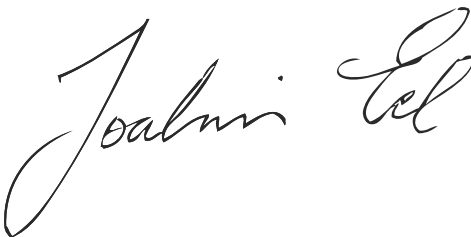

Joakim Ed
Vicepresidente

Third party licences

For questions

Written offer for source code covered by GPL and LGPL. In cases where specific license terms entitle you to the source code, Husqvarna will provide applicable source code upon written request to the extent of the license terms. Please direct inquiries to Husqvarna AB, Box 7454, SE-103 92 Stockholm.

ICU 52.1

Copyright © 1995-2013 and others. All rights reserved. Permission is hereby granted, free of charge, to any person obtaining a copy of this software and associated documentation files (the "Software"), to deal in the Software without restriction, including without limitation the rights to use, copy, modify, merge, publish, distribute, and/or sell copies of the Software, and to permit persons to whom the Software is furnished to do so, provided that the above copyright notice(s) and this permission notice appear in all copies of the Software and that both the above copyright notice(s) and this permission notice appear in supporting documentation. Copyright © 1991-2013 All rights reserved. Distributed under the Terms of Use in . Permission is hereby granted, free of charge, to any person obtaining a copy of the Unicode data files and any associated documentation (the "Data Files") or Unicode software and any associated documentation (the "Software") to deal in the Data Files or Software without restriction, including without limitation the rights to use, copy, modify, merge, publish, distribute, and/or sell copies of the Data Files or Software, and to permit persons to whom the Data Files or Software are furnished to do so, provided that (a) the above copyright notice(s) and this permission notice appear with all copies of the Data Files or Software, (b) both the above copyright notice(s) and this permission notice appear in associated documentation, and (c) there is clear notice in each modified Data File or in the Software as well as in the documentation associated with the Data File(s) or Software that the data or software has been modified.

Fontconfig 2.11

Copyright © 2000, 2001, 2002, 2003, 2004, 2006, 2007 Keith Packard. Copyright © 2005 Patrick Lam. Copyright © 2007 Dwayne Bailey and . Copyright © 2009 Roozbeh Pournader. Copyright © 2008, 2009, 2010, 2011, 2012, 2013, 2014, 2015, 2016, 2017, 2018, 2019, 2020 . Copyright © 2008 Danilo Šegan. Copyright © 2012 . Permission to use, copy, modify, distribute, and sell this software and its documentation for any purpose is hereby granted without fee, provided that the above copyright notice appear in all copies and that both that copyright notice and this permission notice appear in supporting documentation, and that the name of the author(s) not be used in advertising or publicity pertaining to distribution of the software without

specific, written prior permission. The authors make no representations about the suitability of this software for any purpose. It is provided "as is" without express or implied warranty.

For power pack following license is applicable

Apache License. Version 2.0, January 2004. <http://www.apache.org/licenses/>.

1. Definitions. "License" shall mean the terms and conditions for use, reproduction, and distribution as defined by Sections 1 through 9 of this document. "Licensor" shall mean the copyright owner or entity authorized by the copyright owner that is granting the License. "Legal Entity" shall mean the union of the acting entity and all other entities that control, are controlled by, or are under common control with that entity. For the purposes of this definition, "control" means (i) the power, direct or indirect, to cause the direction or management of such entity, whether by contract or otherwise, or (ii) ownership of fifty percent (50%) or more of the outstanding shares, or (iii) beneficial ownership of such entity. "You" (or "Your") shall mean an individual or Legal Entity exercising permissions granted by this License. "Source" form shall mean the preferred form for making modifications, including but not limited to software source code, documentation source, and configuration files. "Object" form shall mean any form resulting from mechanical transformation or translation of a Source form, including but not limited to compiled object code, generated documentation, and conversions to other media types. "Work" shall mean the work of authorship, whether in Source or Object form, made available under the License, as indicated by a copyright notice that is included in or attached to the work (an example is provided in the Appendix below). "Derivative Works" shall mean any work, whether in Source or Object form, that is based on (or derived from) the Work and for which the editorial revisions, annotations, elaborations, or other modifications represent, as a whole, an original work of authorship. For the purposes of this License, Derivative Works shall not include works that remain separable from, or merely link (or bind by name) to the interfaces of, the Work and Derivative Works thereof. "Contribution" shall mean any work of authorship, including the original version of the Work and any modifications or additions to that Work or Derivative Works thereof, that is intentionally submitted to Licensor for inclusion in the Work by the copyright owner or by an individual or Legal Entity authorized to submit on behalf of the copyright owner. For the purposes of this definition, "submitted" means any form of electronic, verbal, or written communication sent to the Licensor or its representatives, including but not limited to communication on electronic mailing lists, source code control systems, and issue tracking systems that are managed by, or on behalf of, the Licensor for the purpose of discussing and improving the Work, but

excluding communication that is conspicuously marked or otherwise designated in writing by the copyright owner as "Not a Contribution." "Contributor" shall mean Licensor and any individual or Legal Entity on behalf of whom a Contribution has been received by Licensor and subsequently incorporated within the Work.

2. Grant of Copyright License. Subject to the terms and conditions of this License, each Contributor hereby grants to You a perpetual, worldwide, non-exclusive, no-charge, royalty-free, irrevocable copyright license to reproduce, prepare Derivative Works of, publicly display, publicly perform, sublicense, and distribute the Work and such Derivative Works in Source or Object form.

3. Grant of Patent License. Subject to the terms and conditions of this License, each Contributor hereby grants to You a perpetual, worldwide, non-exclusive, no-charge, royalty-free, irrevocable (except as stated in this section) patent license to make, have made, use, offer to sell, sell, import, and otherwise transfer the Work, where such license applies only to those patent claims licensable by such Contributor that are necessarily infringed by their Contribution(s) alone or by combination of their Contribution(s) with the Work to which such Contribution(s) was submitted. If You institute patent litigation against any entity (including cross-claim or counterclaim in a lawsuit) alleging that the Work or a Contribution incorporated within the Work constitutes direct contributory patent infringement, then any patent licenses granted to You under this License for that Work shall terminate as of the date such litigation is filed.

4. Redistribution. You may reproduce and distribute copies of the Work or Derivative Works thereof in any medium, with or without modifications, and in Source or Object form, provided that You meet the following conditions: (a) You must give any other recipients of the Work or Derivative Works a copy of this License; and (b) You must cause any modified files to carry prominent notices stating that You changed the files; and (c) You must retain, in the Source form of any Derivative Works that You distribute, all copyright, patent, trademark, and attribution notices from the Source form of the Work, excluding those notices that do not pertain to any part of the Derivative Works; and (d) If the Work includes a "NOTICE" text file as part of its distribution, then any Derivative Works that You distribute must include a readable copy of the attribution notices contained within such NOTICE file, excluding those notices that do not pertain to any part of the Derivative Works, in at least one of the following places: within a NOTICE text file distributed as part of the Derivative Works; within the Source form or documentation, if provided along with the Derivative Works; or, within a display generated by the Derivative Works, if and wherever such third-party notices normally appear. The contents of the NOTICE file are for informational purposes only and do not modify the License. You may add Your own attribution notices within Derivative Works that You distribute, alongside or as an addendum to the NOTICE text from the Work, provided that such additional attribution notices cannot be construed as modifying the License. You may add Your own copyright statement to Your

modifications and may provide additional or different license terms and conditions for use, reproduction, or distribution of Your modifications, or for any such Derivative Works as a whole, provided Your use, reproduction, and distribution of the Work otherwise complies with the conditions stated in this License.

5. Submission of Contributions. Unless You explicitly state otherwise, any Contribution intentionally submitted for inclusion in the Work by You to the Licensor shall be under the terms and conditions of this License, without any additional terms or conditions. Notwithstanding the above, nothing herein shall supersede or modify the terms of any separate license agreement you may have executed with Licensor regarding such Contributions.

6. Trademarks. This License does not grant permission to use the tradenames, trademarks, service marks, or product names of the Licensor, except as required for reasonable and customary use in describing the origin of the Work and reproducing the content of the NOTICE file.

7. Disclaimer of Warranty. Unless required by applicable law or agreed to in writing, Licensor provides the Work (and each Contributor provides its Contributions) on an "AS IS" BASIS, WITHOUT WARRANTIES OR CONDITIONS OF ANY KIND, either express or implied, including, without limitation, any warranties or conditions of TITLE, NON-INFRINGEMENT, MERCHANTABILITY, or FITNESS FOR A PARTICULAR PURPOSE. You are solely responsible for determining the appropriateness of using or redistributing the Work and assume any risks associated with Your exercise of permissions under this License.

8. Limitation of Liability. In no event and under no legal theory, whether in tort (including negligence), contract, or otherwise, unless required by applicable law (such as deliberate and grossly negligent acts) or agreed to in writing, shall any Contributor be liable to You for damages, including any direct, indirect, special, incidental, or consequential damages of any character arising as a result of this License or out of the use or inability to use the Work (including but not limited to damages for loss of goodwill, work stoppage, computer failure or malfunction, or any and all other commercial damages or losses), even if such Contributor has been advised of the possibility of such damages.

9. Accepting Warranty or Additional Liability. While redistributing the Work or Derivative Works thereof, You may choose to offer, and charge a fee for, acceptance of support, warranty, indemnity, or other liability obligations and/or rights consistent with this License. However, in accepting such obligations, You may act only on Your own behalf and on Your sole responsibility, not on behalf of any other Contributor, and only if You agree to indemnify, defend, and hold each Contributor harmless for any liability incurred by, or claims asserted against, such Contributor by reason of your accepting any such warranty or additional liability.

END OF TERMS AND CONDITIONS

APPENDIX: How to apply the Apache License to your work. To apply the Apache License to your work, attach the following boilerplate notice, with the fields enclosed by brackets "{}" replaced with your own identifying information. (Don't include the brackets!) The text should be enclosed in

the appropriate comment syntax for the file format. We also recommend that a file or class name and description of purpose be included on the same "printed page" as the copyright notice for easier identification within third-party archives. Copyright {yyyy} {name of copyright owner} Licensed under the Apache License, Version 2.0 (the "License"); you may not use this file except in compliance with the License. You may obtain a copy of the License at <http://www.apache.org/licenses/LICENSE-2.0> Unless required by applicable law or agreed to in writing, software distributed under the License is distributed on an "AS IS" BASIS, WITHOUT WARRANTIES OR CONDITIONS OF ANY KIND, either express or implied. See the License for the specific language governing permissions and limitations under the License.

Marchi registrati

Il marchio denominativo e il logo *Bluetooth®* sono marchi registrati di proprietà di *Bluetooth SIG, inc.* e qualsiasi utilizzo di tali marchi da parte di Husqvarna è soggetto a licenza.

ÍNDICE

Introdução.....	212	Especificações técnicas.....	267
Segurança.....	220	Acessórios.....	273
Montagem.....	228	Assistência.....	274
Funcionamento.....	238	Declaração de conformidade.....	275
Manutenção.....	253	Fonte aberta.....	277
Resolução de problemas.....	256	Marcas comerciais registadas.....	280
Transporte e armazenamento.....	265		

Introdução

Descrição do produto

O produto é uma unidade de potência PP 8, um corta-muro e um telecomando. É acionado por um motor elétrico.

O corta-muro é montado num carril e é utilizado com lâminas de diamante segmentadas. O corta-muro é armazenado num carrinho de transporte.

A unidade de potência e o corta-muro são arrefecidos com água. Utilize sempre a unidade de potência e o corta-muro com um fornecimento de água.

A unidade de potência tem conectividade incorporada. Consulte *PP 8*.

Conetividade incorporada

O Husqvarna Fleet Services™ é uma solução de gestão de recursos em nuvem que fornece ao gestor de frotas uma visão geral de todos os produtos que estão ligados através de sensores incorporados ou do mercado de pós-venda. Os sensores registam dados como o tempo de funcionamento, os intervalos de manutenção e muito mais. Para obter mais informações sobre o Husqvarna Fleet Services™, transfira a aplicação Husqvarna Fleet Services para iOS ou Android em <https://apps.apple.com/se/app/husqvarna-fleet-services/id1334672726> ou <https://play.google.com/store/apps/details?id=com.husqvarna.hfsmobile&hl=en>.

Os produtos com conectividade incorporada estão ligados através do sensor Husqvarna Fleet Services™ incorporado que inclui Bluetooth Low Energy (BLE). Para mais informações sobre como utilizar, consulte

Utilizar a conectividade incorporada na página 238.

Para obter informações sobre o BLE technology radio spectrum, consulte *Conetividade incorporada na página 269*.

Finalidade

Esta unidade de potência é utilizada para operar ferramentas elétricas Husqvarna aplicáveis com motores de alta frequência.

Este corta-muro destina-se ao corte de materiais rígidos, tais como betão armado, pedra e tijolo.

O produto é utilizado em operações comerciais por utilizadores profissionais. Não utilize o produto para outras tarefas.

Nota:

A unidade de potência também pode ser utilizada em conjunto com outras ferramentas elétricas, como uma coroa diamantada e uma cortadora de disco. Se pretender utilizar a unidade de potência quando trabalhar com outras ferramentas elétricas que não o corta-muro, leia

- As secções relativas à unidade de potência neste manual
 - O manual do utilizador das outras ferramentas elétricas
-

Nota: A legislação nacional pode limitar a utilização deste produto.

Visão geral da unidade de potência

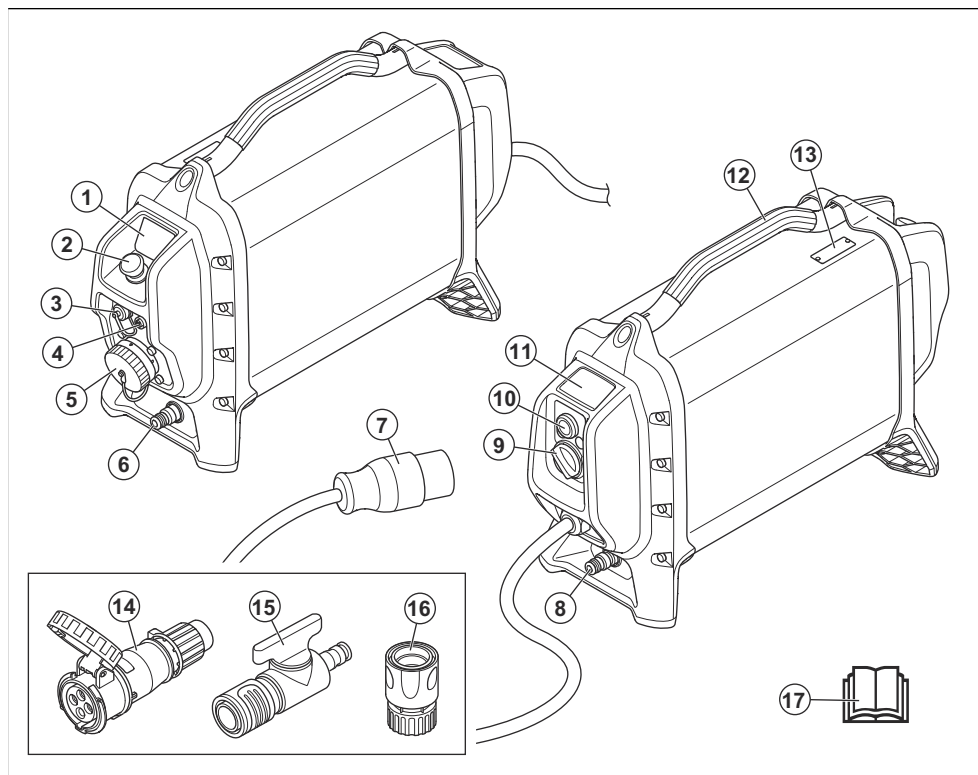

1. Painel de controlo e indicador de estado
2. Botão STOP da máquina
3. Ligação USB (para assistência por um técnico de assistência Husqvarna autorizado)
4. Entrada CAN
5. Saída de ligação da ferramenta
6. Saída para o conector de água
7. Ficha de alimentação
8. Entrada para o conector de água
9. Botão de reposição do RCD
10. Botão de teste do RCD

11. Símbolos no produto
12. Punho
13. Etiqueta de tipo
14. Conector (apenas para o mercado da América do Norte)
15. Acoplamento rápido (apenas para o mercado da América do Norte)
16. Regulador da válvula de água (apenas para o mercado da América do Norte)
17. Manual do utilizador

Visão geral do corta-muro

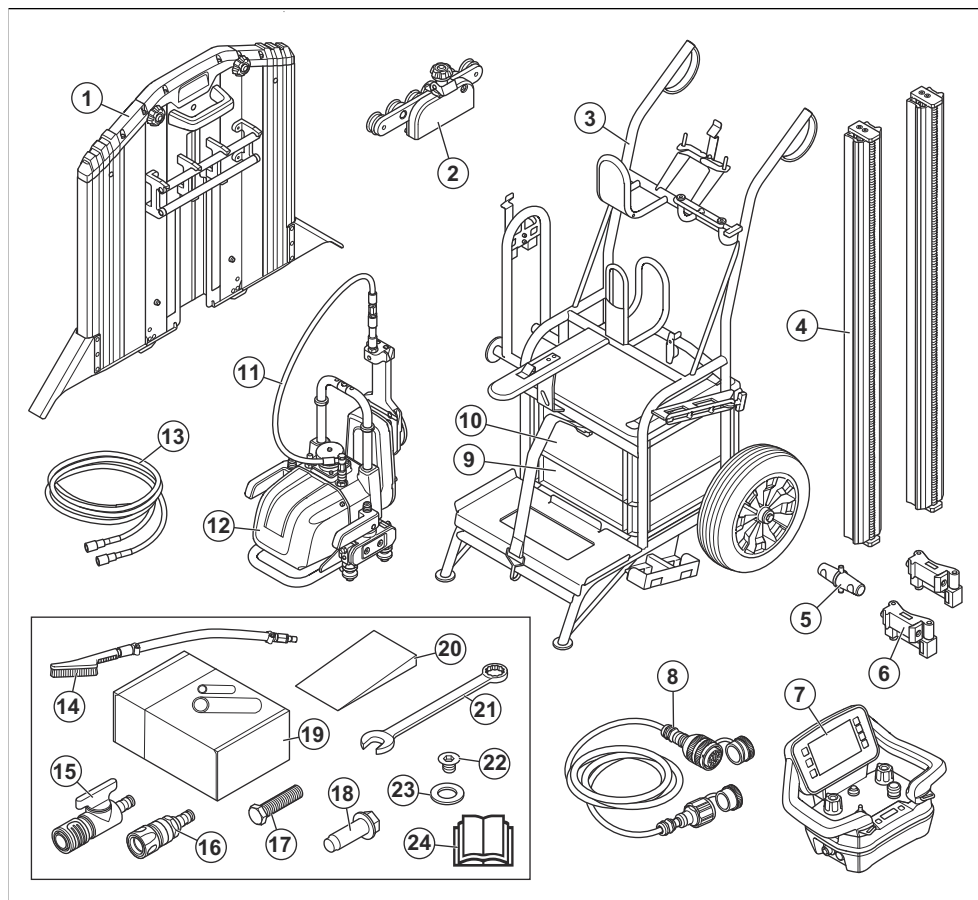

- | | |
|---|---|
| 1. Proteção de lâmina, Ø600 mm | 13. Mangueira de água |
| 2. Guia da proteção do disco | 14. Escova de água |
| 3. Carrinho de transporte | 15. Válvula |
| 4. Calha | 16. Adaptador |
| 5. Conector de união | 17. Parafuso |
| 6. Suporte de montagem, standard | 18. Parafusos excêntricos, 5 unidades |
| 7. Telecomando | 19. Ancoragem fêmea de parafuso, M10×40 |
| 8. Cabo de alimentação | 20. Cunha |
| 9. Caixa de armazenamento, acessórios | 21. Chave |
| 10. Caixa de armazenamento, telecomando | 22. Parafuso de corte nivelado (escareado) M8×12 10.9 |
| 11. Mangueira de água | 23. Anilha |
| 12. Unidade de serra | 24. Manual do utilizador |

Vista geral da unidade de serra

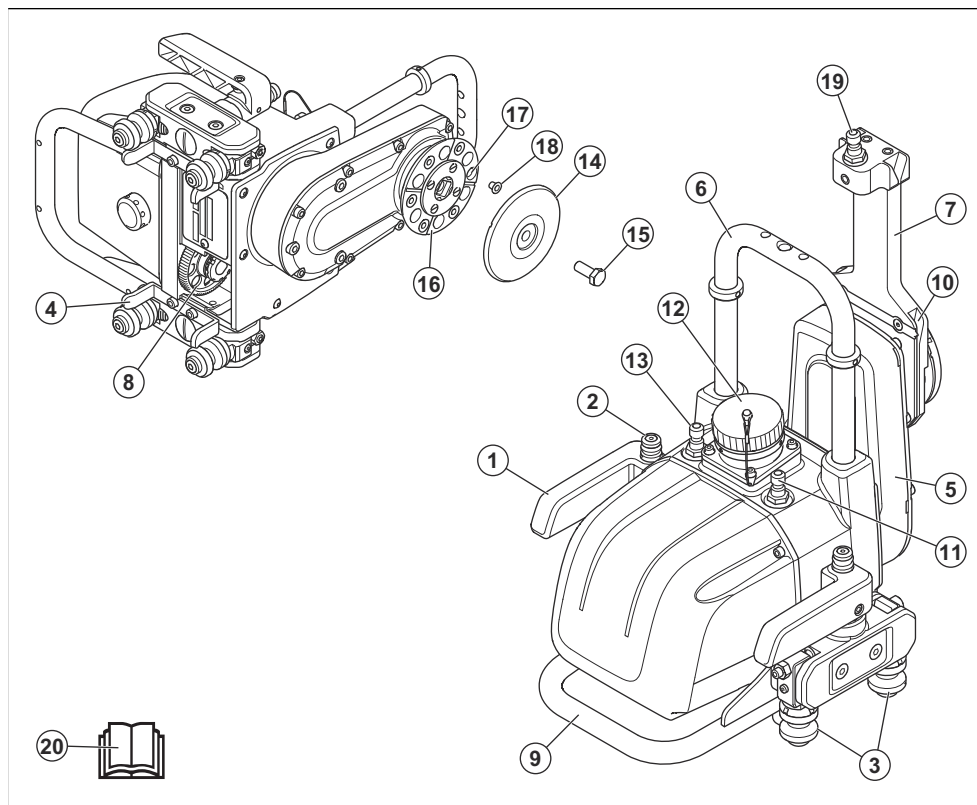

- | | |
|--|--|
| <ol style="list-style-type: none"> 1. Punho de fixação 2. Botão de bloqueio (o botão no manípulo de bloqueio tem de ser pressionado para libertar o fecho, de modo a abrir os punhos de bloqueio) 3. Rodas de guia (apertadas contra o carril através dos punhos de bloqueio) 4. Guia para as rodas, quando montar a unidade da serra nas calhas. 5. Braço de corte (a profundidade de corte é controlada ao rodar o braço com o telecommando) 6. Acessório para proteção da lâmina 7. Flange do cabo de guia para proteção da lâmina (pode ser rodada para a posição de transporte) 8. Roda da engrenagem de alimentação (faz com que a serra se desloque ao longo do carril) 9. Punho | <ol style="list-style-type: none"> 10. Ranhura do cabo de guia para proteção da lâmina 11. Ligação de água exterior (ligada à ligação de água da lâmina) 12. Ligação elétrica e ligação de controlo 13. Entrada de arrefecimento a água 14. Prato de montagem exterior 15. Parafuso da lâmina 16. Flange da lâmina interior (quando corta de forma nivelada, a lâmina está bem fixa ao flange da lâmina interior) 17. Roscas de parafusos para cortes nivelados, 6 unidades. 18. Tampas para roscas, 6 unidades. 19. Ligação de água para lâmina 20. Manual do utilizador |
|--|--|

Proteção do disco

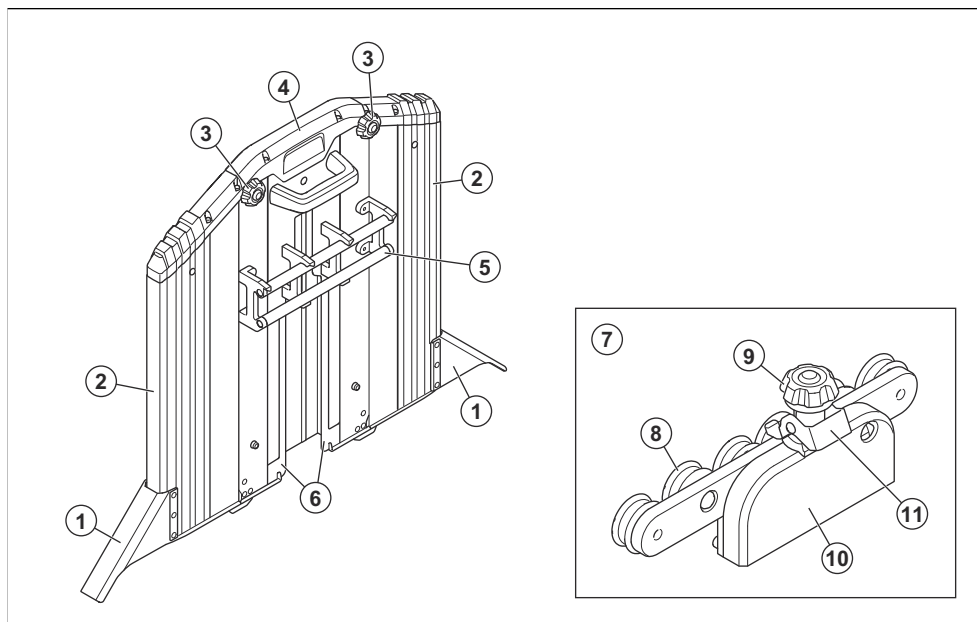

1. Proteção de spray
2. Secções exteriores
3. Botões de bloqueio para secções exteriores
4. Secção central
5. Tubos de guia
6. Calhas
7. Guia da proteção do disco

8. Rolos-guia
9. Botão de bloqueio para proteção da lâmina
10. Acessório de proteção da lâmina (montado no acessório na unidade da serra)
11. Bloqueios do cabo de guia da proteção da lâmina (bloqueia o cabo de guia da proteção da lâmina na proteção da lâmina)

Vista geral do telecomando

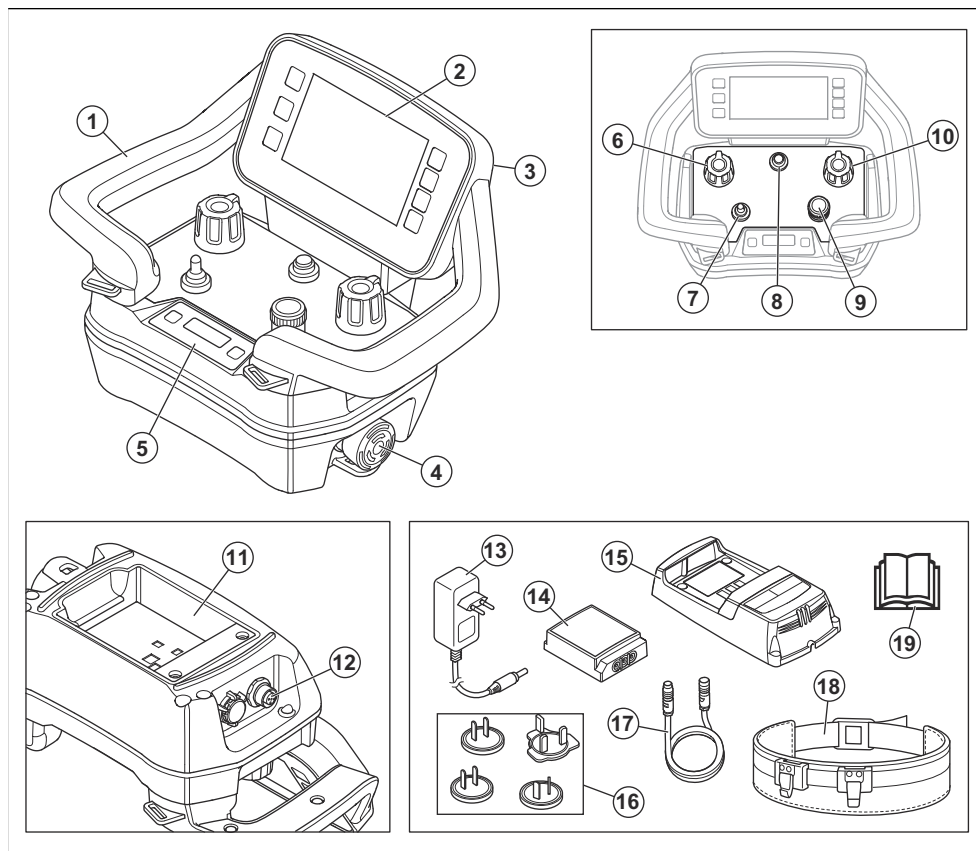

- | | |
|--|---|
| <ol style="list-style-type: none"> 1. Punho 2. Visor HMI 3. Conector do cabo USB 4. Botão STOP da máquina 5. Visor do centro de informações. Consulte <i>Visor do centro de informações na página 251</i>. 6. Botão para movimento de profundidade do braço de corte 7. Interruptor Start/Stop para a lâmina 8. Botão ON/OFF 9. Botão para ajuste da velocidade da lâmina 10. Botão para o movimento de calha longitudinal do corta-muro 11. Suporte da bateria 12. Conector do cabo de barramento CAN | <ol style="list-style-type: none"> 13. Adaptador de CA/CC para carregador de bateria 14. Bateria do telecomando 15. Carregador da bateria para a bateria do telecomando 16. Fichas de tomada para diferentes mercados 17. Cabo de barramento CAN 18. Correia do telecomando 19. Manual do utilizador |
|--|---|

Visão geral do visor HMI

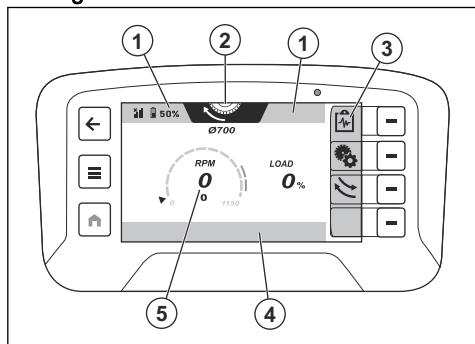

1. Barra superior
2. Separador do modo de funcionamento
3. Barra de ação rápida
4. Barra inferior
5. Vista do produto

Símbolos na barra superior do visor

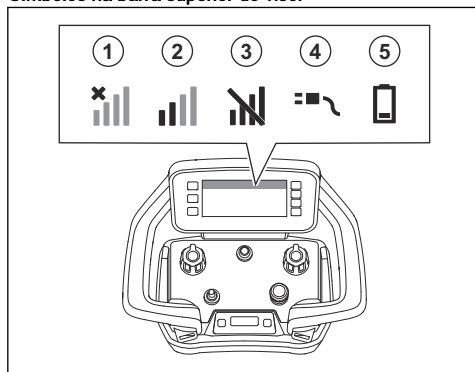

Posição	Função
1	Sem sinal de rádio. Sem ligação ao produto.
2	Força do sinal de rádio.
3	O sinal de rádio está bloqueado.
4	O cabo de barramento CAN está ligado entre o produto e o telecomando.
5	Estado de carga. Quando o símbolo da bateria está amarelo, o estado de carga é de 11 a 20%. Quando o símbolo da bateria está vermelho, o estado de carga é inferior a 10%.

Símbolos no separador do modo de funcionamento no visor

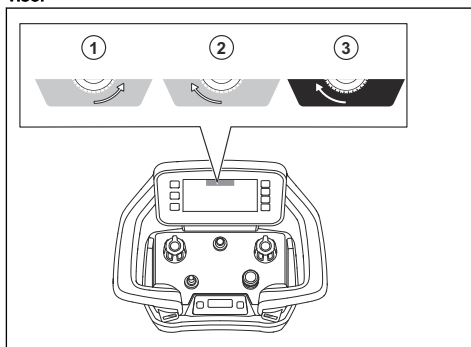

O separador do modo de funcionamento fica laranja (3) quando a lâmina começa a rodar.

Posição	Função
1	O modo de funcionamento para a esquerda está selecionado.
2	O modo de funcionamento para a direita está selecionado.
3	O modo de funcionamento para a direita é iniciado.

Símbolos na unidade de potência



AVISO: A utilização indevida ou incorreta poderá provocar ferimentos ou a morte do operador ou de terceiros.



Leia o manual com atenção e certifique-se de que compreende as instruções antes de utilizar o produto.



Utilize sempre proteção auditiva, ocular e respiratória.



A inspeção e/ou manutenção têm de ser efetuadas com o motor parado e com a ficha de alimentação desligada.



Peças sob tensão.



Este produto está em conformidade com as diretivas aplicáveis da CE.



O produto está em conformidade com as diretivas de compatibilidade eletromagnética aplicáveis da Austrália e da Nova Zelândia.



Símbolo de período de utilização ecológica (EUFP) RoHS da China.



O produto ou a respetiva embalagem não são resíduos domésticos. Recicle o equipamento numa estação de reciclagem para equipamentos elétricos e eletrónicos.

Nota: Os restantes símbolos/autocolantes existentes no produto dizem respeito a exigências específicas para homologação em alguns países.

Símbolos no corta-muro



AVISO: Este produto pode ser perigoso e provocar ferimentos graves ou a morte do utilizador ou de terceiros. Seja cuidadoso e utilize o produto corretamente.



Leia o manual com atenção e certifique-se de que compreende as instruções antes de utilizar o produto.



Utilize capacete de proteção, protetores acústicos, proteção ocular e proteção respiratória aprovados.



Mantenha as mãos e os pés afastados da lâmina.



A inspeção e/ou manutenção têm de ser efetuadas com o motor parado e com a ficha de alimentação desligada.



O produto ou a respetiva embalagem não são resíduos domésticos. Recicle-o numa localização de eliminação aprovada para equipamentos elétricos e eletrónicos.



Este produto está em conformidade com as diretivas aplicáveis da CE.

Nota: Os restantes símbolos/autocolantes existentes no produto dizem respeito a exigências específicas para homologação em alguns países.

Especificação HID

O número de identificação Husqvarna tem 5 secções e um total de 25 caracteres: [PNC] [Fábrica e linha (FFL)] [Data] [N.º de sequência] [Caracter de controlo].

A data tem 7 caracteres.

- Formato: AAAASSD
- AAAA = Ano
- SS = Número da semana
- D = Número do dia

Etiqueta de tipo PP 8

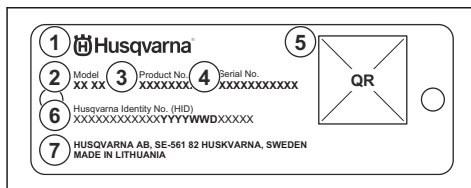

1. Fabricante
2. Modelo
3. Número do produto
4. Número de série
5. Código QR
6. Número de identificação Husqvarna
7. Endereço do fabricante

Etiqueta de tipo WS 8

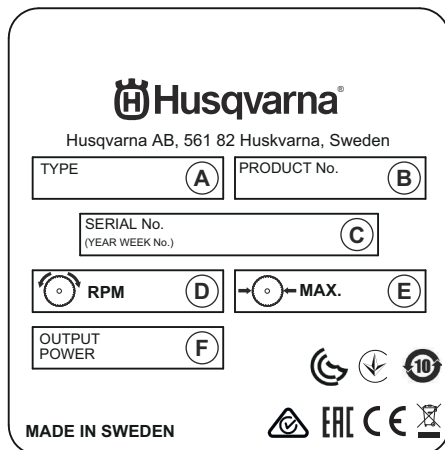

- A: Tipo/modelo

- B: Produto n.º
- C: N.º de série com data de fabrico (AAAA, SS, XXXXX): Ano, semana, n.º de sequência
- D: Velocidade máxima, RPM
- E: Tamanho máximo da lâmina, mm
- F: Potência útil, kW

2. Modelo
3. Husqvarna N.º de identificação com data de fabrico (AAAA, SS, XXXXX): Ano, semana, n.º de sequência
4. Endereço do importador no Reino Unido
5. Código QR

Etiqueta de tipo, telecomando Husqvarna

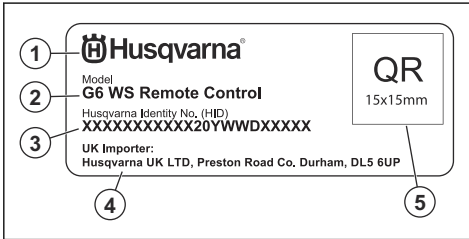

1. Fabricante

Danos no produto

Não somos responsáveis por danos no nosso produto se:

- o produto tiver sido incorretamente reparado.
- o produto tiver sido reparado com peças que não sejam do fabricante ou que não sejam aprovadas pelo fabricante.
- o produto tiver um acessório que não seja do fabricante ou que não seja aprovado pelo fabricante.
- o produto não tiver sido reparado por um centro de assistência autorizado ou por uma autoridade aprovada.

Segurança

Definições de segurança

Os avisos, as precauções e as notas são utilizados para indicar partes especialmente importantes do manual.



ATENÇÃO: Utilizado no caso de existir risco de ferimento ou morte para o utilizador ou transeuntes, se não forem respeitadas as instruções do manual.



CUIDADO: Utilizado se existir risco de danos para o produto, para outros materiais ou para a área adjacente, se não forem respeitadas as instruções do manual.

Nota: Utilizado para disponibilizar informações adicionais necessárias numa determinada situação.

Instruções de segurança gerais



ATENÇÃO: Leia as instruções de aviso que se seguem antes de utilizar o produto.

- Se o utilizador não for cuidadoso ou se o produto for utilizado de forma incorreta, este produto é uma ferramenta perigosa. Este produto pode provocar ferimentos graves ou a morte do utilizador ou terceiros. Antes de utilizar o produto, é necessário ler e compreender o conteúdo deste manual do utilizador.
- Guarde todas as instruções e avisos.
- Cumpra todas as leis e regulamentos aplicáveis.
- O utilizador e a entidade patronal do utilizador têm de conhecer e evitar os riscos durante o funcionamento do produto.
- Não permita que o produto seja utilizado por pessoas que não tenham lido e compreendido o conteúdo do manual do utilizador.
- Não utilize o produto a menos que tenha recebido formação prévia. Certifique-se de que todos os utilizadores receberam formação.
- Não deixe uma criança utilizar o produto.
- Permita a utilização do produto apenas a pessoas autorizadas.
- O utilizador é responsável por acidentes que ocorrem a terceiros ou à respetiva propriedade.
- Não utilize o produto se estiver cansado, doente ou sob a influência de álcool, drogas ou medicamentos.
- Não permita que uma pessoa utilize o produto se estiver cansada, doente ou sob a influência de álcool, drogas ou medicamentos.
- Tenha sempre cuidado e use o seu senso comum.
- Este produto produz um campo eletromagnético durante o funcionamento. Em determinadas circunstâncias, este campo pode interferir com o funcionamento de implantes médicos ativos ou passivos. Para diminuir o risco de ferimentos graves ou fatais, recomendamos que os portadores de implantes médicos consultem o seu médico e o fabricante do implante antes de utilizar este produto.
- Mantenha o produto limpo. Certifique-se de que pode ler claramente os sinais e os autocolantes.
- Não utilize o produto se este estiver danificado.
- Não efetue modificações neste produto.

- Não utilize o produto se existir a possibilidade de outras pessoas terem efetuado modificações no mesmo.
- Pare o controlo remoto quando o produto estiver estacionado e durante o transporte do mesmo. Prima o botão ON/OFF no telecomando para o parar.

Avisos gerais de segurança da ferramenta elétrica



ATENÇÃO: Leia todos os avisos de segurança, as instruções, as ilustrações e as especificações fornecidos com esta ferramenta elétrica. O incumprimento das instruções indicadas abaixo poderá resultar em choques elétricos, incêndios e/ou ferimentos graves.

- **Guarde todos os avisos e instruções para referência futura.** O termo "ferramenta elétrica" nos avisos refere-se à sua ferramenta elétrica com ligação à corrente (com cabo) ou ferramenta elétrica com bateria (sem cabo).

Segurança no local de trabalho

- **Mantenha a área de trabalho limpa e bem iluminada.** Áreas desarrumadas ou escuras convidam ao acidente.
- **Não maneje ferramentas eléctricas em ambientes explosivos, tal como na presença de líquidos inflamáveis, gases ou poeiras.** As ferramentas eléctricas criam faíscas que podem poeiras ou gases.
- **Mantenha as crianças e restantes pessoas afastadas enquanto maneja uma ferramenta eléctrica.** As distrações podem fazê-lo perder o controlo.

Segurança no manejo de eletricidade

- **As fichas das ferramentas eléctricas têm de corresponder à tomada eléctrica. Nunca modifique a ficha de qualquer forma.** As fichas inalteradas e as tomadas correspondentes reduzem o risco de choque eléctrico.
- **Evite o contacto corporal com superfícies ligadas à terra, tais como tubos, radiadores, fogões e frigoríficos.** Existe um risco acrescido de choque eléctrico se o seu corpo estiver em contacto com a terra.
- **Não exponha ferramentas eléctricas a chuva ou condições de elevada humidade.** A entrada de água numa ferramenta elétrica aumenta o risco de choque eléctrico.
- **Não danifique o fio eléctrico. Nunca utilize o cabo eléctrico para transportar, puxar ou desligar a ferramenta eléctrica da tomada. Mantenha o cabo eléctrico afastado de fontes de calor, óleo, arestas afiadas ou de peças em movimento.** Os fios eléctricos

danificados ou emaranhados aumentam o risco de choque eléctrico.

- **Ao operar uma ferramenta elétrica no exterior, utilize um cabo de extensão adequado para utilização em exteriores.** A utilização de um cabo eléctrico adequado para utilização no exterior reduz o risco de choque eléctrico.
- **Se não puder evitar operar uma ferramenta elétrica em locais húmidos, utilize uma fonte de alimentação com corta-circuito com um dispositivo de corrente residual (RCD).** A utilização de um dispositivo de corrente residual (RCD) reduz o risco de choque eléctrico.

Instruções do produto com ligação à terra



ATENÇÃO: A ligação incorreta pode resultar em choques elétricos. Consulte um electricista aprovado caso não tenha a certeza de que a tomada dispõe de uma ligação adequada à terra.

Não efetue modificações na ficha de alimentação que alterem as respetivas especificações de fábrica. Se a ficha de alimentação ou o cabo de alimentação estiverem danificados ou tiverem de ser substituídos, contacte a sua oficina Husqvarna aprovada. Respeite os regulamentos e legislações locais.

Se não compreender totalmente as instruções sobre produtos com ligação à terra, contacte um electricista aprovado.

Utilize apenas cabos de extensão de ligação à terra para exteriores com fichas de ligação à terra e tomada de ligação à terra compatível com a ficha de alimentação do produto.

O produto possui um cabo de alimentação e uma ficha de alimentação com ligação à terra. Ligue sempre o produto a uma tomada de alimentação com ligação à terra. Isto diminui o risco de choque eléctrico.

Não utilize adaptadores elétricos com o produto.

Cabos de extensão

- Utilize apenas cabos de extensão aprovados com comprimento suficiente.
- O valor nominal no cabo de extensão tem de ser igual ou superior ao valor indicado na etiqueta de tipo do produto.
- Utilize cabos de extensão com ligação à terra.
- Ao utilizar o produto em espaços exteriores, utilize um cabo de extensão adequado para utilização em exteriores. Isto diminui o risco de choque eléctrico.
- Mantenha a ligação ao cabo de extensão seca e afastada do chão.
- Mantenha o cabo de extensão afastado de fontes de calor, óleo, arestas afiadas ou de peças em

movimento. Um cabo danificado aumenta o risco de choque elétrico.

- Certifique-se de que o cabo de extensão está em bom estado e não apresenta danos.
- Não utilize o cabo de extensão enquanto este estiver enrolado. Isto pode fazer com que o cabo de extensão fique demasiado quente.
- Certifique-se de que o cabo de extensão se encontra atrás de si e do produto quando estiver a utilizar o mesmo. Isto evita danos no cabo de extensão.

Segurança da bateria



ATENÇÃO: Leia as instruções de aviso que se seguem antes de utilizar o produto.

- Não utilize a bateria se estiver cansado, doente ou sob a influência de álcool, drogas ou medicamentos.
- Não permita que uma pessoa utilize a bateria se estiver cansada, doente ou sob a influência de álcool, drogas ou medicamentos.
- Não deixe que uma criança utilize a bateria.
- Utilize apenas as baterias que recomendamos para o seu produto. As baterias contêm software encriptado.
- Use apenas baterias originais neste produto. Existe o risco de explosão se as baterias forem substituídas por baterias de tipo incorreto. Para obter mais informações, contacte o seu distribuidor.
- Utilize baterias recarregáveis como fonte de alimentação apenas para os produtos Husqvarna relacionados. Para evitar ferimentos, não utilize as baterias como fonte de alimentação para outros produtos.
- Risco de choque elétrico. Não ligue os terminais da bateria a chaves, parafusos ou outros metais. Caso contrário, pode provocar um curto-circuito da bateria.
- Em caso de fuga da bateria, evite o contacto do líquido com a pele ou com os olhos. Em caso de contacto com o líquido, limpe a área com água abundante e procure assistência médica.
- Não utilize baterias não recarregáveis.
- Não efetue modificações nas baterias.
- Não coloque objetos nas aberturas de ventilação das baterias.
- Mantenha as baterias afastadas do sol, calor ou de chamas abertas. As baterias podem causar uma explosão e provocar queimaduras e/ou queimaduras químicas.
- Mantenha as baterias afastadas de chuva e condições de humidade.
- Mantenha as baterias afastadas de micro-ondas e alta pressão.
- Não tente desmontar ou partir as baterias.

- Utilize as baterias a temperaturas ambiente entre -20 °C/-4 °F e 60 °C/140 °F.
- Carregue as baterias a temperaturas ambiente entre 10 °C/50 °F e 45 °C/113 °F.
- Não limpe as baterias nem o carregador de bateria com água. Consulte *Limpar semanalmente o telecomando na página 256*.
- Não utilize pilhas danificadas.
- Mantenha as baterias armazenadas afastadas de objetos metálicos como, por exemplo, pregos, parafusos ou joias.
- Retire as baterias do telecomando se não utilizar o produto durante mais de 1 semana.

Segurança pessoal

- **Mantenha-se alerta, tenha atenção ao que está a fazer e use o bom senso ao operar uma ferramenta elétrica. Não utilize uma ferramenta elétrica se estiver cansado ou sob a influência de drogas, álcool ou medicação.** Um momento de desatenção durante o manejo de ferramentas eléctricas pode resultar em lesões pessoais graves.
- **Use equipamento de proteção pessoal. Use sempre proteção ocular.** A utilização de equipamento de proteção como máscara antipoeira, calçado de segurança antiderrapante, capacete ou protetores acústicos nas condições apropriadas irá reduzir os ferimentos pessoais.
- **Prevenção de arranque não intencional. Certifique-se de que o interruptor se encontra desligada antes de ligar a ferramenta à fonte de alimentação e/ou à bateria, ou de a pegar ou transportar.** Transportar ferramentas eléctricas com o dedo no interruptor ou ligar ferramentas eléctricas à corrente eléctrica com o interruptor ligado é um convite aos acidentes.
- **Remova qualquer chave de ajuste ou chave de porcas antes de ligar a ferramenta à corrente eléctrica.** Uma chave de porcas ou uma chave ligada a uma peça em rotação da ferramenta eléctrica pode resultar em lesões pessoais.
- **Não se debruce. Mantenha o equilíbrio e os pés sempre bem assentes.** Isto permite um melhor controlo da ferramenta eléctrica em situações inesperadas.
- **Vista-se adequadamente. Não use peças de roupa soltas ou jóias. Mantenha o cabelo e roupas longe de quaisquer peças em movimento.** Roupas soltas, jóias ou cabelo comprido podem ser apanhados nas peças em movimento.
- **Se forem fornecidos dispositivos para a ligação de equipamentos de extração e de recolha de poeiras, assegure-se de que estes estão ligados e são utilizados corretamente.** A utilização da recolha de poeiras pode reduzir os riscos relacionados com poeiras.
- **Siga sempre os princípios de segurança das ferramentas, mesmo que já esteja familiarizado com as mesmas devido a utilização frequente.** Uma ação

descuidada pode provocar ferimentos graves numa fração de segundo.

Utilização e manutenção de ferramentas eléctricas

- **Não force a ferramenta eléctrica. Use a ferramenta eléctrica correcta para a sua aplicação.** A ferramenta eléctrica correcta fará um trabalho melhor e mais seguro ao ritmo para o qual foi desenhada.
 - **Não use a ferramenta eléctrica se o interruptor não ligar ou desligar.** Qualquer ferramenta eléctrica que não possa ser controlada com o interruptor é perigosa e tem de ser reparada.
 - **Desligue a ficha da fonte de alimentação eléctrica e/ou retire a bateria, se amovível, da ferramenta eléctrica antes de efetuar qualquer ajuste, mudar acessórios ou guardar ferramentas eléctricas.** Estas medidas de prevenção reduzem o risco de ligar a ferramenta eléctrica acidentalmente.
 - **Guarde ferramentas eléctricas que não estão na ser utilizadas fora do alcance das crianças e não permita que qualquer pessoa não familiarizada com a ferramenta eléctrica ou com as suas instruções maneje a ferramenta eléctrica.** As ferramentas eléctricas são perigosas nas mãos de utilizadores inexperientes.
 - **Efetue a manutenção das ferramentas eléctricas e dos acessórios. Verifique quanto a desalinhamentos ou bloqueio de peças móveis, danos de peças e qualquer outra condição que possa afectar o funcionamento da ferramenta eléctrica. Se estiver danificada, repare a ferramenta eléctrica antes de a usar.** Muitos acidentes são causados por ferramentas eléctricas com má manutenção.
 - **Mantenha as ferramentas de corte afiadas e limpas.** Ferramentas de corte com as zonas de corte afiadas e bem mantidas têm menos probabilidades de bloquear e são mais fáceis de controlar.
 - **Use a ferramenta eléctrica, acessórios e brocas, etc. de acordo com estas instruções, tomando em consideração as condições de funcionamento e o trabalho a ser executado.** A utilização da ferramenta eléctrica para operações diferentes das previstas pode resultar numa situação perigosa.
 - **Mantenha os punhos e as superfícies onde se segura secos, limpos e sem óleo nem massa lubrificante.** As superfícies onde se segura e os punhos escorregadios não permitem um controlo e um manuseamento seguros do produto em situações inesperadas.
- ### Assistência
- **Garanta que a manutenção da sua ferramenta eléctrica é efetuada por um técnico de reparações qualificado e que utilize apenas peças de substituição idênticas.** Isto irá assegurar que a segurança das ferramentas eléctricas é mantida.
 - **Nunca deve efetuar a manutenção de baterias danificadas.** A manutenção das baterias deve ser

efetuada apenas pelo fabricante ou por prestadores de serviços autorizados.

Instruções de segurança para serras de parede

- **Segure a ferramenta eléctrica pelas superfícies de apoio isoladas quando realizar trabalhos em que o acessório de corte possa entrar em contacto com cablagem oculta ou com o próprio cabo.** O contacto do acessório de corte com um fio com tensão pode energizar as peças metálicas expostas da ferramenta eléctrica e, por conseguinte, provocar um choque eléctrico no operador.
- **Utilize protetores acústicos durante o corte com diamante.** A exposição ao ruído pode causar perda da capacidade auditiva.
- **Se a roda de diamante ficar encravada, não aplique força e desligue a ferramenta.** Investigue e tome medidas corretivas para eliminar a causa do encravamento da roda de diamante.
- **Ao cortar a peça de trabalho, certifique-se de que protege as pessoas e a área de trabalho do outro lado.** A roda de diamante pode sobressair através da peça de trabalho.
- **Certifique-se de que o método de fixação do sistema de guia do trilho à peça de trabalho é capaz de segurar e imobilizar a máquina durante a utilização.** Se a peça de trabalho for fraca ou porosa, as âncoras podem soltar-se e o sistema de guia do trilho pode desprender-se.

Instruções de segurança gerais



ATENÇÃO: Leia as instruções de aviso que se seguem antes de utilizar o produto.

- A informação fornecida nunca poderá substituir os conhecimentos adquiridos de forma teórica e prática por um profissional. Se você se sentir inseguro sobre a melhor maneira de continuar a trabalhar, pergunte a um especialista. Contacte o seu revendedor, a sua oficina de serviço ou um utilizador experiente na utilização da serra para paredes. Evite qualquer forma de uso para a qual não se sinta suficientemente qualificado!
- Este produto foi concebido e destinado ao corte de cimento, tijolo e diferentes materiais de pedra. Todas as outras utilizações são inadequadas.
- O produto deve ser mantido limpo. As sinalizações e os autocolantes deverão estar totalmente legíveis.
- Modificações e/ou acessórios não autorizados podem originar ferimentos graves ou morte do utilizador ou de outras pessoas. Não modifique nunca esta máquina de forma a deixar de corresponder à versão original e não a use caso pareça ter sido modificada por outros. Nunca utilize um produto, uma bateria ou um carregador de bateria avariado. Siga as instruções de manutenção, controlo e assistência técnica indicadas neste

manual. Alguns serviços de manutenção e de assistência técnica têm de ser executados por especialistas formados e qualificados. Veja as instruções na secção Manutenção. Utilize sempre peças sobresselentes originais.

- Todos os tipos de reparações só podem ser efetuados por pessoal de reparações autorizado. O objetivo é garantir que os operadores não são expostos a grandes riscos.
- A inspeção e/ou manutenção deve ser efetuada com o motor desligado e com a ficha retirada da tomada de corrente.

Instruções de segurança para funcionamento



ATENÇÃO: Leia as instruções de aviso que se seguem antes de utilizar o produto.

- Leia atentamente as instruções do manual do utilizador e certifique-se de que compreende o seu conteúdo antes de utilizar o produto.
- Se for usado de forma indevida ou incorreta, o produto pode ser perigoso, causando sérios ferimentos ou mesmo a morte do utilizador ou outras pessoas.
- Existe sempre um risco de choque durante a utilização de produtos elétricos. Não utilize o produto em condições climáticas adversas. Evite que o seu corpo entre em contacto com para-raios e objetos metálicos. Siga sempre as instruções do manual do utilizador para evitar danos.
- Todos os operadores devem receber formação sobre a utilização do produto. O proprietário é responsável por garantir que os operadores recebem formação.
- O operador é responsável por acidentes e situações que representem perigo de danos a terceiros ou à sua propriedade.
- Ligue o produto apenas a tomadas com ligação à terra.
- Certifique-se de que a tensão da rede elétrica corresponde à tensão indicada na etiqueta de tipo do produto.
- Certifique-se de que o cabo de alimentação e o cabo de extensão não apresentam danos e de que se encontram em bom estado.
- Não utilize o produto se o mesmo ou o cabo de alimentação estiver danificado. Solicite a reparação do produto ou substitua o cabo de alimentação numa oficina autorizada.
- Para evitar o sobreaquecimento, não utilize um cabo de extensão enrolado.
- Cortar a velocidades de rotação demasiado elevadas pode danificar a lâmina e causar danos pessoais.
- Desligue o motor e remova o cabo de alimentação antes de elevar ou deslocar o produto.

- Não permita que uma criança, ou outras pessoas que não saibam utilizar o produto, o utilizem ou realizem operações de manutenção.
- Nunca permita que outra pessoa utilize o produto sem estar certo de que a mesma leu e compreendeu o conteúdo do manual do utilizador.
- Não utilize o produto se estiver cansado, se tiver ingerido bebidas alcoólicas ou se estiver a tomar medicação que possa afetar a visão, o discernimento ou a coordenação motora.
- Não utilize o produto, a menos que consiga obter ajuda em caso de acidente.
- Certifique-se de que o produto permanece numa superfície estável.
- Desligue o cabo de alimentação apenas quando o motor estiver desligado e totalmente parado.
- Não se afaste do produto quando o motor estiver ligado.
- Desligue sempre a fonte de alimentação do produto durante pausas de trabalho mais prolongadas.
- Desligue sempre a ficha de alimentação antes de mover o produto.
- Tenha sempre à mão equipamento de proteção contra incêndios.

Dispositivos de segurança no produto



ATENÇÃO: Leia as instruções de aviso que se seguem antes de utilizar o produto.

- Não utilize um produto com dispositivos de segurança danificados ou que não funcionem corretamente.
- Verifique regularmente os dispositivos de segurança. Se os dispositivos de segurança estiverem danificados ou não funcionarem corretamente, contacte a sua oficina autorizada Husqvarna.
- Não faça modificações nos dispositivos de segurança.

Equipamento de proteção pessoal



ATENÇÃO: Leia as instruções de aviso que se seguem antes de utilizar o produto.

- Utilize sempre equipamento de proteção pessoal aprovado ao utilizar o produto. O equipamento de proteção pessoal não previne totalmente os ferimentos mas diminui a respetiva gravidade em caso de acidente. Obtenha ajuda junto do seu concessionário para selecionar o equipamento de proteção pessoal correto.
- Verifique regularmente o estado do equipamento de proteção pessoal.
- Utilize um capacete de proteção aprovado.

- Use protetores acústicos aprovados enquanto utiliza o produto. A exposição prolongada a ruído pode causar perda da capacidade auditiva.
- O produto cria poeiras e vapores que são prejudiciais para a sua saúde. Utilize uma proteção respiratória aprovada.
- Utilize proteção ocular aprovada com proteção lateral.
- Utilize luvas de proteção resistentes aprovadas.
- Use botas de proteção com biqueira de aço e sola antidesslizante.
- Utilize vestuário de trabalho aprovado ou vestuário justo equivalente com mangas e pernas compridas e que não limite os seus movimentos.
- Não utilize vestuário largo, joias ou outros itens que possam ficar presos nas peças móveis. Coloque o seu cabelo acima dos ombros para maior segurança.
- Certifique-se de que tem um kit de primeiros socorros por perto.
- Podem ocorrer faíscas ao utilizar o produto. Certifique-se de que tem um extintor de incêndio por perto.

Botão de paragem de emergência da unidade de potência

O botão de paragem de emergência na unidade de potência diminui a velocidade da ferramenta elétrica ligada. O botão de paragem de emergência na unidade de potência também desliga a ferramenta elétrica da fonte de alimentação.

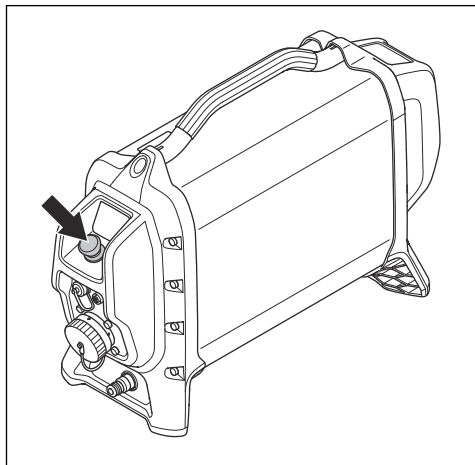

Verificar o botão de paragem de emergência da unidade de potência

1. Rode o botão de paragem de emergência (A) na unidade de potência para a direita para garantir que é libertado.
2. Ligue a ferramenta elétrica ligada.

3. Prima o botão de paragem de emergência (B) na unidade de potência.
4. Certifique-se de que a ferramenta elétrica para. Certifique-se também de que as luzes LED verdes na unidade de potência se apagam e de que a luz LED vermelha fica intermitente.

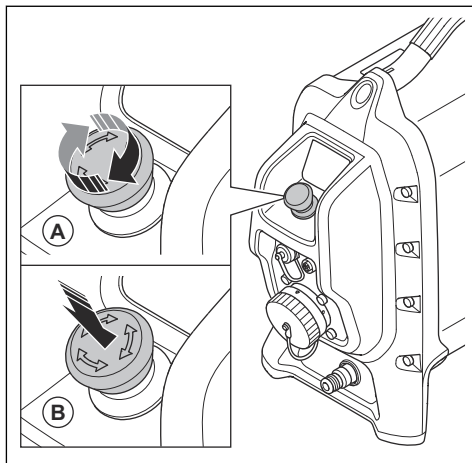

Botão STOP da máquina no telecomando

O botão STOP da máquina é utilizado para desligar rapidamente a ferramenta elétrica.

O botão STOP da máquina diminui a velocidade da ferramenta elétrica ligada. O botão STOP da máquina também desliga a ferramenta elétrica da fonte de alimentação.

O botão STOP da máquina não pode ser utilizado quando a ferramenta elétrica é operada manualmente.

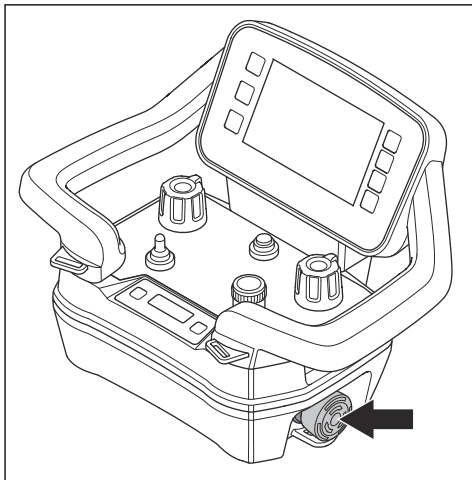



CUIDADO: Não utilize o botão STOP da máquina no telecomando como botão STOP da ferramenta elétrica.

Verificar o botão STOP da máquina no telecomando

1. Rode o botão STOP da máquina na unidade de potência para a direita para garantir que é libertado.
2. No telecomando, rode o botão STOP da máquina para a direita para garantir que é libertado.
3. Prima o botão ON/OFF no telecomando.
4. Prima sem soltar o interruptor no telecomando para a direita e, ao mesmo tempo, prima o potenciômetro para fazer a lâmina de serra rodar.
5. Prima o botão STOP da máquina no telecomando.
6. Certifique-se de que a lâmina da serra para.

RCD

O RCD é uma proteção para o operador caso ocorra uma falha elétrica.

Quando a unidade de potência está ligada a uma ligação trifásica, o RCD integrado na unidade de potência está ativo.

Quando a unidade de potência está ligada a uma ligação monofásica, o RCD integrado na unidade de potência não está ativo. Em vez disso, é necessário utilizar um adaptador monofásico separado. Consulte *Acessórios na página 273*.

Verificar o RCD, ligação trifásica

1. Ligue o produto. Consulte *Ligar o produto na página 242*.
2. Examine através dos orifícios de inspeção e prima o botão de teste do RCD (A).

3. Certifique-se de que o disjuntor do RCD se move para a esquerda (B) e de que desliga o produto da fonte de alimentação.
4. Certifique-se de que a lâmina da serra para. Certifique-se também de que todas as luzes LED na unidade de potência se apagam.
5. Rode o botão de reposição do RCD para a direita (A) para efetuar a reposição do disjuntor do RCD. Examine através dos orifícios de inspeção para se certificar de que o disjuntor do RCD está definido para a direita (B) quando o botão de reposição do RCD voltar para a esquerda.

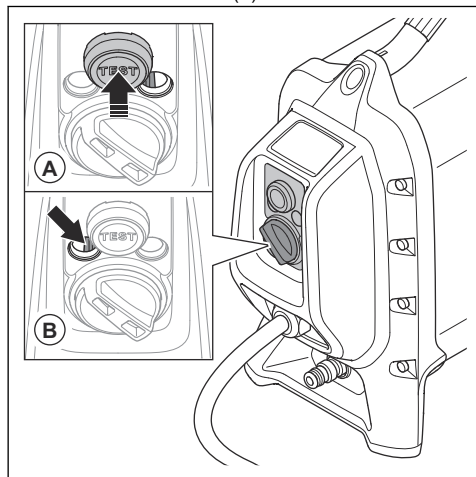
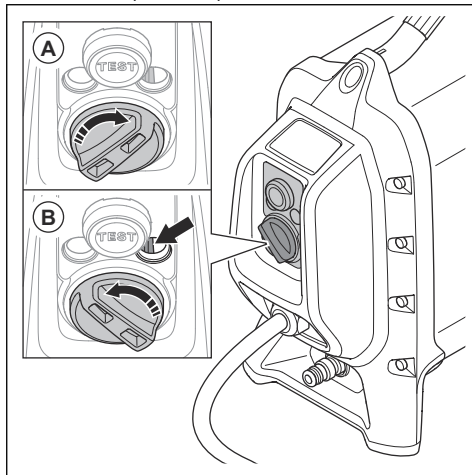

Verificar o RCD, ligação monofásica

Quando a unidade de potência está ligada a uma ligação monofásica, o RCD integrado na unidade de potência não está ativo. Em vez disso, é necessário utilizar um adaptador monofásico separado.

1. Ligue o produto à tomada. Utilize o adaptador correto. Consulte *Acessórios na página 273*.
2. Pressione o botão RESET (verde). Certifique-se de que o LED vermelho (A) se acende.

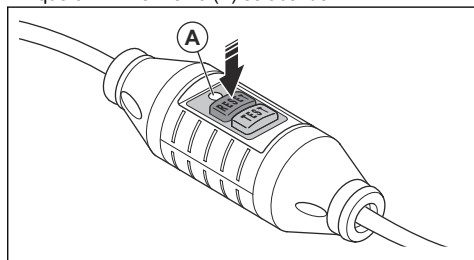

3. Ligue o produto.

4. Pressione o botão TEST (azul).

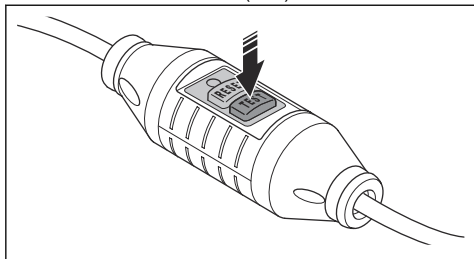

5. O RCD tem de disparar, o produto tem de parar imediatamente e todas as luzes LED têm de se desligar. Caso contrário, contacte o seu revendedor Husqvarna.
6. Pressione o botão RESET (verde).

Proteção do disco

A proteção do disco afasta o pó do operador e evita ferimentos em caso de quebra do disco de corte.



ATENÇÃO: Não utilize o produto sem uma proteção do disco.

As secções exteriores podem ser removidas para operações junto ao chão.

Bloqueio da proteção da lâmina

O bloqueio da proteção da lâmina mantém a guia da proteção da lâmina na posição correta. Certifique-se de que o parafuso para o cabo de guia da proteção da lâmina está aparafusado, quando a proteção da lâmina é instalada.

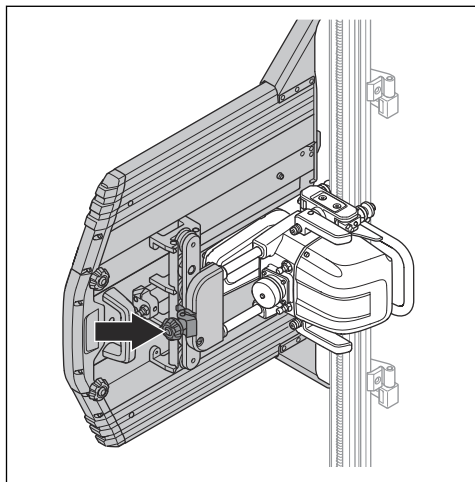

Verificar o bloqueio da proteção da lâmina

- Certifique-se de que o mecanismo de bloqueio da proteção da lâmina na guia da proteção da lâmina funciona corretamente. Consulte *Bloqueio da proteção da lâmina na página 227*.

Batentes

Os batentes (A) evitam que o produto saia das calhas. Verifique se os batentes estão montados nas extremidades das calhas de modo a que a serra não saia das calhas. Consulte *Montar os conectores das calhas na página 229*.

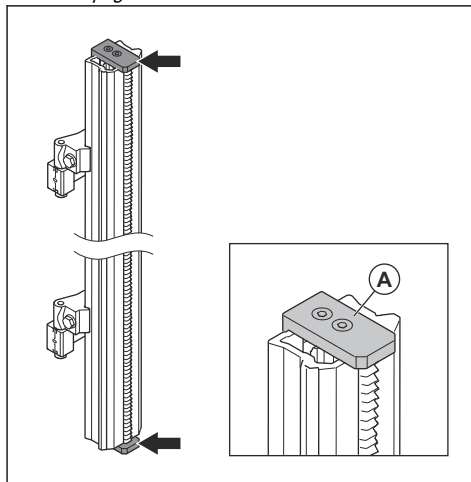

ATENÇÃO: Se os batentes não estiverem corretamente encaixados nas extremidades da calha, o produto sai e pode causar ferimentos graves.

Verificar os batentes

- Certifique-se de que os batentes estão fixados nas extremidades da calha. Consulte *Visão geral do corta-muro na página 214*.

Instruções de segurança para manutenção



ATENÇÃO: Leia as instruções de aviso que se seguem antes de efetuar tarefas de manutenção no produto.

- Os acessórios e/ou alterações não aprovados podem provocar ferimentos graves ou a morte do operador ou de terceiros.
- Efetue a manutenção diariamente para garantir que o produto funciona de forma correta. Consulte *Esquema de manutenção na página 253*.

- Efetue a inspeção e/ou manutenção com o motor parado e a ficha de alimentação desligada.
- Não utilize uma máquina de lavar de alta pressão para limpar o produto. Não direcione a água diretamente para os componentes elétricos nem para os rolamentos.

- A manutenção do produto só pode ser efetuada por um técnico de assistência autorizado. Utilize apenas peças de substituição Husqvarna ou equivalentes.

Montagem

Introdução



ATENÇÃO: Certifique-se de que lê e compreende o capítulo sobre segurança antes de montar o produto.

Suportes de montagem

Existem 2 tipos de suportes de montagem, suporte de montagem padrão e suporte de montagem universal; consulte *Visão geral do corta-muro na página 214*.

O suporte de montagem padrão fixa a calha na posição correta na parede. Este manual do utilizador fornece informações sobre como utilizar o suporte de montagem padrão.

O suporte de montagem universal fixa a calha ao material a cortar ou a uma área adjacente. Para obter informações sobre como utilizar o suporte de montagem universal, consulte o manual do utilizador do suporte de montagem universal.

Montar o suporte de montagem

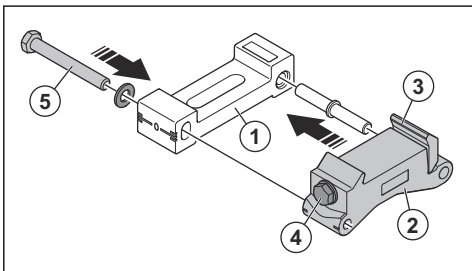

1. A parte do suporte de montagem mais próxima da parede. Possui ranhuras para parafusos expansores e um nível de bolha de ar a ser utilizado se montar os suportes na horizontal.
2. A parte do suporte de montagem que fixa o carril. Tem um nível de bolha de ar a ser utilizado se montar o suporte na vertical.
3. Anilha de fixação com mola. A anilha de fixação bloqueia a calha no suporte de montagem. Isto permite fechar a calha no suporte de montagem.
4. Parafuso de bloqueio. Utilize-o para apertar a anilha de fixação.
5. Parafuso de bloqueio. As duas partes do suporte de montagem devem ser colocadas na posição neutra. Se a superfície de betão estiver nivelada, a lâmina

será colocada num ângulo de 90 graus em relação à superfície a cortar. Se a superfície de betão for irregular, pode alterar a posição do suporte de montagem com o parafuso de bloqueio para ajustar o ângulo de corte.

Montar o suporte de montagem

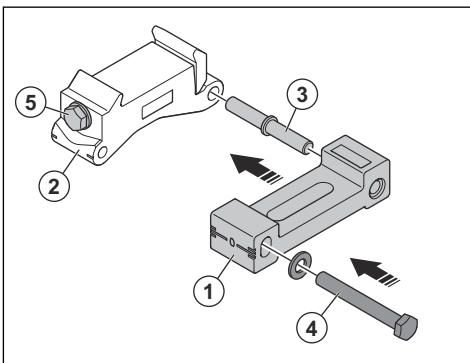

Para melhorar o acesso aos parafusos de bloqueio para ajuste do ângulo (4) e/ou ao parafuso de bloqueio da anilha de fixação (5), é possível espelhar os suportes de montagem.

1. Remova o parafuso (4) que fixa as duas metades do suporte de montagem (1) e (2) em conjunto. Separe as duas metades.
2. Desloque o pino (3) de um lado da metade do suporte de montagem (2) para o outro lado.
3. Volte a juntar as duas metades e instale novamente o parafuso (4) a partir do outro lado. Em posição normal, a linha de referência na metade do suporte de montagem (2) deve estar alinhada com a linha de 0 na metade do suporte de montagem (1).

Instalar os suportes de montagem na parede

Utilize a abraçadeira e a anilha em ambos os lados da calha quando colocar os suportes de montagem. Têm de ser utilizados, no mínimo, dois suportes de montagem. Se estiverem unidas mais calhas, necessita de um suporte de montagem para cada secção da calha.

1. Faça uma marca na linha de corte (A). Marque os orifícios dos parafusos expansores a, aproximadamente, 145 mm (5,7 polegadas) (B) da linha de corte.

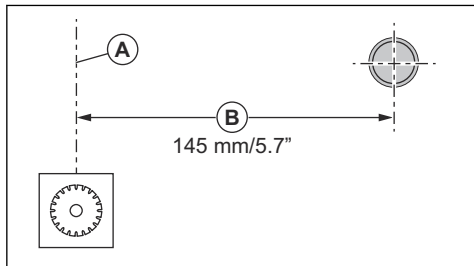

2. Coloque os suportes de montagem a uma distância de, aproximadamente, 1/2 do compartimento da calha. A distância entre um suporte de montagem e a extremidade da calha deve ser de, aproximadamente, 1/4 de comprimento da calha (A).

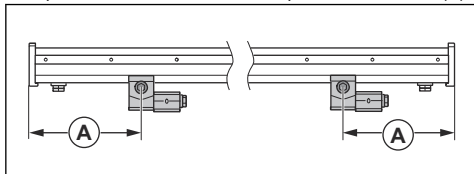

3. Perfure os orifícios para os parafusos expansores de acordo com as instruções do fabricante. Utilize elementos de montagem ajustados ao material a ser cortado. Utilize uma broca de 12 mm para perfurar o orifício para a âncora de expansão M10x40 incluída no equipamento de corte. Siga as instruções do fabricante.

4. Pendure os dois suportes de montagem sem apertar nos parafusos expansores M10x35 e uma anilha Ø10,5x22.

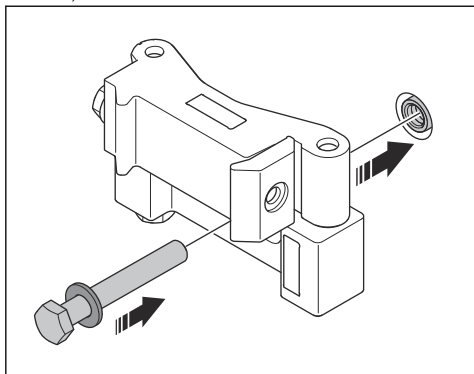

5. Certifique-se de que a cabeça do parafuso não sobe acima do plano da calha (A).

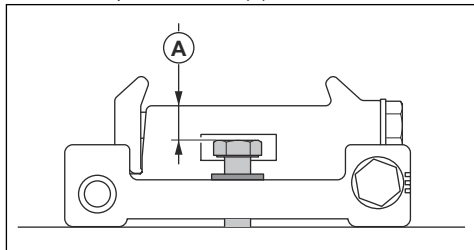

6. A distância (B) entre cada suporte de montagem e a linha de corte (A) deve ser de 80 mm (3,15"). Se a linha de corte for exatamente vertical ou horizontal, e a superfície de apoio estiver nivelada, é possível utilizar os níveis de bolhas de ar nos suportes de montagem para o alinhamento preciso nesta fase inicial; os parafusos expansores são, depois, apertados com um binário de 40 Nm. Noutros casos, tem de montar a calha nos suportes de montagem antes de apertar os parafusos expansores.

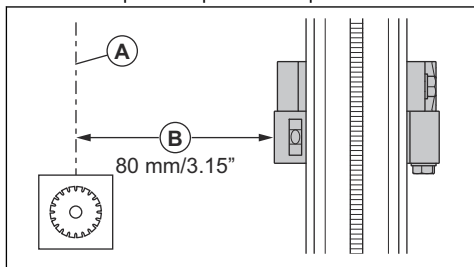

Montar os conectores das calhas

Utilize conectores das calhas quando forem necessários cortes mais longos. Adicione 1 suporte de montagem para cada calha de 1 m adicionada.



CUIDADO: Certifique-se de que os conectores das calhas são compatíveis com o produto.

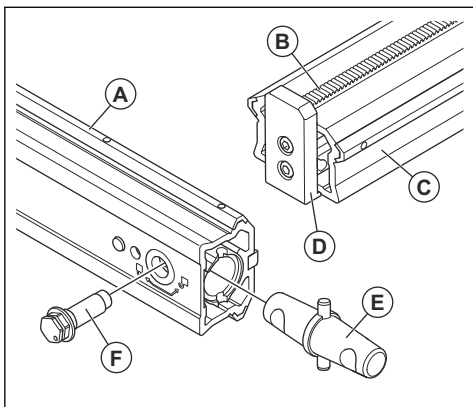

A. Prisma direcional para as rodas de guia da unidade móvel da serra

B. Cremalheira

C. Superfície de aperto para montagem em parede

D. Batente, calha

E. Conetor de união, calha

F. Parafuso excêntrico

1. Retire os batentes.

- a) Na parte inferior das extremidades das calhas que irá ligar estão instalados parafusos excêntricos. Para os desbloquear, rode-os para a esquerda (A).
- b) Retire os parafusos excêntricos (B).
- c) Remova os batentes (C).

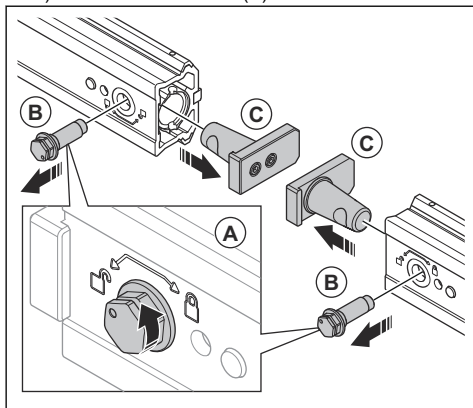

2. Monte o conetor de união.

- a) Coloque o conetor de união entre as duas extremidades das calhas e empurre as extremidades das calhas em conjunto até estas estabelecerem contacto (A). As extremidades têm de estar niveladas no centro do conetor.

- b) Coloque os parafusos excêntricos (B) nos orifícios na parte inferior do carril. Certifique-se de que a marca no parafuso está centrada sobre o símbolo com o cadeado aberto. O parafuso deve ser totalmente inserido, de modo que a cabeça esteja bem encostada ao carril.
- c) Rode os parafusos (C) para a direita em direção ao símbolo com o cadeado bloqueado para os bloquear. Aperte com um binário de 40 Nm.

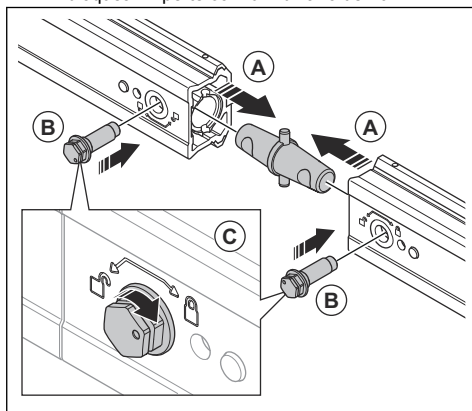

3. Monte o batente.

- a) Coloque o batente (A) na extremidade do carril.
- b) Coloque o parafuso excêntrico (B) no orifício na parte inferior do carril. Certifique-se de que a marca no parafuso está centrada sobre o símbolo com o cadeado aberto. O parafuso deve ser totalmente inserido, de modo que a cabeça esteja bem encostada ao carril.
- c) Rode o parafuso (C) para a direita em direção ao símbolo com o cadeado bloqueado para o bloquear. Aperte com um binário de 40 Nm.

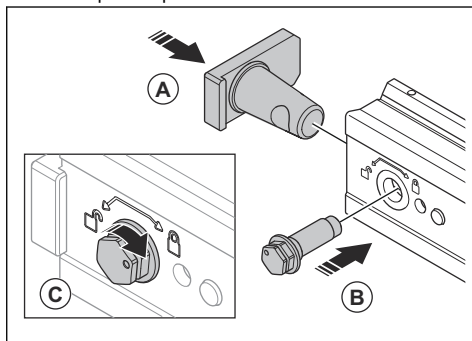

Montar as calhas

1. Certifique-se de que o parafuso expansor não ultrapassa a superfície do carril no suporte de montagem.

2. Encaixe o carril em ambos os suportes de montagem. Ajuste a posição dos carris em termos de comprimento.

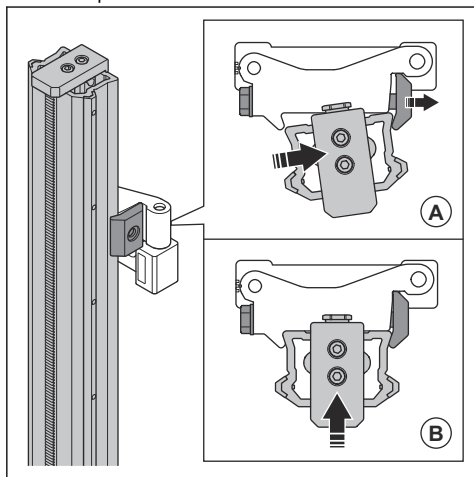

3. Aperte as anilhas de fixação nos suportes de montagem com um binário de 40 Nm.

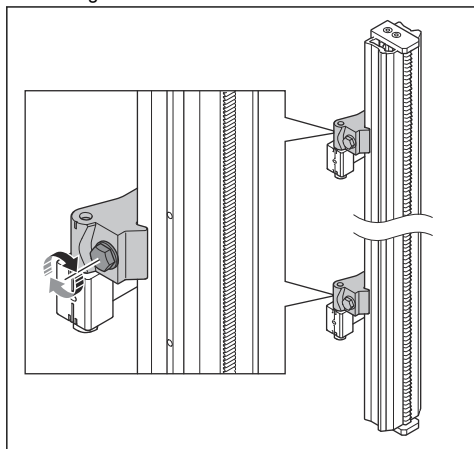

4. Certifique-se de que a linha de corte está a 80 mm (3,15") do suporte de montagem. Aperte os parafusos expansores com um binário de 40 Nm.

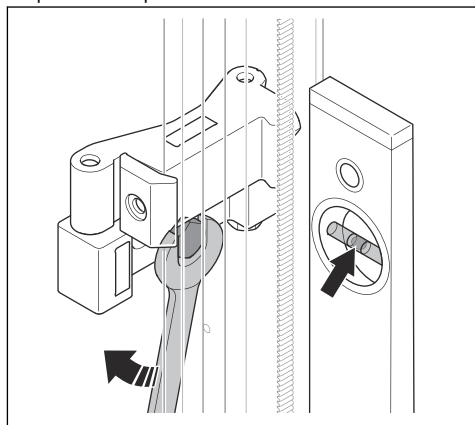

5. Para ajustar o ângulo da lâmina conforme necessário contra a superfície de betão, desaperte o parafuso de bloqueio para ajustar o ângulo. Incline ambas as metades do suporte de montagem em relação uma à outra.

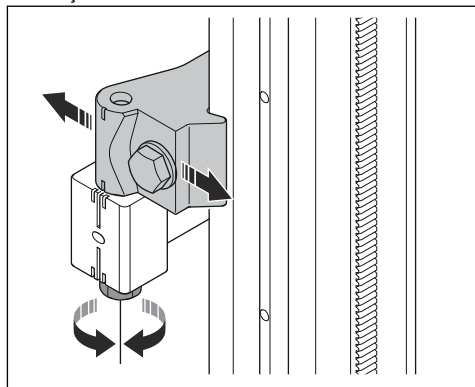

Montar o corta-muro nas calhas



ATENÇÃO: Monte o produto na unidade móvel da serra antes de montar o produto nas calhas.



ATENÇÃO: Fazer o corte sem que a serra esteja montada, de forma segura, no carril é uma ação associada a ferimentos letais.

1. Pressione os botões de bloqueio (B) nos punhos de bloqueio (C). Rode os punhos para fora da unidade de corte para libertar as rodas de guia do acessório do carrinho de transporte.

- Levante a unidade da serra para o carril (A) com os punhos de bloqueio abertos. Incline a unidade da serra sobre o carril, de forma que a roda de alimentação fique bloqueada na calha do carril.
- Volte a rodar os punhos de bloqueio (C) em direção à unidade da serra até que os botões de bloqueio (B) nos punhos se levantem e as rodas de guia fiquem niveladas com o carril.

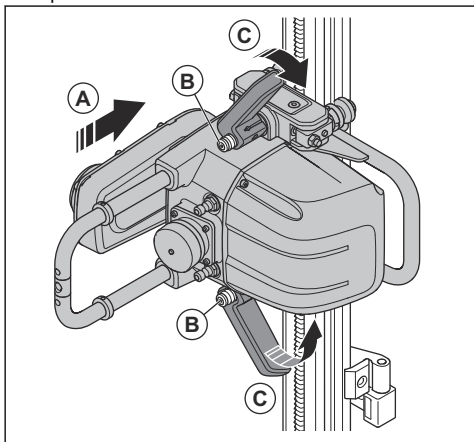

- Se a unidade da serra estiver montada numa carril montado na vertical, bloqueie o punho de bloqueio superior. Quando o punho de bloqueio superior está bloqueado, o peso da serra é aliviado e é mais fácil bloquear o punho inferior. Certifique-se de que não existe folga entre a serra e as rodas de guia e o carril. Se houver folga, as rodas de guia têm de ser ajustadas. Consulte *Ajustar as rodas de guia* na página 255.

Montar o disco



ATENÇÃO: Desligue o produto da fonte de alimentação antes de proceder à montagem.

Recomenda-se a utilização de lâminas de diamante Husqvarna em conjunto com a WS 8. A dimensão máxima da lâmina inicial é de 600 mm, e a dimensão máxima das lâminas para cortes profundos é de 900 mm. Contacte o agente Husqvarna para obter recomendações relativamente a lâminas para diferentes materiais.

- Desaperte o parafuso da lâmina e retire o flange da lâmina exterior.

- Limpe as superfícies de fixação no flange interior (A) e exterior (B) da lâmina. Certifique-se de que estão isentas de resíduos.

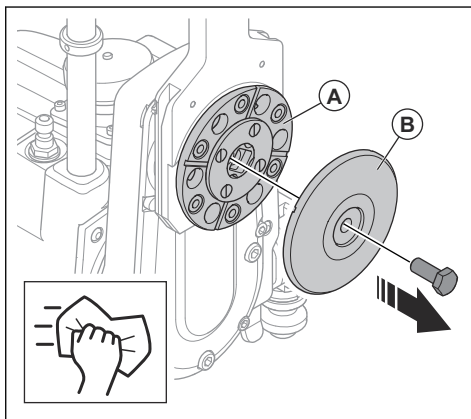

- Limpe as superfícies de fixação da lâmina e certifique-se de que não está danificada.
- O flange da lâmina interior (B) tem um espaçador central montado de fábrica para orifícios centrais da lâmina de 60 mm. Retire o espaçador de 60 mm/2,4 pol. se utilizar lâminas com orifícios centrais de 25,4 mm/1 pol. (C).

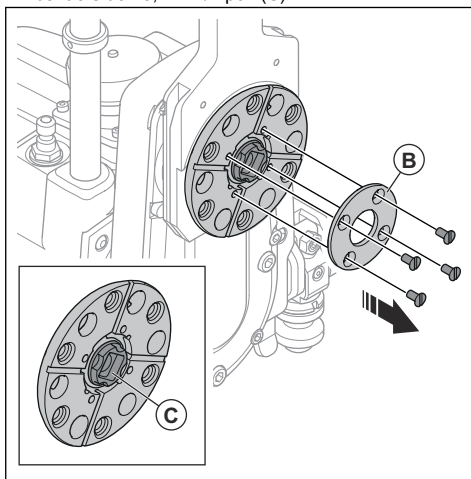

- Certifique-se de que utiliza o sentido de rotação correto em relação ao aspersor de água. Para o corte vertical, deve direcionar o aspersor de água para baixo, em direção ao chão.
- Monte a lâmina na direção da seta rotativa na lâmina. Se a lâmina não tiver uma seta rotativa, inspecione os diamantes nos segmentos e certifique-se de que a parte exposta dos diamantes se encontra na direção de rotação da lâmina.

7. Oriente a lâmina para cima na guia central e coloque-a contra o flange interior da lâmina. Mantenha a lâmina no devido lugar e, em seguida, monte o flange exterior da lâmina com o parafuso da lâmina e aperte com um binário de 45 Nm.

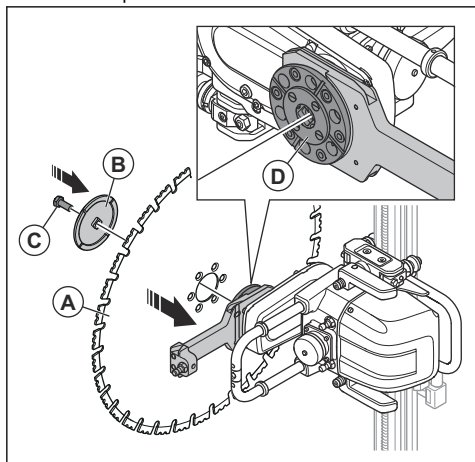

8. Utilize um esquadro grande e certifique-se de que o ângulo entre a lâmina (A) e a parede (B) é perpendicular. Se a lâmina não estiver perpendicular à parede, desaperte o parafuso de bloqueio para ajustar o ângulo e incline os suportes de montagem até que a lâmina esteja numa posição perpendicular.

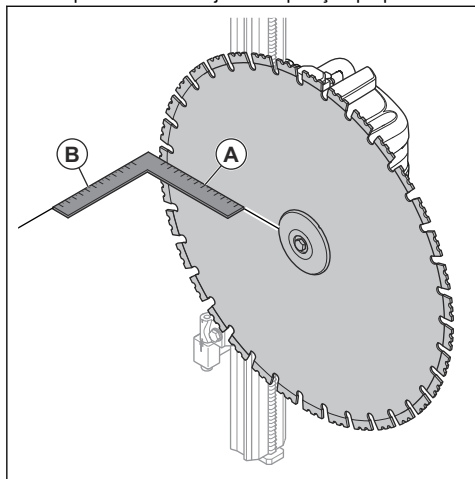

9. Incline ambas as metades do suporte de montagem em relação uma à outra.

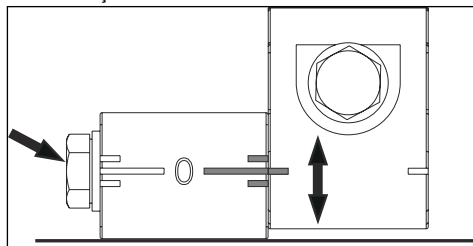

ATENÇÃO: Certifique-se de que o disco está devidamente instalado antes de ligar o produto.

Montar a proteção da lâmina



ATENÇÃO: Desligue o produto da fonte de alimentação antes de proceder à montagem.

A proteção da lâmina é composta por três secções.

- Uma secção central montada na unidade da serra
 - Duas secções exteriores montadas na secção central. As secções exteriores são equilaterais e podem ser instaladas em qualquer um dos lados da secção central.
1. Pressione a guia da proteção da lâmina entre os tubos na proteção da lâmina.
 2. Certifique-se de que os rolos-guia na guia da proteção da lâmina rolam facilmente entre os tubos.

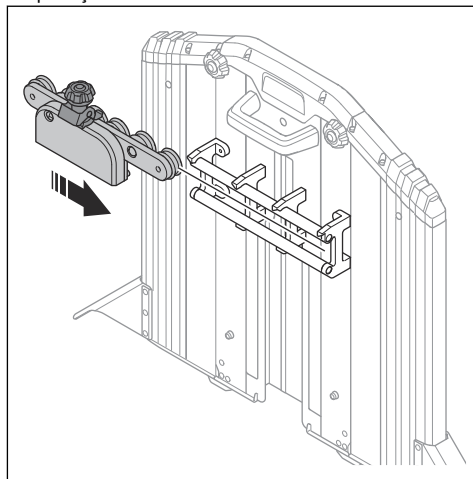

3. Se a guia da proteção da lâmina tiver folga entre os tubos, os rolos-guia têm de ser ajustados. Consulte *Ajustar a guia da proteção do disco na página 255*.

Fixar a proteção da lâmina ao cortamuro



ATENÇÃO: Desligue o produto da fonte de alimentação antes de proceder à montagem.

Certifique-se de que a proteção da lâmina não está danificada e de que a guia da proteção da lâmina é montada e centrada na proteção da lâmina. Para facilitar a montagem da proteção da lâmina, remova as secções exteriores da secção intermédia.

1. Rode o flange da guia (A) para cima para a proteção da lâmina na unidade da serra. Isto faz com que o ponto de ligação da água saia do braço oscilante.

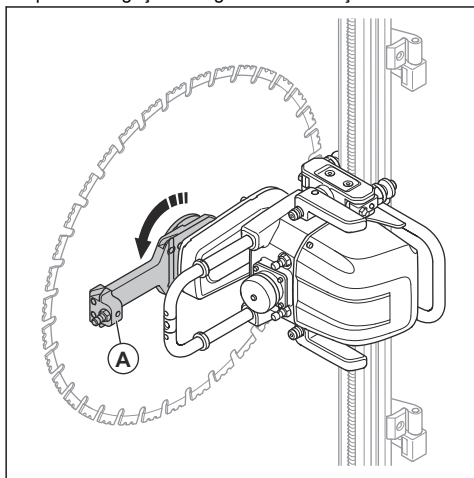

2. Aponte as calhas da proteção da lâmina para as calhas da guia em direção ao flange da guia. Empurre a proteção da lâmina sobre a lâmina.

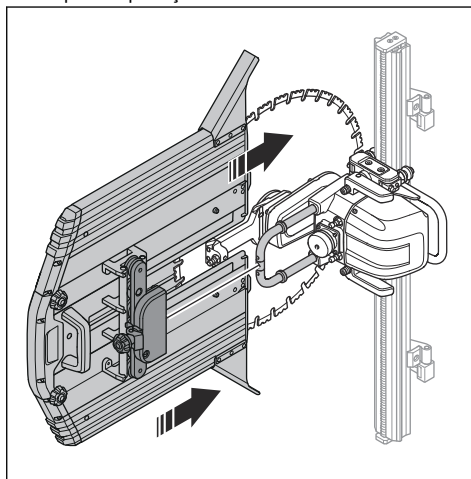

3. Instale o suporte da proteção da lâmina no acessório da unidade da serra. Aperte o botão de bloqueio (A) devidamente.

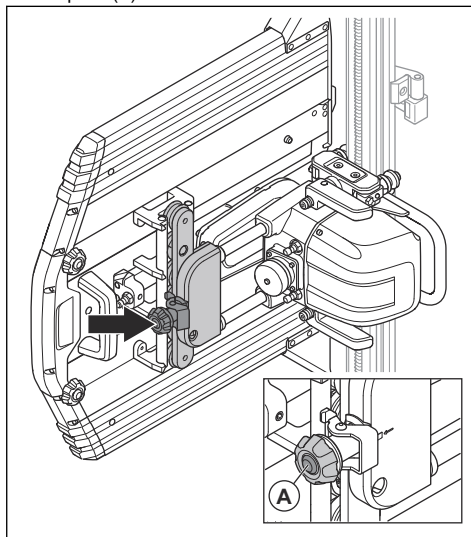

4. Certifique-se de que a lâmina está centrada na proteção da lâmina e de que a lâmina está livre.

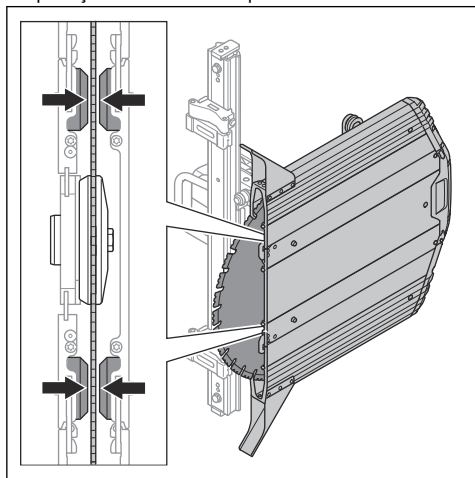

5. Volte a fixar as secções exteriores se as tiver removido durante a montagem.

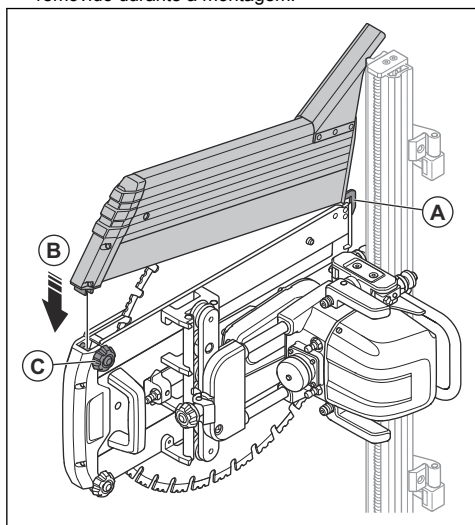

- Engate a forquilha (A) na extremidade inferior da secção intermédia.
- Dobre a secção exterior (B) em direção à secção intermédia.
- Bloqueie com os botões de bloqueio (C).

6. Ligue a mangueira de água (A) entre a ligação de fornecimento de água de saída, na estrutura da serra, à ligação de água no flange de guia.

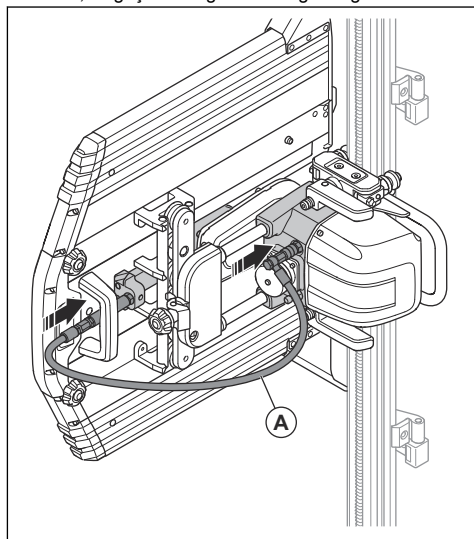

Montar o disco para corte nivelado

De modo a proceder a um corte nivelado com uma superfície perpendicular, é possível instalar a lâmina com seis parafusos diretamente no flange da lâmina interior. A instalação tem de ser efetuada antes que a serra seja montada no carril e quando ainda está montada no carrinho de transporte. Ajuste a distância dos suportes de montagem relativamente à linha de corte para, aproximadamente, 85-90 mm/3,34-3,54 pol. da linha de corte, durante a montagem para um corte nivelado. Deve ser utilizada uma proteção da lâmina de corte especial para cortes nivelados.

- Retire o parafuso do disco e o prato de montagem exterior.

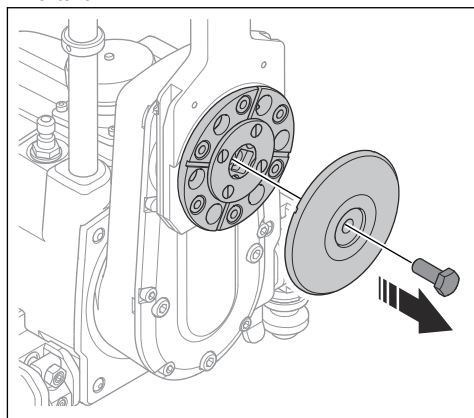

2. Limpe a superfície de aperto no flange da lâmina interior e verifique se não apresenta resíduos.
3. Retire os seis tampões que protegem as roscas dos parafusos contra a sujeidade.

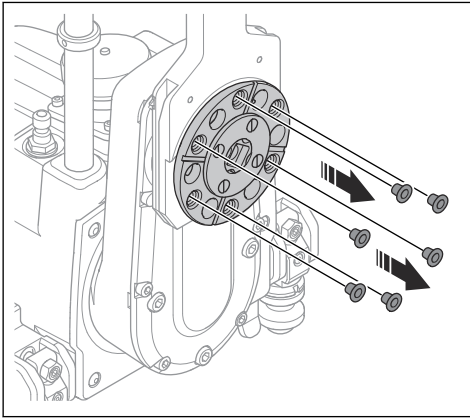

4. Centre a lâmina no revestimento da guia e pressione o flange interior.
5. Fixe os seis parafusos de corte (escareados) nivelados e aperte transversalmente com um binário de 30 Nm. O padrão da lâmina de corte nivelado é Ø85 mm/3,34 pol.

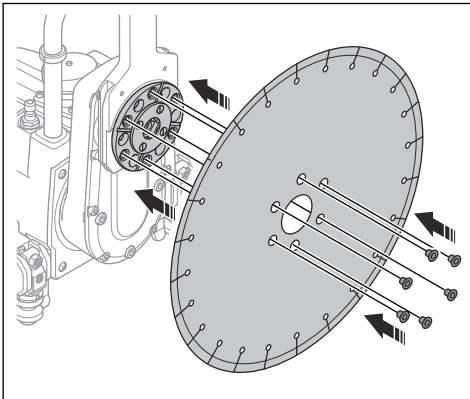

6. Monte a serra com a lâmina no carril. Ajuste a posição e o ângulo do carril de acordo com o contacto da lâmina com a superfície oposta.
7. Coloque a serra ao longo de todo o comprimento do corte planejado antes de começar a cortar para se certificar de que a distância e o ângulo da lâmina estão corretos e para se certificar de que não existem peças irregulares na superfície oposta.
8. Monte a proteção de corte nivelado e certifique-se de que a lâmina se desloca livremente na proteção.
9. Ligue a mangueira de água entre a ligação de fornecimento de água de saída, na estrutura da serra, à ligação de água no flange de guia.

Ligar a unidade de potência a uma fonte de alimentação

1. No local de trabalho, coloque a unidade de potência numa superfície estável e seca.
2. Ligue a unidade de potência a uma tomada com ligação à terra com tensão contínua. Consulte *Especificações técnicas na página 267*. Certifique-se de que a tensão da rede elétrica coincide com o indicado na etiqueta de tipo da unidade de potência.
3. Se a fonte de alimentação for monofásica, utilize um adaptador. Consulte *Acessórios na página 273*.

Ligar o fornecimento de água à unidade de potência



CUIDADO: Utilize apenas água limpa para evitar que a sujeidade provoque uma obstrução no sistema de água.

Nota: A circulação da água de arrefecimento não para durante uma falha de energia.

1. Ligue a mangueira de água à entrada do conector de água no produto.

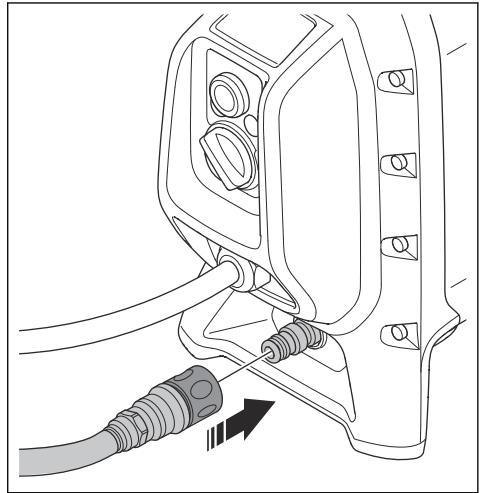

Ligar a unidade de potência ao corta-muro

1. Ligue o fornecimento de água entre a unidade de potência e o corta-muro.

- a) Ligue a mangueira de água à saída do conector de água na unidade de potência.

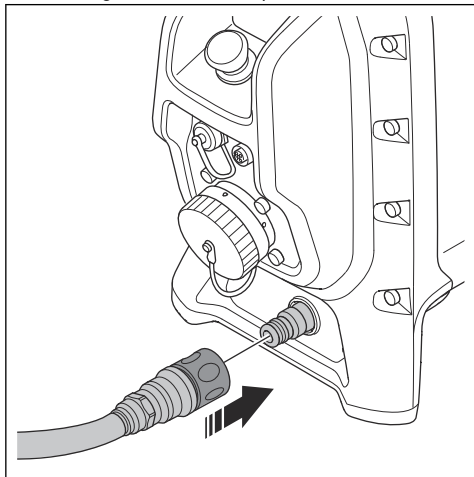

- b) Ligue a mangueira de água (A) entre a unidade de potência e a ligação de fornecimento de água de entrada no corta-muro.

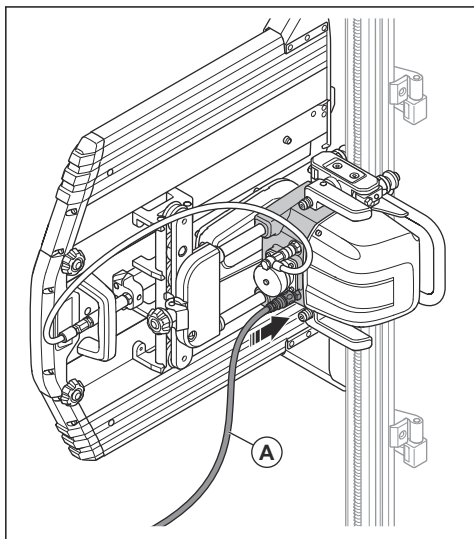

- c) Ajuste o fluxo de água de arrefecimento para o corta-muro com a válvula de controlo de água. Consulte *Especificações técnicas na página 267* para a pressão da água.

2. Ligue a alimentação entre a unidade de potência e o corta-muro.

- a) Retire a tampa (A) na saída de ligação da ferramenta.

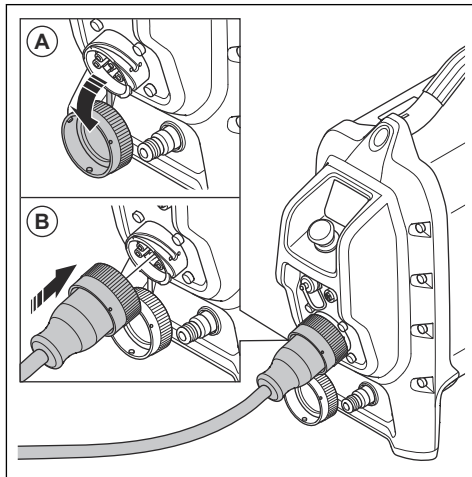

- b) Ligue o cabo de ligação à saída para a ligação da ferramenta (B). Se necessário, utilize um adaptador.

- c) Ligue o cabo de ligação (A) da unidade de potência à unidade de serra. Coloque as tampas umas nas outras para evitar a entrada de sujidade nas mesmas.

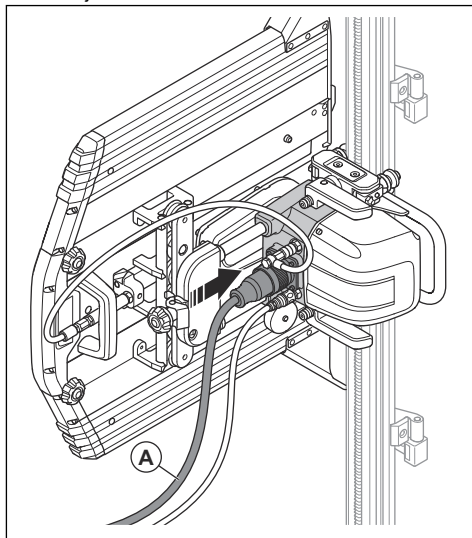

Desmontar o produto

Se o produto tiver um carrinho de transporte, coloque todas as peças desmontadas no carrinho de transporte.

1. Desligue o cabo de alimentação da unidade de potência da tomada de parede.

- Desligue o cabo de alimentação entre a unidade de serra e a unidade de potência. Monte as tampas nas fichas de ligação.
- Desligue as mangueiras de água da unidade de serra.
- Desmonte a proteção do disco.
- Remova a guia da proteção do disco.
- Desmonte o disco. Desmonte o prato de montagem exterior, o disco e o parafuso do disco.
- Pressione os botões de bloqueio e dobre os punhos de fixação para soltar a unidade de serra da calha.
- Solte os parafusos do carrinho da anilha de fixação nos suportes de montagem e levante a calha dos suportes para a retirar. Solte 1 dos parafusos excêntricos no meio das calhas para as desengatar. Retire as calhas.
- Desmonte os suportes de montagem.

Funcionamento

Introdução



ATENÇÃO: Antes de utilizar o produto, tem de ler e compreender o capítulo sobre segurança.

- Se pretender utilizar o corta-muro WS 8, leia a secção Funcionamento deste manual.
- Se pretender utilizar outra ferramenta elétrica compatível com a unidade de potência PP 8, leia a secção Funcionamento deste manual apenas relativamente à unidade de potência PP 8. Para outras questões, leia o manual da outra ferramenta elétrica.

Antes de utilizar o produto

- Leia o manual do utilizador com atenção e certifique-se de que compreende as instruções.
- Efetue a manutenção diária. Consulte *Esquema de manutenção na página 253*.
- Não permita a presença de pessoas não autorizadas no local de trabalho, sob risco de ferimentos pessoais graves.
- Use equipamento de proteção pessoal. Consulte *Equipamento de proteção pessoal na página 224*.

Utilizar a conectividade incorporada

Nota: A transmissão de rádio por Bluetooth® será ativada na primeira ligação à tomada elétrica e permanece ligada.

- Transfira a aplicação Husqvarna Fleet Services para iOS ou Android.
- Para mais informações, aceda a <https://fleetservices.husqvarna.com>.

Verificar a área de trabalho antes da utilização

- Examine a área de trabalho para se certificar de que é possível um funcionamento seguro. Observe se há pessoas, objetos e situações que possam impedir o funcionamento seguro do produto. Mantenha uma distância de segurança mínima de 4 m.

- Certifique-se de que não existem cabos elétricos, tubos de gás ou água na área de trabalho.
- Certifique-se de que é possível remover a peça cortada. Divida-a em secções mais pequenas para facilitar a remoção.
- Mantenha a área de trabalho limpa e iluminada.
- Certifique-se de que a área de trabalho tem alimentação elétrica e de água. Certifique-se de que é possível remover a água residual.

Verificar as funções antes da utilização

- Verifique os dispositivos de segurança no produto. Consulte *Dispositivos de segurança no produto na página 224*.
- Certifique-se de que o disco e a proteção do disco não estão danificados. Substitua o disco ou a proteção do disco se existirem fissuras ou outros danos.
- Certifique-se de que o produto está corretamente montado e de que os suportes de montagem, as calhas, o parafuso da lâmina e as rodas de bloqueio estão apertados. Certifique-se de que os batentes estão fixados nas extremidades da calha.
- Certifique-se de que não existe folga entre as rodas de guia e a calha. Consulte *Ajustar as rodas de guia na página 255*.
- A proteção do disco tem de estar sempre montada quando o produto estiver em funcionamento. Se a proteção do disco tocar no teto, 1 das extremidades da proteção do disco pode ficar temporariamente desmontada.
- Desloque o produto para a posição inicial antes de ligar o motor.

Operar o corta-muro

Nota: Se o produto funcionar em operação monofásica, a saída de potência é reduzida. A profundidade de corte tem então de ser reduzida para manter um bom desempenho de corte.

Nota: É mais eficiente em termos de tempo fazer vários cortes menos profundos do que fazer menos cortes mais profundos. Os cortes pouco profundos

colocam uma pressão mais elevada nos segmentos da lâmina, o que ajuda a manter a lâmina afiada.



ATENÇÃO: Tem sempre de montar a proteção da lâmina na serra quando utilizar a serra. Se a proteção da lâmina ficar presa no teto, por exemplo, durante o corte excessivo de uma porta, pode desmontar temporariamente uma das proteções da lâmina.

1. Ligue o produto. Consulte *Ligar o produto na página 242*.
2. Controle o produto com o controlo remoto. Consulte *Utilizar o telecomando na página 246*.
3. Escolha o sentido de rotação da lâmina. O aspersor de água pode ser direcionado como pretender, independentemente da forma como a serra está ligada ao carril.
4. Certifique-se de que utiliza a quantidade correta de água de arrefecimento para o sistema e a lâmina. A água mais fria arrefece primeiro os componentes eletrónicos da unidade de potência, depois o motor principal e, em seguida, a lâmina de corte. Também capta a poeira gerada através do corte. O fluxo de água pode ser ajustado numa válvula fixada à mangueira de água ou na fonte da torneira.
5. Realize um corte de guia (A) a uma profundidade de 2-4 cm (0,8-1,6 pol.). Utilize uma velocidade de alimentação baixa para garantir um corte reto.

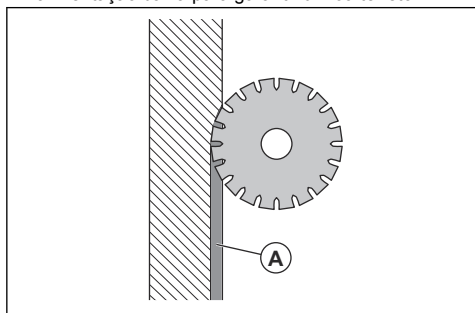

CUIDADO: Não utilize a potência total no corte de guia.

Nota: O material e os fusíveis disponíveis têm um efeito na profundidade de corte. Se possível, não faça cortes em ferro. Efetue o corte da guia com o braço na posição de reboque.

6. Os cortes subsequentes (B) devem ser de, aproximadamente, 4-7 cm (1,6-2,8 pol.). A profundidade depende da dureza do material, da quantidade de reforço e do posicionamento do reforço. Coloque a serra perto de um suporte de montagem e empurre a lâmina para o material.

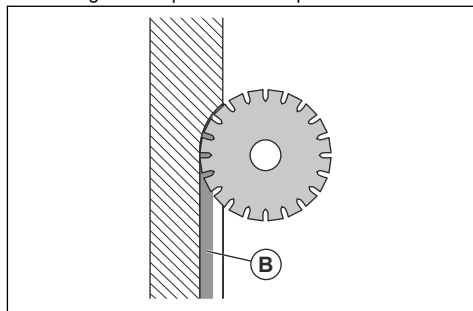

Nota: Pode alterar a lâmina e utilizar o produto no mesmo corte. Certifique-se de que a espessura da lâmina nova se alinha com a largura da ranhura.

7. Utilize a profundidade máxima de corte da lâmina se a parede for mais fina do que a profundidade máxima da lâmina. A superfície de corte diminui e a pressão dos segmentos da lâmina aumenta. Também pode fazê-lo quando não for possível realizar corte excessivo, uma vez que a distância não cortada (cunha) (B) restante após o corte diminui. (A) = Distância de corte excessivo, (B) = Superfície de corte.

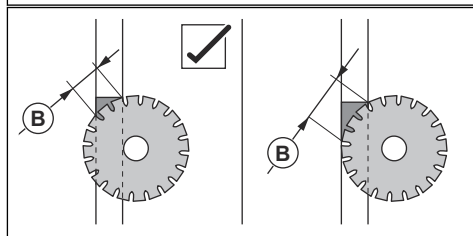
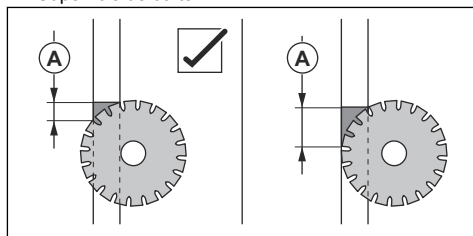

8. Ao cortar a barra de reforço (C) longitudinalmente, tem de cortar a barra de reforço de acordo com a ilustração para criar uma superfície de corte mais pequena e manter a lâmina afiada. É também possível começar a cortar a partir da outra extremidade do corte, uma vez que as barras de reforço poderão não seguir o corte na sua totalidade.

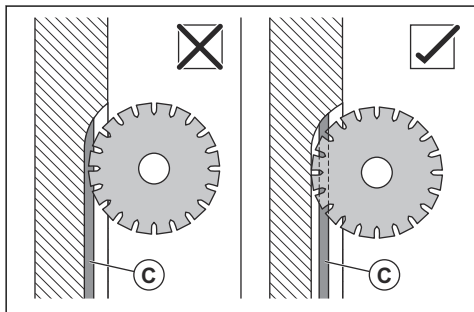

Nota: Uma velocidade de rotação da lâmina inferior diminui o risco de a lâmina ficar polida em materiais rígidos.

9. Utilize a velocidade de alimentação longitudinal máxima para um desempenho de corte ideal. O software na unidade de potência regula de forma contínua e automática a alimentação para um desempenho de corte ideal.
10. Quando o corte excessivo não for permitido, após o corte completo de uma parede, pode ser utilizada uma cortadora manual para, a partir da parte traseira do bloco de betão, cortar a distância não cortada (cunha). Utilize as cortadoras de disco PRIME ligadas à tomada inferior na PP 8. O carrinho de transporte também inclui um espaço específico para uma cortadora manual.
11. Retire a lâmina da ranhura de corte após cada corte.
12. Depois de terminar de usar o corta-muro, retire totalmente a lâmina da ranhura de corte e desligue a rotação da lâmina e o fluxo de água.



CUIDADO: Não deixe a lâmina rodar sem pressão nos segmentos da lâmina durante um longo período de tempo. Isto fará com que a lâmina fique romba.

13. Pare a unidade de potência e o fluxo de água.

Cortar blocos



ATENÇÃO: Os blocos de betão são muito pesados e podem causar ferimentos graves se não forem manuseados de forma adequada. Certifique-se de que o bloco está bem fixo antes de iniciar a operação.

O braço de corte pode ser inclinado nas posições abaixo.

1. Examine as dimensões do bloco e certifique-se de que tem o equipamento correto para elevar e remover o bloco em segurança.
2. Se necessário, divida um bloco grande em partes mais pequenas.
3. Coloque os orifícios dos suportes de montagem a uma distância de, aproximadamente, 150 mm/5,9 pol. (A) do corte.

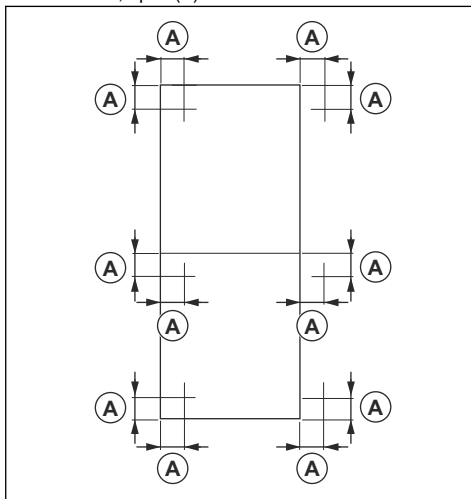

ATENÇÃO: Não fixe os suportes de montagem a uma parte do bloco que se solte na próxima operação de corte.

Nota: Ao colocar os orifícios de acordo com a ilustração, é possível utilizar os mesmos orifícios para cortes horizontais e verticais.

Nota: Pode montar a serra em ambos os lados da calha para que dois cortes possam ser feitos com a mesma configuração do suporte de montagem.

Nota: Os orifícios para os parafusos expansores M10 devem ser perfurados conforme as recomendações do fabricante dos parafusos.

4. Corte o bloco numa sequência de acordo com a ilustração. A ilustração apresenta o procedimento de trabalho para dividir um bloco em 3 secções.

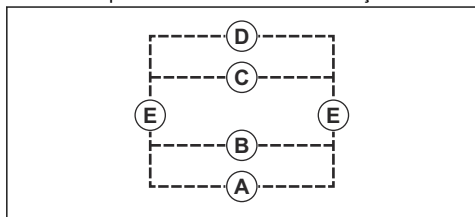

- a) Efetue primeiro os cortes horizontais. Começar a partir da parte inferior: (A), (B), (C), (D).

Nota: Fixe cada secção com cunhas ou âncoras para se certificar de que as secções não caem nem bloqueiam a lâmina.

- b) Efetue os 2 cortes verticais (E).



ATENÇÃO: Antes de efetuar o último corte, certifique-se de que a parte do bloco que permanece e à qual a calha está encaixada está estável. Utilize cunhas para fixar as partes mais pequenas do bloco.

Preparar o produto para operações próximas do solo

1. Desaperte apenas o acessório que é necessário para a operação.

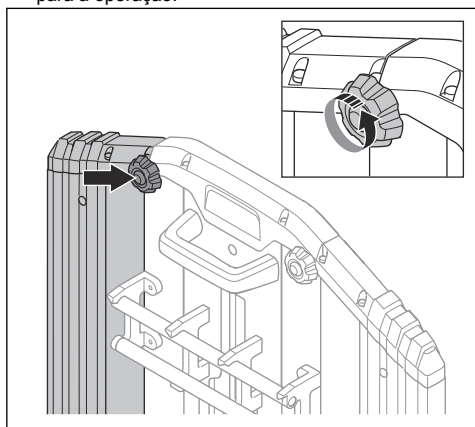

2. Remova a peça da proteção do disco.

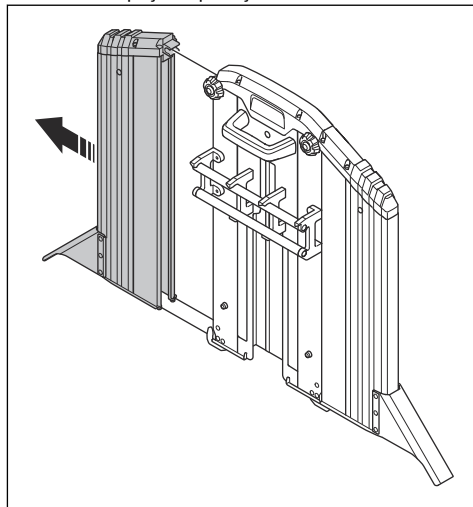

3. Efetue a operação próxima do solo. Consulte *Ligar o produto na página 242* e *Operar o corta-muro na página 238*.

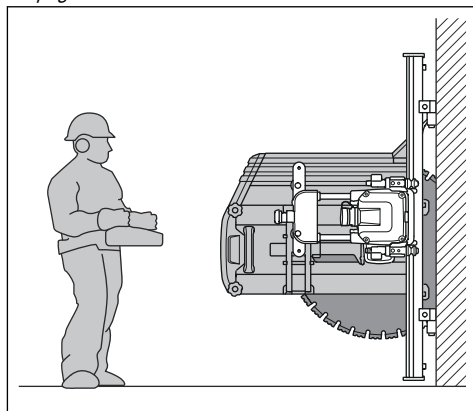

Verificar os LED de indicação da unidade de potência

1. Certifique-se de que o LED (2) fica intermitente quando tiver ligado a unidade de potência a uma fonte de alimentação. Isto significa que a unidade de potência está no modo de espera.

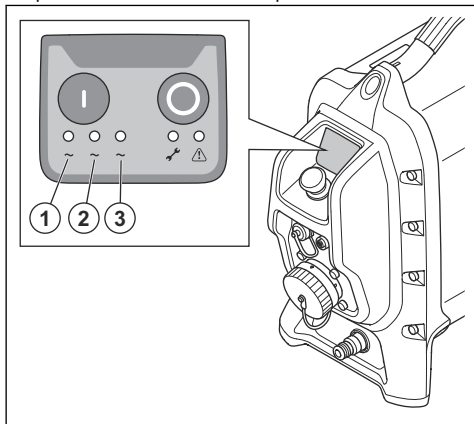

2. Prima o botão ON na unidade de potência. Existe uma luz verde fixa nos LED (1, 2, 3).

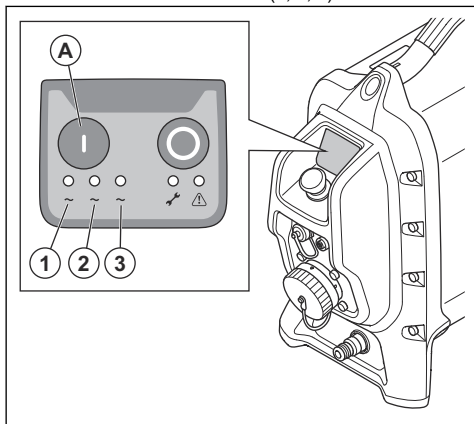

Ligar o produto

1. Inicie a unidade de potência. Consulte *Iniciar a unidade de potência na página 242*.

2. Ligue o telecomando. Prima o botão ON/OFF no telecomando; as informações são apresentadas no visor. Consulte o manual do utilizador para obter informações adicionais sobre o corta-muro ligado.

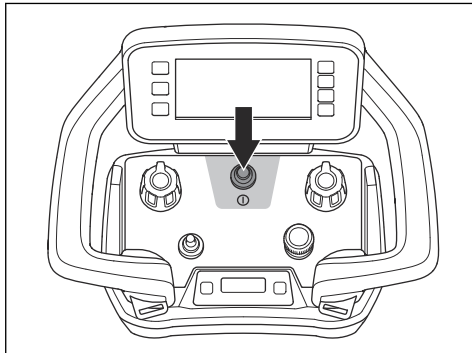

3. Selecione a lâmina a utilizar. Confirme com o botão direito.

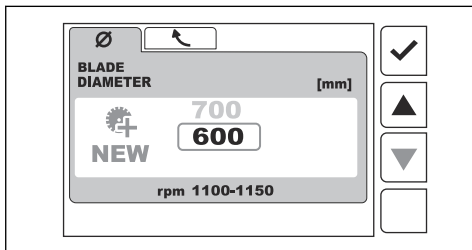

4. Decida em que direção a lâmina se deve mover. Escolha A ou B. Confirme com o botão direito.

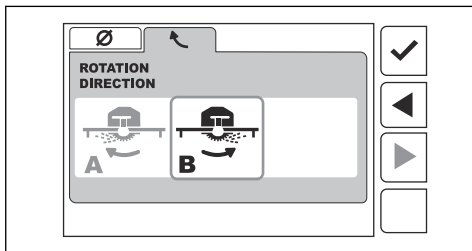

5. Inicie a rotação da lâmina no corta-muro. Consulte *Iniciar a rotação da lâmina na página 243*.

Iniciar a unidade de potência

1. Ligue o fornecimento de água à unidade de potência. Consulte *Ligar o fornecimento de água à unidade de potência na página 236*.
2. Ligue a unidade de potência a uma fonte de alimentação. Consulte *Ligar a unidade de potência a uma fonte de alimentação na página 236*.

3. O LED (2) fica intermitente, o que significa que a unidade de potência está no modo de espera.

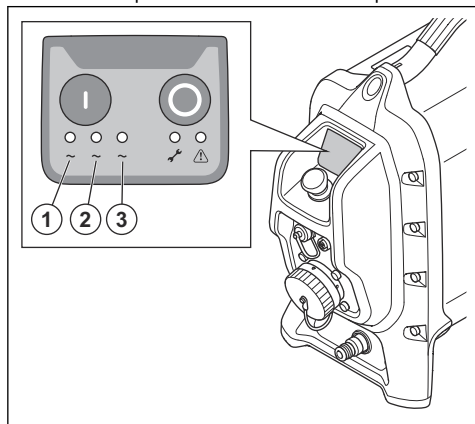

4. Prima o botão ON (A) da unidade de potência. Existe uma luz verde fixa nos LED (1, 2, 3).

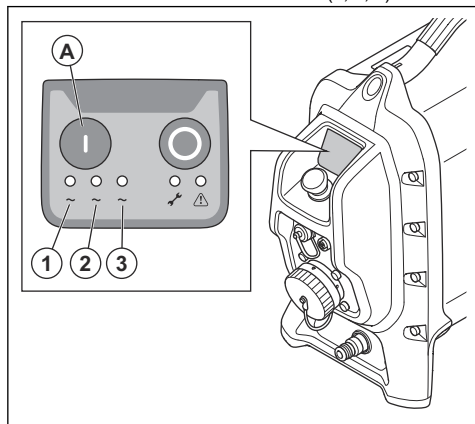

Iniciar o telecomando

1. Prima o botão ON/OFF para ligar o telecomando. O visor apresenta a vista inicial para quando o motor está desligado. Consulte *Vista inicial na página 248*.

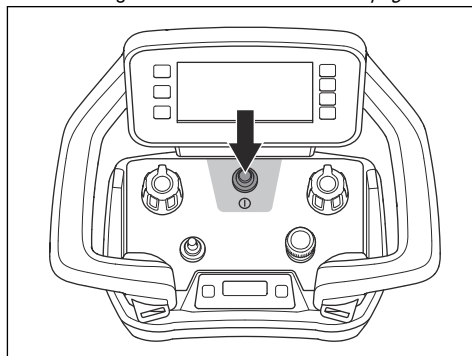

Iniciar a rotação da lâmina

1. Utilize a mão esquerda para empurrar o interruptor Start/Stop (A) para a direita e mantenha-o nessa posição.

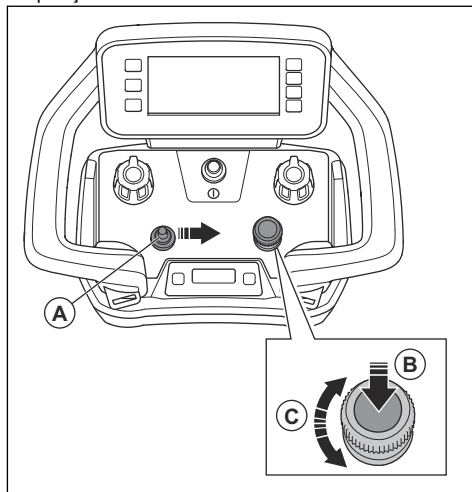

2. Use a mão direita para pressionar o botão para ajustar a velocidade da lâmina (B).
3. Quando a lâmina da serra começar a funcionar, solte o interruptor Start/Stop e o botão.
4. Rode o botão de ajuste da velocidade da lâmina (C) para ajustar a velocidade da lâmina.

Desligar o produto



ATENÇÃO: Feche sempre o fornecimento de água do produto quando

este não estiver ligado à fonte de alimentação.

1. Coloque a lâmina fora da parede enquanto roda. Coloque o braço da serra na posição superior.
2. Empurre o interruptor Start/Stop para a esquerda para desligar a rotação da lâmina. A rotação da lâmina também pode ser interrompida rodando o botão de ajuste para a esquerda.
3. Desligue o fluxo de água.
4. Certifique-se de que os blocos de corte estão fixos com cunhas para garantir que não caem durante a desmontagem.
5. Coloque a serra numa posição de trabalho adequada para desmontar.
6. Prima o botão ON/OFF no telecomando para parar o corta-muro.

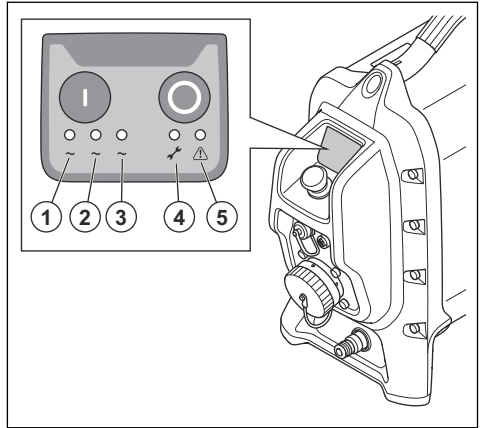

1. Luz da fase (verde)
2. Luz da fase (verde)
3. Luz da fase (verde)
4. Indicador de assistência (amarelo)
5. Indicador de aviso (vermelho)

Para obter mais informações sobre as luzes indicadoras de estado, consulte *Explicação das luzes indicadoras de estado da unidade de potência na página 256*.

Indicador de aviso



CUIDADO: Não continue a utilizar o produto se o indicador de aviso estiver aceso. Risco de danificar o produto.

Se o indicador de aviso (luz vermelha) se acender, desligue o produto. Consulte *Desligar o produto na página 243*.

Sistema de comunicação por rádio



CUIDADO: Esclareça se as circunstâncias relativas ao funcionamento requerem ligação com o cabo de barramento CAN. Consulte *Utilizar o produto com o telecomando ligado a um cabo de barramento CAN na página 246*.

Antes de poder utilizar a ferramenta elétrica ligada, tem de efetuar uma operação de emparelhamento entre o telecomando e o produto. Também é necessário efetuar a operação de emparelhamento quando o produto está ligado ao telecomando com o cabo de barramento CAN.

O telecomando apenas pode controlar o produto ligado.

Se substituir o telecomando fornecido, tem de efetuar novamente uma operação de emparelhamento entre o telecomando e o produto.

Se for necessário trocar os telecomandos entre 2 unidades de potência, tem de efetuar uma operação

Parar a unidade de potência e a ferramenta elétrica

1. Prima o botão Stop (B) na unidade de potência.

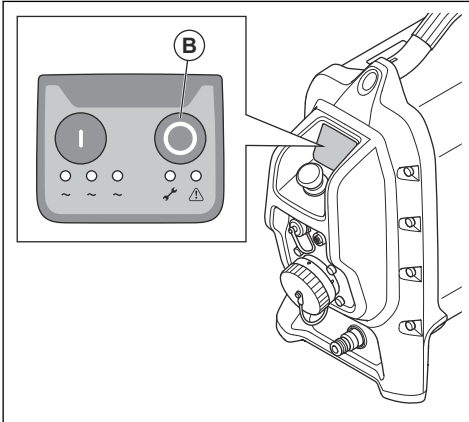

2. Feche o fornecimento de água da unidade de potência.

Luzes indicadoras de estado

Ao ligar o produto, as luzes 1 a 5 acendem-se durante alguns segundos.

de emparelhamento entre o telecomando trocado e o produto.

Efetuar uma operação de emparelhamento entre o telecomando e a unidade de potência



CUIDADO: Esclareça se as circunstâncias relativas ao funcionamento requerem ligação com o cabo de barramento CAN. Consulte *Utilizar o produto com o telecomando ligado a um cabo de barramento CAN na página 246*.

Nota: A operação de emparelhamento também tem de ser efetuada quando o cabo de barramento CAN está ligado à unidade de potência.

1. Certifique-se de que está instalada uma bateria carregada no telecomando.
2. Inicie a unidade de potência. Consulte *Iniciar a unidade de potência na página 242*.
3. Ligue o telecomando. Consulte *Utilizar o telecomando na página 246*.
4. No visor do centro de informações, prima brevemente (A) e (B) ao mesmo tempo.

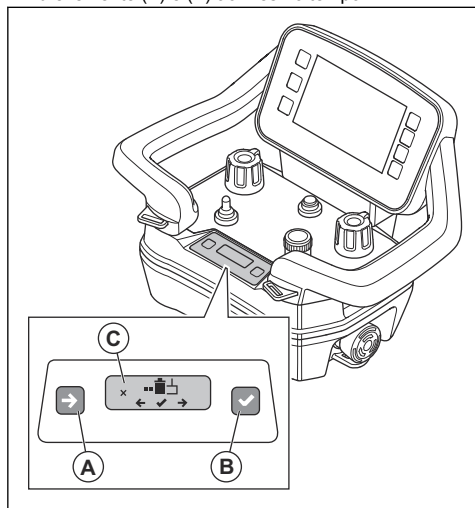

Nota: O visor do centro de informações muda de modo se os botões (A) e (B) forem premidos ao mesmo tempo.

5. Prima brevemente (A) para ver a opção "2".

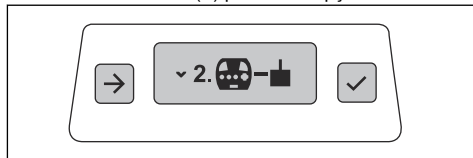

6. Prima brevemente (B) para escolher "2". O símbolo (C) é apresentado no visor do centro de informações.

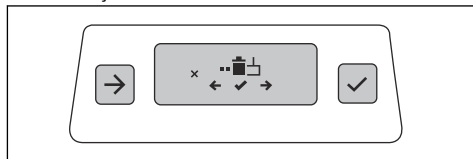

7. Prima sem soltar (A) e (B) em simultâneo durante 3 segundos.

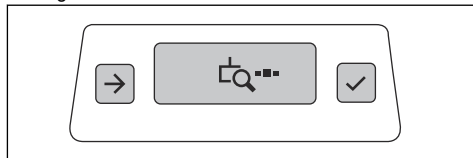

8. Ligue a unidade de potência.
9. Prima e mantenha premido o botão na unidade de potência durante, pelo menos, 3 segundos.
10. Quando o número de série do recetor estiver visível no visor do centro de informações no telecomando, prima (B).

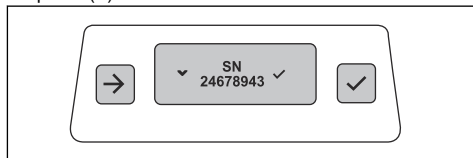

O símbolo de confirmação do emparelhamento fica visível durante 2 segundos.

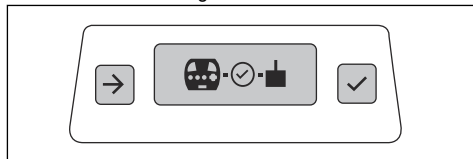

11. Quando o símbolo On/Off estiver visível no visor do centro de informações, reinicie o telecomando com o botão ON/OFF.

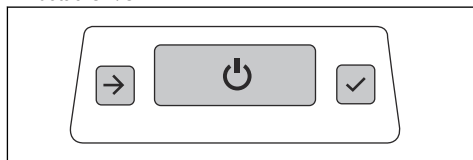

12. Reinicie a unidade de potência. Consulte *Iniciar a unidade de potência na página 242*.

Ligar o telecomando da unidade de potência através de um cabo de barramento CAN

1. Coloque uma extremidade do cabo de barramento CAN no conector (A) do telecomando.

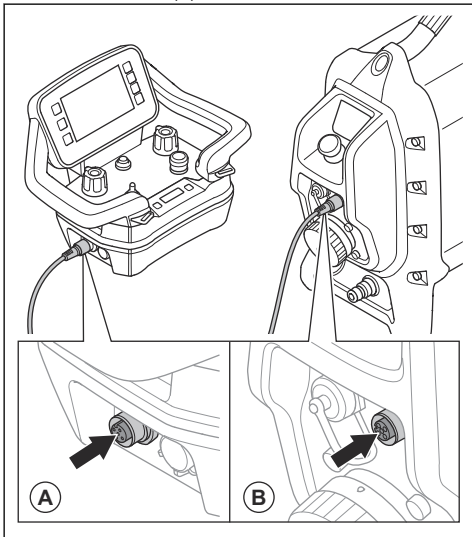

2. Coloque a outra extremidade do cabo de barramento CAN no conector (B) da unidade de potência.
3. Aperte manualmente os parafusos do conector do cabo de barramento CAN.

Utilizar o produto com o telecomando ligado a um cabo de barramento CAN

Em determinadas circunstâncias, é obrigatório ligar um cabo de barramento CAN para utilizar o produto. Para obter mais informações, contacte o seu centro de assistência Husqvarna.

A transmissão do sinal de rádio para quando o telecomando está ligado ao cabo de barramento CAN.

- Ligue o cabo de barramento CAN entre o telecomando e o produto. Consulte *Ligar o telecomando da unidade de potência através de um cabo de barramento CAN na página 246*.

Controlar se o emparelhamento está ativo

1. Ligue o telecomando. Consulte *Utilizar o telecomando na página 246*.
2. Inicie a unidade de potência. Consulte *Iniciar a unidade de potência na página 242*.

3. O emparelhamento continua ativo se a intensidade da ligação estiver visível no visor de informações.

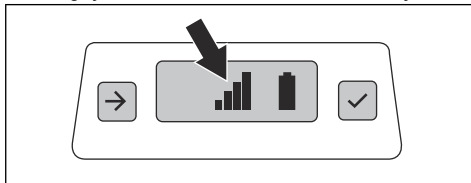

Telecomando

O produto é utilizado com um telecomando.

O telecomando pode funcionar através da transmissão de um sinal de rádio. Se existir uma interferência na transmissão, a frequência muda automaticamente. A fábrica realiza uma operação de emparelhamento entre o produto e o telecomando. Se o telecomando for substituído ou se trocar telecomandos entre produtos, é necessário realizar uma nova operação de emparelhamento. Consulte *Efetuar uma operação de emparelhamento entre o telecomando e a unidade de potência na página 245*.

O telecomando também pode funcionar através de um cabo de barramento CAN ligado entre o telecomando e o produto. O cabo de barramento CAN fornecido com o produto tem 10 m. O comprimento máximo para o cabo de barramento CAN é de 30 m. O cabo de barramento CAN pode, por exemplo, ser utilizado quando o estado de carga da bateria do telecomando é baixo ou quando não está instalada qualquer bateria do telecomando. Para obter instruções sobre como ligar o telecomando ao produto com um cabo, consulte *Ligar o telecomando da unidade de potência através de um cabo de barramento CAN na página 246*.

O telecomando inclui todos os controlos necessários para utilizar o produto. O telecomando inclui um visor digital com um sistema de menus. Consulte *Sistema de menu na página 249*.

Utilizar o telecomando

O produto é controlado com o telecomando. O telecomando é ligado à unidade de potência através de transmissão de rádio ou de um cabo CAN.

- Utilize o botão ON/OFF para ligar e desligar o telecomando.

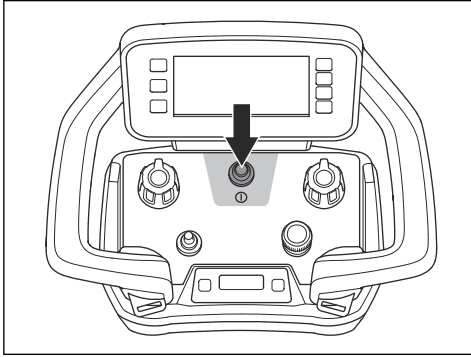

- Rode o botão para mover o corta-muro longitudinalmente ao longo da calha.

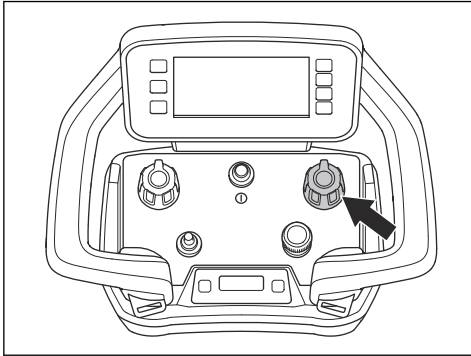

- Rode o botão para deslocar o braço articulado para ajustar a profundidade de corte.

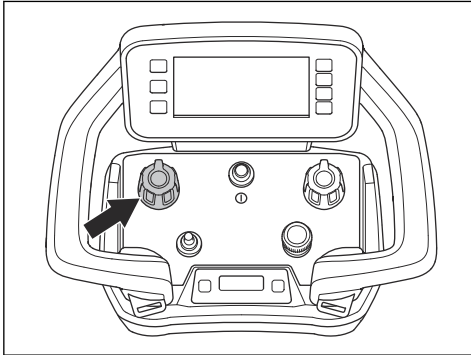

- Iniciar a lâmina: Prima e mantenha premido o interruptor Start/Stop (A) da lâmina e, em seguida, prima o botão para ajustar a velocidade da lâmina (B). Solte o botão e o interruptor Start/Stop. Rode o botão de ajuste da velocidade da lâmina (C) para ajustar a velocidade da lâmina. Consulte *Iniciar a rotação da lâmina na página 243*.

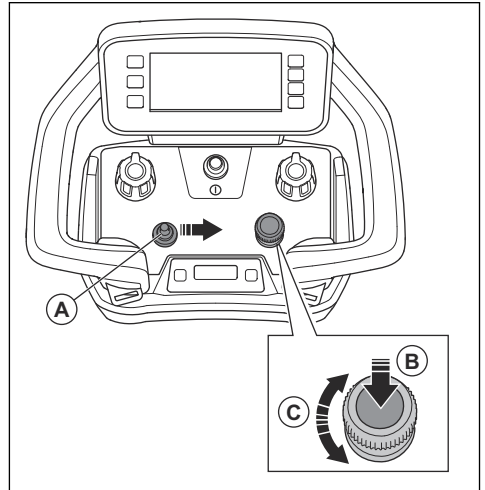

- Parar a lâmina: Rode o botão de ajuste da velocidade da lâmina (A) para a esquerda ou pressione o interruptor Start/Stop (B) para a esquerda.

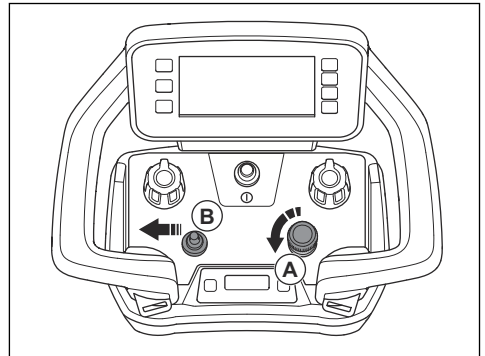

- Se ocorrer uma emergência, pare o produto com o botão STOP da máquina.

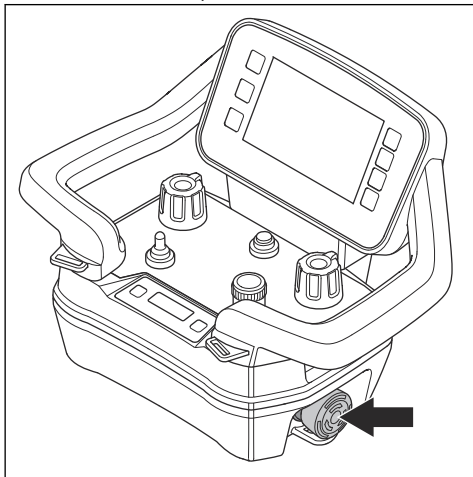

quando o motor está ligado. Consulte Motor ligado abaixo.

Os símbolos (A, B, C, D) na barra de ações rápidas mudam se o motor estiver desligado ou ligado.

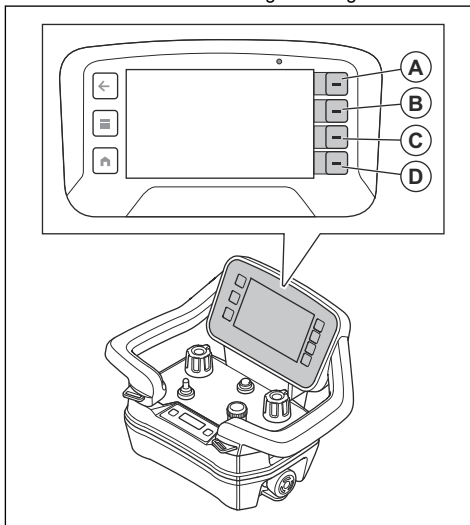

Menu de funções

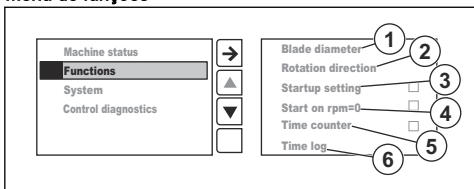

1. "Blade diameter" (Diâmetro da lâmina) define o diâmetro da lâmina.
2. "Rotation Direction" (Sentido de rotação) define a direção da lâmina, para a direita ou para a esquerda.
3. "Startup setting" (Definição de arranque) – quando esta função está ligada, tem de definir o diâmetro da lâmina e o sentido de rotação da lâmina antes de poder iniciar a lâmina.
4. "Start on rpm 0" (Arranque a 0 rpm) – quando esta função está ligada, a lâmina começa a partir de 0 rpm. Se esta função não estiver ativada, a lâmina aumenta automaticamente até à velocidade recomendada do diâmetro da lâmina selecionado.
5. "Time counter" (Contador de tempo) – quando esta função está ligada, é iniciado um temporizador quando a velocidade da lâmina é de 25 rpm ou mais e o braço de corte é operado para a frente.
6. "Time log" (Registo de tempo) apresenta os 4 contadores de tempo anteriores.

Motor ligado

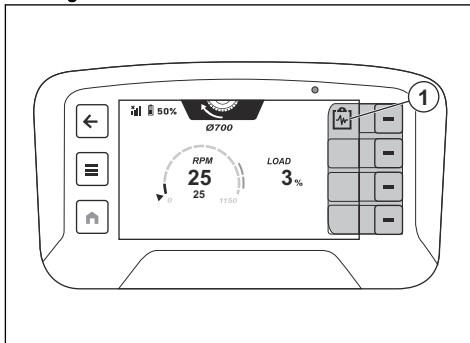

Posição	Descrição
1	Ação rápida para selecionar o estado da máquina.

Vista inicial

O visor tem 2 vistas iniciais. Existe uma vista inicial para quando o motor está desligado. Consulte Motor desligado abaixo. A outra vista inicial destina-se a

Motor desligado

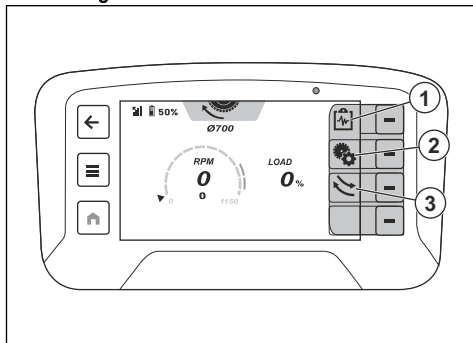

Posição	Descrição
1	Ação rápida para selecionar o estado da máquina.
2	Ação rápida para alterar o diâmetro da lâmina e o sentido de rotação.
3	Ação rápida para definir o sentido de rotação da lâmina.

Sistema de menu

O botão Home (A) leva-o para a vista inicial. O botão Menu (B) no telecomando abre o sistema de menus. O botão Back (C) permite-lhe regressar à estrutura de menus.

As funções na barra de ação rápida mudam se for efetuada uma nova seleção no visor. Utilize os botões (D) junto à barra de ação rápida para selecionar as novas funções.

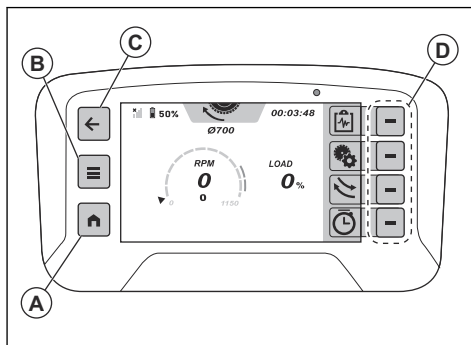

Visão geral do menu

Estado da máquina	Ver o estado		
	Falhas ativas	Registo de falhas	
	Tempo de funcionamento		
Funções	Diâmetro da lâmina		
	Direção da rotação		
	Definição de arranque <input type="checkbox"/>		
	Arranque a 0 rpm <input type="checkbox"/>		
	Contador de tempo <input type="checkbox"/>		
	Registo de tempo		

Sistema	Definições remotas	Luminosidade	Automático
			Manual
		Idioma	
		Unidades	Métrica
			Imperial
	Reiniciar		
	Revisões	Unidade de potência	
		Telecomando	
		Ferramenta	
	Licenças de terceiros		
Diagnóstico de controle			

Menu de estado da máquina

- A opção "Ver estado" apresenta uma descrição geral das temperaturas e tensões.
- A opção "Falhas ativas" apresenta uma lista de falhas detetadas pelo produto. A lista mostra todas as mensagens ativas. A mensagem mais recente encontra-se no topo da lista. Consulte *Mensagens de erro na página 257*.
- A opção "Tempo de funcionamento" apresenta o tempo de funcionamento total da unidade de potência e do corta-muro.

Menu "Sistema"

"Definições do telecomando"

- A opção "Luminosidade" ajusta a luminosidade do visor.
- A opção "Idioma" define o idioma do texto no visor. A definição de fábrica do idioma é o inglês.

Nota: Para voltar às definições de fábrica para o idioma, luminosidade e unidades, prima sem soltar o botão Home (A) durante 10 segundos.

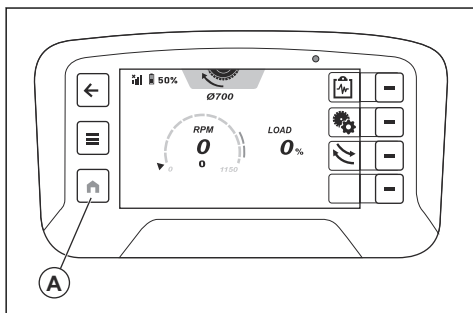

- A opção "Unidades" define as unidades de pressão, temperatura e comprimento no visor.

- A opção "Repór" define as definições de fábrica, o idioma inglês, o brilho máximo e as unidades métricas.

"Revisões"

Mostra as revisões de software da unidade de potência, ferramenta (WS 8) e telecomando.

"Licenças de terceiros"

Apresenta as licenças de código aberto para o sistema operativo e as licenças de aplicação no telecomando.

Diagnóstico de controle

Em "Diagnóstico do controle", pode realizar testes de funcionamento dos controlos no telecomando. Cada controlo é apresentado no visor. Os indicadores de controlo no visor mudam de branco para laranja quando realiza os testes de funcionamento. Utilize um controlo no telecomando até ao máximo. O controlo está a funcionar corretamente quando o indicador de controlo apresenta valores desde 0% a -100% e 100% no final.

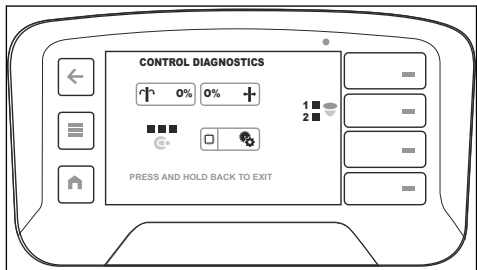

Visor do centro de informações

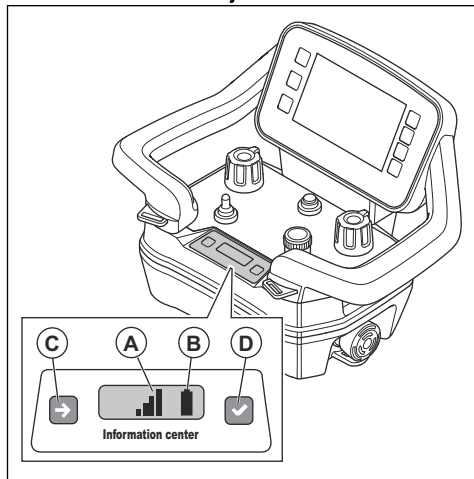

O visor do centro de informações no telecomando apresenta as informações que se seguem sobre o telecomando:

- Se o telecomando está ligado ou desligado.
- Códigos de erro. Consulte *Códigos de erro do visor HMI do telecomando na página 260*.
- Operação de emparelhamento entre o telecomando e o produto. Consulte *Efetuar uma operação de emparelhamento entre o telecomando e a unidade de potência na página 245*.
- A força do sinal de rádio (A) entre o telecomando e o produto. Os mesmos símbolos também são apresentados na barra superior do visor. Consulte *Símbolos na barra superior do visor na página 218*

Sinal de rádio	Símbolo
Existem 4 níveis de força do sinal de rádio.	
O sinal de rádio está no modo de espera. O telecomando não funciona corretamente.	
Sem sinal de rádio.	

- Estado da bateria (B). Os mesmos símbolos também são apresentados na barra superior do visor. Consulte *Bateria do telecomando na página 251*.

Estado de carga	Símbolo
Existem 5 níveis de carga da bateria.	
Falha da bateria.	

Estado de carga	Símbolo
Ligação por cabo entre o telecomando e o produto.	

Existem 2 botões para o visor do centro de informações. O botão do lado esquerdo (A) passa para o símbolo seguinte no visor. O botão do lado direito (D) efetua a seleção.

Bateria do telecomando



ATENÇÃO: Antes de utilizar a bateria do telecomando e o carregador, tem de ler e compreender as *Instruções de segurança gerais na página 220* e *Segurança da bateria na página 222*.

Nota: É necessário carregar a bateria antes de utilizar o telecomando pela primeira vez.

Nota: Se a bateria não for colocada a funcionar durante 5 dias, entra no modo de transporte. Quando as baterias estiverem no modo de transporte, tem de as ligar ao carregador para sair do modo de transporte.

Nota: Coloque a bateria no carregador durante cerca de 15 segundos para ligar a bateria se esta estiver no modo de suspensão.

A bateria tem um símbolo de estado de carga no visor e no visor do centro de informações; consulte *Símbolos na barra superior do visor na página 218* e *Visor do centro de informações na página 251*. Não é possível utilizar o telecomando se o estado de carga da bateria do telecomando for demasiado baixo.

O tempo de funcionamento de uma bateria de telecomando totalmente carregada é de aproximadamente 12 horas. O tempo frio pode diminuir o tempo de funcionamento.

Carregue a bateria do telecomando a cada 6 meses para conservar a qualidade da mesma.

Carregador de bateria

O indicador do estado da bateria consiste em 2 LED no carregador de bateria: LED de alimentação da bateria (vermelho) e LED de estado da bateria (verde).

LED de potência	LED de estado	Indicação
Luz vermelha	OFF	O carregador está LIGADO. Sem bateria no carregador.

LED de potência	LED de estado	Indicação
Luz vermelha	Luz verde	O carregador está LIGADO. A bateria está totalmente carregada.
Luz vermelha	Luz verde intermitente	O carregador está LIGADO. A bateria está a carregar.
Luz vermelha intermitente	OFF	Erro no carregador de bateria ou temperatura fora do intervalo de carregamento.

horas com o carregador de bateria. Quando carregar a bateria do telecomando, a temperatura tem de situar-se entre 10 °C/50 °F e 45 °C/113 °F.

1. Remova a bateria do telecomando descarregada do respetivo telecomando. Consulte *Remover e instalar a bateria do telecomando na página 252*.
2. Ligue a ficha correta ao carregador de bateria. O carregador é fornecido com fichas de tomada diferentes. Consulte *Vista geral do telecomando na página 217*.
3. Ligue o carregador de bateria à tomada de alimentação. O indicador de alimentação (A) da bateria fica vermelho. Consulte *Carregador de bateria na página 251*.

Remover e instalar a bateria do telecomando no telecomando

1. Vire o telecomando para aceder à parte traseira onde se encontra a bateria.
2. Remova ou instale a bateria do telecomando.

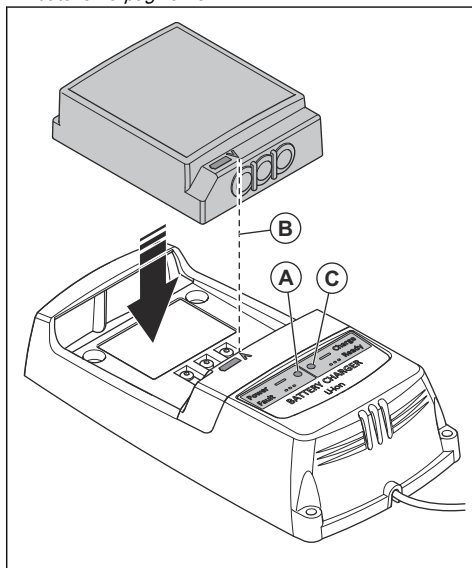
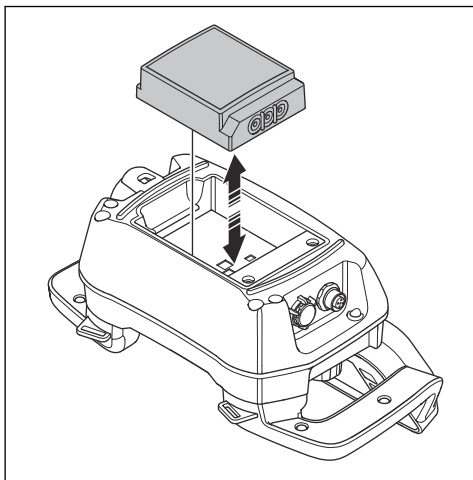

4. Ligue a bateria do telecomando ao carregador de bateria. Certifique-se de que as setas (B) na bateria do telecomando e no carregador de bateria estão alinhadas. O indicador (C) do estado da bateria no carregador de bateria fica intermitente a verde quando a bateria do telecomando carrega.
5. Quando a bateria do telecomando está totalmente carregada, o indicador fica verde. Remova a bateria do telecomando do carregador de bateria.
6. Desligue o carregador de bateria da tomada de alimentação.

Carregar a bateria do telecomando com o carregador de bateria

O tempo de carregamento de uma bateria de telecomando descarregada é de, aproximadamente, 3

Manutenção

Introdução



ATENÇÃO: Antes de utilizar o produto, tem de ler e compreender o capítulo sobre segurança.

- Se vai utilizar o corta-muro WS 8, leia:
 - Manutenção de PP 8, WS 8 e telecomando
- Se pretender utilizar outra ferramenta elétrica compatível com a unidade de potência PP 8, leia a secção Manutenção deste manual apenas relativamente à unidade de potência PP 8. Para outras questões, leia o manual da outra ferramenta elétrica.

Esquema de manutenção



ATENÇÃO: Desligue os produtos da fonte de alimentação e aguarde, no mínimo, 5 minutos antes de iniciar a manutenção.



ATENÇÃO: Não utilize uma máquina de lavar de pressão para limpar os produtos. A pressão alta pode causar danos nos vedantes e provocar a entrada de água e de sujidade nos produtos.

Manutenção geral do produto	Dia-riamente	Sema-nalmente
WS 8		
Limpe o corta-muro e os acessórios. Consulte <i>Limpar a unidade de potência na página 254</i> .	X	
Limpe os conetores na cabeça da serra e no cabo HF.	X	
Certifique-se de que nenhum dos acoplamentos externos, ligações e cabos se encontram danificados.	X	
Certifique-se de os punhos de bloqueio funcionam corretamente. Certifique-se de que as rodas estão corretamente ajustadas. Consulte <i>Ajustar as rodas de guia na página 255</i> .	X	
Verifique se o cubo do flange está danificado ou desgastado.	X	
Verifique as proteções da lâmina quanto a danos ou desgaste.	X	
Certifique-se de que a guia da proteção da lâmina está corretamente ajustada. Consulte <i>Ajustar a guia da proteção do disco na página 255</i> . Lubrifique o mecanismo de bloqueio.	X	
Verifique se os suportes nas calhas apresentam danos. Certifique-se de que os parafusos que fixam as calhas estão bem apertados.		X
Certifique-se de que todas as rodas de guia estão a rodar suavemente sem folga excessiva. Se existir folga excessiva, contacte um centro de assistência Husqvarna aprovado.		X
Preste atenção a sons anormais provenientes dos motores de alimentação e do braço oscilante.		X
Ligue todas as ligações de água, ligue a água e procure fugas de água.		X
PP 8		
Limpe a unidade de potência e os acessórios. Consulte <i>Limpar a unidade de potência na página 254</i> .	X	
Efetue uma verificação geral da unidade de potência quanto a fissuras ou peças partidas.	X	
Certifique-se de que o botão STOP da máquina funciona corretamente. Consulte <i>Verificar o botão de paragem de emergência da unidade de potência na página 225</i> .	X	
Telecomando		

Manutenção geral do produto	Diariamente	Semanalmente
Limpe o telecomando e os acessórios. Consulte <i>Limpar o telecomando diariamente na página 255.</i>	X	
Faça uma verificação geral do telecomando quanto a fissuras ou peças partidas.	X	
Certifique-se de que o botão STOP da máquina funciona corretamente. Consulte <i>Verificar o botão STOP da máquina no telecomando na página 226.</i>	X	

Manutenção de PP 8



ATENÇÃO: Desligue a unidade de potência da fonte de alimentação e aguarde, no mínimo, 5 minutos antes de iniciar a manutenção



CUIDADO: Não utilize uma máquina de lavar de pressão para limpar a unidade de potência. A pressão alta pode causar danos nos vedantes e provocar a entrada de água e de sujeira na unidade de potência.

Limpar a unidade de potência



CUIDADO: Não utilize uma máquina de lavar de alta pressão para limpar o produto.



CUIDADO: Não utilize água diretamente nos componentes elétricos.

- Limpe o exterior da unidade de potência. Utilize uma escova resistente ou um pincel grande.
- Limpe os conetores e os pinos. Utilize um pano ou uma escova.

Examinar a unidade de potência

- Certifique-se de que a unidade de potência não apresenta danos e fissuras, ou que não está danificada de qualquer outra forma.
- Certifique-se de que todos os acoplamentos, ligações, mangueiras e cabos estão em bom estado e não danificados.

Limpar o filtro de água na unidade de potência

Limpe o filtro na entrada do conector de água.

- Desaperte o acoplamento com uma chave de 16 mm.
- Remova a sujeira do filtro com ar comprimido.
- Aperte o acoplamento.

Manutenção de WS 8



ATENÇÃO: Desligue o corta-muro da fonte de alimentação e aguarde, no mínimo, 5 minutos antes de iniciar a manutenção



CUIDADO: Não utilize uma máquina de lavar de pressão para limpar o corta-muro. A pressão alta pode causar danos nos vedantes e provocar a entrada de água e de sujeira no corta-muro.

Limpar e lubrificar o corta-muro



CUIDADO: Não utilize uma máquina de lavar de alta pressão para limpar o produto.



CUIDADO: Não utilize água diretamente nos componentes elétricos.

1. Desmonte o corta-muro. Consulte *Desmontar o produto na página 237.*
2. Limpe todos os acoplamentos, ligações, mangueiras e cabos. Utilize a mangueira de água, uma escova e um pano.
3. Limpe e lubrifique os pinos de contacto.
4. Lubrifique as mangas dos acoplamentos de água.
5. Desmonte a proteção da lâmina e limpe-a minuciosamente, por dentro e por fora, de modo a evitar que a sujeira seque na proteção.
6. Limpe e lubrifique as peças móveis e as molas da máquina, como a função de bloqueio do punho e o mecanismo de mola de guia da proteção da lâmina. Pulverize com um spray lubrificante e de limpeza.
7. Seque todas as peças móveis. Lubrifique todas as peças com spray de óleo para evitar a corrosão.

Examinar o corta-muro

1. Certifique-se de que a lâmina e a proteção da lâmina não apresentam danos e fissuras, ou que não estão danificadas de qualquer outra forma.

2. Substitua a proteção da lâmina e/ou a lâmina se alguma destas apresentar desgaste anormal.
3. Garanta que a roda de guia da proteção da lâmina gira sem muita resistência e que a guia está corretamente alinhada com a proteção da lâmina e a serra. Consulte a montagem e as definições quando ajustar secções.

Ajustar a guia da proteção do disco

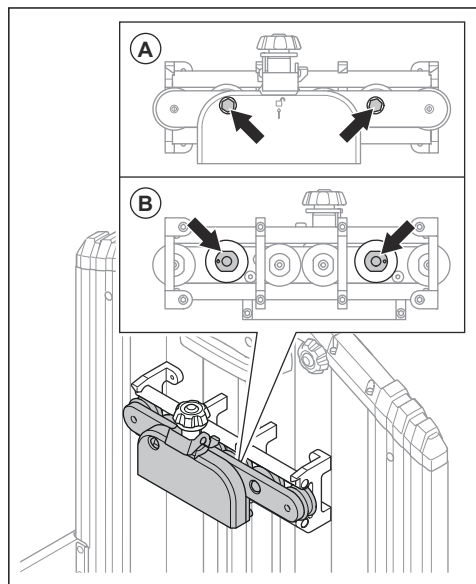

1. Desaperte as porcas nas 2 rodas de guia ajustáveis (A).
2. Fixe a guia de proteção do disco à proteção do disco.
3. Rode as árvores de cames com uma chave de 22 mm até que as rodas de guia se encostem à calha (B).
4. Mantenha a árvore de cames na devida posição com a chave de 22 mm e aperte a porca com uma chave inglesa de 16 mm.
5. Certifique-se de que as rodas rodam facilmente e de que não existe folga na guia da proteção do disco.

Ajustar as rodas de guia

As quatro rodas de guia têm de estar encaixadas na carril e não podem apresentar uma folga demasiado grande para permitir o funcionamento estável e o corte em linha reta da serra. As rodas de guia devem ser ajustadas no lado indicado na imagem. O lado oposto é uma posição fixa que apenas deve ser ajustada durante a manutenção, numa oficina de assistência Husqvarna autorizada.

Se a serra tiver uma folga excessiva, as rodas de guia têm de ser ajustadas da seguinte forma:

1. Utilize uma chave de 13 mm para desapertar a porca (A).
2. Aparafuse o parafuso de bloqueio (B) com uma chave Allen de 4 mm até que as rodas de guia estejam nos carris e não exista folga.
3. Com a chave Allen, mantenha o parafuso de bloqueio (B) nesta posição, enquanto aperta a porca (A) para bloquear o parafuso de bloqueio.

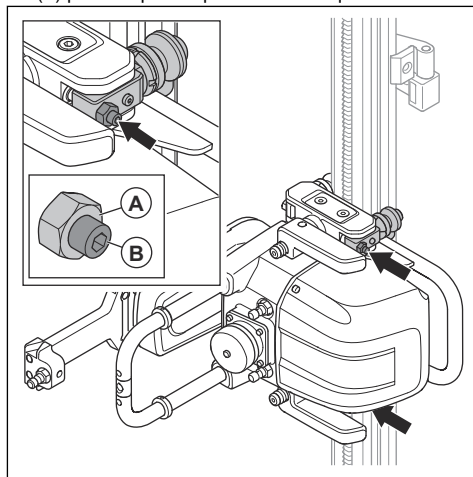

Manutenção do telecomando



ATENÇÃO: Desligue o telecomando da fonte de alimentação e aguarde, no mínimo, 5 minutos antes de iniciar a manutenção



CUIDADO: Não utilize uma máquina de lavar de pressão para limpar o telecomando. A pressão alta pode causar danos nos vedantes e provocar a entrada de água e de sujidade no telecomando.

Limpar o telecomando diariamente



CUIDADO: Não utilize água diretamente nos componentes elétricos.

- Limpe as partes exteriores do telecomando com um pano húmido. Limpe as partes interiores do telecomando com ar comprimido.

Examinar o telecomando

1. Inspeção visualmente o telecomando quanto a fissuras e outros danos.

2. Certifique-se de que todos os vedantes, acoplamentos, ligações e cabos estão em boas condições e não danificados.
3. Examine os interruptores e os controlos quanto a danos.
4. Se o telecomando estiver danificado ou não funcionar corretamente, contacte uma oficina autorizada.

Limpar semanalmente o telecomando

- Limpe o painel de controlo e certifique-se de que consegue ler nitidamente a impressão.
- Limpe os terminais da bateria, os terminais no compartimento da bateria e o carregador de bateria. Utilize um pano macio e seco.

Carregar a bateria do telecomando

Para carregar a bateria do telecomando, consulte *Remover e instalar a bateria do telecomando no telecomando na página 252*.

Efetuar a manutenção do produto

- A manutenção deve ser realizada por um revendedor Husqvarna aprovado. Utilize apenas peças sobresselentes originais para manter a segurança do produto.
- Os prazos para a mensagem de assistência:

- a) Quando faltarem >50 h para a manutenção, é apresentada a mensagem "Time for servicing in 100 h" (Manutenção necessária daqui a 100 h).
 - b) Quando faltarem 10-50 h para a manutenção, será apresentada a mensagem "Time for servicing in 50 h" (Manutenção necessária em 50 h).
 - c) Quando faltarem <10 h para a manutenção, será apresentada a mensagem "Time for servicing in 10 h" (Manutenção necessária em 10 h)
 - d) Quando faltarem 0 h para a manutenção, é apresentada a mensagem "Time for servicing" (Manutenção necessária)
- Se o produto não tiver funcionado 100 horas após 1 ano, deve solicitar a verificação do produto por parte de um revendedor Husqvarna aprovado.

O que fazer após a manutenção

1. Efetue uma operação de teste após a conclusão da manutenção.



ATENÇÃO: Risco de ferimentos e danos. O telecomando, os cabos ou as mangueiras instalados incorretamente podem ter um efeito indesejado nos movimentos do produto.

2. Em caso de falha, pare imediatamente o produto. Consulte *Desligar o produto na página 243*.

Resolução de problemas

Explicação das luzes indicadoras de estado da unidade de potência

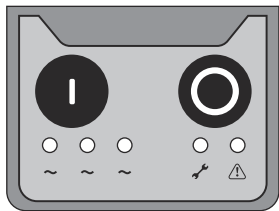

A unidade de potência tem um conjunto de luzes indicadoras de estado; consulte *Luzes indicadoras de estado na página 244*. As luzes indicadoras de estado ajudam na resolução de problemas.



A luz está acesa.



A luz está apagada.



A luz pisca rapidamente.



A luz pisca lentamente.



A luz passa do lado esquerdo para o lado direito e, em seguida, regressa ao lado esquerdo.



A luz passa do lado esquerdo para o lado direito.

Mensagens de erro no visor HMI

Na barra inferior (A) do visor HMI, pode ver mensagens ou falhas ativas. Para mostrar a mensagem, prima o botão adjacente à ação rápida com o símbolo de triângulo (B).

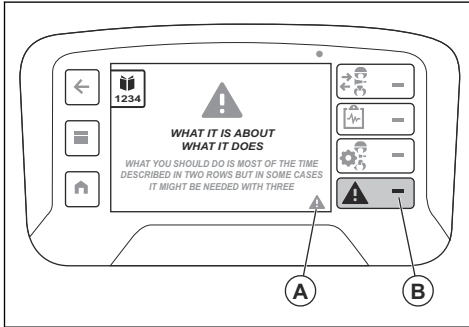

Utilize o botão Aceitar (C) para remover o aviso do ecrã completo. Se existir mais do que uma mensagem ativa, utilize os botões de seta (D e E) para se deslocar entre as mensagens no visor. Também pode encontrar uma lista de falhas em "Falhas ativas" em "Estado da máquina" com o botão Menu (F). Consulte *Menu de estado da máquina na página 250*.

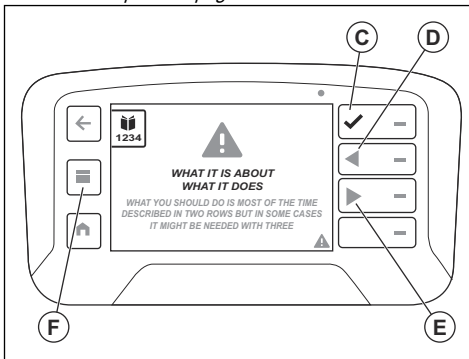

Diferentes tipos de mensagens de erro

Existem 4 tipos diferentes de mensagens de erro:

- As **mensagens de informação** oferecem ajuda e fornecem sugestões sobre como utilizar o produto. Esta mensagem é um balão de texto branco.
- As **mensagens de cuidado** indicam que algo não está correto. Uma mensagem de cuidado é um triângulo amarelo.

- As **mensagens de aviso** apresentam falhas ou avisos de segurança que podem causar danos mecânicos. O produto irá parar num curto espaço de tempo. O aviso é primeiro apresentado em ecrã inteiro com texto e um triângulo de aviso a vermelho. Depois de aceitar (C) a mensagem de aviso, o aviso torna-se um símbolo de triângulo vermelho na barra inferior (A).
- As **mensagens de erro** são apresentadas quando o produto é parado devido a uma falha ou erro de segurança. A mensagem de erro é apresentada a vermelho com um triângulo branco e texto branco. Quando aceita (C) a mensagem de erro, o símbolo de triângulo é apresentado na barra inferior (A).

Mensagens de erro

Se existirem erros, é apresentado um código de erro e uma mensagem de erro no visor do telecomando.

Uma mensagem de erro tem 4 partes. A mensagem inclui um triângulo de aviso (A), informações sobre o aviso (B), o que o aviso faz (C) e também informações sobre o que deve fazer (D).

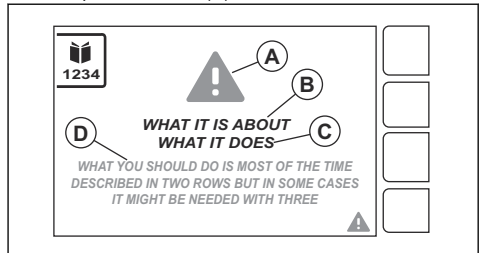

Efetue o procedimento apresentado no visor ou contacte o seu centro de assistência Husqvarna. Prima o botão "OK" para fechar a mensagem de erro.

Se fechar a mensagem de erro e esta não aparecer novamente no visor, pode continuar a utilizar o produto.

Se a mensagem de erro for apresentada novamente, consulte *Resolução de problemas – corta-muro e unidade de potência na página 258* ou contacte o seu centro de assistência Husqvarna. Se necessário, efetue uma atualização do software do produto.

Se existirem mensagens de erro não explicadas neste manual, contacte o seu centro de assistência Husqvarna.

Resolução de problemas – corta-muro e unidade de potência

Código de erro/informação	Mensagem	Causa	Ação
-	-	A profundidade de corte é demasiado grande.	Diminua a profundidade de corte.
		A velocidade da lâmina é demasiado elevada.	Reduza a velocidade da lâmina.
		O fluxo de água para a lâmina é demasiado elevado.	Diminua o fluxo de água para a lâmina.
		A lâmina é demasiado rígida.	Substitua a lâmina por uma lâmina menos rígida.
0001	Comunicação da ferramenta inconsistente	Existe lama no interior da ferramenta e nos conetores.	Limpe ou substitua a ferramenta.
			Contacte um centro de assistência Husqvarna aprovado.
0002	O travão tem uma avaria	A ligação é má ou um componente está avariado.	Tente reiniciar a unidade de potência ou testar com um K6500/ K7000 diferente.
			Contacte um centro de assistência Husqvarna aprovado.
0003	A ventoinha está avariada	A ligação é má ou a ventoinha está avariada.	Ouçã para verificar se a ventoinha está ligada quando a unidade de potência é ligada.
			Se a ventoinha não iniciar, contacte um centro de assistência Husqvarna aprovado.
0004	A unidade de potência tem um erro interno		Tente reiniciar a unidade de potência.
0005			Se a unidade de potência permanecer avariada, contacte um centro de assistência Husqvarna aprovado.
0006			
0007			
0008	Perda de comunicação	A ligação é má entre a ferramenta e a unidade de potência.	Limpe os conetores da ferramenta e da unidade de potência.
			Contacte um centro de assistência Husqvarna aprovado.
0009	A ferramenta não é compatível	A ferramenta não é compatível com a unidade de potência.	A ferramenta não é reconhecida pela unidade de potência.
			Contacte um centro de assistência Husqvarna aprovado para atualizar a unidade de potência com o firmware mais recente.

Código de erro/informação	Mensagem	Causa	Ação
0010	Sobrecarga do motor de corte	A ligação é má ou um componente está avariado.	Tente com uma ferramenta diferente.
			Contacte um centro de assistência Husqvarna aprovado.
0011	Erro de corrente do motor de corte		Se a unidade de potência estiver no modo de espera, tente reiniciá-la.
			Se a unidade de potência permanecer no modo de espera, contacte um centro de assistência Husqvarna aprovado.
0012	A potência de entrada está fora da gama	A alimentação elétrica está fora da gama.	Verifique a fonte de alimentação principal.
			Contacte um centro de assistência Husqvarna aprovado.
0013	A unidade de potência tem uma temperatura demasiado elevada	A água não está ligada.	Verifique a ligação de água.
		A água de arrefecimento de entrada está demasiado quente.	Verifique o fluxo de água e a temperatura.
		O fluxo é baixo.	Contacte um centro de assistência Husqvarna aprovado.
0014	Arrancar com as rpm definidas		
0015	Nenhuma ferramenta de cortamuro válida, arranque impedido	Nenhuma ferramenta compatível ligada	Tente ligar uma ferramenta diferente.
			Contacte um centro de assistência Husqvarna aprovado.
0016	Não é possível iniciar o potenciômetro.	O potenciômetro não está definido para a posição neutra.	Coloque o potenciômetro na posição neutra.
			Contacte um centro de assistência Husqvarna aprovado.
0017	Ligação à ferramenta de bombeamento WS220		
0018	Ligação à ferramenta de bombeamento WS8		
0019	A unidade de potência tem uma temperatura demasiado elevada	A água não está ligada.	Verifique a ligação de água.
		A água de arrefecimento de entrada está demasiado quente.	Verifique o fluxo de água e a temperatura.
		O fluxo é baixo.	Contacte um centro de assistência Husqvarna aprovado.

Código de erro/informação	Mensagem	Causa	Ação
0020	A ferramenta tem uma temperatura demasiado elevada	A água não está ligada.	Verifique a ligação de água.
		A água de arrefecimento de entrada está demasiado quente.	Verifique o fluxo de água e a temperatura.
		O fluxo é baixo.	Contacte um centro de assistência Husqvarna aprovado.
0021	O motor de alimentação está sobrecarregado	A serra atingiu o batente da calha.	Limpe a calha.
		Limpe a lama existente na calha.	Certifique-se de que o cortamuro está corretamente montado na calha.
		A lâmina está presa.	Contacte um centro de assistência Husqvarna aprovado.
0022	Manutenção da ferramenta no prazo de 50 horas.		Manutenção necessária no prazo de 50 horas.
0023	Manutenção da ferramenta no prazo de 10 horas.		Manutenção necessária no prazo de 10 horas. Contacte um centro de assistência Husqvarna aprovado para agendar a manutenção.
0024	Manutenção da ferramenta necessária agora.		Manutenção necessária. Contacte um centro de assistência Husqvarna aprovado para agendar a manutenção.

Códigos de erro do visor HMI do telecomando

Nota: Se o visor HMI apresentar códigos de erro >1000, o erro diz respeito ao telecomando.

Código de erro	Mensagem de erro	Causa	Ação
1001 1101–1116 1201–1216 1301–1316	Falha do telecomando	Existe uma falha no telecomando	Contacte um centro de assistência Husqvarna aprovado.
1401–1402	Falha no interruptor Start/Stop	Existe um erro no sinal do interruptor Start/Stop	Contacte um centro de assistência Husqvarna aprovado.

Código de erro	Mensagem de erro	Causa	Ação
1403–1408 1501–1504 1701–1702 1801	Falha do telecomando	Existe uma falha no telecomando	Contacte um centro de assistência Husqvarna aprovado.
1802	Falha no potenciómetro de alimentação do braço	Existe uma falha no sinal do potenciómetro de alimentação do braço.	Contacte um centro de assistência Husqvarna aprovado.
1803	Falha no potenciómetro de alimentação longitudinal	Existe uma falha no sinal do potenciómetro de alimentação longitudinal	Contacte um centro de assistência Husqvarna aprovado.
1804–1816	Falha do telecomando	Existe uma falha no telecomando	Contacte um centro de assistência Husqvarna aprovado.
1813	Falha no potenciómetro de alimentação do braço	Existe uma falha no sinal do potenciómetro de alimentação do braço	Contacte um centro de assistência Husqvarna aprovado.
1814	Falha no potenciómetro de alimentação longitudinal	Existe uma falha no sinal do potenciómetro de alimentação longitudinal	Contacte um centro de assistência Husqvarna aprovado.
1901–1916 2002/2203– 2030/2230	Falha do telecomando	Existe uma falha no telecomando	Contacte um centro de assistência Husqvarna aprovado.
2025/2225	Telecomando – temperatura demasiado elevada	O telecomando está a ser utilizado em condições fora das especificações.	Aguarde que o telecomando arrefeça. Se o problema persistir, contacte um centro de assistência Husqvarna aprovado.
2026/2226	Telecomando – temperatura demasiado baixa	O telecomando está a ser utilizado em condições fora das especificações.	Aguarde que o telecomando aqueça. Se o problema persistir, contacte um centro de assistência Husqvarna aprovado.
2119/2319	Recetor de rádio – temperatura demasiado elevada	O recetor de rádio (interior da unidade de potência) está a ser utilizado em condições fora das especificações.	Aguarde que o recetor rádio arrefeça. Se o problema persistir, contacte um centro de assistência Husqvarna aprovado.
2120/2320	Recetor de rádio – temperatura demasiado baixa	O recetor de rádio (interior da unidade de potência) está a ser utilizado em condições fora das especificações.	Espere que o recetor rádio aqueça. Se o problema persistir, contacte um centro de assistência Husqvarna aprovado.
2098/2298– 2099/2299	Falha do telecomando	Existe uma falha no telecomando.	Contacte um centro de assistência Husqvarna aprovado.
3201	Bateria inválida	Existe uma bateria inválida no telecomando.	Contacte um centro de assistência Husqvarna aprovado.
3202–3204	Falha do telecomando	Existe um erro no telecomando.	Contacte um centro de assistência Husqvarna aprovado.

Código de erro	Mensagem de erro	Causa	Ação
3211	Tipo de bateria inválido	Existe um tipo de bateria inválido no telecomando.	Contacte um centro de assistência Husqvarna aprovado.
3212 9001–9002 9401–9499 9801–9899	Falha do telecomando	Existe um erro no telecomando.	Contacte um centro de assistência Husqvarna aprovado.
2102/2302– 2118/2318 2121/2321– 2123/2323 2198/2398– 2199/2399 3103 8101–8107 9109–9199 9301–9399 9501–9505	Falha no recetor de rádio	Existe uma falha no recetor de comunicação por rádio (interior da unidade de potência).	Contacte um centro de assistência Husqvarna aprovado.

Visor da unidade de potência

Panel de controlo	Código de erro/informação	Estado	Passo
		Não existe energia.	<p>Repor PRCD.</p> <p>Verifique a fonte de alimentação.</p>

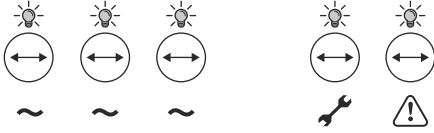
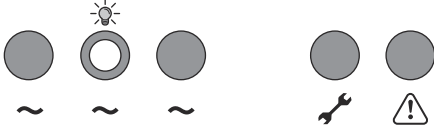
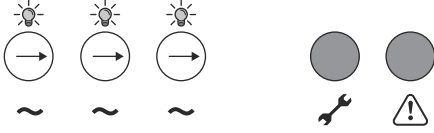
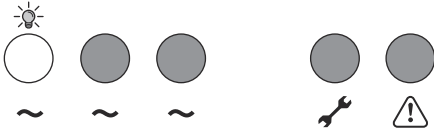
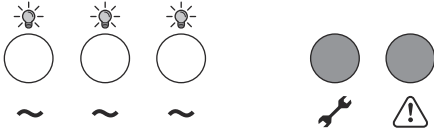
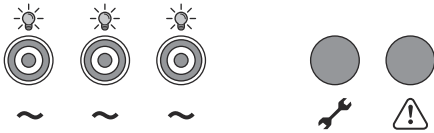
Painel de controlo	Código de erro/informação	Estado	Passo
		<p>Teste de funcionamento do LED na ligação de alimentação. (< 3 s)</p>	<p>Verifique o botão STOP da máquina. Consulte <i>Verificar o botão de paragem de emergência da unidade de potência na página 225</i> e <i>Verificar o botão STOP da máquina no telecomando na página 226</i>.</p>
		<p>O produto está no modo de espera.</p>	<p>N/A</p>
		<p>Sequência de seleção de fase no arranque. (< 3 s)</p>	<p>Se > 3 s, verifique os fusíveis e a tensão.</p>
		<p>O produto está ligado e com ligação monofásica.</p>	<p>N/A</p>
		<p>O produto está ligado e com ligação trifásica.</p>	<p>N/A</p>
	<p>0012</p>	<p>Falha de alimentação.</p>	<p>Verifique os fusíveis e o gerador.</p>

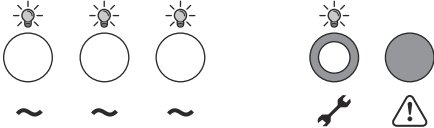
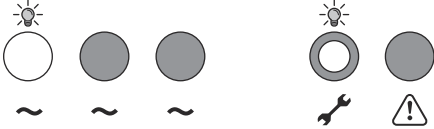
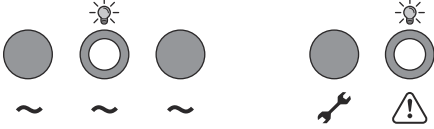
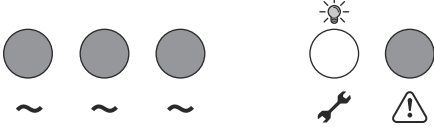
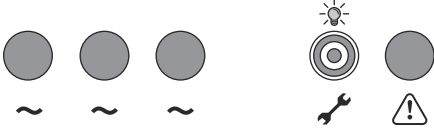
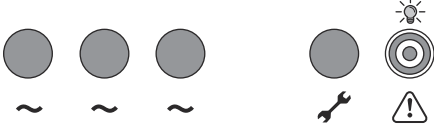
Painel de controlo	Código de erro/informação	Estado	Passo
	0009	A ferramenta não é compatível.	Contacte um centro de assistência Husqvarna aprovado.
	0009	A ferramenta não é compatível.	Contacte um centro de assistência Husqvarna aprovado.
		O botão de paragem da máquina é premido. O produto está em modo de baixo consumo.	Efetue a reposição do produto. Certifique-se de que o botão de paragem da máquina se encontra desengatado.
	0004 0005 0006 0007	Erro interno na unidade de potência.	1. Inicie novamente a unidade de potência. 2. Se a mensagem de erro persistir, contacte um centro de assistência Husqvarna aprovado.
	0002 0003 0010	Aviso da unidade de potência	Consulte <i>Resolução de problemas – corta-muro e unidade de potência na página 258</i> para executar as ações para cada código de erro.
	0013	A unidade de potência está demasiado quente.	Verifique as ligações de água da unidade de potência. Verifique o fluxo de água e a temperatura. Contacte um centro de assistência Husqvarna aprovado.

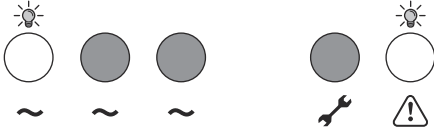
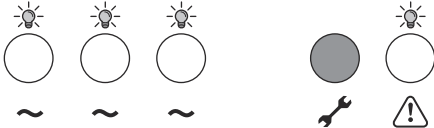
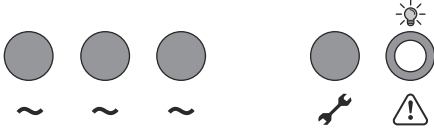
Painel de controlo	Código de erro/informação	Estado	Passo
	0019	A unidade de potência está demasiado quente (ligação monofásica).	<p>Verifique as ligações de água da unidade de potência.</p> <p>Verifique o fluxo de água e a temperatura.</p> <p>Contacte um centro de assistência Husqvarna aprovado.</p>
	0019	A unidade de potência está demasiado quente (ligação trifásica).	<p>Verifique as ligações de água da unidade de potência.</p> <p>Verifique o fluxo de água e a temperatura.</p> <p>Contacte um centro de assistência Husqvarna aprovado.</p>
		A ferramenta parou por razões de segurança	<p>Desligue e ligue a ferramenta.</p> <p>Inicie a ferramenta.</p> <p>Se a mensagem de erro persistir, contacte um centro de assistência Husqvarna aprovado.</p>

Transporte e armazenamento

Transporte

- Se o produto tiver um carrinho de transporte, utilize-o para mover o produto. Os punhos do carrinho de transporte podem ser utilizadas como calhas quando o levanta para um camião.
- Desligue a unidade de alimentação e retire o cabo elétrico antes de mover o equipamento.
- Retire a lâmina e a proteção da lâmina do produto antes do transporte.

Armazenamento do produto

- Mantenha o produto numa área trancada para impedir o acesso a crianças ou pessoas que não disponham de aprovação.
- Mantenha o produto num local seco.
- Certifique-se de que a temperatura não é inferior a -25 °C (-77 °F) nem superior a 50 °C (122 °F).
- Se houver risco de congelamento da água, é necessário drenar o líquido de refrigeração restante do produto. Incline o produto para drenar a água de arrefecimento da saída do conector de água.

Eliminação

Os símbolos no produto ou na respetiva embalagem indicam que este produto não deve ser tratado como um resíduo doméstico. Tem de ser enviado para uma estação de reciclagem adequada para a recuperação de equipamentos elétricos e eletrónicos.

Certifique-se de que desliga o produto da rede elétrica e de que remove a bateria do telecomando antes de o enviar para uma estação de reciclagem adequada. Para os países da CE, as baterias têm de ser recicladas de acordo com a 2006/66/EC. Certifique-se de que informa a estação de reciclagem de que o produto contém uma bateria de iões de lítio no interior. Envie as baterias para uma estação de reciclagem adequada.

Ao garantir que este produto é tratado corretamente, pode ajudar a neutralizar o potencial impacto negativo sobre o meio ambiente e as pessoas, que de outra forma pode resultar da gestão incorreta dos resíduos deste produto. Para obter informações mais detalhadas sobre a reciclagem deste produto, contacte o seu município, o serviço de recolha de resíduos domésticos ou a loja onde adquiriu o produto.

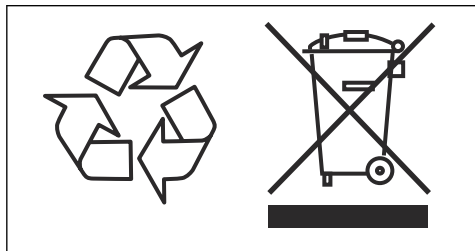

Especificações técnicas

Especificações técnicas PP 8

Potência máxima, kW	6,5
Corrente nominal trifásica, A	15
Corrente nominal monofásica, A	15
Entrada de tensão trifásica, V	200-480, 50/60 Hz
Entrada de tensão monofásica, V	120-240, 50/60 Hz
Fonte de alimentação	
Trifásica	L1+L2+L3+PE
monofásica	L+N+PE
Água de arrefecimento (da ferramenta ligada)	
Pressão máxima, bar/psi	7/102
Temperatura da água, recomendada, °C/°F	<25/77
Peso	
Unidade de potência, kg/lb	18/39

Especificações técnicas WS 8

Peso	
Unidade da serra, kg/lbs	19/41
Proteção da lâmina de 600 mm, kg/lbs	9,5/21
Proteção da lâmina de 900 mm, kg/lbs	14/31
Peso total da calha, kg/lb	11/24
Dimensão da lâmina	
Dimensão da lâmina - máx., mm/pol.	900
Dimensão da lâmina - mín., mm/pol.	500
Lâmina de arranque - máx., mm/pol.	600/24
Padrão da lâmina de corte nivelado 6×M8, Ø mm/pol.	85/3,34
Diâmetro da haste, mm ou pol.	60 ou 1
Profundidade de corte da lâmina de 600 - máx., mm/pol.	245/9,6
Profundidade de corte da lâmina de 900 - máx., mm/pol.	395/15,5
Motor de propulsão da lâmina da serra	Permanent Magnet Motor
Saída do fuso - máx., kW	6

Transmissão de potência	Acionamento de engrenagem
Velocidade de saída, rpm	0–1150
Sistema de alimentação/controle	Elétrico/automático
Binário na lâmina de serra - máx., Nm	68
Emissões de ruído ¹⁰	
Nível de potência sonora, medido dB (A)	119
Nível de potência sonora, garantido L _{WA} dB (A)	105
Níveis sonoros ¹¹	
Nível de pressão sonora, dB(A) calculados	105

Dados técnicos do telecomando e do carregador

Especificação da bateria	Nominal de 7,2 V, 5100 mAh
Bateria	1 bateria de íões de lítio fornecida com o produto.
Tempo de funcionamento, h	12
Tempo de carga, h	3
Ciclos de carregamento	>1000
Transmissão de sinais	Transmissão de sinal de rádio ou cabo.
Banda de frequência de rádio, GHz	2,4
Potência máxima de frequência de rádio transmitida, dBm	20 ¹²
Controle por cabo	Opcional
Alcance, m/pés	Até 300 / 984
Dimensões A x L x P, telecomando, mm/pol.	190×280×195/7,5×11,1×7,7
Peso, telecomando (incl. bateria), kg/lb	1,6/3,5
Classe de proteção, telecomando	IP67
Temperatura de funcionamento, °C/°F	-20–60 / -4–140
Temperatura de armazenamento com bateria, °C/°F	Menos de 1 mês: -20–50 / 4–122 Menos de 3 meses: -20–40 / 4–104 Menos de 1 ano: -20–20 / 4–68
Temperatura de armazenamento sem bateria, °C/°F	-40–85 / -40–185
Temperatura de carregamento, °C/°F	10–45 / 50–113
Dimensões A x L x P, carregador de bateria, mm/pol.	47×97×185/1,8×3,8×7,3

¹⁰ Emissões de ruído medidas e calculadas de acordo com a norma EN-62841-3-7, Anexo I.

¹¹ Nível de pressão sonora medido e calculado de acordo com a norma EN-62841-3-7, Anexo I.

¹² 13 dBm para mercados que não aceitam 20 dBm.

Peso, carregador de bateria, kg/lb	0,214/0,47
Classe de proteção, carregador de bateria	IP21
Fonte de alimentação, carregador de bateria	12 / 24 V CC. 110-240 V CA

Conetividade incorporada

Espectro radioelétrico da tecnologia BLE	
Bandas de frequência para a ferramenta, GHz	2,402–2,480
Alimentação máxima de frequência de rádio transmitida, dBm/mW	4 / 2,5

Casos típicos de funcionamento do gerador

Monofásico/trifásico	PP 8, WS 8, RC, saída	Potência do gerador, V	Potência mínima recomendada do gerador, kVa
Trifásica	Potência total	3x380-3x480	10
	Potência reduzida	3x200-3x240	10
monofásica	Potência reduzida	220–240	5

Velocidade da lâmina recomendada

"H" refere-se a betão duro ou armado. "M/S" refere-se a betão médio ou macio. "S" refere-se a betão macio.



ATENÇÃO: Uma velocidade superior à recomendada pode resultar em ferimentos e danos no produto.

Rotação, rpm	600 mm / 24 pol.	700 mm / 28 pol.	800 mm / 32 pol.	900 mm / 35 pol.
600				
700				H
800			H	M/S
900		H	M/S	S
1000	H	M/S	S	
1100	M/S	S		
1150	S			

Dimensões do produto PP 8

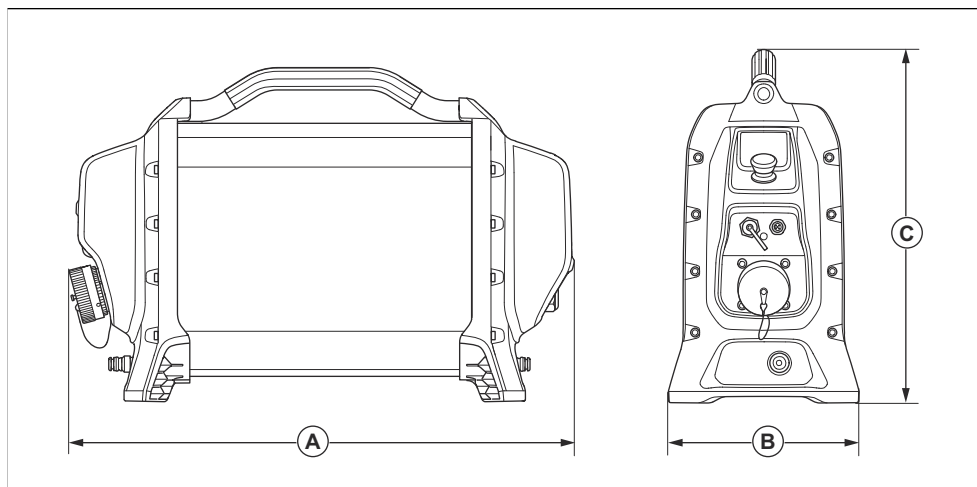

Dimensões, mm/pol.

Q	570/22	H	183/7	L	410/16
----------	--------	----------	-------	----------	--------

Dimensões do produto WS 8

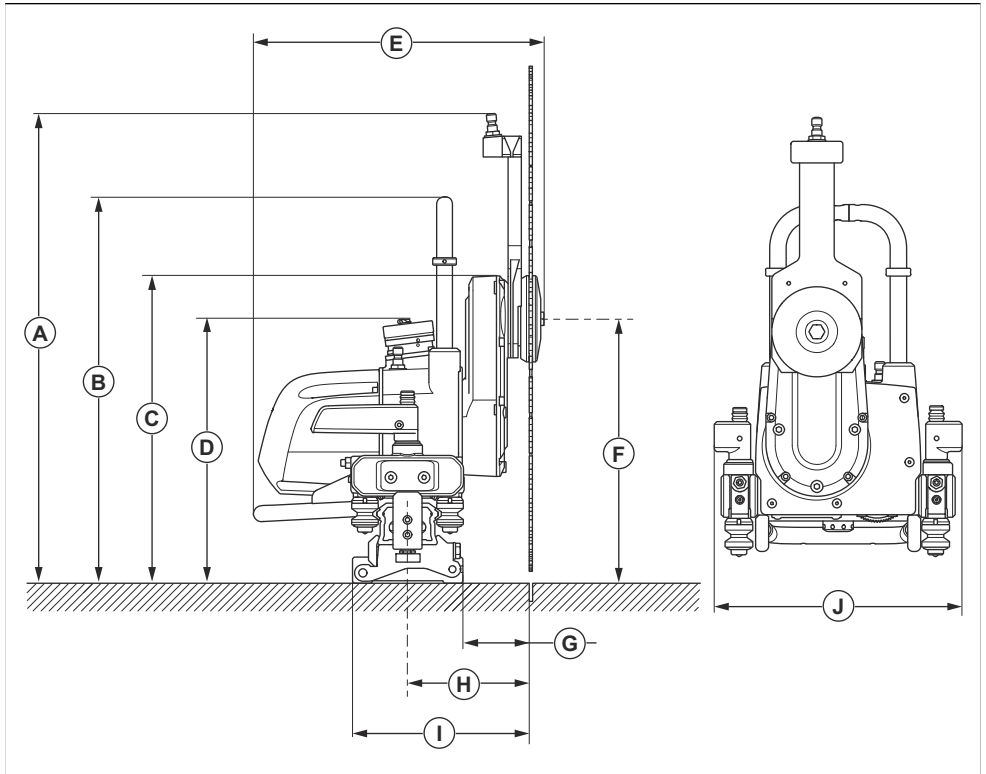

Dimensões, mm/pol.							
A	567/22,3	B	466/18,3	C	365/14,4	D	318/12,5
E	348/13,7	F	319/12,6	G	80/3,14	H	145/5,7
I	213/8,4	J	286/11,3				

Dimensões do produto, suportes de montagem

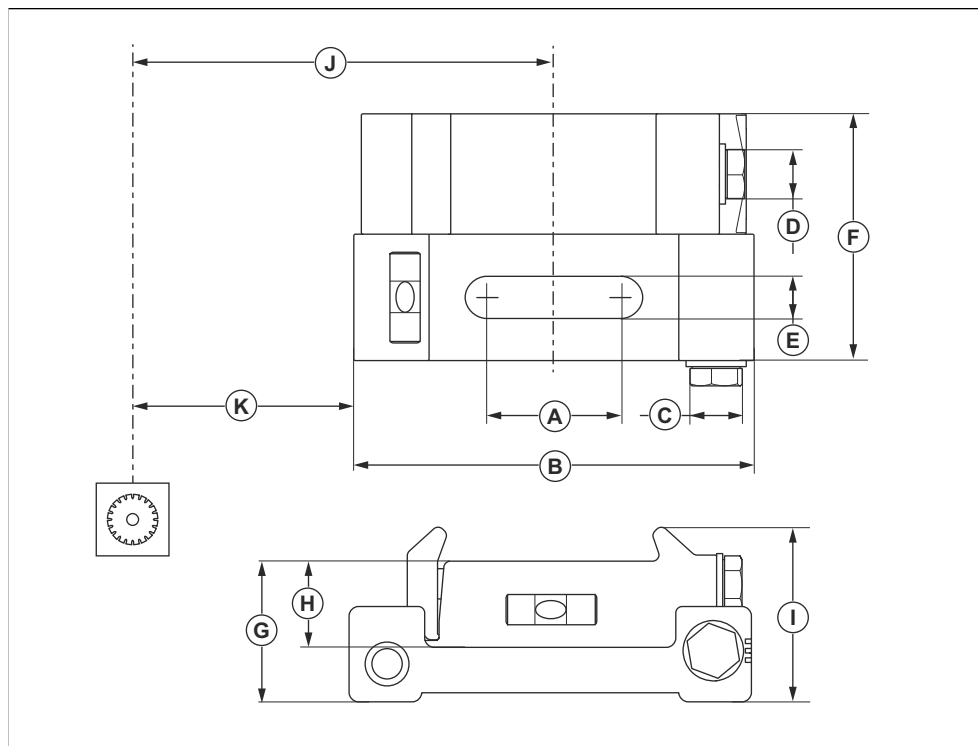

Dimensões, mm/pol.

A	45/1,77	B	133/5,24	C	17/0,7	D	17/0,7
E	14/0,55	F	82/3,23	G	46,5/1,83	H	28,5/1,1
I	58/2,3	J	145/5,7	K	80/3,15		

Dimensões do produto, telecomando

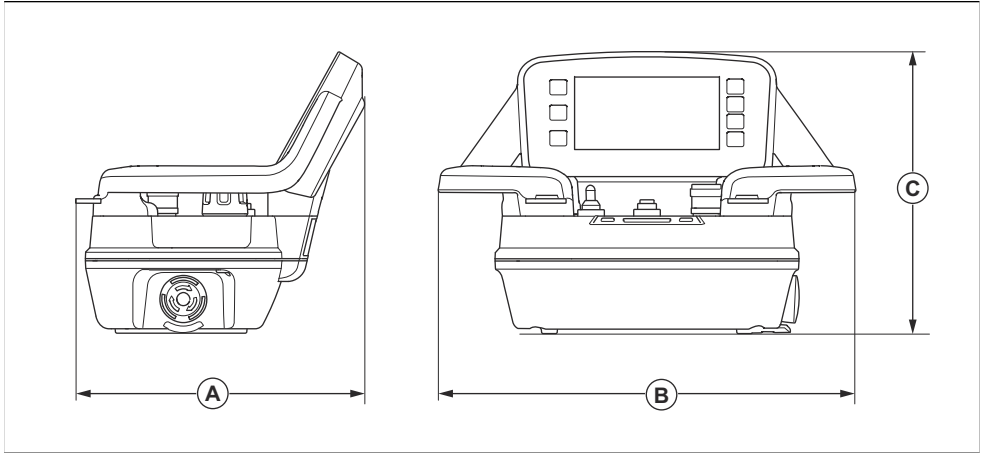

Dimensões, mm/pol.					
A	190/7,5	B	280/11	C	195/7,7

Acessórios

Acessórios

Acessório	Detalhes
Adaptador, monofásico	Existem adaptadores diferentes para a saída para a ligação da ferramenta. Para obter mais informações, contacte o seu revendedor Husqvarna.
Cabo adaptador para K 6500 / DM 650 a PP 70/ para WS 220 a PP 8	
Suporte do modelo	
Suporte de montagem, universal	
Proteção da lâmina	Ø900 mm
Proteções da lâmina para cortes nivelados	Ø600 mm
	Ø900 mm

Assistência

Introdução



ATENÇÃO: Apenas os centros de assistência aprovados podem efetuar reparações no produto. Isto destina-se a evitar que os operadores sofram ferimentos.

Centro de assistência aprovado

Para encontrar o centro de assistência aprovado Husqvarna Construction Products mais próximo, aceda ao website www.husqvarnacp.com.

Declaração de conformidade

Declaração CE de conformidade

A **Husqvarna AB**, SE-561 82 Huskvarna, SUÉCIA,
tel.: +46-36-146500, declara, sob sua inteira
responsabilidade, que o produto:

Descrição	Unidade de potência, corta-muro e telecomando
Marca	Husqvarna
Tipo/Modelo	PP 8, WS 8, RC
Identificação	Números de série referentes a 2024 e posteriores

está em plena conformidade com as seguintes diretivas
e regulamentos da UE:

Diretiva/Regulamento	Descrição
2014/53/UE	"relativa ao equipamento de rádio"
2011/65UE	"relativa à restrição de substâncias perigosas"

e que as seguintes normas harmonizadas e/ou
especificações técnicas são aplicadas;

EN ISO 12100:2010

EN 55014-1:2017

EN 55014-2:2015

EN 61000-3-2:2014

EN 61000-3-3:2013

EN 62841-1:2014

ETSI EN 300 328 V2.1.1

ETSI EN 301 489-1 V2.2.0

ETSI EN 301 489-17 V3.2.0

Entidade competente: A atribuiu a certificação de
conformidade com a Diretiva 2000/14/CE do Conselho,
procedimento de avaliação de conformidade: Anexo VI.

Para mais informações sobre as emissões de ruído,
consulte o capítulo *Especificações técnicas na página*
267.

Partille, 2023-12-21

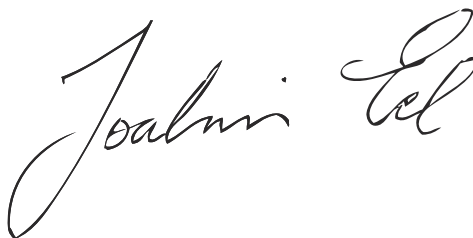

Joakim Ed

Vice-presidente

Corte, perfuração e demolição leve de betão

Husqvarna AB, divisão de Construção

Responsável pela documentação técnica



Declaração de conformidade do Reino Unido

A **Husqvarna AB**, SE-561 82 Huskvarna, SUÉCIA, tel.: +46-36-146500, declara, sob sua inteira responsabilidade, que o produto:

Descrição	Unidade de potência
Marca	Husqvarna
Tipo/Modelo	PP 8, WS 8, RC
Identificação	Números de série referentes a 2024 e posteriores

está em plena conformidade com as seguintes diretivas e regulamentos do Reino Unido:

Regulamentos relativos ao fornecimento de máquinas (segurança) de 2008
Regulamentos relativos à emissão de ruído no ambiente por equipamento para utilização no exterior de 2001
Regulamentos relativos à compatibilidade eletromagnética de 2016

e que as seguintes normas harmonizadas e/ou especificações técnicas são aplicadas;

EN ISO 12100:2010

EN 55014-1:2017

EN 55014-2:2015

EN 61000-3-2:2014

EN 61000-3-3:2013

EN 62841-1:2014

ETSI EN 300 328 V2.1.1

ETSI EN 301 489-1 V2.2.0

ETSI EN 301 489-17 V3.2.0

Entidade competente: A atribuiu a certificação de conformidade com a Diretiva 2000/14/CE do Conselho, procedimento de avaliação de conformidade: Anexo VI.

Para mais informações sobre as emissões de ruído, consulte o capítulo *Especificações técnicas na página 267*.

Partille, 2023-12-21

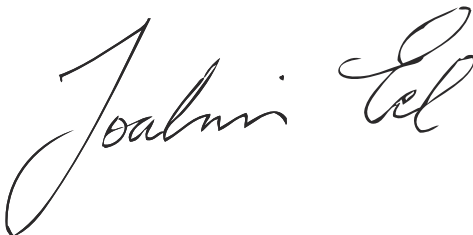

Joakim Ed

Vice-presidente

Corte, perfuração e demolição leve de betão

Husqvarna AB, divisão de Construção

Responsável pela documentação técnica



UK Importer:

Husqvarna UK Ltd

Preston Road, Co. Durham

DL5 6UP

Third party licences

For questions

Written offer for source code covered by GPL and LGPL. In cases where specific license terms entitle you to the source code, Husqvama will provide applicable source code upon written request to the extent of the license terms. Please direct inquiries to Husqvama AB, Box 7454, SE-103 92 Stockholm.

ICU 52.1

Copyright © 1995-2013 and others. All rights reserved. Permission is hereby granted, free of charge, to any person obtaining a copy of this software and associated documentation files (the "Software"), to deal in the Software without restriction, including without limitation the rights to use, copy, modify, merge, publish, distribute, and/or sell copies of the Software, and to permit persons to whom the Software is furnished to do so, provided that the above copyright notice(s) and this permission notice appear in all copies of the Software and that both the above copyright notice(s) and this permission notice appear in supporting documentation. Copyright © 1991-2013 All rights reserved. Distributed under the Terms of Use in . Permission is hereby granted, free of charge, to any person obtaining a copy of the Unicode data files and any associated documentation (the "Data Files") or Unicode software and any associated documentation (the "Software") to deal in the Data Files or Software without restriction, including without limitation the rights to use, copy, modify, merge, publish, distribute, and/or sell copies of the Data Files or Software, and to permit persons to whom the Data Files or Software are furnished to do so, provided that (a) the above copyright notice(s) and this permission notice appear with all copies of the Data Files or Software, (b) both the above copyright notice(s) and this permission notice appear in associated documentation, and (c) there is clear notice in each modified Data File or in the Software as well as in the documentation associated with the Data File(s) or Software that the data or software has been modified.

Fontconfig 2.11

Copyright © 2000, 2001, 2002, 2003, 2004, 2006, 2007 Keith Packard. Copyright © 2005 Patrick Lam. Copyright © 2007 Dwayne Bailey and . Copyright © 2009 Roozbeh Pournader. Copyright © 2008, 2009, 2010, 2011, 2012, 2013, 2014, 2015, 2016, 2017, 2018, 2019, 2020 . Copyright © 2008 Danilo Šegan. Copyright © 2012 . Permission to use, copy, modify, distribute, and sell this software and its documentation for any purpose is hereby granted without fee, provided that the above copyright notice appear in all copies and that both that copyright notice and this permission notice appear in supporting documentation, and that the name of the author(s) not be used in advertising or publicity pertaining to distribution of the software without

specific, written prior permission. The authors make no representations about the suitability of this software for any purpose. It is provided "as is" without express or implied warranty.

For power pack following license is applicable

Apache License. Version 2.0, January 2004. <http://www.apache.org/licenses/>.

1. Definitions. "License" shall mean the terms and conditions for use, reproduction, and distribution as defined by Sections 1 through 9 of this document. "Licensor" shall mean the copyright owner or entity authorized by the copyright owner that is granting the License. "Legal Entity" shall mean the union of the acting entity and all other entities that control, are controlled by, or are under common control with that entity. For the purposes of this definition, "control" means (i) the power, direct or indirect, to cause the direction or management of such entity, whether by contract or otherwise, or (ii) ownership of fifty percent (50%) or more of the outstanding shares, or (iii) beneficial ownership of such entity. "You" (or "Your") shall mean an individual or Legal Entity exercising permissions granted by this License. "Source" form shall mean the preferred form for making modifications, including but not limited to software source code, documentation source, and configuration files. "Object" form shall mean any form resulting from mechanical transformation or translation of a Source form, including but not limited to compiled object code, generated documentation, and conversions to other media types. "Work" shall mean the work of authorship, whether in Source or Object form, made available under the License, as indicated by a copyright notice that is included in or attached to the work (an example is provided in the Appendix below). "Derivative Works" shall mean any work, whether in Source or Object form, that is based on (or derived from) the Work and for which the editorial revisions, annotations, elaborations, or other modifications represent, as a whole, an original work of authorship. For the purposes of this License, Derivative Works shall not include works that remain separable from, or merely link (or bind by name) to the interfaces of, the Work and Derivative Works thereof. "Contribution" shall mean any work of authorship, including the original version of the Work and any modifications or additions to that Work or Derivative Works thereof, that is intentionally submitted to Licensor for inclusion in the Work by the copyright owner or by an individual or Legal Entity authorized to submit on behalf of the copyright owner. For the purposes of this definition, "submitted" means any form of electronic, verbal, or written communication sent to the Licensor or its representatives, including but not limited to communication on electronic mailing lists, source code control systems, and issue tracking systems that are managed by, or on behalf of, the Licensor for the purpose of discussing and improving the Work, but

excluding communication that is conspicuously marked or otherwise designated in writing by the copyright owner as "Not a Contribution." "Contributor" shall mean Licensor and any individual or Legal Entity on behalf of whom a Contribution has been received by Licensor and subsequently incorporated within the Work.

2. Grant of Copyright License. Subject to the terms and conditions of this License, each Contributor hereby grants to You a perpetual, worldwide, non-exclusive, no-charge, royalty-free, irrevocable copyright license to reproduce, prepare Derivative Works of, publicly display, publicly perform, sublicense, and distribute the Work and such Derivative Works in Source or Object form.

3. Grant of Patent License. Subject to the terms and conditions of this License, each Contributor hereby grants to You a perpetual, worldwide, non-exclusive, no-charge, royalty-free, irrevocable (except as stated in this section) patent license to make, have made, use, offer to sell, sell, import, and otherwise transfer the Work, where such license applies only to those patent claims licensable by such Contributor that are necessarily infringed by their Contribution(s) alone or by combination of their Contribution(s) with the Work to which such Contribution(s) was submitted. If You institute patent litigation against any entity (including across-claim or counterclaim in a lawsuit) alleging that the Work or a Contribution incorporated within the Work constitutes direct contributory patent infringement, then any patent licenses granted to You under this License for that Work shall terminate as of the date such litigation is filed.

4. Redistribution. You may reproduce and distribute copies of the Work or Derivative Works thereof in any medium, with or without modifications, and in Source or Object form, provided that You meet the following conditions: (a) You must give any other recipients of the Work or Derivative Works a copy of this License; and (b) You must cause any modified files to carry prominent notices stating that You changed the files; and (c) You must retain, in the Source form of any Derivative Works that You distribute, all copyright, patent, trademark, and attribution notices from the Source form of the Work, excluding those notices that do not pertain to any part of the Derivative Works; and (d) If the Work includes a "NOTICE" text file as part of its distribution, then any Derivative Works that You distribute must include a readable copy of the attribution notices contained within such NOTICE file, excluding those notices that do not pertain to any part of the Derivative Works, in at least one of the following places: within a NOTICE text file distributed as part of the Derivative Works; within the Source form or documentation, if provided along with the Derivative Works; or, within a display generated by the Derivative Works, if and wherever such third-party notices normally appear. The contents of the NOTICE file are for informational purposes only and do not modify the License. You may add Your own attribution notices within Derivative Works that You distribute, alongside or as an addendum to the NOTICE text from the Work, provided that such additional attribution notices cannot be construed as modifying the License. You may add Your own copyright statement to Your

modifications and may provide additional or different license terms and conditions for use, reproduction, or distribution of Your modifications, or for any such Derivative Works as a whole, provided Your use, reproduction, and distribution of the Work otherwise complies with the conditions stated in this License.

5. Submission of Contributions. Unless You explicitly state otherwise, any Contribution intentionally submitted for inclusion in the Work by You to the Licensor shall be under the terms and conditions of this License, without any additional terms or conditions. Notwithstanding the above, nothing herein shall supersede or modify the terms of any separate license agreement you may have executed with Licensor regarding such Contributions.

6. Trademarks. This License does not grant permission to use the tradenames, trademarks, service marks, or product names of the Licensor, except as required for reasonable and customary use in describing the origin of the Work and reproducing the content of the NOTICE file.

7. Disclaimer of Warranty. Unless required by applicable law or agreed to in writing, Licensor provides the Work (and each Contributor provides its Contributions) on an "AS IS" BASIS, WITHOUT WARRANTIES OR CONDITIONS OF ANY KIND, either express or implied, including, without limitation, any warranties or conditions of TITLE, NON-INFRINGEMENT, MERCHANTABILITY, or FITNESS FOR A PARTICULAR PURPOSE. You are solely responsible for determining the appropriateness of using or redistributing the Work and assume any risks associated with Your exercise of permissions under this License.

8. Limitation of Liability. In no event and under no legal theory, whether in tort (including negligence), contract, or otherwise, unless required by applicable law (such as deliberate and grossly negligent acts) or agreed to in writing, shall any Contributor be liable to You for damages, including any direct, indirect, special, incidental, or consequential damages of any character arising as a result of this License or out of the use or inability to use the Work (including but not limited to damages for loss of goodwill, work stoppage, computer failure or malfunction, or any and all other commercial damages or losses), even if such Contributor has been advised of the possibility of such damages.

9. Accepting Warranty or Additional Liability. While redistributing the Work or Derivative Works thereof, You may choose to offer, and charge a fee for, acceptance of support, warranty, indemnity, or other liability obligations and/or rights consistent with this License. However, in accepting such obligations, You may act only on Your own behalf and on Your sole responsibility, not on behalf of any other Contributor, and only if You agree to indemnify, defend, and hold each Contributor harmless for any liability incurred by, or claims asserted against, such Contributor by reason of your accepting any such warranty or additional liability.

END OF TERMS AND CONDITIONS

APPENDIX: How to apply the Apache License to your work. To apply the Apache License to your work, attach the following boilerplate notice, with the fields enclosed by brackets "[]" replaced with your own identifying information. (Don't include the brackets!) The text should be enclosed in

the appropriate comment syntax for the file format. We also recommend that a file or class name and description of purpose be included on the same "printed page" as the copyright notice for easier identification within third-party archives. Copyright {yyyy} {name of copyright owner} Licensed under the Apache License, Version 2.0 (the "License"); you may not use this file except in compliance with the License. You may obtain a copy of the License at <http://www.apache.org/licenses/LICENSE-2.0> Unless required by applicable law or agreed to in writing, software distributed under the License is distributed on an "AS IS" BASIS, WITHOUT WARRANTIES OR CONDITIONS OF ANY KIND, either express or implied. See the License for the specific language governing permissions and limitations under the License.

Marcas comerciais registadas

A palavra e os logótipos *Bluetooth*[®] são marcas comerciais registadas propriedade da *Bluetooth SIG, inc.* e qualquer utilização de tais marcas pela Husqvarna é feita mediante licença.

Husqvarna®

www.husqvarnaconstruction.com

Αρχικές οδηγίες
Instrucciones originales
Istruzioni originali
Instruções originais

1159655-30



2024-01-24