



 **Husqvarna**[®]



LF 60i LAT

SPIS TREŚCI

Wstęp.....	2	Dane techniczne.....	22
Bezpieczeństwo.....	5	Akumulatory zatwierdzone dla produktu.....	23
Przeznaczenie.....	12	Ładowniki akumulatorów zatwierdzone dla urządzenia.....	23
Przegląd.....	16	Wbudowane funkcje łączności.....	24
Rozwiązywanie problemów.....	19	Deklaracja zgodności.....	26
Transport, przechowywanie i utylizacja.....	20	Zarejestrowane znaki handlowe.....	27

Wstęp

Opis produktu

Ten produkt to lekka jezdna zagęszczarka płytowa jednokierunkowa z silnikiem elektrycznym. Produkt służy do zagęszczania cienkich i umiarkowanie grubych warstw ziarnistego gruntu. Dzięki opcjonalnemu zbiornikowi wody produkt może być również używany do zagęszczania asfaltu.

Objaśnienia liter identyfikacyjnych wariantów produktu:

- L = wyposażony w uchwyt tłumiący drgania.
- A = wyposażony w zbiornik na wodę do zagęszczania asfaltu.

- T = wyposażony w kółka transportowe.

Ten produkt jest wyposażony we wbudowane funkcje łączności. Patrz *Wbudowane funkcje łączności*.

Przeznaczenie

Produkt jest przeznaczony wyłącznie do profesjonalnej pracy. Używać produktu do napraw i konserwacji podjazdów, ścieżek i parkingów. Dzięki opcjonalnemu zestawowi produkt może być również używany do układania kostki brukowej. Nie używać produktu do innych zadań.

Widok urządzenia, przód

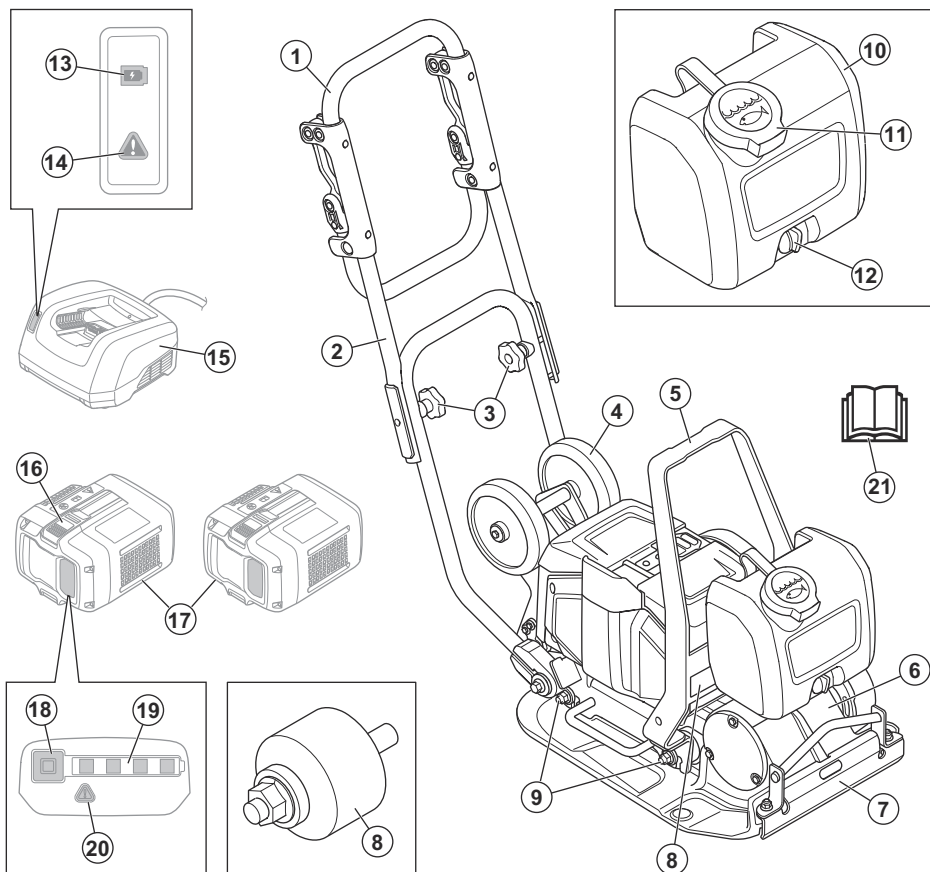

- | | |
|--------------------------|-----------------------------------------------|
| 1. Uchwyt | 12. Zawór wody |
| 2. Uchwyt górny | 13. Wskaźnik ładowania |
| 3. Pokrętła uchwytu | 14. Wskaźnik ostrzegawczy ładowarki |
| 4. Koło transportowe | 15. Ładowarka (nie jest dołączona do zestawu) |
| 5. Punkt podnoszenia | 16. Przełącznik odłączania akumulatora |
| 6. Element mimośrodowy | 17. Akumulatory (nie są dołączone do zestawu) |
| 7. Dopływ wody | 18. Przycisk wskaźnika akumulatora |
| 8. Tabliczka znamionowa | 19. Wskaźnik stanu akumulatora |
| 9. Amortyzatory | 20. Wskaźnik ostrzegawczy akumulatora |
| 10. Zbiornik wody | 21. Instrukcja obsługi |
| 11. Korek zbiornika wody | |

Widok urządzenia, tył

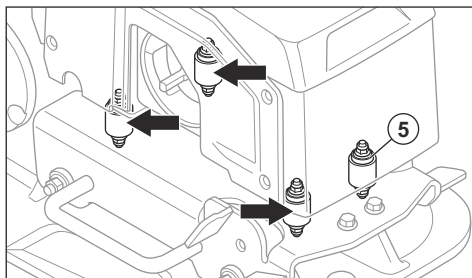
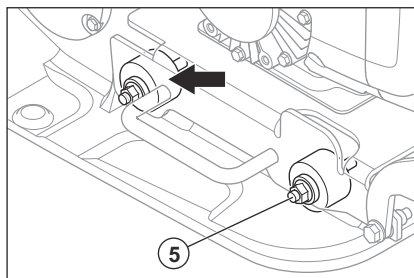
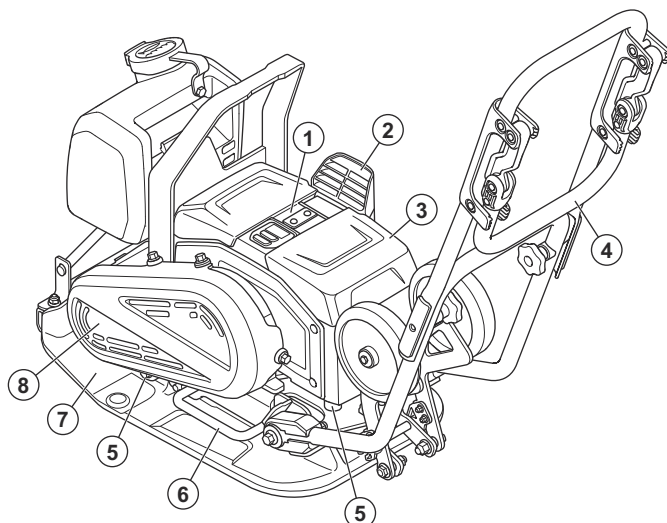
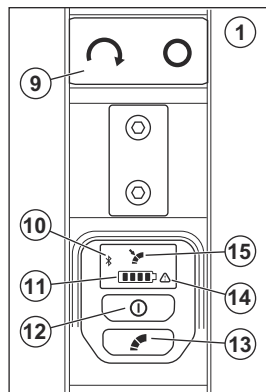

1. Panel sterowania
2. Wlot powietrza
3. Pokrywa akumulatora
4. Uchwyt tłumiący drgania
5. Amortyzatory
6. Uchwyt do podnoszenia
7. Płyta dolna
8. Osłona paska
9. Przycisk START/STOP
10. wskaźnik Bluetooth®
11. Wskaźnik poziomu naładowania akumulatora. Patrz *Stan akumulatora na stronie 12.*
12. Przycisk WŁ./WYŁ.
13. Przycisk sterowania niską prędkością. Patrz *Regulacja prędkości na stronie 15.*
14. Wskaźnik ostrzegawczy

15. Wskaźnik niskiej prędkości

Symbole znajdujące się na produkcie



OSTRZEŻENIE: Produkt może spowodować poważne obrażenia ciała lub śmierć operatora lub innych osób. Należy zachować ostrożność i prawidłowo korzystać z produktu.



Przed przystąpieniem do pracy należy dokładnie i ze zrozumieniem zapoznać się z treścią niniejszej instrukcji obsługi.



Stosować mocne, przeciwpoślizgowe obuwie ochronne.



Stosować atestowane środki ochrony słuchu.



Aby podnieść produkt, przymocować sprzęt do podnoszenia do punktu podnoszenia na produkcie.



Gorąca powierzchnia.



Nie zbliżać rąk do tego obszaru.



Jeśli urządzenie wyposażono w technologię bezprzewodową *Bluetooth*[®]. Symbol *Bluetooth*[®] zostanie umieszczony na etykiecie z nazwą produktu.



Produkt nie jest klasyfikowany jako odpad z gospodarstwa domowego. Należy poddawać je recyklingowi w zatwierdzonym punkcie zbiórki sprzętu elektrycznego i elektronicznego.



Niniejszy produkt jest zgodny z obowiązującymi dyrektywami WE. Patrz *Deklaracja zgodności WE na stronie 26*.



Ten produkt jest zgodny z przepisami obowiązującymi w Wielkiej Brytanii. Patrz *Deklaracja zgodności — Wielka Brytania*.

Uwaga: Pozostałe symbole/naklejki samoprzylepne umieszczone na produkcie dotyczą specjalnych wymogów certyfikacyjnych dla niektórych rynków.

Tabliczka znamionowa

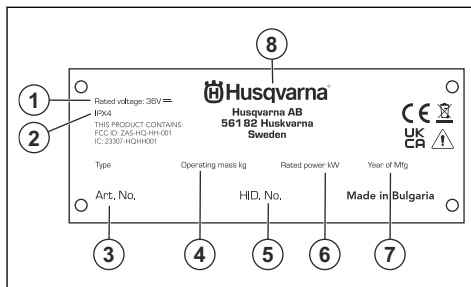

1. Napięcie znamionowe
2. Klasyfikacja IP
3. Numer produktu
4. Waga produktu
5. Numer seryjny
6. Moc znamionowa
7. Rok produkcji
8. Producent

Uszkodzenie produktu

Nie odpowiadamy za uszkodzenia naszego produktu, w przypadku gdy:

- produkt jest nieprawidłowo naprawiany.
- produkt jest naprawiany przy użyciu części niepochodzących od producenta lub niezatwierdzonych przez producenta.
- produkt jest wyposażony w akcesoria niepochodzące od producenta lub niezatwierdzone przez producenta.
- produkt nie jest naprawiany w autoryzowanym centrum serwisowym lub przez autoryzowaną placówkę.

Bezpieczeństwo

Definicje dotyczące bezpieczeństwa

Ostrzeżenia, uwagi i informacje są używane do zwrócenia uwagi na szczególnie ważne sekcje instrukcji obsługi.



OSTRZEŻENIE: Jest używane, gdy istnieje ryzyko poważnych obrażeń, śmierci operatora lub uszkodzenia otoczenia w wyniku nieprzestrzegania instrukcji obsługi.



UWAGA: Jest używane, gdy istnieje ryzyko uszkodzenia materiałów lub urządzenia w wyniku nieprzestrzegania instrukcji obsługi.

Uwaga: Stosuje się, aby przekazać więcej informacji, które są przydatne w danej sytuacji.

Ostrzeżenia dotyczące bezpieczeństwa dla narzędzi elektrycznych



OSTRZEŻENIE: Zapoznać się ze wszystkimi ostrzeżeniami dotyczącymi bezpieczeństwa, zasadami, ilustracjami i specyfikacjami dołączonymi do tego narzędzia. Niezastosowanie się do wszystkich poniższych instrukcji może spowodować porażenie prądem, pożar lub poważne obrażenia.

Zachowaj wszystkie ostrzeżenia i instrukcje do korzystania z nich w przyszłości. Termin „elektronarzędzie” używany w ostrzeżeniach dotyczy narzędzia zasilanego prądem z sieci elektrycznej (przewodowego) lub narzędzia zasilanego z akumulatora (bezprowadowego).

Bezpieczeństwo miejsca pracy

- **Miejsce pracy powinno być czyste i dobrze oświetlone.** Obszary zaciemnione i takie, w których panuje nieład, mogą powodować wypadki.
- **Nie należy używać narzędzi elektrycznych w atmosferze wybuchowej,** takiej jak w przypadku obecności cieczy palnych, gazów lub pyłów. Narzędzia zasilane tworzą iskry, które mogą zapalić pył lub opary.
- **Podczas pracy z użyciem narzędzia elektrycznego należy trzymać dzieci i osoby przechodzące z daleka.** W wyniku utraty uwagi możesz stracić kontrolę nad urządzeniem.

Zasady bezpieczeństwa – elektryczność

- **Wtyczki narzędzi elektrycznych muszą odpowiadać gniazdom.** Zabrania się dokonywania przeróbek wtyczki. Nie należy stosować adapterów w przypadku uziemionych narzędzi elektrycznych. Nieprzerobione wtyczki i dopasowane gniazda pozwalają zredukować ryzyko porażenia prądem.
- **Należy unikać kontaktu ciała z powierzchniami uziemionymi,** takimi jak rury, grzejniki, kuchenki i lodówki. Uziemienie ciała powoduje zwiększenie ryzyka porażenia prądem.
- **Nie należy wystawiać narzędzi elektrycznych na działanie deszczu lub wilgoci.** Woda, która przedostanie się do narzędzia elektrycznego, zwiększa ryzyko porażenia elektrycznego.
- **Nie niszczyć przewodu.** Nigdy nie korzystać z przewodu do przenoszenia, ciągnięcia lub odłączania narzędzia elektrycznego. Przewód należy utrzymywać z dala od źródeł ciepła, olejów, ostrych krawędzi lub ruchomych części. Uszkodzone lub splecione kable zwiększają zagrożenie porażenia prądem.
- **Używając narzędzia elektrycznego na zewnątrz budynków, należy korzystać**

z odpowiedniego przedłużacza. Stosowanie przewodu przeznaczanego do użytku na zewnątrz budynków pozwala ograniczyć ryzyko porażenia prądem.

- **Jeśli nieuniknione jest użycie narzędzia w warunkach dużej wilgotności, należy zastosować zasilanie chronione wyłącznikiem różnicowo-prądowym (RCD).** Korzystanie z wyłącznika różnicowo-prądowego (RCD) zmniejsza ryzyko porażenia prądem.

Bezpieczeństwo osób

- **Używając narzędzi elektrycznych, należy zachować skupienie, obserwować wykonywane czynności i kierować się zdrowym rozsądkiem. Nie należy używać narzędzi elektrycznych, kiedy użytkownik jest zmęczony lub pod wpływem działania narkotyków, alkoholu lub leków.** Chwila nieuwagi podczas obsługi narzędzia elektrycznego może doprowadzić do poważnych obrażeń.
- **Stosować środki ochrony osobistej. Należy zawsze stosować środki ochrony wzroku.** Sprzęt ochronny, taki jak maski, antypoślizgowe buty robocze, kask lub środki ochrony słuchu stosowane w odpowiednich warunkach pozwalają obniżyć ryzyko odniesienia obrażeń.
- **Należy zapobiec niezamierzonemu rozruchowi. Przed podłączeniem do źródła zasilania i/lub akumulatora, podniesieniem lub przeniesieniem narzędzia należy upewnić się, że przełącznik znajduje się w położeniu wyłączenia.** Przenoszenie narzędzia zasilanego z palcem na przełączniku lub wystawianie włączonego narzędzia na działanie energii elektrycznej może prowadzić do wypadków.
- **Przed włączeniem narzędzia elektrycznego należy usunąć wszelkie klucze.** Klucz pozostawiony przy części wirującej narzędzia może spowodować obrażenia ciała.
- **Nie należy przeceniać swoich możliwości. Stać na stabilnym podłożu i zachować równowagę.** Pozwoli to zachować lepszą kontrolę nad narzędziem elektrycznym w nieoczekiwanych sytuacjach.
- **Należy odpowiednio się ubierać. Nie należy zakładać luźnych ubrań i nosić biżuterii. Włosy oraz ubranie należy trzymać z dala od elementów ruchomych.** Luźna odzież, biżuteria lub długie włosy mogą zostać wciągnięte przez ruchome części.
- **Jeśli dołączone jest wyposażenie służące do podłączenia urządzeń odprowadzających i gromadzących pył, należy zadbać o jego podłączenie i właściwe używanie.** Stosowanie urządzeń odprowadzających pył może ograniczyć zagrożenia związane z obecnością pyłu.
- **Częste używanie urządzeń nie zwalnia operatora z obowiązku zachowania czujności i przestrzegania zasad bezpieczeństwa podczas korzystania z produktu.** Nerozważne działanie może doprowadzić do poważnych obrażeń w ułamku sekundy.

Użytkowanie i konserwacja narzędzia elektrycznego

- **Nie należy wysilać nadmiernie narzędzia. Używać narzędzia elektrycznego dopasowanego do zastosowania.** Właściwe narzędzie zasilane pozwoli lepiej i bezpieczniej wykonać pracę, do której zostało przeznaczone.
- **Nie należy używać narzędzia elektrycznego, jeśli przełącznik nie może go włączyć lub wyłączyć.** Jeśli narzędzie zasilane nie może być kontrolowane za pomocą wyłącznika, jest ono niebezpieczne i musi być oddane do naprawy.
- **Przed dokonaniem jakichkolwiek regulacji, zmianą akcesoriów lub ołożeniem do przechowywania odłączyć wtyczkę od źródła zasilania i/lub wyjąć akumulator z narzędzia, jeśli jest taka możliwość.** Takie działanie zapobiegawcze redukuje ryzyko przypadkowego uruchomienia narzędzia.
- **Należy przechowywać nieużywane narzędzia elektryczne poza zasięgiem dzieci i nie pozwalać osobom nie zaznajomionym z narzędziami elektrycznymi lub niniejszymi instrukcjami ich obsługiwać.** Narzędzia zasilane są niebezpieczne w rękach nieprzeszkolonych użytkowników.
- **Konserwacja narzędzi elektrycznych i akcesoriów** Należy sprawdzić ustawienie w osi elementów mocujących lub ruchomych, uszkodzenia części i inne warunki, które mogą mieć wpływ na działanie narzędzia elektrycznego. W przypadku uszkodzenia narzędzie zasilane należy naprawić przed użyciem. Wiele wypadków spowodowanych jest przez niewłaściwą konserwację narzędzi elektrycznych.
- **Narzędzia tnące należy utrzymywać w stanie naostrzonym i czystym.** Właściwie konserwowane narzędzia tnące, z ostrymi krawędziami tnącymi dają mniejsze prawdopodobieństwo zacinania i łatwiej je kontrolować.
- **Narzędzia elektryczne, oprzyrządowanie i końcówki** powinny być używane zgodnie z niniejszymi instrukcjami, biorąc pod uwagę warunki robocze oraz zadanie, jakie należy wykonać. Korzystanie z narzędzia zasilanego do zadań innych, niż te, do których jest przeznaczone, może być niebezpieczne.
- **Utrzymywać uchwyty i powierzchnie do chwytania w stanie suchym, czystym oraz wolnym od smaru i oleju.** Śliskie uchwyty i powierzchnie do chwytania nie pozwalają na bezpieczną obsługę i kontrolę narzędzia w nieoczekiwanych sytuacjach.

Użytkowanie i konserwacja narzędzia elektrycznego zasilanego akumulatorem

- **Ładować jedynie za pomocą ładowarki wskazanej przez producenta.** Ładowarka przeznaczona do jednego rodzaju akumulatora może grozić pożarem w przypadku wykorzystania jej do ładowania innego rodzaju akumulatora.

- **Narzędzi elektrycznych należy używać wyłącznie w połączeniu z określonym rodzajem akumulatorów.** Użycie akumulatorów innego rodzaju może stworzyć zagrożenie obrażeniami ciała i pożarem.
- **Kiedy akumulator nie jest używany, należy przechowywać go z dala od innych metalowych przedmiotów, takich jak spinacze do papieru, monety, klucze, gwoździe i śruby oraz innych niewielkich metalowych przedmiotów, które mogłyby połączyć dwa zaciski akumulatora.** Spięcie zacisków akumulatora może spowodować oparzenia lub pożar.
- **W niewłaściwych warunkach z akumulatora może wypłynąć płyn. Należy unikać kontaktu z tym płynem. Jeżeli dojdzie do kontaktu, przemyć wodą. Jeśli dojdzie do kontaktu płynu z oczami, należy dodatkowo skorzystać z pomocy medycznej.** Płyn wydostający się z akumulatora może wywołać podrażnienia lub oparzenia.
- **Nie używać akumulatora ani narzędzia, jeśli są one uszkodzone lub zostały zmodyfikowane.** Uszkodzone lub zmodyfikowane akumulatory mogą charakteryzować się nieprzewidywalnymi właściwościami skutkującymi pożarem, eksplozją lub ryzykiem doznania obrażeń przez użytkownika.
- **Nie wystawiać akumulatora ani narzędzia na działanie ognia bądź nadmiernej temperatury.** Ogień lub temperatura powyżej 130°C może być przyczyną wybuchu.
- **Postępować zgodnie ze wszystkimi instrukcjami dotyczącymi ładowania i nie ładować akumulatora ani narzędzia w temperaturach wykraczających poza zakres określony w instrukcji.** Nieprawidłowe ładowanie lub ładowanie w temperaturach wykraczających poza dopuszczalny zakres może uszkodzić akumulator i zwiększyć ryzyko pożaru.

Serwis

- **Narzędzie zasilane należy przekazać do wykwalifikowanego personelu serwisowego w celu naprawy z użyciem identycznych części zamiennych.** Zapewni to bezpieczną pracę narzędzia elektrycznego.
- **Pod żadnym pozorem nie należy serwisować uszkodzonych akumulatorów.** Serwisowanie akumulatorów powinno być wykonywane wyłącznie przez producenta lub autoryzowany serwis.

Ogólne zasady bezpieczeństwa



OSTRZEŻENIE: Przed rozpoczęciem użytkowania produktu przeczytać następujące ostrzeżenia.

- Ten produkt jest niebezpiecznym narzędziem w przypadku nieostrożnego postępowania lub nieprawidłowego korzystania. Produkt może spowodować poważne obrażenia ciała lub śmierć operatora lub innych osób. Nie uruchamiać

urządzenia bez uprzedniego przeczytania i zrozumienia treści instrukcji obsługi.

- Produkt nie jest przeznaczony do użytku przez osoby (w tym dzieci) o ograniczonych zdolnościach fizycznych, sensorycznych lub umysłowych oraz osoby nieposiadające odpowiedniego doświadczenia i wiedzy.
- Należy stosować się do wszystkich ostrzeżeń i poleceń.
- Zgodność ze wszystkimi obowiązującymi przepisami prawa.
- Operator i pracodawca operatora muszą znać zagrożenia i zapobiegać im podczas obsługi produktu.
- Nie pozwalać używać maszyny jakimkolwiek osobom, które nie zapoznały się i nie zrozumiały zawartości instrukcji obsługi.
- Nie używać produktu przed przeszkoleniem z obsługi produktu. Sprawdzić, czy wszyscy operatorzy zostali przeszkoleni.
- Nie pozwalać dzieciom używać produktu.
- Produkt mogą obsługiwać wyłącznie osoby upoważnione.
- Operator ponosi odpowiedzialność za wypadki lub spowodowanie zagrożenia wobec innych osób, lub mienia.
- Osoba, która jest zmęczona, chora lub pod wpływem alkoholu, narkotyków lub leków nie może obsługiwać urządzenia.
- Zawsze zachowywać ostrożność i kierować się zdrowym rozsądkiem.
- Niniejszy produkt podczas pracy wytwarza pole elektromagnetyczne. W pewnych okolicznościach pole to może zakłócać pracę aktywnych lub pasywnych implantów medycznych. Przed przystąpieniem do pracy z maszyną w celu ograniczenia ryzyka poważnych lub śmiertelnych obrażeń, osoby posiadające implanty medyczne powinny skonsultować się z lekarzem oraz ich producentem.
- Utrzymywać produkt czystym. Upewnić się, że można łatwo odczytać oznaczenia i naklejki.
- Nie używać uszkodzonego urządzenia.
- Nie należy dokonywać modyfikacji urządzenia.
- Nie używać urządzenia, jeśli możliwe jest, że inne osoby dokonały jego modyfikacji.

Instrukcje bezpieczeństwa dotyczące obsługi



OSTRZEŻENIE: Przed rozpoczęciem użytkowania produktu przeczytać następujące ostrzeżenia.

- Należy zawsze wiedzieć, jak szybko wyłączyć silnik w razie awarii.
- Operator musi mieć siłę fizyczną niezbędną do bezpiecznej obsługi produktu.

- Nie uruchamiać produktu bez zamontowanych wszystkich osłon ochronnych.
- Stosować środki ochrony osobistej. Patrz *Środki ochrony osobistej na stronie 10*.
- Sprawdzić, czy tylko upoważnione osoby znajdują się w obszarze roboczym.
- Utrzymywać miejsce pracy w czystości i dbać o oświetlenie.
- Zapewnić bezpieczną i stabilną postawę podczas pracy.
- Należy upewnić się, że nie ma zagrożenia, że użytkownik albo produkt spadną z wysokości.
- Upewnić się, że na uchwycie nie znajduje się olej ani smar.
- Nie wolno używać produktu w obszarach, w których występuje zagrożenie pożarem lub wybuchem.
- Należy pamiętać o niebezpieczeństwie wyrzucania z dużą prędkością cząstek ciał stałych. Wszystkie osoby w miejscu pracy powinny używać zatwierdzonych środków ochrony osobistej. Należy usunąć luźne przedmioty z obszaru pracy.
- Przed oddaleniem się od produktu należy wyłączyć silnik i wyjąć akumulatory, aby uniemożliwić przypadkowe uruchomienie.
- Zachować ostrożność, ponieważ ubranie, biżuteria lub długie włosy mogą zostać pochwycone przez elementy ruchome.
- Nie siedzieć na produkcie.
- Nie uderzać produktu.
- Zawsze obsługiwać produkt wyłącznie od tyłu, trzymając ręce na uchwycie.
- Nie obsługiwać produktu w pobliżu przewodów elektrycznych. Urządzenie nie jest wyposażone w izolację elektryczną, co może prowadzić do obrażeń ciała lub śmierci.
- Przed rozpoczęciem użytkowania produktu należy sprawdzić, czy w obszarze roboczym znajdują się ukryte przewody, kable i rury. Jeśli urządzenie uderzy w ukryty obiekt, należy natychmiast wyłączyć silnik, po czym sprawdzić urządzenie i obiekt. Nie należy ponownie uruchamiać urządzenia, dopóki nie zostanie wyświetlona informacja o tym, że można kontynuować pracę.
- Nie dotykać płyty dolnej podczas obsługi produktu ani po wyłączeniu silnika. Płyta dolna jest gorąca. Dotknięcie gorącego obszaru może spowodować obrażenia.
- Nie dotykać płyty dolnej podczas obsługi produktu ani po wyłączeniu silnika. Istnieje ryzyko przytrafienia.
- Nie używać produktu we mgle, deszczu, przy silnym wietrze, niskiej temperaturze, ryzyku piorunów ani w innych złych warunkach pogodowych. Używanie produktu przy złej pogodzie może mieć negatywny wpływ na czujność operatora. Niesprzyjająca pogoda może stworzyć niebezpieczne warunki podczas pracy, np. śliske powierzchnie.

Zasady bezpieczeństwa związane z emisją drgań



OSTRZEŻENIE: Przed rozpoczęciem użytkowania produktu przeczytać następujące ostrzeżenia.

- Podczas pracy urządzenia wibracje są przenoszone z produktu na ciało operatora. Regularna i częsta obsługa produktu może spowodować obrażenia ciała operatora lub zwiększyć ich poziom. Urazy mogą wystąpić w palcach, dłoniach, nadgarstkach, ramionach, barkach i/lub nerwach, dopływach krwi lub w innych częściach ciała. Urazy mogą być poważne i/lub trwałe i mogą rosnąć stopniowo w ciągu tygodni, miesięcy lub lat. Możliwe obrażenia obejmują uszkodzenie układu krążenia krwi, układu nerwowego, stawów i innych struktur ciała.
- Objawy mogą wystąpić podczas użytkowania produktu lub w innych sytuacjach. W przypadku wystąpienia objawów i kontynuacji pracy z produktem objawy mogą się nasilić lub stać się trwałe. W przypadku wystąpienia tych lub innych objawów należy uzyskać pomoc medyczną:
 - Drętwienie, utrata czucia, mrowienie, kłucie, ból, pieczenie, pulsujący ból, sztywność, niezdarność, utrata siły, zmiana koloru skóry lub jej stanu.
- Objawy mogą się nasilać w niskich temperaturach. Podczas pracy w niskich temperaturach należy używać ciepłej odzieży i chronić ręce przed zimnem i wilgocią.
- W celu utrzymania prawidłowego poziomu drgań należy przeprowadzać czynności konserwacyjne i obsługiwać urządzenie zgodnie z opisem zamieszczonym w instrukcji obsługi.
- Produkt jest wyposażony w system tłumienia drgań, który zmniejsza drgania przenoszone z uchwytów na operatora. Pozwól, aby urządzenie wykonało pracę. Nie należy popychać produktu na siłę. Trzymać urządzenie delikatnie za uchwyty, ale upewnić się, że produkt jest sterowany i obsługiwany w bezpieczny sposób. Nie wciskać uchwytów do ograniczników końcowych bardziej, niż jest to konieczne.
- Trzymać ręce wyłącznie na uchwycie lub na uchwytach. Trzymać wszystkie inne części ciała z dala od urządzenia.
- W przypadku wystąpienia silnych drgań należy natychmiast wyłączyć urządzenie. Zanim przyczyną zwiększonych wibracji nie zostanie usunięta nie należy kontynuować pracy.

Ochrona przed pyłem



OSTRZEŻENIE: Przed rozpoczęciem użytkowania produktu przeczytać następujące ostrzeżenia.

- Obsługa urządzenia w pomieszczeniach zamkniętych i na ograniczonych przestrzeniach może powodować gromadzenie się pyłu w powietrzu. Pył może spowodować poważne obrażenia ciała i trwałe problemy ze zdrowiem. Pył krzemionkowy jest często klasyfikowany przez organy administracji i inne instytucje jako substancja szkodliwa. Oto przykłady powiązanych problemów zdrowotnych:
 - Śmiertelne choroby płuc, przewlekłe zapalenie oskrzeli, krzemica i zwłóknienie płuc
 - Rak
 - Wady wrodzone
 - Stan zapalny skóry
- Należy używać odpowiedniego sprzętu w celu zmniejszenia ilości pyłu i oparów w powietrzu oraz ilości pyłu na sprzęcie roboczym, powierzchniach, odzieży i częściach ciała. Takie rozwiązania obejmują między innymi systemy odpylające i natryski wodne do wiązania pyłu. Jeśli to możliwe, należy zmniejszyć ilość pyłu u źródła. Należy upewnić się, że urządzenie jest prawidłowo skonfigurowane i używane oraz że przeprowadzana jest jego regularna konserwacja.
- Podczas pracy w pomieszczeniach zamkniętych i na ograniczonych przestrzeniach należy stosować zatwierdzone środki ochrony dróg oddechowych. Należy się upewnić, że środki ochrony dróg oddechowych są dostosowane do niebezpiecznych materiałów w miejscu pracy.
- Sprawdzić, czy w obszarze roboczym występuje odpowiedni przepływ powietrza.

Bezpieczeństwo dotyczące hałasu



OSTRZEŻENIE: Przed rozpoczęciem użytkowania produktu przeczytać następujące ostrzeżenia.

- Wysoki poziom hałasu i długotrwałe narażenie na hałas mogą powodować utratę słuchu wywołaną hałasem.
- Aby ograniczyć poziom hałasu do minimum, należy przeprowadzać czynności konserwacyjne i obsługiwać produkt zgodnie z opisem zawartym w instrukcji obsługi.
- Podczas używania produktu stosować atestowane środki ochrony słuchu.
- Należy słuchać sygnałów ostrzegawczych i komunikatów podczas korzystania z ochronników słuchu. Po zatrzymaniu produktu należy zdjąć ochronniki słuchu, chyba że dla poziomu hałasu w miejscu pracy konieczne jest zastosowanie środków ochrony słuchu.

Środki ochrony osobistej



OSTRZEŻENIE: Przed rozpoczęciem użytkowania produktu przeczytać następujące ostrzeżenia.

- Podczas używania produktu należy zawsze mieć na sobie atestowane środki ochrony osobistej. Środki ochrony osobistej nie eliminują ryzyka odniesienia obrażeń, ograniczają natomiast ich rozmiar w razie zaistnienia wypadku. Skorzystać z pomocy dealera przy wyborze odpowiednich środków ochrony osobistej.
- Regularnie sprawdzać stan środków ochrony osobistej.
- Stosować atestowany kask ochronny.
- Stosować atestowane ochronniki słuchu.
- Podczas używania produktu w pomieszczeniach zamkniętych i na ograniczonych przestrzeniach należy stosować zatwierdzone środki ochrony drog oddechowych.
- Stosować atestowane środki ochrony oczu z osłonami bocznymi.
- Stosować rękawice ochronne.
- Nosić wysokie obuwie z noskami stalowymi i podeszwami przeciwpoślizgowymi.
- Używać zatwierdzonych ubrań roboczych lub podobnych dobrze dopasowanych ubrań z długimi rękawami i nogawkami.

Gaśnica

- Przechowywać gaśnicę w pobliżu obszaru pracy.
- Użyć gaśnicy proszkowej klasy „ABE” lub gaśnicy zawierającej dwutlenek węgla typu „BE”.

Zespoły zabezpieczające na produkcie



OSTRZEŻENIE: Przed rozpoczęciem użytkowania produktu przeczytać następujące ostrzeżenia.

- Nie używać produktu z urządzeniami zabezpieczającymi, które są uszkodzone lub nie działają prawidłowo.
- Regularnie przeprowadzać kontrole urządzeń zabezpieczających. Jeśli urządzenia zabezpieczające są uszkodzone lub nie działają prawidłowo, należy skontaktować się z warsztatem obsługi technicznej Husqvarna.
- Nie wolno dokonywać modyfikacji urządzeń zabezpieczających.

Sprawdzanie przycisku zatrzymania.

1. Uruchomić produkt. Patrz *Uruchamianie produktu na stronie 14*.

2. Wcisnąć przycisk „STOP”.

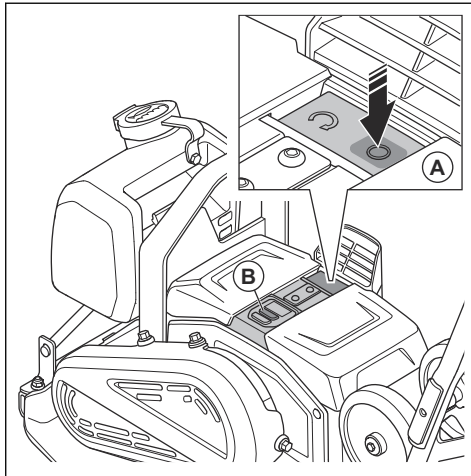

3. Jeśli silnik nie wyłączy się, należy zlecić naprawę urządzenia autoryzowanemu centrum serwisowemu.

Elementy amortyzujące

Elementy amortyzujące zmniejszają drgania produktu. Elementy amortyzujące zmniejszają szkodliwy poziom drgań, aby zapobiec obrażeniom ciała operatora i uszkodzeniu produktu.

Sprawdzanie amortyzatorów

Produkt wyposażony jest łącznie w 8 elementy amortyzujące: 4 po lewej stronie i 4 po prawej stronie.

- Upewnić się, że elementy amortyzujące są prawidłowo zamontowane.
- Sprawdzić elementy amortyzujące pod kątem zużycia i uszkodzeń.
- W razie potrzeby wymienić elementy amortyzujące.

Zasady bezpieczeństwa związane z akumulatorem



OSTRZEŻENIE: Przed rozpoczęciem użytkowania produktu przeczytać następujące ostrzeżenia.

- Należy używać wyłącznie akumulatorów Husqvarna BLi zalecanych do posiadanego urządzenia. Akumulatory są zabezpieczone szyfrem programowym.
- Do tego produktu należy używać tylko oryginalnych akumulatorów. Wymiana akumulatora na akumulator niewłaściwego typu grozi wybuchem. Dodatkowe informacje można uzyskać w punkcie sprzedaży.
- Jako źródła zasilania do powiązanych produktów Husqvarna BLi należy używać tylko akumulatorów

- Husqvarna. Aby uniknąć obrażeń, nie należy używać akumulatora jako źródła zasilania innych produktów.
- Ryzyko porażenia prądem. Nie zwierać zacisków akumulatora kluczami, śrubami ani innymi metalowymi przedmiotami. Może to spowodować zwarcie akumulatora.
 - Jeśli doszło do wycieku z akumulatora, unikaj kontaktu cieczy ze skórą i oczami. W przypadku dotknięcia cieczy przemyć skórę dużą ilością wody i zgłoś się do lekarza.
 - Nie wolno używać akumulatorów, których nie można ładować.
 - Nie modyfikować akumulatora.
 - Nie wkładać żadnych przedmiotów do szczeliny powietrznych akumulatora.
 - Chronić akumulator przed bezpośrednim działaniem promieni słonecznych, wysoką temperaturą i otwartym płomieniem. Akumulator może wybuchnąć i spowodować oparzenia i/lub oparzenia chemiczne.
 - Akumulator należy chronić przed deszczem i wodą.
 - Akumulator należy chronić przed działaniem mikrofal i wysokiego ciśnienia.
 - Nie próbować rozbierać ani rozbijać akumulatora.
 - Akumulatora można używać w zakresie temperatur od 0 °C/32 °F do 40°C/104°F.
 - Do czyszczenia akumulatora i ładowarki nie należy używać wody. Patrz *Czyszczenie akumulatora i ładowarki na stronie 17*.
 - Nie wolno używać uszkodzonego akumulatora.
 - Przechowywać akumulatory z dala od metalowych przedmiotów, takich jak gwoździe, śruby czy biżuteria.
 - Przechowywać akumulator z dala od dzieci.

Zasady bezpieczeństwa w czasie obsługi ładowarki



OSTRZEŻENIE: Przed rozpoczęciem użytkowania produktu przeczytać następujące ostrzeżenia.

- Nieprzestrzeżenie zasad bezpieczeństwa stwarza ryzyko porażenia prądem lub wystąpienia zwarcia.
- Niniejszy produkt podczas pracy wytwarza pole elektromagnetyczne. W pewnych okolicznościach pole to może zakłócać pracę aktywnych lub pasywnych implantów medycznych. Przed przystąpieniem do pracy z produktem, w celu ograniczenia ryzyka poważnych lub śmiertelnych obrażeń, osoby posiadające implanty medyczne powinny skonsultować się z lekarzem oraz ich producentem.
- Nie należy podejmować prób rozmontowania ładowarki.
- Nie modyfikować ładowarki.
- Nie wolno używać uszkodzonej ładowarki do akumulatora.

- Nie podnosić ładowarki do akumulatora za przewód zasilający. Aby odłączyć ładowarkę do akumulatora od gniazda, wyciągnąć wtyczkę. Nie ciągnąć za przewód zasilania.
- Jeśli przewód zasilający ładowarki akumulatora jest uszkodzony, należy go wymienić.
- Należy chronić wszystkie przewody i przedłużacze przed działaniem wody, olejów oraz przedmiotów o ostrych krawędziach. Uważać także, aby przewód nie został zakleszczony w drzwiach, płotach itp. Nie ładować, gdy przewód jest zwinięty. Może to doprowadzić do jego przegrzania.
- Nie używać ładowarki do akumulatora w pobliżu łatwopalnych materiałów lub materiałów, które mogą powodować korozję. Upewnić się, że ładowarka nie jest przykryta. W razie zauważenia dymu lub ognia należy odłączyć ładowarkę od źródła zasilania.
- Należy ładować akumulator wyłącznie wewnątrz budynku, w miejscu z dobrym przepływem powietrza i z dala od światła słonecznego. Nie należy ładować akumulatora na zewnątrz pomieszczeń. Nie ładować akumulatora w wilgotnym otoczeniu.
- Ładowarki akumulatora używać wyłącznie przy temperaturze otoczenia 5–40 °C (41–104 °F). Ładowarki używać w miejscu o dobrym przepływie powietrza, suchym i wolnym od pyłu.
- Nie wkładać żadnych przedmiotów do szczeliny wentylacyjnych ładowarki.
- Stykowi ładowarki nie należy zwierać metalowymi przedmiotami, gdyż może to wywołać zwarcie.
- Nie wolno ładować zwykłych baterii ani stosować ich w urządzeniu.
- Należy używać zatwierdzonych gniazdek, które nie są uszkodzone.
- Nie ładować, jeżeli występuje ryzyko wystąpienia wyładowania atmosferycznego.
- Ładować tylko wtedy, gdy ładowarka znajduje się na równej powierzchni.
- Należy przechowywać ładowarkę z dala od dzieci.
- Gdy akumulator jest naładowany, odłączyć ładowarkę od gniazda zasilania.

Instrukcje bezpieczeństwa dotyczące użytkowania na zbozcach



OSTRZEŻENIE: Przed rozpoczęciem użytkowania produktu przeczytać następujące ostrzeżenia.

- Nie używać produktu na zbozcach o kącie nachylenia przekraczającym 20°. Luźne podłoże, drgania i prędkość robocza mogą spowodować przewrócenie się produktu na zbozcu o kącie nachylenia mniejszym niż 20°.
- Należy upewnić się, że miejsce pracy jest bezpieczne. Mokre i luźne podłoże zmniejsza poziom bezpieczeństwa użytkowania produktu. Zachować szczególną ostrożność na pochyłościach i nierównych nawierzchniach.

- Upewnij się, że podczas pracy na zboczach wszystkie osoby przebywające w obszarze roboczym znajdują się powyżej produktu.
- Przemieszczać się z urządzeniem w górę i w dół zbocza, a nie z boku na bok.
- Nie pozostawiać produktu na pochyłości. Jeśli konieczne jest pozostawienie urządzenia na pochyłości, należy upewnić się, że się nie przewróci. Istnieje ryzyko obrażeń i strat materialnych.

Instrukcje bezpieczeństwa dotyczące użytkowania w pobliżu krawędzi



OSTRZEŻENIE: Przed rozpoczęciem użytkowania produktu przeczytać następujące ostrzeżenia.

- Istnieje ryzyko przewrócenia się produktu podczas użytkowania w pobliżu krawędzi. Przynajmniej ⅓ produktu musi zawsze pozostawać na powierzchni, która jest wystarczająco stabilna, aby utrzymać jego ciężar.
- Jeśli produkt ulegnie przewróceniu, przed podniesieniem go z powrotem na wystarczająco stabilnej powierzchni należy wyłączyć silnik. Patrz *Wyłączanie produktu na stronie 14*.

Instrukcje bezpieczeństwa dotyczące konserwacji



OSTRZEŻENIE: Przed rozpoczęciem użytkowania produktu przeczytać następujące ostrzeżenia.

- W przypadku nieprawidłowo lub nieregularnie przeprowadzanej konserwacji wzrasta ryzyko obrażeń oraz uszkodzenia produktu.
- Stosować środki ochrony osobistej. Patrz *Środki ochrony osobistej na stronie 10*.
- Przed przystąpieniem do konserwacji należy wyczyścić urządzenie w celu usunięcia niebezpiecznych materiałów.
- Przed przystąpieniem do konserwacji wyjąć akumulator z urządzenia.
- Nie należy dokonywać modyfikacji produktu. Modyfikacje produktu niezatwierdzone przez

producenta mogą spowodować poważne obrażenia lub śmierć.

- Należy zawsze używać oryginalnych akcesoriów i części zamiennych. Niezatwierdzone przez producenta akcesoria i modyfikacje maszyny mogą spowodować poważne obrażenia lub śmierć.
- Wymienić uszkodzone, zużyte lub zniszczone części.
- Konserwację należy przeprowadzać wyłącznie w sposób określony w instrukcji użytkownika. Zlecić autoryzowanemu warsztatowi obsługi technicznej wykonanie wszelkich czynności serwisowych.
- Po zakończeniu konserwacji należy sprawdzić poziom wibracji w urządzeniu. Jeśli nie jest prawidłowy, należy skontaktować się z autoryzowanym centrum serwisowym.
- Należy dopilnować przeprowadzania regularnej konserwacji produktu przez autoryzowany serwis.

Bluetooth®



UWAGA: Zmiany lub modyfikacje tego urządzenia, które nie zostały wyraźnie zatwierdzone przez firmę Husqvarna, mogą spowodować utratę pozwolenia FCC na użytkowanie danego urządzenia.

Uwaga: Urządzenie jest zgodne z częścią 15 wymogów FCC oraz wyłączoną z licencji normą RSS Industry Canada. Użytkowanie jest dozwolone pod dwoma następującymi warunkami:

- Urządzenie nie może powodować szkodliwych zakłóceń.
- Urządzenie musi akceptować wszelkie odbierane zakłócenia, w tym zakłócenia mogące powodować niepożądane działanie.

Le présent appareil est conforme aux CNR d'Industrie Canada applicables aux appareils radio exempts de licence. L'exploitation est autorisée aux deux conditions suivantes:

- l'appareil ne doit pas produire de brouillage, et
- l'appareil doit accepter tout brouillage radioélectrique subi, même si le brouillage est susceptible d'en compromettre le fonctionnement.

Przeznaczenie

Przed obsługą produktu

- Należy dokładnie i ze zrozumieniem zapoznać się z treścią instrukcji obsługi tego produktu.
- Należy dokładnie i ze zrozumieniem zapoznać się z treścią instrukcji obsługi akumulatora i ładowarki.
- Wykonywać codzienną konserwację. Patrz *Plan konserwacji na stronie 16*.

- Dopilnować, aby w obszarze roboczym nie znajdowały się osoby niepowołane, ponieważ występuje tam zagrożenie poważnymi obrażeniami.
- Stosować środki ochrony osobistej. Patrz *Środki ochrony osobistej na stronie 10*.

Stan akumulatora

Wskaźnik stanu akumulatora (A) zapala się w chwili uruchomienia urządzenia. Jeśli używane są 2

akumulatory, wskaźnik stanu akumulatora pokazuje całkowity poziom naładowania 2 akumulatorów w urządzeniu.

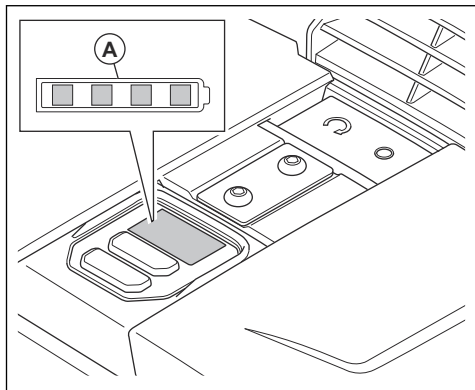

Poziom naładowania	Symbol na wskaźniku stanu
Poziom naładowania akumulatora wynosi 76–100%.	
Poziom naładowania akumulatora wynosi 51–75%.	
Poziom naładowania akumulatora wynosi 26–50%.	
Poziom naładowania akumulatora wynosi 6–25%.	
Poziom naładowania akumulatora wynosi 0–5%.	

Napełnianie zbiornika wody

Zbiornik wody można napełnić, gdy jest zainstalowany na urządzeniu, ale można także wyjąć w celu napełnienia. Aby wyjąć i napełnić zbiornik wody, należy wykonać następujące czynności:

1. Unieść przednią część gumowej blokady (A) i wyjąć zbiornik wody z produktu.

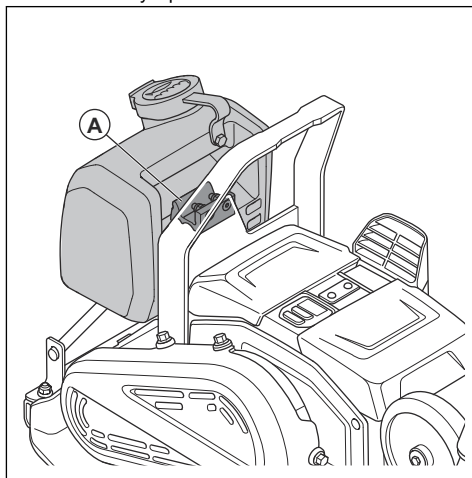

2. Napełnić zbiornik wody wodą.



UWAGA: Nie należy nalewać do zbiornika płynów innych niż woda. Inne płyny mogą spowodować uszkodzenie produktu i być szkodliwe dla środowiska.

3. Unieść przednią część gumowej blokady i wcisnąć zbiornik wody do uchwytu zbiornika.

Regulacja przepływu wody

- Obrócić zawór wody (A). Wyregulować przepływ wody między ustawieniem zamkniętym (B) a całkowicie otwartym (C).

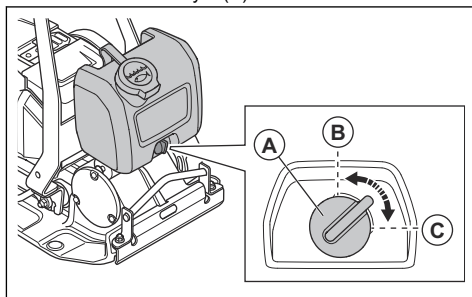

Bezprzewodowa technologia Bluetooth®

Produkty z wbudowaną technologią bezprzewodową Bluetooth® mogą łączyć się z urządzeniami mobilnymi.

Symbol bezprzewodowej technologii *Bluetooth*[®] pojawia się po podłączeniu urządzenia mobilnego do produktu.



Korzystanie z wbudowanej łączności z Husqvarna Fleet Services™

Uwaga: Ten rozdział dotyczy wyłącznie produktów z wbudowanymi funkcjami łączności.

Uwaga: Transmisja radiowa za pomocą funkcji Bluetooth[®] zostanie włączona po raz pierwszy po podłączeniu do akumulatora, po czym pozostanie aktywna.

1. Pobrać aplikację Husqvarna Fleet Services™ w wersji na system iOS lub Android Husqvarna Fleet Services.
2. Przejść na stronę Husqvarna Fleet Services™ <https://fleetservices.husqvarna.com>, aby uzyskać więcej informacji.

Uruchamianie produktu

1. Włożyć 2 akumulatory do komór akumulatora. Upewnić się, że akumulatory są prawidłowo zainstalowane. Patrz *Montaż i demontaż akumulatorów na stronie 18*.

Uwaga: Urządzenie może być używane z tylko 1 akumulatorem, ale czas działania będzie krótszy. Gdy urządzenie jest używane z dwoma akumulatorami, używa do zasilania najpierw 1, a następnie 2 akumulatora.

2. Nacisnąć przycisk WŁ./WYŁ. (A). Upewnić się, że włączyły się wskaźniki poziomu naładowania akumulatora.

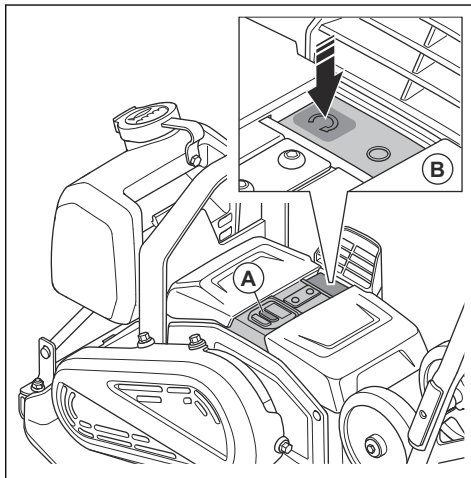

3. Nacisnąć przycisk „START” (B).

Wyłączanie produktu

1. Nacisnąć przycisk „STOP” (A).

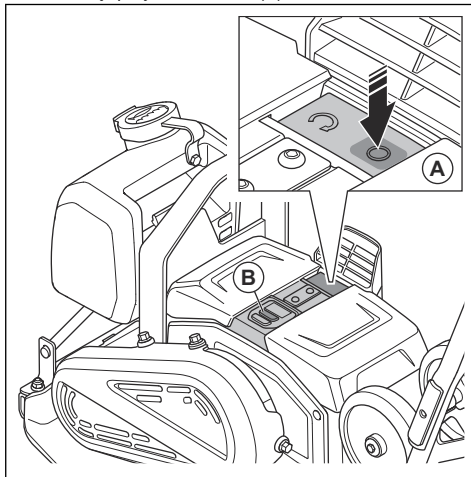

2. Nacisnąć przycisk WŁ./WYŁ. (B).
3. Wyjąć akumulatory z urządzenia. Patrz *Montaż i demontaż akumulatorów na stronie 18*.

Obsługa produktu



UWAGA: Produkt należy zawsze używać w kierunku do przodu. Ruch do tyłu uniemożliwia prawidłowe działanie elementu

mimośrodowego i może spowodować uszkodzenie produktu.

1. Sterować urządzeniem, trzymając za uchwyt. Nie pchać produktu. Pozwolić, aby to układ napędowy urządzenia wymuszał ruch urządzenia do przodu.



UWAGA: Nie dociskać produktu. Zbyt duże ciśnienie może spowodować niezadowalające wyniki.



UWAGA: Nie wolno zastaniać wlotu powietrza.

2. Aby zmienić kierunek, obrócić produkt.

Regulacja prędkości

Po uruchomieniu urządzenie pracuje ze standardową prędkością.

1. Uruchoomić urządzenie — patrz część *Uruchamianie produktu na stronie 14*.
2. Nacisnąć przycisk sterowania niską prędkością. Włącza się wskaźnik niskiej prędkości.
3. Aby uruchomić urządzenie ze standardową prędkością, ponownie nacisnąć przycisk sterowania niską prędkością. Wskaźnik niskiej prędkości wyłącza się.

Uwaga: Gdy urządzenie się porusza, za pomocą przycisku sterowania niską prędkością można regulować prędkość.

Ustawianie urządzenia w pozycji roboczej



OSTRZEŻENIE: Podczas ustawiania urządzenia w pozycji roboczej istnieje ryzyko przytrażenia. Stosować rękawice ochronne.

1. Poluzować pokrętkę uchwytu (A).

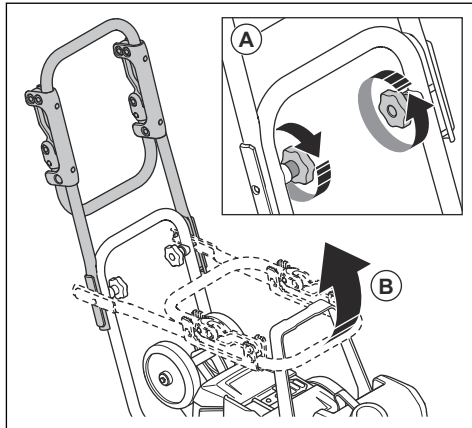

2. Unieść uchwyt (B).
3. Dokręcić pokrętkę uchwytu (A).

Aby złożyć uchwyt tłumiący drgania w górę i w dół

Aby obniżyć poziom drgań, można użyć uchwytu tłumiącego drgania.

- Pociągnąć uchwyt tłumiący drgania, aby zwolnić go z zacisków.

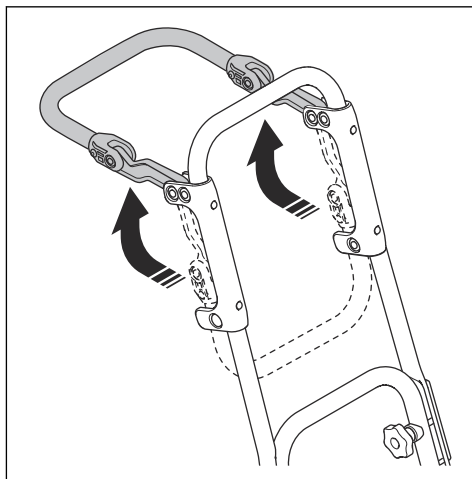

- Złożyć uchwyt tłumiący drgania i wcisnąć do zacisków, aby go zablokować.

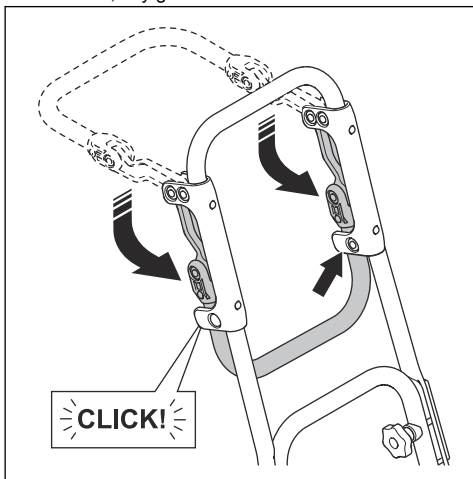

Ustawianie urządzenia w pozycji transportowej



OSTRZEŻENIE: Podczas ustawiania urządzenia w pozycji transportowej istnieje

ryzyko przytrafnięcia. Stosować rękawice ochronne.

1. Poluzować pokrętła uchwytu (A).

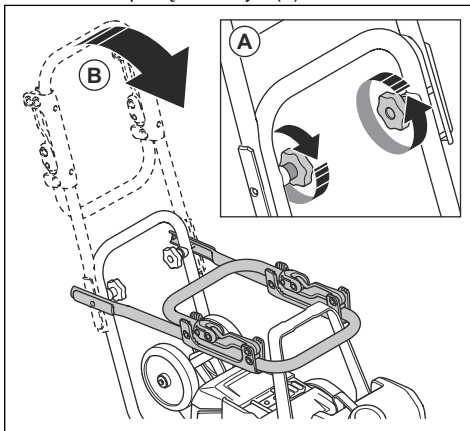

2. Opuścić uchwyt (B).
3. Dokręcić pokrętła uchwytu (A).

Przegląd

Wstęp



OSTRZEŻENIE: Przed przystąpieniem do konserwacji produktu zapoznać się z rozdziałem dotyczącym bezpieczeństwa.



OSTRZEŻENIE: Przed przystąpieniem do konserwacji produktu wyjąć akumulatory.

Plan konserwacji

* = Ogólna konserwacja wykonywana przez operatora. Zalecenia nie zostały zawarte w niniejszej instrukcji obsługi.

X = zalecenia są zawarte w niniejszej instrukcji obsługi.

Ogólna konserwacja produktu	Przed użyt-kowaniem	Co 100 godz.
Przeprowadzić ogólny przegląd.	X	
Wyczyścić urządzenie.	X	
Czyszczenie akumulatora i ładowarki.	X	
Sprawdzić, czy przycisk „STOP” działa prawidłowo i nie jest uszkodzony.	X	
Sprawdzić akumulator pod kątem uszkodzeń.	*	
Sprawdzić, czy ładowarka nie jest uszkodzona oraz czy działa prawidłowo.	*	

Ogólna konserwacja produktu	Przed użyt- kowaniem	Co 100 godz.
Sprawdzić połączenia pomiędzy akumulatorem a urządzeniem. Sprawdzić również połączenie pomiędzy akumulatorem a ładowarką.	*	
Sprawdzić, czy amortyzatory nie są uszkodzone.		X
Sprawdzić napięcie paska i sprawdzić, czy nie jest uszkodzony. W razie potrzeby wyregulować lub wymienić pasek.		X

Czyszczenie produktu

- Wyjąć akumulatory z urządzenia. Patrz *Montaż i demontaż akumulatorów na stronie 18*.
- Upewnić się, że pokrywy akumulatorów są zamknięte.
- Urządzenie należy czyścić sprężonym powietrzem lub strumieniem wody z węża.



UWAGA: Upewnić się, że woda nie przedostanie się do komór akumulatora.

- Wysuszyć produkt szmatką, aby usunąć całą wodę.
- Oczyszczyć wlot powietrza miękką, niemetalową szczotką.

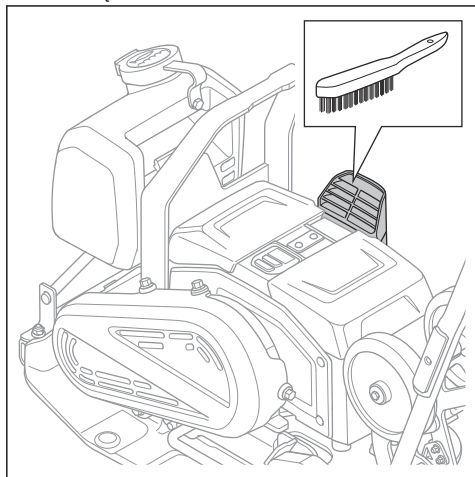

- Oczyszczyć zaciski akumulatorów (A) i wewnątrz komór akumulatora (B) miękką, niemetalową szczotką (C).

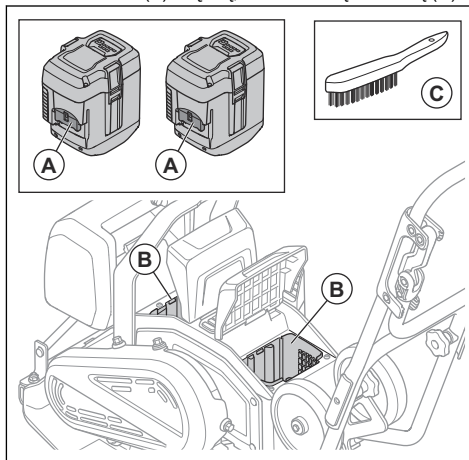

Czyszczenie akumulatora i ładowarki



OSTRZEŻENIE: Do czyszczenia akumulatora i ładowarki nie należy używać wody.



OSTRZEŻENIE: Do czyszczenia akumulatora nie należy używać żadnych substancji chemicznych.

- Przed włożeniem akumulatora do ładowarki należy sprawdzić, czy akumulator i ładowarka są czyste i suche.
- Zaciski akumulatora należy czyścić sprężonym powietrzem lub miękką i suchą szmatką.
- Powierzchnie akumulatora i ładowarki należy czyścić miękką i suchą szmatką.

Ładowanie akumulatora

Przed pierwszym użyciem należy naładować akumulator. W chwili dostawy do klienta akumulator jest naładowany jedynie w 30%.

Uwaga: Ładowarka do akumulatora musi zostać podłączona do napięcia i częstotliwości wskazanych na tabliczce znamionowej.

Akumulator nie ładuje się, gdy temperatura akumulatora przekracza 50°C/122°F. Przed rozpoczęciem ładowania ładowarka zmniejsza temperaturę akumulatora.

1. Podłączyć jeden koniec przewodu zasilającego ładowarki do gniazda ładowarki.
2. Podłączyć drugi koniec przewodu zasilającego ładowarki do gniazda sieciowego z uziemieniem. Dioda ładowarki błysnie jeden raz na zielono.

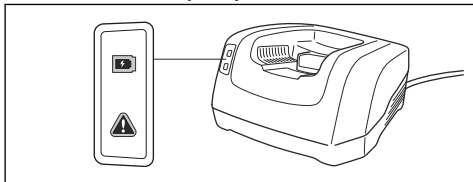

3. Włożyć akumulator do ładowarki. Kiedy akumulator jest prawidłowo podłączony do ładowarki, włącza się na niej zielona dioda.

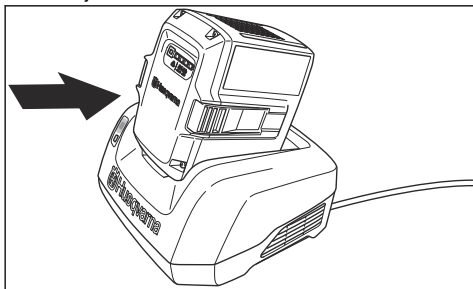

4. Akumulator jest całkowicie naładowany, gdy włącza się wszystkie diody. Akumulator można ładować przez maks. 24 godziny.
5. Aby odłączyć ładowarkę od gniazda sieciowego, należy ciągnąć za wtyczkę, a nie za przewód.
6. Akumulator należy wyjąć z ładowarki.

Przegląd ogólny

- Należy upewnić się, że wszystkie nakrętki i śruby maszyny są odpowiednio dokręcone.

Montaż i demontaż akumulatorów

1. Zatrzymać urządzenie. Patrz *Wyłączanie produktu na stronie 14*.

2. Podnieść pokrywę akumulatorów (A).

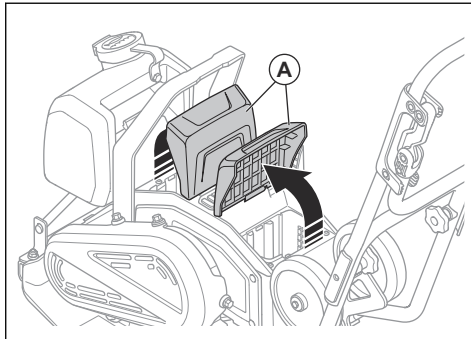

3. Zainstalować akumulatory. Usłyszenie kliknięcia oznacza, że akumulatory są prawidłowo zainstalowane.

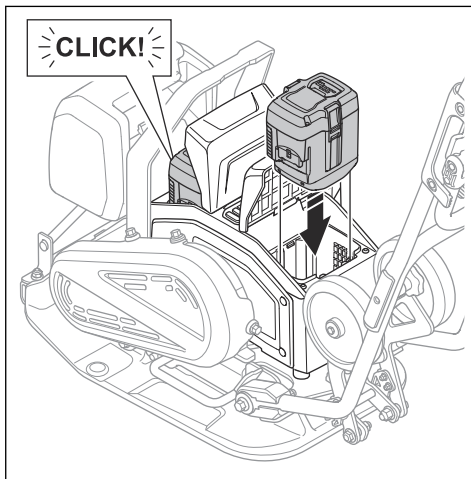

OSTRZEŻENIE: Używać wyłącznie oryginalnych akumulatorów Husqvarna BLi.



UWAGA: Do zainstalowania akumulatorów nie używać siły. Jeśli akumulatory nie osiadają łatwo w komorach akumulatora, oznacza to, że nie są instalowane prawidłowo.

4. Upewnić się, że pokrywę akumulatorów są całkowicie zamknięte, aby uniemożliwić przedostawanie się wilgoci i zanieczyszczeń do komór akumulatorów.
5. Aby wymontować akumulatory, wykonać procedurę w odwrotnej kolejności.

Sprawdzanie paska



OSTRZEŻENIE: Nie uruchamiać produktu bez zamontowanej osłony paska.

1. Wyjąć akumulatory z urządzenia. Patrz *Montaż i demontaż akumulatorów na stronie 18*.
2. Poluzować 4 śruby i zdjąć osłonę paska.

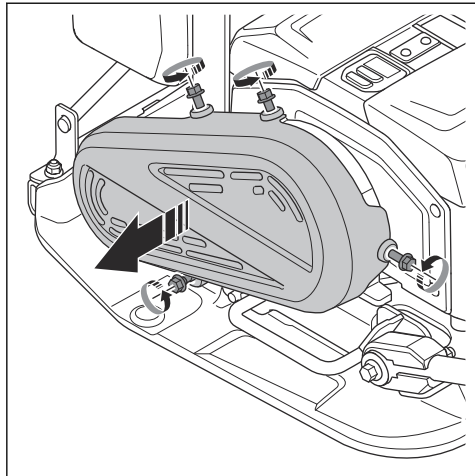

3. Sprawdzić pasek pod kątem uszkodzeń i zużycia. W razie potrzeby wymienić pasek.

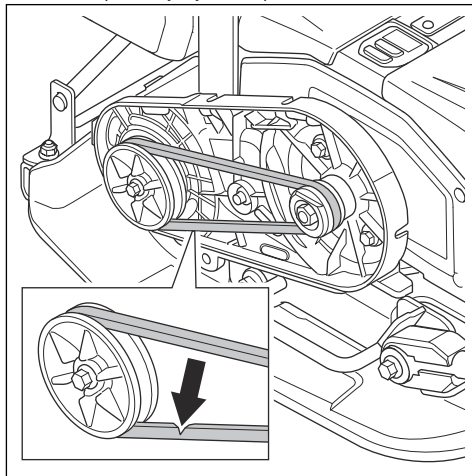

4. Sprawdzić napięcie paska. Prawidłowe napięcie wynosi 60–80 N.
5. Jeśli napięcie nie jest prawidłowe, wymienić pasek klinowy.
6. Zamontować pokrywę paska i dokręcić 4 śruby. Dokręcić śruby momentem 10 Nm.

Rozwiązywanie problemów

Problem	Przyczyna	Rozwiązanie
Produkt nie uruchamia się.	Akumulator nie jest prawidłowo zamontowany.	Zamontować akumulator w prawidłowy sposób. Upewnić się, że przewody podłączone do złączy akumulatora nie są poluzowane.
	Niskie napięcie akumulatora.	Naładować akumulator
	Akumulator jest uszkodzony.	Wymienić akumulator.
Akumulator się nie ładuje.	Ładowarka akumulatora nie jest prawidłowo podłączona do gniazda zasilania.	Podłączyć ładowarkę akumulatora do gniazda zasilania.
	Złącze ładowarki nie jest podłączone do produktu.	Podłączyć złącze ładowarki do akumulatora.
Akumulator przestaje się ładować.	Zbyt wysoka temperatura akumulatora.	Upewnić się, że nie ma przerwy pomiędzy wlotem powietrza ładowarki a wlotem powietrza / wylotem powietrza akumulatora.
Nietypowe odgłosy z akumulatora.	–	Skontaktować się z autoryzowanym punktem serwisowym.

Problem	Przyczyna	Rozwiązanie
Miga wskaźnik ostrzegawczy na urządzeniu.	Akumulator lub układy elektroniczne są zbyt gorące.	Odczekać, aż urządzenie i akumulatory ostygną.
	Podczas przestawiania przycisku WŁ./WYŁ. w położeniu ON przycisk START/STOP znajduje się w położeniu START.	Przestawić przycisk START/STOP w położeniu STOP, a następnie ponownie w położeniu START.
Miga wskaźnik ostrzegawczy akumulatora.	Akumulator jest zbyt gorący lub zbyt zimny.	Począekać, aż produkt ostygnie, lub przenieść do pomieszczenia i poczekać, aż się ogrzeje.
Urządzenie nie uruchamia się, a silnik emituje nietypowe odgłosy.	Pasek jest zbyt mocno naprężony.	Sprawdzić naprężenie paska.
	Temperatura robocza jest zbyt niska.	Urządzenie powinno pracować w odpowiedniej temperaturze roboczej.
Nie działa układ napędowy urządzenia.	Pasek jest zbyt słabo naprężony.	Zwiększyć naprężenie paska.
	Pasek jest uszkodzony.	Wymienić pasek.

Transport, przechowywanie i utylizacja

Transportowanie



OSTRZEŻENIE: Zachować ostrożność podczas transportu. Produkt jest ciężki i może spowodować obrażenia ciała bądź uszkodzenie, jeżeli spadnie lub poruszy się podczas transportu.



OSTRZEŻENIE: Przed przechowywaniem wyjąć akumulatory z produktu. Patrz *Montaż i demontaż akumulatorów* na stronie 18.

Kółka transportowe umożliwiają przemieszczanie produktu na niewielkie odległości bez użycia innych urządzeń. Do przemieszczania na większe odległości zablokować kółka i podnieść produkt, aby go przenieść lub umieścić w pojeździe.



UWAGA: Nie wolno holować produktu za pojazdem.

Ustawianie kółek transportowych w pozycji użytkowej



OSTRZEŻENIE: Podczas ustawiania kółek transportowych w pozycji użytkowej należy zachować ostrożność. Istnieje ryzyko przytrażenia.

- Przesławić kółka (B) w dół, pod płytę dolną.

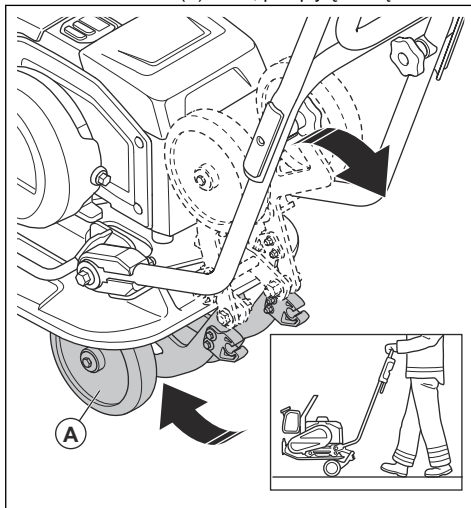

Podnoszenie produktu



OSTRZEŻENIE: Upewnić się, że sprzęt do podnoszenia ma odpowiednie parametry, aby bezpiecznie podnieść produkt. Na tabliczce znamionowej urządzenia podana jest masa produktu.



OSTRZEŻENIE: Nie przechodzić ani nie stawać pod podnoszonym produktem ani w jego pobliżu.



OSTRZEŻENIE: Przed podniesieniem produktu wyjąć z niego akumulatory. Patrz *Montaż i demontaż akumulatorów na stronie 18*.

- Zamocować sprzęt do podnoszenia w punkcie podnoszenia ramy zabezpieczającej. Etykieta na produkcie określa prawidłowe położenie.

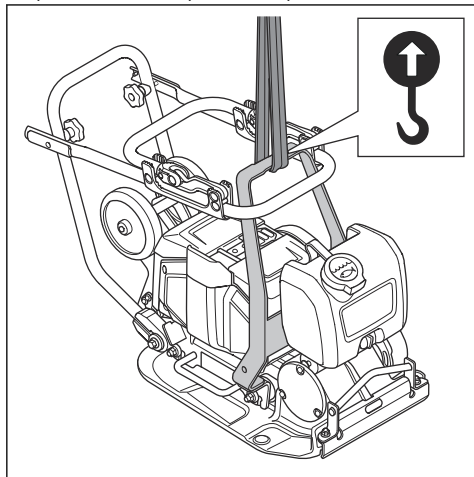

OSTRZEŻENIE: Nie używać metalowych haków, łańcuchów ani innego sprzętu do podnoszenia o chropowatych krawędziach, które mogą uszkodzić punkt podnoszenia.



OSTRZEŻENIE: Nie wolno używać uszkodzonego produktu. Upewnić się, że rama zabezpieczająca i elementy amortyzujące są prawidłowo zamontowane i nie są uszkodzone.

W celu zabezpieczenia produktu w pojeździe transportowym za pomocą pasów mocujących

1. Ustawić uchwyt w pozycji transportowej. Patrz *Ustawianie urządzenia w pozycji transportowej na stronie 16*.

2. Założyć 2 paski wokół płyty dolnej.

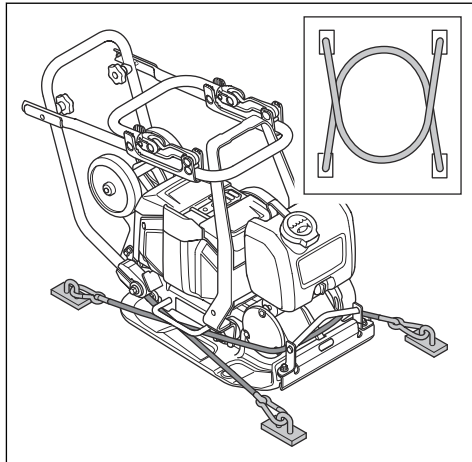

- a) Założyć 1 pasek wokół przedniej części płyty dolnej i przymocować go do pojazdu.
- b) Założyć 1 pasek wokół tylnej części płyty dolnej i przymocować pasek do pojazdu.

Przechowywanie

- Przed przechowywaniem wyjąć akumulatory z urządzenia. Patrz *Montaż i demontaż akumulatorów na stronie 18*, aby uzyskać informacje na temat przechowywania akumulatorów i ładowarki.
- Przed odstawieniem urządzenia na dłuższe przechowywanie należy je wyczyścić oraz przeprowadzić pełny przegląd.
- Produkt przechowywać w suchym miejscu, które nie jest narażone na mroz.
- Przed przechowywaniem założyć na produkt osłonę zabezpieczającą.
- Produkt należy przechowywać w zamkniętym miejscu, aby uniemożliwić dostęp do niego dzieciom i osobom nieupoważnionym.

Transport i przechowywanie akumulatora i ładowarki

- Dołączone akumulatory litowo-jonowe są zgodne z przepisami dotyczącymi towarów niebezpiecznych.
- Należy przestrzegać specjalnych zaleceń podanych na opakowaniu i etykietach dotyczących transportu komercyjnego, w tym także usług transportowych świadczonych przez strony trzecie i spedytatorów.
- Przed wysłaniem produktu należy porozmawiać z osobą przeszkoloną w zakresie materiałów niebezpiecznych. Przestrzegać wszystkich przepisów krajowych, które mają zastosowanie.
- Podczas umieszczania akumulatorów w opakowaniu zabezpieczyć otwarte zaciski taśmą. Zapakować

- akumulatory w taki sposób, aby ściśle przylegały do opakowania, co zapobiegnie ich przemieszczaniu.
- Nie przechowywać akumulatorów w miejscu, w którym może występować elektryczność statyczna. Nie przechowywać akumulatorów w metalowym pojemniku.
- Akumulatory przechowywać w suchym, nienarażonym na mróz i czystym miejscu, w którym panuje odpowiednia temperatura.
- Akumulatory przechowywać w miejscu, w którym temperatura wynosi od 5°C do 25°C, z dala od bezpośredniego działania promieni słonecznych.
- Naładować akumulator od 30% do 50% przed dłuższym okresem jego przechowywania. Raz do roku sprawdzać stan naładowania akumulatorów.
- Przed dłuższym okresem przechowywania akumulatory należy wyczyścić.
- Przed przechowywaniem wyjąć akumulatory z urządzenia.
- Ładowarkę przechowywać w miejscu, w którym temperatura wynosi od 5°C do 25°C, z dala od bezpośredniego działania promieni słonecznych.
- Przechowywać ładowarkę w zamkniętym i suchym miejscu.

- Przechowywać akumulator z dala od ładowarki.

Usuwanie akumulatora, ładowarki i produktu

Poniższy symbol oznacza, że produkt nie stanowi odpadu gospodarczego. Należy poddawać je recyklingowi w zatwierdzonym punkcie zbiórki sprzętu elektrycznego i elektronicznego. Pomaga to chronić środowisko i ludzi.

W celu uzyskania dodatkowych informacji należy skonsultować się z władzami lokalnymi, przedsiębiorstwem gospodarki komunalnej albo punktem sprzedaży.



Uwaga: symbol widoczny jest na urządzeniu lub opakowaniu produktu.

Dane techniczne

Typ silnika	BLDC 36 V
Ciężar z akumulatorem, kg/funty ¹	69/152
Masa bez akumulatora, kg/funty ²	65/143
Częstotliwość drgań, Hz/obr./min	95±2 / 5700±120
Amplituda, mm/cale ³	0,95/0,04
Prędkość robocza, m/min / stopy/min ⁴	20/66
Siła odśrodkowa, kN/lbf	10,4/2338
Maks. nachylenie, stopnie/%	20/36
Zbiornik na wodę do asfaltu, l/gal	5,0/1,3
Temperatura otoczenia, °C/°F	-10-40/14-104

Emisja hałasu i wibracji

Zmierzony poziom mocy akustycznej, dB(A)	98,5
------------------------------------------	------

¹ Obejmuje 2 akumulatory BLi300 i w połowie pełny zbiornik wody

² W tym w połowie pełny zbiornik wody

³ Dotyczy pracy na żwirze

⁴ Prędkość na żwirze

Emisja hałasu i wibracji	
Poziom głośności, gwarantowana moc akustyczna L_{WA} dB(A). ⁵	100
Poziom ciśnienia akustycznego przy uchu operatora, L_p , dB (A). ⁶	85
Poziom drgań przy standardowej prędkości, a_{hv} , m/s^2 , uchwyt standardowy/uchwyt tłumiący drgania. ⁷	6,46/1,96
Poziom drgań przy niskiej prędkości, a_{hv} , m/s^2 , uchwyt standardowy/uchwyt tłumiący drgania. ⁸	8,7/2,46

Akumulatory zatwierdzone dla produktu

Akumulator	Bli200	Bli300	40-B220X	40-B330X
Typ	Litowo-jonowy	Litowo-jonowy	Litowo-jonowy	Litowo-jonowy
Napięcie znamionowe, V	36	36	36	36

Ładowarki akumulatorów zatwierdzone dla urządzenia

Ładowarka	QC330	QC500
Napięcie sieciowe, V	100–240	100-240
Częstotliwość, Hz	50-60	50-60
Moc, W	330	500

Deklaracja dotycząca emisji hałasu i drgań

Deklarowane wartości zostały uzyskane w badaniach laboratoryjnych zgodnie z podaną dyrektywą lub normami i można je porównać z deklarowanymi wartościami innych produktów testowanych zgodnie z tą samą dyrektywą lub normami. Deklarowane wartości nie

nadają się do stosowania w ocenach ryzyka, a wartości zmierzone w poszczególnych miejscach pracy mogą być wyższe. Rzeczywiste wartości narażenia i ryzyko wystąpienia szkód, jakie może odnieść użytkownik, są unikatowe i zależą od sposobu działania użytkownika, materiału użytego w produkcie, czasu ekspozycji, stanu fizycznego użytkownika oraz stanu produktu.

⁵ Emisję hałasu do otoczenia zmierzono jako moc akustyczną (L_{WA}), według normy EN ISO 3744 zgodnie z dyrektywą WE 2000/14/WE. Różnica pomiędzy gwarantowanym a zmierzonym poziomem ciśnienia akustycznego wynika z tego, że poziom gwarantowany zawiera także rozproszenie w wynikach pomiaru oraz różnice pomiędzy różnymi typami maszyn tego samego modelu zgodnie z Dyrektywą 2000/14/WE.

⁶ Poziom ciśnienia akustycznego L_p zgodny z normą EN ISO 11201, EN 500-4. Współczynnik niepewności K_{PA} 3,0 dB (A).

⁷ Wartość wibracji zgodna z normą EN 500-4. Odnotowane dane dla poziomu wibracji mają typowe rozproszenie statystyczne (odchylenie standardowe) w wysokości 1,5 m/s^2 .

⁸ Wartość wibracji zgodna z normą EN 500-4. Odnotowane dane dla poziomu wibracji mają typowe rozproszenie statystyczne (odchylenie standardowe) w wysokości 1,5 m/s^2 .

Wymiary produktu

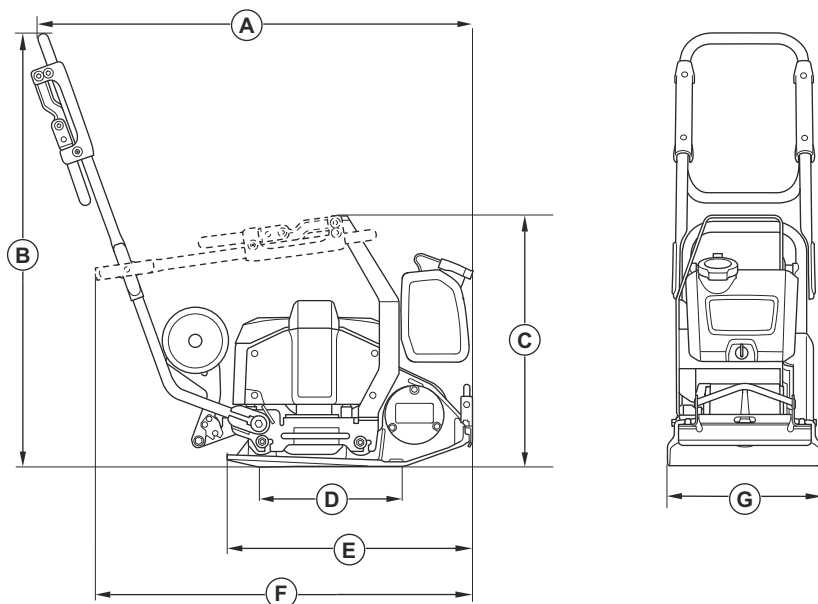

A	Długość z uchwytem, mm/cale	974/38,3
B	Wysokość uchwyty, mm/cale	968/38,1
C	Wysokość ze złożonym uchwytem, mm/cale	561/22,1
D	Powierzchnia styku stopy zagęszczarki, m ² /st. kw.	0,093/1,001
E	Długość płyty dolnej, mm/cale	550/21,7
F	Długość ze złożonym uchwytem, mm/cale	834/32,8
G	Szerokość, mm/cale	350/13,7

Wbudowane funkcje łączności

Uwaga: Ten rozdział dotyczy wyłącznie produktów z wbudowanymi funkcjami łączności.

Widmo radiowe technologii BLE	
Pasma częstotliwości narzędzia, GHz	2,402-2,480

Widmo radiowe technologii BLEMaksymalna moc nadawana w paśmie radiowym,
dBm/mW

0/1

Deklaracja zgodności

Deklaracja zgodności WE

Husqvarna AB, SE-561 82 Huskvarna,
Szwecja, tel. +46-36-146500, deklarujemy z pełną
odpowiedzialnością, że produkt:

Opis	Zagęszczarka płytowa jednokierunkowa
Marka	Husqvarna
Typ/model	LF 60i LAT
Identyfikacja	Numery seryjne z roku 2024 i nowsze

spełnia wszystkie wymogi określone w odpowiednich
dyrektywach i przepisach UE:

Dyrektywa/przepis	Opis
2006/42/EC	„dotycząca maszyn”
2000/14/EC	„w sprawie emisji hałasu”
2014/53/EU	„dotycząca sprzętu radiowego”
2011/65/EU	„w sprawie ograniczenia stosowania niektórych niebezpiecznych substancji w sprzęcie elektrycznym i elektronicznym”

oraz został zaprojektowany zgodnie z następującymi
zharmonizowanymi normami i specyfikacjami
technicznymi;

EN ISO 12100:2010

EN 62841-1:2015+AC:2015

EN 500-1:2006+A1:2009

EN 500-4:2011

EN 55014-1:2017+A11:2020

EN 55014-2:1997+A1:2001+A2:2008+AC:1997

ETSI EN 300 328 V2.2.2

ETSI EN 301 489-1 V2.2.3

ETSI EN 301 489-17 V3.3.1

EN IEC 63000:2018

Jednostka notyfikowana: 0404, SMP Svensk
Maskinprovning AB, Box 4053, SE-904 32 Umeå,
Szwecja, potwierdza zgodność z dyrektywą Rady
2000/14/EC, procedura oceny zgodności: Załącznik VI.

Informacje dotyczące emisji hałasu podano w rozdziale
Dane techniczne na stronie 22.

Partille, 2024-02-13



Martin Huber

Dyrektor ds. badań i rozwoju powierzchni betonowych
i podłóg

Husqvarna AB, Construction Division

Osoba odpowiedzialna za dokumentację techniczną

Zarejestrowane znaki handlowe

Nazwa handlowa *Bluetooth®* i logo są zastrzeżonymi znakami towarowymi stanowiącymi własność *Bluetooth SIG, inc.*. Każde wykorzystanie takich znaków przez Husqvarna odbywa się w ramach umowy licencyjnej.



www.husqvarnaconstruction.com

Oryginalne instrukcje



1143935-61

Rev. B



2024-04-02