

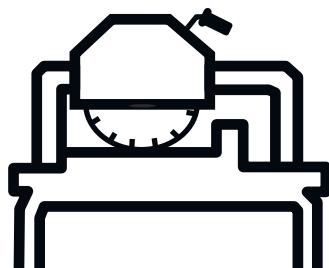

Husqvarna®



TS 300 E, TS 350 E, TS 400 F



BG	Ръководство за експлоатация
RO	Instrucțiuni de utilizare
TR	Kullanım kılavuzu
UK	Посібник користувача

2-23
24-44
45-63
64-85

Съдържание

Въведение.....	2	Транспортиране, съхранение и изхвърляне.....	16
Безопасност.....	4	Технически данни.....	17
Монтаж.....	9	Технически характеристики TS 300 E.....	18
Операция.....	10	Технически характеристики TS 350 E.....	19
Поддръжка.....	14	Технически характеристики TS 400 F.....	20
Разписание за търсене и отстраняване на неизправности.....	15	Декларация за съответствие.....	23

Въведение

Описание на продукта

Продуктът се използва за рязане на зидария и камък. Продуктът се задвижва от електрически двигател.

Водната система подава вода към диска.

Предназначение

Продуктът се използва за рязане на плочки, камък, бетонни блокчета и тухли.

Продуктът се използва за професионални цели от оператори-специалисти. Не използвайте продукта за други задачи.

Общ преглед на продукта

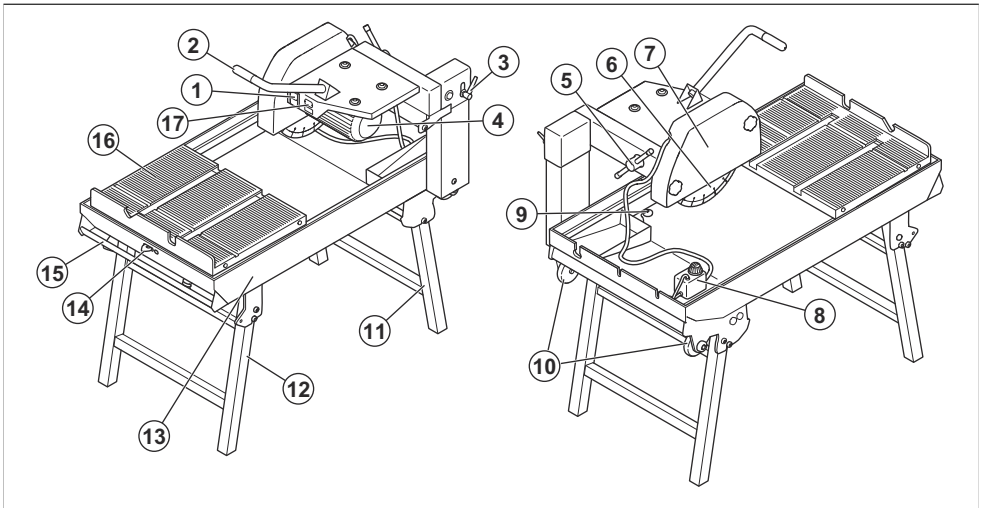

1. Бутони за ВКП./ИЗКП.
2. Ръкохватка за управление на височината на диска
3. Лост за дълбочина на рязане
4. Двигател
5. Заключваща скоба за корпуса на диска
6. Диск (диамантен или абразивен)
7. Предпазител на диска
8. Водна помпа
9. Изпускателна пробка
10. Транспортни колела
11. Задни крака на рамата
12. Предни крака на рамата
13. Рама
14. Фиксираща кука за конвейерната количка
15. Ръкохватка за транспортиране
16. Конвейерна количка
17. Табелка с данни

Символи върху продукта



ПРЕДУПРЕЖДЕНИЕ: този продукт може да бъде опасен и да причини сериозно нараняване или смърт на оператора или други хора. Внимавайте и използвайте продукта правилно.



Прочетете внимателно ръководството и се уверете, че разбирате инструкциите, преди да използвате този продукт.



Използвайте одобрена защита на слуха, защита на очите и респираторна защита. Направете справка с *Лични предпазни средства на страница 7*.



Дръжте ръцете и краката си далеч от диска.



Не режете без закрепен предпазител на диска.



При рязане се образува прах. Прахът може да причини наранявания при вдишване. Използвайте одобрена респираторна защита. Винаги осигурявайте добра вентилация.



Искри от режещия диск могат да причинят пожар при гориво, дърва, дрехи, суха трева или други запалими материали.



Уверете се, че по режещия диск няма пукнатини или други повреди.



Не използвайте дискове за циркуляри.



Не е точка на повдигане.



Продуктът не е битов отпадък.



Етикетът за шумовите емисии към околната среда е съгласно директивите и регламентите на ЕС и Обединеното кралство. Гарантираното ниво на звуковата мощност на продукта е посочено в *Емисии на шум и вибрации TS 300 E на страница 20* и на етикета.



Този продукт е в съответствие с изискванията на приложимите директиви на ЕС.



Продуктът съответства на приложимите регламенти на Обединеното кралство.

Останалите символи/стикери върху продукта се отнасят за специални изисквания по отношение на сертификати за някои пазари.

Табелка с данни

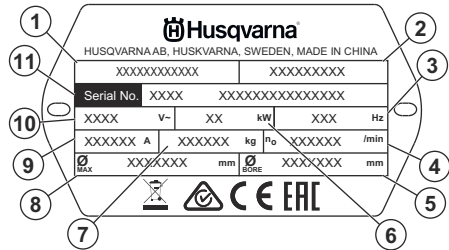

- Име на продукта
- Номер на артикул
- Честота
- Скорост на диска
- Диаметър на цилиндъра
- Мощност
- Тегло
- Диаметър на диска
- Ток
- Напрежение
- Сериен номер

Повреда на продукта

Ние не носим отговорност за повреди по нашия продукт, ако:

- продуктът е неправилно ремонтиран.
- продуктът е ремонтиран с части, които не са от производителя или не са одобрени от производителя.
- продуктът има принадлежност, която не е от производителя или не е одобрена от производителя.

- продуктът не е ремонтиран в одобрен сервизен център или от одобрен орган.

Безопасност

Дефиниции за безопасност

Предупреждения, знаци за внимание и бележки се използват за указване на особено важни части на инструкцията.



ПРЕДУПРЕЖДЕНИЕ: Използва се, ако има опасност от нараняване или смърт за оператора или за околните, ако не се спазват инструкциите в ръководството.



ВНИМАНИЕ: Използва се, ако има опасност от повреждане на машината, други материали или съседната зона, ако не се спазват инструкциите в ръководството.

Забележка: Използва се за предоставяне на повече информация, която е необходима в дадена ситуация.

Общи инструкции за безопасност



ПРЕДУПРЕЖДЕНИЕ: Прочетете следващите предупредителни инструкции, преди да използвате продукта.

- Този продукт е опасен инструмент, ако не сте внимателни или ако го използвате неправилно. Този продукт може да причини сериозно нараняване или смърт на оператора или други хора. Преди да използвате продукта, трябва да прочетете и да разберете съдържанието на това ръководство за оператора.
- Този продукт не е предназначен за употреба от лица (включително деца) с намалени физически, сетивни или умствени способности или такива, на които им липсват опит и познания.
- Запазете всички предупреждения и инструкции.
- Спазвайте всички приложими закони и разпоредби.
- Операторът и работодателят на оператора трябва да познават и да предотвратяват рисковете по време на работа с продукта.
- Не позволявайте на лице да работи с продукта, освен ако не е прочело и разбрало съдържанието на ръководството за оператора.
- Не работете с продукта, освен ако не сте преминали обучение преди това. Уверете се, че всички оператори са преминали обучение.

- Не позволявайте на дете да работи с продукта.
- Позволявайте само на упълномощени лица да работят с продукта.
- Операторът носи отговорност за злополуки с други лица или имущество.
- Не използвайте продукта, ако сте уморени, болни или под въздействието на алкохол, наркотици или лекарства.
- Винаги бъдете внимателни и подхождайте разумно.
- Този продукт създава електромагнитно поле по време на работа. При някои условия това поле може да предизвика смущения в активни или пасивни медицински импланти. За да намалите риска от сериозно нараняване или смърт, препоръчваме лицата с медицински импланти да разговарят с лекаря си и производителя на медицинския имплант, преди да работят с този продукт.
- Поддържайте продукта чист. Уверете се, че разчитате ясно знаците и стикерите.
- Не използвайте продукта, ако е повреден.
- Не извършвайте модификации по този продукт.
- Не работете с продукта, ако има вероятност други лица да са извършили модификации по него.

Безопасност на работната площ



ПРЕДУПРЕЖДЕНИЕ: Прочетете следващите предупредителни инструкции, преди да използвате продукта.

- Не използвайте продукта при мъгла, дъжд, силни ветрове, студено време, риск от мълини или други неблагоприятни атмосферни условия.
- Не използвайте продукта в площи, където може да възникне пожар или експлозии.
- Дръжте деца, мивувачи и животни далеч от работната площ и на безопасно разстояние от продукта. Безопасното разстояние е 4 m/13 ft.
- Уверете се, че в работната площ има само упълномощени лица.
- Поддържайте работната площ чиста и достатъчно осветена.
- Уверете се, че в направлението на работа на продукта няма кабели или маркучи
- Уверете се, че в работната площ има достатъчен приток на въздух.

Електрическа безопасност



ПРЕДУПРЕЖДЕНИЕ: Винаги има риск от токови удари от електрическите продукти. Не използвайте продукта при лоши метеорологични условия. Не докосвайте проводници на атмосферно електричество и метални предмети. Винаги използвайте продукта, както е посочено в това ръководство за оператора, за да предотвратите нараняване.



Забележка: Предупреждение: винаги използвайте захранване с RCD (дефектнотокова защита). RCD намалява риска от електрически удар.



ВНИМАНИЕ: Захранването от продукта или генератора трябва да осигурява достатъчно силен и постоянен ток, за да се гарантира, че двигателят работи без проблеми. Неправилното напрежение става причина за увеличаване на консумацията на енергия и температурата на двигателя и в крайна сметка до задействане на защитната верига. Размерът на захранващия шнур трябва да отговаря на националните и местните регламенти. Номиналните стойности на стенния контакт трябва да отговарят на силата на тока на електрическия контакт и удължителния кабел на продукта.

Ако захранващата мрежа има по-високо системно съпротивление, може да възникне кратък спад на напрежението, когато продуктът се стартира.

- Уверете се, че мощността, предпазителя и мрежово напрежение съответстват на показателите на табелката с данни на продукта.
- Винаги спирайте продукта, преди да разкачите захранващия щепсел.
- Не използвайте продукта, ако захранващият шнур или захранващият щепсел е повреден. Предайте го в одобрен сервизен център за ремонт. Повреденият захранващ шнур може да причини сериозно нараняване и смърт.
- Използвайте правилно захранващия шнур. Не използвайте захранващия шнур, за да преместите, издърпате или разкачите продукта. Издърпвайте захранващия щепсел, за да разкачите захранващия шнур. Не дърпайте захранващия шнур.
- Не работете с продукта във вода с дълбочина, при която електрическото оборудване на продукта може да се намокри. Оборудването

може да се повреди и през продукта може да протече ток, което да причини нараняване.

- Винаги свързвайте продукта с верига за заземяване при неизправност, която се освобождава при неизправност в заземяването от 30 mA.
- Не позволявайте навлизането в продукта на повече влага от водата, подавана от водната система. Не излагайте продукта на въздействието на дъждовна вода. Влизащата в продукта вода увеличава риска от токов удар.
- Свързвайте продукта само към правилно замасени контакти.
- Винаги разкачвайте захранващия шнур, преди да свържете или разкачите свързващите кабели на двигателя и електрическата кутия.

Инструкции за заземен продукт



ПРЕДУПРЕЖДЕНИЕ:

Неправилното свързване може да доведе до електрически удар. Обърнете се към одобрен електротехник, ако не сте сигурни дали мрежовият контакт е правилно заземен.

Не извършвайте модификации по фабричните технически характеристики на захранващия щепсел. Ако захранващият щепсел или захранващият шнур е повреден или трябва да бъде сменен, се обърнете към Вашия сервиз на Husqvarna. Спазвайте местните регламенти и закони.

Ако не разбирате напълно инструкциите относно заземяния продукт, се обърнете към одобрен електротехник.

Използвайте само заземени външни удължителни кабели със заземителни щепсели и заземителен контакт, подходящ за захранващия щепсел на продукта.

Продуктът има заземен захранващ щепсел. Винаги свързвайте продукта към заземен мрежов контакт. Това намалява риска от електрически удар, ако възникне неизправност.

Не използвайте електрически адаптери с продукта.

Удължителни кабели

- Използвайте само одобрени удължителни кабели с одобрена дължина, която отговаря на изискванията. Направете справка с *Удължителни кабели на страница 21*.
- Номиналната стойност на удължителния кабел трябва да бъде същата или по-висока от дадената върху табелката с данни на продукта.
- Използвайте замасени удължителни кабели.
- Когато работите с продукта на открито, използвайте удължителен кабел, който е

подходящ за работа на открито. Това намалява риска от токов удар.

- Поддържайте връзката с удължителния кабел суха и вдигната над земята.
- Дръжте удължителния кабел далеч от топлина, масло, остри ръбове или движещи се части. Повреденият кабел повишава риска от токов удар.
- Уверете се, че удължителният кабел е в добро състояние и не е повреден.
- Не използвайте удължителния кабел, докато е навит. Това може да причини прекалено загряване на удължителния кабел.

Инструкции за безопасност при монтаж



ПРЕДУПРЕЖДЕНИЕ: Прочетете следните предупредителни инструкции, преди да сглобите продукта.

- Винаги носете защитни ръкавици, когато сглобявате продукта.
- Продуктът трябва задължително да се намира върху равна и стабилна повърхност. Неравни и нестабилни повърхности увеличават риска от накланяне или преместване на триона.
- Уверете се, че сте натиснали бутона ИЗКЛ. и че продуктът е ИЗКЛЮЧЕН.
- Уверете се, че захранващият щепсел е разкачен.
- Уверете се, че режещият диск не се движи.
- Винаги използвайте само принадлежности, които са одобрени от производителя.
- Уверете се, че режещият диск, предпазителят на диска, фланецът на диска и валът на диска не са повредени.

Инструкции за безопасност за работа



ПРЕДУПРЕЖДЕНИЕ: Прочетете внимателно всички предупреждения за безопасност и инструкции. Неспазването на предупрежденията и инструкциите може да доведе до електрически удар, пожар и/или сериозно нараняване.

- Използвайте лични предпазни средства. Направете справка с *Лични предпазни средства на страница 7*.
- Информациите в това ръководство не заменят професионалните знания и опит. Ако не се чувствате безопасно в ситуацията, в която се намирате, спрете продукта. Не използвайте продукта в неизвестни ситуации.
- Потърсете Вашия сервизен дилър или Husqvarna, ако имате въпроси относно работата с продукта. Можем да Ви дадем информация относно

начините на работа с продукта безопасно с най-добър резултат.

- Не работете с продукта, освен ако не сте преминали обучение преди това. Уверете се, че всички оператори са преминали обучение.
- Трябва винаги да можете да спрете бързо продукта при аварийна ситуация.
- Не използвайте продукта, ако сте уморени, болни или под въздействието на алкохол, наркотици или лекарства.
- Внезапната поява на хора и животни може да наруши безопасната работа на продукта. Винаги работете внимателно с продукта.
- Не допускайте случайно стартиране. Уверете се, че сте натиснали бутона ИЗКЛ.
- Преди да се отдалечите от продукта, спрете двигателя и разкачете захранващия шнур. Уверете се, че няма риск от случайно стартиране.
- Не използвайте продукт с отклонения от фабричните технически характеристики.
- Задължително поддържайте инструментите си остри и чисти за осигуряване на по-безопасна работа. Направете справка с *Въведение на страница 14*.
- Уверете се, че продуктът е сглобен правилно. Направете справка с *Монтаж на страница 9*.
- Не използвайте продукта, ако има признаци на повреда.
- Поддържайте всички части в добро състояние и проверявайте дали всички крепежни елементи са затегнати правилно.
- Винаги използвайте одобрени принадлежности. Обърнете се към Вашия дилър за повече информация.
- Уверете се, че работите с правилния диск за текущия материал. Обърнете се към Вашия дилър за повече информация.
- Не режете азбестови материали.
- Не поставяйте инструменти или други предмети върху продукта.
- Уверете се, че е извършено ежедневното техническо обслужване, преди да стартирате двигателя. Направете справка с *Поддръжка на страница 14*.
- Уверете се, че сте застанали в безопасна и стабилна позиция по време на работа.
- Не стъпвайте върху продукта.
- Не се протягайте прекалено далеч, докато работите. Поддържайте дистанция между лицето си и режещия диск. Дръжте обработвания детайл с 2 ръце и внимавайте ръцете Ви винаги да са на безопасно разстояние от режещия диск.

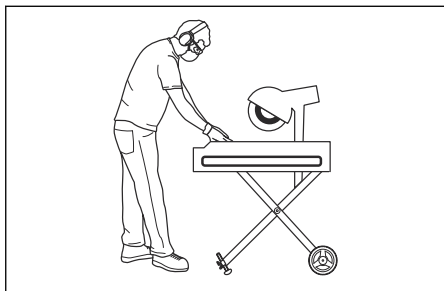

- За да използвате потъващата функция, дръжте с 1 ръка ръкохватката за рязане, за да регулирате режещия диск.
- Не претоварвайте продукта, това може да причини повреда на същия.
- Уверете се, че фиксаторът за задаване на дълбочината е разхлабен, и повдигнете диска преди да застане под ъгъл.
- Уверете се, че посоката, в която се върти диска, е правилна. Стрелката на предпазителя на диска показва правилната посока.
- Уверете се, че подавате обработвания детайл по посоката на въртене на ножа.
- Не шлайфайте със страничната част на диска. Дискът може да се разпадне и да причини големи щети. Използвайте само режещата част на диска.
- Дръжте двигателя включен, докато вентилаторът спре напълно.

Лични предпазни средства



ПРЕДУПРЕЖДЕНИЕ: Прочетете внимателно всички предупреждения за безопасност и инструкции. Неспазването на предупрежденията и инструкциите може да доведе до електрически удар, пожар и/или сериозно нараняване.

- При работа с продукта винаги използвайте одобрени лични предпазни средства. Личните предпазни средства не изключват изцяло риска от нараняване, но намаляват степента на нараняването при злополука. Нека Вашият дилър Ви помогне да изберете правилните лични предпазни средства.
- Използвайте защитни ръкавици.
- Използвайте ботуши със стоманени бомбета и противоплъзгаща подметка.
- Използвайте одобрено работно облекло или еквивалентно плътно прилягащо облекло, което е с дълги ръкави и дълги крачоли.
- Не носете бижута или други предмети, които могат да бъдат захванати от движещите се части. Носете косата си безопасно над нивото на рамената.

- Използвайте одобрена респираторна защита. При работа продуктът е причина за отделянето на вреден за здравето Ви прах.
- Винаги използвайте одобрени средства за защита на слуха, когато работите с продукта.
- Използвайте одобрени защитни средства за очите със странична защита.
- Уверете се, че близо до Вас има комплект за първа помощ.
- При работа с продукта могат да възникнат искри. Уверете се, че близо до Вас има пожарогасител.
- Редовно проверявайте състоянието на личните предпазни средства.

Устройства за безопасност на продукта



ПРЕДУПРЕЖДЕНИЕ: Прочетете следващите предупредителни инструкции, преди да използвате продукта.

- Не използвайте продукт с устройства за безопасност, които са повредени или не работят правилно.
- Извършвайте редовно проверка на устройствата за безопасност. Ако устройствата за безопасност са повредени или не работят правилно, говорете с Вашия одобрен сервиз на Husqvarna.
- Не сменяйте устройствата за безопасност.
- Не използвайте продукта, ако предпазните планки, предпазните капаци, превключвателите за безопасност или други предпазни устройства са повредени или не са закрепени.

Предпазител на диска

Предпазителят на диска пази оператора от прах и нараняване при счупване на режещия диск.

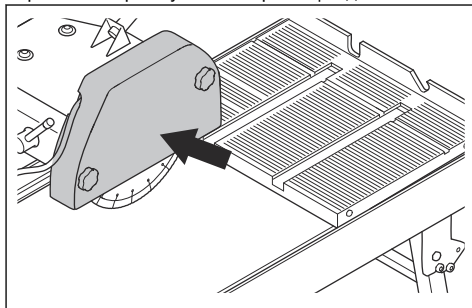

За извършване на проверка на предпазителя на диска

1. Преди да стартирате продукта, се уверете, че предпазителят на диска е правилно закрепен. Не използвайте продукта, ако предпазителят на диска липсва, по него има пукнатини или друга повреда.

2. Трябва да смените предпазителя на диска, ако има пукнатини или е повреден.

Бутони за ВКЛ./ИЗКЛ.

Бутоните за ВКЛ./ИЗКЛ. се използват за стартиране и спиране на продукта.

За извършване на проверка на бутоните за ВКЛ./ИЗКЛ.

1. Натиснете бутона за ВКЛ., за да стартирате продукта.

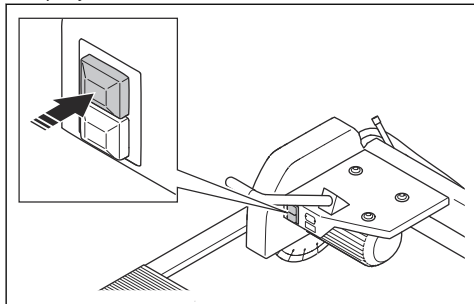

2. Уверете се, че продуктът стартира.
3. Натиснете бутона за ИЗКЛ., за да спрете продукта.

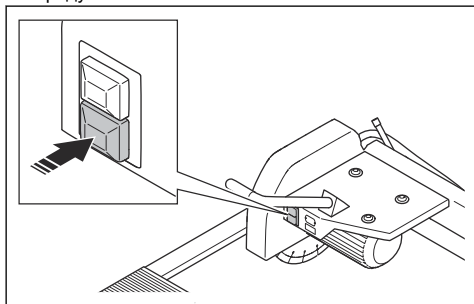

4. Уверете се, че продуктът спира.

Функция на фиксиращата кука, конвейерна количка

Функцията на фиксиращата кука се използва за заключване на конвейерната количка на място по време на транспортиране.

За извършване на проверка на функцията на фиксиращата кука, конвейерна количка

1. Издърпайте фиксиращата кука и я натиснете надясно, за да я поставите в заключено положение.

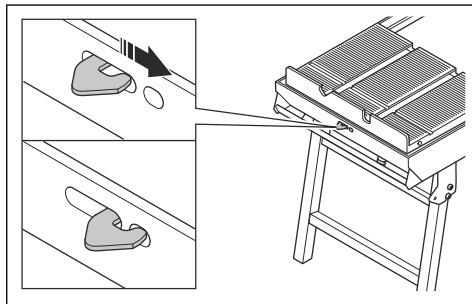

2. Уверете се, че конвейерната количка е заключена на място.

Функция за защита от прищипване, конвейерна количка

Функцията за защита от прищипване на конвейерната количка се използва, за да се гарантира, че няма да прищипете ръцете си по време на работа.

За извършване на проверка на защитата от прищипване, конвейерна количка

1. Завъртете фиксиращата кука (A) на 180 градуса, за да извадите защитата от прищипване (B).

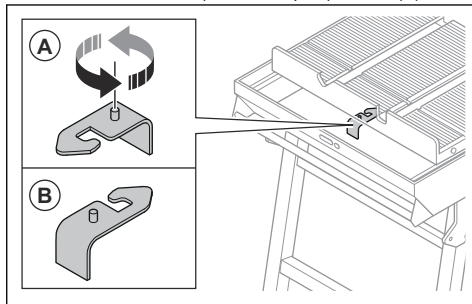

2. Уверете се, че остава място между защитата от прищипване и рамата.

Водна помпа

Водната помпа (А) на водната система се използва за намаляване на количеството прах и охлаждане на диска.

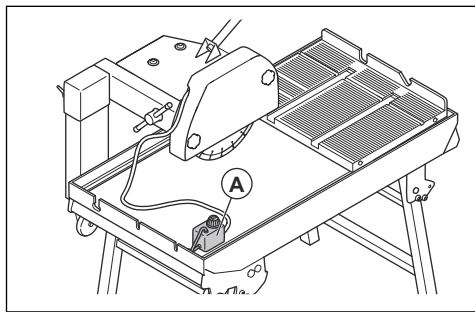

ВНИМАНИЕ: Не пускайте водната помпа да работи без вода.

- Водната помпа може да се използва само заедно с продуктите в това ръководство.
- Водната помпа трябва да се използва в съответствие с указанията в това ръководство.

За извършване на проверка на водната помпа

1. Напълнете рамата с вода. Направете справка с *За пълнене на рамата с вода на страница 12.*
2. Натиснете бутона за ВКЛ. на продукта, за да включите водната помпа.

Инструкции за безопасност при техническо обслужване

- Използвайте лични предпазни средства. Направете справка с *Лични предпазни средства на страница 7.*
- Извършвайте техническото обслужване само както е посочено в това ръководство за оператора. Възложете цялото сервизно обслужване на одобрен сервиз.
- Почистете продукта, за да отстраните опасните материали, преди да извършите техническо обслужване.
- Не използвайте водоструйка за почистване на продукта.
- Не използвайте вода за почистване на двигателя и електрическите части.
- Преди да извършите техническото обслужване, натиснете бутона за ИЗКЛ. и разкачете захранващия щепсел.
- Сменете повредени, износени или счупени части.
- винаги използвайте оригинални принадлежности и резервни части. Принадлежности и резервни части, които не са одобрени от производителя, могат да причинят сериозно нараняване или смърт.
- Възложете редовното сервизно обслужване на продукта на одобрен сервиз.
- Ако техническото обслужване не се извършва правилно и редовно, рискът от нараняване и повреда на продукта се увеличава.
- Извършвайте техническото обслужване, за да се уверите, че продуктът работи правилно. Направете справка с *Въведение на страница 14.*

Монтаж

Въведение



ПРЕДУПРЕЖДЕНИЕ: Прочетете и разберете главата за безопасност, преди да монтирате продукта.

За сглобяване на продукта

1. Поставете конвейерната количка (А) върху рамата (В).

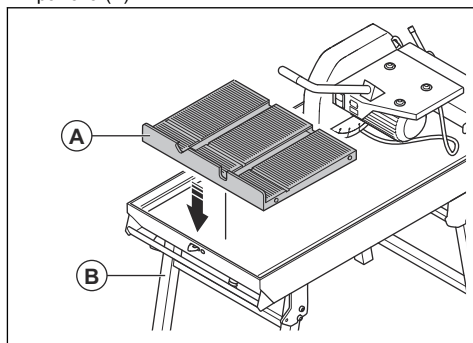

2. Уверете се, че колелата на конвейерната количка се движат свободно по страните на рамата.

За монтиране на режещия диск



ПРЕДУПРЕЖДЕНИЕ: Разкачете захранващия щепсел от захранването.



ВНИМАНИЕ: Kontraгайката на диска е с резба, обратна на часовниковата стрелка.

1. Разхлабете фиксаторите на капака на предпазителя на диска, за да получите достъп до диска.

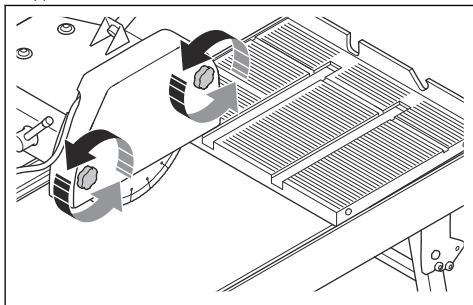

2. Заклучете диска и завъртете контрагайката по часовниковата стрелка, за да го отстраните.

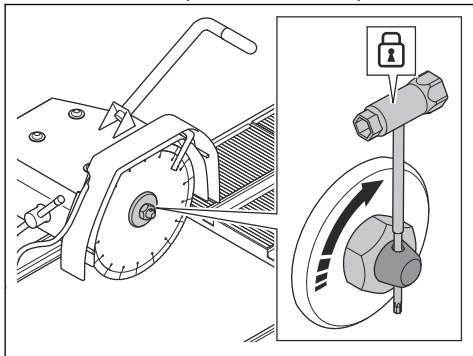

3. Сглобете диска (B) върху вала на диска (A) и закрепете фланеца на диска (C).

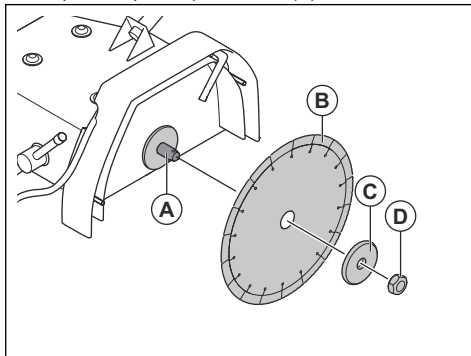

4. Заклучете диска и завъртете контрагайката (D) обратно на часовниковата стрелка, за да затегнете диска.
5. Монтирайте капака на предпазителя на диска и затегнете фиксаторите на капака.

Операция

Въведение



ПРЕДУПРЕЖДЕНИЕ: Прочетете и разберете раздела с инструкции за безопасност преди използване на продукта.

Неща, които трябва да се извършат преди работа с продукта

1. Прочетете внимателно ръководството за оператора и се уверете, че разбирате инструкциите.
2. Използвайте лични предпазни средства. Направете справка с *Лични предпазни средства на страница 7*.
3. Уверете се, че в работната площ има само упълномощени лица.

- Извършвайте ежедневно техническо обслужване. Направете справка с *Разписанието за техническо обслужване на страница 14*.
- Уверете се, че продуктът е сглобен правилно и не е повреден.
- Уверете се, че се използва правилният диск за работата.
- Уверете се, че дискът е монтиран правилно и не е повреден. Направете справка с *За монтиране на режещия диск на страница 10*.
- Уверете се, че режещият диск не докосва конвейерната количка. Режещият диск може да повреди прореза за рязане.
- Извършете проверка на устройствата за безопасност по продукта. Направете справка с *Устройства за безопасност на продукта на страница 7*.
- Поставете продукта върху работната площ. Уверете се, че повърхността е равна. Уверете се, че транспортирането на продукта до и в работната площ се извършва безопасно и правилно. Направете справка с *Транспортиране, съхранение и изхвърляне на страница 16*.
- Напълнете рамата с вода. Направете справка с *За пълнене на рамата с вода на страница 12*.
- Уверете се, че захранващият шнур и удължителният кабел са в добро състояние и не са повредени.
- Свържете продукта към източник на захранване. Направете справка с *Електрическа безопасност на страница 5*.

За задаване на дълбочината на рязане



ПРЕДУПРЕЖДЕНИЕ: Уверете се, че продуктът е изключен и че захранването е разкачено.

- Разхлабете лоста за дълбочина на рязане (A).

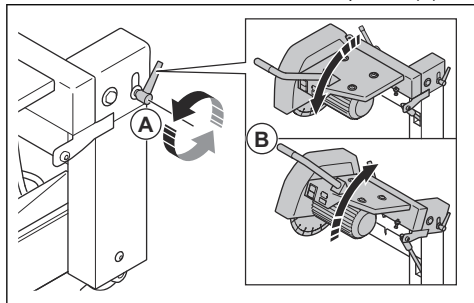

- Преместете ръкохватката (B) нагоре или надолу, за да регулирате дълбочината на рязане.
- Затегнете лоста за дълбочина на рязане (A), за да зададете дълбочината на рязане.

За регулиране на работната височина на продукта

- Уверете се, че продуктът е разположен върху равна повърхност.
- Използвайте подложки, за да регулирате работната височина на продукта.

Режещи ножове



ПРЕДУПРЕЖДЕНИЕ: Не използвайте режещия диск за други материали освен тези, за които е предназначен.



ПРЕДУПРЕЖДЕНИЕ:

Използвайте само диамантени дискове за мокро рязане. Диамантеният диск трябва да е подходящ за същата или по-висока скорост от тази, отбелязана върху типовата табелка. Използвайте само диамантени дискове, които са в съответствие с националните или регионалните стандарти, като например EN13236 или ANSI B7.1.

Производителят на режещия диск дава предупреждения и препоръки за правилната употреба и подходяща грижа за режещия диск. Тези предупреждения се доставят заедно с режещия диск.

Диамантени дискове



ПРЕДУПРЕЖДЕНИЕ:

Диамантените дискове се нагреват силно, когато се използват. Диамантен диск, който е прекалено горещ, води до лоша производителност, повреда на диска и риск за безопасността.



ПРЕДУПРЕЖДЕНИЕ:

Не използвайте диамантени дискове за рязане на пластмасови материали. Горещият диамантен режещ диск може да разтопи пластмасата, което може да доведе до откат.

- Диамантените дискове имат стоманена сърцевина със сегменти, изработени от промишлени диаманти.
- Диамантените дискове се използват за зидария, стоманобетон и камък.

- Уверете се, че диамантеният диск се върти в посоката, указана от стрелките върху диамантения диск.

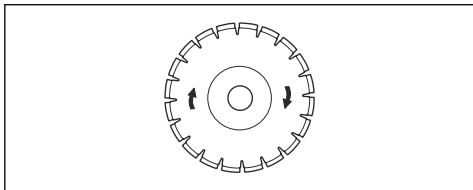

- Винаги използвайте заточени диамантени дискове.
- Диамантените дискове могат да се затъпят при прилагане на неправилен натиск за подаване или при рязане на твърди материали от рода на стоманобетон. Когато се работи със затъпен диамантен диск, той се загрева твърде много и това може да доведе до разхлабване на диамантените сегменти.

Водоподаване

Подаването на вода се използва за намаляване на праха и за поддържане на ниска температура на диска.

Водната помпа подава вода към диска.

За пълнене на рамата с вода

Уверете се, че нивото на водата винаги е над водната помпа.

1. Натиснете бутона за ИЗКЛ., за да спрете продукта.
2. Напълнете рамата с вода.
3. Уверете се, че водната помпа е под водата.

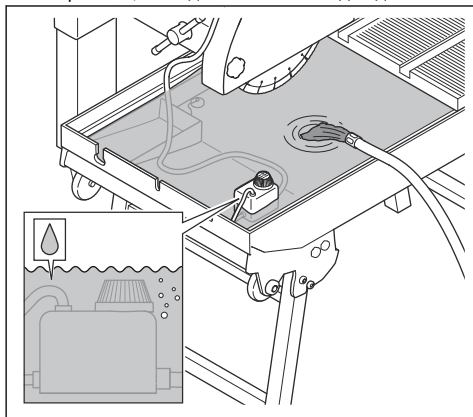

4. Стартирайте продукта, за да стартирате системата за защита от прах и за охлаждане. Направете справка с *За стартиране на продукта на страница 12*.

За стартиране на продукта



ПРЕДУПРЕЖДЕНИЕ: Натиснете бутона ИЗКЛ., преди да свържете продукта към захранване.



ПРЕДУПРЕЖДЕНИЕ: Дръжте ръцете си далеч от въртящия се диск.



ПРЕДУПРЕЖДЕНИЕ: Не местете продукта, когато дискът е монтиран и работи.

1. Натиснете бутона ВКЛ.

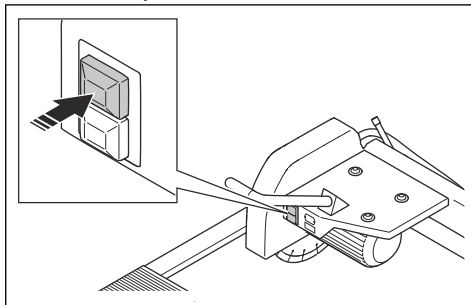

2. Уверете се, че водната помпа стартира автоматично, когато двигателят стартира.
3. Изчакайте няколко секунди, докато прорезите за вода в конвейерната количка се напълнят с вода, преди да започнете да режете.

За работа с продукта



ПРЕДУПРЕЖДЕНИЕ: Дръжте ръцете си далеч от диска по време на работа.



ПРЕДУПРЕЖДЕНИЕ: Преди работа с продукта внимателно прочетете и разберете главата за безопасност.

1. Уверете се, че работната площ е безопасна. Направете справка с *Безопасност на работната площ на страница 4*.
2. Напълнете рамата с вода и се уверете, че водната помпа е монтирана. Направете справка с *За пълнене на рамата с вода на страница 12*.
3. Задайте дълбочината на рязане. Направете справка с *За задаване на дълбочината на рязане на страница 11*.
4. Стартирайте продукта. Направете справка с *За стартиране на продукта на страница 12*.

5. Натиснете конвейерната количка към диска.
6. Спрете продукта. Направете справка с *За спиране на продукта на страница 13.*

За потъващо рязане

Режещото рамо е с пружинно задвижване и може да се регулира нагоре и надолу.

1. Разхлабете лоста за дълбочина на рязане (А).

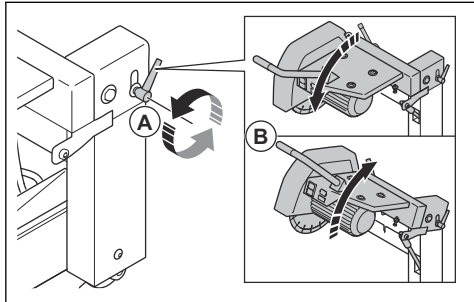

2. Използвайте ръкохватката (В), за да повдигнете диска.
3. Използвайте ръкохватката на режещото рамо, за да регулирате режещия диск, така че да извършва потъващо рязане в обработвания детайл.

За спиране на продукта

1. Натиснете бутона за ИЗКЛ., за да спрете продукта.

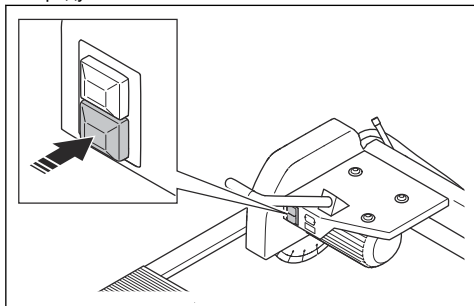

2. Уверете се, че режещият диск е напълно спрял.
3. Разкачете продукта от захранването.

За задаване на диска под ъгъл от 45°



ПРЕДУПРЕЖДЕНИЕ: Натиснете бутона ИЗКЛ. и разкачете захранващия щепсел, за да спрете продукта.



ПРЕДУПРЕЖДЕНИЕ: Уверете се, че дискът не се върти.

Продуктът може да се зададе за рязане под ъгъл от 45° или 90°. Задължително използвайте ръкавици, когато регулирате ъгъла на диска.

1. Разхлабете заключващата ръкохватка (А) за рязане под ъгъл.

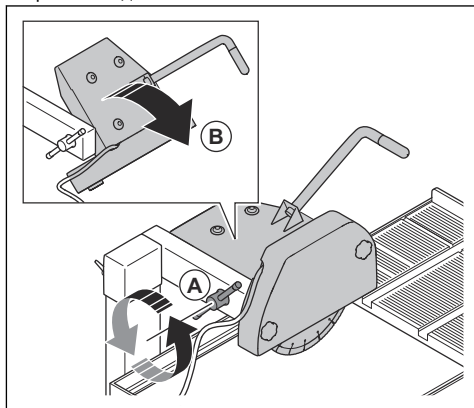

2. Завъртете корпуса на диска (В).
3. Затегнете заключващата ръкохватка, за да зададете ъгъл от 45°.

За задаване на ограничителя на дълбочината



ВНИМАНИЕ: Това трябва да се направи, докато дискът не се върти. Регулирайте ограничителя на дълбочината, когато смените режещия диск. Редовно извършвайте проверка на ограничителя на дълбочината или съществува риск прорезът за рязане и водната система да не работят правилно.

Задайте ограничителя на дълбочината така, че режещият диск да стигне до максимална дълбочина, без да се връзва в конвейерната количка.

1. Натиснете надолу режещото рамо, докато режещият диск докосне дъното на прореза в конвейерната количка.
2. Задръжте режещото рамо в това положение.

- Завъртете винта на ограничителя на дълбочината, за да регулирате ограничителя на дълбочината на рязане.

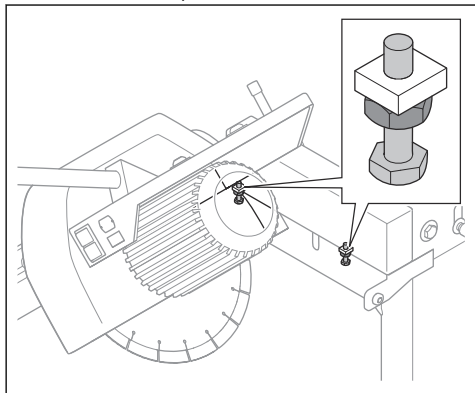

- Затегнете контрагайката.
- Извършете проверка на положението на режещия диск, като преместите конвейерната количка в крайно предно и задно положение. Уверете се, че режещият диск не докосва конвейерната количка.

Поддръжка

Въведение

трябва да прочетете и разберете главата за безопасност.



ПРЕДУПРЕЖДЕНИЕ: Преди да извършите техническо обслужване,

Разписание за техническо обслужване

Техническо обслужване	Ежедневно	След употреба
Извършете проверка на устройствата за безопасност на продукта. Направете справка с <i>Устройства за безопасност на продукта на страница 7.</i>	X	
Почистете продукта отвън. Направете справка с <i>За външно почистване на машината на страница 15.</i>	X	
Проверка на предпазния щит на режещия диск. Направете справка с <i>За извършване на проверка на предпазителя на диска на страница 7.</i>	X	
Извършете техническо обслужване на колелата на конвейерната количка. Направете справка с <i>Извършете техническо обслужване на колелата на конвейерната количка на страница 15.</i>	X	

Техническо обслужване	Ежедневно	След употреба
Почистете колелата. Направете справка с <i>Извършете техническо обслужване на колелата на конвейерната количка на страница 15.</i>	X	
Извършете техническо обслужване на водната помпа. Направете справка с <i>За извършване на техническо обслужване на водната помпа на страница 15.</i>	X	
Почистете водната помпа. Направете справка с <i>За почистване на водната помпа на страница 15.</i>		X

За външно почистване на машината



ВНИМАНИЕ: Не използвайте водоструйка за почистване на продукта.

- Почиствайте продукта отвън след всяка операция.
- Отстранете греста и маслото от ръкохватката.

Извършете техническо обслужване на колелата на конвейерната количка

1. Спрете продукта.
2. Разкачете захранващия шнур.
3. Извършете проверка на колелата на конвейерната количка.
4. Почистете около колелата на конвейерната количка.
5. Сменете колелата, ако са повредени.

За извършване на техническо обслужване на водната помпа

1. Оставете водата да тече през водната система за кратък период от време, за да предотвратите запушването на маркучите от суспензия.

За почистване на водната помпа

1. Спрете продукта. Направете справка с *За спиране на продукта на страница 13.*

2. Разкачете захранващия шнур.
3. Разкачете водната помпа от продукта.
4. Отстранете смукателния филтър (A) от водната помпа.
5. Отстранете преградната стена (B) и почистете повърхностите.
6. Разхлабете ротора на помпата (C).
7. Издърпайте ротора и вала на помпата (D).
8. Почистете частите и корпуса.
9. Отстранете железните частици от вала на магнитния ротор.
10. Уверете се, че роторът на помпата е чист и се върти свободно.

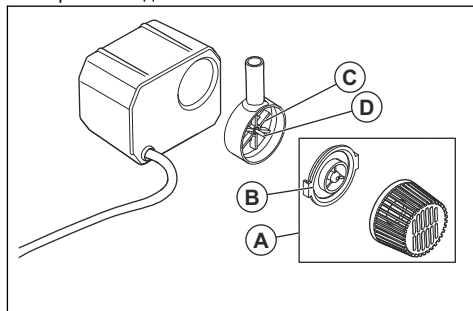

Разписание за търсене и отстраняване на неизправности



ПРЕДУПРЕЖДЕНИЕ: Уверете се, че двигателят е изключен и захранващият шнур е разкачен, преди да

предприемете търсене и отстраняване на неизправности.

Проблем	Решение
Продуктът не стартира.	Уверете се, че захранването е включено в контакта правилно.
	Извършете проверка на захранващия шнур.
Водната помпа не стартира.	Уверете се, че маркучът е свързан и не е повреден.
	Уверете се, че във веригата на водната помпа и електрическата мрежа има напрежение.
Водната помпа спира да изпомпва вода.	Уверете се, че маркучът към водната помпа е свързан.
	Уверете се, че клапанът на водната помпа е зададен в правилното положение.
	Уверете се, че водната помпа е чиста. Направете справка с <i>За почистване на водната помпа на страница 15.</i>
	Извадете водната помпа от водата и я поставете обратно.

Транспортиране, съхранение и изхвърляне

Неща, които трябва да се извършат преди транспортиране, съхранение и изхвърляне

1. Спрете продукта. Направете справка с *За спиране на продукта на страница 13.*
2. Разкачете захранващия шнур.
3. Изпразнете тавата за вода през отвора в дъното на тавата за вода.

4. Издърпайте фиксиращата кука и я натиснете надясно, за да я поставите в заключено положение.

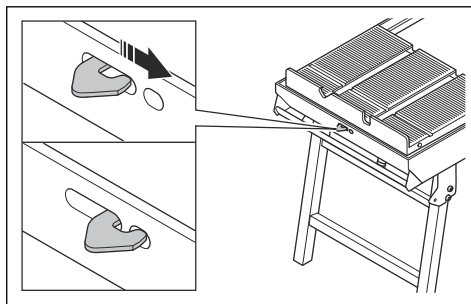
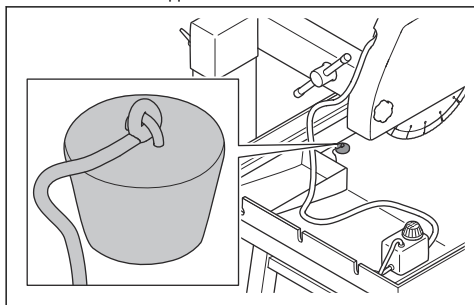

За преместване на продукта

1. Сгънете задните крака на рамата.

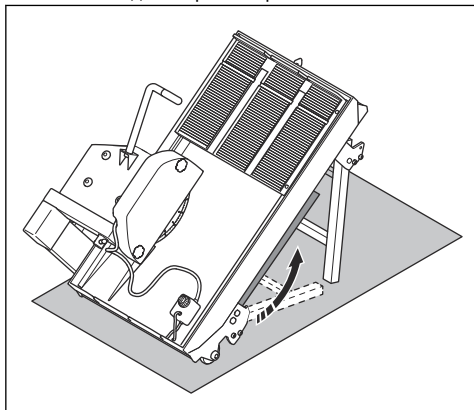

2. Сгънете предните крака на рамата и поставете продукта върху повърхността.

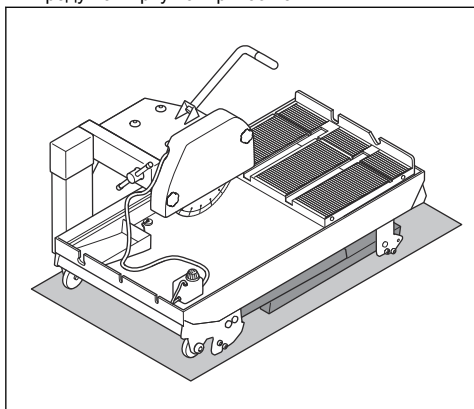

3. Използвайте ръкохватката в края на продукта, за да повдигнете предната част.

4. Преместете продукта на задните колела.

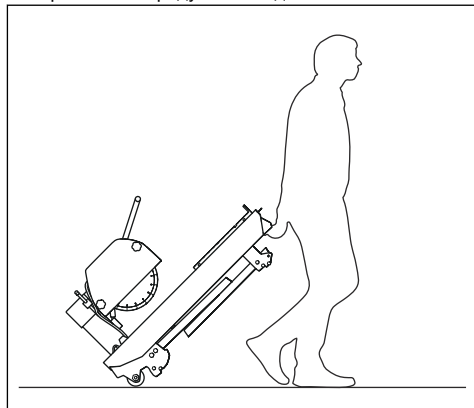

Транспортиране и съхранение

- Отстранете диска преди транспортиране или съхранение на продукта.
- Почистете и извършете техническо обслужване на продукта преди съхранение. Направете справка с *Разписанието за техническо обслужване на страница 14*.
- Бъдете особено внимателни, когато повдигате машината. Теглото на машината може да причини сериозни наранявания.
- Уверете се, че сте поставили ремъци в ушите за повдигане, когато повдигате продукта. Не поставяйте куки за повдигане в ушите за повдигане.
- Съхранявайте дисковете на сухо място, където не може да се образува скреж.
- Съхранявайте продукта под ключ, за да предотвратите достъпа до него на деца или лица, които не са упълномощени да го използват.
- Преди сглобяване проверявайте всички нови и използвани дискове за повреда по време на транспорт и съхранение.

Изхвърляне

- Съблюдавайте местните изисквания за рециклиране и приложимите регламенти.
- Когато продуктът вече не се използва, го изпратете на дилър на Husqvarna или го изхвърлете на място за рециклиране.

Технически данни

Технически характеристики TS 300 E

Тип продукт, модел	TS 300 E
Максимална мощност, kW	2,2
Максимален ток, A	10
Номинално напрежение, V	230
Фази	1
Честота, Hz	50
Скорост, об/мин	2800
Мощност на водната помпа, W	33
Максимален ток на водната помпа, A	0,35
Водна помпа Hmax, m	2
Водна помпа Qmax, l/h	800
Минимален капацитет на водния резервоар, l	40
Размер на режещия диск, mm	350
Дълбочина на рязане на 90°, mm	100
Дълбочина на рязане на 45°, mm	60
Максимална дължина на рязане, mm	610
Рязане под ъгъл	90° и 45°
Тегло, kg	80
Размер (Д x Ш x В), mm	1120 x 620 x 1230
Клас на защита	IP 54

Технически характеристики TS 350 E

Тип продукт, модел	TS 350 E 230V	TS 350 E 110V	TS 350 E 400V
Максимална мощност, kW	2,2	1,5	2,9
Максимален ток, A	10	20	11,5
Номинално напрежение, V	230	110	400
Фази	1	1	3
Честота, Hz	50	50	50
Скорост, об/мин	2800	2800	2800
Мощност на водната помпа, W	33	25	33
Максимален ток на водната помпа, A	0,35	0,5	0,35
Водна помпа H _{max} , m	2	2	2
Водна помпа Q _{max} , l/h	800	800	800
Минимален капацитет на водния резервоар, l	40	40	40
Размер на диска, mm	350	350	350
Дълбочина на рязане на 90°, mm	100	100	100
Дълбочина на рязане на 45°, mm	60	60	60
Максимална дължина на рязане, mm	700	700	700
Рязане под ъгъл	90° и 45°	90° и 45°	90° и 45°
Тегло, kg	92	92	92
Размер (Д x Ш x В), mm	1130 x 630 x 1300	1130 x 630 x 1300	1130 x 630 x 1300
Клас на защита	IP 54	IP 54	IP 54

Технически характеристики TS 400 F

Тип продукт, модел	TS 400 F 230V	TS 400 F 110V	TS 400 F 400V
Максимална мощност, kW	2,2	1,5	2,9
Максимален ток, A	10	20	11,5
Номинално напрежение, V	230	110	400
Фази	1	1	3
Честота, Hz	50	50	50
Скорост, об/мин	2800	2800	2800
Мощност на водната помпа, W	33	25	33
Максимален ток на водната помпа, A	0,35	0,5	0,35
Водна помпа Hmax, m	2	2	2
Водна помпа Qmax, l/h	800	800	800
Минимален капацитет на водния резервоар, l	40	40	40
Размер на режещия диск, mm	400	400	400
Дълбочина на рязане на 90°, mm	125	125	125
Дълбочина на рязане на 45°, mm	65	65	65
Максимална дължина на рязане, mm	700	700	700
Рязане под ъгъл	90° и 45°	90° и 45°	90° и 45°
Тегло, kg	96	96	96
Размер (Д x Ш x В), mm	1120 × 600 × 1330	1120 × 600 × 1330	1120 × 600 × 1330
Клас на защита	IP 54	IP 54	IP 54

Емисии на шум и вибрации TS 300 E

Тип продукт, модел	TS 300 E
Ниво на звуковата мощност, измерено LWA dB (A)	102
Ниво на звуковата мощност, гарантирано LWA dB (A)	112
Ниво на звуковото налягане при ухото на оператора, LP dB (A)	91
Ръкохватка, m/s ²	2,7

Емисии на шум и вибрации TS 350 E

Тип продукт, модел	TS 350 E 230V	TS 350 E 110V	TS 350 E 400V
Ниво на звуковата мощност, измерено LWA dB (A)	110	108	112
Ниво на звуковата мощност, гарантирано LWA dB (A)	112	112	112
Ниво на звуковото налягане при ухото на оператора, LP dB (A)	76	75	82
Ръкохватка, m/s ²	2,7	2,7	2,7

Емисии на шум и вибрации TS 400 F

Тип продукт, модел	TS 400 F 230V	TS 400 F 110V	TS 400 F 400V
Шумова емисия ¹			
Ниво на звуковата мощност, измерено LWA dB (A)	102	100	104
Ниво на звуковата мощност, гарантирано LWA dB (A)	112	112	112
Звукови нива ²			
Ниво на звуковото налягане при ухото на оператора, LP dB (A)	82	78	96
Нива на вибрациите ³			
Ръкохватка, m/s ²	2,7	2,7	2,7

Удължителни кабели

Дължина на кабела	Напречно сечение			
	≤ 16 A	≤ 32 A	≤ 63 A	≤ 125 A
Изчислено за предварителен предпазител GG ⁴ :	16 ампера	32 ампера	63 ампера	125 ампера

¹ Шумови емисии в околната среда, измерени като звукова мощност (LWA) в съответствие с директива на ЕО 2000/14/ЕО. Разликата между гарантираната и измерената звукова мощност е в това, че гарантираната звукова мощност включва също и дисперсията в резултата от измерването, както и вариациите между различните машини от един и същи модел в съответствие с Директива 2000/14/ЕО.

² Ниво на звуковото налягане съгласно EN 12418. Отчетените данни за нивото на звуковото налягане имат типична статистическа дисперсия (стандартно отклонение) от 1,0 dB(A).

³ Ниво на вибрациите съгласно EN 12418. Отчетените данни за нивото на вибрациите имат типична статистическа дисперсия (стандартно отклонение) от 1 m/s².

⁴ Напречните сечения трябва да бъдат преизчислени, когато се използва предварителен предпазител с тип или размер, различен от посочения.

Дължина на кабела	Напречно сечение			
	≤ 16 A	≤ 32 A	≤ 63 A	≤ 125 A
> 20 m	1,5 mm ²	2,5 mm ²	10 mm ²	25 mm ²
20 m > 50 m	2,5 mm ²	4 mm ²	10 mm ²	25 mm ²
50 m > 75 m	4 mm ²	6 mm ²	16 mm ²	35 mm ²

Декларация за съответствие

Декларация за съответствие на ЕС

Ние, Husqvarna AB, SE-561 82 Huskvarna, Швеция,
тел.: +46-36-146500, декларираме на своя собствена
отговорност, че продуктът:

Описание	Циркуляр за плочки и строителни материали
Марка	Husqvarna
Тип/модел	TS 300 E, TS 350 E, TS 400 F
Идентификация	Серийни номера от 2019 и след това

отговаря напълно на следните директиви и
регламенти на ЕС:

Директива/регламент	Описание
	"относно машините"
	"относно ограниченията за опасни вещества"

и че хармонизираните стандарти и/или техническите
характеристики са приложени, както следва;

Partille



Фредерик Сандинг,

Директор по развойна дейност, оборудване за
рязане и пробиване на бетон

Husqvarna AB, подразделение за строителна техника

Отговорен за техническата документация



CUPRINS

Introducere.....	24	Transportul, depozitarea și eliminarea.....	37
Siguranță.....	26	Date tehnice.....	38
Asamblarea.....	31	Date tehnice TS 300 E.....	39
Funcționarea.....	32	Date tehnice TS 350 E.....	40
Întreținerea.....	35	Date tehnice TS 400 F.....	41
Program de depanare.....	36	Declarație de conformitate.....	44

Introducere

Descrierea produsului

Acest produs este utilizat pentru a tăia zidărie și piatră. Produsul este acționat de un motor electric.

Sistemul de apă furnizează apă către disc.

Produsul este folosit în operațiuni comerciale, de operatori profesioniști. Nu utilizați produsul pentru alte operațiuni.

Destinația produsului

Acest produs este utilizat pentru a tăia plăci ceramice, piatră, blocuri și cărămidă.

Prezentarea generală a produsului

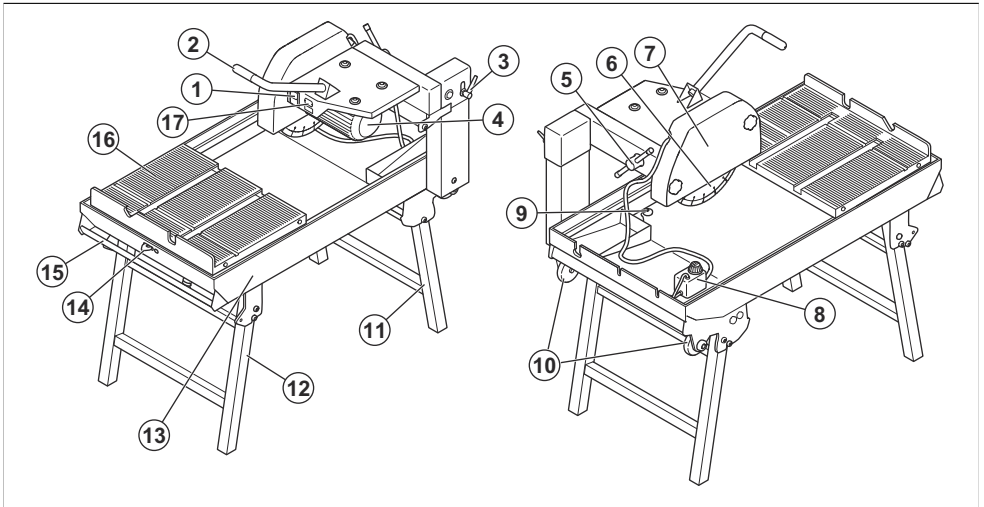

1. Butoane de pornire/oprire
2. Mâner pentru controlul înălțimii discului
3. Pârghie pentru adâncimea de tăiere
4. Motor
5. Clemă de blocare pentru carcasa discului
6. Disc (diamantat sau abraziv)
7. Apărătoarea discului
8. Pompa de apă
9. Bușon de scurgere ulei
10. Roți de transport
11. Picioare cadru spate
12. Picioare cadru față
13. Cadru
14. Cârlig de blocare pentru căruciorul cu bandă rulantă
15. Mâner de transport
16. Cărucior cu bandă rulantă
17. Plăcuță de identificare

Simbolurile de pe produs



AVERTISMENT: Acest produs poate să fie periculos și să cauzeze vătămări corporale grave sau decesul operatorului sau al altor persoane. Aveți grijă să utilizați corect produsul.



Citiți cu atenție manualul și asigurați-vă că înțelegeți instrucțiunile înainte de a utiliza acest produs.



Utilizați protecție pentru auz, ochelari de protecție și protecție respiratorie aprobate. Consultați *Echipament individual de protecție* la pagina 28.



Feriți-vă mâinile și picioarele de disc.



Nu tăiați fără ca apărătoarea discului să fie prinsă.



Se formează praf în timpul tăierii. Praful poate provoca vătămări în caz de inhalare. Utilizați echipament de protecție respiratorie aprobat. Asigurați întotdeauna o bună ventilație.



Scânteile de la disc pot provoca incendii în combustibil, lemn, haine, iarbă uscată sau alte materiale inflamabile.



Asigurați-vă că discul de tăiere nu prezintă fisuri sau alte deteriorări.



Nu utilizați lame de fierăstrău circulare.



Nu există punct de ridicare.



Produsul nu este deșeu casnic.



Nivelul emisiilor de zgomot în medii înconjurător este conform cu directivele și cu reglementările din UE și UK. Nivelul de putere sonoră garantat al produsului este specificat în *Date privind emisiile de zgomot și vibrații TS 300 E* la pagina 41 și pe etichetă.



Acest produs respectă directivele UE aplicabile.

Produsul este în conformitate cu reglementările aplicabile din Regatul Unit.

Alte simboluri/autocolante de pe produs se referă la cerințe de certificare specifice pentru anumite piețe.

Plăcuță de identificare

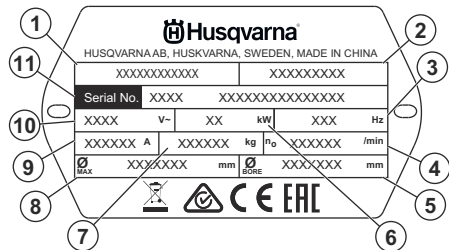

1. Nume produs
2. Număr articol
3. Frecvență
4. Viteză lamă
5. Diametru alezaj
6. Putere
7. Greutate
8. Diametru disc
9. Curent
10. Tensiune
11. Număr de serie

Deteriorarea produsului

Nu suntem responsabili pentru deteriorarea produsului dacă:

- produsul este reparat necorespunzător.
- produsul este reparat cu piese care nu provin de la producător sau care nu sunt aprobate de acesta.
- produsul are un accesoriu care nu provine de la producător sau care nu este aprobat de acesta.
- produsul nu este reparat la un centru de service omologat sau de o autoritate omologată.

Siguranță

Definiții privind siguranța

Avertismentele, atenționările și notele sunt utilizate pentru a desemna părți foarte importante din manual.



AVERTISMENT: Se utilizează dacă există risc de vătămare sau de deces pentru operator sau pentru trecători, în cazul în care instrucțiunile din manual nu sunt respectate.



ATENȚIE: Se utilizează dacă există un risc de deteriorare a produsului, a altor materiale sau a zonelor învecinate, dacă instrucțiunile din manual nu sunt respectate.

Nota: Se utilizează pentru a furniza mai multe informații care sunt necesare într-o situație dată.

Instrucțiuni generale de siguranță



AVERTISMENT: Înainte de a utiliza produsul, citiți instrucțiunile de avertizare de mai jos.

- Acest produs este o unealtă periculoasă dacă nu sunteți atent sau dacă utilizați produsul incorect. Acest produs poate cauza vătămări corporale grave sau decesul operatorului sau al altor persoane. Înainte de a utiliza produsul trebuie să citiți și să înțelegeți conținutul acestui manual al operatorului.
- Acest produs nu este destinat utilizării de persoane (inclusiv copii) cu capacități fizice, senzoriale sau mintale reduce, lipsite de experiență și de cunoștințe.
- Păstrați toate avertismentele și instrucțiunile.
- Respectați toate legile și reglementările aplicabile.
- Operatorul și angajatorul operatorului trebuie să cunoască și să prevină riscurile în timpul funcționării produsului.
- Nu permiteți niciunei persoane să utilizeze produsul dacă nu a citit și înțeles conținutul manualului operatorului.
- Nu utilizați produsul decât dacă ați beneficiat de instruire înainte de utilizare. Asigurați-vă că toți operatorii sunt instruiți.
- Nu permiteți copiilor să utilizeze produsul.
- Permiteți numai persoanelor autorizate să utilizeze produsul.
- Operatorul este responsabil pentru accidentele suferite de alte persoane sau pentru pagubele materiale.

- Nu utilizați produsul atunci când sunteți obosit, bolnav sau dacă ați consumat alcool, droguri sau ați luat medicamente.
- Procedați întotdeauna cu atenție și folosiți-vă judecata.
- În timpul funcționării, acest produs produce un câmp electromagnetic. În anumite condiții, acest câmp poate interfera cu implanturile medicale active sau pasive. Pentru a scădea riscul de vătămări corporale grave sau deces, recomandăm persoanelor cu implanturi medicale să discute cu medicul și producătorul implantului medical înainte de a utiliza produsul.
- Păstrați produsul curat. Asigurați-vă că puteți citi clar semnele și autocolantele.
- Nu utilizați produsul dacă este deteriorat.
- Nu efectuați modificări asupra acestui produs.
- Nu utilizați produsul dacă este posibil ca alte persoane să-l fi modificat.

Siguranța zonei de lucru



AVERTISMENT: Înainte de a utiliza produsul, citiți instrucțiunile de avertizare de mai jos.

- Nu utilizați produsul pe ceață, ploaie, vânt puternic, vreme rece, pericol de descărcări electrice sau alte condiții meteo nefavorabile.
- Nu utilizați produsul în zonele în care pot surveni incendii sau explozii.
- Copiii, alte persoane și animalele trebuie ținute departe de zona de lucru, la o distanță sigură față de produs. Distanța sigură este de 4 m / 13 ft.
- Asigurați-vă că numai persoanele autorizate se află în zona de lucru.
- Păstrați zona de lucru curată și luminată suficient.
- Asigurați-vă că nu există cabluri sau furtunuri în direcția de operare a produsului.
- Asigurați-vă că există ventilație suficientă în zona de lucru.

Siguranța privind echipamentele electrice



AVERTISMENT: Există întotdeauna un pericol de electrocutare de la produsele electrice. Nu folosiți produsul în condiții meteorologice nefavorabile. Nu atingeți paratrăsnete și obiectele metalice. Pentru a preveni vătămările corporale, utilizați întotdeauna produsul așa cum se indică în acest manual de utilizare.



Nota: Avertisment: Utilizați întotdeauna o sursă de alimentare cu RCD (dispozitiv de protecție împotriva curentului rezidual). Un dispozitiv RCD reduce pericolul de electrocutare.



ATENȚIE: Alimentarea cu energie de la produs sau generator trebuie să fie suficientă și constantă pentru a asigura funcționarea fără probleme a motorului. Tensiunea incorectă provoacă creșterea consumului de energie și a temperaturii motorului până la declanșarea circuitului de siguranță. Dimensiunea cablului de alimentare trebuie să fie conform cu reglementările naționale și locale. Dimensiunea prizei de perete trebuie să corespundă amperajului pentru priza electrică și cablul prelungitor al produsului.

Dacă rețeaua electrică are o rezistență mai mare de sistem, poate apărea o cădere de tensiune scurtă la pornirea produsului.

- Asigurați-vă că tensiunea sursei de alimentare, a siguranței sale și a rețelei de alimentare corespunde tensiunii indicate pe plăcuța de identificare a produsului.
- Opriți întotdeauna produsul înainte de a deconecta ștecărul.
- Nu utilizați produsul dacă ștecărul sau cablul de alimentare sunt deteriorate. Duceți-l la un centru de service autorizat pentru reparații. Cablurile de alimentare deteriorate pot cauza vătămări corporale grave sau decesul.
- Utilizați corect cablul de alimentare. Nu utilizați cablul de alimentare pentru a deplasa, a trage sau a deconecta produsul. Trageți fișa de alimentare pentru a deconecta cablul de alimentare. Nu trageți de cablul de alimentare.
- Nu utilizați produsul în apă adâncă în care echipamentele produsului se udă. Echipamentele se pot deteriora și produsul poate fi pus sub tensiune și poate cauza vătămări corporale.
- Conectați întotdeauna produsul la un circuit de legare la masă care eliberează un curent la masă de 30 mA.
- Nu introduceți în produs mai multă umiditate în afară de apa furnizată de sistemul de apă. Nu lăsați produsul în ploaie. Apa care intră în produs sporește pericolul de electrocutare.
- Conectați produsul numai la o priză cu împământare corectă.
- Deconectați întotdeauna cablul de alimentare înainte să conectați sau să deconectați conexiunea pentru cablul motorului și incinta electrică.

Instrucțiuni produs împământat



AVERTISMENT: Conectarea incorectă poate duce la electrocutare. Discutați cu un electrician aprobat dacă nu știți sigur că priza dvs. de perete este împământată corect.

Nu modificați ștecărul astfel încât să nu mai corespundă specificațiilor din fabrică. Dacă ștecărul sau cablul de alimentare sunt deteriorate sau trebuie înlocuite, discutați cu agentul de service Husqvarna. Respectați reglementările și legile locale.

Dacă nu înțelegeți complet instrucțiunile despre produsul împământat, discutați cu un electrician aprobat.

Utilizați numai cabluri prelungitoare de exterior cu împământare cu ștecăre cu împământare și conectați la prize împământate care acceptă ștecărul produsului.

Produsul are un ștecăr cu împământare. Conectați întotdeauna produsul la o priză de curent cu împământare. Astfel reduceți riscul de electrocutare dacă apare o defecțiune.

Nu utilizați adaptoare electrice cu produsul.

Cabluri prelungitoare

- Utilizați numai cabluri prelungitoare aprobate cu lungime aprobată care îndeplinesc cerințele. Consultați *Cabluri prelungitoare la pagina 42*.
- Valoarea nominală de pe cablul prelungitor trebuie să fie aceeași sau mai mare decât cea indicată pe plăcuța de identificare a produsului.
- Utilizați cabluri prelungitoare cu împământare.
- Când utilizați produsul în aer liber, utilizați un cablu prelungitor care este adecvat pentru utilizare în exterior. Astfel reduceți riscul de electrocutare.
- Mențineți conexiunea cablului prelungitor uscată și ridicată de pe sol.
- Nu apropiați cablul prelungitor de căldură, ulei, muchii ascuțite sau piese mobile. Un cablu avariat sporește riscul de electrocutare.
- Cablul prelungitor trebuie să fie în stare bună și să nu fie deteriorat.
- Nu utilizați cablul prelungitor când este înfășurat. Aceasta poate cauza supraîncălzirea cablului prelungitor.

Instrucțiuni de siguranță pentru asamblare



AVERTISMENT: Înainte de a asambla produsul, citiți instrucțiunile de avertizare de mai jos.

- Utilizați întotdeauna mănuși de protecție atunci când asamblați produsul.

- Produsul trebuie să se afle pe o suprafață plată și stabilă. Suprafețele care nu sunt plate și stabile măresc riscul ca ferăstrăul să se încline sau să se deplaseze.
- Asigurați-vă că apăsați butonul OFF și că produsul este oprit.
- Ștecărul trebuie să fie deconectat.
- Discul de tăiere trebuie să nu se miște.
- Utilizați întotdeauna numai accesorii aprobate de producător.
- Asigurați-vă că discul de tăiere, apărătoarea, flanșa și arborele său nu sunt deteriorate.

Instrucțiuni de siguranță pentru utilizare



AVERTISMENT: Citiți toate avertismentele privind siguranța și toate instrucțiunile. Nerespectarea avertismentelor și instrucțiunilor poate avea ca rezultat electrocutare, incendii și/sau vătămări corporale grave.

- Utilizați echipament individual de protecție. Consultați *Echipament individual de protecție la pagina 28*.
- Informațiile din acest manual nu înlocuiesc cunoștințele de specialitate și experiența profesională. Dacă nu vă simțiți în siguranță în situația în care sunteți, opriți produsul. Nu folosiți produsul în circumstanțe necunoscute.
- Apelați la reprezentantul de service sau Husqvarna dacă aveți întrebări despre funcționarea produsului. Vă putem oferi informații despre utilizarea produsului în siguranță, cu cele mai bune rezultate.
- Nu utilizați produsul decât dacă ați beneficiat de instruire înainte de utilizare. Asigurați-vă că toți operatorii sunt instruiți.
- Asigurați-vă că puteți întotdeauna să opriți rapid produsul în caz de urgență.
- Nu utilizați produsul atunci când sunteți obosit, bolnav sau dacă ați consumat alcool, droguri sau ați luat medicamente.
- Apariția bruscă a persoanelor și a animalelor poate preveni utilizarea în siguranță a produsului. Utilizați întotdeauna produsul cu atenție.
- Evitați pornirea accidentală. Asigurați-vă că apăsați butonul OFF.
- Înainte de a vă îndepărta de produs, opriți motorul și deconectați cablul de alimentare. Asigurați-vă că nu există riscul de pornire accidentală.
- Nu utilizați un produs care a fost modificat față de specificațiile din fabrică.
- Asigurați-vă că uneltele sunt ascuțite și curate pentru a o mai mare siguranță la lucru. Consultați *Introducere la pagina 35*.
- Asigurați-vă că produsul este asamblat corect. Consultați *Asamblarea la pagina 31*.

- Nu utilizați produsul dacă există semne de deteriorare.
- Păstrați toate piesele în stare bună de funcționare și asigurați-vă că toate armăturile sunt strânse corect.
- Utilizați întotdeauna accesorii aprobate. Adresați-vă distribuitorului pentru informații suplimentare.
- Asigurați-vă că discul utilizat este cel corect pentru materialul actual. Adresați-vă distribuitorului pentru informații suplimentare.
- Nu tăiați materiale cu azbest.
- Nu puneți unelte sau alte obiecte pe produs.
- Asigurați-vă că este efectuată întreținerea zilnică înainte de a porni motorul. Consultați *Întreținerea la pagina 35*.
- Asigurați-vă că sunteți într-o poziție sigură și stabilă în timpul operării.
- Nu vă urcați pe produs.
- Nu vă întindeți prea mult. Stați cu fața la distanță de discul de tăiere. Prindeți piesa de lucru cu ambele mâini și țineți-le la o distanță sigură față de discul de tăiere.

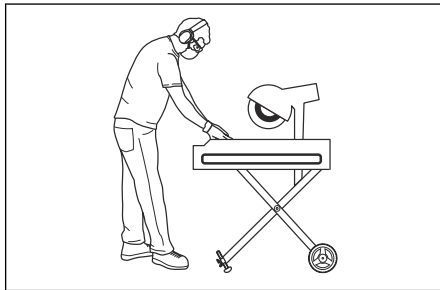

- Pentru a utiliza funcția de plonjare, puneți o mână pe mânerul de tăiere pentru a regla discul de tăiere.
- Nu supraîncărcați produsul, altfel se poate deteriora.
- Aveți grijă ca siguranța pentru setarea de adâncime să fie slăbită și ridicați discul înainte să se încline.
- Asigurați-vă că direcția de rotire a discului este corectă. Săgeata de pe apărătoarea discului arată direcția corectă.
- Aveți grijă să alimentați piesa de lucru în sensul de rotație a discului.
- Nu șlefuiți cu partea laterală a discului. Discul se poate rupe, ceea ce poate provoca daune mari. Utilizați numai secțiunea de tăiere a discului.
- Țineți motorul pornit până când ventilatorul se oprește complet.

Echipament individual de protecție



AVERTISMENT: Citiți toate avertismentele privind siguranța și toate instrucțiunile. Nerespectarea avertismentelor și instrucțiunilor poate avea ca rezultat electrocutare, incendii și/sau vătămări corporale grave.

- Utilizați întotdeauna echipamente individuale de protecție atunci când folosiți produsul. Echipamentul individual de protecție nu poate elimina complet riscul de rănire, însă poate reduce gravitatea rănilor în cazul unui accident. Distribuitorul vă poate ajuta să alegeți echipamentul individual de protecție corect.
- Utilizați mănuși de protecție.
- Utilizați încălțăminte cu bombeuri din oțel și talpă antiderapantă.
- Utilizați îmbrăcăminte de lucru aprobată sau îmbrăcăminte strânsă pe corp echivalentă, cu mâneci și craci lungi.
- Nu purtați bijuterii sau alte articole care se pot prinde în piesele mobile. Strângeți-vă părul în siguranță, deasupra nivelului umărului.
- Utilizați echipament de protecție respiratorie aprobat. Produsul face praf, care este dăunător pentru sănătate.
- În timp ce operați produsul, utilizați întotdeauna protecție pentru auz omologată.
- Utilizați ochelari de protecție aprobați, cu protecție laterală.
- Asigurați-vă că aveți în apropiere o trusă de prim-ajutor.
- Pot apărea scânteii atunci când utilizați produsul. Asigurați-vă că aveți în apropiere un stingător de incendiu.
- Efectuați în mod regulat un control al stării echipamentului de protecție personală.

Dispozitivele de siguranță de pe produs



AVERTISMENT: Înainte de a utiliza produsul, citiți instrucțiunile de avertizare de mai jos.

- Nu utilizați un produs cu dispozitive de siguranță care sunt deteriorate sau care nu funcționează corect.
- Verificați regulat dispozitivele de siguranță. În cazul în care dispozitivele de siguranță sunt deteriorate sau nu funcționează corect, adresați-vă Husqvarna agentului de service aprobat.
- Nu aduceți modificări dispozitivelor de siguranță.
- Nu utilizați produsul dacă plăcile de protecție, capacele de protecție, întrerupătoarele de siguranță sau alte dispozitive de siguranță nu sunt defecte sau nu sunt atașate.

Apărătoarea discului

Apărătoarea discului protejează operatorul de praf și previne rănirea dacă discul se rupe.

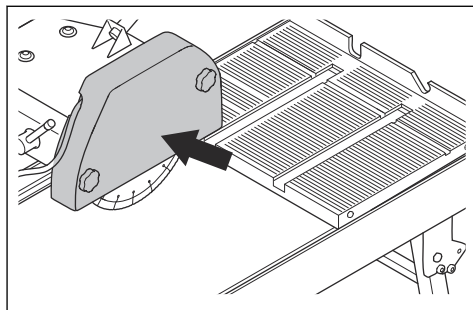

Verificarea apărătoarei discului

1. Asigurați-vă că apărătoarea discului este fixată corect înainte de a porni produsul. Nu utilizați produsul dacă apărătoarea discului lipsește, are crăpături sau alte deteriorări.
2. Trebuie să înlocuiți apărătoarea discului dacă prezintă fisuri sau este deteriorată.

Butoane de pornire/oprire

Butoanele de pornire/oprire se utilizează pentru a porni și a opri produsul.

Verificarea butoanelor de pornire/oprire

1. Apăsăți butonul de pornire pentru a porni produsul.

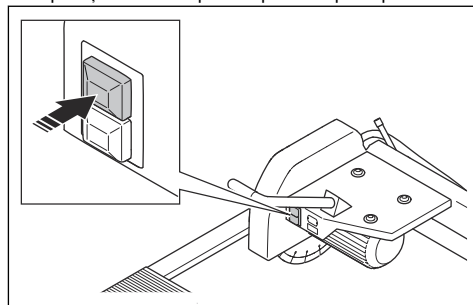

2. Asigurați-vă că produsul pornește.
3. Apăsăți butonul de oprire pentru a opri produsul.

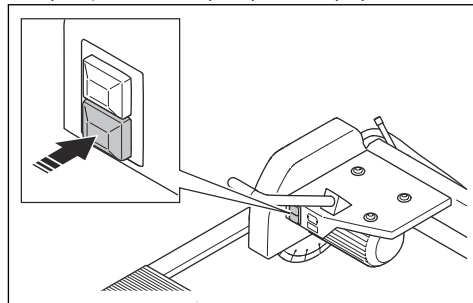

4. Asigurați-vă că produsul se oprește.

Funcționarea cârligului de blocare, căruciorul cu bandă rulantă

Cârligul de blocare se utilizează pentru blocarea căruciorului cu bandă rulantă în loc în timpul transportului.

Verificarea funcționării cârligului de blocare, căruciorul cu bandă rulantă

1. Trageți în afară cârligul de blocare și împingeți-l spre dreapta, pentru a-l aduce în poziția de blocare.

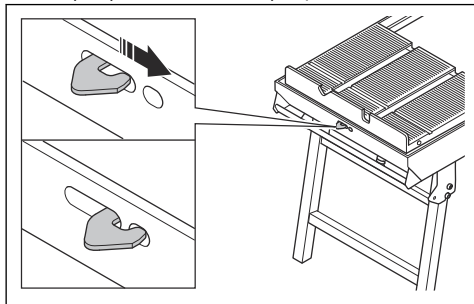

2. Căruciorul cu bandă rulantă este blocat în loc.

Funcția de protecție împotriva prinderii, căruciorul cu bandă rulantă

Funcția de protecție împotriva prinderii a căruciorului cu bandă rulantă se utilizează pentru a nu vă prinde mâinile în timpul operării.

Verificarea funcției de protecție împotriva prinderii, căruciorul cu bandă rulantă

1. Rotiți cârligul de blocare (A) cu 180 de grade pentru a scoate protecția (B).

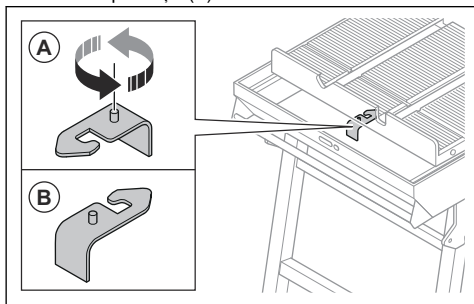

2. Asigurați-vă că există spațiu între protecția împotriva prinderii și cadrul.

Pompa de apă

Pompa de apă (A) a sistemului de apă se utilizează pentru a reduce cantitatea de praf și a menține discul rece.

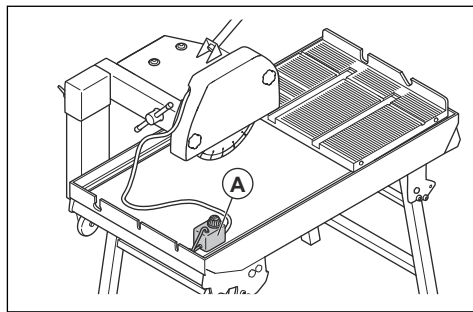

ATENȚIE: Nu lăsați pompa să funcționeze fără apă.

- Pompa de apă poate fi utilizată numai împreună cu produsele din acest manual.
- Pompa de apă trebuie utilizată conform instrucțiunilor din acest manual.

Verificarea pompei de apă

1. Umpleți cadrul cu apă. Consultați *Umplerea cadrului cu apă la pagina 33*.
2. Apăsăți butonul de pornire de pe produs pentru a porni pompa de apă.

Instrucțiuni de siguranță pentru întreținere

- Utilizați echipament individual de protecție. Consultați *Echipament individual de protecție la pagina 28*.
- Efectuați numai operațiunile de întreținere indicate în acest manual de utilizare. Lăsați un agent de service autorizat să efectueze toate celelalte operațiuni de service.
- Curățați produsul pentru a îndepărta materialele periculoase înainte de a efectua întreținerea.
- Nu utilizați o instalație de spălare cu presiune ridicată pentru a curăța produsul.
- Nu utilizați apă pentru a curăța motorul și componentele electrice.
- Înainte de a efectua operațiunile de întreținere, apăsați butonul de oprire și deconectați ștecărul.
- Înlocuiți piesele deteriorate, uzate sau defecte.
- Utilizați întotdeauna accesorii și piese de schimb originale. Accesoriile și piesele de schimb neaprobate de producător pot provoca vătămări corporale grave sau deces.
- Lăsați un agent de service autorizat să efectueze în mod regulat operațiunile de service asupra produsului.
- Dacă întreținerea nu se efectuează corect și periodic, crește riscul de vătămări corporale și de deteriorare a produsului.

- Efectuați întreținerea pentru a vă asigura că produsul funcționează corect. Consultați *Introducere la pagina 35*.

Asamblarea

Introducere



AVERTISMENT: Citiți și înțelegeți capitolul referitor la siguranță înainte de asamblarea produsului.

Asamblarea produsului

1. Așezați căruciorul cu bandă rulantă (A) pe cadrul (B).

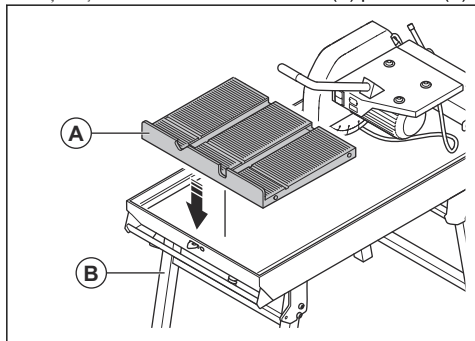

2. Asigurați-vă că roțile căruciorului se mișcă liber pe laturile cadrului.

Instalarea discului



AVERTISMENT: Deconectați ștecărul de la sursa de curent.



ATENȚIE: Piulița de blocare a discului are filetul în sens antiorar.

1. Slăbiți șuruburile de pe capacul apărătoarei pentru a avea acces la disc.

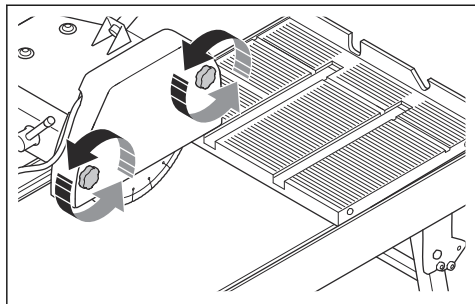

2. Blocați discul și rotiți piulița de blocare în sens orar pentru a o scoate.

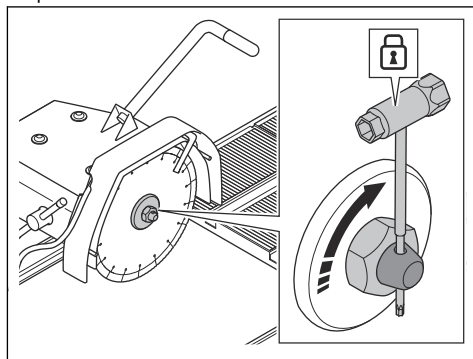

3. Puneți discul (B) pe arbore (A) și prindeți flanșa (C).

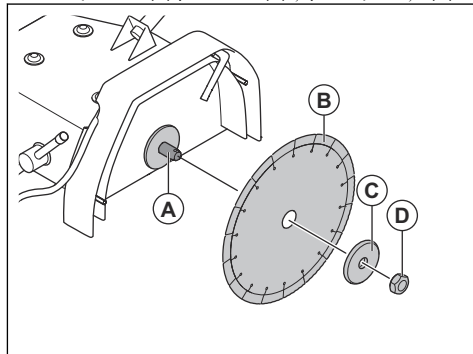

4. Blocați discul și rotiți piulița de blocare (D) în sens antiorar pentru a-l strânge.
5. Montați capacul apărătoarei și strângeți-i șuruburile.

Funcționarea

Introducere



AVERTISMENT: Citiți și înțelegeți capitolul referitor la siguranță înainte de utilizarea produsului.

Ce trebuie făcut înainte de a utiliza produsul

1. Citiți cu atenție manualul de utilizare și asigurați-vă că înțelegeți instrucțiunile.
2. Utilizați echipament individual de protecție. Consultați *Echipament individual de protecție la pagina 28*.
3. Asigurați-vă că numai persoanele autorizate se află în zona de lucru.
4. Efectuați întreținerea zilnică. Consultați *Program de întreținere la pagina 35*.
5. Asigurați-vă că produsul este asamblat corect și nu este deteriorat.
6. Aveți grijă să utilizați discul corect pentru operațiunea avută în vedere.
7. Asigurați-vă că discul este instalat corect și nu este deteriorat. Consultați *Instalarea discului la pagina 31*.
8. Asigurați-vă că discul de tăiere nu atinge căruciorul cu bandă rulantă. Discul poate deteriora fanta de tăiere.
9. Verificați dispozitivele de siguranță de pe produs. Consultați *Dispozitivele de siguranță de pe produs la pagina 29*.
10. Amplasați produsul pe zona de lucru. Asigurați-vă că suprafața este plată. Asigurați-vă că transportarea produsului către și pe suprafața zona de lucru se efectuează corect și în siguranță. Consultați *Transportul, depozitarea și eliminarea la pagina 37*.
11. Umpleți cadrul cu apă. Consultați *Umplerea cadrului cu apă la pagina 33*.
12. Asigurați-vă că atât cablul de alimentare, cât și cablul prelungitor sunt în stare bună, fără deteriorări.
13. Conectați produsul la o sursă de alimentare. Consultați *Siguranța privind echipamentele electrice la pagina 26*.

Setarea adâncimii de tăiere



AVERTISMENT: Asigurați-vă că produsul este oprit și sursa de curent este deconectată.

1. Slăbiți pârghia pentru adâncimea de tăiere (A).

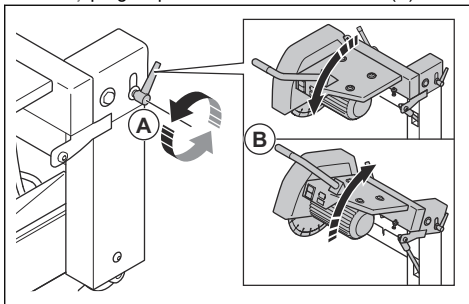

2. Deplasați mânerul (B) în sus sau în jos pentru a regla adâncimea de tăiere.
3. Strângeți pârghia (A) pentru a seta adâncimea de tăiere.

Reglarea înălțimii de lucru a produsului

1. Asigurați-vă că produsul este poziționat pe o suprafață plată.
2. Utilizați plăcuțe cu rol de pană pentru a regla înălțimea de lucru a produsului.

Lame de tăiere



AVERTISMENT: Nu utilizați un disc de tăiere pentru alte materiale decât cele pentru care este conceput.



AVERTISMENT: Utilizați numai discuri diamantate pentru tăiere prin procedeu umed. Discul diamantat trebuie să poată fi aplicat la aceeași turație sau la o turație mai mare decât valoarea indicată pe plăcuța de identificare a produsului. Folosiți doar discuri diamantate care sunt conforme cu standardele naționale sau regionale, de exemplu EN13236 sau ANSI B7.1.

Producătorul discului de tăiere oferă avertismente și recomandări pentru operarea și întreținerea corespunzătoare a acestuia. Aceste avertismente sunt furnizate împreună cu discul de tăiere.

Discuri diamantate



AVERTISMENT: Discurile diamantate devin foarte fierbinți atunci când sunt utilizate. Un disc diamantat care se încinge prea tare oferă performanțe necorespunzătoare, deteriorarea lamei și reprezintă un risc pentru siguranță.



AVERTISMENT: Nu utilizați discuri diamantate pentru a tăia material plastic. Discul diamantat încins poate topi plasticul, ceea ce poate provoca un recul.

- Discurile diamantate au un miez din oțel cu segmente confecționate din diamante industriale.
- Discurile diamantate sunt utilizate pentru zidărie, beton armat și piatră.
- Asigurați-vă că discul diamantat se rotește în sensul săgeților indicate pe discul diamantat.

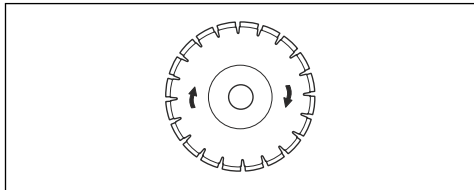

- Utilizați întotdeauna un disc diamantat ascuțit.
- Discurile diamantate se pot toci dacă folosiți o presiune de alimentare incorectă sau când tăiați materiale precum betonul armat întărit. Dacă folosiți un disc diamantat bont, aceasta devine prea fierbinte, ceea ce poate cauza slăbirea segmentelor de diamant.

Alimentarea cu apă

Alimentarea cu apă se utilizează pentru a reduce cantitatea de praf și a menține scăzută temperatura discului.

Pompa de apă furnizează apă către disc.

Umplerea cadrului cu apă

Asigurați-vă că nivelul apei este întotdeauna deasupra pompei de apă.

1. Apăsăți butonul de oprire pentru a opri produsul.
2. Umpleți cadrul cu apă.

3. Pompa de apă trebuie să fie complet scufundată în apă.

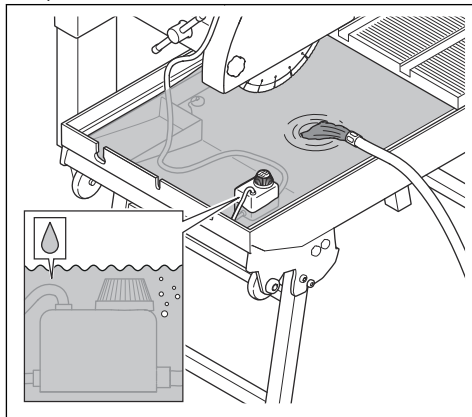

4. Porniți produsul pentru a activa sistemul antipraf și de răcire. Consultați *Pornirea produsului la pagina 33*.

Pornirea produsului



AVERTISMENT: Apăsăți butonul OFF înainte de a conecta produsul la o sursă de alimentare.



AVERTISMENT: Nu vă apropiați mâinile de disc în timp ce se rotește.



AVERTISMENT: Nu mișcați produsul când discul este instalat și funcționează.

1. Apăsăți butonul ON.

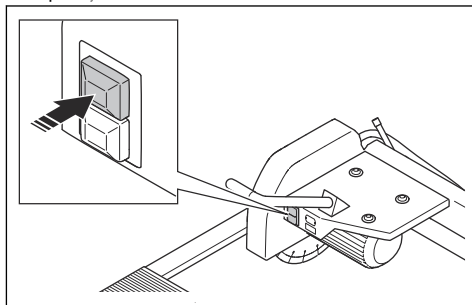

2. Asigurați-vă că pompa de apă pornește automat atunci când pornește motorul.
3. Așteptați câteva secunde pentru ca fantele de apă din căruciorul cu bandă rulantă să se umple înainte de a începe să tăiați.

Operarea produsului



AVERTISMENT: Țineți mâinile departe de disc în timpul operării.



AVERTISMENT: Înainte de a utiliza produsul, citiți cu atenție și înțelegeți capitolul despre siguranță.

1. Asigurați-vă că zona de lucru este sigură. Consultați *Siguranța zonei de lucru la pagina 26*.
2. Umpleți cadrul cu apă și asigurați-vă că pompa de apă este instalată. Consultați *Umplerea cadrului cu apă la pagina 33*.
3. Setați adâncimea de tăiere. Consultați *Setarea adâncimii de tăiere la pagina 32*.
4. Porniți produsul. Consultați *Pornirea produsului la pagina 33*.
5. Apăsați căruciorul cu bandă rulantă pe disc.
6. Opriți produsul. Consultați *Oprirea produsului la pagina 34*.

Tăierea prin plonjare

Brațul de tăiere este tensionat cu arc și poate fi reglat în sus și în jos.

1. Slăbiți pârghia pentru adâncimea de tăiere (A).

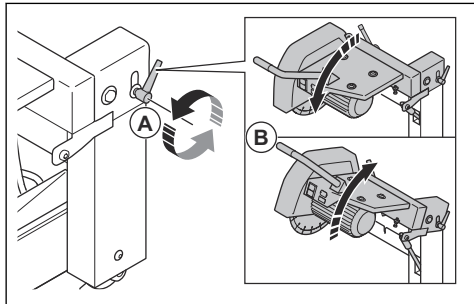

2. Utilizați mânerul (B) pentru a ridica discul.
3. Utilizați mânerul de pe brațul de tăiere pentru a regla discul de tăiere astfel încât să taie prin plonjare piesa de lucru.

Oprirea produsului

1. Apăsați butonul de oprire pentru a opri produsul.

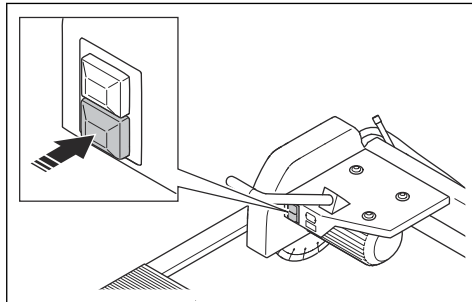

2. Asigurați-vă că discul de tăiere se oprește complet.
3. Deconectați produsul de la sursa de curent.

Setarea discului la unghiul de 45°



AVERTISMENT: Apăsați butonul OFF și deconectați ștecărul pentru a opri produsul.



AVERTISMENT: Asigurați-vă că discul nu se mai rotește.

Produsul poate fi setat să taie la 45° sau la 90°. Utilizați mănuși atunci când reglați unghiul discului.

1. Slăbiți mânerul de blocare (A) pentru unghiul de tăiere.

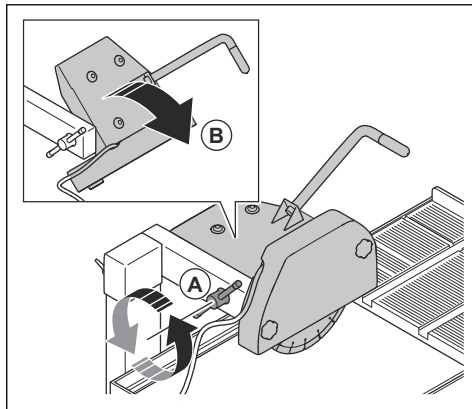

2. Rotiți carcasa discului (B).
3. Strângeți mânerul de blocare pentru a seta unghiul la 45°.

Setarea opritorului de adâncime



ATENȚIE: Această operațiune trebuie efectuată când discul nu se rotește. Reglați opritorul de adâncime atunci când schimbați discul de tăiere. Verificați des opritorul de adâncime, altfel există riscul ca fanta de tăiere și sistemul de apă să nu funcționeze corect.

Reglați opritorul de adâncime astfel încât discul de tăiere să atingă adâncimea maximă fără a tăia în căruciorul cu bandă rulantă.

1. Apăsăți în jos brațul de tăiere până când discul atinge partea inferioară a fantei din căruciorul cu bandă rulantă.
2. Țineți brațul de tăiere în această poziție.

3. Rotiți șurubul pentru a regla opritorul adâncimii de tăiere.

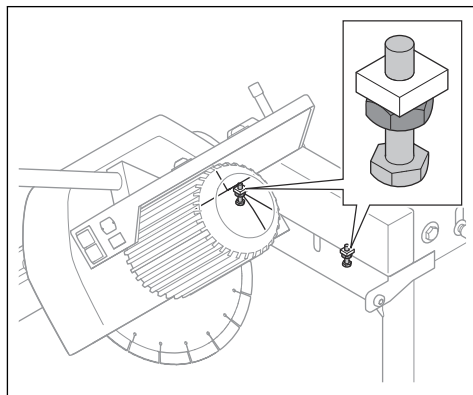

4. Strângeți piulița de blocare.
5. Verificați poziția discului de tăiere mișcând căruciorul cu bandă rulantă în poziția înainte și înapoi. Asigurați-vă că discul de tăiere nu lovește căruciorul cu bandă rulantă.

Întreținerea

Introducere



AVERTISMENT: Înainte de a efectua orice lucrări de întreținere, citiți și înțelegeți capitolul privind siguranța.

Program de întreținere

Întreținerea	Zilnic	După utilizare
Verificați dispozitivele de siguranță ale produsului. Consultați <i>Dispozitivele de siguranță de pe produs la pagina 29.</i>	X	
Curățați exteriorul produsului. Consultați <i>Curățarea exteriorului produsului la pagina 36.</i>	X	
Efectuați o verificare a apărătorii de disc. Consultați <i>Verificarea apărătorii discului la pagina 29.</i>	X	
Efectuați operațiile de întreținere pentru roțile căruciorului cu bandă rulantă – consultați <i>Întreținerea roților căruciorului cu bandă rulantă la pagina 36.</i>	X	
Curățați roțile. Consultați <i>Întreținerea roților căruciorului cu bandă rulantă la pagina 36.</i>	X	

Întreținerea	Zilnic	După utilizare
Efectuați operațiunile de întreținere la pompa de apă. Consultați <i>Întreținerea pompei de apă la pagina 36.</i>	X	
Curățați pompa de apă. Consultați <i>Curățarea pompei de apă la pagina 36.</i>		X

Curățarea exteriorului produsului



ATENȚIE: Nu utilizați o instalație de spălare cu presiune ridicată pentru a curăța produsul.

- Curățați exteriorul produsului după fiecare utilizare.
- Îndepărtați vaselina și uleiul de pe mâner.

Întreținerea roților căruciorului cu bandă rulantă

1. Opriți produsul.
2. Deconectați cablul de alimentare.
3. Verificați roțile căruciorului cu bandă rulantă.
4. Curățați în jurul roților căruciorului cu bandă rulantă.
5. Înlocuiți roțile dacă sunt deteriorate.

Întreținerea pompei de apă

1. Lăsați apa să curgă prin sistemul de apă o perioadă scurtă de timp, pentru a preveni înfundarea furtunurilor cu șlam.

Curățarea pompei de apă

1. Opriți produsul. Consultați *Oprirea produsului la pagina 34.*

2. Deconectați cablul de alimentare.
3. Deconectați pompa de apă de la produs.
4. Scoateți filtrul de aspirație (A) din pompa de apă.
5. Scoateți peretele despărțitor (B) și curățați suprafețele.
6. Slăbiți rotorul pompei (C).
7. Scoateți rotorul pompei și arborele (D).
8. Curățați componentele și carcasa.
9. Îndepărtați particulele de fier de pe arborele rotorului magnetic.
10. Asigurați-vă că rotorul pompei este curat și se rotește liber.

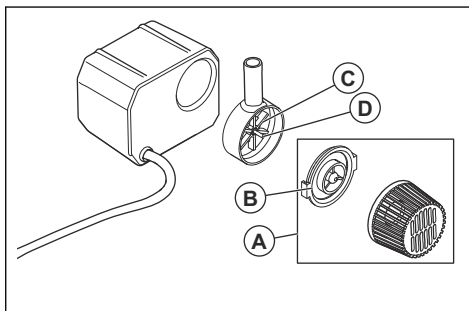

Program de depanare



AVERTISMENT: Motorul trebuie să fie oprit și cablul de alimentare trebuie să fie deconectat înainte de depanare.

Problemă	Soluție
Produsul nu pornește.	Asigurați-vă că sursa de curent este conectată corect.
	Verificați cablul de alimentare.
Pompa de apă nu pornește.	Asigurați-vă că furtunul este conectat și că nu este deteriorat.
	Asigurați-vă că există tensiune în circuitul pompei de apă și în alimentarea de la rețeaua electrică.

Problemă	Soluție
Pompa de apă nu mai pompează apă.	Verificați dacă furtunul către pompa de apă este conectat.
	Verificați dacă supapa pompei de apă este pusă în poziția corectă.
	Verificați dacă pompa de apă este curată. Consultați <i>Curățarea pompei de apă la pagina 36</i> .
	Scoateți pompa din apă și montați-o la loc.

Transportul, depozitarea și eliminarea

Ce trebuie făcut înainte de transport, depozitare și casare

1. Opriți produsul. Consultați *Oprirea produsului la pagina 34*.
2. Deconectați cablul de alimentare.
3. Goliți tava de apă prin gaura din partea de jos.

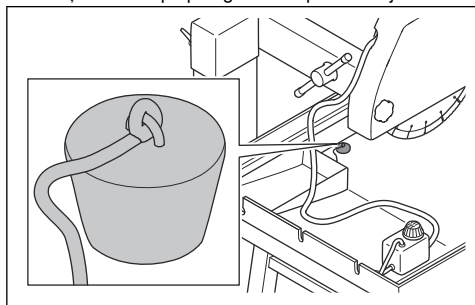

4. Trageți în afară cârligul de blocare și împingeți-l spre dreapta, pentru a-l aduce în poziția de blocare.

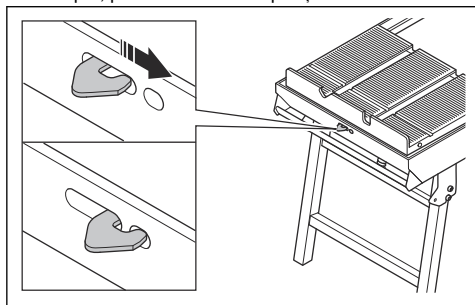

Mutarea produsului

1. Pliți picioarele din spate ale cadrului.

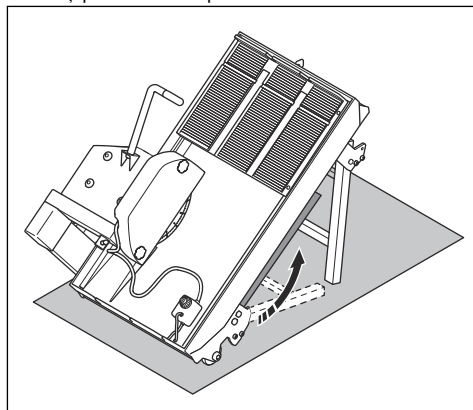

2. Pliți picioarele din față ale cadrului și puneți produsul direct pe suprafață.

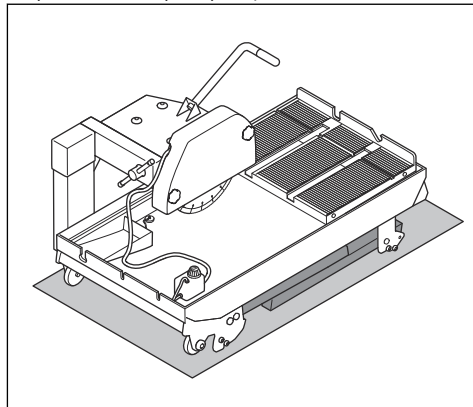

3. Utilizați mânerul de la capătul produsului pentru a ridica partea din față.

4. Deplasați produsul pe roțile din spate.

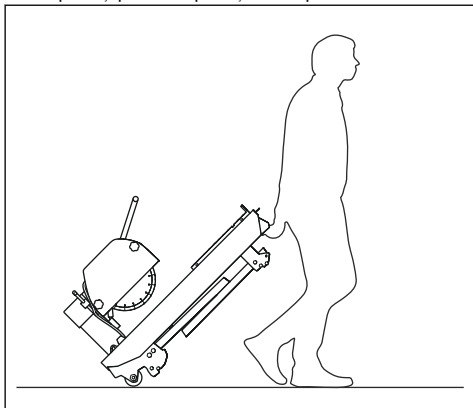

Transportul și depozitarea

- Scoateți discul înainte de transportul sau depozitarea produsului.

- Curățați produsul și efectuați întreținerea înainte de depozitare. Consultați *Program de întreținere la pagina 35*.
- Ridicați utilajul cu grijă. Din cauza greutatei sale, utilajul poate provoca vătămări corporale grave.
- Utilizați curele trecute prin ochiurile de ridicare atunci când ridicați produsul. Nu utilizați cârlige de ridicare prinse de ochiuri.
- Păstrați discurile într-un loc uscat și ferit de îngheț.
- Păstrați produsul într-o zonă restricționată pentru a preveni accesul copiilor sau al persoanelor neautorizate.
- Examinați toate discurile noi și uzate pentru urme de deteriorare în timpul transportului și al depozitării înainte de asamblare.

Eliminarea la deșuri

- Respectați cerințele de reciclare și reglementările locale aplicabile.
- Atunci când produsul nu mai este în uz, trimiteți-l la un distribuitor Husqvarna sau casați-l într-o unitate de reciclare.

Date tehnice

Date tehnice TS 300 E

Tip de produs, model	TS 300 E
Putere maximă, kW	2,2
Curent maxim, A	10
Tensiune nominală, V	230
Faze	1
Frecvență, Hz	50
Turație, rpm	2800
Putere pompă de apă, W	33
Curent maxim pompă de apă, A	0,35
Pompă de apă Hmax, m	2
Pompă de apă Qmax, l/h	800
Capacitatea minimă a rezervorului de apă, l	40
Dimensiune disc, mm	350
Adâncime de tăiere la 90°, mm	100
Adâncime de tăiere la 45°, mm	60
Lungime maximă de tăiere, mm	610
Unghi de tăiere	90° și 45°
Greutate, kg	80
Dimensiune (L×I×H), mm	1120x620x1230
Clasă de protecție	IP 54

Date tehnice TS 350 E

Tip de produs, model	TS 350 E 230V	TS 350 E 110V	TS 350 E 400V
Putere maximă, kW	2,2	1,5	2,9
Curent maxim, A	10	20	11,5
Tensiune nominală, V	230	110	400
Faze	1	1	3
Frecvență, Hz	50	50	50
Turație, rpm	2800	2800	2800
Putere pompă de apă, W	33	25	33
Curent maxim pompă de apă, A	0,35	0,5	0,35
Pompă de apă Hmax, m	2	2	2
Pompă de apă Qmax, l/h	800	800	800
Capacitatea minimă a rezervorului de apă, l	40	40	40
Dimensiune disc, mm	350	350	350
Adâncime de tăiere la 90°, mm	100	100	100
Adâncime de tăiere la 45°, mm	60	60	60
Lungime maximă de tăiere, mm	700	700	700
Unghi de tăiere	90° și 45°	90° și 45°	90° și 45°
Greutate, kg	92	92	92
Dimensiune (L × l × H), mm	1130 × 630 × 1300	1130 × 630 × 1300	1130 × 630 × 1300
Clasă de protecție	IP 54	IP 54	IP 54

Date tehnice TS 400 F

Tip de produs, model	TS 400 F 230V	TS 400 F 110V	TS 400 F 400V
Putere maximă, kW	2,2	1,5	2,9
Curent maxim, A	10	20	11,5
Tensiune nominală, V	230	110	400
Faze	1	1	3
Frecvență, Hz	50	50	50
Turație, rpm	2800	2800	2800
Putere pompă de apă, W	33	25	33
Curent maxim pompă de apă, A	0,35	0,5	0,35
Pompă de apă Hmax, m	2	2	2
Pompă de apă Qmax, l/h	800	800	800
Capacitatea minimă a rezervorului de apă, l	40	40	40
Dimensiune disc, mm	400	400	400
Adâncime de tăiere la 90°, mm	125	125	125
Adâncime de tăiere la 45°, mm	65	65	65
Lungime maximă de tăiere, mm	700	700	700
Unghi de tăiere	90° și 45°	90° și 45°	90° și 45°
Greutate, kg	96	96	96
Dimensiune (L×I×H), mm	1120×600×1330	1120×600×1330	1120×600×1330
Clasă de protecție	IP 54	IP 54	IP 54

Date privind emisiile de zgomot și vibrații TS 300 E

Tip de produs, model	TS 300 E
Nivel de putere acustică, măsurat LWA dB (A)	102
Nivel de putere acustică, garantat LWA dB(A)	112
Nivel de presiune a sunetului la urechea operatorului, LP dB (A)	91
Mâner, m/s ²	2,7

Date privind emisiile de zgomot și vibrații TS 350 E

Tip de produs, model	TS 350 E 230V	TS 350 E 110V	TS 350 E 400V
Nivel de putere acustică, măsurat LWA dB (A)	110	108	112
Nivel de putere acustică, garantat LWA dB(A)	112	112	112
Nivel de presiune a sunetului la urechea operatorului, LP dB (A)	76	75	82
Mâner, m/s ²	2,7	2,7	2,7

Date privind emisiile de zgomot și vibrații TS 400 F

Tip de produs, model	TS 400 F 230V	TS 400 F 110V	TS 400 F 400V
Emisii de zgomot ⁵			
Nivel de putere acustică, măsurat LWA dB (A)	102	100	104
Nivel de putere acustică, garantat LWA dB(A)	112	112	112
Niveluri de zgomot ⁶			
Nivel de presiune a sunetului la urechea operatorului, LP dB (A)	82	78	96
Niveluri de vibrații ⁷			
Mâner, m/s ²	2,7	2,7	2,7

Cabluri prelungitoare

Lungime cablu	Secțiune transversală			
	≤ 16 A	≤ 32 A	≤ 63 A	≤ 125 A
Calculată pentru o presiguranță GG ⁸ :	16 A	32 A	63 A	125 A
> 20 m	1,5 mm ²	2,5 mm ²	10 mm ²	25 mm ²

⁵ Emisii de zgomot în mediu măsurate ca putere acustică (LWA) în conformitate cu directiva CE 2000/14/CE. Diferența dintre puterea garantată a sunetului și cea măsurată este aceea că puterea garantată a sunetului include, de asemenea, dispersia în rezultatul de măsurare și variațiile dintre diferitele aparate ale aceleiași model conform Directivei 2000/14/CE.

⁶ Presiunea nivelului de zgomot conform EN 12418. Datele raportate pentru presiunea nivelului de zgomot prezintă o dispersie statistică tipică (abatere standard) de 1,0 dB(A).

⁷ Nivelul de vibrații conform EN 12418. Datele raportate pentru nivelul de vibrații prezintă o dispersie statistică tipică (abatere standard) de 1 m/s².

⁸ Secțiunile transversale trebuie recalulate atunci când se utilizează alte tipuri sau dimensiuni de presiguranță decât cele date.

Lungime cablu	Secțiune transversală			
	≤ 16 A	≤ 32 A	≤ 63 A	≤ 125 A
20 m > 50 m	2,5 mm ²	4 mm ²	10 mm ²	25 mm ²
50 m > 75 m	4 mm ²	6 mm ²	16 mm ²	35 mm ²

Declarație de conformitate

Declarație de conformitate UE

Noi, Husqvarna AB, SE-561 82 Huskvarna, Suedia,
tel.: +46-36-146500, declarăm pe propria răspundere că
produsul:

Descriere	Masă pentru tăiat materiale de construcții și plăci ceramice
Marcă	Husqvarna
Tip/Model	TS 300 E, TS 350 E, TS 400 F
Identificare	Numere de serie începând cu 2019 și ulterior

respectă în totalitate următoarele directive și
reglementări UE:

Directivă/Regulament	Descriere
	„privind echipamentele tehnice”
	„privind interzicerea substanțelor periculoase”

și că standardele armonizate și/sau specificațiile tehnice
sunt aplicate după cum urmează;

Partille



Fredrik Sandinge,

Director de Cercetare și Dezvoltare, Echipamente de
tăiere și găurire a betonului

Husqvarna AB, Divizia pentru construcții

Responsabil pentru documentația tehnică



İçindekiler

Giriş.....	45	Taşıma, depolama ve atma.....	57
Güvenlik.....	47	Teknik veriler.....	58
Montaj.....	51	Teknik veriler TS 300 E.....	59
Çalışma.....	52	Teknik veriler TS 350 E.....	60
Bakım.....	56	Teknik veriler TS 400 F.....	61
Sorun giderme planı.....	57	Uyumluluk Bildirimi.....	63

Giriş

Ürün açıklaması

Ürün duvar ve taş kesmek için kullanılır. Ürün, elektrikli motor ile çalıştırılır.

Su sistemi bıçağa su besler.

Kullanım amacı

Ürün fayans, taş, blok ve tuğla kesmek için kullanılır.

Ürüne genel bakış

Ürün, profesyonel operatörler tarafından ticari çalışmalarda kullanılır. Ürünü başka işler için kullanmayın.

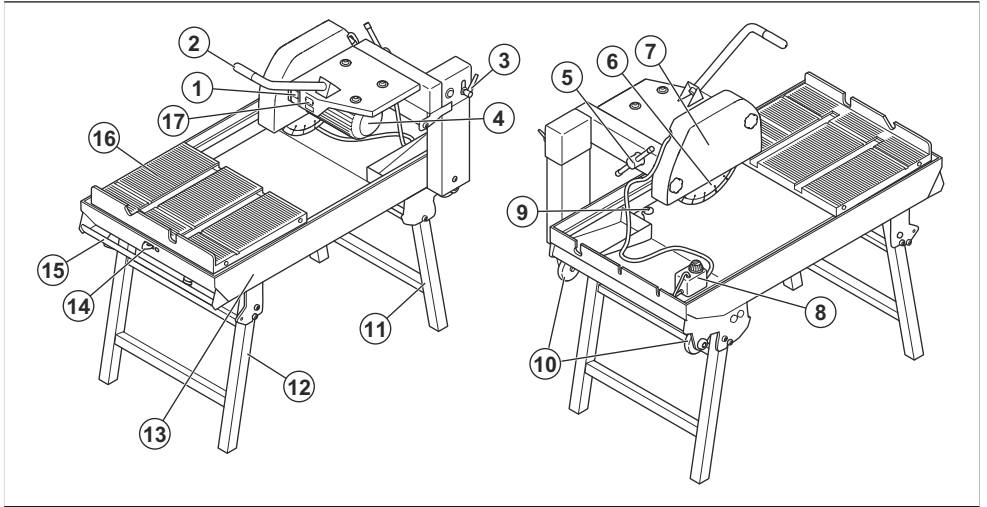

1. ON/OFF düğmeleri
2. Bıçak yükseklik kontrolü için tutma yeri
3. Kesim derinliği kolu
4. Motor
5. Bıçak muhafazası için kilitleme kelepçesi
6. Bıçak (Elmas veya Taşlama)
7. Bıçak siperliği
8. Su pompası
9. Yağ tahliye tapası
10. Taşıma tekerlekleri
11. Arka çerçeve ayakları
12. Ön çerçeve ayakları
13. Çerçeve
14. Taşıma arabası için kilitleme kancası
15. Taşıma için tutma yeri
16. Taşıma arabası
17. Nominal değerler plakası

Ürün üzerindeki semboller



UYARI: Bu ürün, tehlikeli olabilir ve operatör ya da başkaları açısından ciddi yaralanmalara veya ölüme neden olabilir. Dikkatli olun ve ürünü doğru kullanın.



Ürünü kullanmadan önce kılavuzu dikkatlice okuyun ve talimatları anladığınızdan emin olun.



Onaylı kulak koruma ekipmanı, koruyucu gözlük ve solunum koruması kullanın. Bkz. *Kişisel koruyucu ekipman sayfa: 49.*



Ellerinizi ve ayaklarınızı bıçaklardan uzakta tutun.



Bıçak siperliği takılı olmadan kesim yapmayın.



Keserken toz oluşur. Toz solunursa yaralanmalara neden olabilir. Onaylı solunum koruması kullanın. Daima iyi havalandırma koşulları sağlayın.



Kesim bıçağından çıkan kıvılcımlar yakıt, ahşap, giysiler, kuru çim veya diğer yanıcı malzemelerde yangına neden olabilir.



Kesim bıçağında çatlak veya başka hasar olmadığından emin olun.



Dairesel testere bıçakları kullanmayın.



Kaldırma noktası yoktur.



Ürün evsel atık değildir.



AB ve Birleşik Krallık direktiflerine ve düzenlemelerine göre çevreye yayılan gürültü emisyonu etiketi. Ürünün garantili ses gücü düzeyi *Gürültü ve titreşim emisyonları TS 300 E sayfa: 67* bölümünde ve etiketin üstünde belirtilmektedir.



Bu ürün geçerli AB direktiflerine uygundur.



Ürün yürürlükteki Birleşik Krallık direktiflerine uygundur.

Ürün üzerindeki diğer semboller/etiketler, bazı pazarların özel sertifikalandırma gereksinimleri ile ilgilidir.

Nominal değerler plakası

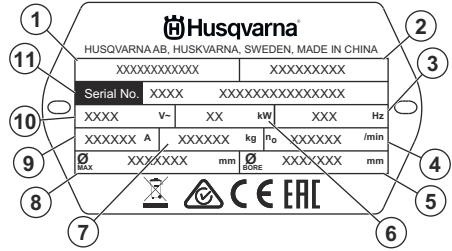

1. Ürün adı
2. Ürün numarası
3. Frekans
4. Bıçak hızı
5. Delik çapı
6. Güç
7. Ağırlık
8. Bıçak çapı
9. Akım
10. Voltaj
11. Seri numarası

Üründe oluşabilecek hasarlar

Aşağıdaki durumlarda ürünümüzde oluşabilecek hasarlardan sorumlu olmayız:

- ürünün hatalı bir şekilde onarılması,
- ürünün, üretici tarafından onaylanmayan veya üreticiden alınmayan parçalarla tamir edilmesi,
- üründe, üreticiden alınmayan veya üretici tarafından onaylanmayan bir aksesuar bulunması,
- ürünün, onaylı bir servis merkezinde veya yetkili bir kurum tarafından tamir edilmemesi.

Güvenlik

Güvenlik tanımları

Kılavuzdaki önemli kısımları vurgulamak için uyarılar ve notlar kullanılmıştır.



UYARI: Kılavuzdaki talimatlara uyulmadığı takdirde operatör veya çevredeki kişiler için ciddi yaralanma veya ölüm tehlikesi varsa kullanılır.



DİKKAT: Kılavuzdaki talimatlara uyulmadığı takdirde ürünün, diğer malzemelerin veya çevrenin zarar görme riski olduğunda kullanılır.

Not: Belirli bir durumda bilgi verilmesi gerektiğinde kullanılır.

Genel güvenlik talimatları



UYARI: Ürünü kullanmadan önce aşağıdaki uyarı talimatlarını okuyun.

- Bu ürün, dikkatli olmamanız ya da ürünü doğru kullanmamanız halinde tehlikeli bir alettir. Bu ürün, operatör ya da başkaları açısından ciddi yaralanmalara veya ölüme neden olabilir. Ürünü kullanmadan önce bu kullanımı kılavuzunun içeriğini okuyup anlamamanız gerekir.
- Bu ürün fiziksel, duyuusal veya zihinsel engelli ya da deneyimsiz ve bilgisiz kişiler (çocuklar dahil) tarafından kullanılmamalıdır.
- Tüm uyarıları ve talimatları kaydedin.
- Yürürlükteki tüm yasa ve yönetmeliklere uyun.
- Operatörün kendisi ve çalışanı, ürünün çalıştırılması sırasında oluşabilecek riskleri bilmeli ve önlemelidir.
- Kullanım kılavuzunun içindekileri okuyup anlamadan kimsenin ürünü çalıştırmasına izin vermeyin.
- Kullanmadan önce eğitim almadıkça ürünü çalıştırmayın. Tüm operatörlerin eğitim aldığından emin olun.
- Ürünü, bir çocuğun kullanmasına izin vermeyin.
- Ürünü yalnızca yetkili kişilerin çalıştırmasına izin verin.
- Operatör, diğer kişiler veya eşyalarının başına gelen kazalardan sorumludur.
- Ürünü yorgunken, hastayken veya alkol ya da ilaç etkisi altındayken kullanmayın.
- Her zaman dikkatli olun ve sağduyunuzu kullanın.
- Bu ürün, çalışırken elektromanyetik bir alan oluşturur. Bu alan, bazı koşullarda aktif veya pasif tıbbi implantlarda parazitlenmeye neden edebilir.

Ciddi yaralanmaya veya ölüme neden olabilecek durumların ortaya çıkma riskini azaltmak için tıbbi implantı olan kişilerin bu ürünü çalıştırmadan önce doktorları ve tıbbi implant üreticileriyle konuşmalarını öneririz.

- Ürünü temiz tutun. İşaretleri ve etiketleri net bir şekilde okuyabildiğinizden emin olun.
- Hasarlıysa ürünü kullanmayın.
- Bu üründe değişiklik yapmayın.
- Üründe başka kişilerin değişiklik yapmış olması mümkünse ürünü çalıştırmayın.

Çalışma alanı güvenliği



UYARI: Ürünü kullanmadan önce aşağıdaki uyarı talimatlarını okuyun.

- Ürünü sisli, yağmurlu, fırtınalı, soğuk havalarda, yıldırım düşmesi riski bulunan durumlarda veya diğer kötü hava koşullarında kullanmayın.
- Ürünü yangın veya patlama meydana gelebilecek alanlarda kullanmayın.
- Çocukları, çevredekileri ve hayvanları çalışma alanından uzak ve üründen güvenli bir mesafede tutun. Güvenli mesafe 4 m / 13 ft'tir.
- Çalışma alanında yalnızca onaylanmış kişilerin bulunduğundan emin olun.
- Çalışma alanını temiz ve yeterince aydınlık tutun.
- Ürünün çalışma yönünde kablo veya hortum olmadığından emin olun
- Çalışma alanında yeterli hava akışı olduğundan emin olun.

Elektrik güvenliği



UYARI: Elektrikle çalışan ürünlerde her zaman elektrik çarpması riski vardır. Ürünü, kötü hava koşullarında kullanmayın. Paratonerlere ve metal cisimlere dokunmayın. Yaralanmaları önlemek için ürünü her zaman bu kullanım kılavuzunda belirtilen şekilde kullanın.



Not: Uyarı: Her zaman RCD'li (artık akım cihazı) bir güç kaynağı kullanın. RCD, elektrik çarpması riskini azaltır.



DİKKAT: Ürünün veya jeneratörün güç beslemesi, motorun sorunsuz çalışmasını sağlamak için yeterli ve sabit bir düzeyde olmalıdır. Yanlış voltaj, güvenlik devresi etkinleşene kadar motor sıcaklığının ve güç tüketiminin artmasına neden olur.

Güç kablosunun boyutu ulusal ve yerel düzenlemelere uygun olmalıdır. Duvar prizinin boyutu, ürünün elektrik socketinin amperi ve uzatma kablosu ile uyumlu olmalıdır.

Güç şebekesinde sistem direnci daha yüksekse ürün çalıştırıldığında kısa voltaj düşüşü meydana gelebilir.

- Güç, sigorta ve şebeke voltajının, ürünün nominal değerler plakasında gösterilen voltaj ile aynı olduğundan emin olun.
- Elektrik fişini prizden çekmeden önce ürünü mutlaka durdurun.
- Güç kablosu veya elektrik fişi hasarlıysa ürünü kullanmayın. Ürünü onarım için yetkili bir servis merkezine teslim edin. Hasarlı bir güç kablosu ciddi yaralanmalara veya ölüme neden olabilir.
- Güç kablosunu doğru şekilde kullanın. Ürünü hareket ettirmek, çekmek veya ürünün bağlantısını kesmek için güç kablosunu kullanmayın. Güç kablosunun bağlantısını kesmek için elektrik fişini çekin. Güç kablosunu çekmeyin.
- Ürünü, ekipmanının ıslanacağı su derinliklerinde kullanmayın. Ekipman hasar görebilir, ürün elektrikle yüklenebilir ve bu da yaralanmaya neden olabilir.
- Ürünü her zaman 30 mA topraklama arızasında serbest bırakan bir topraklama arıza devresi ile bağlayın.
- Ürüne su sistemi tarafından sağlanan sudan daha fazla nem girmemesini sağlayın. Ürünü yağmurdan uzak tutun. Ürüne giren su, elektrik çarpması riskini artırır.
- Ürünü yalnızca doğru topraklanmış prize bağlayın.
- Motor kablosunu ve elektrik muhafazasını bağlamadan veya bunların bağlantısını kesmeden önce her zaman güç kablosunu çıkarın.

Topraklanmış ürün talimatları



UYARI: Yanlış bağlantı elektrik çarpmasına neden olabilir. Şebeke prizinizin doğru şekilde topraklandığından emin değilseniz yetkili bir elektrik teknisyeniyle görüşün.

Elektrik fişi üzerinde fabrika teknik özelliklerine aykırı değişiklikler yapmayın. Elektrik fişi veya güç kablosu hasarlıysa ya da bunların değiştirilmesi gerekiyorsa Husqvarna servis noktanızla görüşün. Yerel düzenlemelere ve kanunlara uyun.

Topraklanmış ürünle ilgili talimatları tam olarak anlamadıysanız onaylı bir elektrik teknisyeniyle görüşün.

Yalnızca ürünün elektrik fişiyle uyumlu topraklama fişlerine ve topraklama prizine sahip topraklanmış dış mekan uzatma kabloları kullanın.

Ürünün topraklanmış bir elektrik fişi vardır. Her zaman ürünün topraklanmış bir şebeke prizine bağlayın. Bu, bir arıza durumunda elektrik çarpması riskini azaltır.

Ürünle birlikte elektrik adaptörleri kullanmayın.

Uzatma kabloları

- Yalnızca gereksinimleri karşılayan onaylanmış uzunluktaki onaylı uzatma kablolarını kullanın. Bkz. *Uzatma kabloları sayfa: 62.*
- Uzatma kablosunun nominal değeri, ürünün nominal değerler plakasında belirtilen değer ile aynı veya bu değerden yüksek olmalıdır.
- Topraklanmış uzatma kabloları kullanın.
- Ürünü dış mekanda kullanırken dış mekan kullanımına uygun bir uzatma kablosu kullanın. Bu, elektrik çarpması riskini azaltır.
- Uzatma kablosu bağlantısını kuru ve yerden yüksekte tutun.
- Uzatma kablosunu ısıdan, yağdan, keskin kenarlardan veya hareketli parçalardan uzak tutun. Hasarlı bir kablo, elektrik çarpması riskini artırır.
- Uzatma kablosunun iyi durumda ve hasarsız olduğundan emin olun.
- Uzatma kablosunu sarılı iken kullanmayın. Bu, uzatma kablosunun çok ısınmasına neden olabilir.

Montaj için güvenlik talimatları



UYARI: Ürünü monte etmeden önce aşağıdaki uyarı talimatlarını okuyun.

- Ürünü monte ederken daima koruyucu eldivenler takın.
- Ürünün düz ve sabit bir yüzeyde olduğundan emin olun. Düz ve sabit olmayan yüzey, testereyi yatma veya hareket etme riskini artırır.
- OFF düğmesine bastığınızdan ve ürünün KAPALI olduğundan emin olun.
- Elektrik fişinin bağlantısının kesildiğinden emin olun.
- Kesim bıçağının hareket etmediğinden emin olun.
- Her zaman üretici tarafından onaylanmış aksesuarları kullanın.
- Kesim bıçağı, bıçak siperliği, bıçak flanş ve bıçak milinin hasarlı olmadığından emin olun.

Kullanım için güvenlik talimatları



UYARI: Tüm güvenlik uyarılarını ve talimatları okuyun. Uyarılar ve talimatların göz ardı edilmesi elektrik çarpmasına, yangına ve/veya ciddi yaralanmaya neden olabilir.

- Kişisel koruyucu ekipman kullanın. Bkz. *Kişisel koruyucu ekipman sayfa: 49.*
- Bu kılavuzdaki bilgiler profesyonel bilgi ve deneyimin yerini almaz. İçinde bulunduğunuz durum kendinizi

güvende hissettirmiyorsa ürünü durdurun. Ürünü, bilinmeyen durumlarda kullanmayın.

- Ürünün kullanımıyla ilgili sorularınız varsa servis bayinizle veya Husqvarna ile iletişime geçin. Size ürününüzü en iyi sonuçlarla güvenilir şekilde nasıl çalıştırabileceğinize dair bilgi verebiliriz.
- Kullanmadan önce eğitim almadıkça ürünü çalıştırmayın. Tüm operatörlerin eğitim aldığından emin olun.
- Acil bir durumda, ürünü her zaman hızlı bir şekilde durdurabileceğinizden emin olun.
- Ürünü yorgunken, hastayken veya alkol ya da ilaç etkisi altındayken kullanmayın.
- İnsanların ve hayvanların aniden ortaya çıkması, ürünün güvenli şekilde kullanılmasını önleyebilir. Ürünü her zaman dikkatli şekilde kullanın.
- Yanlışlıkla çalıştırmayı önleyin. OFF düğmesine bastığınızdan emin olun.
- Üründen uzaklaşmadan önce motoru durdurun ve güç kablosunun bağlantısını kesin. Yanlışlıkla çalıştırma riski olmadığından emin olun.
- Fabrika teknik özellikleri değiştirilen bir ürünü kullanmayın.
- Güvenli şekilde çalışmak için aletlerin keskin ve temiz olduğundan emin olun. Bkz. *Giriş sayfa: 56*.
- Ürünün doğru şekilde monte edildiğinden emin olun. Bkz. *Montaj sayfa: 51*.
- Hasar belirtileri varsa ürünü kullanmayın.
- Tüm parçaların iyi durumda olduğundan ve tüm bağlantıların doğru şekilde sıkıldığından emin olun.
- Her zaman onaylı aksesuarlar kullanın. Daha fazla bilgi için bayinizle görüşün.
- Bıçağın mevcut malzemede kullanımının doğru olduğundan emin olun. Daha fazla bilgi için bayinizle görüşün.
- Asbest malzemeleri kesmeyin.
- Ürünün üzerine alet veya başka nesnelere koymayın.
- Motoru çalıştırmadan önce günlük bakımı yapıldığından emin olun. Bkz. *Bakım sayfa: 56*.
- Çalışma sırasında emniyetli ve dengeli bir pozisyonda olduğunuzdan emin olun.
- Ürünün üzerinde ayakta durmayın.
- Makineyi kullanırken erişim alanınızın dışındaki yerlere uzanmaya çalışmayın. Yüzünüz ile kesim bıçağı arasındaki mesafeyi koruyun. İş parçası üzerinde çalışırken 2 elinizi kullanın ve ellerinizin kesim bıçağına güvenli bir mesafede olduğundan emin olun.



- Daldırma fonksiyonu için 1 elle kesim tutma yerini kullanarak kesim bıçağını ayarlayın.
- Ürüne aşırı yüklemeyin; bu, ürüne zarar verebilir.
- Derinlik ayar kilidinin gevşek olduğundan emin olun ve bıçağı açmadan önce bıçağı kaldırın.
- Bıçağın dönme yönünün doğru olduğundan emin olun. Bıçak siperliği üzerindeki ok doğru yönü gösterir.
- Çalışma parçasını bıçağın dönme yönünde ilerlettığınızden emin olun.
- Bıçağın yanıyla taşlama yapmayın. Bıçak kırılabilir ve bu büyük hasara neden olabilir. Yalnızca bıçağın kesme bölümünü kullanın.
- Fan tamamen durana kadar motoru açık tutun.

Kişisel koruyucu ekipman



UYARI: Tüm güvenlik uyarılarını ve talimatları okuyun. Uyarılar ve talimatların göz ardı edilmesi elektrik çarpmasına, yangına ve/veya ciddi yaralanmaya neden olabilir.

- Ürünü kullanırken daima onaylı kişisel koruyucu ekipmanları kullanın. Kişisel koruyucu ekipman yaralanma riskini tamamen engelleyemez ancak bir case durumunda yaralanmanın derecesini azaltır. Bayinizin doğru kişisel koruyucu ekipmanı seçmenize yardımcı olmasını sağlayın.
- Koruyucu eldivenler kullanın.
- Çelik parmak uçlu ve kaymaz tabanlı botlar kullanın.
- Uzun kollu ve uzun bacaklı onaylı çalışma kıyafetleri ya da bunun eş değeri olan vücuda oturan giysiler kullanın.
- Hareket eden parçalara takılabilecek takı veya benzeri nesnelere takmayın. Saçınızı güvenli bir şekilde omuz hizasının üzerinde toplayın.
- Onaylı solunum koruması kullanın. Ürün, sağlığınız için zararlı toza neden olur.
- Ürünü kullanırken her zaman onaylı bir kulak koruma ekipmanı takın.
- Yan korumalı onaylı koruyucu gözlük kullanın.
- Yakında bir ilk yardım kiti bulundurduğunuzdan emin olun.

- Ürünü kullanırken kıvılcımlar oluşabilir. Yakında bir yangın söndürücü bulunduğundan emin olun.
- Kişisel koruyucu ekipmanın durumunu düzenli olarak kontrol edin.

Ürünün üzerindeki güvenlik araçları



UYARI: Ürünü kullanmadan önce aşağıdaki uyarı talimatlarını okuyun.

- Güvenlik cihazları hasarlı olan veya düzgün çalışmayan bir ürünü kullanmayın.
- Güvenlik araçlarını düzenli olarak kontrol edin. Güvenlik araçları hasarlıysa veya düzgün çalışmıyorsa onaylı Husqvarna servis noktanızla görüşün.
- Güvenlik araçlarını değiştirmeyin.
- Koruyucu plakalar, koruyucu kapaklar, emniyet şalterleri veya diğer koruyucu cihazlar arızalıysa veya takılı değilse ürünü kullanmayın.

Bıçak siperliği

Bıçak siperliği, tozu sürücünden uzak tutar ve kesim bıçağı kırılırsa yaralanmayı önler.

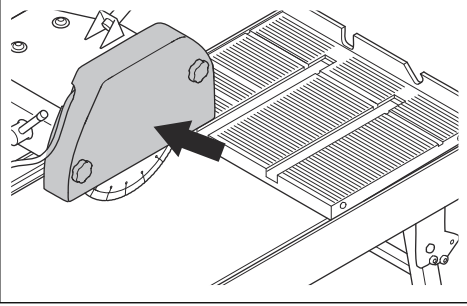

Bıçak siperliğini kontrol etme

1. Ürünü çalıştırmadan önce bıçak siperliğinin doğru şekilde takıldığından emin olun. Bıçak siperliği yok, arızalı veya başka bir şekilde hasarlıysa ürünü kullanmayın.
2. Çatlak varsa veya hasarlıysa bıçak siperliğini değiştirmeniz gerekir.

ON/OFF düğmeleri

Ürünü çalıştırmak ve durdurmak için ON/OFF düğmeleri kullanılır.

ON/OFF düğmelerini kontrol etme

1. Ürünü çalıştırmak için ON düğmesine basın.

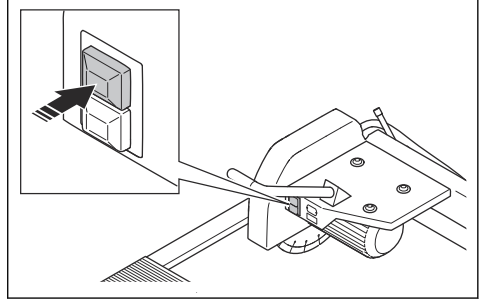

2. Ürünün çalıştığından emin olun.
3. Ürünü durdurmak için OFF düğmesine basın.

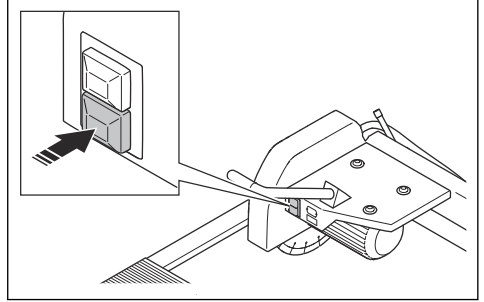

4. Ürünün durduğundan emin olun.

Kilitleme kancası işlevi, taşıma arabası

Kilitleme kancası işlevi taşıma sırasında taşıma arabasını olduğu konuma kilitlemek için kullanılır.

Kilitleme kancası işlevini kontrol etme, taşıma arabası

1. Kilitleme kancasını çekip çıkarın ve kilitleme kancasını sağa iterek kilitleti konuma getirin.

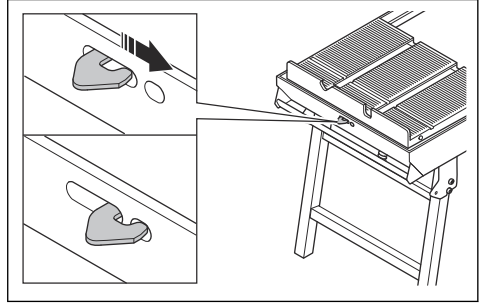

2. Taşıma arabasının olduğu yere kilitlendiğinden emin olun.

Sıkışma koruması işlevi, taşıma arabası

Taşıma arabasının sıkışma koruması işlevi, çalışma sırasında ellerinizi sıkıştırmadığınızdan emin olmak için kullanılır.

Sıkışma koruması işlevini kontrol etme, taşıma arabası

1. Sıkışma korumasını (B) çıkarmak için kilitleme kancasını (A) 180 derece döndürün.

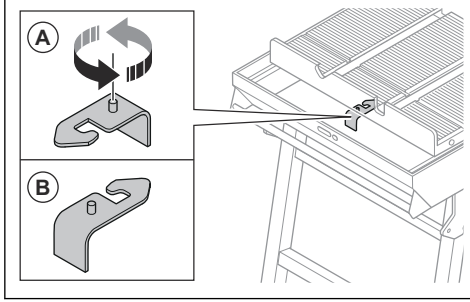

2. Sıkışma koruması ile çerçeve arasında boşluk olduğundan emin olun.

Su pompası

Su sisteminin su pompası (A) toz miktarını azaltmak ve bıçağı soğuk tutmak için kullanılır.

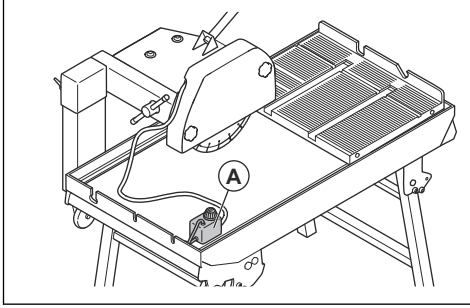

DİKKAT: Su pompasını kuru çalıştırmayın.

- Su pompası yalnızca bu kılavuzdaki ürünlerle birlikte kullanılabilir.
- Su pompası, bu kılavuzdaki talimatlara uygun olarak kullanılmalıdır.

Su pompasını kontrol etme

1. Çerçeveyi suyla doldurun. Bkz. *Çerçevenin suyla doldurulması sayfa: 54.*
2. Su pompasını devreye sokmak için ürün üzerindeki ON düğmesine basın.

Bakım için güvenlik talimatları

- Kişisel koruyucu ekipman kullanın. Bkz. *Kişisel koruyucu ekipman sayfa: 49.*
- Yalnızca kullanım kılavuzunda belirtilen bakım işlemlerini gerçekleştirin. Tüm diğer servis işlemlerini onaylı bir servis noktasına yaptırın.
- Bakım yapmadan önce tehlikeli maddeleri gidermek için ürünü temizleyin.
- Ürünü temizlemek için basınçlı yıkama makinesi kullanmayın.
- Motoru ve elektrikli parçaları temizlemek için su kullanmayın.
- Bakım yapmadan önce OFF düğmesine basın ve elektrik fişini çıkarın.
- Hasarlı, aşınmış veya bozuk parçaları değiştirin.
- Her zaman orijinal aksesuar ve yedek parçaları kullanın. Üretici tarafından onaylanmayan aksesuarlar ve yedek parçalar ciddi yaralanmaya veya ölüme neden olabilir.
- Yetkili bir servis noktasının ürüne düzenli olarak servis işlemi uygulamasını sağlayın.
- Bakım doğru bir şekilde ve düzenli olarak yapılmazsa yaralanma ve ürünün zarar görme riski artar.
- Ürünün doğru şekilde çalıştığından emin olmak için bakım yapın. Bkz. *Giriş sayfa: 56.*

Montaj

Giriş



UYARI: Ürünü monte etmeden önce güvenlik bölümünü okuyup anlayın.

Ürünü monte etme

1. Taşıma arabasını (A) çerçeveye (B) yerleştirin.

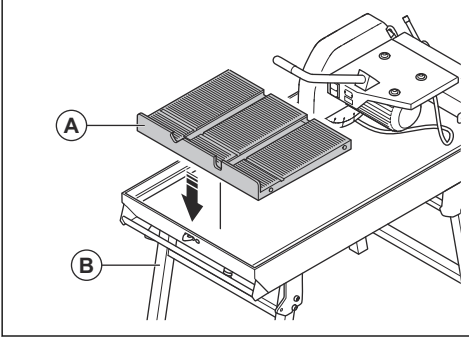

2. Taşıma arabasının tekerleklerinin çerçevenin yanlarında serbestçe hareket ettiğinden emin olun.

Kesim bıçağını takma



UYARI: Elektrik fişinin güç kaynağıyla bağlantısını kesin.



DİKKAT: Bıçağın kilit somunu, saat yönünün tersine dişlidir.

1. Bıçağa erişmek için bıçak siperliği kapağındaki kapak düğmelerini gevşetin.

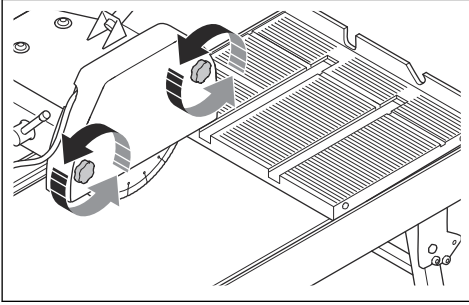

2. Bıçağı kilitleyin ve kilit somununu saat yönünde çevirerek çıkarın.

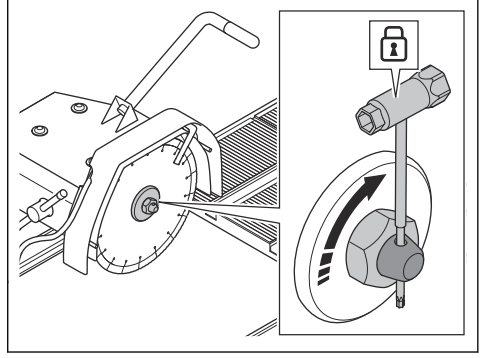

3. Bıçağı (B) bıçak miline (A) monte edin ve bıçak flanşını (C) takın.

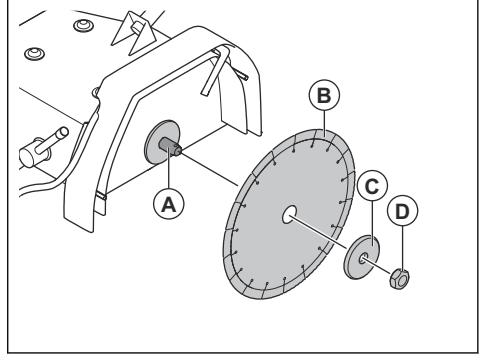

4. Bıçağı kilitleyin ve bıçağı sıkamak için kilit somununu (D) saat yönünün tersine çevirin.
5. Bıçak siperliği kapağını takın ve kapak düğmelerini sıkın.

Çalışma

Giriş



UYARI: Ürünü kullanmadan önce güvenlik bölümünü okuyup anlayın.

Ürünü çalıştırmadan önce yapılması gerekenler

1. Kullanım kılavuzunu dikkatle okuyun ve talimatları anladığınızdan emin olun.
2. Kişisel koruyucu ekipman kullanın. Bkz. *Kişisel koruyucu ekipman sayfa: 49.*
3. Çalışma alanında yalnızca onaylanmış kişilerin bulunduğundan emin olun.

- Günlük bakım yapın. Bkz. *Bakım planı sayfa: 56.*
- Ürünün doğru şekilde birleştirildiğinden ve hasarlı olmadığından emin olun.
- İşlem için doğru bıçağın kullanıldığından emin olun.
- Bıçağın doğru şekilde takıldığından ve hasarlı olmadığından emin olun. Bkz. *Kesim bıçağını takma sayfa: 52.*
- Kesim bıçağının taşıma arabasına temas etmediğinden emin olun. Kesim bıçağı, kesme yuvasına zarar verebilir.
- Ürün üzerindeki güvenlik araçlarını kontrol edin. Bkz. *Ürünün üzerindeki güvenlik araçları sayfa: 50*
- Ürünü, çalışma alanına yerleştirin. Yüzeyin düz olduğundan emin olun. Ürünün çalışma alanına ve çalışma alanında güvenli ve doğru bir şekilde taşındığından emin olun. Bkz. *Taşıma, depolama ve atma sayfa: 57.*
- Çerçeveyi suyla doldurun. Bkz. *Çerçevenin suyla doldurulması sayfa: 54.*
- Güç kablosunun ve uzatma kablosunun iyi durumda ve hasarsız olduğundan emin olun.
- Ürünü bir güç kaynağına bağlayın. Bkz. *Elektrik güvenliği sayfa: 47.*

Kesim derinliğini ayarlama



UYARI: Ürünün kapalı olduğundan ve güç kaynağı bağlantısının kesildiğinden emin olun.

- Kesim derinliği kolunu (A) gevşetin.

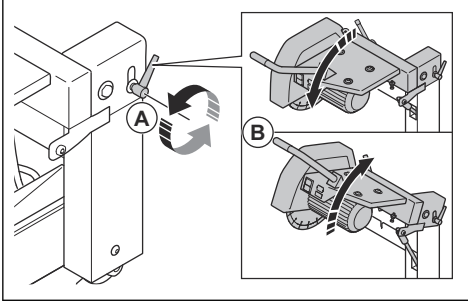

- Kesim derinliğini ayarlamak için tutma yerini (B) yukarı veya aşağı hareket ettirin.
- Kesim derinliğini ayarlamak için kesim derinliği kolunu (A) sıkın.

Ürünün çalışma yüksekliğini ayarlama

- Ürünün düz zemin üzerine yerleştirildiğinden emin olun.
- Ürünün çalışma yüksekliğini ayarlamak için ayar pulu kullanın.

Kesim bıçakları



UYARI: Kesim bıçağını üretim amacı haricindeki malzemeler için kullanmayın.



UYARI: Sulu kesim için yalnızca elmas bıçaklar kullanın. Elmas bıçak, ürünün tip plakasında belirtilen değerle aynı veya daha yüksek bir hızda çalışabilir olmalıdır. Yalnızca EN13236 veya ANSI B7.1 gibi ulusal ya da bölgesel standartlara uygun elmas bıçaklar kullanın.

Kesim bıçağı üreticisi, kesim bıçağının kullanımına ve doğru bakımına ilişkin uyarılar ve öneriler sağlar. Bu uyarılar kesim bıçaklarıyla birlikte sağlanır.

Elmas bıçaklar



UYARI: Elmas bıçaklar kullanıldığında çok ısınır. Çok sıcak olan elmas bıçak kötü performans verir, bıçak hasarı ve güvenlik riskine neden olur.



UYARI: Plastik malzemeyi kesmek için elmas bıçakları kullanmayın. Sıcak elmas bıçak, plastiği eriterek geri tepmeye neden olabilir.

- Elmas bıçaklarda, endüstriyel elmaslardan üretilmiş segmanlı çelik çekirdek bulunur.
- Elmas bıçaklar; taş duvar, betonarme ve taş için kullanılır.
- Elmas bıçağın elmas bıçak üzerinde gösterilen ok yönünde döndüğünden emin olun.

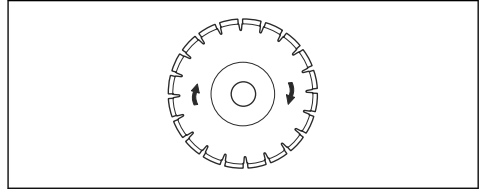

- Her zaman keskin bir elmas bıçak kullanın.
- Yanlış besleme basıncı kullanırsanız veya sert takviyeli beton gibi malzemeleri kestğinizde elmas bıçaklar körelebilir. Kötü bir elmas bıçak kullanırsanız çok ısınır ve bu da elmas segmanlarının gevşemesine neden olabilir.

Su kaynağı

Su kaynağı, tozu azaltmak ve bıçak sıcaklığını düşük tutmak için kullanılır.

Su pompası bıçağa su besler.

Çerçevenin suyla doldurulması

Su düzeyinin her zaman su pompasının üzerinde olduğundan emin olun.

1. Ürünü durdurmak için OFF düğmesine basın.
2. Çerçeveyi suyla doldurun.
3. Su pompasının suyun altında olduğundan emin olun.

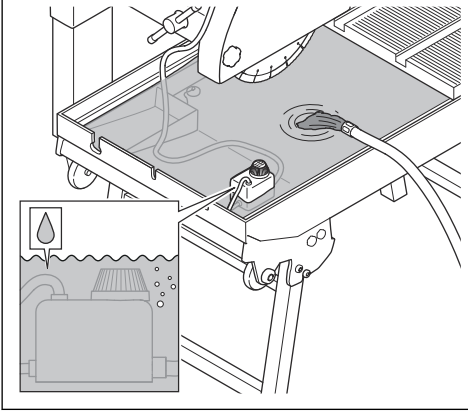

4. Toz ve soğutma sistemini başlatmak için ürünü çalıştırın. Bkz. *Ürünü çalıştırma sayfa: 54*.

Ürünü çalıştırma



UYARI: Ürünü bir güç kaynağına bağlamadan önce OFF düğmesine basın.



UYARI: Ellerinizi dönen bıçaklardan uzakta tutun.



UYARI: Bıçak takılı ve çalışır durumdaiken ürünü hareket ettirmeyin.

1. ON düğmesine basın.

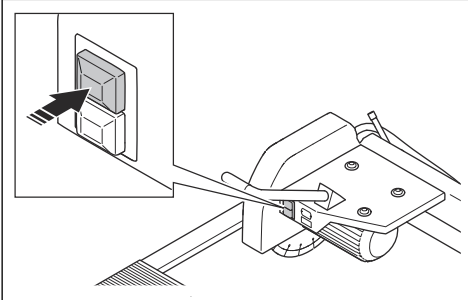

2. Motor çalıştığıında su pompasının otomatik olarak çalıştığıından emin olun.
3. Kesmeye başlamadan önce taşıma arabasındaki su yuvalarının suyla dolması için birkaç saniye bekleyin.

Ürünü kullanma



UYARI: Çalışma sırasında ellerinizi bıçaktan uzak tutun.



UYARI: Ürünü çalıştırmadan önce güvenlik bölümünü dikkatlice okuyup anlayın.

1. Çalışma alanının güvenli olduğundan emin olun. Bkz. *Çalışma alanı güvenliği sayfa: 47*.
2. Çerçeveyi suyla doldurun ve su pompasının takılı olduğundan emin olun. Bkz. *Çerçevenin suyla doldurulması sayfa: 54*.
3. Kesim derinliğini ayarlayın. Bkz. *Kesim derinliğini ayarlama sayfa: 53*.
4. Ürünü çalıştırın. Bkz. *Ürünü çalıştırma sayfa: 54*.
5. Taşıma arabasını bıçağa itin.
6. Ürünü durdurun. Bkz. *Ürünü durdurma sayfa: 55*.

Daldırma kesimi

Kesim kolu yaylıdır ve yukarı ve aşağı ayarlanabilir.

1. Kesim derinliği kolunu (A) gevşetin.

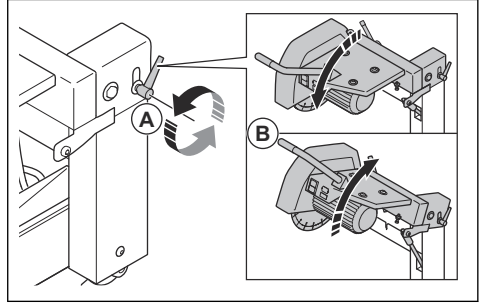

2. Bıçağı kaldırmak için tutma yerini (B) kullanın.
3. Kesim bıçağını iş parçasında daldırma kesimine ayarlamak için kesme kolundaki tutma yerini kullanın.

Ürünü durdurma

1. Ürünü durdurmak için OFF düğmesine basın.

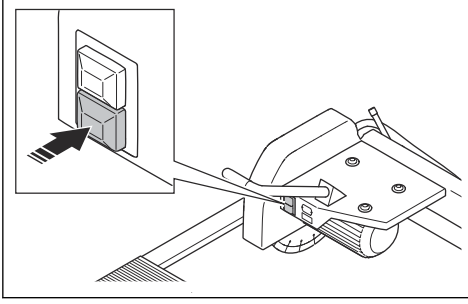

2. Kesim bıçağının tamamen durduğundan emin olun.
3. Ürünün güç kaynağıyla bağlantısını kesin.

Bıçağı 45° açığa ayarlama



UYARI: Ürünü durdurmak için OFF düğmesine basın ve elektrik fişinin bağlantısını kesin.



UYARI: Bıçağın dönmediğinden emin olun.

Ürün 45° veya 90° kesme işlemine ayarlanabilir. Bıçak açısını ayarlarken eldiven kullandığınızdan emin olun.

1. Açılı kesim kilit tutma yerini (A) gevşetin.

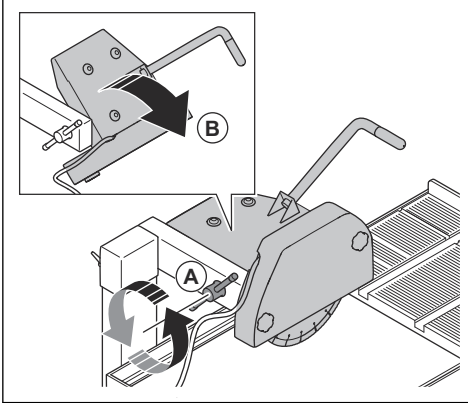

2. Bıçak muhafazasını (B) döndürün.
3. Kilit tutma yerini 45° açı yapacak şekilde sıkın.

Derinlik durdurmayı ayarlama



DİKKAT: Bu, bıçak dönmediği sırada yapılmalıdır. Kesim bıçağını değiştirdiğinizde derinlik durdurmayı ayarlayın. Derinlik durdurmayı düzenli olarak kontrol edin, aksi durumda kesme yuvası ile su sisteminin doğru çalışmama riski vardır.

Derinlik durdurmayı, kesim bıçağı taşıma arabasını kesmeden maksimum derinliğe ulaşacak şekilde ayarlayın.

1. Kesim bıçağı taşıma arabasındaki yuvanın alt kısmına çarpma kadar kesim kolunu aşağı doğru itin.
2. Kesim kolunu bu konumda tutun.
3. Kesim derinliği durdurmayı ayarlamak için derinlik durdurma vidasını çevirin.

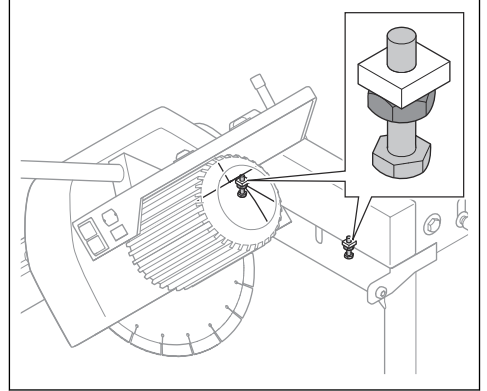

4. Kilit somununu sıkın.
5. Taşıma arabasını en ileri ve geri konumuna getirerek kesim bıçağının konumunu kontrol edin. Kesim bıçağının taşıma arabasına çarpmadığından emin olun.

Bakım

Giriş



UYARI: Herhangi bir bakım işlemi yapmadan önce güvenlik bölümünü okuyup anlamalısınız.

Bakım planı

Bakım	Günlük	Kullanımdan sonra
Ürünün güvenlik cihazlarını kontrol edin. Bkz. <i>Ürünün üzerindeki güvenlik araçları sayfa: 50.</i>	X	
Ürünün dış kısmını temizleyin. Bkz. <i>Ürünün dış kısmını temizleme sayfa: 56.</i>	X	
Bıçak siperliğini kontrol edin. Bkz. <i>Bıçak siperliğini kontrol etme sayfa: 50.</i>	X	
Taşıma arabasının tekerleklerine bakım yapın. Bkz. <i>Taşıma arabasının tekerleklerine bakım yapma sayfa: 56.</i>	X	
Tekerlekleri temizleyin. Bkz. <i>Taşıma arabasının tekerleklerine bakım yapma sayfa: 56.</i>	X	
Su pompasının bakımını yapın. Bkz. <i>Su pompasına bakım yapma sayfa: 56.</i>	X	
Su pompasını temizleyin. Bkz. <i>Su pompasını temizleme sayfa: 56.</i>		X

Ürünün dış kısmını temizleme



DİKKAT: Ürünü temizlemek için basınçlı yıkama makinesi kullanmayın.

- Her çalışmadan sonra ürünün dış kısmını temizleyin.
- Tutma yerinden gres ve yağı temizleyin.

Taşıma arabasının tekerleklerine bakım yapma

- Ürünü durdurun.
- Güç kablosunun bağlantısını kesin.
- Taşıma arabasındaki tekerlekleri kontrol edin.
- Taşıma arabasının tekerleklerinin etrafını temizleyin.
- Hasarlıysa tekerlekleri değiştirin.

Su pompasına bakım yapma

- Hortumların çamurla tıkanmasını önlemek için su sisteminden kısa bir süre boyunca su akıtın.

Su pompasını temizleme

- Ürünü durdurun. Bkz. *Ürünü durdurma sayfa: 55.*
- Güç kablosunun bağlantısını kesin.
- Su pompasının ürün ile bağlantısını kesin.
- Emme filtresini (A) su pompasından çıkarın.
- Bölme duvarını (B) çıkarın ve yüzeyleri temizleyin.
- Pompa pervanesini (C) gevşetin.
- Pompa pervanesini ve mili (D) çekip çıkarın.
- Parçaları ve muhafazayı temizleyin.
- Manyetik rotor milindeki demir parçacıklarını temizleyin.

10. Pompa pervanesinin temiz olduğundan ve serbestçe döndüğünden emin olun.

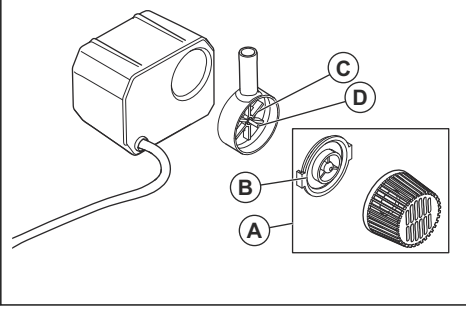

Sorun giderme planı



UYARI: Sorun giderme işlemi yapmadan önce motorun kapalı olduğundan ve güç kablosunun takılı olmadığından emin olun.

Sorun	Çözüm
Ürün çalışmıyor.	Güç kaynağının doğru şekilde prize takılı olduğundan emin olun.
	Güç kablosunu kontrol edin.
Su pompası çalışmıyor.	Hortumun bağlı olduğundan ve hasarlı olmadığından emin olun.
	Su pompası devresinde ve şebeke beslemesinde voltaj olduğundan emin olun.
Su pompası su pompalamayı durduruyor.	Su pompasına giden hortumun bağlı olduğundan emin olun.
	Su pompası üzerindeki valfin doğru konuma ayarlandığından emin olun.
	Su pompasının temiz olduğundan emin olun. Bkz. <i>Su pompasını temizleme sayfa: 56.</i>
	Su pompasını sudan çıkarın ve tekrar yerleştirin.

Taşıma, depolama ve atma

Taşıma, depolama ve bertaraf öncesinde yapılması gerekenler

1. Ürünü durdurun. Bkz. *Ürünü durdurma sayfa: 55.*
2. Güç kablosunun bağlantısını kesin.

3. Su tepsisini su tepsisinin altındaki delikten boşaltın.

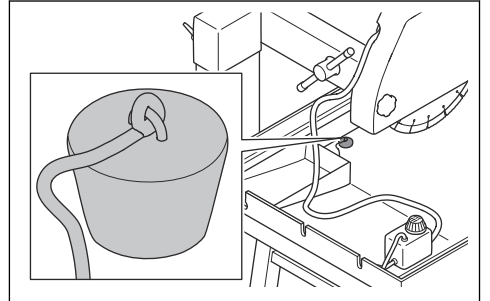

4. Kilitleme kancasını çekip çıkarın ve kilitleme kancasını sağa iterek kilitleli konuma getirin.

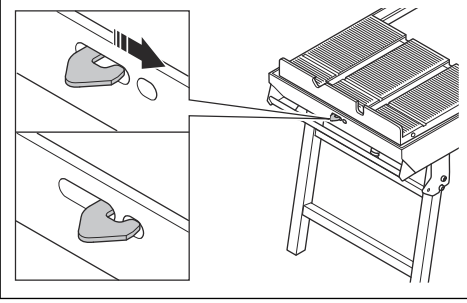

Ürünü taşıma

1. Arka çerçeve ayaklarını katlayın.

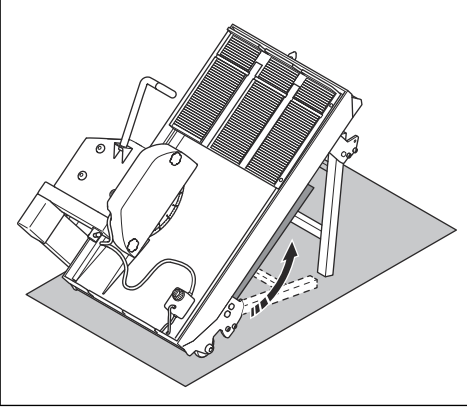

2. Ön çerçeve ayaklarını katlayın ve ürünü yüzeye yerleştirin.

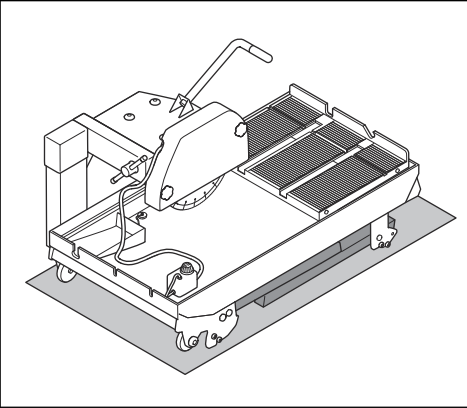

3. Ön tarafı kaldırmak için ürünün ucundaki tutma yerini kullanın.
4. Ürünü arka tekerlekler üzerinde hareket ettirin.

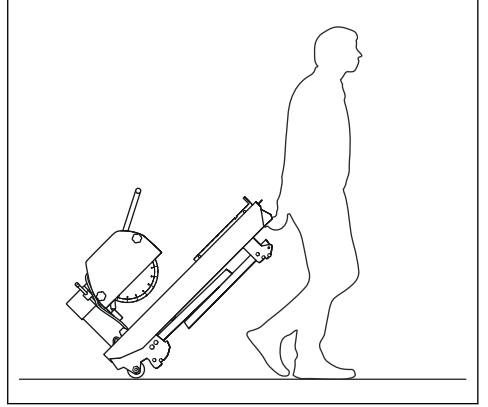

Taşıma ve depolama

- Ürünü taşımadan veya depolamadan önce bıçağı çıkarın.
- Ürünü depolamadan önce temizleyin ve bakımını yapın. Bkz. *Bakım planı sayfa: 56*.
- Makineyi kaldırırken dikkatli olun. Makinenin ağırlığı ciddi yaralanmalara neden olabilir.
- Ürünü kaldırırken kaldırma halkalarında kayışlar kullandığınızdan emin olun. Kaldırma halkalarında kaldırma kancası kullanmayın.
- Bıçakları kuru olan ve donmayacakları bir yerde saklayın.
- Çocukların veya yetkili olmayan kişilerin erişmesini önlemek için ürünü kilitleli bir alanda tutun.
- Montajdan önce tüm yeni ve kullanılmış bıçaklarda nakliye ve depolama hasarı olup olmadığını inceleyin.

Bertaraf etme

- Yerel geri dönüşüm gerekliliklerine ve geçerli düzenlemelere uyun.
- Ürün artık kullanılmıyorsa ürünü Husqvarna bayisine gönderin veya geri dönüşüm noktasında atın.

Teknik veriler

Teknik veriler TS 300 E

rn tipi, model	TS 300 E
Maksimum gç, kW	2,2
Maksimum akım, A	10
Nominal voltaj, V	230
Fazlar	1
Frekans, Hz	50
Devir, dev/dak	2800
Su pompası gc, W	33
Maksimum su pompası akımı, A	0,35
Su pompası Hmax, m	2
Su pompası Qmax, l/sa	800
Minimum su haznesi kapasitesi, l	40
Bıçak boyutu, mm	350
90°de kesim derinliđi, mm	100
45°de kesim derinliđi, mm	60
Maksimum kesim uzunluđu, mm	610
Açılı kesim	90° ve 45°
Ađırlık, kg	80
Boyut (U×G×Y), mm	1120x620x1230
Koruma sınıfı	IP 54

Teknik veriler TS 350 E

Örn tipi, model	TS 350 E 230V	TS 350 E 110V	TS 350 E 400V
Maksimum gc, kW	2,2	1,5	2,9
Maksimum akım, A	10	20	11,5
Nominal voltaj, V	230	110	400
Fazlar	1	1	3
Frekans, Hz	50	50	50
Devir, dev/dak	2800	2800	2800
Su pompası gc, W	33	25	33
Maksimum su pompası akımı, A	0,35	0,5	0,35
Su pompası Hmax, m	2	2	2
Su pompası Qmax, l/sa	800	800	800
Minimum su haznesi kapasitesi, l	40	40	40
Bıçak boyutu, mm	350	350	350
90°de kesim derinliđi, mm	100	100	100
45°de kesim derinliđi, mm	60	60	60
Maksimum kesim uzunluđu, mm	700	700	700
Açılı kesim	90° ve 45°	90° ve 45°	90° ve 45°
Ađırlık, kg	92	92	92
Boyut (U x G x Y), mm	1130x630x1300	1130x630x1300	1130x630x1300
Koruma sınıfı	IP 54	IP 54	IP 54

Teknik veriler TS 400 F

Ürün tipi, model	TS 400 F 230V	TS 400 F 110V	TS 400 F 400V
Maksimum güç, kW	2,2	1,5	2,9
Maksimum akım, A	10	20	11,5
Nominal voltaj, V	230	110	400
Fazlar	1	1	3
Frekans, Hz	50	50	50
Devir, dev/dak	2800	2800	2800
Su pompası gücü, W	33	25	33
Maksimum su pompası akımı, A	0,35	0,5	0,35
Su pompası Hmax, m	2	2	2
Su pompası Qmax, l/sa	800	800	800
Minimum su haznesi kapasitesi, l	40	40	40
Bıçak boyutu, mm	400	400	400
90°de kesim derinliği, mm	125	125	125
45°de kesim derinliği, mm	65	65	65
Maksimum kesim uzunluğu, mm	700	700	700
Açılı kesim	90° ve 45°	90° ve 45°	90° ve 45°
Ağırlık, kg	96	96	96
Boyut (U×G×Y), mm	1120×600×1330	1120×600×1330	1120×600×1330
Koruma sınıfı	IP 54	IP 54	IP 54

Gürültü ve titreşim emisyonları TS 300 E

Ürün tipi, model	TS 300 E
Ses gücü düzeyi, ölçülmüş LWA dB (A)	102
Ses gücü düzeyi, garantili LWA dB (A)	112
Operatörün kulağındaki ses basıncı düzeyi, LP dB(A)	91
Tutma yeri, m/sn ²	2,7

Gürültü ve titreşim emisyonları TS 350 E

Ürün tipi, model	TS 350 E 230V	TS 350 E 110V	TS 350 E 400V
Ses gücü düzeyi, ölçülmüş LWA dB (A)	110	108	112
Ses gücü düzeyi, garantili LWA dB (A)	112	112	112
Operatörün kulağındaki ses basıncı düzeyi, LP dB(A)	76	75	82
Tutma yeri, m/sn ²	2,7	2,7	2,7

Gürültü ve titreşim emisyonları TS 400 F

Ürün tipi, model	TS 400 F 230V	TS 400 F 110V	TS 400 F 400V
Gürültü emisyonu ⁹			
Ses gücü düzeyi, ölçülmüş LWA dB (A)	102	100	104
Ses gücü düzeyi, garantili LWA dB (A)	112	112	112
Ses düzeyleri ¹⁰			
Operatörün kulağındaki ses basıncı düzeyi, LP dB(A)	82	78	96
Titreşim düzeyleri ¹¹			
Tutma yeri, m/sn ²	2,7	2,7	2,7

Uzatma kabloları

Kablo uzunluğu	Kesit			
	≤ 16 A	≤ 32 A	≤ 63 A	≤ 125 A
Ön sigorta GG'de hesaplanmıştır ¹² :	16 amp	32 amp	63 amp	125 amp
> 20 m	1,5 mm ²	2,5 mm ²	10 mm ²	25 mm ²
20 m > 50 m	2,5 mm ²	4 mm ²	10 mm ²	25 mm ²
50 m > 75 m	4 mm ²	6 mm ²	16 mm ²	35 mm ²

⁹ 2000/14/AT sayılı AT direktifi uyarınca ses gücü (LWA) olarak çevrede ölçülen gürültü emisyonu düzeyi.

Garanti edilen ve ölçülen ses gücü arasındaki fark, garantili ses gücünün 2000/14/AT Sayılı Direktif doğrultusunda ölçüm sonucundaki dağılımı ve aynı modelden farklı makineler arasındaki değişimleri de içermesidir.

¹⁰ EN 12418'e göre ses basıncı düzeyi. Ses basıncı düzeyi için bildirilen verilerdeki tipik istatistik dağılım (standart sapma) 1,0 dB (A) şeklindedir.

¹¹ EN 12418'ye göre titreşim düzeyi. Titreşim düzeyi için bildirilen verilerin tipik istatistik dağılımı (standart sapması) 1 m/sn² şeklindedir.

¹² Verilen dışında başka bir tür veya boyut ön sigorta kullanıldığında kesitler yeniden hesaplanmalıdır.

Uyumluluk Bildirimi

AB Uyumluluk Bildirimi

Biz, Husqvarna AB, SE-561 82 Huskvarna, İsveç, Tel: +46- 36-146500, olarak tek sorumlu vasfıyla ürüne ilişkin aşağıdaki beyanlarda bulunmaktayız:

Açıklama	Fayans ve Tezgah Tipi Kesim Makinesi
Marka	Husqvarna
Tip/Model	TS 300 E, TS 350 E, TS 400 F
Kimlik	2019 yılı ve sonrası tarihli seri numaraları

aşağıdaki AB direktifleri ve düzenlemeleriyle tamamen uyumludur:

Direktif/Düzenleme	Açıklama
	"makinelere ilgili"
	"tehlikeli maddelerin kısıtlanmasıyla ilgili"

ve aşağıda belirtilen uyumlaştırılmış standartlar ve/veya teknik özellikler uygulanmıştır;

Partille



Fredrik Sandinge,

Ar-Ge Direktörü, Beton Testeresi ve Delme Ekipmanı

Husqvarna AB, Yapı Bölümü

Teknik dokümantasyon sorumlusu

Türk ithalat şirketi daha fazla bilgi için temas edilecek:

Çullas Orman Bahçe ve Tarım Mak. San. Tic. A.Ş.

Suadiye Mh. Bağdat Cd. No:455/4

Kadıköy – 34740 İstanbul / Türkiye

Telefon: +90 216 519 88 82

Faks: +90 216 519 88 78

info@cullas.com.tr



Зміст

Вступ.....	64	Транспортування, зберігання й утилізація.....	78
Безпека.....	66	Технічні характеристики.....	79
Збирання.....	71	Технічні дані TS 300 E.....	80
Експлуатація.....	72	Технічні дані TS 350 E.....	81
ТЕХНІЧНЕ ОБСЛУГОВУВАННЯ.....	76	Технічні дані TS 400 F.....	82
Таблиця пошуку несправностей.....	77	Декларація відповідності.....	85

Вступ

Опис виробу

Виріб призначений для різання кам'яної кладки й каменю. Виріб приводиться в дію електродвигуном.

Система водопостачання забезпечує подачу води на лезо.

Призначення

Виріб призначений для різання плитки, каменю, блоків і цегли.

Виріб призначений для професійного використання в комерційному секторі. Забороняється використовувати пристрій для інших завдань.

Огляд виробу

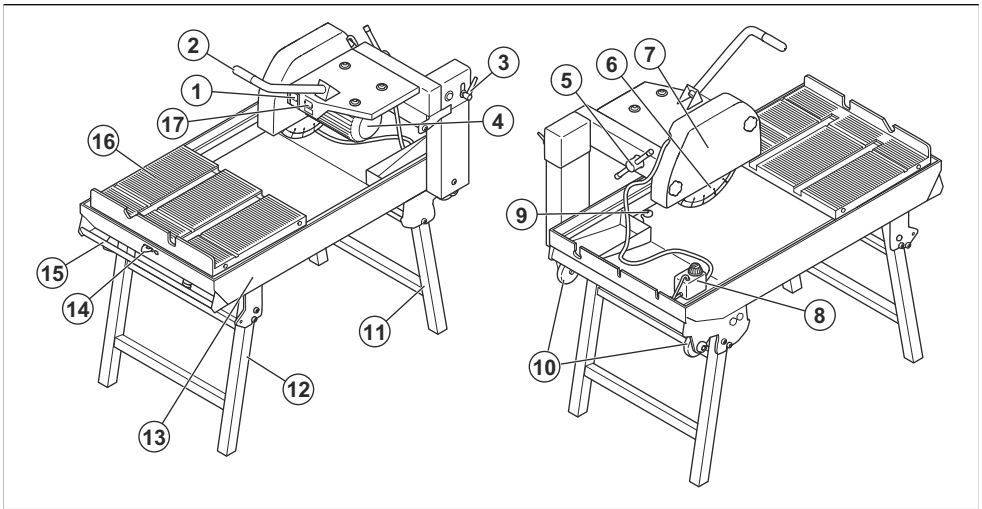

1. Кнопки ON / OFF (УВИМК. / ВИМК.)
2. Ручка для регулювання висоти леза
3. Важіль регулювання глибини різання
4. Двигун
5. Затискна скоба для корпусу леза
6. Лезо (алмазне або абразивне)
7. Кожух ножа
8. Водяний насос
9. Пробка зливного отвору
10. Транспортні колеса
11. Задні опори рами
12. Передні опори рами

13. Рама
14. Стопорний гак для транспортного візка
15. Ручка для транспортування
16. Транспортний візок
17. Паспортна табличка

Символи на виробі



ПОПЕРЕДЖЕННЯ! Цей виріб може бути небезпечним і здатний спричинити тяжкі травми або смерть оператора чи сторонніх осіб. Будьте обережні й використовуйте виріб належним чином.



Перед використанням виробу уважно прочитайте посібник й переконайтеся в тому, що ви зрозуміли наведені в ньому вказівки.



Використовуйте затверджені засоби захисту органів слуху, захисту очей і захисту органів дихання. Дивіться розділ *Засоби індивідуального захисту на сторінці 69*.



Тримайте руки й ноги на безпечній відстані від диска.



Не використовуйте виріб для різання, якщо на лезо не встановлено захисний кожух.



Під час різання виникає пил. У разі вдихання пил може призвести до травм. Користуйтеся сертифікованими засобами захисту органів дихання. Обов'язково забезпечуйте належну вентиляцію.



Іскри від різального диска можуть спричинити загоряння пального, деревини, одягу, сухої трави або інших лейкозаймистих матеріалів.



Різальний диск не повинен мати тріщин або інших пошкоджень.



Не використовуйте полотна для циркулярних пилок.



Немає точки підймання.



Виріб не є побутовим сміттям.



Етикетка щодо випромінювання шуму в навколишнє середовище відповідно до вимог директив і нормативних актів ЄС та Сполученого Королівства. Гарантований рівень звукової потужності виробу вказано в розділі *Випромінювання шуму й вібрації TS 300 E на сторінці 82* і на етикетці.



Цей виріб відповідає вимогам застосовних директив ЄС.



Виріб відповідає вимогам застосовних норм Сполученого Королівства.

Інші позначення на виробі стосуються спеціальних сертифікатів для певних країн чи регіонів.

Паспортна табличка

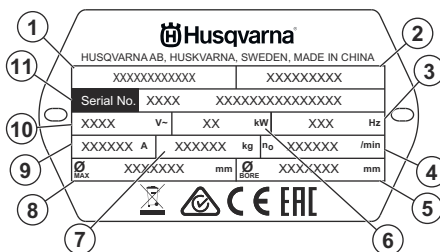

1. Назва виробу
2. Артикул
3. Частота
4. Швидкість різального диска
5. Внутрішній діаметр
6. Потужність
7. Маса
8. Діаметр леза
9. Струм
10. Напруга
11. Серійний номер

Пошкодження виробу

Ми не несемо відповідальності за пошкодження, якщо:

- виріб було неправильно відремонтовано;
- виріб було відремонтовано із використанням деталей, виготовлених не виробником або не затверджених ним;
- виріб обладнано аксесуаром, виготовленим не виробником або не затвердженим ним;

- виріб було відремонтовано в неавторизованому сервісному центрі або неавторизованою компанією;

Безпека

Визначення щодо безпеки

Попередження, застереження й примітки служать для наголошення на особливо важливих положеннях посібника.



ПОПЕРЕДЖЕННЯ: Вказує на те, що в разі порушення інструкцій, наведених у цьому посібнику, існує небезпека поранення або смерті оператора чи інших осіб, що знаходяться поруч.



УВАГА: Вказує на те, що в разі порушення інструкцій, наведених у цьому посібнику, існує небезпека пошкодження виробу, інших матеріалів або навколишніх об'єктів.

Зверніть увагу: Використовується для надання додаткової інформації щодо певної ситуації.

Загальні правила техніки безпеки



ПОПЕРЕДЖЕННЯ: Перш ніж розпочати використання виробу, уважно прочитайте наведені нижче попередження.

- У разі неправильного або недбалого використання цей виріб може становити небезпеку. Він може спричинити серйозні травми або загибель оператора чи сторонніх осіб. Перед початком експлуатації виробу необхідно прочитати цей посібник користувача й повністю зрозуміти його вміст.
- Виріб не призначений для використання особами (зокрема, дітьми) з обмеженими фізичними можливостями, сенсорними й розумовими здібностями, а також особами, які не мають необхідного досвіду та знань.
- Збережіть усі попередження й інструкції.
- Дотримуйтеся вимог усіх чинних законів і правил.
- Оператор і роботодавець оператора мають знати про ризики й запобігати їм під час експлуатації виробу.
- Дозвольте керувати виробом стороннім людям тільки після того, як вони повністю прочитають посібник користувача й зрозуміють його вміст.
- Не використовуйте виріб, якщо ви не пройшли підготовку перед початком експлуатації.

Упевніться, що всі оператори пройшли тренування.

- Не дозволяйте дітям використовувати виріб.
- Виріб може експлуатуватися тільки особами, які мають дозвіл.
- Оператор несе відповідальність за нещасні випадки або шкоду, заподіяну іншим людям і майну.
- Забороняється використовувати виріб, якщо ви втомлені, хворі, чи перебуваєте під впливом наркотиків, алкоголю або медикаментів.
- Завжди будьте обережні й керуйтеся здоровим глуздом.
- Під час роботи цього виробу утворюється електромагнітне поле. Це поле може за деяких умов взаємодіяти з активними чи пасивними медичними імплантатами. Щоб знизити ризик тяжких або смертельних травм, рекомендуємо особам із медичними імплантатами проконсультуватися зі своїм лікарем і виробником медичного імплантату перед початком експлуатації цього виробу.
- Тримайте пристрій у чистоті. Переконайтеся, що знаки та наклейки читабельні.
- Не використовуйте несправний виріб.
- Не змінюйте конструкцію цього виробу.
- Не використовуйте виріб, якщо існує імовірність того, що зміни було внесено іншими особами.

Безпека в робочій зоні



ПОПЕРЕДЖЕННЯ: Перш ніж розпочати використання виробу, уважно прочитайте наведені нижче попередження.

- Забороняється використовувати виріб у разі туману, дощу, сильного вітру, холодної погоди, ризику виникнення блискавки або за інших несприятливих погодних умов.
- Не використовуйте виріб у місцях, де може виникнути пожежа або вибух.
- Переконайтеся в тому, що діти, сторонні особи й тварини не мають доступу до робочої зони й знаходяться на безпечній відстані від виробу. Безпечна відстань становить 4 м.
- Переконайтеся, що в робочій зоні перебувають лише особи, які мають дозвіл.
- Робоча зона має бути чистою й достатньо освітленою.
- Переконайтеся в тому, що в напрямку роботи виробу немає кабелів або шлангів.

- Переконайтеся в тому, що в робочій зоні належна вентиляція.

Електробезпека



ПОПЕРЕДЖЕННЯ: Під час використання електроприладів завжди є загроза ураження струмом. Заборонено використовувати виріб за поганих погодних умов. Уникайте контакту із громовідводами та металевими предметами. Із метою запобігання травм слід завжди використовувати виріб відповідно до рекомендацій, зазначених у цьому посібнику користувача.



Зверніть увагу: Увага! Використовуйте джерела живлення тільки з ПЗВ (пристроєм захисного відключення). ПЗВ зменшує небезпеку ураження електричним струмом.



УВАГА: Щоб забезпечити безперебійну роботу двигуна, електроживлення від виробу або генератора має бути достатнім і постійним. Невідповідна напруга призводить до підвищення споживання електроенергії та температури двигуна, доки не активується ланцюг аварійного захисту. Характеристики шнура живлення мають відповідати державним і місцевим нормам. Характеристики електричної розетки мають відповідати силі струму розетки та подовжувача виробу.

Якщо мережа живлення має вищий опір системи, може статися короткочасне падіння напруги під час запуску виробу.

- Переконайтеся, що напруга живлення та запобіжники відповідають зазначеним на табличці з паспортними даними виробу.
- Завжди вимикайте виріб перед від'єднанням вилки живлення.
- Не використовуйте виріб, якщо шнур живлення або електрична вилка пошкоджені. Віддайте його в сертифікований сервісний центр для ремонту. Пошкодження шнура живлення може стати причиною тяжких травм або смерті.
- Використовуйте шнур живлення правильно. Не тягніть за шнур живлення для переміщення або від'єднання виробу. Щоб витягнути шнур живлення з розетки, тягніть за штепсельну вилку. У жодному разі не тягніть за шнур живлення.
- Забороняється експлуатувати виріб у вологому середовищі, коли існує ризик потрапляння вологи на обладнання. Обладнання може

бути пошкоджено, а виріб може стати електропровідним і зумовити травмування.

- Треба завжди під'єднувати виріб до контура замикання на землю, який спрацює в разі значення замикання на землю 30 mA.
- Не допускайте попадання у виріб вологи, окрім води, що подається системою водопостачання. Бережіть виріб від дощу. Вода, яка потрапляє у виріб, збільшує ризик ураження електричним струмом.
- Під'єднуйте пристрій лише до правильно заземленої розетки.
- Завжди від'єднуйте шнур живлення, коли підключаєте або від'єднуєте з'єднання кабелю двигуна та відсіку електрокерування.

Інструкції з організації контура заземлення виробу



ПОПЕРЕДЖЕННЯ: Неправильне під'єднання може призвести до ураження електричним струмом. Зверніться до кваліфікованого електрика, якщо ви не впевнені в правильності заземлення електричної розетки.

Заборонено вносити зміни в заводські технічні вилки електричного живлення. Якщо вилка або шнур живлення пошкоджені або їх потрібно замінити. Для цього треба звернутися в центр обслуговування Husqvarna. Дотримуйтеся вимог місцевих норм і законів.

У разі виникнення запитань щодо інструкцій з організації заземлення виробу зверніться до кваліфікованого інженера-електрика.

Використовуйте лише заземлені зовнішні подовжувальні кабелі з вилками із заземленням і заземленими розетками, які відповідають параметрам вилки електричного живлення виробу.

Виріб оснащено штепсельною вилкою із заземленням. Треба під'єднувати виріб лише до заземленої розетки електричного живлення. Це зменшує ризик ураження електричним струмом у разі несправності.

Не використовуйте електричні адаптери в поєднанні з виробом.

Подовжувачі

- Використовуйте лише відповідні схвалені подовжувальні кабелі дозвolenого довжини. Дивіться розділ *Подовжувачі на сторінці 83*.
- Номінальні характеристики подовжувачів мають бути таким ж або вищими, ніж зазначено на паспортній табличці виробу.
- Використовуйте подовжувальні шнури із заземленням.

- Під час експлуатування виробу надворі використовуйте подовжувач, придатний для застосування надворі. Це зменшить небезпеку ураження електричним струмом.
- Стежте, щоб розетка подовжувача не торкалася землі й була захищена від вологи.
- Тримайте подовжувач якомога далі від джерела тепла, мастила, гострих країв і рухомих деталей. Пошкоджені кабелі збільшують ризик ураження електричним струмом.
- Переконайтеся, що подовжувач справний і не пошкоджений.
- Не використовуйте подовжувач, коли він згорнутий. Це може призвести до надмірного нагрівання подовжувача.
- Якщо у вас виникли запитання щодо експлуатації виробу, зверніться до дилера з обслуговування чи компанії Husqvarna. Ми можемо надати інформацію щодо безпечної та максимально ефективної експлуатації виробу.
- Не використовуйте виріб, якщо ви не пройшли підготовку перед початком експлуатації. Упевніться, що всі оператори пройшли тренування.
- Переконайтеся в тому, що ви завжди можете швидко зупинити роботу виробу в екстреній ситуації.
- Забороняється використовувати виріб, якщо ви втомлені, хворі, чи перебуваєте під впливом наркотиків, алкоголю або медикаментів.
- Раптова поява людей або тварин може перешкодити безпечному використанню виробу. Завжди працюйте з виробом обережно.
- Запобігайте випадковому запуску. Натисніть кнопку вимкнення.
- Перш ніж відійти від виробу, зупиніть двигун і від'єднайте шнур живлення. Переконайтеся в тому, що немає ризику випадкового запуску.
- Не використовуйте виріб, якщо його заводські характеристики були змінені.
- Для безпечної роботи переконайтеся в тому, що ваші інструменти наточені й чисті. Дивіться розділ *Вступ на сторінці 76*.
- Переконайтеся в тому, що виріб зібрано правильно. Дивіться розділ *Збирання на сторінці 71*.
- Не користуйтеся виробом, якщо він має ознаки пошкодження.
- Стежте за тим, щоб усі компоненти були справні, а всі кріплення – правильно затягнуті.
- Використовуйте лише схвалені приладдя. Щоб дізнатися більше, зверніться до свого дилера.
- Переконайтеся в тому, що лезо призначене саме для цього матеріалу. Щоб дізнатися більше, зверніться до свого дилера.
- Не ріжте матеріали, що містять азбест.
- Не кладіть на виріб інструменти й інші предмети.
- Переконайтеся в тому, що перед запуском двигуна було виконано щоденне технічне обслуговування. Дивіться розділ *ТЕХНІЧНЕ ОБСЛУГОВУВАННЯ на сторінці 76*.
- Під час роботи ви маєте перебувати в безпечному та стійкому положенні.
- Не ставайте на виріб.
- Не тягніться. Тримайте різальне лезо подалі від обличчя. Тримайте оброблюваний виріб двома руками й переконайтеся в тому, що ваші руки знаходяться на безпечній відстані від різального леза.

Правила техніки безпеки під час монтажу



ПОПЕРЕДЖЕННЯ: Перш ніж збирати виріб, уважно прочитайте наведені нижче попередження.

- Перед монтажем виробу завжди надягайте захисні рукавиці.
- Переконайтеся в тому, що виріб встановлено на рівній і стійкій поверхні. Нерівна або нестійка поверхня збільшує ризик нахилу або зміщення пили.
- Натисніть кнопку вимкнення й упевніться, що виріб вимкнений.
- Переконайтеся в тому, що штепсельна вилка від'єднана.
- Переконайтеся в тому, що різальне лезо не рухається.
- Використовуйте лише сертифіковані виробником аксесуари.
- Переконайтеся в тому, що різальне лезо, кожух леза, фланець леза й вал леза не пошкоджені.

Правила техніки безпеки під час використання виробу



ПОПЕРЕДЖЕННЯ: Прочитайте всі попередження й інструкції. Недотримання попереджень й інструкцій може призвести до ураження електричним струмом, пожежі та/або тяжких травм.

- Використовуйте засоби індивідуального захисту. Дивіться розділ *Засоби індивідуального захисту на сторінці 69*.
- Інформація в цьому посібнику в жодному разі не замінить професійних знань і досвіду. Якщо ви не відчуваєте себе в безпеці в ситуації, у якій ви перебуваєте, зупиніть виріб. Заборонено використовувати виріб у невідомих ситуаціях.

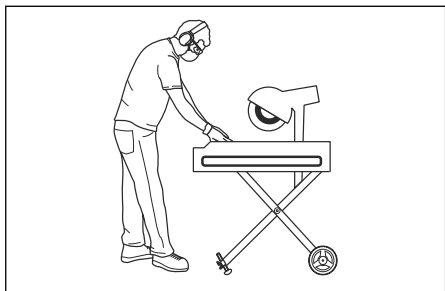

- Для використання функції занурення потрібно покласти одну руку на різальну ручку, щоб відрегулювати різальне лезо.
- Не перевантажуйте виріб, адже це може призвести до його пошкодження.
- Переконайтеся в тому, що фіксор глибини послаблений, і підніміть лезо до того, як воно стане під кутом.
- Переконайтеся в тому, що напрямок обертання леза є правильним. Правильний напрямок показує стрілка на захисному кожусі леза.
- Обов'язково подавайте оброблюваний виріб уздовж напрямку обертання леза.
- Забороняється шліфувати боковою стороною леза. Лезо може зламатися й тим самим спричинити значні пошкодження. Використовуйте тільки різальну частину леза.
- Тримайте двигун увімкненим до повної зупинки вентилятора.

Засоби індивідуального захисту



ПОПЕРЕДЖЕННЯ: Прочитайте всі попередження й інструкції. Недотримання попереджень й інструкцій може призвести до ураження електричним струмом, пожежі та/або тяжких травм.

- Під час роботи з виробом завжди використовуйте затверджені засоби індивідуального захисту. Засоби індивідуального захисту не можуть повністю усунути небезпеку травмування, але в разі нещасного випадку знизять ступінь тяжкості травми. Дозвольте дилеру допомогти вам із вибором правильних засобів індивідуального захисту.
- Використовуйте захисні рукавиці.
- Використовуйте черевки зі сталевими носками й неслизькою підшвою.
- Використовуйте затверджений робочий одяг або аналогічний одяг із довгим рукавом і довгими штанинами.
- Не надягайте прикраси чи інші речі, що можуть застрягти між рухомими частинами. Заколюйте волосся вище рівня плечей.

- Користуйтеся сертифікованими засобами захисту органів дихання. Під час роботи виробу утворюється шкідливий для здоров'я пил.
- Під час експлуатації виробу завжди користуйтеся затвердженими засобами захисту органів слуху.
- Використовуйте затверджені засоби захисту очей із боковим захистом.
- Переконайтеся, що поряд є набір засобів для надання першої медичної допомоги.
- Під час використання виробу можуть виникати іскри. Переконайтеся, що поряд є вогнегасник.
- Регулярно перевіряйте стан засобів індивідуального захисту.

Запобіжне обладнання на виробі



ПОПЕРЕДЖЕННЯ: Перш ніж розпочати використання виробу, уважно прочитайте наведені нижче попередження.

- Не використовуйте виріб із запобіжними пристроями, які пошкоджені або не працюють належним чином.
- Регулярно перевіряйте захисні пристрої. Якщо запобіжні пристрої пошкоджені або працюють неналежним чином, зверніться до авторизованого центру обслуговування Husqvarna.
- Забороняється вносити зміни в захисні пристрої.
- Забороняється працювати з виробом, якщо захисні пластини, кожухи, запобіжні вимикачі або інші захисні пристрої зламані чи не встановлені.

Кожух ножа

Кожух диска захищає оператора від пилу та від травмування в разі розколу різального диска.

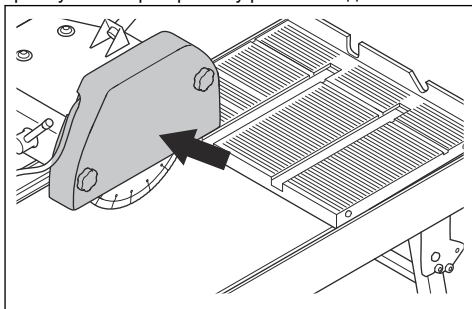

Перевірка захисного кожуха леза

1. Перед увімкненням виробу перевірте правильність установлення кожуха диска. Не використовуйте виріб, якщо кожух диска не встановлено, він має тріщини або інші пошкодження.
2. Ви повинні замінити захисний кожух леза, якщо на ньому є тріщини або він пошкоджений.

Кнопки ON / OFF (УВІМК. / ВИМК.)

Кнопки ON / OFF (УВІМК. / ВИМК.) використовуються для запуску або зупинки виробу.

Для перевірки кнопок ON / OFF (УВІМК. / ВИМК.)

1. Щоб запустити виріб, натисніть кнопку увімкнення

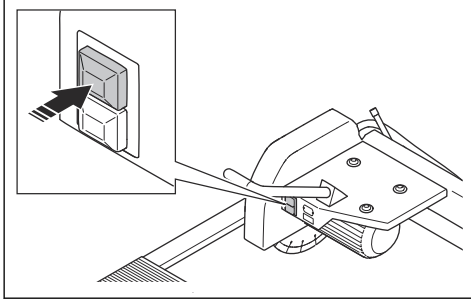

2. Переконайтеся, що виріб запустився.
3. Натисніть кнопку вимкнення, щоб зупинити виріб.

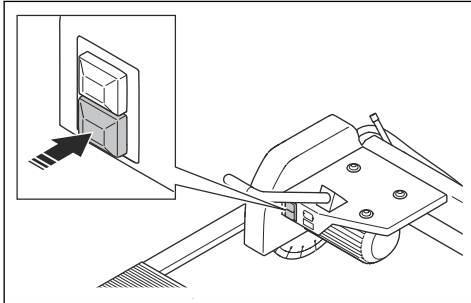

4. Переконайтеся, що виріб зупиняється.

Функція стопорного гака, транспортний візок

Функція стопорного гака використовується для фіксації транспортного візка в потрібному положенні під час транспортування.

Перевірка роботи стопорного гака, транспортного візка

1. Витягніть стопорний гак і просуньте вправо, щоб зафіксувати його в заблокованому положенні.

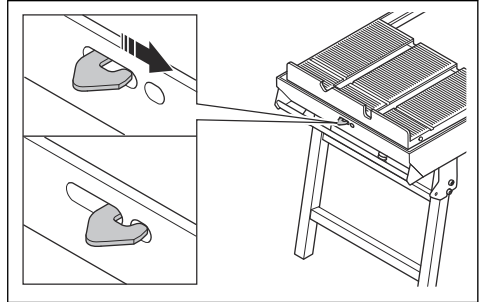

2. Переконайтеся, що транспортний візок зафіксовано в правильному положенні.

Функція запобіжника для захисту від затиснення, транспортний візок

Функція запобіжника від затиснення транспортного візка використовується для того, щоб уникнути травмування рук під час роботи.

Перевірка запобіжника від затиснення, транспортного візка

1. Поверніть стопорний гак (A) на 180 градусів, щоб зняти запобіжник від затиснення (B).

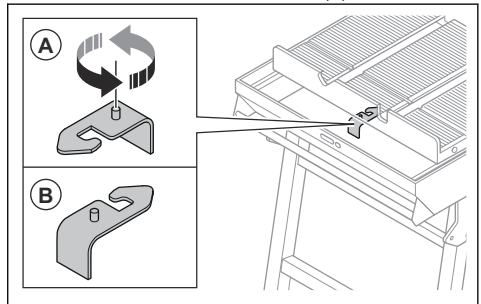

2. Переконайтеся, що між запобіжником від затиснення і рамою є достатньо місця.

Водяний насос

Водяний насос (А) системи водопостачання використовується для видалення пилу й охолодження леза.

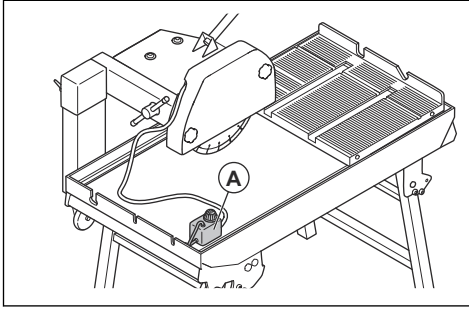

УВАГА: Не запускайте водяний насос насухо.

- Водяний насос можна використовувати тільки разом із виробами, зазначеними в цьому посібнику.
- Водяний насос повинен використовуватися відповідно до інструкцій, наведених у цьому посібнику.

Перевірка водяного насоса

1. Заповніть раму водою. Дивіться розділ *Заповнення рами водою на сторінці 74.*
2. Щоб запустити водяний насос, на виробі натисніть кнопку увімкнути.

Правила техніки безпеки під час обслуговування

- Використовуйте засоби індивідуального захисту. Дивіться розділ *Засоби індивідуального захисту на сторінці 69.*
- Виконуйте тільки ті роботи з технічного обслуговування, які наведені в цьому посібнику користувача. Усі інші операції з технічного обслуговування мають виконуватися в авторизованому центрі обслуговування.
- Перед технічним обслуговуванням очистьте виріб, щоб видалити небезпечні матеріали.
- Не використовуйте для чищення виробу мийку високого тиску.
- Не використовуйте воду для очищення двигуна й електричних деталей.
- Перед проведенням технічного обслуговування натисніть кнопку OFF (ВИМК.) і від'єднайте штепсельну вилку від мережі.
- Замінійте пошкоджені, зношені або зламані деталі.
- Використовуйте тільки оригінальні запчастини й аксесуари. Використання аксесуарів і запасних частин, не схвалених виробником, може призвести до тяжкої травми чи смерті.
- Регулярно проводьте обслуговування виробу в авторизованому центрі обслуговування.
- Якщо регулярно не проводити належне технічне обслуговування, це може призвести до травм і пошкодження пристрою.
- Проводьте технічне обслуговування, щоб переконатися в тому, що виріб працює належним чином. Дивіться розділ *Вступ на сторінці 76.*

Збирання

Вступ



ПОПЕРЕДЖЕННЯ: Перед збиранням виробу уважно прочитайте розділ про правила техніки безпеки.

Збірка виробу

1. Встановіть транспортний візок (А) на раму (В).

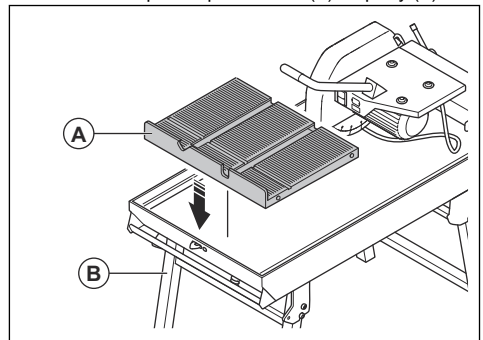

2. Переконайтеся, що колеса транспортного візка вільно рухаються вздовж боків рами.

Установлення різального диска



ПОПЕРЕДЖЕННЯ: Від'єднайте штепсельну вилку від джерела живлення.



УВАГА: Стопорна гайка лека має різьбу проти годинникової стрілки.

1. Послабте гвинти на кришці захисного кожуха лека, щоб отримати до нього доступ.

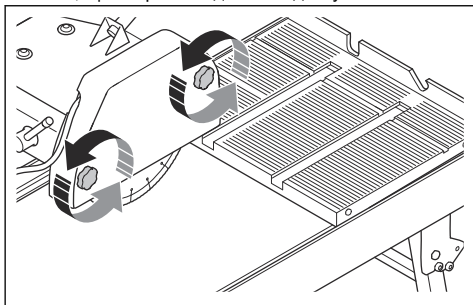

2. Щоб зняти лека, зафіксуйте його і поверніть стопорну гайку за годинниковою стрілкою.

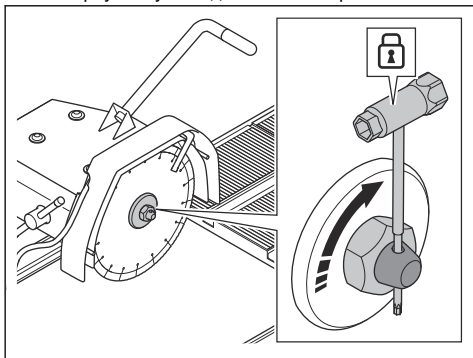

3. Встановіть лека (B) на вал лека (A) й закріпіть фланець лека (C).

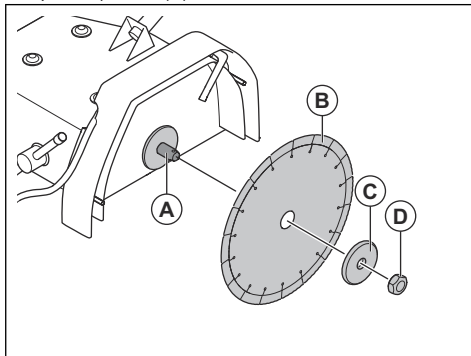

4. Щоб встановити лека, зафіксуйте його і поверніть стопорну гайку (D) проти годинникової стрілки.
5. Встановіть кришку захисного кожуха лека й затягніть гвинти кришки.

Експлуатація

Вступ



ПОПЕРЕДЖЕННЯ: Перед використанням виробу уважно прочитайте розділ про правила техніки безпеки.

Дії перед початком роботи з виробом

1. Уважно прочитайте посібник користувача й переконайтеся, що зрозуміли всі інструкції.

2. Використовуйте засоби індивідуального захисту. Дивіться розділ *Засоби індивідуального захисту на сторінці 69*.
3. Переконайтеся, що в робочій зоні перебувають лише особи, які мають дозвіл.
4. Здійсніть щоденний технічний огляд. Дивіться розділ *Графік технічного обслуговування на сторінці 76*.
5. Переконайтеся, що виріб зібраний правильно й не пошкоджений.
6. Переконайтеся, що для виконання цієї задачі використовується правильне лека.

7. Переконайтеся, що лезо встановлено правильно і не пошкоджено. Дивіться розділ *Установлення різального диска на сторінці 72*.
8. Переконайтеся, що різальне лезо не торкається транспортного візка. Різальне лезо може пошкодити різальний паз.
9. Перевірте роботу захисних пристроїв виробу. Дивіться розділ *Запобіжне обладнання на виробі на сторінці 69*.
10. Помістіть виріб у робочу зону. Переконайтеся, що поверхня рівна. Переконайтеся в безпечності та правильності транспортування виробу до робочої зони та в робочу зону. Дивіться розділ *Транспортування, зберігання й утилізація на сторінці 78*.
11. Заповніть раму водою. Дивіться розділ *Заповнення рами водою на сторінці 74*.
12. Переконайтеся в справності та відсутності пошкоджень шнура живлення й подовжувача.
13. Під'єднайте виріб до джерела живлення. Дивіться розділ *Електробезпека на сторінці 67*.

Налаштування глибини різання



ПОПЕРЕДЖЕННЯ:

Переконайтеся, що виріб вимкнено й джерело живлення від'єднано.

1. Послабте важіль регулювання глибини різання (А).

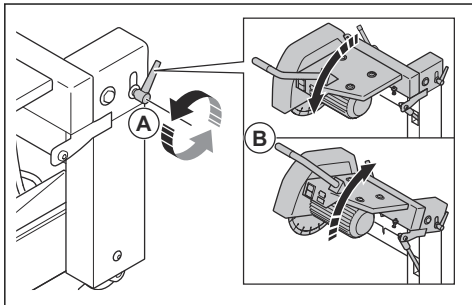

2. Посуньте рукоятку (В) вгору або вниз, щоб відрегулювати глибину різання.
3. Щоб встановити глибину різання, затягніть важіль глибини різання (А).

Регулювання робочої висоти виробу

1. Переконайтеся, що виріб розташовано на рівній поверхні.
2. Щоб відрегулювати робочу висоту виробу, використовуйте прокладочні пластини.

Різальні диски



ПОПЕРЕДЖЕННЯ:

Не використовуйте різальний диск для різання інших матеріалів, окрім тих, для різання яких його призначено.



ПОПЕРЕДЖЕННЯ:

Для різання з використанням МОР використовуйте тільки алмазні різальні диски. Алмазний різальний диск має бути розрахований щонайменше на ту частоту обертання, яку зазначено на пластинці технічних даних. Використовуйте лише алмазні диски, що відповідають державним або місцевим стандартам, наприклад EN13236 або ANSI B7.1.

Виробник різального диска надає попередження й рекомендації щодо експлуатації та належного технічного обслуговування різального диска. Ці попередження надаються разом із різальним диском.

Алмазні різальні диски



ПОПЕРЕДЖЕННЯ:

Під час роботи алмазні диски сильно нагріваються. Перегрітий алмазний різальний диск погано працює, може зазнати пошкоджень і створює небезпеку.



ПОПЕРЕДЖЕННЯ:

Забороняється різати алмазним диском пластмасу. Гарячий алмазний різальний диск може розплавляти пластик, що призведе до віддачі.

- Алмазні диски мають сталевий сердечник із сегментами, які виготовлені з технічних алмазів.
- Алмазні диски підходять для роботи з кладкою, армованим бетоном і каменем.
- Переконайтеся в тому, що алмазний різальний диск обертається в напрямку, зазначеному стрілкою на алмазному диску.

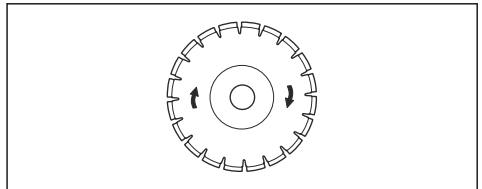

- Завжди користуйтеся гострим алмазним диском.
- Алмазні диски можуть затупитися у випадку неправильного тиску подачі або внаслідок різання таких матеріалів, як армований бетон. У разі використання тупого алмазного диска він стає

занадто гарячим, що може спричинити відрив алмазних сегментів.

Подача води.

Подача води використовується для видалення пилу та утримання низької температури леза.

Водяний насос подає воду на лезо.

Заповнення рами водою

Стежте за тим, щоб рівень води завжди перевищував рівень водяного насоса.

1. Натисніть кнопку вимкнення, щоб зупинити виріб.
2. Заповніть раму водою.
3. Переконайтеся, що водяний насос знаходиться нижче рівня води.

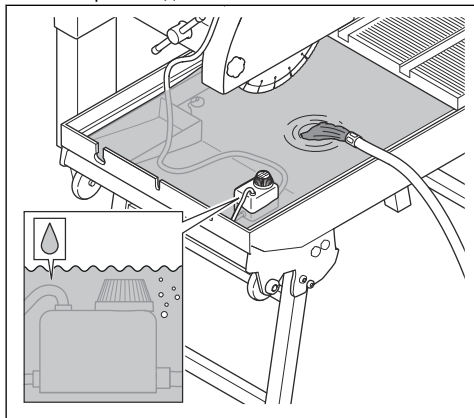

4. Щоб запустити систему видалення пилу й охолодження, увімкніть виріб. Дивіться розділ *Запуск виробу на сторінці 74.*

Запуск виробу



ПОПЕРЕДЖЕННЯ: Перш ніж підключати виріб до електромережі, натисніть кнопку вимкнення.



ПОПЕРЕДЖЕННЯ: Тримайте руки на безпечній відстані від обертального леза.



ПОПЕРЕДЖЕННЯ: Не переміщуйте виріб, коли лезо встановлено й працює.

1. Натисніть кнопку ввімкнення.

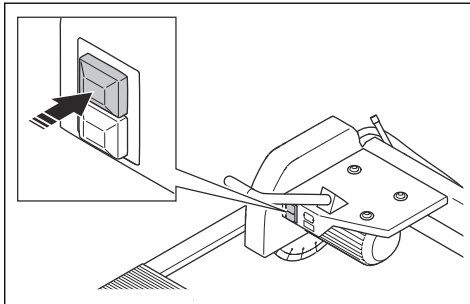

2. Переконайтеся, що водяний насос запускається автоматично при запуску двигуна.
3. Перш ніж почати різати, зачекайте кілька секунд, поки піддон транспортного візка через отвори заповниться водою.

Робота з виробом



ПОПЕРЕДЖЕННЯ: Під час роботи тримайте руки подалі від леза.



ПОПЕРЕДЖЕННЯ: Перш ніж експлуатувати виріб, уважно прочитайте й зрозумійте розділ із техніки безпеки.

1. Переконайтеся, що робоча зона безпечна. Дивіться розділ *Безпека в робочій зоні на сторінці 66.*
2. Наповніть раму водою і переконайтеся, що водяний насос встановлений. Дивіться розділ *Заповнення рами водою на сторінці 74.*
3. Установіть глибину різання. Дивіться розділ *Налаштування глибини різання на сторінці 73.*
4. Запустіть виріб. Дивіться розділ *Запуск виробу на сторінці 74.*
5. Підведіть транспортний візок до леза.
6. Зупиніть виріб. Дивіться розділ *Зупинення виробу на сторінці 75.*

Для глибокого різання

Різальний маніпулятор підпружинений і може рухатися вгору і вниз.

1. Послабте важіль регулювання глибини різання (А).

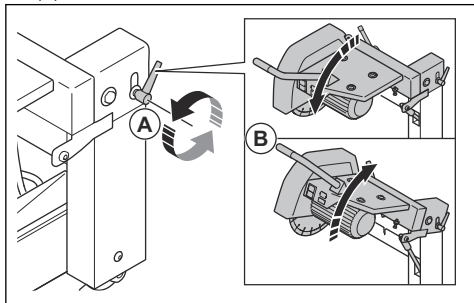

2. Щоб підняти лезо, використовуйте рукоятку (В).
3. Щоб відрегулювати різальне лезо для занурення в заготовку, використовуйте рукоятку на різальному маніпуляторі.

Зупинення виробу

1. Натисніть кнопку вимкнення, щоб зупинити виріб.

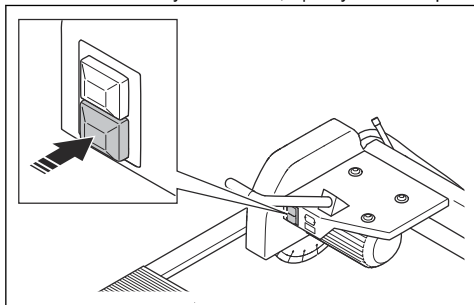

2. Переконайтеся, що різальне лезо повністю зупинилося.
3. Від'єднайте виріб від джерела живлення.

Для встановлення леза під кутом 45 °



ПОПЕРЕДЖЕННЯ: Натисніть кнопку вимкнення й від'єднайте штепсельну вилку від мережі, щоб зупинити роботу виробу.



ПОПЕРЕДЖЕННЯ: Переконайтеся, що лезо не обертається.

Виріб можна налаштувати на різання під кутом 45 ° або 90 °. Під час регулювання кута нахилу леза обов'язково використовуйте захисні рукавиці.

1. Ослабте фіксуючу рукоятку (А) для регулювання кута нахилу.

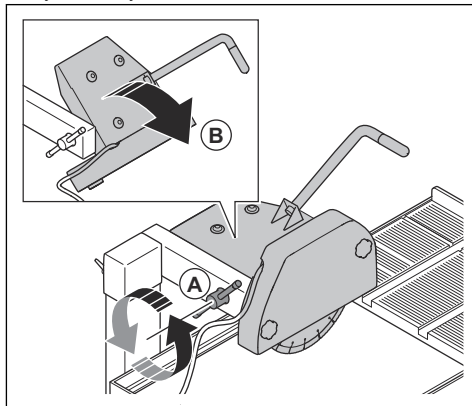

2. Поверніть корпус леза (В).
3. Затягніть фіксатор так, щоб рукоятка була встановлена під кутом 45 °.

Встановлення обмежувача глибини



УВАГА: Це необхідно робити, коли лезо не обертається. Відрегулюйте обмежувач глибини під час заміни різального леза. Регулярно перевіряйте обмежувач глибини, інакше існує ризик несправності різального паза й системи подачі води.

Встановіть обмежувач глибини так, щоб різальне лезо проникало на максимальну глибину, не врізаючись у транспортний візок.

1. Опускайте різальний маніпулятор доки різальне лезо не досягне нижньої частини паза у транспортному візку.
2. Утримуйте різальний маніпулятор у цьому положенні.

3. Поверніть гвинт обмежувача глибини, щоб налаштувати глибину різання.

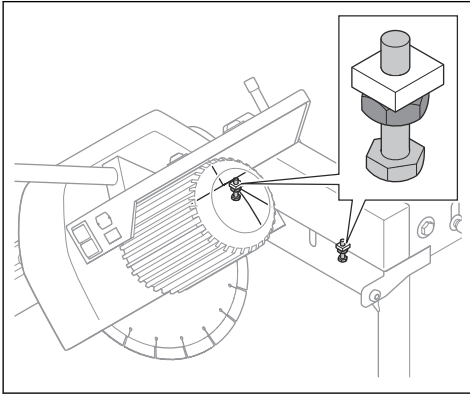

4. Затягніть стопорну гайку.
5. Перевірте розташування різального лека, пересуваючи транспортний візок до його переднього й заднього кінцевих положень. Переконайтеся, що різальне лезо не торкається транспортного візка.

ТЕХНІЧНЕ ОБСЛУГОВУВАННЯ

Вступ



ПОПЕРЕДЖЕННЯ: Перед виконанням будь-яких робіт із технічного

обслуговування обов'язково прочитайте й усвідомте зміст розділу про заходи безпеки.

Графік технічного обслуговування

Технічне обслуговування	Щодня	Після використання
Перевірте справність захисних пристроїв виробу. Дивіться розділ <i>Запобіжне обладнання на виробі на сторінці 69.</i>	X	
Очистіть виріб зовні. Дивіться розділ <i>Чищення зовнішніх поверхонь виробу на сторінці 77.</i>	X	
Перевірка кожуха диска. Дивіться розділ <i>Перевірка захисного кожуха лека на сторінці 69.</i>	X	
Виконуйте технічне обслуговування коліс транспортного візка, див. <i>Проведення технічного обслуговування коліс транспортного візка на сторінці 77.</i>	X	
Очистьте колеса. Дивіться розділ <i>Проведення технічного обслуговування коліс транспортного візка на сторінці 77.</i>	X	

Технічне обслуговування	Щодня	Після використання
Проведіть технічне обслуговування водяного насоса. Дивіться розділ <i>Проведення технічного обслуговування водяного насоса на сторінці 77.</i>	X	
Очистіть водяний насос. Дивіться розділ <i>Чищення водяного насоса на сторінці 77.</i>		X

Чищення зовнішніх поверхонь виробу



УВАГА: Не використовуйте для чищення виробу мийку високого тиску.

- Очищайте виріб зовні після кожного використання.
- Видаляйте залишки мастила й оливи з ручки.

Проведення технічного обслуговування коліс транспортного візка

1. Зупиніть виріб.
2. Від'єднайте кабель живлення.
3. Перевірте стан коліс на транспортному візку.
4. Очищуйте простір навколо коліс транспортного візка.
5. Замініть колеса, якщо вони пошкоджені.

Проведення технічного обслуговування водяного насоса

1. Щоб запобігти засміченню шлангів, короткочасно пропустіть воду через систему водопостачання.

Чищення водяного насоса

1. Зупиніть виріб. Дивіться розділ *Зупинення виробу на сторінці 75.*

2. Від'єднайте кабель живлення.
3. Від'єднайте водяний насос від виробу.
4. Зніміть усмоктувальний фільтр (A) з водяного насоса.
5. Зніміть перегородку (B) й очистіть поверхні.
6. Ослабте крильчатку насоса (C).
7. Витягніть крильчатку насоса й вал (D).
8. Очистьте деталі й корпус.
9. Видаліть частинки заліза з валу магнітного ротора.
10. Переконайтеся, що крильчатка насоса чиста й вільно обертається.

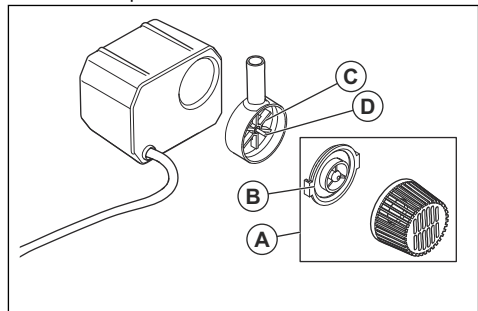

Таблиця пошуку несправностей



ПОПЕРЕДЖЕННЯ: Перед усуненням несправностей переконайтеся,

що двигун вимкнено, а шнур живлення від'єднано від мережі.

Несправність	Рішення
Виріб не запускається.	Переконайтеся, що блок живлення підключено належним чином.
	Перевірте шнур живлення.
Водяний насос не запускається.	Упевніться, що шланг під'єднаний і не пошкоджений.
	Переконайтеся, що в системі водяного насоса та в електромережі є напруга.

Несправність	Рішення
Водяний насос перестає подавати воду.	Упевніться, що шланг водяного насоса під'єднаний.
	Переконайтеся, що клапан водяного насоса знаходиться в правильному положенні.
	Переконайтеся, що водяний насос чистий. Дивіться розділ <i>Чистиння водяного насоса на сторінці 77</i> .
	Дістаньте водяний насос з води й поставте його на місце.

Транспортування, зберігання й утилізація

Що потрібно зробити перед транспортуванням, зберіганням й утилізацією

1. Зупиніть виріб. Дивіться розділ *Зупинення виробу на сторінці 75*.
2. Від'єднайте кабель живлення.
3. Через отвір у нижній частині піддона для води злийте воду.

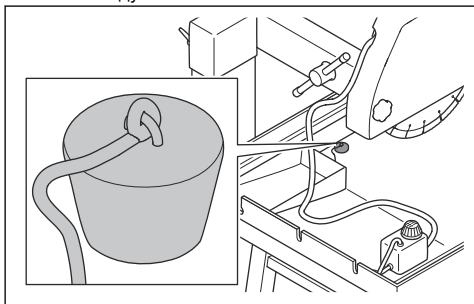

4. Витягніть стопорний гак і просуньте вправо, щоб зафіксувати його в заблокованому положенні.

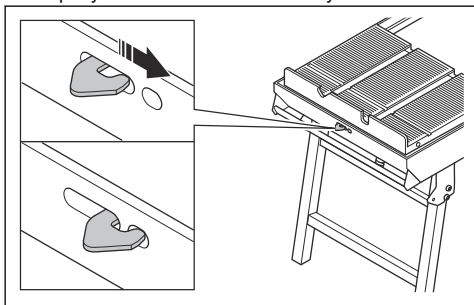

Переміщення виробу

1. Складіть задні опори рами.

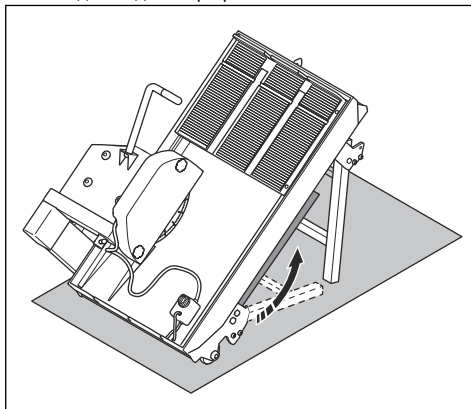

2. Складіть передні опори рами і покладіть виріб на поверхню.

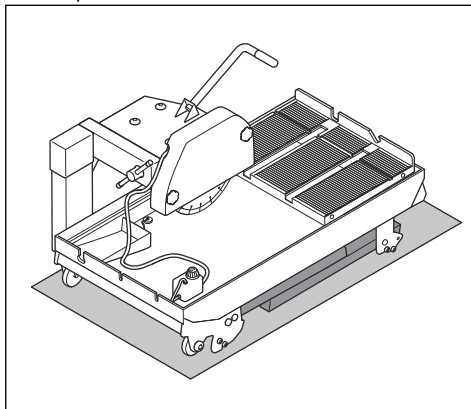

3. Використовуйте ручку на кінці виробу, щоб підняти передню частину.

4. Переміщайте виріб на задніх колесах.

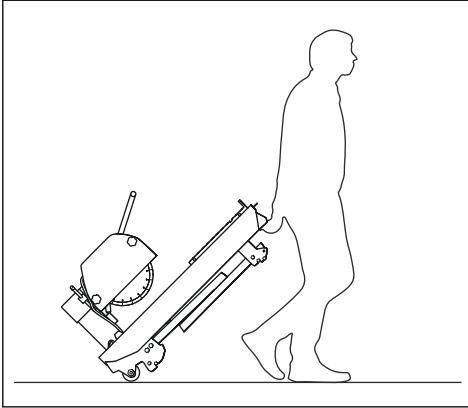

Транспортування та зберігання

- Перед транспортуванням або зберіганням виробу зніміть лезо.
- Перед зберіганням очистіть і проведіть технічне обслуговування виробу. Дивіться розділ *Графік технічного обслуговування на сторінці 76*.

- Будьте обережні, піднімаючи виріб. Вага виробу може стати причиною тяжких травм.
- Під час підйому виробу обов'язково використовуйте ремені у такелажних петлях. Не використовуйте такелажні гаки у такелажних петлях.
- Зберігайте леза в приміщеннях, захищених від вологи й морозу.
- Зберігайте виріб у закритому приміщенні, куди не матимуть доступу діти й особи без належної підготовки.
- Перед збиранням перевіряйте всі нові й використані диски на наявність пошкоджень, що могли виникнути під час транспортування або зберігання.

Утилізація

- Виконуйте місцеві вимоги й відповідні норми та правила щодо утилізації.
- Якщо виріб більше не використовується, відправте його дилеру Husqvarna або утилізуйте у відповідному місці для утилізації.

Технічні характеристики

Технічні дані TS 300 E

Тип виробу, модель	TS 300 E
Максимальна потужність, кВт	2,2
Максимальний струм, А	10
Номинальна напруга, В	230
Фази	1
Частота, Гц	50
Частота обертання, об. / хв.	2800
Потужність водяного насоса, Вт	33
Максимальний струм водяного насоса, А	0,35
Макс. Н водяного насоса, м	2
Макс. Q водяного насоса, л/год	800
Мінімальний об'єм резервуара для води, л	40
Розмір диска, мм	350
Глибина різання при 90°, мм	100
Глибина різання при 45°, мм	60
Максимальна довжина різання, мм	610
Кут різання	90° та 45°
Маса, кг	80
Розміри (Д × Ш × В), мм	1120 × 620 × 1230
Клас захисту	IP 54

Технічні дані TS 350 E

Тип виробу, модель	TS 350 E 230V	TS 350 E 110V	TS 350 E 400V
Максимальна потужність, кВт	2,2	1,5	2,9
Максимальна сила струму, А	10	20	11,5
Номинальна напруга, В	230	110	400
Фази	1	1	3
Частота, Гц	50	50	50
Частота обертання, об. / хв.	2800	2800	2800
Потужність водяного насоса, Вт	33	25	33
Максимальна сила струму водяного насоса, А	0,35	0,5	0,35
Максимальний напір водяного насосу H _{max} , м	2	2	2
Максимальна продуктивність водяного насосу Q _{max} , л/год	800	800	800
Мінімальний об'єм бака для води, л	40	40	40
Розмір леза, мм	350	350	350
Глибина різання під кутом 90 °, мм	100	100	100
Глибина різання під кутом 45 °, мм	60	60	60
Максимальна довжина різання, мм	700	700	700
Різнання під кутом	90 ° й 45 °	90 ° й 45 °	90 ° й 45 °
Маса, кг	92	92	92
Габарити (Д × Ш × В), мм	1130 × 630 × 1300	1130 × 630 × 1300	1130 × 630 × 1300
Клас захисту	Ступінь захисту IP 54	Ступінь захисту IP 54	Ступінь захисту IP 54

Технічні дані TS 400 F

Тип виробу, модель	TS 400 F 230V	TS 400 F 110V	TS 400 F 400V
Максимальна потужність, кВт	2,2	1,5	2,9
Максимальний струм, А	10	20	11,5
Номінальна напруга, В	230	110	400
Фази	1	1	3
Частота, Гц	50	50	50
Частота обертання, об. / хв.	2800	2800	2800
Потужність водяного насоса, Вт	33	25	33
Максимальний струм водяного насоса, А	0,35	0,5	0,35
Макс. Н водяного насоса, м	2	2	2
Макс. Q водяного насоса, л/год	800	800	800
Мінімальний об'єм резервуара для води, л	40	40	40
Розмір диска, мм	400	400	400
Глибина різання при 90°, мм	125	125	125
Глибина різання при 45°, мм	65	65	65
Максимальна довжина різання, мм	700	700	700
Кут різання	90° та 45°	90° та 45°	90° та 45°
Маса, кг	96	96	96
Розміри (Д × Ш × В), мм	1120 × 600 × 1330	1120 × 600 × 1330	1120 × 600 × 1330
Клас захисту	IP 54	IP 54	IP 54

Випромінювання шуму й вібрації TS 300 E

Тип виробу, модель	TS 300 E
Вимірний рівень звукової потужності, LWA дБ(А)	102
Гарантований рівень звукової потужності, LWA дБ(А)	112
Рівень звукового тиску у вусі оператора, LP рдБ(А)	91
Ручка, м/с ²	2,7

Випромінювання шуму й вібрації TS 350 E

Тип виробу, модель	TS 350 E 230V	TS 350 E 110V	TS 350 E 400V
Вимірний рівень звукової потужності, LWA дБ(A)	110	108	112
Гарантований рівень звукової потужності, LWA дБ(A)	112	112	112
Рівень звукового тиску у вусі оператора, LP рдБ(A)	76	75	82
Ручка, м/с ²	2,7	2,7	2,7

Випромінювання шуму й вібрації TS 400 F

Тип виробу, модель	TS 400 F 230V	TS 400 F 110V	TS 400 F 400V
Випромінювання шуму ¹³			
Вимірний рівень звукової потужності, LWA дБ(A)	102	100	104
Гарантований рівень звукової потужності, LWA дБ(A)	112	112	112
Рівні звуку ¹⁴			
Рівень звукового тиску у вусі оператора, LP рдБ(A)	82	78	96
Рівні вібрації ¹⁵			
Ручка, м/с ²	2,7	2,7	2,7

Подовжувачі

Довжина кабелю	Переріз кабелю			
	≤ 16 A	≤ 32 A	≤ 63 A	≤ 125 A
Розраховано на вхідний запобіжник класу GG ¹⁶ :	16 A	32 A	63 A	125 A

¹³ Випромінювання шуму в середовище, виміряне як звукова потужність (LWA), відповідає директиві ЄС 2000/14/ЄС. Різниця між гарантованим та вимірним рівнем звукової потужності полягає в тому, що гарантований рівень звукової потужності також враховує розбіжність у результатах вимірювання та відміни між різними машинами однієї моделі згідно з Директивою 2000/14/ЄС.

¹⁴ Рівень шумового тиску у вусі оператора відповідає стандарту EN 12418. Заявлені дані про рівень шумового тиску мають стандартну статистичну розбіжність (стандартне відхилення) у 1,0 дБ(A).

¹⁵ Рівень вібрації відповідає стандарту EN 12418. Заявлені дані про рівень вібрації мають стандартну статистичну розбіжність (стандартне відхилення) в 1 м/с².

¹⁶ Поперечні перерізи необхідно розрахувати повторно, якщо використовується запобіжник іншого типу або розміру, ніж вказано.

Довжина кабелю	Переріз кабелю			
	≤ 16 А	≤ 32 А	≤ 63 А	≤ 125 А
> 20 м	1,5 мм ²	2,5 мм ²	10 мм ²	25 мм ²
20 м > 50 м	2,5 мм ²	4 мм ²	10 мм ²	25 мм ²
50 м > 75 м	4 мм ²	6 мм ²	16 мм ²	35 мм ²

Декларація відповідності

Декларація відповідності ЄС

Ми, компанія Husqvarna AB, SE-561 82 Huskvarna, Швеція, тел.: +46-36-146500, заявляє під свою виключну відповідальність, що представлений виріб:

Опис	Плиткорізи й каменерізи
Бренд	Husqvarna
Тип / модель	TS 300 E, TS 350 E, TS 400 F
Ідентифікація	Серійні номери за 2019 рік і пізніше

повністю відповідає таким директивам і нормам ЄС:

Директива/норма	Опис
	«Про механічне обладнання»
	«Про обмеження використання небезпечних речовин»

і що застосовуються такі узгоджені стандарти й/або технічні специфікації:

Partille



Фредрік Сандінг (Fredrik Sandinge),

директор відділу НДДКР, обладнання для пиляння й свердлування бетону

Husqvarna AB, підрозділ будівельної техніки

Відповідальний за технічну документацію



Husqvarna®

www.husqvarnaconstruction.com

Оригинални инструкции
Instrucțiuni inițiale
Orijinal talimatlar
Оригінальні інструкції
1143801-39



2024-02-13