



patron[™]



RP 164, RP 204

EN Operator's manual
ES-MX Manual del usuario
FR-CA Manuel d'utilisation

2-24
25-48
49-73

Contents

Introduction.....	2	Transportation, storage and disposal.....	18
Safety.....	5	Technical data.....	21
Operation.....	10	0
Maintenance.....	13		

Introduction

Product overview (RP 164)

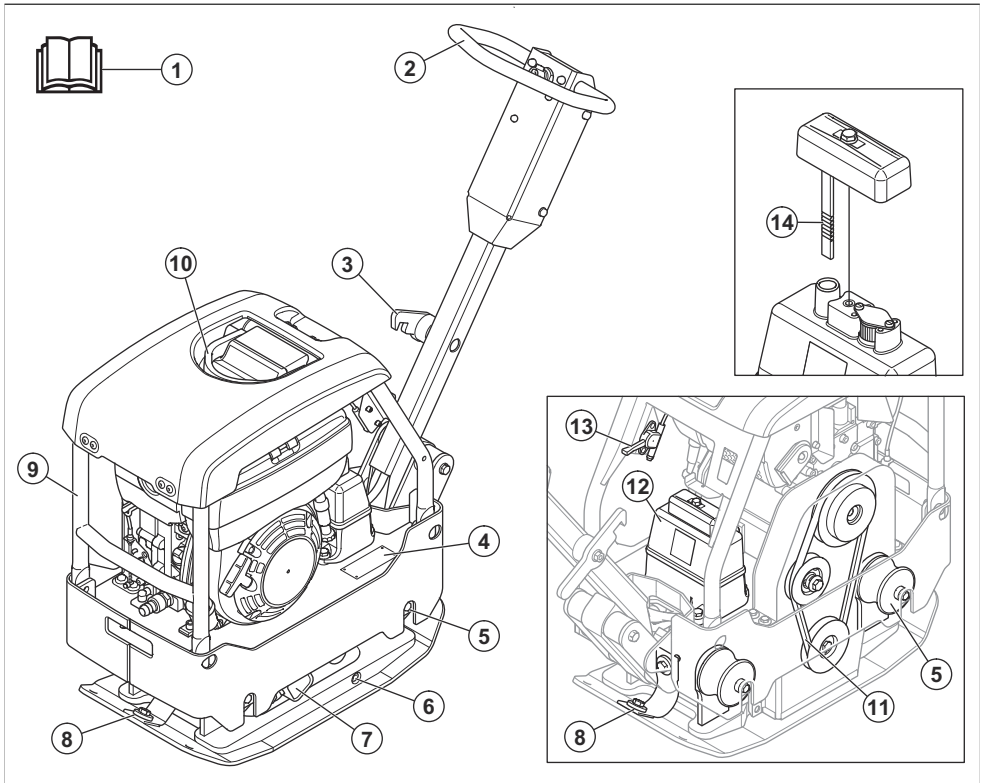

1. Operator's manual
2. Handle
3. Lock lever for the handle
4. Type plate
5. Vibration damping units
6. Oil plug for the eccentric element
7. Eccentric element
8. Safety straps
9. Safety frame
10. Lifting point
11. V-belt
12. Hydraulic oil tank
13. Throttle control
14. Hydraulic oil dipstick

Note: There are also 6 vibration damping units between the handle and the engine plate. Refer to *To do a check of the vibration damping units on page 8.*

Product overview (RP 204)

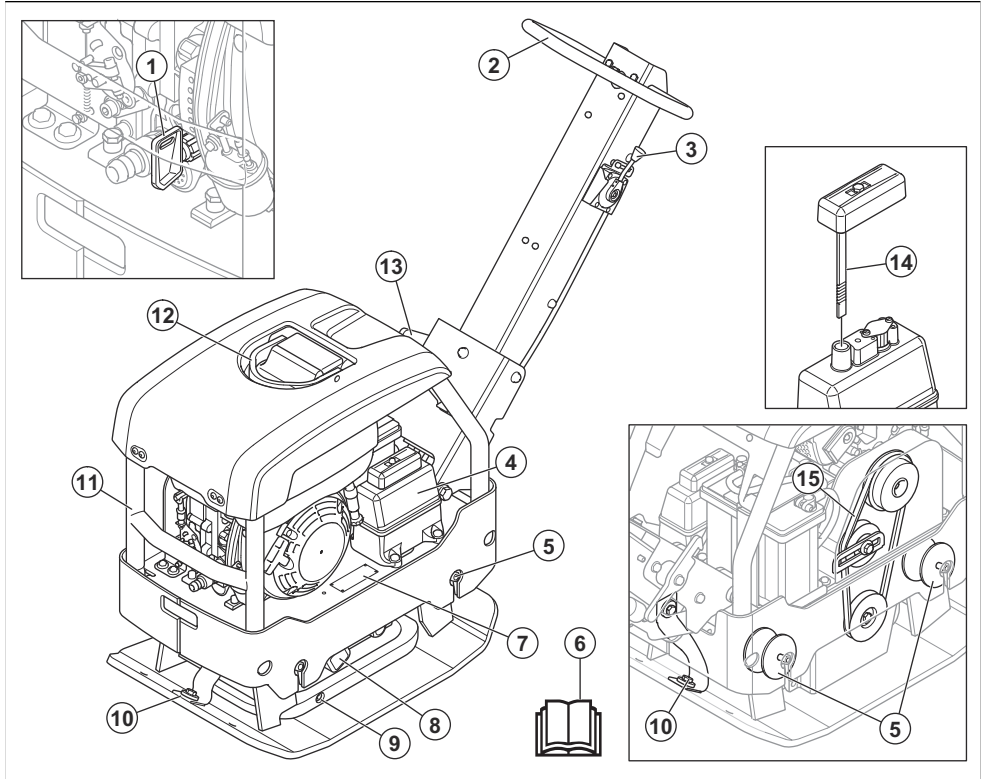

1. Ignition key, only on engine with electrical start
2. Handle
3. Throttle control
4. Hydraulic oil tank
5. Vibration damping units
6. Operator's manual
7. Type plate
8. Eccentric element
9. Oil plug for the eccentric element
10. Safety straps
11. Safety frame
12. Lifting point
13. Lock lever for the handle
14. Hydraulic oil dipstick
15. V-belt

Note: There are also 6 vibration damping units between the handle and the engine plate. Refer to *To do a check of the vibration damping units on page 8.*

Engine overview

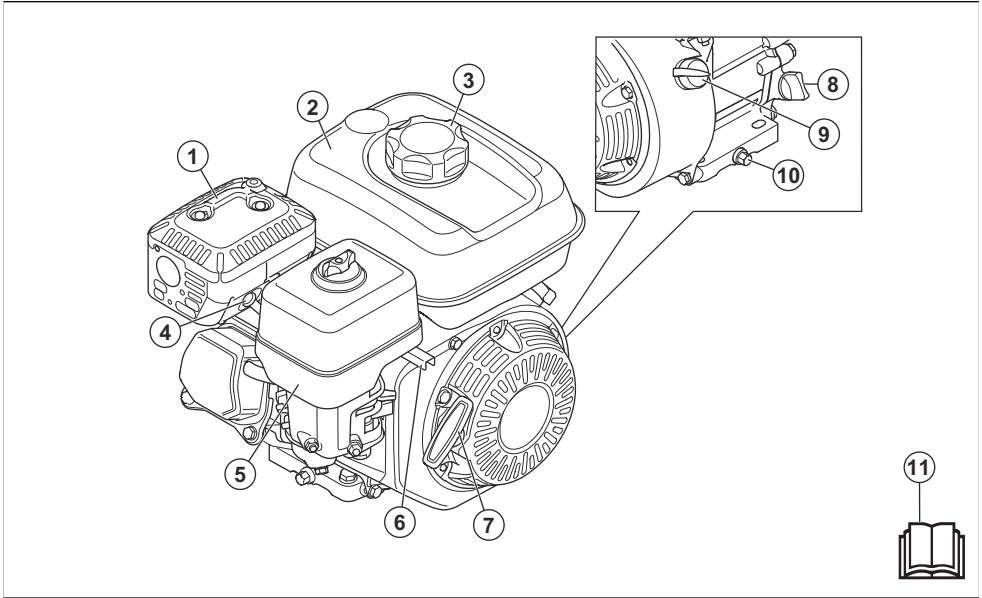

- 1. Muffler
- 2. Fuel tank
- 3. Fuel tank cap
- 4. Spark plug
- 5. Air filter
- 6. Throttle control
- 7. Starter rope handle
- 8. Oil tank / dipstick
- 9. Engine ON/OFF switch
- 10. Drain plug for engine oil
- 11. Operator's manual

Symbols on the product



Be careful and use the product correctly. This product can cause serious injury or death to the operator or others.



Read the manual carefully and make sure that you understand the instructions before you use the product.



Read the manual carefully and make sure that you understand the instructions before you use the product.



Use hearing protection.



Use protective boots.



Fuel: Unleaded gasoline with a maximum of 10% ethanol.

Product description

The product is a walk-behind reversible plate compactor for compaction of granular soils in moderately thick layers to layers of larger depth.

Intended use

The product is for professional operation only. Use the product for repairs and maintenance of driveways, paths and parking lots. With the optional block paving kit the product can also be used for block paving. Do not use the product for other tasks.



Manual start.



Hydraulic oil level.



The vibrations start. Symbol for a position of the throttle control.



Risk of injury. Be careful around the drive belt.



Risk of injury if the handle falls on you. Lock the handle in the lifted position.



Hot surface.

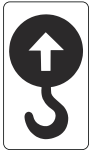

Lifting point on the safety frame.



Noise emission to the environment as referred to in the EC directive. The emission of the product is specified in *Technical data on page 21* and on the label.



Move the product forward.

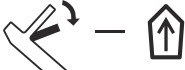

Move the product rearward.

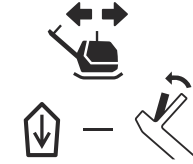

Note: Other symbols/decals on the product refer to special certification requirements for some markets.

Type plate

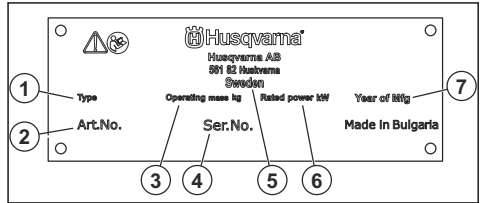

1. Product type
2. Product number
3. Product weight
4. Serial number
5. Manufacturer
6. Rated power
7. Production year

Product damage

We are not responsible for damages to our product if:

- the product is incorrectly repaired.
- the product is repaired with parts that are not from the manufacturer or not approved by the manufacturer.
- the product has an accessory that is not from the manufacturer or not approved by the manufacturer.
- the product is not repaired at an approved service center or by an approved authority.

Safety

Safety definitions

Warnings, cautions and notes are used to point out specially important parts of the manual.



WARNING: Used if there is a risk of injury or death for the operator or bystanders if the instructions in the manual are not obeyed.



CAUTION: Used if there is a risk of damage to the product, other materials or the adjacent area if the instructions in the manual are not obeyed.

Safety instructions for operation



WARNING: Read the warning instructions that follow before you use the product.

Note: Used to give more information that is necessary in a given situation.

General safety instructions



WARNING: Read the warning instructions that follow before you use the product.

- This product is a dangerous tool if you are not careful or if you use the product incorrectly. This product can cause serious injury or death to the operator or others. Before you use the product, you must read and understand the contents of this operator's manual.
- This product is not intended for use by persons (including children) with reduced physical, sensory or mental capabilities, or lack of experience and knowledge.
- Save all warnings and instructions.
- Comply with all applicable laws and regulations.
- The operator and the employer of the operator must know and prevent the risks during operation of the product.
- Do not let a person operate the product unless they read and understand the contents of the operator's manual.
- Do not operate the product unless you receive training before use. Make sure that all operators receive training.
- Do not let a child operate the product.
- Only let approved persons operate the product.
- The operator is responsible for accidents that occur to other persons or their property.
- Do not use the product if you are tired, ill, or under the influence of alcohol, drugs or medicine.
- Always be careful and use your common sense.
- This product produces an electromagnetic field during operation. This field can under some circumstances interfere with active or passive medical implants. To decrease the risk of serious injury or death, we recommend persons with medical implants to speak to their physician and the medical implant manufacturer before operating this product.
- Keep the product clean. Make sure that you can clearly read signs and decals.
- Do not use the product if it is damaged.
- Do not make modifications to this product.
- Do not operate the product if it is possible that other persons have made modifications to the product.

- Make sure that you know how to stop the engine quickly in an emergency.
- The operator must have the physical strength that is necessary to operate the product safely.
- Do not operate the product without all protective covers installed.
- Use personal protective equipment. Refer to *Personal protective equipment on page 8*.
- Make sure that only approved persons are in the work area.
- Keep the work area clean and bright.
- Make sure that you are in a safe and stable position during operation.
- Make sure that there is no risk that you or the product can fall from a height.
- Make sure that there is no grease or oil on the handle.
- Do not use the product in areas where fire or explosions can occur.
- The product can cause objects to eject at high speed. Make sure that all persons in the work area use approved personal protective equipment. Remove loose objects from the work area.
- Before you go away from the product, stop the engine and make sure that there is no risk of accidental start.
- Make sure that clothes, long hair and jewelry do not get caught in moving parts.
- Do not sit on the product.
- Do not hit the product.
- Always operate the product from behind with your hands on the handle.
- Do not operate the product near electrical cables. The product does not have electrical insulation and injury or death can occur.
- Before you operate the product, find out if there are hidden wires, cables and pipes in the work area. If the product hits a hidden object, stop the engine immediately and examine the product and the object. Do not start to operate the product again until you know that it is safe to continue.

Vibration safety



WARNING: Read the warning instructions that follow before you use the product.

- During operation of the product, vibrations go from the product to the operator. Regular and frequent operation of the product can cause or increase the degree of injuries to the operator. Injuries can occur

in fingers, hands, wrists, arms, shoulders, and/or nerves and blood supply or other body parts. The injuries can be debilitating and/or permanent, and can increase gradually during weeks, months or years. Possible injuries include damage to the blood circulation system, the nervous system, joints, and other body structures.

- Symptoms can occur during operation of the product or at other times. If you have symptoms and continue to operate the product, the symptoms can increase or become permanent. If these or other symptoms occur, get medical aid:
 - Numbness, loss of feeling, tingling, pricking, pain, burning, throbbing, stiffness, clumsiness, loss of strength, changes in skin color or condition.
- Symptoms can increase in cold temperatures. Use warm clothing and keep your hands warm and dry when you operate the product in cold environments.
- Do maintenance on and operate the product as given in the operator's manual, to keep a correct vibration level.
- The product has a vibration damping system that decreases the vibrations from the handles to the operator. Let the product do the work. Do not push the product with force. Hold the product at the handles lightly, but make sure that you control the product and operate it safely. Do not push the handles into the end stops more than necessary.
- Keep your hands on the handle or handles only. Keep all other body parts away from the product.
- Stop the product immediately if strong vibrations suddenly occurs. Do not continue the operation before the cause of the increased vibrations is removed.

Dust safety



WARNING: Read the warning instructions that follow before you use the product.

- Operation of the product can cause dust in the air. Dust can cause serious injury and permanent health problems. Silica dust is regulated as harmful by several authorities. These are examples of such health problems:
 - The fatal lung diseases chronic bronchitis, silicosis and pulmonary fibrosis
 - Cancer
 - Birth defects
 - Skin inflammation
- Use correct equipment to decrease the quantity of dust and fumes in the air and to decrease dust on work equipment, surfaces, clothing and body parts. Examples of controls are dust collection systems and water sprays to bind dust. Decrease dust at the source where possible. Make sure that the

equipment is correctly installed and used and that regular maintenance is done.

- Use approved respiratory protection. Make sure that the respiratory protection is applicable for the dangerous materials in the work area.
- Make sure that the airflow is sufficient in the work area.
- If it is possible, point the exhaust of the product where it cannot cause dust to go into the air.

Exhaust fumes safety



WARNING: Read the warning instructions that follow before you use the product.

- The exhaust fumes from the engine contain carbon monoxide which is an odourless, poisonous and very dangerous gas. To breathe carbon monoxide can cause death. Because carbon monoxide is odourless and cannot be seen, it is not possible to sense it. A symptom of carbon monoxide poisoning is dizziness, but it is possible that a person becomes unconscious without warning if the quantity or concentration of carbon monoxide is sufficient.
- Exhaust fumes also contain unburned hydrocarbons including benzene. Long-term inhalation can cause health problems.
- Exhaust fumes that you can see or smell also contain carbon monoxide.
- Do not use a combustion engine product indoors or in areas that do not have sufficient airflow.
- Do not breathe the exhaust fumes.
- Make sure that the airflow in the work area is sufficient. This is very important when you operate the product in trenches or other small work areas where exhaust fumes can easily collect.

Noise safety



WARNING: Read the warning instructions that follow before you use the product.

- High noise levels and long-term exposure to noise can cause noise-induced hearing loss.
- To keep the noise level to a minimum, do maintenance on and operate the product as given in the operator's manual.
- Examine the muffler for damages. Make sure that the muffler is correctly attached to the product.
- Use approved hearing protection while you operate the product.
- Listen for warning signals and voices when you use hearing protection. Remove the hearing protection when the product is stopped, unless hearing protection is necessary for the noise level in the work area.

Personal protective equipment



WARNING: Read the warning instructions that follow before you use the product.

- Always use approved personal protective equipment when you operate the product. Personal protective equipment cannot fully prevent injury but it decreases the degree of injury if an accident does occur. Let your dealer help you select the correct personal protective equipment.
- Regularly do a check of the condition of the personal protective equipment.
- Use an approved protective helmet.
- Use approved hearing protection.
- Use approved respiratory protection.
- Use approved eye protection with side protection.
- Use protective gloves.
- Use boots with steel toe-cap and non-slip sole.
- Use approved work clothing or equivalent close-fitting clothing that has long sleeves and long legs.

Fire extinguisher

- Keep a fire extinguisher near during operation.
- Use a powder fire extinguisher of "ABE" class or a carbon dioxide fire extinguisher of "BE" type.

Safety devices on the product



WARNING: Read the warning instructions that follow before you use the product.

- Do not use a product with safety devices that are damaged or do not operate correctly.
- Do a check of the safety devices regularly. If the safety devices are damaged or do not operate correctly, speak to your Husqvarna service agent.
- Do not make modifications to safety devices.

Engine ON/OFF switch

The engine can only start when the engine ON/OFF switch is set to "ON". The engine stops when you set the engine ON/OFF switch to "OFF".

To do a check of the engine ON/OFF switch

1. Start the engine. Refer to *To start and stop the product on page 10*.
2. Set the engine ON/OFF switch to "OFF". The engine stops.

Muffler

The muffler keeps the noise levels to a minimum and sends the exhaust fumes away from the operator.

Do not use the product if the muffler is missing or damaged. A damaged muffler increases the noise level and the risk of fire.



WARNING: The muffler becomes very hot during and after use and when the engine operates at idle speed. Be careful near flammable materials and/or fumes to prevent fire.

To do a check of the muffler

- Examine the muffler regularly to make sure that it is attached correctly and not damaged.

Safety frame

The safety frame prevents damage to the product if it falls.

To do a check of the safety frame

- Make sure that there are no cracks or other damages on the safety frame.
- Make sure that the safety frame is correctly installed on the product.

Vibration damping units

The vibration damping units decrease vibration in the product. The vibration damping units decrease harmful vibrations to prevent injury to the operator and damage to the product.

To do a check of the vibration damping units

There are 10 vibration damping units, 2 on each side of the product, and 6 between the handle and the engine plate.

Model RP 164:

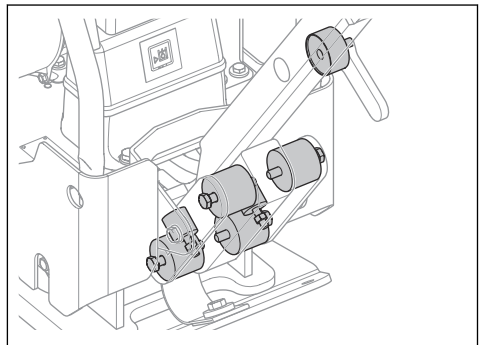

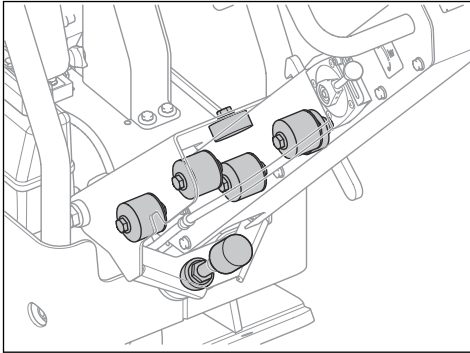

- Make sure that the vibration damping units are correctly installed.
- Examine the vibration damping units for damages and wear.
- Replace the vibration damping units if it is necessary.

Fuel safety



WARNING: Read the warning instructions that follow before you use the product.

- Fuel is flammable and the fumes are explosive. Be careful with fuel to prevent injury, fire and explosion.
- Do not breathe in the fuel fumes. The fuel fumes are poisonous and can cause injury. Make sure that the airflow is sufficient.
- Do not remove the fuel tank cap or fill the fuel tank when the engine is on.
- Make sure that the engine is cool before you refuel.
- Do not fill fuel in an indoor area. Insufficient airflow can cause injury or death because of asphyxiation or carbon monoxide poisoning.
- Do not smoke near the fuel or the engine.
- Do not put hot objects near the fuel or the engine.
- Do not fill fuel near sparks or flames.
- Before you refuel, open the fuel tank cap slowly and release the pressure carefully.
- Fuel on your skin can cause injury. If you get fuel on your skin, use soap and water to remove the fuel.
- If you spill fuel on your clothing, change clothing immediately.
- Do not fill the fuel tank fully. Heat causes the fuel to expand. Keep a space at the top of the fuel tank.
- Tighten the fuel tank cap fully. If the fuel tank cap is not tightened, there is a risk of fire.
- Before you start the product, move the product to a minimum of 3 m/10 ft from where you refueled.
- Do not start the product if there is fuel or engine oil on the product. Remove the unwanted fuel and

engine oil and let the product dry before you start the engine.

- Examine the engine for leaks regularly. If there are leaks in the fuel system, do not start the engine until the leaks are repaired.
- Do not use your fingers to examine the engine for leaks.
- Keep fuel in approved containers only.
- When the product and fuel is in storage, make sure that fuel and fuel fumes cannot cause damage.
- Drain the fuel in an approved container outdoors and away from sparks and flames.

Safety instructions for operation on slopes



WARNING: Read the warning instructions that follow before you use the product.

- Do not operate the product on a slope that is more than 20°. Loose ground, vibrations and the operation speed can cause the product to fall on a slope that is less than 20°.
- Make sure that the work area is safe. Wet and loose soil decreases safe operation of the product. Be very careful on slopes and rough surfaces.
- Make sure that all persons in the work area are above the product on the slope.
- Operate the product up and down the slope, not from side to side.
- Do not park the product on a slope. If you must park the product on a slope, make sure that the product cannot fall. There is a risk of injury and damage.

Safety instructions for operation near edges



WARNING: Read the warning instructions that follow before you use the product.

- There is a risk that the product falls when you operate it near an edge. Always keep a minimum of $\frac{1}{2}$ of the product on a surface that is sufficiently stable to hold the product weight.
- If the product falls, stop the engine before you lift the product back to a surface that is sufficiently stable. Refer to *To lift the product on page 19*.

Safety instructions for maintenance



WARNING: Read the warning instructions that follow before you use the product.

- If the maintenance is not done correctly and regularly, the risk of injury and damage to the product increases.
- Use personal protective equipment. Refer to *Personal protective equipment on page 8*.

- Stop the engine and make sure that all parts of the product are cool before you do the maintenance.
- Clean the product to remove dangerous material before you do the maintenance.
- Disconnect the spark plug cap before you do the maintenance.
- The exhaust fumes from the engine are hot and can contain sparks. Do not operate the product in indoor areas or near flammable material.
- Do not change the product. Modifications that are not approved by the manufacturer, can cause serious injury or death.
- Always use original accessories and spare parts. Accessories and spare parts that are not approved

by the manufacturer, can cause serious injury or death.

- Replace damaged, worn or broken parts.
- Only do the maintenance as given in this operator's manual. Let an approved service center do all other servicing.
- Remove all tools from the product before you start the engine after maintenance. Loose tools or tools attached to rotating parts can eject and cause injury.
- After maintenance, do a check of the vibration level in the product. If it is not correct, speak to an approved service center.
- Let an approved service center do servicing on the product regularly.

Operation

Introduction



WARNING: Read and understand the safety chapter before you use the product.

To do before you operate the product

- Read the operator's manual carefully and make sure that you understand the instructions.
- Read the engine manual that is supplied by the engine manufacturer.
- Do the daily maintenance. Refer to *Maintenance schedule on page 13*.

To set the handle to operation position



WARNING: Hold the handle tightly when you change the position of the handle. There is a risk of injury if the handle falls on you.

1. Hold the handle.
2. Release the lock lever and lower the handle carefully.

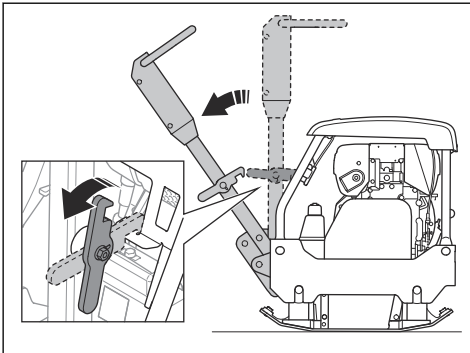

To start and stop the product



WARNING: Keep your feet away from the product during the start procedure. The hydraulic system can cause the product to move suddenly when the engine starts.

To start the product (RP 164)

1. Open the fuel valve.

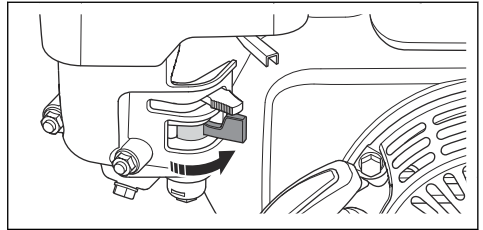

2. Set the throttle control to idle speed.

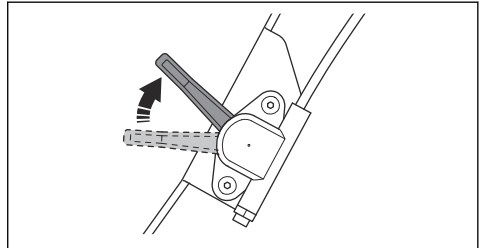

3. Set the choke control in the correct position.

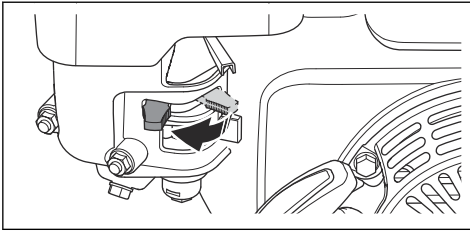

- a) If the engine is cold, close the choke.
- b) If the engine is warm or the ambient temperature is high, open the choke.

4. Set the engine ON/OFF switch to ON.

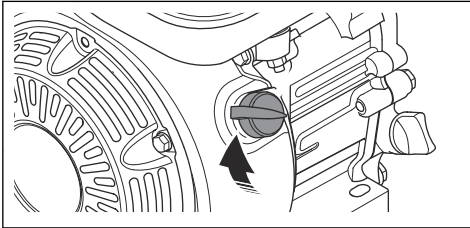

5. Pull the starter rope handle slowly until you feel resistance.

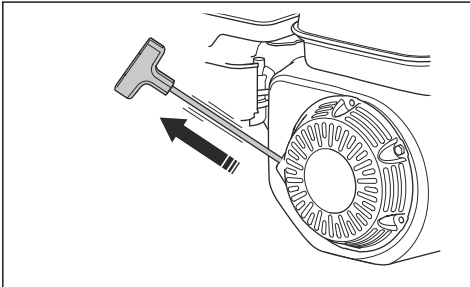

- 6. Release the starter rope handle to let the starter rope go back.
- 7. Pull the starter rope handle until the engine starts.
- 8. Open the choke control gradually until it is fully open.

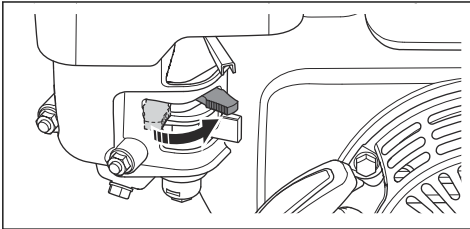

9. Let the engine operate at idle speed for 2-3 minutes.

10. Set the throttle control to full throttle.

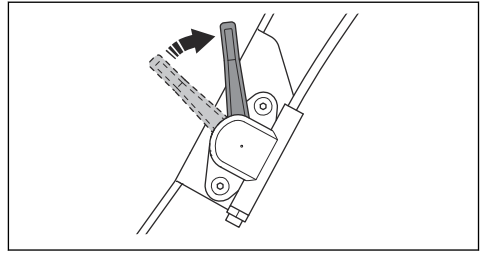

To start the product (RP 204)

1. Open the fuel valve.

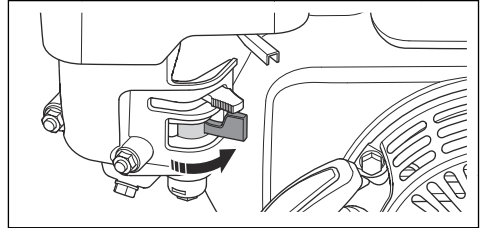

2. Set the throttle control to idle speed.

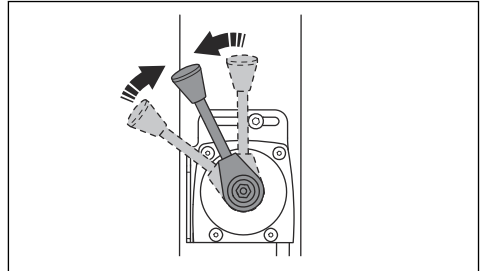

3. Set the choke control in the correct position.

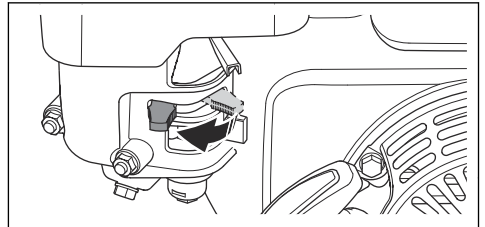

- a) If the engine is cold, close the choke.
- b) If the engine is warm or the ambient temperature is high, open the choke.

4. Set the engine ON/OFF switch to ON.

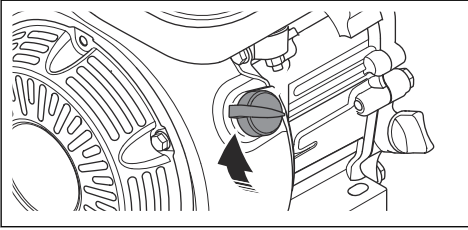

5. Pull the starter rope handle slowly until you feel resistance.

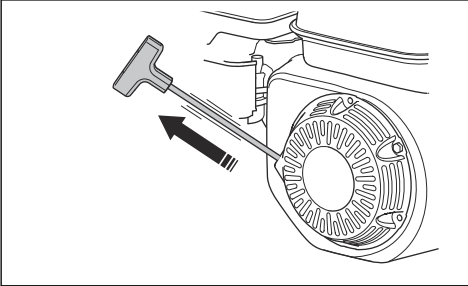

6. Release the starter rope handle to let the starter rope go back.
7. Pull the starter rope handle until the engine starts.
8. Open the choke control gradually until it is fully open.

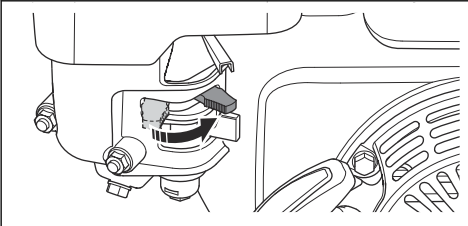

9. Let the engine operate at idle speed for 2–3 minutes.
10. Set the throttle control to full throttle.

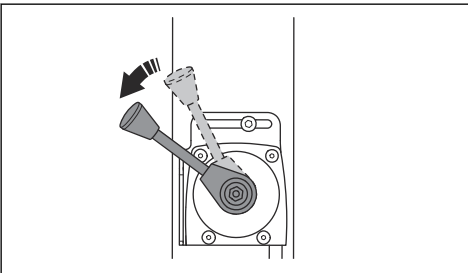

To stop the product (Honda)

1. Set the throttle control to idle speed.

a) RP 164:

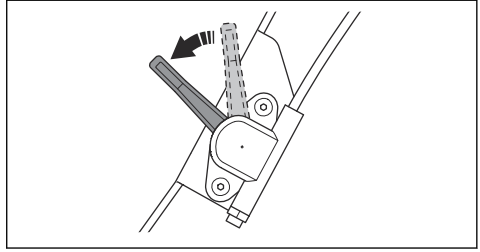

b) RP 204:

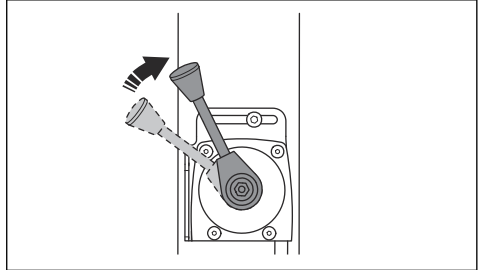

2. Let the engine operate at idle speed for 2–3 minutes.
3. Set the engine ON/OFF switch to OFF. The engine stops.
4. Move the fuel valve to the OFF position.

To operate the product

Always operate the product with the throttle control set to full throttle.

- To operate the product forward, move the operation control fully forward and release it.

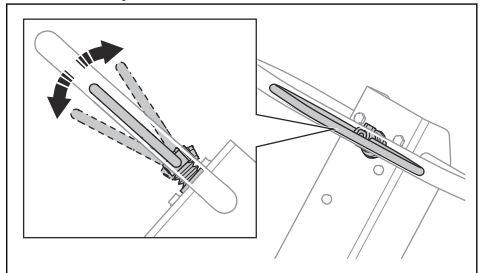

- To operate the product rearward, move the operation control fully rearward and release it.
- To stop the movement of the product, move the operation control in the opposite direction in small movements until the product is stationary.
- To change direction, turn the product around by the handle.

Maintenance

Introduction

X = The instructions are given in this operator's manual.

O = Refer to the instructions in the engine manual supplied by the engine manufacturer.



WARNING: Read and understand the safety chapter before you do maintenance on the product.

Maintenance schedule

* = General maintenance done by the operator. The instructions are not given in this operator's manual.

General product maintenance	Before use, each 10 h	Weekly, each 100 h	Monthly, each 250 h	Yearly, each 500 h
Make sure that there are no fuel or oil leaks.	*			
Clean the product.	X			
Make sure that nuts and screws are tightened.	*			
Examine the forward and reverse control, the throttle control and the choke control for damage.	*			
Make sure that the forward and reverse control, the throttle control and the choke control can move smoothly.	*			
Lubricate the controls and linkages.	*			
Examine the safety straps for damage. Replace if it is necessary.	X			
Examine the vibration damping units for damage.		X	X	X
Examine the tension of the V-belt and look for damages. Adjust or replace the V-belt as necessary.		X	X	X
Examine all rubber hoses and rubber elements for damage. Replace if it is necessary.			X	
Do a check of the hydraulic oil level.			X	
Replace the oil in the eccentric element.				X
Replace the hydraulic oil.				X

Engine maintenance, Honda	Before use, each 10 h	After the first 20 h	Weekly, each 100 h	Yearly, each 300 h
Do a check of the fuel level and the engine oil level.	X			
Clean the cooling fins of the engine.	O			
Examine the air filter. Clean the air filter if it is necessary.	X	X		
Clean the air filter.			X	
Do a check of the drain valve for the air filter. Only applicable for engines that have a cyclone precleaner.	O			

Engine maintenance, Honda	Before use, each 10 h	After the first 20 h	Weekly, each 100 h	Yearly, each 300 h
Replace the engine oil.		X	X	X
Replace the air filter.				X
Do a check of the engine speed.		O	O	O
Examine and clean the spark plug. Replace the spark plug if it is necessary.			O	
Replace the spark plug.				O
Clean the fuel valve of the carburetor.			O	O
Clean the spark arrester screen on the muffler.			O	O
Adjust the valve head clearance for the air intake and the exhaust valves.		O		O
Drain the fuel and clean the fuel tank and the fuel filter.				O
Clean and adjust the carburetor.				O
Replace the fuel filter.				O

To clean the product



CAUTION: Before you clean the product, attach a plastic bag tightly around the fuel tank cap. This is to make sure that water does not go into the venthole in the fuel tank cap.

- Use running water from a hose or a high-pressure washer to clean the product.



CAUTION: Do not point the water directly at the fuel tank cap, electrical components or the engine.

- Remove grease and oil from the handle.

To do a general inspection

- Make sure that all nuts and screws on the product are tightened correctly.

To do a check of the safety straps

1. Examine the safety straps at the front and the rear of the product.

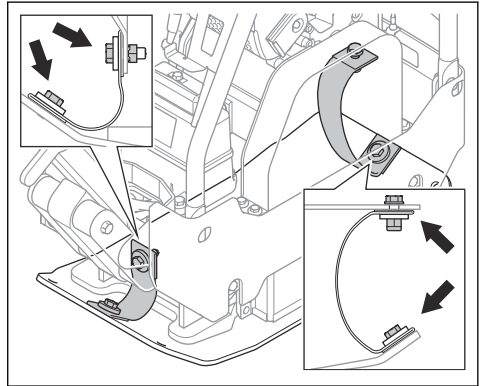

2. Examine the screws and nuts on the safety straps.
3. Replace damaged safety straps.
4. Replace damaged nuts and screws.
5. Tighten loose screws and nuts.

To do a check of the engine oil level

1. Remove the oil tank cap and dipstick.
2. Clean the oil from the dipstick.
3. Put the dipstick back fully into the oil tank.
4. Remove the dipstick.
5. Examine the oil level on the dipstick.

- If the oil level is low, fill with engine oil and do a check of the oil level again. Refer to *Technical data on page 21* or the engine manual for the correct type of oil.

To replace the engine oil (RP 164)

If the engine is cold, start the engine for 1–2 minutes before you drain the engine oil. This makes the engine oil warm and easier to drain.



WARNING: Engine oil is very hot directly after the engine stops. Let the engine become cool before you drain the engine oil. If you spill engine oil on your skin, clean with soap and water.

- Put a container below the drain plug for the engine oil.
- Remove the oil drain plug (A) and connect a hose (B).

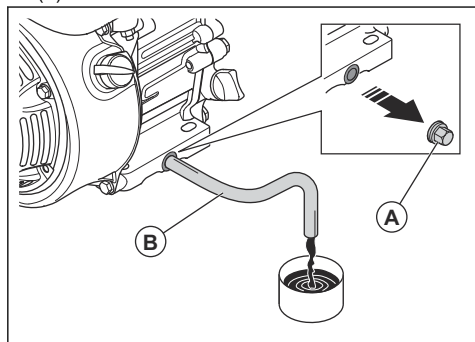

- Tilt the product and let the oil run out into the container.
- Remove the hose.
- Install the oil drain plug and tighten it.
- Fill with new engine oil. Refer to *Technical data on page 21* or the engine manual for the correct type of oil.
- Do a check of the engine oil level.

Air filter



WARNING: Use approved respiratory protection when you clean or replace the air filter. Discard used air filters correctly. Inhalation of the dust in the air filter may be dangerous to your health.



CAUTION: Always replace a damaged air filter, or the dust will go into the engine and cause engine damage.

To clean or replace the air filter (RP 164)



WARNING: Do not clean the air filter with compressed air. This causes damage to the air filter and the risk increases that you breathe the dangerous dust.

- Turn the knob on the air filter cover and remove the air filter cover.
- Remove the paper filter element and the foam filter element (A).

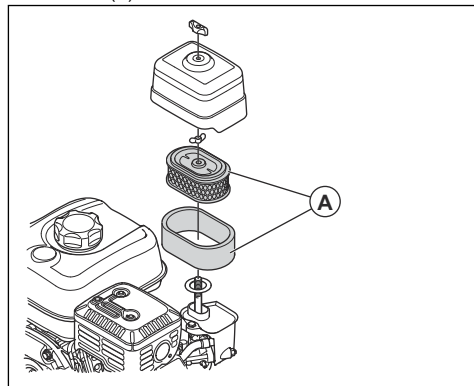

- Clean the air filter housing with a brush.
- Examine the air filter elements for damage.
- Tap the paper filter element against a hard surface or use a vacuum cleaner to remove the particles.



CAUTION: Do not let the nozzle of the vacuum cleaner touch the surface of the paper filter element. Keep a small distance. The sensitive surface of the paper filter element becomes damaged if objects touch it.

- Clean the foam filter element with a solution of soap and water.
- Flush the foam filter element in clean water.
- Compress the foam filter element to remove the water and let the foam filter element dry fully.
- Lubricate the foam filter element with engine oil.
- Push a clean cloth against the foam filter element to remove unwanted oil.
- Install the air filter in the opposite sequence.

To do a check of the V-belt



WARNING: Do not operate the product without the V-belt cover installed.

- Stop the engine.

- Remove the V-belt cover.

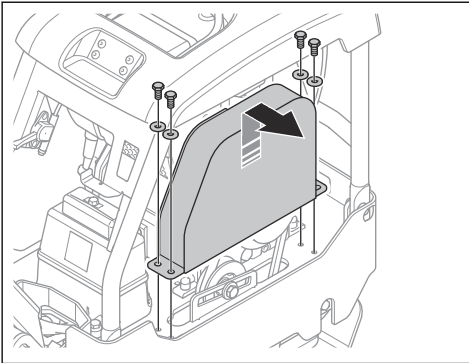

- Examine the V-belt for damages and wear. Replace the V-belt if it is necessary.

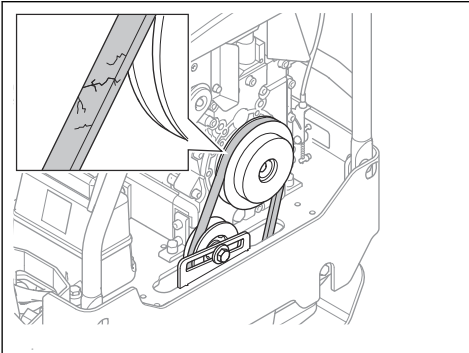

- Do a check of the V-belt tension.
- If the V-belt tension is not sufficient, do this procedure:
 - Loosen the screw on the belt tensioner (A).

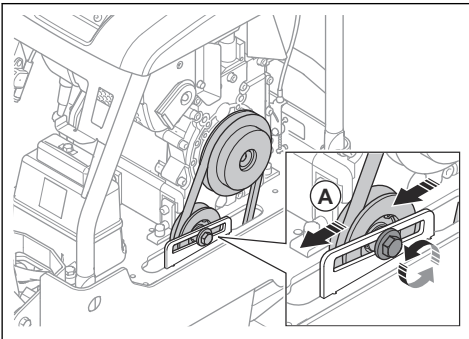

- Push the belt tensioner rearward.
 - Tighten the screw on the belt tensioner.
- Install the V-belt cover.

To replace the oil in the eccentric element

- Remove the oil drain plug for the eccentric element and connect a hose.

- RP 164:

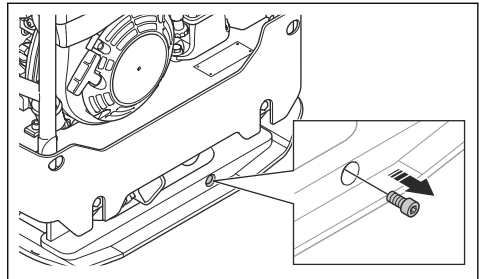

- RP 204:

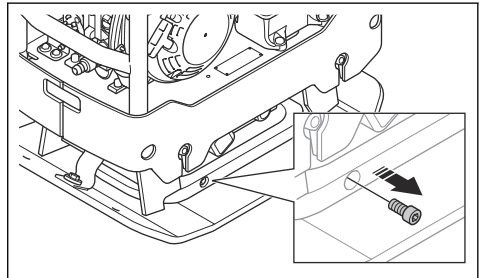

- Tilt the product to drain the oil.

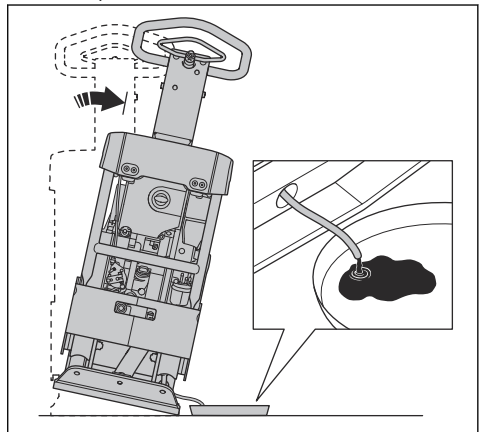

Note: You can also use a manual oil drain pump to drain the oil in the eccentric element.

- Clean the surfaces around the hole for the oil drain plug, the threads of the hole and the oil drain plug. Use a dry cloth and, if it is necessary, an applicable solvent.



CAUTION: Do not use water to clean around and on the oil drain plug.

4. Fill the eccentric element with oil of the correct type. Refer to *Technical data on page 21*.

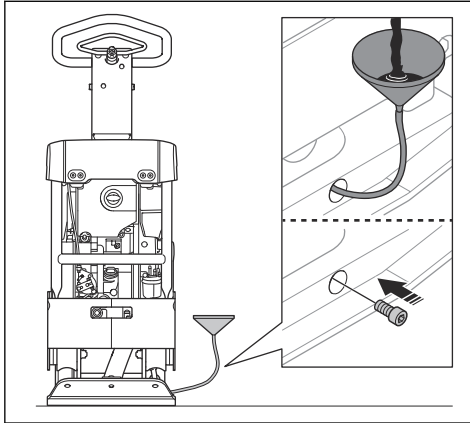

5. Install the oil drain plug.

Hydraulic system

To do a check of the hydraulic hoses

- Examine the hydraulic hoses regularly. Replace worn or damaged hydraulic hoses.



WARNING: Hydraulic oil is dangerous. The rubber in the hydraulic hoses wears with time. Worn or damaged hydraulic hoses can break and the hydraulic oil can cause injury. If you cannot tell if the hydraulic hoses are worn, always replace the hydraulic hoses.

To do a check of the hydraulic oil level

1. Remove the dipstick from the hydraulic oil tank.

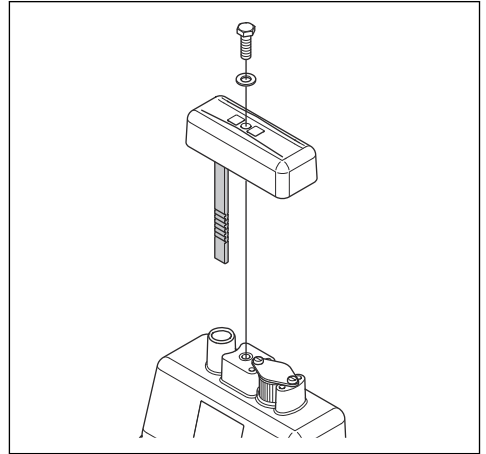

2. Read the hydraulic oil level on the dipstick.
3. If the hydraulic oil level is too low, let an approved service center examine the hydraulic system for leaks.

To replace the hydraulic oil



WARNING: Risk of burn injury. The hydraulic oil becomes hot during operation of the product. Let the product become cool before you replace the hydraulic oil.

1. Remove the dipstick (A) from the hydraulic oil tank.

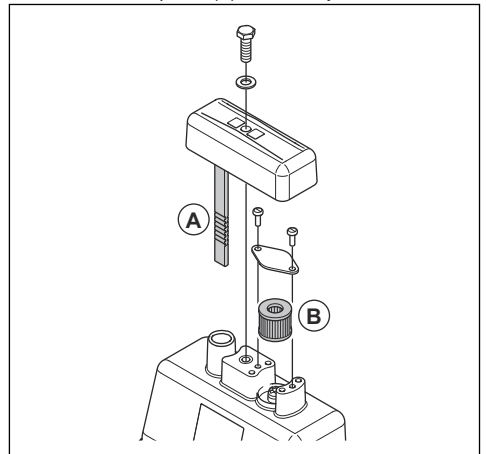

2. Use an oil drain pump to drain the hydraulic oil from the hydraulic oil tank.
3. Clean the opening of the hydraulic oil tank.
4. Replace the breather filter (B).

5. Fill with hydraulic oil of the correct type. Refer to *Technical data on page 21.*

6. Put the dipstick into the hydraulic oil tank.

Transportation, storage and disposal

Transportation



WARNING: Be careful during transportation. The product is heavy and can cause injury or damage if it falls or moves during transportation.

Transport wheels let you move the product manually for shorter distances. For longer distances, lift the product to move it or put the product on a vehicle.



CAUTION: Do not tow the product behind a vehicle.

Trolley overview

The trolley is an optional accessory.

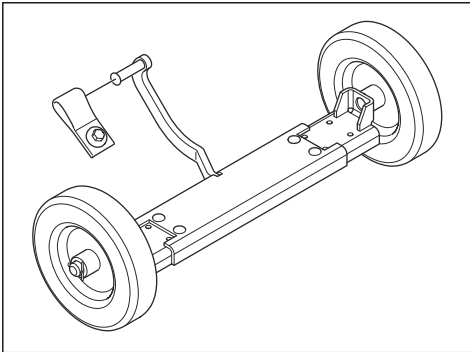

To install the trolley on the product



WARNING: Do not put your hand between the trolley and the bottom plate. Risk of crush injury.

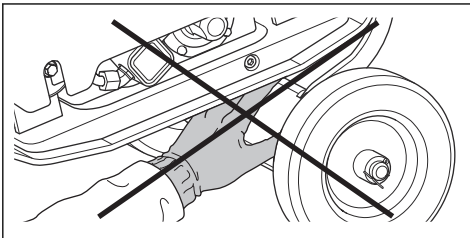

1. Adjust the width of the trolley to an applicable width for the product.

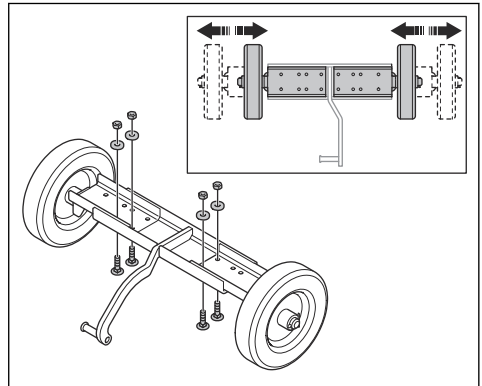

- Remove the screws, nuts and washers.
- Adjust the wheels.
- Install screws, nuts and washers and tighten the screws.

2. Attach the trolley strap to the product with the screw and washer.

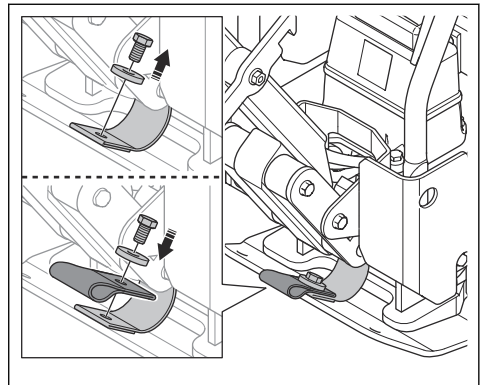

3. Put the hook of the trolley in the trolley strap.

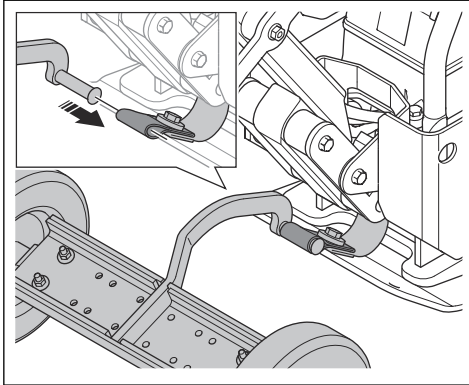

8. Move the product on the wheels.

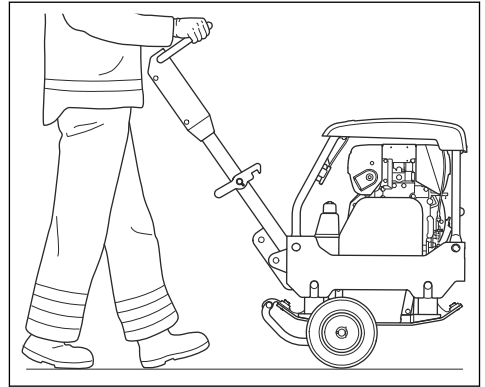

4. Lock the handle in upright position (A).

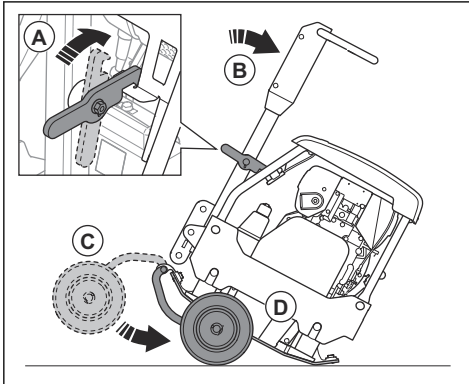

5. Tilt the product forward (B).

6. Fold the trolley (C) below the bottom plate (D).

7. Unlock the handle (A) and tilt the product rearward.

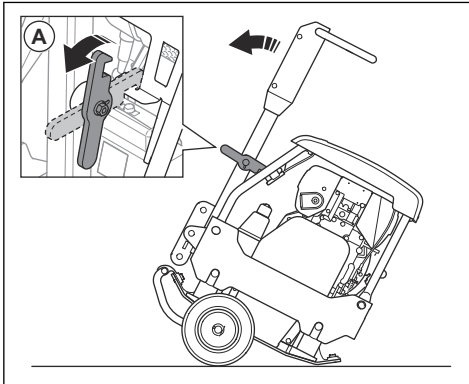

To lift the product



WARNING: Make sure that the lifting equipment has the correct specification to lift the product safely. The type plate on the product shows the product weight.



WARNING: Do not lift a damaged product. Make sure that the lifting eye, the vibration damping units and the safety straps are correctly installed and not damaged.



WARNING: Do not walk or stay below or near a lifted product.

1. Lock the handle in upright position.

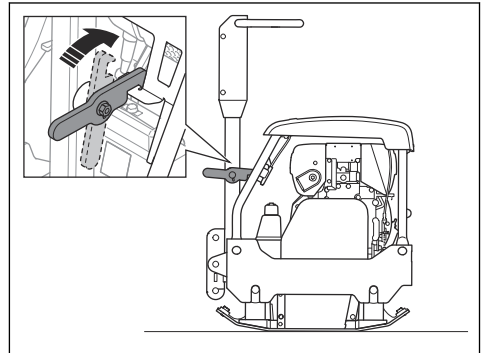

2. Attach the lifting equipment to the lifting eye. A label on the product identifies the correct position.

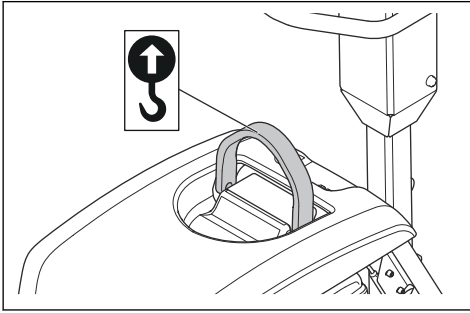

WARNING: Do not use metal hooks, chains or other lifting equipment with rough edges that can cause damage to the lifting eye.

- Keep the product in a dry and frost free area.
- Keep the product in a locked area to prevent access for children or persons that are not approved.

Disposal

- Obey the local recycling requirements and applicable regulations.
- Discard all chemicals, such as engine oil or fuel, at a service center or at an applicable disposal location.
- When the product is no longer in use, send it to a Husqvarna dealer or discard it at a recycling location.

To safely the product to a transportation vehicle with tie-down straps

1. Lock the handle in upright position (A).

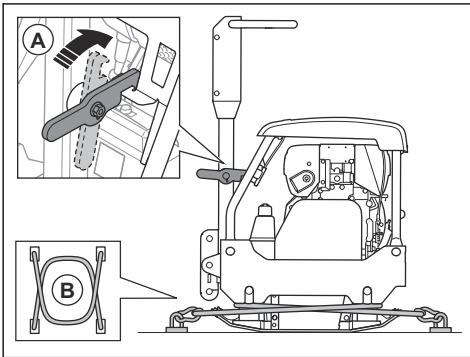

2. Put 2 straps (B) around the bottom plate.
 - a) Put 1 strap around the front of the bottom plate and attach the strap to the vehicle.
 - b) Put 1 strap around the rear of the bottom plate and attach the strap to the vehicle.

Storage

- Remove all fuel from the fuel tank before you put the product in storage for a long period of time. Discard the fuel at an applicable disposal location.
- Clean the product before storage. Remove oil and dust from the rubber parts.
- Clean the air filter before storage.
- Carefully pull the starter rope handle until there is a small resistance. This closes the valves and makes sure that moisture cannot go into the engine cylinder.
- Put a protective cover on the product.

Technical data

Technical data

Technical data	RP 164	RP 204
Net weight, kg/lb	156/344	209.4/461.6
Operation weight (EN500, incl. oil, ½ fuel), kg/lb	157/346	210.8/464.7
Engine brand, type	Honda, GX160	Honda, GX 200
Engine power, kW/hp @rpm ¹	3.6/4.8 @3600	4.1/5.5 @3600
Vibration frequency, Hz/rpm	80/4800	65/3900
Amplitude, mm/in.	1.4/0.054	1.9/0.07
Centrifugal force, kN/lbf	28/6.3	36/8093
Operation speed, m/min / ft./min	22/72	23 or 75.5
Max. tilt, degrees/%	20/36	20/36
Fuel tank capacity, l/qts	3.1/3.3	3.1/3.3
Engine oil capacity *, l/qts	0.6/0.63	
Hydraulic fluid, l/qts	1/1.1	
Eccentric element, l/qts	0.4/0.42	0.5/0.53
Fuel consumption, l/h or qts/h	0.95 or 0.25	
Engine oil *	SAE 10W-30, API Class SJ	SAE 10W-30, API Class SJ
Eccentric element oil	SAE 10W-30, API Class SJ	SAE 10W-30, API Class SJ
Hydraulic oil	Shell Tellus S3 V 32	Shell Tellus S3 V 32
Biological hydraulic oil (optional)	Shell Naturelle HF-E 32	Shell Naturelle HF-E 32
Fuel *	Unleaded gasoline, max. 10% ethanol	Unleaded gasoline, max. 10% ethanol

* = For further information and questions about this specific engine, refer to the engine manual or the web site of the engine manufacturer.

Noise and vibration emissions	RP 164	RP 204
Sound power level, measured dB (A)	102	104

¹ As specified by the engine manufacturer. The power rating of the engine indicated is the average net output (at specified rpm) of a typical production engine for the engine model measured to SAE standard J1349/ISO1585. Mass production engines may differ from this value. Actual power output for the engine installed on the final product will depend on the operating speed, environmental conditions and other values.

Noise and vibration declaration statement

These declared values were obtained by laboratory type testing in accordance with the stated directive or standards and are suitable for comparison with the declared values of other products tested in accordance with the same directive or standards. These declared values are not suitable for use in risk assessments and values measured in individual work places may be higher. The actual exposure values and risk of harm experienced by an individual user are unique and depend upon the way the user works, in what material the product is used, as well as upon the exposure time and the physical condition of the user, and the condition of the product.

Product dimensions (RP 164)

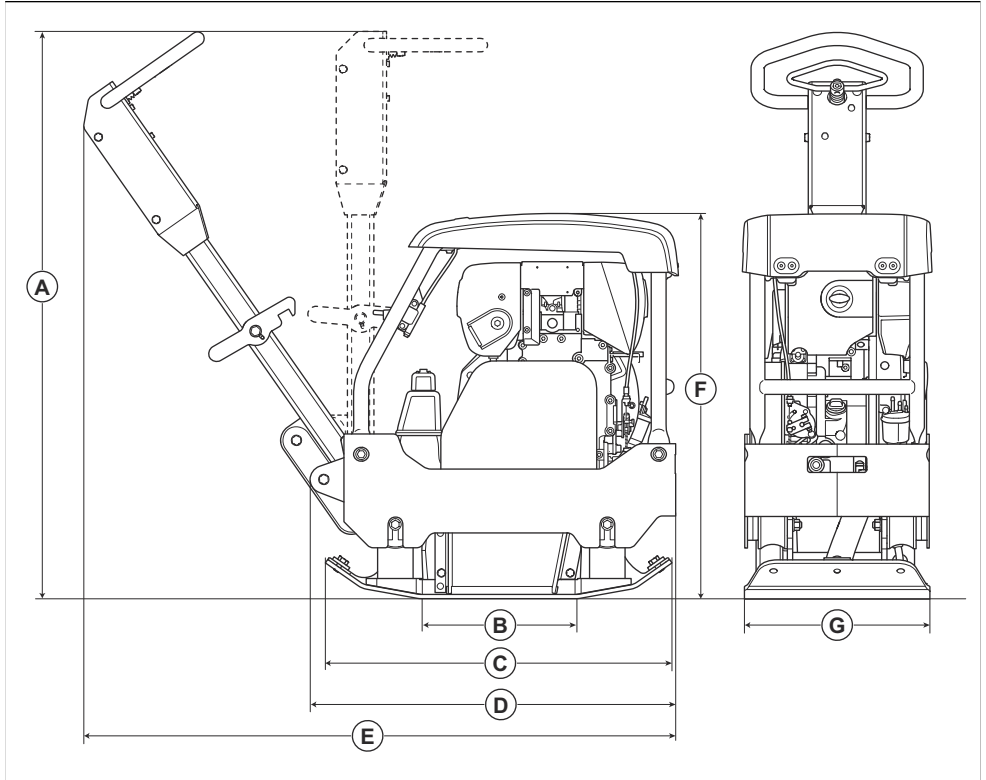

A	Handle height, mm/in.	1069/42	E	Length including handle, mm/in.	1110/44
B	Bottom plate contact area, m ² /sq. ft.	0.103/1.11 / 0.132/1.42	F	Height, mm/in.	727/28.6
C	Length bottom plate, mm/in.	654/25.7	G	Width, mm/in.	450/17.7
D	Length with handle folded, mm/in.	748/29.4			

Product dimensions (RP 204)

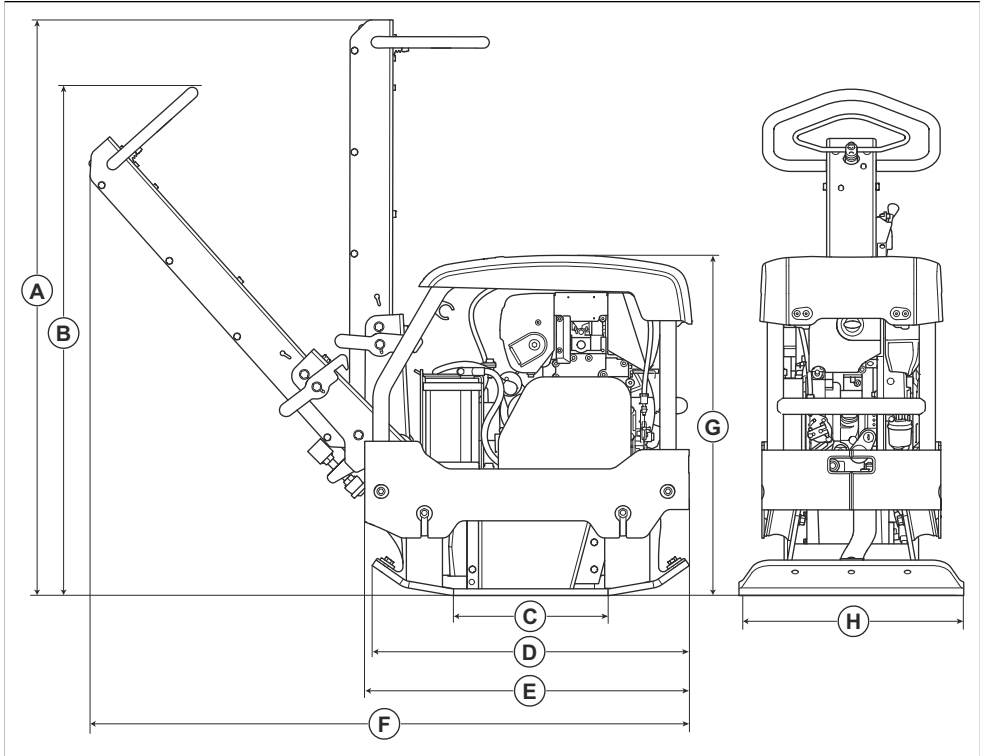

A	Handle height, transport position, mm/in.	1269/50.0	E	Length with handle folded, mm/in.	720/28.3
B	Handle height, operation position, mm/in.	1126/44.3	F	Length including handle, mm/in.	1328/52.3
C	Bottom plate contact area, m ² /sq. ft.	0.1735/1.8675	G	Height, mm/in.	754/29.7
D	Length bottom plate, mm/in.	703/27.7	H	Width, mm/in.	500/19.7

Contenido

Introducción.....	25	Transporte, almacenamiento y eliminación de residuos.....	42
Seguridad.....	28	Datos técnicos.....	45
Funcionamiento.....	33	0
Mantenimiento.....	36		

Introducción

Descripción general del producto (RP 164)

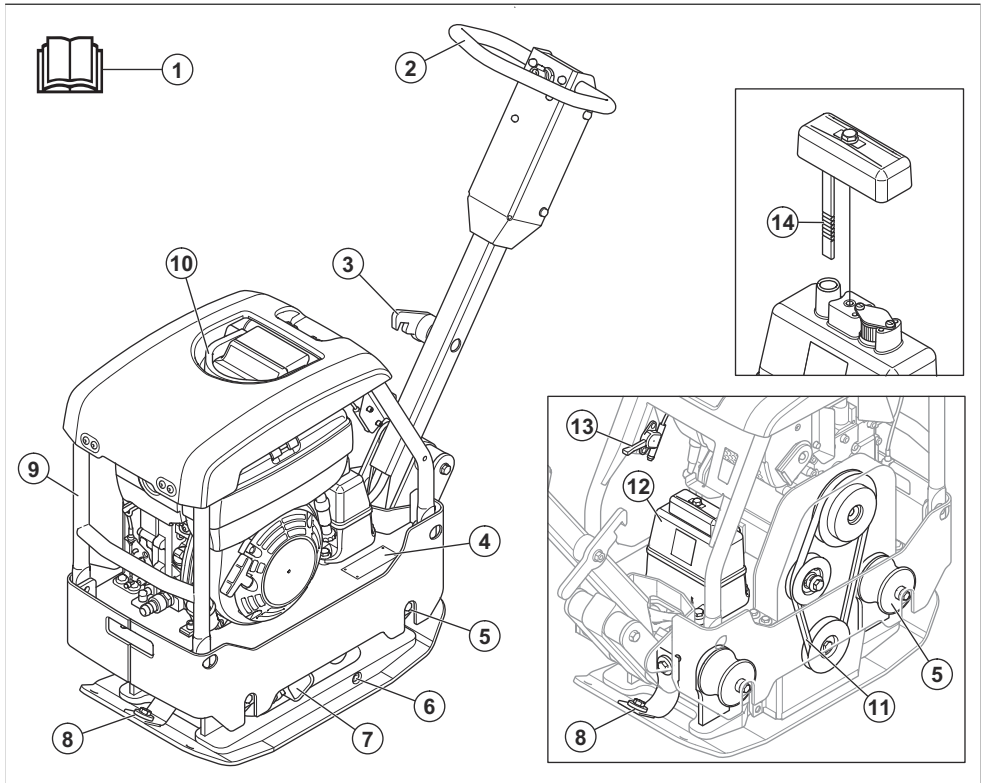

1. Manual de usuario
 2. Manilla
 3. Palanca de bloqueo para la manilla
 4. Placa de características
 5. Amortiguadores de vibraciones
 6. Tapón de aceite para el elemento excéntrico
 7. Elemento excéntrico
 8. Correas de seguridad
 9. Bastidor de seguridad
 10. Punto de elevación
 11. Correa en V
 12. Depósito de aceite hidráulico
 13. Acelerador
 14. Varilla de nivel de aceite hidráulico
- Tenga en cuenta:** También hay 6 amortiguadores de vibraciones entre la manilla y la placa del motor. Consulte *Para revisar los amortiguadores de vibraciones en la página 32.*

Descripción general del producto (RP 204)

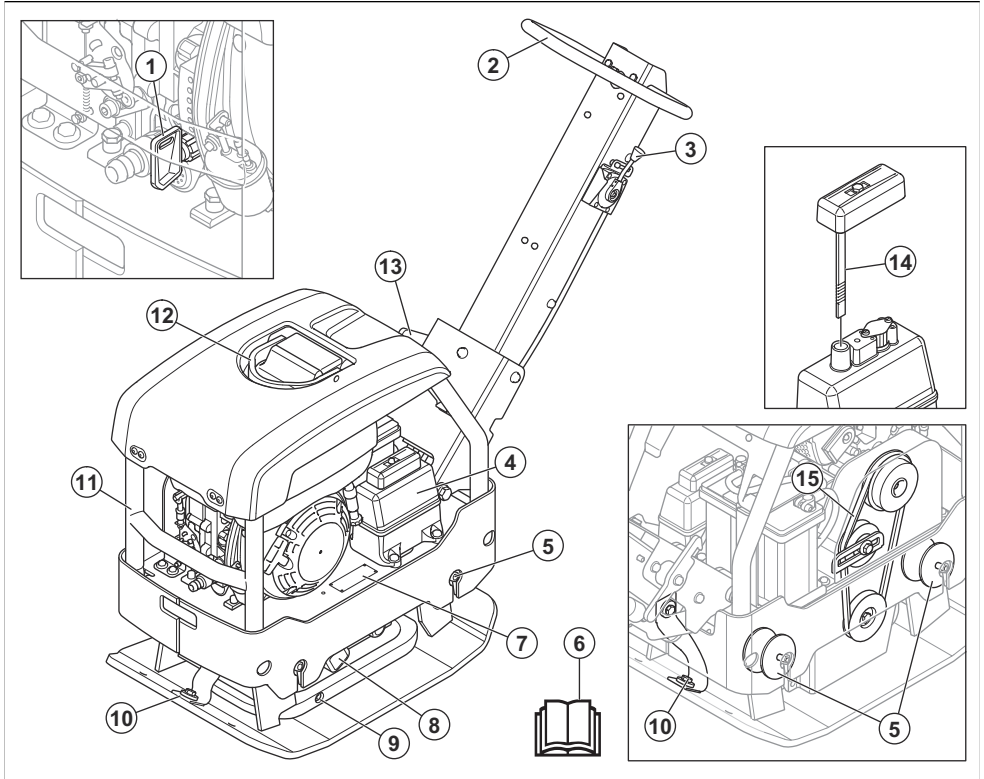

1. Llave de encendido, solo en motores con arranque eléctrico
2. Manilla
3. Acelerador
4. Depósito de aceite hidráulico
5. Amortiguadores de vibraciones

y la placa del motor. Consulte *Para revisar los amortiguadores de vibraciones en la página 32.*

Tenga en cuenta: También hay 6 amortiguadores de vibraciones entre la manilla

6. Manual de usuario
7. Placa de características
8. Elemento excéntrico
9. Tapón de aceite para el elemento excéntrico
10. Correas de seguridad
11. Bastidor de seguridad
12. Punto de elevación
13. Palanca de bloqueo para la manilla
14. Varilla de nivel de aceite hidráulico
15. Correa en V

Descripción general del motor

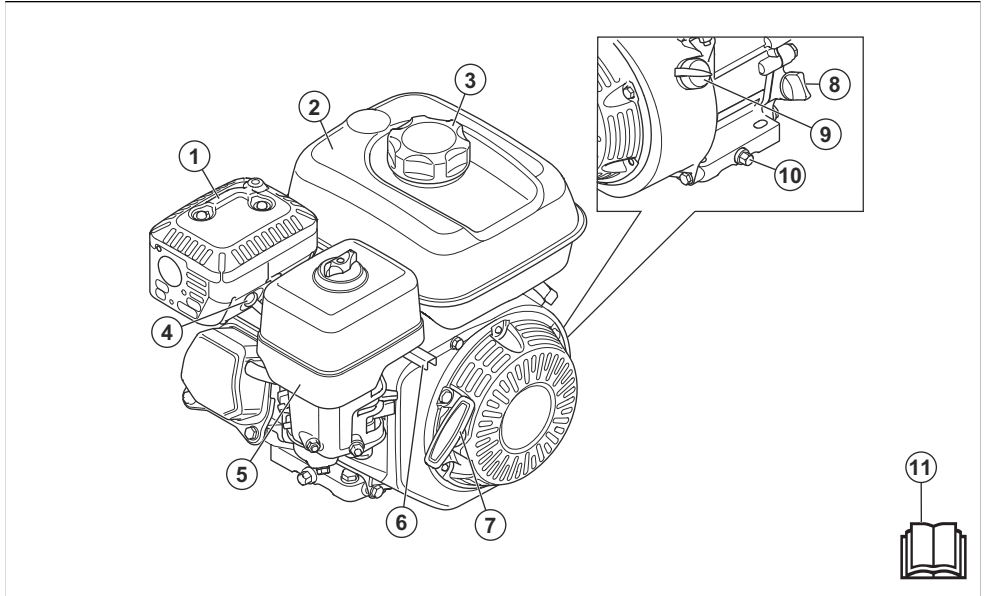

1. Silenciador
2. Depósito de combustible
3. Tapa del depósito de combustible
4. Bujía
5. Filtro de aire
6. Acelerador
7. Empuñadura de la cuerda de arranque
8. Depósito de aceite/varilla de nivel
9. Interruptor ON/OFF (Encendido/Apagado) del motor
10. Tapón de drenaje del aceite del motor
11. Manual de usuario

Descripción del producto

El producto es un compactador de placa reversible y de conducción manual para la compactación de suelos granulares en capas moderadamente gruesas a capas de mayor profundidad.

Uso previsto

El producto es solo para el uso por parte de profesionales. Utilice el producto para la reparación y el mantenimiento de entradas de garajes, caminos y estacionamientos. Con el kit de adoquinado opcional, el producto también se puede utilizar para el adoquinado. No utilice el producto para otras tareas.

Símbolos en el producto



Tenga cuidado y utilice el producto correctamente. Este producto puede causar daños graves o fatales al operador o a otras personas.



Lea atentamente el manual y asegúrese de que entienda las instrucciones antes de usar el producto.



Lea atentamente el manual y asegúrese de que entienda las instrucciones antes de usar el producto.



Use protectores auriculares.



Utilice botas de protección.



Combustible: Gasolina sin plomo con un máximo de un 10 % de etanol.



Arranque manual.



Nivel de aceite hidráulico.



Las vibraciones comienzan. Símbolo de una posición del control del acelerador.



Riesgo de lesiones. Tenga cuidado alrededor de la correa de transmisión.



Riesgo de lesiones si la manilla cae sobre usted. Bloquee la manilla en la posición elevada.



Superficie caliente.



Punto de elevación en el bastidor de seguridad.



Las emisiones sonoras hacia el medioambiente según la directiva CE. Las emisiones del producto se especifican en *Datos técnicos en la página 45* y en la etiqueta.



Mueva el producto hacia delante.

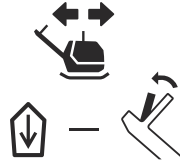

Mueva el producto hacia atrás.

Tenga en cuenta: Otros símbolos o etiquetas en el producto hacen referencia a requisitos de certificación especiales para algunos mercados.

Placa de características

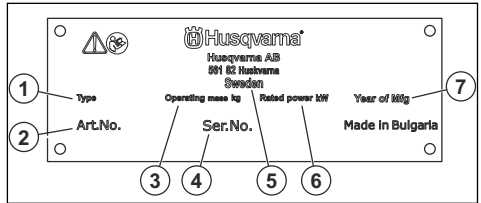

1. Tipo de producto
2. Número de la máquina
3. Peso del producto
4. Número de serie
5. Fabricante
6. Potencia nominal
7. Año de fabricación

Daños en el producto

No somos responsables de los daños a nuestro producto en los siguientes casos:

- el producto se repara incorrectamente
- el producto se repara con piezas que no son del fabricante o que este no autoriza
- el producto tiene un accesorio que no es del fabricante o que este no autoriza
- el producto no se repara en un centro de servicio autorizado o por una autoridad aprobada.

Seguridad

Definiciones de seguridad

Las advertencias, precauciones y notas se utilizan para señalar las piezas particularmente importantes del manual.



ADVERTENCIA: Se utilizan para señalar el riesgo de lesiones graves o mortales para el operador o para aquellos que se encuentren cerca si no se siguen las instrucciones del manual.



AVISO: Se utilizan para señalar el riesgo de dañar la máquina, otros materiales o el área adyacente si no se siguen las instrucciones del manual.

Tenga en cuenta: Se utilizan para entregar más información necesaria en situaciones particulares.

Instrucciones generales de seguridad



ADVERTENCIA: Lea atentamente las instrucciones de advertencia siguientes antes de usar el producto.

- Este producto puede ser una herramienta peligrosa si no se maneja con cuidado o si utiliza el producto de forma incorrecta. Este producto puede causar daños graves o fatales al operador o a otras personas. Antes de utilizar el producto, es muy importante que lea y comprenda el contenido de este manual de usuario.
- Este producto no está diseñado para que personas (incluidos niños) con capacidades físicas, sensoriales o mentales reducidas, o con falta de experiencia y conocimientos, lo utilicen.
- Guarde todas las advertencias y las instrucciones.
- Cumpla todas las leyes y reglamentos vigentes.
- El operador y el empleador del operador deben conocer y evitar los riesgos durante la operación del producto.
- No permita que nadie que no haya leído y comprendido el contenido del manual de usuario utilice el producto.
- No utilice el producto si no ha recibido capacitación antes de su uso. Asegúrese de que todos los usuarios reciban capacitación.
- No deje que un niño utilice el producto.
- Restrinja el uso del producto solo a personas autorizadas.
- El operador es responsable de los accidentes que puedan ocurrirles a otras personas o a sus propiedades.
- No utilice el producto si está cansado, enfermo o bajo la influencia de alcohol, drogas o medicamentos.
- Sea siempre cuidadoso y use el sentido común.
- En este producto se genera un campo electromagnético durante su funcionamiento. Este campo puede, en determinadas circunstancias, interferir en implantes médicos activos o pasivos. Para reducir el riesgo de daños graves o mortales, se recomienda que las personas con implantes médicos consulten a su médico y al fabricante del implante médico antes de utilizar este producto.
- Mantenga el producto limpio. Asegúrese de que puede leer señales y etiquetas claramente.
- No utilice el producto si está dañado.

- No modifique este producto.
- No utilice el producto si es posible que otras personas lo hayan modificado.

Instrucciones de seguridad para el funcionamiento



ADVERTENCIA: Lea atentamente las instrucciones de advertencia siguientes antes de usar el producto.

- Asegúrese de saber cómo detener el motor rápidamente en caso de emergencia.
- El usuario debe tener la resistencia física necesaria para hacer funcionar el producto de manera segura.
- No utilice el producto sin que todas las cubiertas protectoras estén instaladas.
- Utilice equipo de protección personal. Consulte *Equipo de protección personal en la página 31*.
- Asegúrese de que solo personas autorizadas estén en el área de trabajo.
- Mantenga el área de trabajo limpia y despejada.
- Asegúrese de encontrarse en una posición segura y estable durante la operación.
- Asegúrese de que no haya riesgo de que usted o el producto puedan caer desde las alturas.
- Asegúrese de que no haya grasa ni aceite en el mango.
- No utilice el producto en áreas donde se pueden producir explosiones o fuego.
- El producto puede hacer que los objetos salgan eyectados a alta velocidad. Asegúrese de que todas las personas en el área de trabajo utilicen equipos de protección personal aprobados. Retire los objetos sueltos del área de trabajo.
- Antes de alejarse del producto, detenga el motor y asegúrese de que no exista riesgo de que se ponga en marcha de forma accidental.
- Asegúrese de que ninguna prenda, cabello largo o joya puedan quedar atrapados en las piezas móviles.
- No se sienta sobre el producto.
- No golpee el producto.
- Siempre opere el producto desde la parte posterior y con ambas manos en el manillar.
- No haga funcionar el producto cerca de cables eléctricos. El producto no tiene aislamiento eléctrico y pueden producirse lesiones o la muerte.
- Antes de utilizar el producto, averigüe si hay cables y tuberías ocultos en la área de trabajo. Si el producto se topa con un objeto oculto, detenga el motor inmediatamente y examine el producto y el objeto. No comience a utilizar el producto nuevamente hasta asegurarse de que sea seguro continuar.

Seguridad de vibración



ADVERTENCIA: Lea atentamente las instrucciones de advertencia siguientes antes de usar el producto.

- Durante el funcionamiento del producto, se transmiten vibraciones del producto al operador. El uso frecuente y regular del producto puede provocarle lesiones al operador o aumentar el grado de estas. Se pueden producir lesiones en los dedos, las manos, las muñecas, los brazos, los hombros o los nervios, así como en el riego sanguíneo u otras partes del cuerpo. Las lesiones pueden ser debilitantes o permanentes, y pueden aumentar gradualmente durante semanas, meses o años. Entre las posibles lesiones se incluyen daños en el sistema de circulación sanguínea, el sistema nervioso, las articulaciones y otras estructuras corporales.
- Los síntomas pueden presentarse durante el funcionamiento del producto o en otro momento. Si tiene síntomas y continúa utilizando el producto, los síntomas pueden aumentar o hacerse permanentes. Si se producen estos u otros síntomas, solicite asistencia médica:
 - Entumecimiento, pérdida de sensación, hormigueo, picazón, dolor, ardor, dolor pulsante, rigidez, aturdimiento, pérdida de fuerza, cambios en el color o en el estado de la piel.
- Los síntomas pueden aumentar con el frío. Utilice ropa de abrigo y mantenga las manos calientes y secas cuando utilice el producto en entornos fríos.
- Realice el mantenimiento del producto y utilícelo según se indica en el manual de usuario, para mantener un nivel de vibración correcto.
- El producto tiene un sistema amortiguador de vibraciones que disminuye las vibraciones de las manijas al operador. Deje que el producto haga el trabajo. No ejerza fuerza para empujar el producto. Sujete ligeramente el producto en las manijas, pero asegúrese de controlarlo y operarlo de forma segura. No empuje las manijas en los topes más de lo necesario.
- Mantenga las manos solamente en las manijas. No acerque ninguna otra parte de cuerpo al producto.
- Detenga el producto de inmediato si se producen vibraciones fuertes repentinamente. No continúe la operación hasta eliminar la causa del aumento de las vibraciones.

Seguridad contra el polvo



ADVERTENCIA: Lea atentamente las instrucciones de advertencia siguientes antes de usar el producto.

- El funcionamiento del producto puede causar suspensión de polvo en el aire. El polvo puede

causar lesiones graves y problemas de salud permanentes. Varias autoridades han establecido regulaciones con respecto a los efectos dañinos del polvo de sílice. A continuación, se presentan algunos ejemplos de tales problemas de salud:

- Enfermedades pulmonares mortales como bronquitis crónica, silicosis y fibrosis pulmonar
- Cáncer
- Anomalías congénitas
- Inflamación de la piel
- Utilice el equipo correcto para disminuir la cantidad de polvo y gases en el aire y para disminuir la cantidad de polvo en el equipo de trabajo, las superficies, la ropa y las partes del cuerpo. Algunos ejemplos de mecanismos de control son los sistemas de recolección de polvo y los aspiradores de agua para adherir el polvo. Disminuya el polvo en el origen cuando sea posible. Asegúrese de que el equipo se instale y utilice correctamente, y de que se le realice mantenimiento regular.
- Utilice protección respiratoria aprobada. Asegúrese de utilizar protección respiratoria cuando se trabaje con materiales peligrosos en el área de trabajo.
- Asegúrese de que haya un flujo de aire suficiente en la zona de trabajo.
- Si es posible, dirija el escape del producto hacia un punto en que no cause suspensión de polvo en el aire.

Seguridad de los gases de escape



ADVERTENCIA: Lea atentamente las instrucciones de advertencia siguientes antes de usar el producto.

- Los gases de escape del motor contienen monóxido de carbono, un gas inodoro, tóxico y muy peligroso. Respirar monóxido de carbono puede provocar la muerte. Dado que el monóxido de carbono es inodoro y no se puede ver, no es posible detectarlo. Un síntoma de intoxicación por monóxido de carbono es el mareo, pero también es posible que la persona pierda la conciencia sin previo aviso si la cantidad o concentración de monóxido de carbono es suficiente.
- Los gases de escape también contienen hidrocarburos sin quemar, incluido benceno. La inhalación a largo plazo puede provocar problemas de salud.
- Los gases de escape que se pueden ver u oler también contienen monóxido de carbono.
- No utilice el motor de combustión en interiores ni en zonas que no tengan suficiente flujo de aire.
- No inhale los gases de escape.
- Asegúrese de que haya suficiente ventilación en el área de trabajo. Esto es muy importante cuando se utiliza el producto en fosos u otras áreas de trabajo confinadas donde los gases de escape se pueden acumular fácilmente.

Seguridad contra el ruido



ADVERTENCIA: Lea atentamente las instrucciones de advertencia siguientes antes de usar el producto.

- Los niveles altos de ruido y la exposición a largo plazo al ruido pueden causar pérdida auditiva.
- Para mantener el nivel de ruido al mínimo, realice el mantenimiento del producto y utilícelo según se indica en el manual de usuario.
- Verifique si el silenciador presenta daños. Asegúrese de que el silenciador esté correctamente unido al producto.
- Utilice protectores auriculares aprobados cuando opere el producto.
- Cuando utilice protectores auriculares, esté atento a las señales de advertencia y a las voces. Quítese los protectores auriculares cuando el producto esté detenido, a menos que sean necesarios para el nivel de ruido en la zona de trabajo.

Equipo de protección personal



ADVERTENCIA: Lea atentamente las instrucciones de advertencia siguientes antes de usar el producto.

- Utilice siempre el equipo de protección personal aprobado cuando utilice el producto. El equipo de protección personal no puede impedir el riesgo de lesiones, pero disminuirá el grado de lesión si ocurre un accidente. Solicite a su concesionario que lo ayude a seleccionar el equipo de protección personal correcto.
- Realice periódicamente una comprobación del estado del equipo de protección personal.
- Utilice un casco protector aprobado.
- Use protección auricular aprobada.
- Utilice protección respiratoria aprobada.
- Utilice protección ocular aprobada con protección lateral.
- Use guantes protectores.
- Utilice botas con punta de acero y suela antideslizante.
- Utilice ropa de trabajo aprobada o ropa equivalente de ajuste ceñido, que cubra por completo los brazos y las piernas.

Extintor de incendios

- Mantenga un extintor de incendios a mano durante la operación.
- Utilice un extintor de incendios de polvo de clase "ABE" o un extintor de dióxido de carbono de tipo "BE".

Dispositivos de seguridad en el producto



ADVERTENCIA: Lea atentamente las instrucciones de advertencia siguientes antes de usar el producto.

- No utilice un producto con dispositivos de seguridad dañados o que no funcionen correctamente.
- Revise los dispositivos de seguridad de forma regular. Si los dispositivos de seguridad están dañados o no funcionan correctamente, hable con su agente de servicio de Husqvarna.
- No realice modificaciones en los dispositivos de seguridad.

Interruptor ON/OFF del motor de la

El motor solo puede iniciar cuando el interruptor ON/OFF del motor está en la posición "ON". El motor se detiene cuando se coloca el interruptor ON/OFF del motor en la posición "OFF".

Para comprobar el interruptor ON/OFF del motor

1. Inicie el motor. Consulte *Para poner en marcha y detener el producto en la página 34*.
2. Coloque el interruptor ON/OFF del motor en la posición "OFF". El motor se detiene.

Silenciador

El silenciador mantiene los niveles de ruido al mínimo y envía los gases de escape lejos del operador.

No utilice el producto si el silenciador no está instalado o está dañado. Un silenciador dañado aumenta el nivel de ruido y el riesgo de incendio.



ADVERTENCIA: El silenciador se calienta mucho durante y después del uso y cuando el motor funciona en régimen de ralentí. Tenga cuidado cerca de materiales o vapores inflamables para prevenir incendios.

Para revisar el silenciador

- Examine el silenciador con regularidad para asegurarse de que está instalado correctamente y que no esté dañado.

Bastidor de seguridad

El bastidor de seguridad evita que se produzcan daños en el producto si se cae.

Para comprobar el bastidor de seguridad

- Asegúrese de que no haya grietas u otros daños en el bastidor de seguridad.
- Asegúrese de que el bastidor de seguridad esté instalado correctamente en el producto.

Amortiguadores de vibraciones

Los amortiguadores de vibraciones disminuyen la vibración en el producto. Los amortiguadores de vibraciones disminuyen las vibraciones perjudiciales para evitar lesiones al operador y daños al producto.

Para revisar los amortiguadores de vibraciones

Hay 10 amortiguadores de vibraciones, 2 a cada lado del producto y 6 entre la manilla y la placa del motor.

Modelo RP 164:

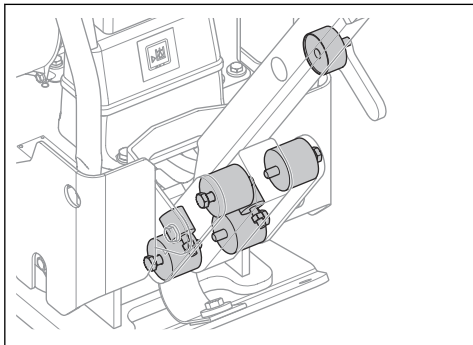

Modelo RP 204:

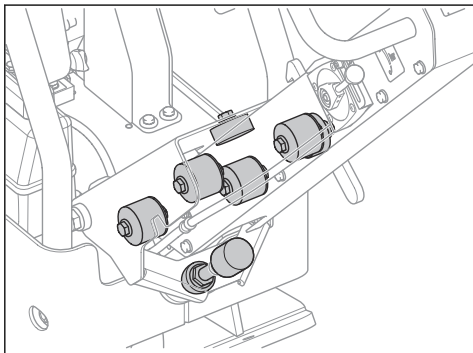

- Asegúrese de que los amortiguadores de vibraciones estén instalados correctamente.
- Inspeccione los amortiguadores de vibraciones para determinar si presentan daños y desgaste.
- Sustituya los amortiguadores de vibraciones si es necesario.

Seguridad de combustible



ADVERTENCIA: Lea atentamente las instrucciones de advertencia siguientes antes de usar el producto.

- La gasolina es inflamable y sus gases son explosivos. Tenga cuidado con el combustible para evitar lesiones, incendios y explosiones.
- No inhale los gases del combustible. Los gases del combustible son tóxicos y pueden provocar lesiones. Asegúrese de que el flujo de aire sea suficiente.
- No retire la tapa del depósito de combustible ni llene el depósito con el motor encendido.
- Asegúrese de que el motor se enfríe antes de llenar el depósito de combustible.
- No llene el depósito de combustible en interiores. Un flujo de aire insuficiente puede causar lesiones graves o fatales por asfixia o intoxicación por monóxido de carbono.
- No fume cerca del combustible o del motor.
- No coloque objetos calientes cerca del combustible o del motor.
- No llene el depósito de combustible cerca de chispas o llamas.
- Antes de llenar el depósito de combustible, abra lentamente la tapa del depósito de combustible y libere la presión con cuidado.
- Si el combustible entra en contacto con la piel, puede provocar lesiones. Si le cae combustible en la piel, quítelo con jabón y agua.
- Si derrama combustible en su ropa, cámbiese la ropa inmediatamente.
- No llene el depósito de combustible completamente. El calor provoca que el combustible se expanda. Deje espacio en la parte superior del depósito de combustible.
- Apriete bien la tapa del depósito de combustible. Si no aprieta la tapa del depósito de combustible, se genera un riesgo de incendio.
- Antes de poner en marcha el producto, colóquelo a una distancia mínima de 3 m/10 pies desde el lugar donde llenó el depósito de combustible.
- No arranque el producto si hay combustible o aceite de motor en el producto. Elimine el combustible y el aceite del motor no deseados y deje que el producto se seque antes de arrancar el motor.
- Examine frecuentemente el motor en busca de fugas. Si hay fugas en el sistema de combustible, no arranque el motor hasta que las repare.
- No busque fugas en el motor con los dedos.
- Almacene el combustible solo en recipientes aprobados.
- Cuando el producto y el combustible estén almacenados, asegúrese de que el combustible y los gases del combustible no puedan causar daños.
- Vacíe el combustible en un recipiente aprobado en exteriores y lejos de chispas y llamas.

Instrucciones de seguridad para el uso en pendientes



ADVERTENCIA: Lea atentamente las instrucciones de advertencia siguientes antes de usar el producto.

- No utilice el producto en una pendiente mayor que 20°. El suelo blando, las vibraciones y la velocidad de operación pueden hacer que el producto caiga en una pendiente menor que 20°.
- Asegúrese de que el área de trabajo sea segura. El suelo húmedo y blando disminuye el funcionamiento seguro del producto. Tenga mucho cuidado con las pendientes y las superficies irregulares.
- Asegúrese de que todas las personas en el área de trabajo estén por encima del producto en la pendiente.
- Utilice el producto hacia arriba y hacia abajo por la pendiente, no de lado a lado.
- No deje el producto en una pendiente. Si debe dejar el producto en una pendiente, asegúrese de que el producto no se pueda caer. Esto puede representar un riesgo de lesiones y daños.

Instrucciones de seguridad para el uso cerca de bordes



ADVERTENCIA: Lea atentamente las instrucciones de advertencia siguientes antes de usar el producto.

- Existe el riesgo de que el producto se caiga mientras lo está utilizando cerca de un borde. Mantenga siempre un mínimo de $\frac{1}{3}$ del producto en una superficie lo suficientemente estable como para sostener su peso.
- Si el producto cae, pare el motor antes de levantar el producto de vuelta a una superficie lo suficientemente estable. Consulte *Para levantar el producto en la página 44*.

Instrucciones de seguridad para el mantenimiento



ADVERTENCIA: Lea atentamente las instrucciones de advertencia siguientes antes de usar el producto.

- Si el mantenimiento no se realiza de manera correcta y regular, aumenta el riesgo de sufrir lesiones y causar daños en el producto.
- Utilice el equipo de protección personal. Consulte *Equipo de protección personal en la página 31*.
- Detenga el motor y asegúrese de que todas las piezas del producto estén frías antes de realizar el mantenimiento.
- Limpie el producto para eliminar materiales peligrosos antes de realizar el mantenimiento.
- Desconecte el sombrerete de bujía antes de realizar el mantenimiento.
- Los gases de escape del motor están calientes y pueden contener chispas. No utilice el producto en zonas interiores ni cerca de materiales inflamables.
- No modifique el producto. Las modificaciones en el producto que no estén aprobadas por el fabricante pueden causar daños graves o la muerte.
- Utilice siempre accesorios y piezas de repuesto originales. El uso de accesorios y piezas de repuesto que no estén aprobados por el fabricante puede causar daños graves o la muerte.
- Cambie las piezas dañadas, desgastadas o rotas.
- Solo realice tareas de mantenimiento como se indica en el presente manual del usuario. Solicite a un taller de servicio aprobado que realice cualquier otro mantenimiento.
- Retire todas las herramientas del producto después del mantenimiento y antes de arrancar el motor. Si quedan herramientas sueltas o conectadas a las piezas giratorias, estas pueden salir expulsadas y provocar lesiones cuando se ponga en marcha el motor.
- Después de realizar el mantenimiento, revise el nivel de vibración del producto. Si no tiene el nivel correcto, comuníquese con un centro de servicio autorizado.
- Solicite a un taller de servicio aprobado hacer el mantenimiento regular del producto.

Funcionamiento

Introducción



ADVERTENCIA: Asegúrese de leer y comprender el capítulo de seguridad antes de utilizar el producto.

Haga lo siguiente antes de usar el producto

- Lea atentamente el manual del usuario y asegúrese de entender las instrucciones.

- Lea el manual del motor proporcionado por el fabricante del motor.
- Realice el mantenimiento diario. Consulte *Programa de mantenimiento en la página 36*.

Para poner la manilla en posición de funcionamiento



ADVERTENCIA: Sujete la manilla firmemente cuando cambie la posición de la manilla. Existe un riesgo de lesiones si la manilla se cae sobre usted.

1. Sujete la manilla.
2. Suelte la palanca de bloqueo y baje la manilla con cuidado.

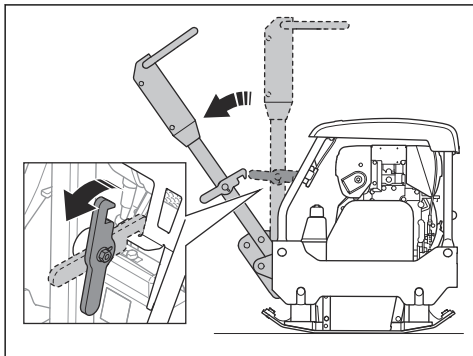

Para poner en marcha y detener el producto



ADVERTENCIA: Mantenga los pies alejados del producto durante el procedimiento de arranque. El sistema hidráulico puede hacer que el producto se mueva repentinamente cuando el motor arranque.

Para iniciar el producto (RP 164)

1. Abra el paso de combustible.

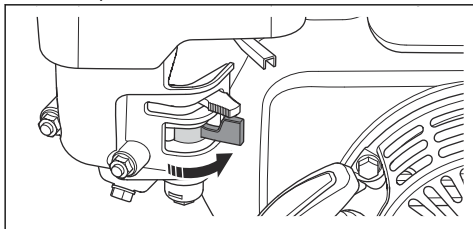

2. Lleve el acelerador a régimen de ralentí.

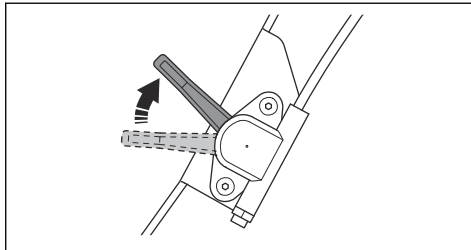

3. Coloque el estrangulador en la posición correcta.

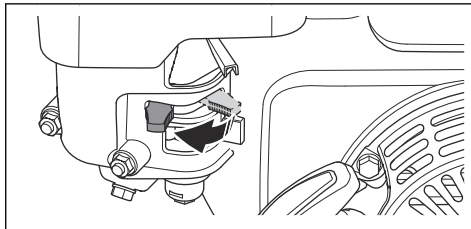

- a) Si el motor está frío, cierre el estrangulador.
- b) Si el motor está caliente o la temperatura ambiente es alta, abra el estrangulador.

4. Coloque el interruptor ON/OFF del motor en la posición ON.

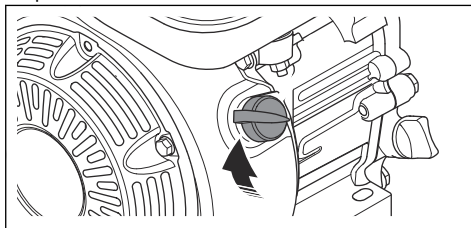

5. Tire del mango de la cuerda de arranque lentamente hasta que sienta resistencia.

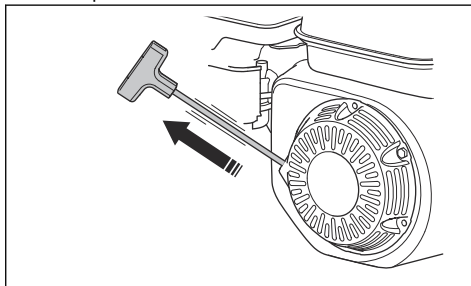

6. Suelte el mango de la cuerda de arranque para que regrese.
7. Tire del mango de la cuerda de arranque hasta que el motor arranque.

8. Abra el estrangulador de manera gradual hasta que esté completamente abierto.

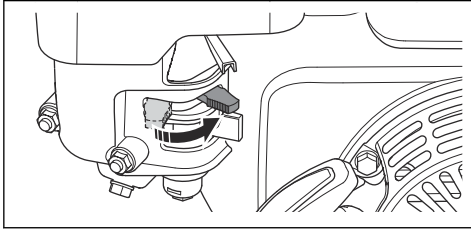

9. Deje que el motor funcione en régimen de ralentí de 2 a 3 minutos.
10. Lleve el acelerador hasta la posición de aceleración máxima.

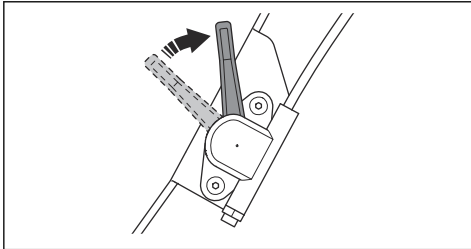

Para iniciar el producto (RP 204)

1. Abra el paso de combustible.

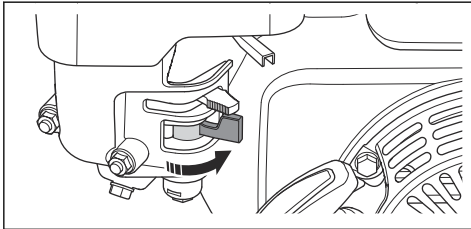

2. Lleve el acelerador a régimen de ralentí.

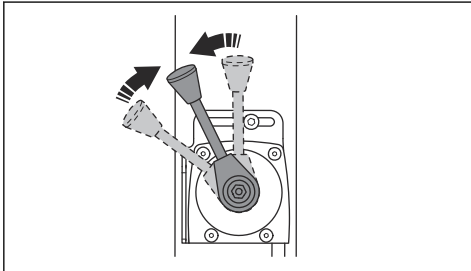

3. Coloque el estrangulador en la posición correcta.

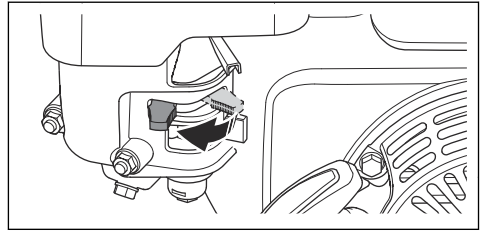

- a) Si el motor está frío, cierre el estrangulador.
- b) Si el motor está caliente o la temperatura ambiente es alta, abra el estrangulador.
4. Coloque el interruptor ON/OFF del motor en la posición ON.

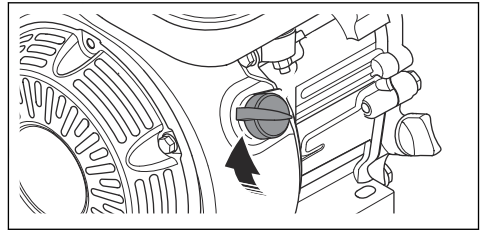

5. Tire del mango de la cuerda de arranque lentamente hasta que sienta resistencia.

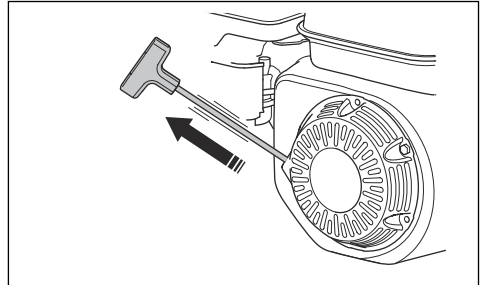

6. Suelte el mango de la cuerda de arranque para que regrese.
7. Tire del mango de la cuerda de arranque hasta que el motor arranque.
8. Abra el estrangulador de manera gradual hasta que esté completamente abierto.

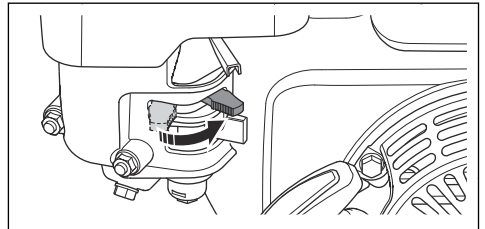

9. Deje que el motor funcione en régimen de ralentí de 2 a 3 minutos.

10. Lleve el acelerador hasta la posición de aceleración máxima.

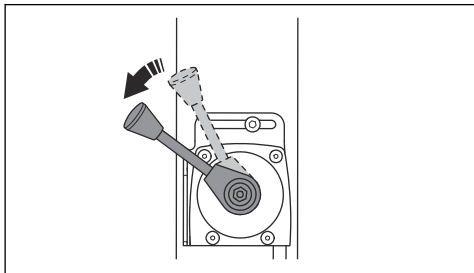

Para detener el producto (Honda)

1. Lleve el acelerador a régimen de ralentí.

a) RP 164:

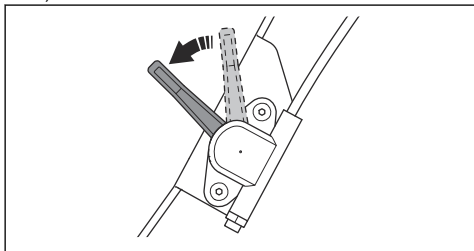

b) RP 204:

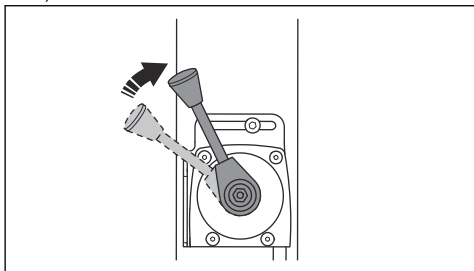

2. Deje que el motor funcione en régimen de ralentí de 2 a 3 minutos.
3. Coloque el interruptor ON/OFF del motor en la posición OFF. El motor se detiene.
4. Mueva la válvula de combustible a la posición OFF.

Para hacer funcionar el producto

Utilice siempre el producto con el control del acelerador ajustado a la aceleración máxima.

- Para hacer funcionar el producto hacia delante, mueva el control de funcionamiento completamente hacia delante y suéltelo.

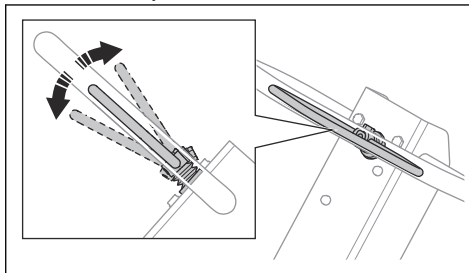

- Para hacer funcionar el producto hacia atrás, mueva el control de funcionamiento completamente hacia atrás y suéltelo.
- Para detener el movimiento del producto, mueva el control de funcionamiento en la dirección opuesta con pequeños movimientos hasta que el producto se detenga.
- Para cambiar el sentido, gire el producto por la manilla.

Mantenimiento

Introducción



ADVERTENCIA: Lea detenidamente el capítulo de seguridad antes de realizar mantenimiento en el producto.

X = Las instrucciones se proporcionan en este manual de usuario.

O = Consulte las instrucciones en el manual del motor suministrado por el fabricante del motor.

Programa de mantenimiento

* = Mantenimiento general por parte del operador. Las instrucciones no se proporcionan en este manual de usuario.

Mantenimiento general del producto	Antes de usar, cada 10 horas	Semanalmente, cada 100 horas	Mensualmente, cada 250 horas	Anualmente, cada 500 h
Asegúrese de que no haya fugas de combustible o de aceite.	*			
Limpie la máquina.	X			
Asegúrese de que las tuercas y los tornillos estén apretados.	*			
Examine el control de avance y retroceso, el control del acelerador y el control del estrangulador en busca de daños.	*			
Asegúrese de que el control de avance y retroceso, el control del acelerador y el control del estrangulador se puedan mover suavemente.	*			
Lubrique los controles y los varillajes.	*			
Inspeccione las correas de seguridad para determinar si presentan daños. Reemplácela si es necesario.	X			
Inspeccione los amortiguadores de vibraciones para determinar si presentan daños.		X	X	X
Inspeccione la tensión de la correa en V y busque daños. Ajuste o reemplace la correa en V según sea necesario.		X	X	X
Inspeccione todas las mangueras de goma y los elementos de goma para determinar si presentan daños. Reemplácela si es necesario.			X	
Revise el nivel de aceite hidráulico.			X	
Reemplace el aceite del elemento excéntrico.				X
Reemplace el aceite hidráulico.				X

Mantenimiento del motor, Honda	Antes de usar, cada 10 horas	Después de las primeras 20 horas	Semanalmente, cada 100 horas	Anualmente, cada 300 h
Revise el nivel de combustible y el nivel de aceite del motor.	X			
Limpie las aletas de refrigeración del motor.	O			
Examine el filtro de aire. Limpie el filtro de aire si es necesario.	X	X		
Limpie el filtro de aire.			X	
Compruebe la válvula de drenaje del filtro de aire. Solo se aplica a motores que tienen un prefiltro ciclón.	O			
Cambie el aceite del motor.		X	X	X
Cambie el filtro de aire.				X

Mantenimiento del motor, Honda	Antes de usar, cada 10 horas	Después de las primeras 20 horas	Semanalmente, cada 100 horas	Anualmente, cada 300 h
Revise el régimen del motor.		○	○	○
Examine y limpie la bujía. Reemplace la bujía si es necesario.			○	
Reemplace la bujía.				○
Limpie la válvula de combustible del carburador.			○	○
Limpie la rejilla apagachispas del silenciador.			○	○
Ajuste la holgura del cabezal de la válvula de las válvulas de toma de aire y de escape.		○		○
Drene el combustible y limpie el depósito y el filtro de combustible.				○
Limpie y ajuste el carburador.				○
Reemplace el filtro de combustible.				○

Para limpiar el producto



AVISO: Antes de limpiar el producto, coloque una bolsa de plástico firmemente alrededor de la tapa del depósito de combustible. Esto es para asegurarse de que no entre agua en el orificio de ventilación de la tapa del depósito de combustible.

- Use agua que corra de una manguera o una hidrolimpiadora para limpiar el producto.



AVISO: No dirija el agua directamente a la tapa del depósito de combustible, a los componentes eléctricos o al motor.

- Quite la grasa y el aceite del mango.

Para hacer una inspección general

- Asegúrese de que todas las tuercas y los tornillos del producto estén apretados de forma adecuada.

Para comprobar las correas de seguridad

1. Examine las correas de seguridad en la parte delantera y trasera del producto.

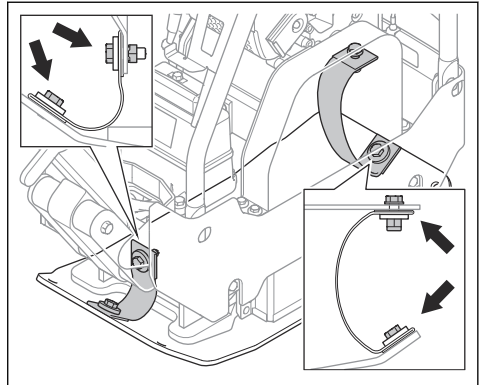

2. Examine los tornillos y las tuercas de las correas de seguridad.
3. Reemplace las correas de seguridad dañadas.
4. Reemplace las tuercas y los tornillos dañados.
5. Apriete los tornillos y las tuercas que estén flojos.

Para revisar el nivel de aceite del motor

1. Retire el tapón del depósito de aceite y la varilla de nivel.
2. Limpie el aceite de la varilla de nivel.
3. Vuelva a colocar la varilla completamente dentro del depósito de aceite.
4. Quite la varilla de nivel.

- Examine el nivel de aceite con la varilla de nivel.
- Si el nivel de aceite es bajo, llene con aceite de motor y revise nuevamente. Consulte *Datos técnicos en la página 45* o el manual del motor para conocer el tipo correcto de aceite.

Para cambiar el aceite del motor (RP 164)

Si el motor está frío, inícielo entre 1 y 2 minutos antes de drenar el aceite de motor. Esto calienta el aceite de motor, por lo que se drena más fácilmente.



ADVERTENCIA: El aceite de motor tiene una temperatura muy alta luego de que el motor se detiene. Deje que el motor se enfríe antes de drenar el aceite de motor. En caso de que el aceite de motor entre en contacto con su piel, límpiela con agua y jabón.

- Coloque un contenedor debajo del tapón de vaciado del aceite del motor.
- Quite el tapón de drenaje del aceite (A) y conecte una manguera (B).

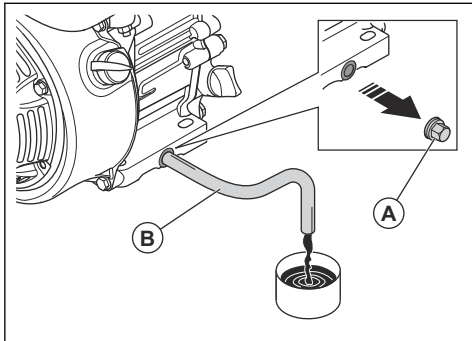

- Incline el producto y deje que el aceite caiga al recipiente.
- Quite la manguera.
- Instale y apriete el tapón de vaciado de aceite.
- Llene con aceite de motor nuevo. Consulte *Datos técnicos en la página 45* o el manual del motor para conocer el tipo correcto de aceite.
- Revise el nivel de aceite del motor.

Filtro de aire



ADVERTENCIA: Utilice una protección respiratoria aprobada cuando limpie o reemplace el filtro de aire. Deseche correctamente los filtros de aire usados. La inhalación del polvo del filtro de aire puede ser peligrosa para la salud.



AVISO: Si el filtro de aire está dañado, siempre reemplácelo, ya que, de lo contrario, causa la entrada de polvo al motor y lo dañará.

Para limpiar o reemplazar el filtro de aire (RP 164)



ADVERTENCIA: No limpie el filtro de aire con aire comprimido. Esto causa daños en el filtro de aire y aumenta el riesgo de que respire el polvo peligroso.

- Gire la perilla en la cubierta del filtro de aire y quítela.
- Retire el elemento de filtro de papel y el elemento de filtro de espuma (A).

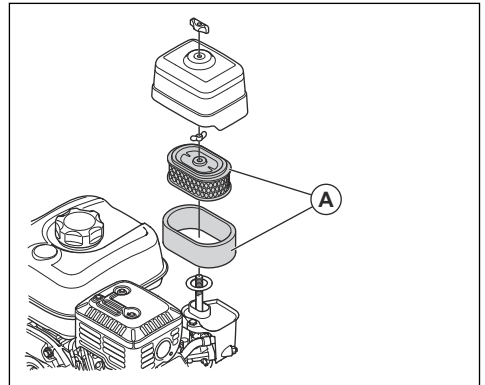

- Limpie la caja del filtro de aire con un cepillo.
- Revise si los elementos del filtro de aire presentan daños.
- Golpee suavemente el elemento de filtro de papel contra una superficie dura o utilice una aspiradora para eliminar las partículas.



AVISO: No deje que la boquilla de la aspiradora toque la superficie del elemento filtrante de papel. Mantenga una pequeña distancia. La superficie sensible del elemento filtrante de papel se daña si algún objeto la toca.

- Limpie el elemento de filtro de espuma con una solución de agua y jabón.
- Enjuague el elemento de filtro de espuma con agua limpia.
- Comprima el elemento de filtro de espuma para quitar el agua y deje que se seque por completo.
- Lubrique el elemento de filtro de espuma con aceite de motor.

10. Presione un paño limpio contra el elemento de filtro de espuma para retirar el aceite no deseado.
11. Instale el filtro de aire en la secuencia opuesta.

Para revisar la correa en V



ADVERTENCIA: No utilice el producto sin la cubierta de la correa en V instalada.

1. Detenga el motor.
2. Retire la cubierta de la correa en V.

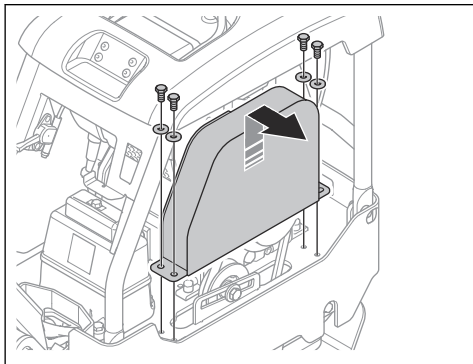

3. Inspeccione si la correa en V presenta daños y desgaste. Reemplace la correa en V si es necesario.

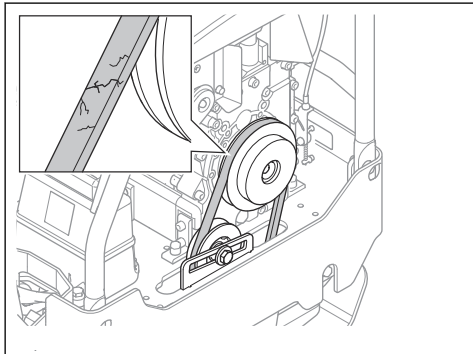

4. Revise la tensión de la correa en V.
5. Si la tensión de la correa en V no es suficiente, realice este procedimiento:

- a) Afloje el tornillo del tensor de la correa (A).

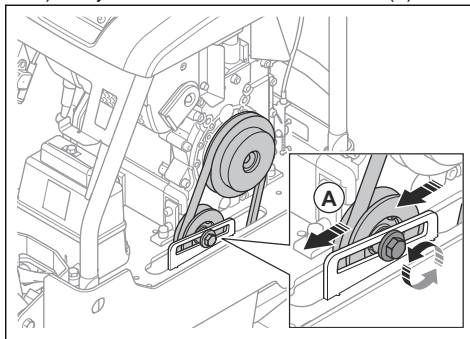

- b) Empuje el tensor de la correa hacia atrás.
- c) Apriete el tornillo del tensor de la correa.

6. Instale la cubierta de la correa en V.

Para reemplazar el aceite del elemento excéntrico

1. Quite el tapón de drenaje del aceite del elemento excéntrico y conecte una manguera.

- a) RP 164:

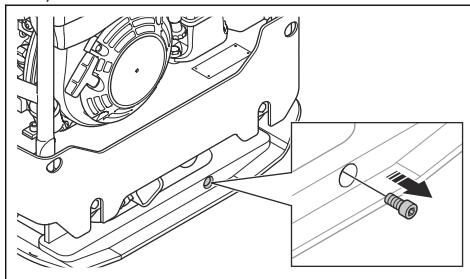

- b) RP 204:

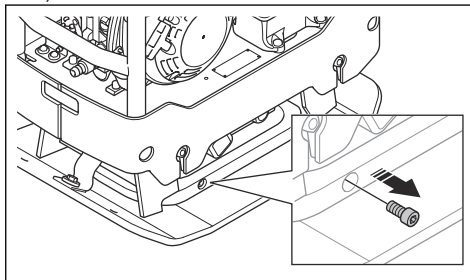

2. Incline el producto para drenar el aceite.

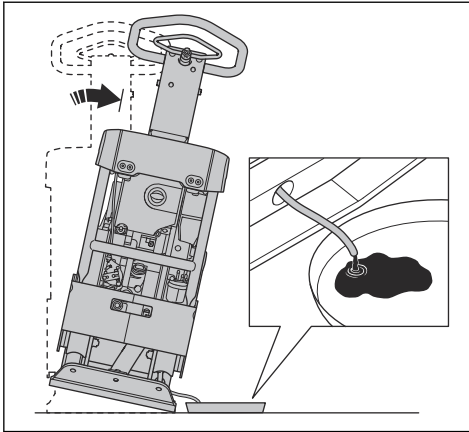

Tenga en cuenta: También puede utilizar una bomba de drenaje de aceite manual para drenar el aceite en el elemento excéntrico.

3. Limpie las superficies alrededor del orificio del tapón de drenaje del aceite, las roscas del orificio y el tapón de drenaje del aceite. Utilice un paño seco y, si es necesario, un disolvente adecuado.



AVISO: No utilice agua para limpiar alrededor del tapón de drenaje del aceite y sobre este.

4. Llene el elemento excéntrico con aceite del tipo correcto. Consulte *Datos técnicos en la página 45*.

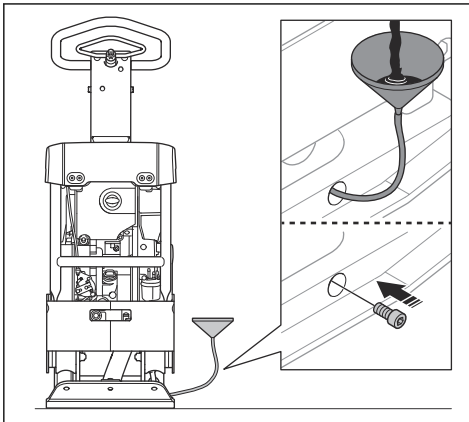

5. Instale el tapón de vaciado de aceite.

Sistema hidráulico

Para revisar las mangueras hidráulicas

- Examine las mangueras hidráulicas con regularidad. Reemplace las mangueras hidráulicas desgastadas o dañadas.



ADVERTENCIA: El aceite hidráulico es peligroso. La goma de las mangueras hidráulicas se desgasta con el tiempo. Las mangueras hidráulicas desgastadas o dañadas pueden romperse y el aceite hidráulico puede causar lesiones. Si no puede determinar si las mangueras hidráulicas están desgastadas, reemplácelas siempre.

Para revisar el nivel de aceite hidráulico

1. Extraiga la varilla de nivel del depósito de aceite hidráulico.

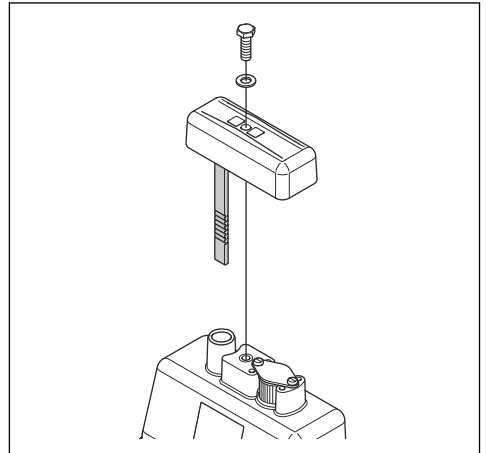

2. Lea el nivel de aceite hidráulico en la varilla de nivel.
3. Si el nivel de aceite hidráulico es demasiado bajo, deje que un centro de servicio autorizado inspeccione el sistema hidráulico para ver si hay fugas.

Para reemplazar el aceite hidráulico



ADVERTENCIA: Riesgo de lesiones por quemadura. El aceite hidráulico se calienta durante el funcionamiento del producto. Deje que el producto se enfríe antes de reemplazar el aceite hidráulico.

1. Extraiga la varilla de nivel (A) del depósito de aceite hidráulico.

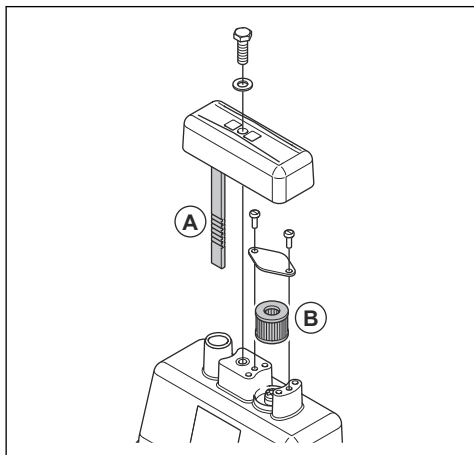

2. Utilice una bomba de drenaje de aceite para drenar el aceite hidráulico del depósito de aceite hidráulico.
3. Limpie la abertura del depósito de aceite hidráulico.
4. Reemplace el filtro del respiradero (B).
5. Llene con aceite hidráulico del tipo correcto. Consulte *Datos técnicos en la página 45*.
6. Coloque la varilla de nivel en el depósito de aceite hidráulico.

Transporte, almacenamiento y eliminación de residuos

Transporte



ADVERTENCIA: Tenga cuidado durante el transporte. El producto es pesado y puede causar lesiones o daños si se cae o se mueve durante el transporte.

Las ruedas de transporte permiten mover el producto manualmente en distancias más cortas. Para distancias más largas, levante el producto para moverlo o súbalo a un vehículo.



AVISO: No remolque el producto detrás de un vehículo.

Descripción general del carro

El carro es un accesorio opcional.

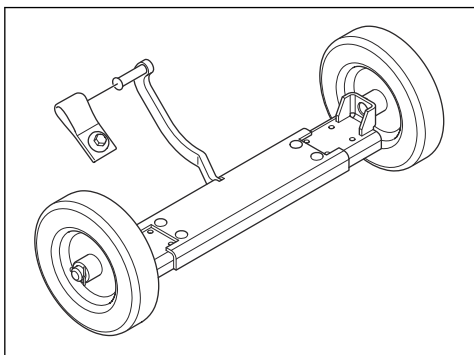

Para instalar el carro en el producto



ADVERTENCIA: No coloque la mano entre el carro y la placa inferior. Existe el riesgo de lesión por aplastamiento.

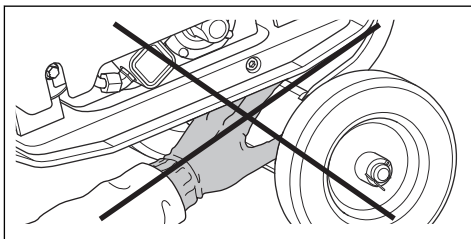

1. Ajuste el ancho del carro a un ancho aplicable para el producto.

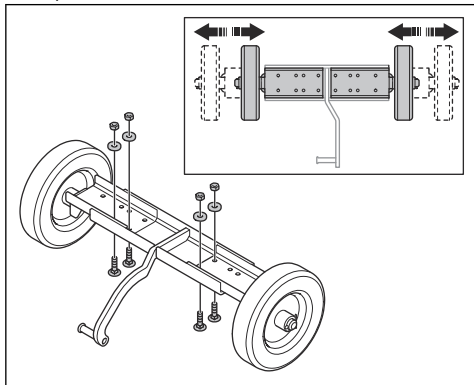

- a) Quite los tornillos, las tuercas y las arandelas.
- b) Ajuste las ruedas.
- c) Instale los tornillos, las tuercas y las arandelas, y apriete los tornillos.

2. Fije la correa del carro al producto con el tornillo y la arandela.

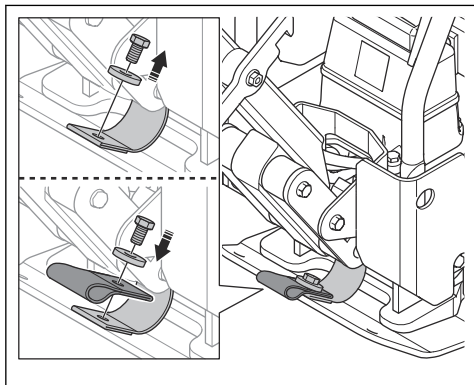

3. Coloque el gancho del carro en la correa del carro.

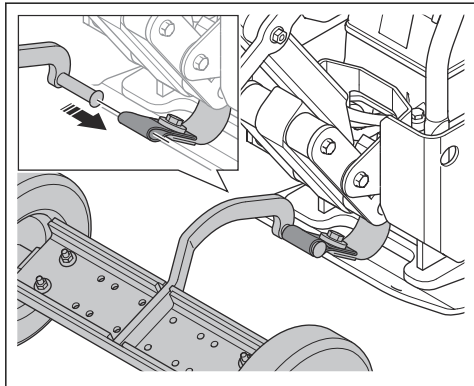

4. Bloquee la manilla en posición vertical (A).

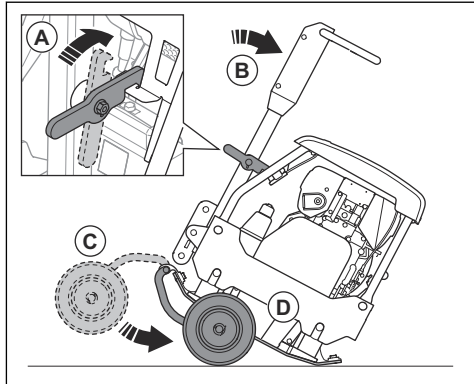

- 5. Incline el producto hacia delante (B).
- 6. Pliegue el carro (C) por debajo de la placa inferior (D).
- 7. Desbloquee el mango (A) e incline el producto hacia atrás.

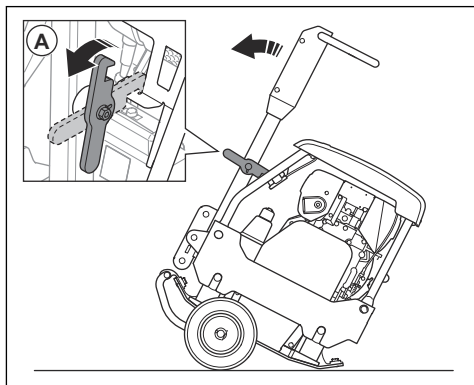

8. Mueva el producto sobre las ruedas.

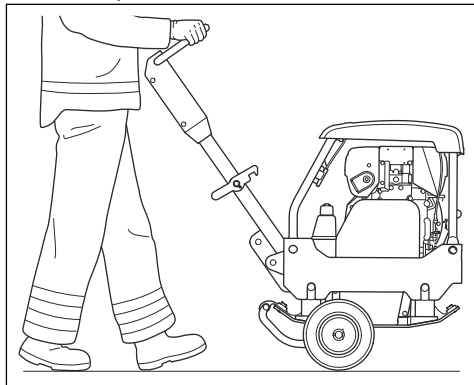

Para levantar el producto



ADVERTENCIA: Asegúrese de que el equipo de elevación tenga la especificación correcta para levantar el producto de forma segura. La placa de identificación del producto muestra el peso del producto.



ADVERTENCIA: No levante el producto si está dañado. Asegúrese de que el cáncamo de levantamiento, los amortiguadores de vibraciones y las correas de seguridad estén correctamente instalados y no estén dañados.



ADVERTENCIA: No camine ni permanezca por debajo del producto cuando esté levantado.

1. Bloquee la manilla en posición vertical.

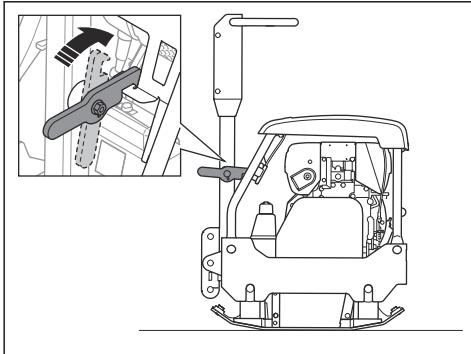

2. Fije el equipo de elevación al cáncamo. Una etiqueta en el producto identifica la posición correcta.

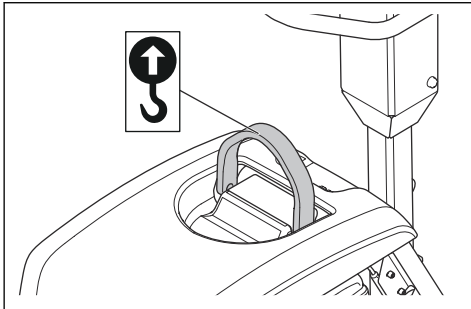

ADVERTENCIA: No utilice ganchos metálicos, cadenas u otros equipos de elevación con bordes irregulares que puedan dañar el cáncamo.

Para garantizar la seguridad del producto en un vehículo de transporte con correas de sujeción

1. Bloquee la manilla en posición vertical (A).

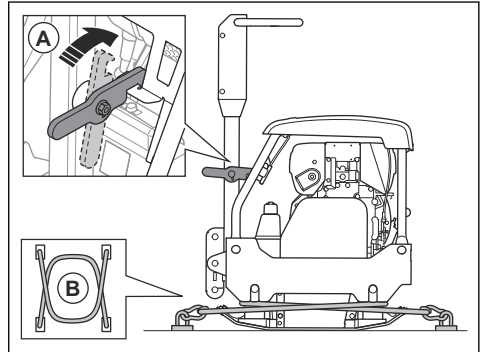

2. Coloque 2 correas (B) alrededor de la placa inferior.
 - a) Coloque 1 correa alrededor de la parte delantera de la placa inferior y fije la correa al vehículo.
 - b) Coloque 1 correa alrededor de la parte trasera de la placa inferior y fije la correa al vehículo.

Almacenamiento

- Retire todo el combustible del depósito de combustible antes de almacenar el producto durante un largo período. Deseche el combustible en un lugar adecuado para tal propósito.
- Limpie el producto antes de almacenarlo. Quite el aceite y el polvo de las piezas de goma.
- Limpie el filtro de aire antes de almacenarlo.
- Tire con cuidado del mango de la cuerda de arranque hasta que haya una pequeña resistencia. Esto cierra las válvulas y garantiza que la humedad no pueda entrar en el cilindro del motor.
- Coloque una cubierta protectora sobre el producto.
- Mantenga el producto en un lugar seco y sin escarcha.
- Mantenga el producto en un área cerrada para evitar que los niños u otras personas sin autorización puedan acceder a él.

Eliminación

- Obedezca las regulaciones vigentes y requisitos de reciclaje locales.
- Deseche todos los productos químicos, como el combustible o el aceite del motor, en un centro de servicio o en un sitio adecuado para tal propósito.
- Cuando el producto se deja de utilizar, envíelo a un distribuidor de Husqvarna o deséchelo en un sitio de reciclaje.

Datos técnicos

Datos técnicos

Datos técnicos	RP 164	RP 204
Peso neto, kg/lb	156/344	209,4/461,6
Peso de funcionamiento (EN500, incluido aceite, ½ de combustible), kg/lb	157/346	210,8/464,7
Marca del motor, tipo	Honda, GX160	Honda, GX 200
Potencia del motor, kW/hp a rpm ²	3,6/4,8 a 3600	4,1/5,5 a 3600
Frecuencia de vibración, Hz/rpm	80/4800	65/3900
Ancho, mm/in	1,4/0,054	1,9/0,07
Fuerza centrífuga, kN/lbf	28/6,3	36/8093
Velocidad de funcionamiento, m/min / ft/min	22/72	75,5 o 23
Inclinación máxima, grados/%	20/36	20/36
Capacidad del depósito de combustible, l/cuartos de galón	3,1/3,3	3,1/3,3
Capacidad de aceite del motor *, l/cuartos de galón	0,6/0,63	
Fluido hidráulico, l/cuartos de galón	1/1,1	
Elemento excéntrico, l/cuartos de galón	0,4/0,42	0,5/0,53
Consumo de combustible, l/h o cuartos de galón/h	0,25 o 0,95	
Aceite del motor *	SAE 10W-30, API clase SJ	SAE 10W-30, API clase SJ
Aceite de elemento excéntrico	SAE 10W-30, API clase SJ	SAE 10W-30, API clase SJ
Aceite hidráulico	Shell Tellus S3 V 32	Shell Tellus S3 V 32
Aceite hidráulico biológico (opcional)	Shell Naturelle HF-E 32	Shell Naturelle HF-E 32
Combustible *	Gasolina sin plomo, máx. etanol al 10 %	Gasolina sin plomo, máx. etanol al 10 %

* = Para obtener más información y para preguntas sobre este motor específico, consulte el manual del motor o el sitio web del fabricante del motor.

² Como lo especifica el fabricante del motor. La calificación de potencia del motor indicada corresponde a la salida de potencia neta promedio (en rpm especificadas) de un motor de producción típica para el modelo de motor medido según la norma SAE J1349/ISO1585. Los motores de producción masiva podrían diferir de este valor. La salida de potencia real para el motor instalado en el producto final dependerá de la velocidad de funcionamiento, las condiciones medioambientales y otras variables.

Emisiones de ruido y vibración	RP 164	RP 204
Nivel de potencia acústica, medido en dB (A)	102	104

Declaración de ruido y vibración

Estos valores declarados se obtuvieron mediante pruebas de laboratorio, en conformidad con la directiva o las normas declaradas, y son adecuados para compararlos con los valores declarados de otros productos probados en conformidad con la misma directiva o normas. Estos valores declarados no son adecuados para su uso en evaluaciones de riesgos, y los valores medidos en lugares de trabajo individuales pueden ser superiores. Los valores de exposición reales y el riesgo de daños que experimente un usuario individual son únicos y dependen de la forma en que el usuario trabaja, del material en que se utiliza el producto, así como del tiempo de exposición y el estado físico del usuario, y del estado del producto.

Dimensiones del producto (RP 164)

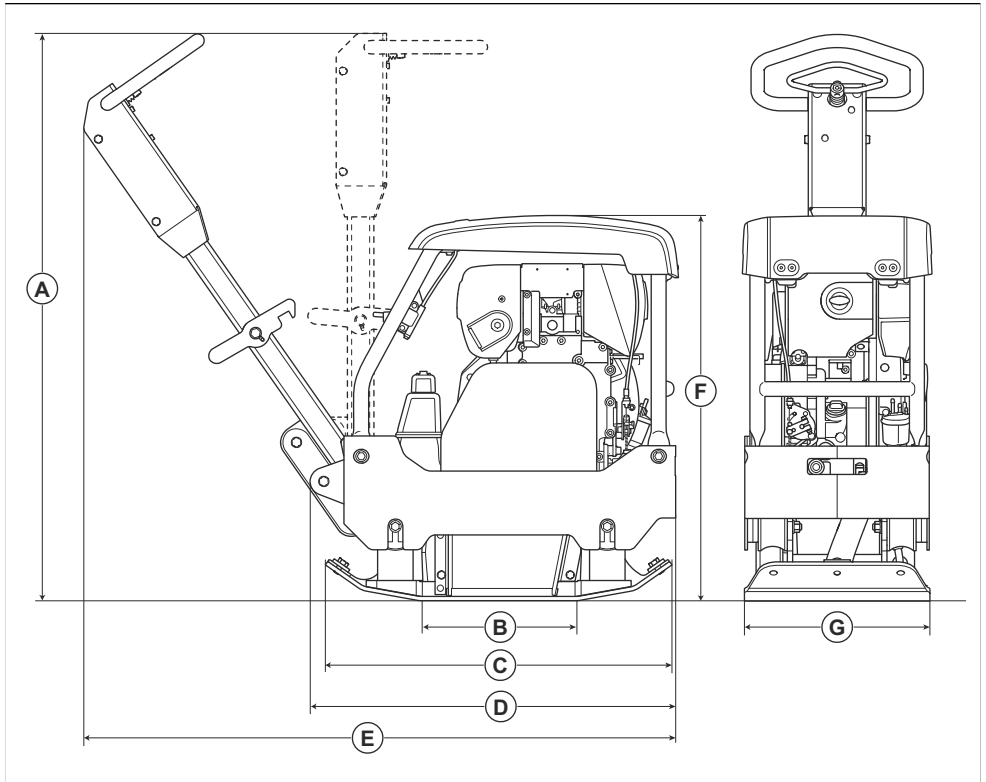

A	Altura del mango, mm/in	1069/42	E	Longitud con manilla incluida, mm/in	1110/44
B	Área de contacto de la placa inferior, m ² /pies cuadrados	0,103/1,11 / 0,132/1,42	F	Altura, mm/in	727/28,6
C	Longitud de la placa inferior, mm/in	654/25,7	G	Ancho, mm/in	450/17,7
D	Longitud con manilla plegada, mm/in	748/29,4			

Dimensiones del producto (RP 204)

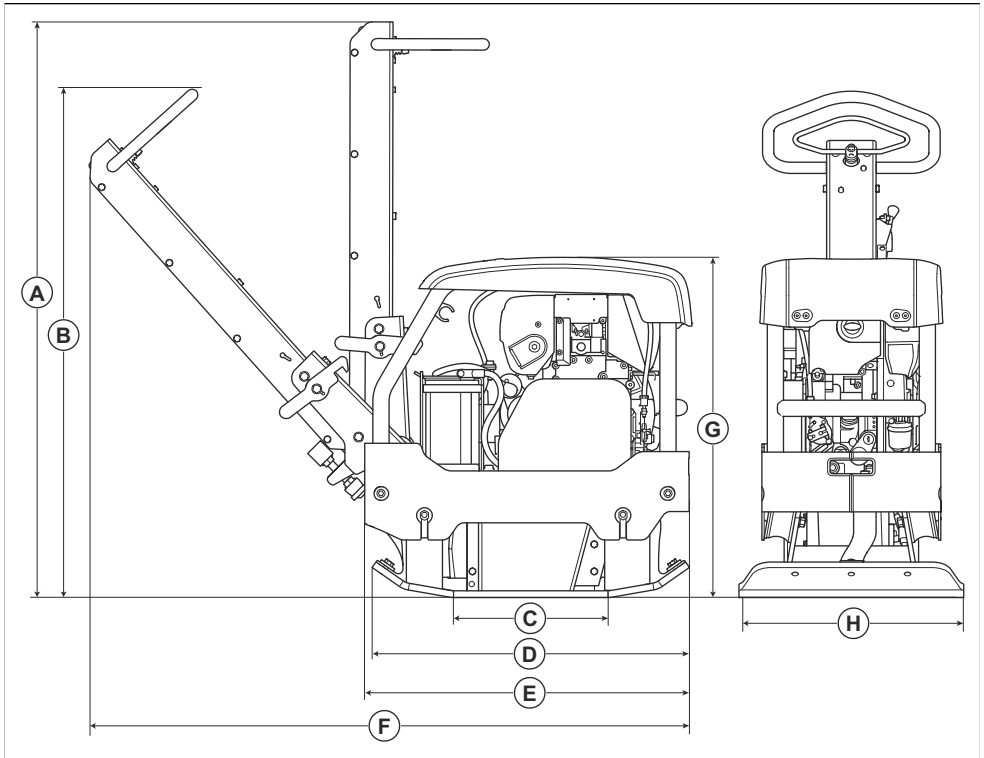

A	Altura de la manilla, posición de transporte, mm/in	1269/50,0	E	Longitud con manilla plegada, mm/in	720/28,3
B	Altura de la manilla, posición de funcionamiento, mm/in	1126/44,3	F	Longitud con manilla incluida, mm/in	1328/52,3
C	Área de contacto de la placa inferior, m ² /pies cuadrados	0,1735/1,8675	G	Altura, mm/in	754/29,7
D	Longitud de la placa inferior, mm/in	703/27,7	H	Ancho, mm/in	500/19,7

Table des matières

Introduction.....	49	Transport, entreposage et mise au rebut.....	66
Sécurité.....	53	Données techniques.....	70
Fonctionnement.....	58	0
Entretien.....	61		

Introduction

Présentation du produit (RP 164)

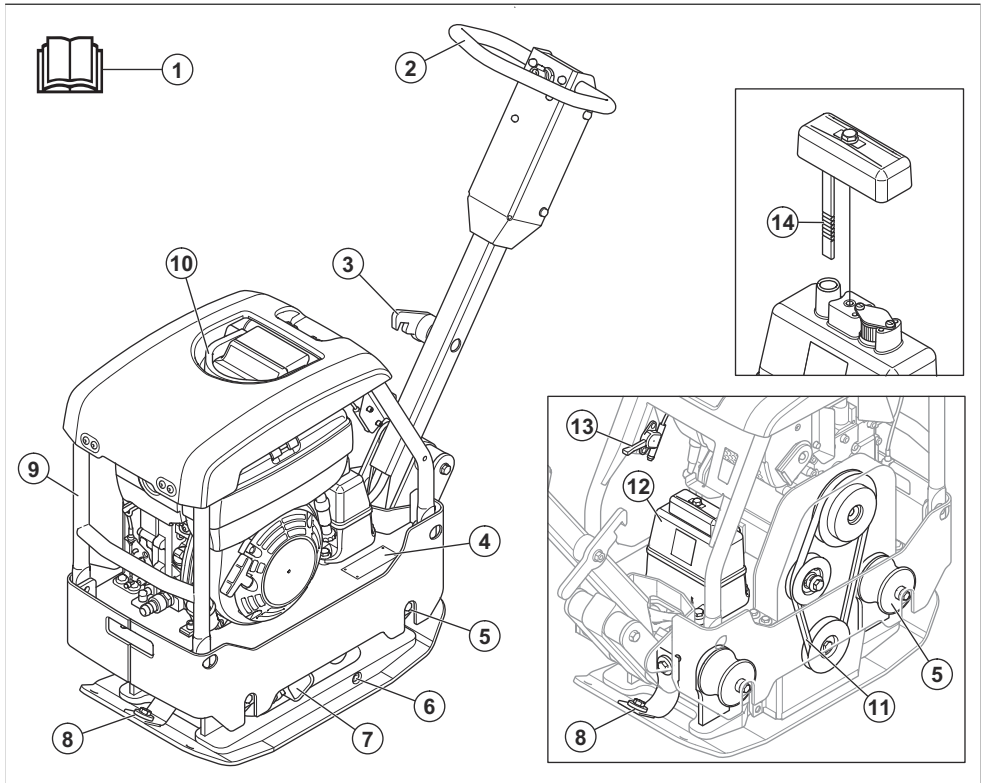

1. Manuel d'utilisation
2. Poignée
3. Levier de verrouillage de la poignée
4. Plaque signalétique
5. Unité anti-vibrations
6. Bouchon d'huile pour l'élément excentrique
7. Élément excentrique
8. Sangles de sécurité
9. Cadre de sécurité
10. Point de levage
11. Courroie trapézoïdale
12. Réservoir d'huile hydraulique
13. Commande d'accélération
14. Jauge d'huile hydraulique

Remarque : Le produit comprend aussi 6 unités anti-vibrations entre la poignée et la plaque du moteur. Se reporter à *Pour vérifier les unités anti-vibrations à la page 56.*

Présentation du produit (RP 204)

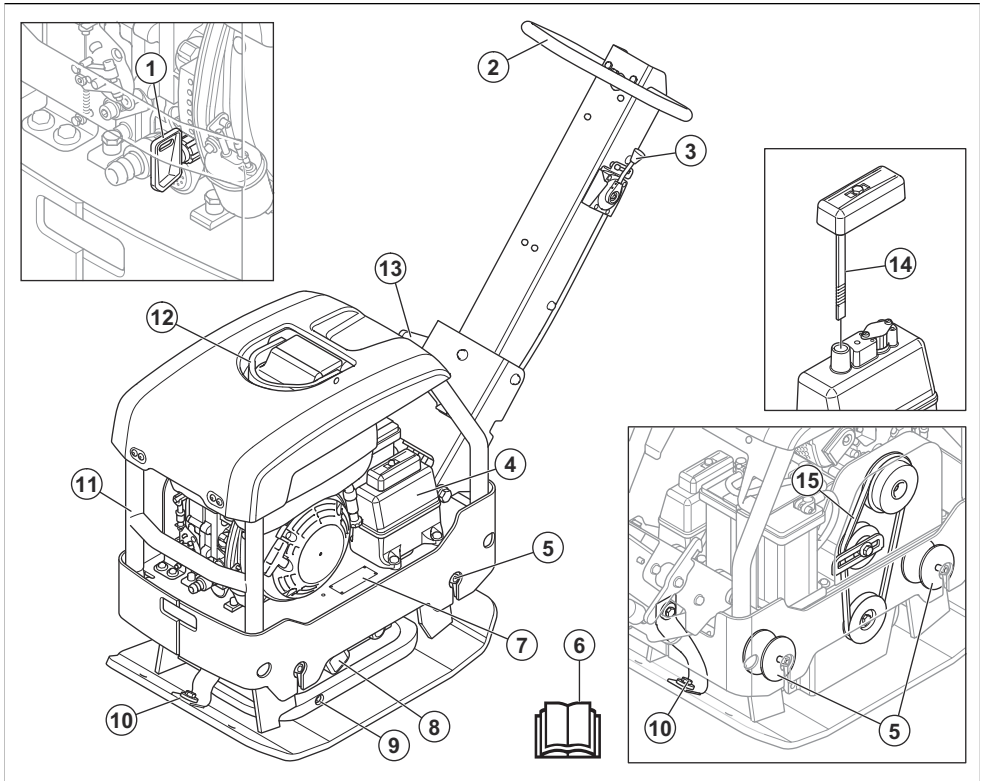

1. Clé de contact, uniquement sur un moteur à démarrage électrique
2. Poignée
3. Commande d'accélération
4. Réservoir d'huile hydraulique
5. Unité anti-vibrations

Remarque : Le produit comprend aussi 6 unités anti-vibrations entre la poignée et la plaque du

moteur. Se reporter à *Pour vérifier les unités anti-vibrations à la page 56.*

6. Manuel d'utilisation
7. Plaque signalétique
8. Élément excentrique
9. Bouchon d'huile pour l'élément excentrique
10. Sangles de sécurité
11. Cadre de sécurité
12. Point de levage
13. Levier de verrouillage de la poignée
14. Jauge d'huile hydraulique
15. Courroie trapézoïdale

Aperçu du moteur

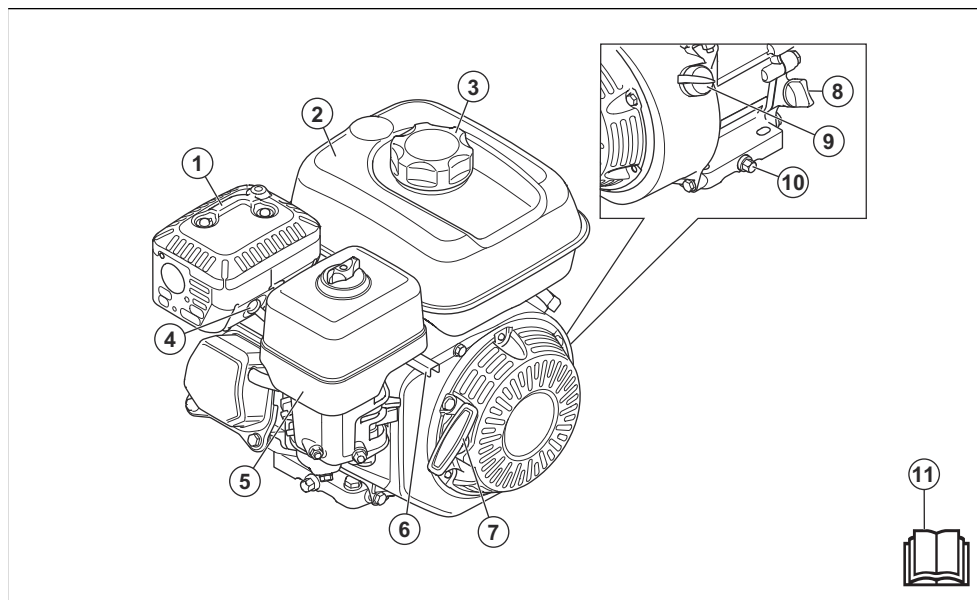

1. Silencieux
2. Réservoir de carburant
3. Bouchon du réservoir de carburant
4. Bougie
5. Filtre à air
6. Commande d'accélération
7. Poignée du câble du démarreur
8. Réservoir/jauge d'huile
9. Interrupteur de marche/arrêt du moteur
10. Bouchon de vidange d'huile moteur
11. Manuel d'utilisation

Description du produit

Le produit est un compacteur poussé à plaque réversible pour compacter les sols granulés en couches moyennement épaisses et en couches de plus grande profondeur.

Utilisation prévue

Le produit est réservé à un usage professionnel. Utiliser le produit pour réparer et entretenir les entrées, les chemins d'accès et les stationnements. Avec la trousse de pavage de dalles en option, le produit peut aussi être utilisé pour le pavage de dalles. Ne pas utiliser l'outil pour d'autres tâches.

Symboles concernant le produit



Faire attention et utiliser le produit correctement. Ce produit peut causer des blessures graves, voire mortelles, à l'opérateur ou à d'autres personnes.



Lire avec attention le manuel de l'opérateur et s'assurer de bien comprendre les instructions avant d'utiliser ce produit.



Lire avec attention le manuel de l'opérateur et s'assurer de bien comprendre les instructions avant d'utiliser ce produit.



Utiliser un dispositif de protection pour les oreilles.



Porter des bottes de protection.



Carburant : Essence sans plomb avec un maximum de 10 % d'éthanol.



Démarrage manuel.



Niveau d'huile hydraulique.



Début des vibrations. Symbole de position de la commande d'accélération.



Risque de blessures. Soyez prudent à proximité de la courroie d'entraînement.



Risque de blessure si la poignée tombe sur vous. Bloquez la poignée en position relevée.



Surface chaude.



Point de levage du cadre de sécurité.



Émissions sonores dans l'environnement conformément à la directive CE. Les émissions de ce produit sont spécifiées dans la section *Caractéristiques techniques à la page 70* et sur l'étiquette.

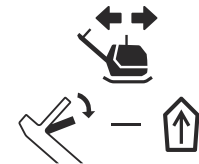

Déplacez la machine en marche avant.

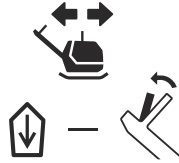

Faire reculer la machine.

Remarque : les autres symboles/autocollants présents sur le produit concernent des exigences de certification spécifiques à certains marchés.

Plaque signalétique

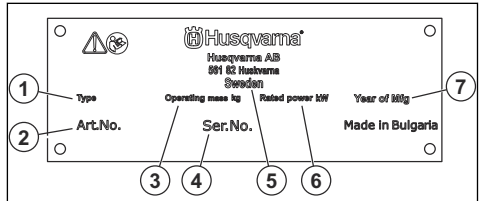

1. Type de produit
2. Numéro du produit
3. Poids du produit
4. Numéro de série
5. Fabricant
6. Puissance nominale
7. Année de production

Produit endommagé

Nous ne sommes pas responsables des dommages causés à notre produit si :

- Le produit n'est pas réparé de façon adéquate.
- Le produit est réparé avec des pièces qui ne sont pas fournies ou homologuées par le fabricant.
- Le produit comprend un accessoire qui n'est pas fourni ou homologué par le fabricant.
- Le produit n'est pas réparé par un centre de service après-vente agréé ou par une autorité homologuée.

Sécurité

Définitions relatives à la sécurité

Les avertissements, recommandations et remarques soulignent des points du manuel qui revêtent une importance particulière.



AVERTISSEMENT : Indique la présence d'un risque de blessure ou de décès de l'utilisateur ou de personnes à proximité si les instructions du manuel ne sont pas suivies.



MISE EN GARDE : Indique la présence d'un risque de dommages au produit, à d'autres appareils ou à la zone adjacente si les instructions du manuel ne sont pas suivies.

Remarque : Utilisé pour donner des renseignements plus détaillés qui sont nécessaires dans une situation donnée.

Consignes générales de sécurité



AVERTISSEMENT : Lire les messages d'avertissement qui suivent avant d'utiliser l'appareil.

- Ce produit est un outil dangereux s'il est utilisé de façon insouciant ou inappropriée. Cet outil peut causer des blessures graves, ou même mortelles, à l'utilisateur et à d'autres personnes. Il est obligatoire de lire et de comprendre le contenu de ce manuel d'utilisation avant d'utiliser l'outil.
- Le produit n'est pas destiné à être utilisé par des enfants ou des personnes aux capacités physiques, sensorielles ou mentales limitées ou manquant d'expérience et de connaissances.
- Conserver tous les avertissements et toutes les instructions.
- Se conformer à toutes les lois et réglementations en vigueur.
- L'utilisateur et l'employeur de l'utilisateur doivent connaître et prévenir les risques liés à l'utilisation du produit.
- Ne pas laisser une personne utiliser le produit à moins qu'elle ait lu et compris le contenu de ce manuel d'utilisation.
- Ne pas faire fonctionner le produit sans avoir reçu une formation relative à son fonctionnement. S'assurer que tous les utilisateurs reçoivent une formation.
- Ne pas laisser un enfant utiliser l'outil.

- Seules les personnes autorisées peuvent utiliser le produit.
- L'utilisateur est responsable des accidents survenus à d'autres personnes ou à leurs biens.
- Ne pas utiliser le produit en cas de fatigue ou sous l'emprise de l'alcool, de drogues ou de médicaments.
- Toujours rester prudent et faire preuve de bon sens.
- Cette machine produit un champ électromagnétique pendant le fonctionnement. Ce champ magnétique peut, dans certains cas, nuire aux implants médicaux actifs ou passifs. Pour réduire le risque de blessures graves ou mortelles, il est recommandé aux personnes ayant des implants médicaux de consulter leur médecin et le fabricant de l'implant médical avant d'utiliser le produit.
- Toujours garder le produit propre. S'assurer de pouvoir lire clairement les signes et les autocollants.
- Ne pas utiliser le produit s'il est endommagé.
- Ne pas modifier ce produit.
- Ne pas utiliser le produit s'il est possible que d'autres personnes aient apporté des modifications à celui-ci.

Consignes de sécurité pour l'utilisation



AVERTISSEMENT : Lire les messages d'avertissement qui suivent avant d'utiliser le produit.

- S'assurer de savoir comment arrêter rapidement le moteur en cas d'urgence.
- L'opérateur doit avoir la force physique nécessaire pour faire fonctionner le produit de façon sécuritaire.
- Ne pas faire fonctionner le produit sans tous les dispositifs de protection et couvercles installés.
- Utilisez un équipement de protection individuelle. Reportez-vous à *Équipement de protection personnelle* à la page 55.
- S'assurer que seules les personnes autorisées se trouvent dans la zone de travail.
- Veillez à ce que la zone de travail reste propre et bien éclairée.
- S'assurer d'être dans une position stable et sécuritaire au cours du travail.
- S'assurer qu'il n'y a aucun risque que vous ou le produit tombiez d'une hauteur.
- S'assurer qu'il n'y a pas de graisse ou d'huile sur la poignée.
- Ne pas utiliser ce produit dans des zones où un incendie ou des explosions peuvent se produire.
- Le produit peut projeter des objets à grande vitesse. S'assurer que toutes les personnes se trouvant dans la zone de travail utilisent un équipement de

protection individuel approuvé. Retirer les matériaux lâches de la zone de travail.

- Avant de vous éloigner du produit, arrêtez le moteur et assurez-vous qu'il n'y a aucun risque de démarrage accidentel.
- S'assurer que les vêtements, les cheveux longs et les bijoux ne peuvent pas se coincer dans les pièces en mouvement.
- Ne vous asseyez pas sur le produit.
- Ne frappez pas le produit.
- Toujours utiliser le produit en étant positionné derrière, les deux mains sur la poignée.
- N'utilisez pas le produit à proximité de câbles électriques. Le produit ne présente pas d'isolation électrique et peut entraîner des blessures graves, voire mortelles.
- Avant d'utiliser le produit, vérifier qu'il n'y a pas des fils, des câbles et des tuyaux cachés dans la zone de travail. Si le produit heurte un objet caché, arrêtez immédiatement le moteur et examinez le produit et l'objet. Ne redémarrez pas le produit avant d'être sûr qu'il fonctionne en toute sécurité.

- Procéder à l'entretien et à l'utilisation du produit comme indiqué dans le manuel d'utilisation pour maintenir les vibrations à un niveau acceptable.
- Le produit est doté d'un système d'amortissement des vibrations qui réduit les vibrations transmises à l'opérateur par les poignées. Laisser le produit faire le travail. Ne pas pousser le produit avec force. Tenir légèrement le produit par les poignées, mais s'assurer de le contrôler et de l'utiliser en toute sécurité. Ne pas pousser les poignées dans les butées plus que nécessaire.
- Garder les mains sur la ou les poignées uniquement. Garder toutes les autres parties du corps à l'écart du produit.
- Arrêter immédiatement le produit en cas de fortes vibrations soudaines. Ne pas poursuivre le sciage avant d'avoir éliminé la cause des vibrations accrues.

Protection contre la poussière



AVERTISSEMENT : Lire les messages d'avertissement qui suivent avant d'utiliser l'outil.

Sécurité en matière de vibrations



AVERTISSEMENT : Lire les messages d'avertissement qui suivent avant d'utiliser l'appareil.

- Pendant le fonctionnement du produit, des vibrations sont transmises du produit à l'utilisateur. L'utilisation régulière et fréquente du produit peut provoquer ou augmenter les risques de blessures pour l'utilisateur. Des blessures peuvent se produire au niveau des doigts, des mains, des poignets, des bras, des épaules ou des nerfs, ou d'autres parties du corps ou affecter l'apport sanguin. Les blessures peuvent être invalidantes et/ou permanentes et peuvent augmenter progressivement au fil des semaines, des mois ou des années. Les blessures possibles incluent des dommages au système de circulation sanguine, au système nerveux, aux articulations et à d'autres structures corporelles.
 - Des symptômes peuvent apparaître pendant l'utilisation du produit ou à d'autres moments. Si l'utilisateur présente des symptômes et continue à utiliser le produit, les symptômes peuvent augmenter ou devenir permanents. Si ces symptômes ou d'autres symptômes apparaissent, consulter un médecin :
 - Engourdissement, perte de sensation, fourmillement, picotement, douleur, brûlure, boursoufflement, raideur, sensation de lourdeur, perte de force, changements de couleur ou d'état de la peau.
 - Les symptômes peuvent augmenter par temps froid. Porter des vêtements chauds et garder les mains au chaud et au sec lors de l'utilisation de l'outil dans des environnements froids.
- L'utilisation du produit peut provoquer de la poussière dans l'air. La poussière peut provoquer des blessures graves et des problèmes de santé permanents. La poussière de silice est considérée comme une matière nocive par plusieurs autorités. Voici quelques exemples de problèmes de santé :
 - Maladies pulmonaires mortelles bronchite chronique, silicose et fibrose pulmonaire
 - Cancer
 - Malformations congénitales
 - Inflammation de la peau
 - Utiliser un équipement adapté pour réduire la quantité de poussière et de fumées dans l'air et pour réduire la poussière sur les équipements de travail, les surfaces, les vêtements et les parties du corps. Exemples de contrôles : systèmes de collecte de poussière et jets d'eau pour lier la poussière. Dans la mesure du possible, réduire la quantité de poussière à la source. S'assurer que l'équipement est correctement installé et utilisé et que l'entretien régulier est effectué.
 - Utiliser un dispositif de protection respiratoire homologué. S'assurer que la protection respiratoire convient aux matériaux dangereux dans la zone de travail.
 - S'assurer que la circulation d'air est suffisante dans la zone de travail.
 - Si possible, orienter l'échappement du produit vers un endroit où il ne risque pas de souffler de la poussière dans l'air.

Sécurité relative aux gaz d'échappement



AVERTISSEMENT : Lire les messages d'avertissement qui suivent avant d'utiliser l'outil.

- Les gaz d'échappement du moteur contiennent du monoxyde de carbone, un gaz inodore, toxique et très dangereux. Respirer du monoxyde de carbone peut entraîner la mort. Le monoxyde de carbone étant inodore et invisible, il n'est pas possible de le détecter. Un symptôme d'intoxication au monoxyde de carbone est l'étourdissement, mais il est possible qu'une personne perde connaissance sans avertissement si la quantité ou la concentration de monoxyde de carbone est suffisante.
- Les gaz d'échappement contiennent également des hydrocarbures non brûlés, y compris du benzène. Leur inhalation à long terme peut provoquer des problèmes de santé.
- Les gaz d'échappement visibles ou odorants contiennent également du monoxyde de carbone.
- Ne pas utiliser un produit à moteur à combustion à l'intérieur ou dans des endroits mal aérés.
- Ne pas respirer les gaz d'échappement.
- S'assurer que la circulation d'air dans la zone de travail est suffisante. Ceci est très important lorsque le produit est utilisé dans des tranchées ou autres petites zones de travail où les gaz d'échappement peuvent facilement s'accumuler.

Sécurité relative au bruit



AVERTISSEMENT : Lire les messages d'avertissement qui suivent avant d'utiliser le produit.

- Des niveaux sonores élevés et une exposition prolongée au bruit peuvent provoquer une perte auditive.
- Afin de maintenir le niveau sonore au minimum, effectuez l'entretien et utilisez le produit comme indiqué dans le manuel d'utilisation.
- Vérifiez que le silencieux ne présente pas de dommages. S'assurer que le silencieux est bien fixé sur le produit.
- Utilisez des protège-oreilles homologués pendant l'utilisation du produit.
- Rester attentif aux appels ou cris d'avertissement lors de l'utilisation d'un dispositif de protection pour les oreilles. Retirer le dispositif de protection pour les oreilles lorsque le produit est arrêté, sauf si une protection auditive est nécessaire en raison du niveau sonore dans la zone de travail.

Équipement de protection personnelle



AVERTISSEMENT : Lire les messages d'avertissement qui suivent avant d'utiliser l'appareil.

- Toujours utiliser un équipement de protection personnelle homologué lors de l'utilisation de l'outil. Cet équipement de protection personnelle n'élimine pas complètement les risques de blessures, mais il peut en réduire la gravité en cas d'accident. Le revendeur aidera l'utilisateur à sélectionner l'équipement adéquat.
- Vérifier régulièrement l'état de l'équipement de protection personnelle.
- Porter un casque de protection approuvé.
- Porter un dispositif de protection homologué pour les oreilles.
- Utiliser un dispositif de protection respiratoire homologué.
- Porter un dispositif de protection pour les yeux homologué avec écrans latéraux.
- Porter des gants de protection.
- Utiliser des bottes à embout en acier et semelles antidérapantes.
- Porter des vêtements de travail homologués ou des vêtements ajustés équivalents avec des manches longues et des pantalons.

Extincteur

- Garder un extincteur à proximité pendant le sciage.
- Utiliser un extincteur à poudre de classe « ABE » ou un extincteur au dioxyde de carbone de type « BE ».

Dispositifs de sécurité sur l'outil



AVERTISSEMENT : Lire les messages d'avertissement qui suivent avant d'utiliser l'appareil.

- Ne pas utiliser le produit si les dispositifs de sécurité sont endommagés ou s'ils ne fonctionnent pas correctement.
- Vérifier régulièrement les dispositifs de sécurité. Si les dispositifs de sécurité sont endommagés ou ne fonctionnent pas correctement, communiquez avec votre atelier spécialisé Husqvarna.
- Ne pas modifier les dispositifs de sécurité.

Interrupteur ON/OFF du moteur

Le moteur ne peut démarrer que lorsque l'interrupteur ON/OFF du moteur est réglé sur ON. Le moteur s'arrête lorsque l'interrupteur ON/OFF du moteur est réglé sur OFF.

Vérification de l'interrupteur ON/OFF du moteur

1. Démarrer le moteur. Se reporter à *Démarrage et arrêt du produit à la page 58*.
2. Régler l'interrupteur ON/OFF du moteur sur OFF. Le moteur s'arrête.

Silencieux

Le silencieux maintient le niveau de bruit au minimum et dirige les gaz d'échappement loin de l'utilisateur.

Ne pas utiliser le produit si le silencieux est manquant ou endommagé. Un silencieux endommagé augmente le niveau sonore et le risque d'incendie.



AVERTISSEMENT : Le silencieux devient très chaud pendant et après utilisation et lorsque le moteur tourne au ralenti. Faire attention à proximité des matériaux inflammables ou des fumées afin d'éviter tout risque d'incendie.

Pour vérifier le silencieux

- Examiner régulièrement le silencieux pour s'assurer qu'il est correctement raccordé et en bon état.

Cadre de sécurité

Le cadre de sécurité permet d'éviter les dommages si le produit tombe au sol.

Vérification du cadre de sécurité

- S'assurer que le cadre de sécurité ne présente pas de fissures ou de dommages.
- S'assurer que le cadre de sécurité est installé correctement sur le produit.

Unité antivibrations

Les unités antivibrations réduisent les vibrations dans le produit. Les unités antivibrations réduisent les vibrations nuisibles pour prévenir les blessures à l'opérateur et les dommages au produit.

Pour vérifier les unités anti-vibrations

Le produit comprend 10 unités anti-vibrations, 2 de chaque côté de la machine et 6 entre la poignée et la plaque du moteur.

Modèle RP 164 :

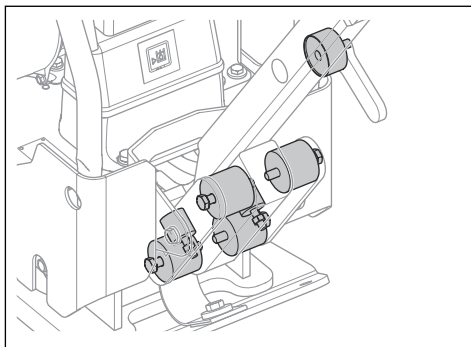

Modèle RP 204 :

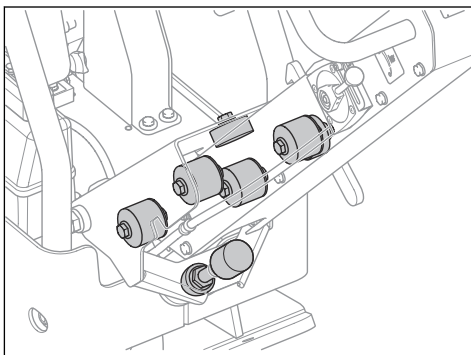

- Vérifier que les éléments antivibrations sont correctement installés.
- Examiner les unités anti-vibrations pour s'assurer qu'elles ne présentent pas de dommages ou de fissures.
- Remplacer les unités anti-vibrations si elles sont endommagées.

Sécurité – carburant



AVERTISSEMENT : Lire les messages d'avertissement qui suivent avant d'utiliser l'appareil.

- L'essence est inflammable et les vapeurs sont explosives. Faire attention avec le carburant afin d'éviter toute blessure, tout incendie et toute explosion.
- Ne pas respirer les vapeurs de carburant. Les vapeurs de carburant sont toxiques et peuvent provoquer des blessures. S'assurer que le débit d'air est suffisant.
- Ne pas enlever le bouchon du réservoir de carburant ou remplir le réservoir de carburant lorsque le moteur est en marche.
- Vérifier que le moteur est froid avant de faire le plein.

- Ne pas faire le plein de carburant à l'intérieur. Un débit d'air insuffisant peut entraîner des blessures ou la mort en raison d'une asphyxie ou d'un empoisonnement à l'oxyde de carbone.
- Ne pas fumer à proximité du carburant ou du moteur.
- Ne pas placer des objets chauds à proximité du carburant ou du moteur.
- Ne pas faire l'appoint de carburant à proximité d'étincelles ou de flammes.
- Avant de faire le plein, ouvrir lentement le couvercle du réservoir de carburant et relâcher la pression avec précaution.
- Le carburant peut provoquer des lésions cutanées. Si du carburant se déverse sur la peau, se nettoyer au savon doux et à l'eau.
- Si du carburant se déverse sur les vêtements, changer immédiatement de vêtement.
- Ne jamais remplir le réservoir de carburant complètement. La chaleur provoque une dilatation du carburant. Laisser un espace dans la partie supérieure du réservoir de carburant.
- Serrer fermement le couvercle du réservoir de carburant. Si le couvercle du réservoir de carburant n'est pas bien serré, il y a un risque d'incendie.
- Avant de démarrer l'outil, le déplacer à au moins 3 m (10 pi) de l'endroit où le plein de carburant a eu lieu.
- Ne pas démarrer l'outil s'il y a du carburant ou de l'huile moteur sur l'outil. Éponger le carburant et l'huile moteur indésirables et laisser l'outil sécher avant de démarrer le moteur.
- Vérifier régulièrement le moteur à la recherche de fuites. S'il y a des fuites dans le système de carburant, ne pas démarrer le moteur jusqu'à ce que les fuites soient réparées.
- Ne pas utiliser les doigts pour rechercher d'éventuelles fuites au niveau du moteur.
- N'entreposer le carburant que dans des contenants homologués.
- Lorsque l'outil et le carburant sont entreposés, s'assurer que le carburant et les vapeurs de carburant ne peuvent pas provoquer de dommages.
- Vider le carburant dans un contenant homologué à l'extérieur et loin d'étincelles ou de flammes.

Consignes de sécurité relatives au travail sur les terrains en pente



AVERTISSEMENT : Lire les messages d'avertissement qui suivent avant d'utiliser l'appareil.

- Ne pas utiliser le produit dans des pentes dont l'inclinaison est supérieure à 20°. Le sol meuble, les vibrations et la vitesse de fonctionnement peuvent faire chuter le produit sur une pente dont l'inclinaison est inférieure à 20°.
- S'assurer que la zone de travail est sans danger. La terre humide et la terre meuble rendent l'utilisation

du produit moins sécuritaire. Faire preuve d'une grande prudence sur les pentes et les surfaces irrégulières.

- S'assurer que toutes les personnes dans la zone de travail se trouvent plus haut que le produit sur la pente.
- Utiliser le produit vers le haut ou vers le bas de la pente, et non d'un côté à l'autre.
- Ne pas stationner le produit dans une pente. Si le produit doit être stationné sur une pente, s'assurer qu'il ne peut pas bouger ou tomber. Il y a un risque de blessure et de dommage.

Instructions de sécurité relatives au travail près des bords



AVERTISSEMENT : Lire les messages d'avertissement qui suivent avant d'utiliser l'appareil.

- Il y a un risque que le produit tombe au cours de son utilisation près d'un bord. Toujours maintenir un minimum de $\frac{2}{3}$ du produit sur une surface suffisamment stable pour supporter le poids du produit.
- Si le produit tombe, arrêter le moteur avant du soulever à nouveau sur une surface suffisamment stable. Se reporter à la section *Levage du produit à la page 68*.

Consignes de sécurité pour l'entretien



AVERTISSEMENT : Lire les messages d'avertissement qui suivent avant d'utiliser l'appareil.

- Si la maintenance n'est pas effectuée correctement et régulièrement, le risque de blessures et de dommages sur l'outil augmente.
- Utiliser un équipement de protection personnelle. Se reporter à la section *Équipement de protection personnelle à la page 55*.
- Arrêter le moteur et s'assurer que toutes les pièces du produit sont froides avant de procéder à l'entretien.
- Nettoyer le produit pour éliminer les matières dangereuses avant d'effectuer la maintenance.
- Débrancher la bougie d'allumage avant de procéder à l'entretien.
- Les gaz d'échappement du moteur sont chauds et peuvent contenir des étincelles. Ne pas utiliser l'outil dans un local clos ou à proximité de matériaux inflammables.
- Ne pas modifier l'outil. Toute modification non approuvée par le fabricant peut entraîner des blessures graves, voire mortelles.
- Toujours utiliser des accessoires et des pièces de rechange d'origine. Les accessoires et les pièces de rechange qui ne sont pas approuvés par le

fabricant peuvent causer des blessures graves, voire mortelles.

- Remplacer les pièces endommagées, usées ou brisées.
- N'effectuer que les travaux d'entretien indiqués dans ce manuel d'utilisation. Confier toutes les autres opérations d'entretien à un centre de service agréé.
- Retirer tous les outils du produit avant de démarrer le moteur après la maintenance. Des outils non fixés

ou fixés aux pièces tournantes peuvent s'éjecter et provoquer des blessures.

- Après l'entretien, vérifier le niveau de vibrations du produit. En cas de problème, communiquer avec un centre d'entretien agréé.
- Demander à un centre de service agréé d'effectuer régulièrement l'entretien de l'outil.

Fonctionnement

Introduction



AVERTISSEMENT : Lire et comprendre le chapitre sur la sécurité avant d'utiliser le produit.

Avant d'utiliser le produit

- Lire attentivement le manuel d'utilisation et veiller à bien comprendre les directives.
- Lire le manuel du moteur fourni par le fabricant du moteur.
- Effectuer l'entretien quotidien. Se reporter à la section *Calendrier d'entretien à la page 61*.

Réglage de la poignée en position de fonctionnement



AVERTISSEMENT : Tenir fermement la poignée pour modifier sa position. Il y a un risque de blessure si la poignée tombe sur vous.

1. Tenir la poignée.
2. Relâcher le levier de verrouillage et abaisser doucement la poignée.

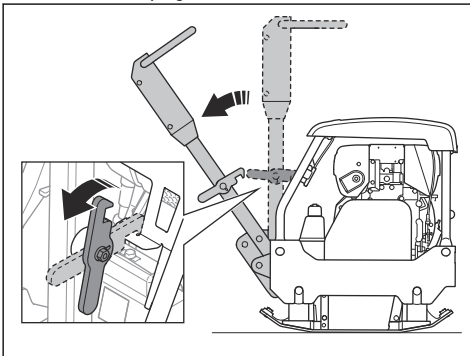

Démarrage et arrêt du produit



AVERTISSEMENT : Garder les pieds loin du produit pendant la procédure de démarrage. Le circuit hydraulique peut provoquer un mouvement brusque du produit au démarrage du moteur.

Démarrage du produit (RP 164)

1. Ouvrir le robinet de carburant.

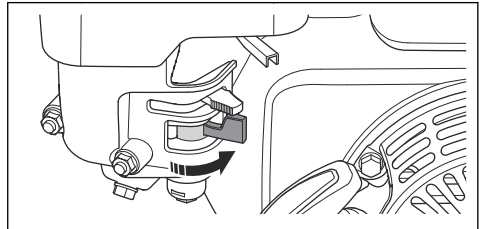

2. Régler la commande d'accélérateur au régime de ralenti.

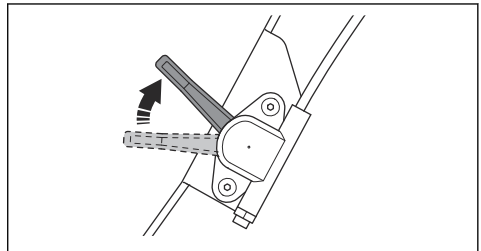

3. Mettre le starter à la position correcte.

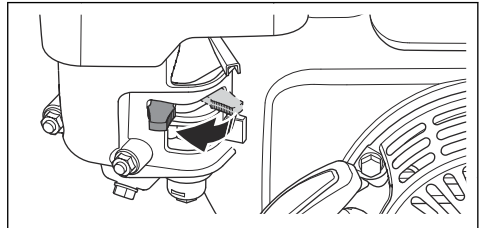

- a) Si le moteur est froid, fermez le starter.

b) Si le moteur est chaud ou si la température ambiante est élevée, ouvrez le starter.

4. Placez l'interrupteur de marche/arrêt du moteur sur « ON ».

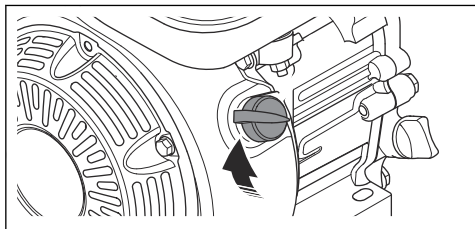

5. Tirer lentement sur la poignée du câble de démarrage jusqu'à ce qu'une résistance soit ressentie.

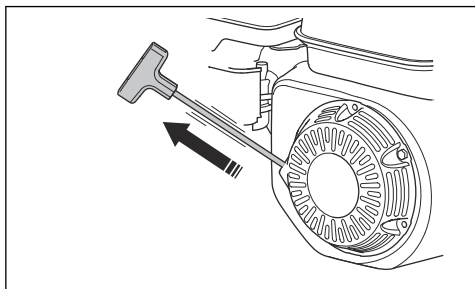

6. Relâcher la poignée de la corde du lanceur pour laisser la corde se rembobiner.
7. Tirer sur la poignée du câble du lanceur jusqu'à ce que le moteur démarre.
8. Ouvrez progressivement le starter jusqu'à l'ouverture complète.

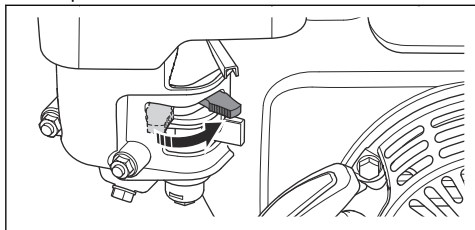

9. Laissez le moteur fonctionner au régime de ralenti pendant 2 à 3 minutes.

10. Placez la commande d'accélération sur plein régime.

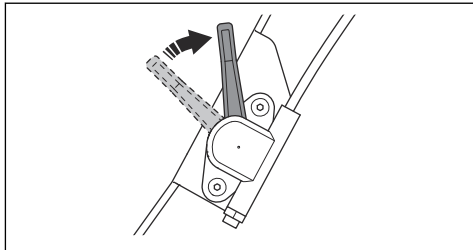

Démarrage du produit (RP 204)

1. Ouvrir le robinet de carburant.

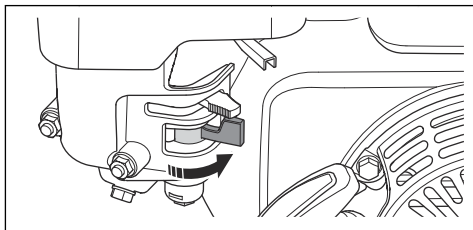

2. Régler la commande d'accélérateur au régime de ralenti.

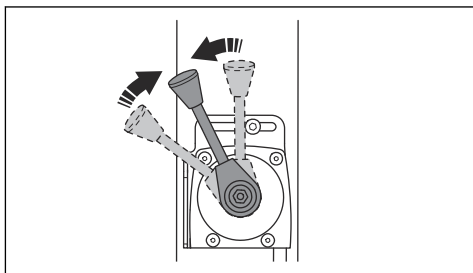

3. Mettre le starter à la position correcte.

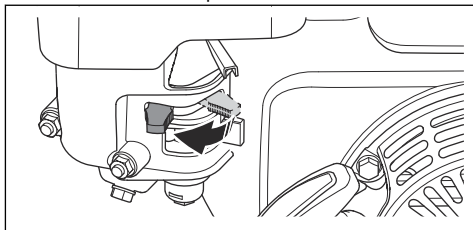

- a) Si le moteur est froid, fermez le starter.
b) Si le moteur est chaud ou si la température ambiante est élevée, ouvrez le starter.

4. Placez l'interrupteur de marche/arrêt du moteur sur « ON ».

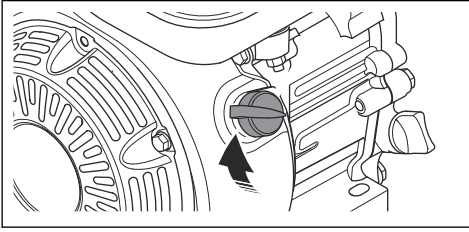

5. Tirer lentement sur la poignée du câble de démarrage jusqu'à ce qu'une résistance soit ressentie.

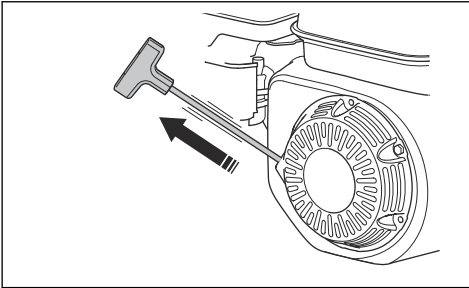

6. Relâcher la poignée de la corde du lanceur pour laisser la corde se rembobiner.
7. Tirer sur la poignée du câble du lanceur jusqu'à ce que le moteur démarre.
8. Ouvrez progressivement le starter jusqu'à l'ouverture complète.

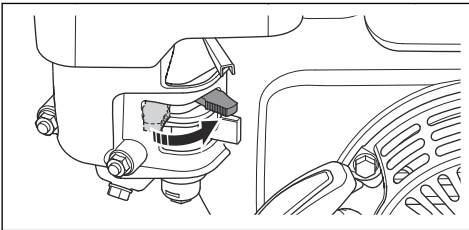

9. Laissez le moteur fonctionner au régime de ralenti pendant 2 à 3 minutes.
10. Placez la commande d'accélération sur plein régime.

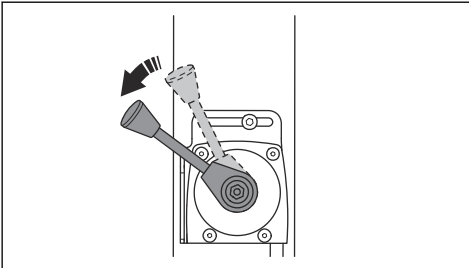

Arrêt de la machine (Honda)

1. Régler la commande d'accélérateur au régime de ralenti.

a) RP 164 :

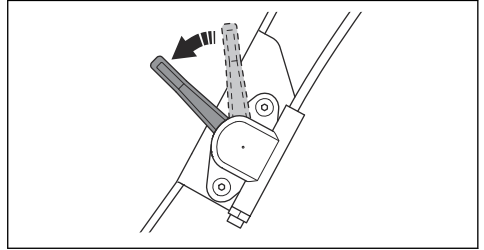

b) RP 204 :

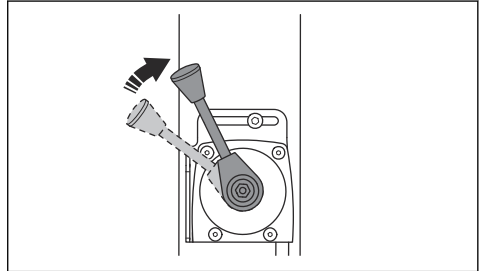

2. Laissez le moteur fonctionner au régime de ralenti pendant 2 à 3 minutes.
3. Placez l'interrupteur marche/arrêt du moteur sur arrêt. Le moteur s'arrête.
4. Placez le robinet de carburant en position d'arrêt.

Utilisation du produit

Toujours faire fonctionner le véhicule à plein régime en utilisant la commande d'accélération.

- Pour faire avancer le produit, déplacer la commande de fonctionnement complètement vers l'avant et la relâcher.

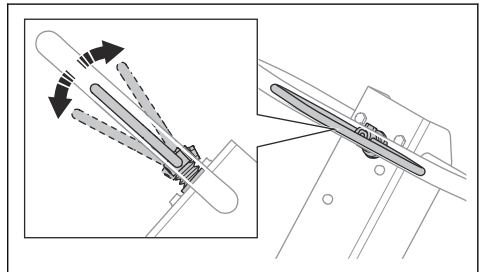

- Pour faire reculer le produit, déplacer la commande de fonctionnement complètement vers l'arrière et la relâcher.

- Pour arrêter le mouvement du produit, déplacer la commande de fonctionnement dans la direction opposée par petits mouvements jusqu'à ce que le produit soit immobile.

- Pour changer de direction, tourner le produit en utilisant la poignée.

Entretien

Introduction



AVERTISSEMENT : Lire et comprendre le chapitre sur la sécurité avant de faire l'entretien du produit.

X = Les instructions sont décrites dans ce manuel de l'opérateur.

O = Se reporter aux instructions du manuel du moteur fourni par le fabricant du moteur.

Calendrier d'entretien

* = Entretien général effectué par l'opérateur. Les instructions ne sont pas mentionnées dans ce manuel d'utilisation.

Entretien général du produit	Avant utilisation, toutes les 10 heures	Toutes les semaines, toutes les 100 h	Une fois par mois, toutes les 250 heures	Tous les ans, toutes les 500 heures
Assurez-vous qu'il n'y a pas de fuite d'huile ou de carburant.	*			
Nettoyez le produit.	X			
S'assurer que les écrous et les vis sont serrés.	*			
Examiner les commandes de marche avant, marche arrière et d'accélération et le starter pour s'assurer qu'ils ne sont pas endommagés.	*			
S'assurer de pouvoir bouger les commandes de marche avant, marche arrière et d'accélération et le starter de manière fluide.	*			
Lubrifier les commandes et les tringleries.	*			
Examiner les sangles de sécurité pour s'assurer qu'elles ne sont pas endommagées. Les remplacer au besoin.	X			
Vérifiez que les dispositifs anti-vibrations ne présentent pas de dommages.		X	X	X
Examiner la tension de la courroie trapézoïdale et s'assurer que la courroie n'est pas endommagée. Régler ou remplacer la courroie trapézoïdale au besoin.		X	X	X
Vérifiez l'absence de dommages sur tous les flexibles et éléments en caoutchouc. Les remplacer au besoin.			X	
Contrôlez le niveau d'huile hydraulique.			X	
Remplacez l'huile dans l'élément excentrique.				X
Vidanger l'huile hydraulique.				X

Entretien du moteur, Honda	Avant utilisation, toutes les 10 heures	Après les 20 premières heures	Toutes les semaines, toutes les 100 h	Tous les ans, toutes les 300 heures
Vérifier le niveau de carburant et le niveau d'huile moteur.	X			
Nettoyer les ailettes de refroidissement du moteur.	O			
Vérifier le filtre à air. Nettoyez le filtre à air si nécessaire.	X	X		
Nettoyez le filtre à air.			X	
Contrôlez le purgeur du filtre à air. Ne s'applique qu'aux moteurs dotés d'un préfiltre cyclonique.	O			
Vidanger l'huile moteur.		X	X	X
Remplacer le filtre à air.				X
Vérifiez la vitesse du moteur.		O	O	O
Vérifiez l'état de la bougie et nettoyez-la. Remplacez la bougie si nécessaire.			O	
Remplacer la bougie d'allumage.				O
Nettoyer le robinet de carburant du carburateur.			O	O
Nettoyez le pare-étincelles du silencieux.			O	O
Réglez le jeu de la tête de la vanne de prise d'air et les vannes d'échappement.		O		O
Vidangez le carburant, puis nettoyez le réservoir de carburant et le filtre à carburant.				O
Nettoyez et réglez le carburateur.				O
Remplacez le filtre à carburant.				O

Nettoyage de la machine



MISE EN GARDE : Avant de nettoyer le produit, attacher fermement un sac de plastique autour du bouchon du réservoir de carburant. Cela permet de s'assurer que l'eau ne s'infiltrera pas dans l'évent du bouchon du réservoir de carburant.

- Utiliser de l'eau courante provenant d'un boyau d'arrosage ou d'un pulvérisateur à haute pression pour nettoyer le produit.



MISE EN GARDE : Ne pas diriger l'eau directement vers le bouchon du réservoir de carburant, les composants électriques ou le moteur.

- Retirer la graisse et l'huile de la poignée.

Pour effectuer une inspection générale

- S'assurer que tous les écrous et toutes les vis sur le produit sont serrés correctement.

Pour vérifier les sangles de sécurité

1. Examinez les sangles de sécurité situées à l'avant et à l'arrière du produit.

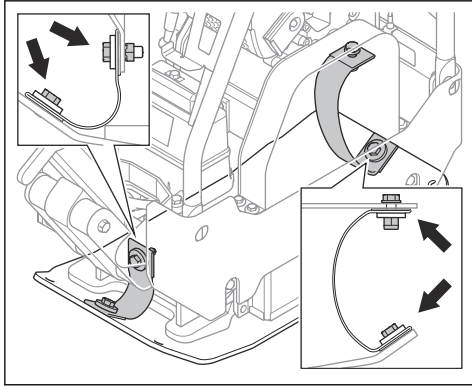

2. Examinez les vis et les écrous sur les sangles de sécurité.
3. Remplacez les sangles de sécurité endommagées.
4. Remplacez les vis et les écrous endommagés.
5. Serrer les vis et les écrous desserrés.

Vérification du niveau d'huile moteur

1. Retirer le bouchon du réservoir d'huile et la jauge d'huile.
2. Nettoyer l'huile sur la jauge d'huile.
3. Remettre la jauge d'huile à fond dans le réservoir d'huile.
4. Retirer la jauge d'huile.
5. Examiner le niveau d'huile sur la jauge d'huile.
6. Si le niveau d'huile est trop bas, remplir avec de l'huile moteur et vérifier de nouveau le niveau d'huile. Se reporter à la section *Données techniques à la page 70* ou le manuel du moteur pour le type d'huile approprié.

Remplacement de l'huile moteur (RP 164)

Si le moteur est froid, démarrer le moteur pendant 1 à 2 minutes avant de vidanger l'huile moteur. Cela réchauffe l'huile moteur, ce qui facilite la vidange.



AVERTISSEMENT : L'huile moteur est très chaude directement après l'arrêt du moteur. Laisser le moteur se refroidir avant de vidanger l'huile moteur. En cas de déversement d'huile moteur sur la peau, nettoyer avec du savon et de l'eau.

1. Placez un récipient sous le bouchon de vidange pour récupérer l'huile moteur.

2. Déposez le bouchon de vidange d'huile (A) et branchez un flexible (B).

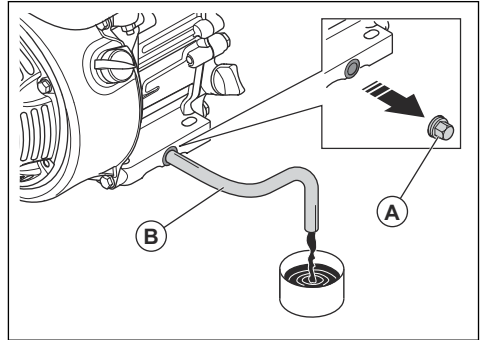

3. Incliner le produit et laisser l'huile s'écouler dans le récipient.
4. Retirez le flexible.
5. Installez le bouchon de vidange d'huile et serrez-le.
6. Faites le plein d'huile moteur neuve. Reportez-vous à la section *Données techniques à la page 70* ou au manuel du moteur pour connaître le type d'huile approprié.
7. Contrôlez le niveau d'huile moteur.

Filtere à air



AVERTISSEMENT : Porter un dispositif de protection respiratoire homologué lors du nettoyage ou du remplacement du filtre à air. Mettre au rebut les filtres à air usés correctement. L'inhalation de poussière présente dans le filtre à air est dangereuse pour la santé.



MISE EN GARDE : Toujours remplacer un filtre à air endommagé, sinon la poussière risque de pénétrer dans le moteur et de l'endommager.

Nettoyage ou remplacement du filtre à air (RP 164)



AVERTISSEMENT : Ne pas nettoyer le filtre à air à l'air comprimé. Cela endommage le filtre à air et augmente le risque de respirer la poussière dangereuse.

1. Tourner le bouton sur le couvercle de filtre à air et retirer ce couvercle.

- Retirer l'élément du filtre en papier et l'élément du filtre en mousse (A).

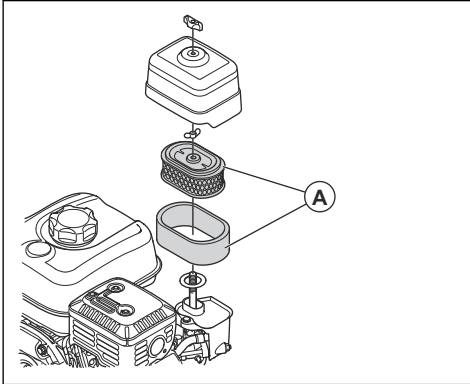

- Nettoyer le boîtier du filtre à l'aide d'une brosse.
- Vérifier les éléments du filtre à air pour détecter des dommages.
- Tapoter l'élément du filtre en papier contre une surface dure ou utiliser un aspirateur pour éliminer les particules.



MISE EN GARDE : Ne pas laisser l'embout de l'aspirateur toucher la surface de l'élément du filtre en papier. Garder une petite distance. La surface sensible de l'élément du filtre en papier est endommagée en cas de contact avec des objets.

- Nettoyer l'élément du filtre en mousse avec une solution de savon et d'eau.
- Rincer l'élément du filtre en mousse à l'eau claire.
- Comprimer l'élément du filtre en mousse pour éliminer l'eau et laisser l'élément du filtre en mousse sécher complètement.
- Lubrifier l'élément du filtre en mousse avec de l'huile moteur.
- Appuyer un chiffon propre contre l'élément du filtre en mousse pour éliminer l'huile superflue.
- Réinstaller le filtre à air dans la séquence inverse.

Pour contrôler la courroie trapézoïdale



AVERTISSEMENT : n'utilisez pas le produit si le couvercle de la courroie trapézoïdale n'est pas installé.

- Couper le moteur.

- Retirez le carter de la courroie trapézoïdale.

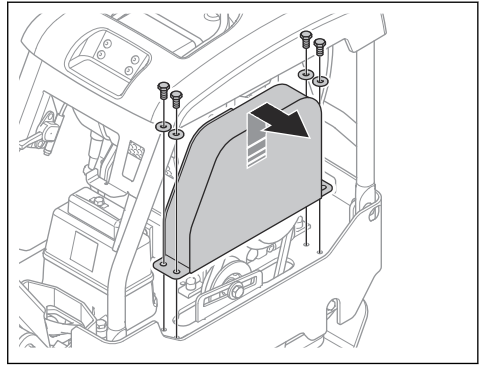

- Vérifiez l'absence de dommages et de défauts au niveau de la courroie trapézoïdale. Remplacez la courroie trapézoïdale si nécessaire.

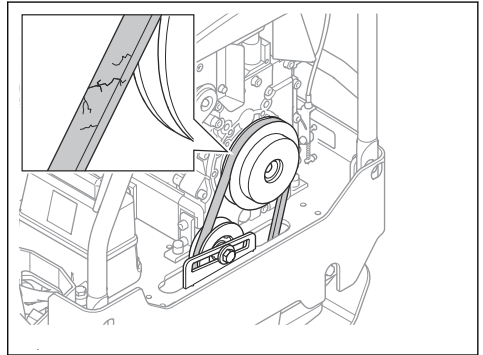

- Contrôlez la tension de la courroie trapézoïdale.
- Si la tension de la courroie trapézoïdale n'est pas suffisante, procéder comme suit :
 - Desserrer la vis du tendeur de courroie (A).

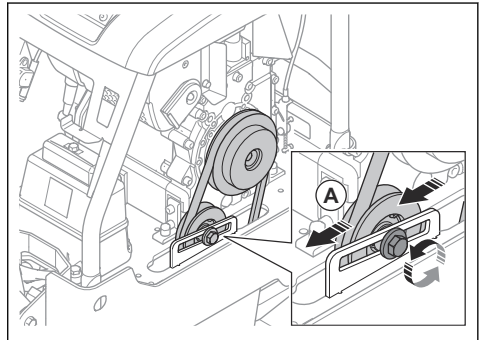

- Poussez le tendeur de courroie vers l'arrière.
 - Serrez la vis sur le tendeur de courroie.
- Installez le couvercle de la courroie trapézoïdale.

Vidange d'huile de l'élément excentré

1. Déposer le bouchon de vidange d'huile de l'élément excentré et brancher un flexible.

a) RP 164 :

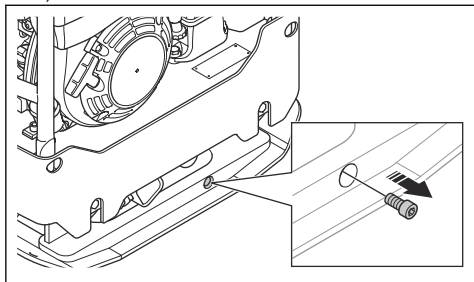

b) RP 204 :

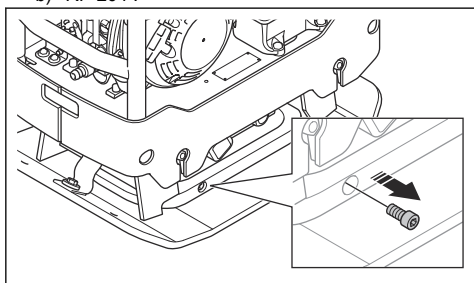

2. Incliner le produit pour vidanger l'huile.

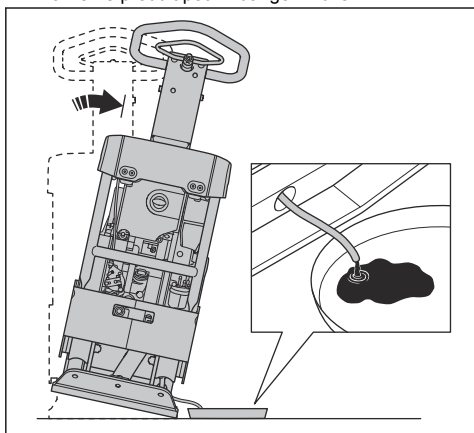

Remarque : Vous pouvez aussi utiliser une pompe manuelle de vidange d'huile pour vidanger l'huile de l'élément excentré.

3. Nettoyer les surfaces autour du trou du bouchon de vidange d'huile, ainsi que les filets du trou et du bouchon de vidange d'huile. Utiliser un chiffon sec et, au besoin, un solvant approprié.



MISE EN GARDE : Ne pas utiliser d'eau pour nettoyer le bouchon de vidange d'huile et les surfaces autour du bouchon.

4. Remplir l'élément excentré d'huile du type approprié. Se reporter à *Données techniques à la page 70*.

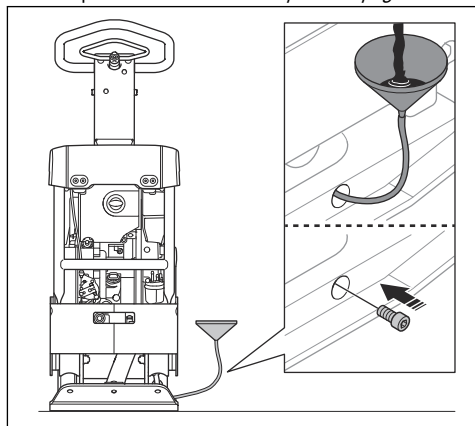

5. Installez le bouchon de vidange d'huile.

Circuit hydraulique

Vérification des flexibles hydrauliques

- Examiner régulièrement les flexibles hydrauliques. Remplacer les flexibles hydrauliques usés ou endommagés.



AVERTISSEMENT : L'huile hydraulique est dangereuse. Le caoutchouc des flexibles hydrauliques s'use avec le temps. Des flexibles hydrauliques usés ou endommagés peuvent se rompre et l'huile hydraulique peut provoquer des blessures. Si vous ne pouvez pas déterminer si les flexibles hydrauliques sont usés, remplacez-les toujours.

Vérification du niveau d'huile hydraulique

1. Retirer la jauge d'huile du réservoir d'huile hydraulique.

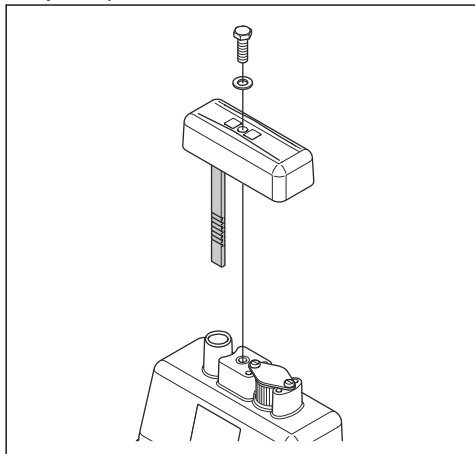

2. Lire le niveau d'huile hydraulique sur la jauge.
3. Si le niveau d'huile hydraulique est trop bas, demander à un centre de service agréé d'examiner le circuit hydraulique pour détecter les fuites.

Vidange de l'huile hydraulique



AVERTISSEMENT : Risque de brûlures. L'huile hydraulique devient chaude pendant le fonctionnement du produit.

Laisser le produit refroidir avant de remplacer l'huile hydraulique.

1. Retirer la jauge d'huile du réservoir d'huile hydraulique.

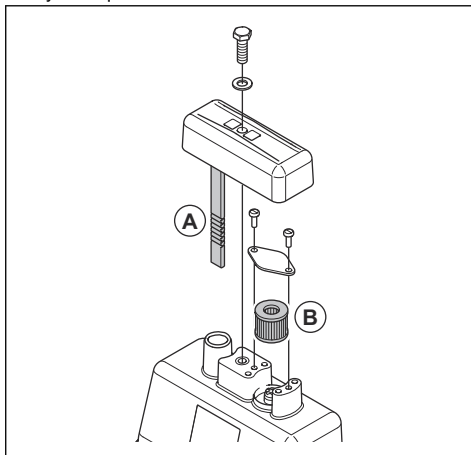

2. Utiliser une pompe de vidange d'huile pour vidanger l'huile hydraulique du réservoir d'huile hydraulique.
3. Nettoyer l'ouverture du réservoir d'huile hydraulique.
4. Remplacer le filtre de reniflard (B).
5. Remplir d'huile hydraulique du type approprié. Se reporter à la section *Données techniques à la page 70*.
6. Remettre la jauge d'huile dans le réservoir d'huile hydraulique.

Transport, entreposage et mise au rebut

Transport



AVERTISSEMENT : Être prudent lors du transport. Le produit est lourd et peut causer des blessures ou des dommages s'il se renverse ou se déplace pendant le transport.

Les roues de transport vous permettent de déplacer le produit manuellement sur une courte distance. Pour de plus longues distances, soulever le produit pour le déplacer ou le placer sur un véhicule.



MISE EN GARDE : Ne pas remorquer le produit derrière un véhicule.

Présentation du chariot

Le chariot est un accessoire en option.

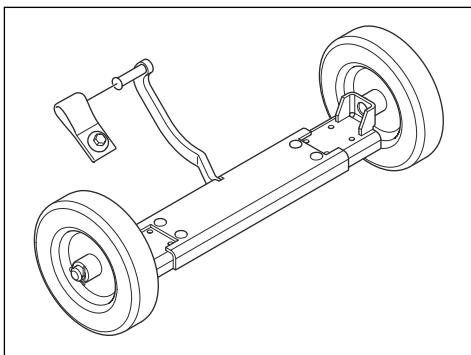

Pour installer le chariot sur le produit



AVERTISSEMENT : Ne placez pas votre main entre le chariot et la

plaque inférieure. Risque de blessures par écrasement.

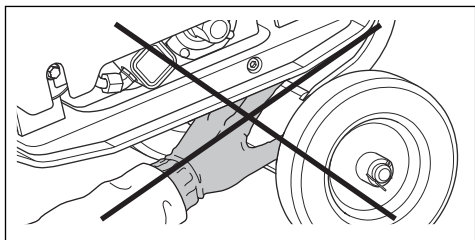

1. Réglez le chariot à une largeur appropriée pour le produit.

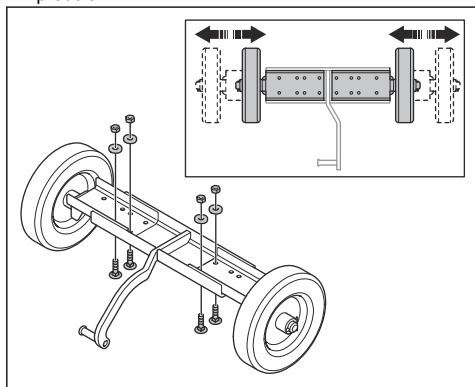

- a) Retirez les vis, les écrous et les rondelles.
- b) Réglez les roues.
- c) Installez les vis, les écrous et les rondelles, puis serrez les vis.

2. Fixez la sangle du chariot sur le produit à l'aide de la vis et de la rondelle.

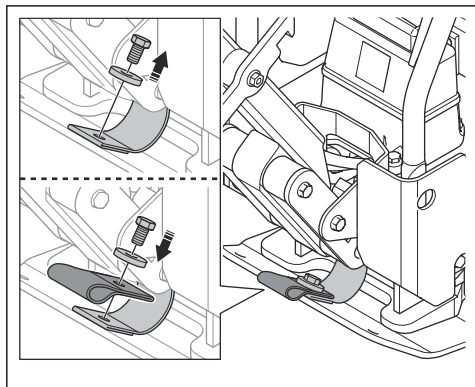

3. Placez le crochet du chariot dans la sangle du chariot.

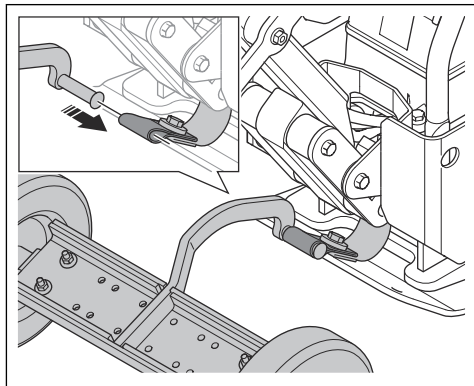

4. Verrouiller la poignée en position verticale (A).

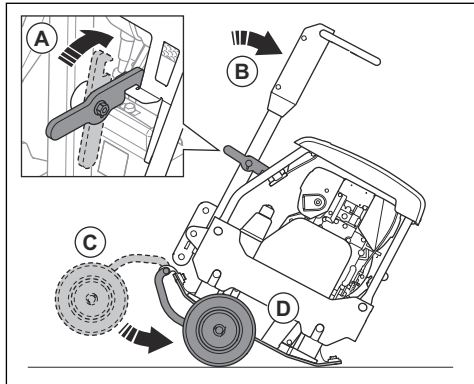

5. Inclinez le produit vers l'avant (B).
6. Repliez le chariot (C) sous la plaque inférieure (D).
7. Déverrouillez la poignée (A) et inclinez le produit vers l'arrière.

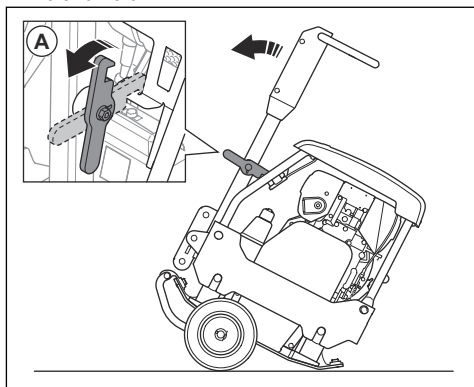

8. Déplacez le produit sur les roues.

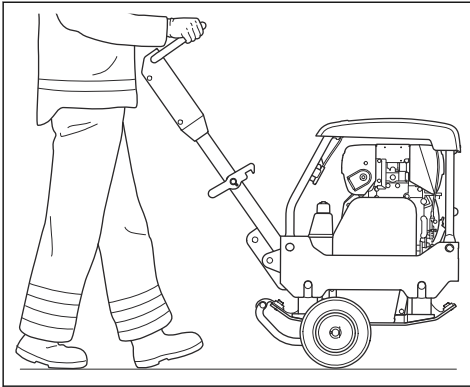

Levage du produit



AVERTISSEMENT : assurez-vous que l'équipement de levage présente la bonne spécification afin de soulever le produit en toute sécurité. Le poids du produit figure sur sa plaque signalétique.



AVERTISSEMENT : ne soulevez pas un produit endommagé. S'assurer que l'anneau de levage, les unités anti-vibrations et les sangles de sécurité sont correctement installés et ne sont pas endommagés.



AVERTISSEMENT : Ne pas marcher sur un produit soulevé et ne pas rester en dessous ou à proximité.

1. Verrouiller la poignée en position verticale.

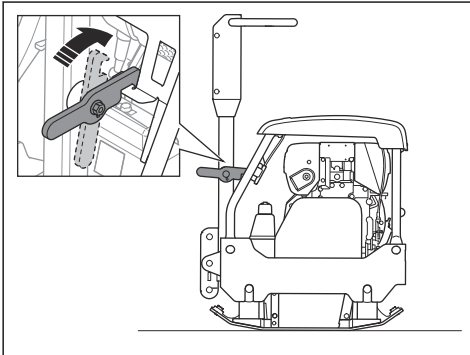

2. Attacher l'équipement de levage à l'anneau de levage. Une étiquette sur le produit indique la bonne position.

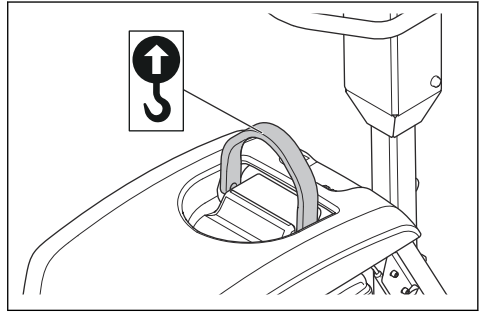

AVERTISSEMENT : N'utilisez pas de crochets métalliques, de chaînes ou d'autres équipements de levage dont les bords sont irréguliers et qui peuvent endommager l'anneau de levage.

Pour transporter le produit placé sur un véhicule de transport en toute sécurité avec des sangles d'arrimage

1. Verrouiller la poignée en position verticale (A).

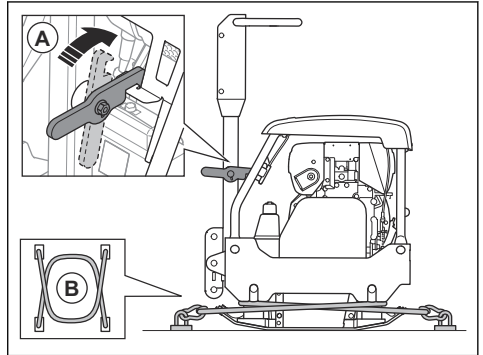

2. Placer 2 sangles (B) autour de la plaque inférieure.
- Placez 1 sangle autour de la partie avant de la plaque inférieure et fixez-la au véhicule.
 - Placez 1 sangle autour de la partie arrière de la plaque inférieure et fixez-la au véhicule.

Entreposage

- Videz le carburant du réservoir de carburant avant de remettre le produit pendant une longue période. Mettre au rebut le carburant à un emplacement adéquat.
- Nettoyez le produit avant de le remettre. Éliminer l'huile et la poussière des pièces en caoutchouc.
- Nettoyer le filtre à air avant l'entreposage.

- Tirer avec précaution sur la poignée du lanceur jusqu'à sentir une petite résistance. Cela ferme les soupapes et empêche l'humidité de pénétrer dans le cylindre du moteur.
- Placez un capot de protection sur le produit.
- Conserver le produit dans un endroit sec et à l'abri du gel.
- Conserver le produit dans un endroit verrouillé afin que des enfants ou personnes qui ne sont pas autorisées à l'utiliser ne puissent pas y avoir accès.

Mise au rebut

- Respecter les exigences locales en matière de recyclage et la réglementation en vigueur.
- Mettre au rebut tous les produits chimiques, tel que le moteur d'huile ou de carburant, dans un centre de service ou à un emplacement de mise au rebut adéquat.
- Lorsqu'on n'utilise plus le produit, l'envoyer à un détaillant Husqvarna ou le mettre au rebut à un emplacement de recyclage.

Données techniques

Caractéristiques techniques

Caractéristiques techniques	RP 164	RP 204
Poids net, kg/lb	156/344	209,4/461,6
Poids de fonctionnement (EN500, avec huile, carburant ½), kg/lb	157/346	210,8/464,7
Marque/type du moteur	Honda, GX160	Honda, GX 200
Puissance moteur, kW/ch à tr/min ³	3,6/4,8 à 3600	4,1/5,5 à 3600
Fréquence de vibration, Hz/tr/min	80/4800	65/3900
Amplitude, mm/po	1,4/0,054	1,9/0,07
Force centrifuge, kN/lb-pi	28/6,3	36/8093
Vitesse de fonctionnement, m/min ou pi/min	22/72	23 ou 75,5
Inclinaison maximale, degrés/%	20/36	20/36
Capacité du réservoir de carburant, l/qt	3,1/3,3	3,1/3,3
Capacité du réservoir d'huile, l/pte	0,6/0,63	
Fluide hydraulique, l/pte	1/1,1	
Élément excentré, l/pte	0,4/0,42	0,5/0,53
Consommation de carburant, l/h ou qts/h	0,95 ou 0,25	
Huile moteur*	SAE 10W-30, API classe SJ	SAE 10W-30, API classe SJ
Huile de l'élément excentré	SAE 10W-30, API classe SJ	SAE 10W-30, API classe SJ
Huile hydraulique	Shell Tellus S3 V 32	Shell Tellus S3 V 32
Huile hydraulique biologique (en option)	Shell Naturelle HF-E 32	Shell Naturelle HF-E 32
Carburant*	Essence sans plomb, 10 % d'éthanol max	Essence sans plomb, 10 % d'éthanol max

* = Pour de plus amples informations et pour toute question concernant ce moteur en particulier, consultez

le manuel du moteur ou le site Internet du fabricant du moteur.

³ Chiffre spécifié par le constructeur du moteur. La puissance nominale du moteur indiquée est la puissance nette moyenne (à un régime spécifié) d'un moteur de production classique pour le modèle de moteur mesurée selon la norme SAE J1349/ISO1585. Les moteurs produits à grande échelle peuvent s'écarter de cette valeur. La puissance de sortie effective du moteur installé sur le produit fini dépend de la vitesse de fonctionnement, des conditions environnementales et d'autres valeurs.

Vibrations et émissions sonores	RP 164	RP 204
Niveau de puissance sonore, mesuré en dB (A)	102	104

Déclaration relative au bruit et aux vibrations

Ces valeurs déclarées ont été obtenues par essai en laboratoire conformément à la directive ou aux normes indiquées et peuvent être comparées aux valeurs déclarées d'autres produits testés conformément à la même directive ou aux mêmes normes. Ces valeurs déclarées ne conviennent pas aux évaluations des risques et les valeurs mesurées sur des lieux de travail individuels peuvent être plus élevées. Les valeurs d'exposition réelles et le risque d'atteinte encouru par un utilisateur individuel sont uniques et dépendent de la façon dont l'utilisateur travaille, du matériau dans lequel le produit est utilisé, du temps d'exposition et de la condition physique de l'utilisateur, ainsi que de l'état du produit.

Dimensions du produit (RP 164)

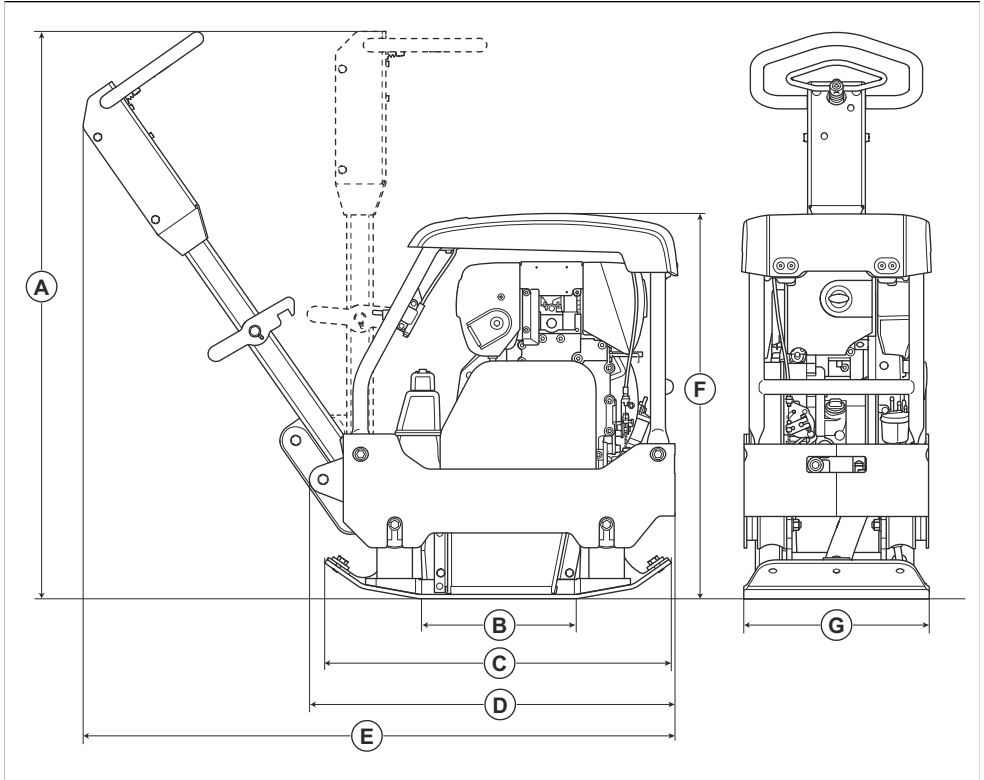

A	Hauteur du guidon, mm/po	1069/42	E	Hauteur avec la poignée, mm/po	1110/44
B	Zone de contact de la plaque inférieure, m ² /pi ²	0,103/1,11 / 0,132/1,42	F	Hauteur, mm/po	727/28,6
C	Longueur de plaque inférieure, mm/po.	654/25,7	G	Largeur, mm/po	450/17,7
D	Longueur avec la poignée rabattue, mm/po	748/29,4			

Dimensions du produit (RP 204)

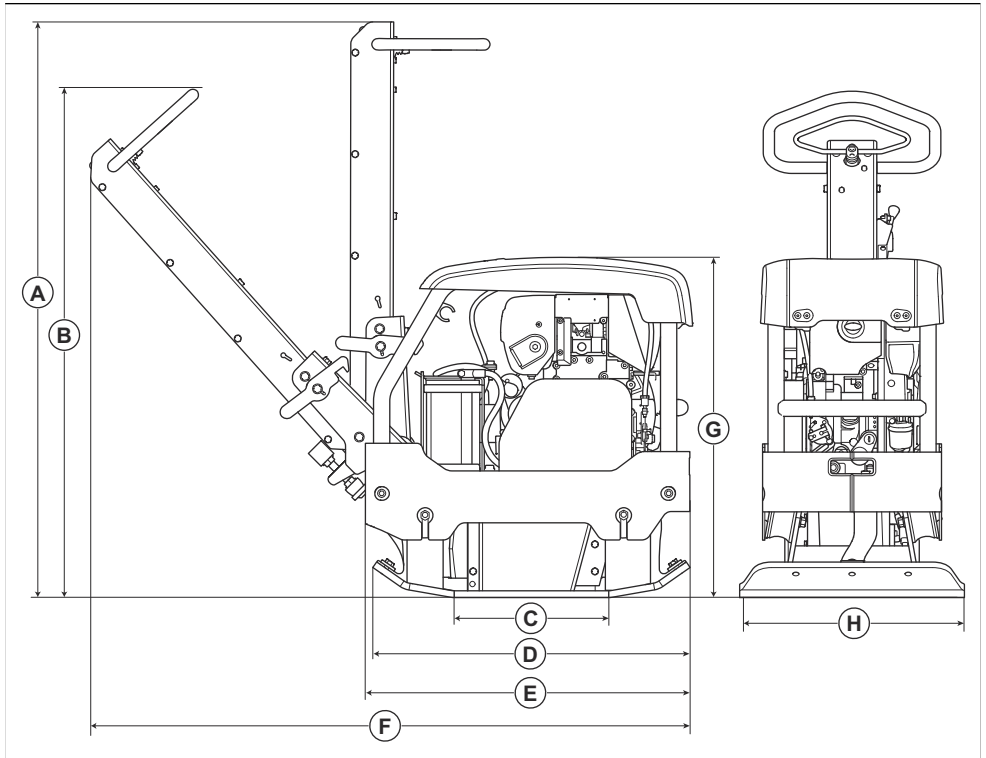

A	Hauteur de la poignée, position de transport, mm/po	1269/50,0	E	Longueur avec la poignée rabattue, mm/po	720/28,3
B	Hauteur de la poignée, position de fonctionnement, mm/po	1126/44,3	F	Hauteur avec la poignée, mm/po	1328/52,3
C	Zone de contact de la plaque inférieure, m ² /pi ²	0,1735/1,8675	G	Hauteur, mm/po	754/29,7
D	Longueur de plaque inférieure, mm/po.	703/27,7	H	Largeur, mm/po	500/19,7

patron™

Original instructions
Instrucciones originales
Instructions d'origine

1141259-49



2024-04-30