



Husqvarna®



K 7000 Chain



BG	Ръководство за експлоатация
RO	Instrucțiuni de utilizare
TR	Kullanım kılavuzu
UK	Посібник користувача

2-27
28-52
53-76
77-102

Съдържание

Въведение.....	2	Отстраняване на проблеми.....	23
Безопасност.....	4	Транспортиране, съхранение и изхвърляне.....	24
Монтаж.....	11	Технически характеристики.....	25
Операция.....	12	Декларация за съответствие.....	27
Поддръжка.....	19		

Въведение

Описание на продукта

Тази Husqvarna K 7000 Chain е преносима ръчна режеща машина. За да работите с продукта, свържете го към необходимия захранващ блок.

Предназначение

Този продукт се използва за рязане на твърд материал, като зидария и стомана. Не използвайте продукта за други задачи.

Ние работим постоянно, за да подобряваме Вашата безопасност и ефективност по време на работа. Свържете се с дистрибутор по обслужването за повече информация.

Забележка: Националните разпоредби могат да ограничат работата с продукта.

Общ преглед на продукта

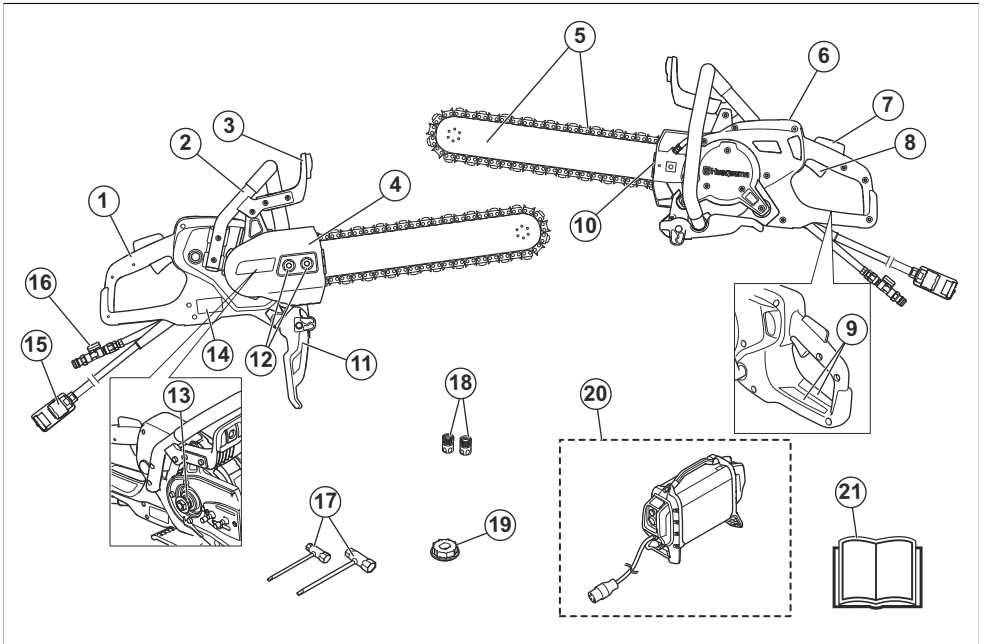

1. Задна ръкохватка
2. Предна дръжка
3. Защита за ръцете
4. Капак на съединителя
5. Направляваща шина и диамантена верига (не са доставени)
6. Дисплей
7. Блокировка на захранващия спусък
8. Захранващ спусък
9. Детален изглед на двигателя и захранващия спусък
10. Детален изглед на веригата и шината
11. Ръкохватка
12. Ръкохватка
13. Детален изглед на батерията
14. Ръкохватка
15. Ръкохватка
16. Ръкохватка
17. Ръкохватка
18. Ръкохватка
19. Ръкохватка
20. Ръкохватка
21. Ръкохватка

9. Информационна и предупредителна лепенка
10. Обтегач на диамантена верига
11. Предпазител от пръскане
12. Гайки на шината
13. Шпонков канал, 7 шлица
14. Типова табелка
15. Връзка на захранващ блок
16. Вход на връзка за вода с воден вентил
17. Комбиниран гаечен ключ
18. Водни съединения
19. Шпонков канал, 9 шлица
20. Високочестотен захранващ блок Husqvarna (необходим, не е доставен)
21. Инструкцията за експлоатация

Символи върху машината



ПРЕДУПРЕЖДЕНИЕ: Този продукт може да бъде опасен и да причини сериозно нараняване или смърт на оператора или други хора. Внимавайте и използвайте продукта правилно.



Прочетете внимателно ръководството за оператора и се уверете, че разбирате инструкциите, преди да използвате този продукт.



Използвайте одобрени защитна каска, антифони, защитни средства за очите и респираторна защита. Направете справка с *Лични предпазни средства на страница 7*.



При рязане се образува прах. Прахът може да доведе до наранявания при вдишване. Използвайте одобрена респираторна защита. Винаги осигурявайте добра вентилация.



Искри от направляващата шина и диамантената верига могат да причинят пожар при гориво, дърва, дрехи, суха трева или други запалими материали.



Откатите могат да бъдат внезапни, бързи и силни, и могат да причинят опасни за живота наранявания. Прочетете внимателно и се поставете да разберете инструкциите в ръководството, преди да използвате продукта. Направете справка с *Откат на страница 12*.



Уверете се, че по диамантената верига няма пукнатини или други повреди.



Не използвайте диамантени вериги за рязане на дърво.



Този продукт отговаря на изискванията на приложимите директиви на ЕО.



Обозначения, свързани с околната среда. Продуктът или опаковката на продукта не е битов отпадък. Рециклирайте го в пункт за рециклиране за електрическо и електронно оборудване.

Забележка: Останалите символи/стикери на машината се отнасят до изисквания по отношение на сертификати за определени пазари.

Табелка с данни



Ред 1: Марка, модел (X, Y)

Ред 2: ИД на продукта

Ред 3: Серийн номер с дата на производство (Y, W, X): година, седмица, № на последователност

Ред 4: производител

Ред 5: Адрес на производителя

Ред 6: Изходна мощност, обороти на режещ диск, капацитет на режещия диск

Ред 7: държава на произход

Повреда на продукта

Ние не носим отговорност за повреди по нашия продукт, ако:

- продуктът е неправилно ремонтиран.

- продуктът е ремонтиран с части, които не са от производителя или не са одобрени от производителя.
- продуктът има принадлежност, която не е от производителя или не е одобрена от производителя.

- продуктът не е ремонтиран в одобрен сервизен център или от одобрен орган.

Безопасност

Дефиниции за безопасност

Предупреждения, знаци за внимание и бележки се използват за указване на особено важни части на инструкцията.



ПРЕДУПРЕЖДЕНИЕ: Използва се, ако има опасност от нараняване или смърт за оператора или за околните, ако не се спазват инструкциите в ръководството.



ВНИМАНИЕ: Използва се, ако има опасност от повреждане на машината, други материали или съседната зона, ако не се спазват инструкциите в ръководството.

Забележка: Използва се за предоставяне на повече информация, която е необходима в дадена ситуация.

Общи предупреждения за безопасност за електрически инструменти



ПРЕДУПРЕЖДЕНИЕ: Прочетете всички предупреждения за безопасност, инструкции, илюстрации и технически характеристики, предоставени с този електрически инструмент. Неспазването на всички инструкции, изброени по-долу, може да доведе до токов удар, пожар и/или тежко нараняване.

Запазете всички предупреждения и инструкции за бъдещи справки. Терминът "електрически инструмент" в предупрежденията се отнася за Вашия електрически инструмент, работещ на мрежово захранване (кабелен) или на акумулаторна батерия (безжичен).

Безопасност на работната площ

- **Поддържайте работната област чиста и добре осветена.** Безпорядък или тъмни площи могат да доведат до злополуки.

- **Не работете с електрически инструменти в експлозивна среда, като например в присъствието на запалителни течности, газове или прах.** Електрическите инструменти създават искри, които може да възпламенят праха или дима.
- **Дръжте децата и наблюдателите далеч, докато работите с електрически инструмент.** Отклонявания на вниманието могат да причинят загуба на контрол над инструмента.

Електрическа безопасност

- **Щепселите на електрическите инструменти трябва да съответстват на контакта. Никога не променяйте щепселите по какъвто и да било начин.** Немодифицираните щепсели и съответстващи им изходи ще намалят рисковете от токов удар.
- **Избягвайте контакт на тялото със заземени повърхности, като тръби, радиатори и хладилници.** Има повишен риск от електрически удар, ако Вашето тяло е заземено или замасено.
- **Не излагайте електрическите инструменти на дъжд или влажни условия.** Водата, която влиза в електрически инструмент, ще увеличи риска от електрически удар.
- **Не насилвайте шнура.** Никога не използвайте шнура за носене, дърпане или изключване на електрическия инструмент. Пазете шнура далеч от топлини източници, масло, остри ръбове или движещи се части. Повредените и оплетени шнурове увеличават риска от електрически удар.
- **Когато работите с електрически инструмент навън, използвайте удължителен шнур, който е подходящ за външна употреба.** Шнурът, подходящ за използване на открито, намалява рисковете от токов удар.
- **Ако работата с електрически инструмент на влажно място е неизбежна, използвайте захранване с устройство със защита с прекъсвач за остатъчен ток (RCD).** Използването на RCD намалява риска от електрически удар



ВНИМАНИЕ: Не мийте машината под високо налягане, тъй като водата може да проникне в електрическата система или двигателя и може да повреди машината или да причини късо съединение.

Лична безопасност

- **Бъдете нащрек, внимавайте какво правите и бъдете разсъдливи, когато работите с електрически инструмент. Не използвайте електрически инструмент, когато сте изморени или когато сте под влиянието на наркотици, алкохол или лекарства.** Един миг на невнимание по време на работа с електрически инструменти може да доведе до сериозна телесна повреда.
- **Използвайте лични предпазни средства. Винаги носете защитни средства за очите.** Предпазните средства като респираторна маска, непързалици се предпазни обувки, твърда каска или антифони, използвани за съответните условия, ще намалят телесните повреди.
- **Не допускате нежелано стартиране. Уверете се, че ключът е в позиция ИЗКЛ., преди да свържете към източник на мощност и/или батериите, когато вземате или носите инструмента.** Носенето на електрически инструменти, докато пръстът Ви е на преключвателя, или включването в мрежата на инструменти, чийто прекъсвач е в позиция ВКЛ., предразполага към злополуки.
- **Извадете всички настройващи ключове или гаечни ключове, преди да включите електрическия инструмент.** Гаечен ключ или ключ, оставен закачен за въртящата се част на електрически инструмент, може да доведе до телесна повреда.
- **Не се протягайте прекалено надалеч, докато работите.** Поддържайте съответната стъпка и баланс през цялото време. Това позволява по-добър контрол на електрическия инструмент в неочаквани ситуации.
- **Обличайте се подходящо. Никога не носете широки дрехи или украшения. Дръжте косата си, дрехите и ръкавиците си далеч от движещите се части на инструмента.** Развети дрехи, бижута или дълга коса могат да бъдат закачени в движещите се части.
- **Ако са предоставени устройства за свързване на изсмукване на прах и съдове за събиране, уверете се, че те са свързани и се използват правилно.** Използването на съдове за събиране на прах може да намали опасностите, свързани с праха.
- **Вибрационните емисии по време на действителна употреба на електрически инструмент може да се различават от обявената обща стойност в зависимост от начините на използване на инструмента.** Операторите трябва да установят защитни мерки, за да се предпазват. Те трябва да са базирани на изчисленията на излагане в действителните условия на употреба (като се вземат предвид всички елементи на работния цикъл, като времето, когато инструментът е изключен, както и кога работи на празен ход в допълнение на времето при натиснат спусък).

- **Стойте на безопасно разстояние от режещото оборудване, когато двигателят работи.**

Употреба и грижа за електрическия инструмент

- **Не насиливайте електрическия инструмент. Използвайте подходящия електрически инструмент за Вашето приложение.** Правилният електрически инструмент ще свърши работата по-добре и по-безопасно със скоростта, за която е бил създаден.
- **Не използвайте електрическия инструмент, ако фиксаторът не го включва и изключва.** Всеки електрически инструмент, който не може да бъде управляван с фиксатора, е опасен и трябва да бъде поправен.
- **Откачете кабела от електрическия източник и/или батериите от електрическия инструмент, преди да правите настройки, да сменят принадлежности или да съхраняват електрически инструменти.** Тези предпазни мерки намаляват риска от нежелано стартиране на електрическия инструмент.
- **Съхранявайте неизползваните електрически инструменти далеч от достъпа на деца и не разрешавайте на хора, които не са запознати с електрическия инструмент или тези инструкции, да работят с него.** Електрическите инструменти са опасни в ръцете на необучени потребители.
- **Поддържайте електрическите инструменти. Проверявайте за неправилно поставяне или застъпване на движещите се части, счупени части или друго състояние, което може да се отрази на работата на електрическия инструмент.** Ако електрическият инструмент бъде повреден, дайте го на поправка, преди да го използвате. Много инциденти възникват с лошо поддържани електрически инструменти.
- **Поддържайте режещите инструменти остри и чисти.** Правилно поддържаните режещи инструменти с остри режещи краища са по-трудни за огъване и се контролират по-лесно.
- **Използвайте електрическия инструмент, принадлежностите, приставките и т. н. в съответствие с тези инструкции, като имате предвид условията и естеството на работата, която извършвате.** Използването на електрическия инструмент за операции, различни от тези, за които е предназначен, може да доведе до опасни ситуации.
- **Поддържайте ръкохватките и повърхностите за хващане сухи, чисти и без масло и грес.** Хлъзгавите ръкохватки и повърхности за хващане не позволяват безопасно боравене и контрол над инструмента при непредвидени ситуации.
- **При никакви обстоятелства не бива да внасяте изменения в първоначалната конструкция на машината без одобрението на производителя.** Винаги използвайте оригинални резервни части.

Неразрешени изменения и/или приспособления могат да доведат до сериозно нараняване или смъртни случаи на потребителя или други лица.

- **Проверете, че в работната област и в материала, който ще режете, няма подведени тръби или свързани електрически кабели.**
- **Винаги проверявайте и маркирайте къде са прокарани газопроводи.** Рязането в близост до газопроводи винаги носи опасност. Проверете дали при рязането не се образуват искри, които могат да причинят експлозия. Бъдете винаги концентрирани върху работата си. Невниманието може да доведе до сериозни телесни повреди или смърт.

Обслужване

- **Обслужването на Вашия електрически инструмент трябва да се извършва от квалифицирано лице по ремонтите, като се използват само идентични резервни части.** Това ще гарантира поддържането на безопасността на електрическия инструмент.
- **Никога не обслужвайте повредени акумулаторни батерии.** Обслужването на акумулаторни батерии трябва да се извършва само от производителя или оторизирани сервизни доставчици.

Предупреждение за безопасност при работа с режещи машини

- **Номиналните обороти на приспособлението трябва да бъдат най-малкото равни на максималните обороти, маркирани на електрическия инструмент.** Приспособления, които работят по-бързо от номиналните им обороти, могат да се счупят и да отхвъркнат.
- **Носете лични предпазни средства. В зависимост от приложението използвайте маска за лице или предпазни очила. Ако е подходящо, носете респираторна маска, антифони, ръкавици и престилка, която е в състояние да спира малки абразивни или работни частици.** Защитното средство за очите трябва да е в състояние да спира летящи предмети, генерирани от различни операции. Респираторната маска или респираторът трябва да са в състояние да филтрират частици, генерирани от Вашата работа. Продължителното излагане на шум с висока интензивност може да причини загуба на слуха.
- **Помолете околните лица да застанат на безопасно разстояние от работната зона. Всеки, който влиза в работната зона, трябва да носи лични предпазни средства.** Възможно е да отхвъркнат частици от работни детайли или счупено колело и да причинят нараняване отвъд непосредствената зона на работа.
- **Дръжте електрическия инструмент само за изолираните повърхности за хващане, когато извършвате работа, при която е възможно**

режещото приспособление да влезе в контакт със скрити проводници. При контакт на режещите приспособления с проводник под напрежение металните части на електрическия инструмент могат да се „офазят“ и операторът да бъде изложен на електрически удар.

- **Никога не оставяйте електрическия инструмент, преди приспособлението да е спряло напълно.** Въртящото се колело може да захване повърхността и да издърпа електрическия инструмент от Вашия контрол.
- **Не работете с електрическия инструмент, докато го носите до Вас.** Случаен контакт с въртящото се приспособление може да заплете дрехите Ви и да издърпа приспособлението към тялото Ви.
- **Почиствайте редовно вентилационните отвори на електрическия инструмент.** Вентилаторът на мотора ще изтегли праха вътре в корпуса и прекомерното натрупване на метален прах може да причини електрическа опасност.
- **Не работете с електрическия инструмент близо до запалими материали.** Възможно е искри да запалят тези материали.

Откат и свързани с него предупреждения

Откат може да възникне, когато носят или върхът на направляващата шина докосне предмет или когато материалът се "затвори" и притисне диамантения моторен трион в среза. В някои случаи контактът на края може да причини внезапна обратна реакция, като доведе до откат на направляващата шина обратно към оператора. Притискането на диамантения моторен трион към горната част на направляващата шина може бързо да я избути обратно към оператора. Всяка от тези реакции може да доведе до загуба на управлението над триона, което може да причини сериозна телесна повреда. Не трябва да разчитате само на вградените във Вашия трион защитни устройства. Като потребител на диамантен моторен трион Вие следва да изпълните няколко стъпки, за да предотвратите настъпване на злополуки или наранявания по време на изпълняване на задачите за рязане. Откатът е резултат от погрешно използване на диамантения моторен трион и/или неправилни процедури или условия на работа и може да се избегне, като се вземат правилни предпазни мерки, както е посочено по-долу:

- **Поддържайте надежден захват с двете ръце, като палците и пръстите трябва да обхващат дръжките на диамантения моторен трион; позиционирайте тялото и горната част на ръката си по такъв начин, че да Ви позволят да устоявате на силите на откат.** Силите на откат могат да се управляват от оператора, ако се вземат правилни предпазни мерки. Не пускайте диамантения моторен трион.
- **Не се пресягайте и не режете над височината на рамото.** Това ще предотврати нежелан контакт

с върха и позволява по-добро управление на верижния трион в неочаквани ситуации.

- **Използвайте само посочените от производителя резервни вериги за моторен трион и водещи шини.** Неправилните резервни направляващи шини и вериги за моторен трион могат да причинят скъсване на веригата и/или откат.
- **Спазвайте инструкциите на производителя за заточване и поддръжка на веригата за моторен трион.** Намаляването на мащаба на дълбочина може да доведе до по-силен откат.

Общи инструкции за безопасност



ПРЕДУПРЕЖДЕНИЕ: Прочетете следващите предупредителни указания, преди да използвате продукта.

- Дисквата резачка е опасен инструмент и непредпазливото или неправилното му използване може да доведе до сериозно нараняване или смърт. Много е важно да прочетете и да разберете съдържанието на настоящата инструкция за експлоатация. Препоръчително е преди използване на продукта първият път операторите да преминат практическо обучение.
- Не модифицирайте този продукт. Промени, които не са одобрени от производителя, могат да доведат до сериозно нараняване или смърт.
- Не работете с продукта, ако има вероятност някой да го е модифицирал.
- Винаги използвайте оригинални аксесоари и резервни части. Аксесоари и части, които не са одобрени от производителя, могат да доведат до сериозно нараняване или смърт.
- Поддържайте продукта чист. Уверете се, че разчитате ясно знаците и стикерите.
- Никога не позволявайте на деца или други хора да използват или обслужват продукта, без да са обучени предварително.
- Не позволявайте на лица да работят с продукта, освен ако не са прочели и разбрали съдържанието на инструкцията за експлоатация.
- Позволявайте само на одобрени лица да работят с продукта.
- Този продукт създава електромагнитно поле по време на работа. При някои условия това поле може да предизвика смущения в активни или пасивни медицински импланти. За да намалите риска от сериозно нараняване или смърт, препоръчваме лицата с медицински импланти да разговарят с лекаря си и производителя на медицинския имплант, преди да работят с този продукт.
- Информацията в тази инструкция за експлоатация по никакъв начин не заменя професионалните умения и опит. Ако се окажете в ситуация, в която не се чувствате

в безопасност, спрете и потърсете съвет от специалист. Говорете с дистрибутора по сервизното обслужване. Не предприемайте каквато и да било задача, в която не сте уверени.

Инструкции за безопасност за работа



ПРЕДУПРЕЖДЕНИЕ: Прочетете следващите предупредителни указания, преди да използвате продукта.

- Преди да започнете работа с дисквата резачка, трябва да разберете явлението откат и как да го избягвате. Направете справка с *Откат на страница 12*.
- Извършете проверките за безопасност, техническа поддръжка и обслужване, които са посочени в тази инструкция за експлоатация. Част от поддръжката и обслужването трябва да се извършват от одобрен сервиз. Направете справка с *График за техническо обслужване на страница 20*.
- Не използвайте продукта, ако е неизправен.
- Не използвайте продукта, ако сте уморени, болни или под въздействието на алкохол, наркотици или лекарства. Те могат да окажат нежелано въздействие върху Вашето зрение, бдителност, координация или преценка.
- Искри от диамантената верига могат да причинят пожар при запалими материали, като бензин, газ, дърво, дрежи и суха трева.
- Не използвайте азбестови материали.

Лични предпазни средства



ПРЕДУПРЕЖДЕНИЕ: Прочетете следващите предупредителни указания, преди да използвате продукта.

- Винаги използвайте одобрени лични предпазни средства по време на работа. Личната защитна екипировка не изключва риск от травми, но намалява сериозността на травмата при злополука. Помолете дистрибутора по обслужването за помощ при избора на подходяща екипировка.
- Използвайте одобрена защитна каска.
- Използвайте одобрени антифони. Дълготрайното излагане на шум може да доведе до постоянно влошаване на слуха. Бъдете винаги нащрек за предупредителни сигнали или подвиквания, когато използвате антифони. Винаги сваляйте антифоните веднага след като двигателят спре.
- Използвайте одобрени защитни средства за очите, за да намалите опасността от нараняване от изхвърлени предмети. Ако използвате маска за лице, следва да използвате и одобрени защитни очила. С одобрени защитни очила се

има предвид такива, които отговарят на стандарт АНСИ 387.1 за САЩ или ЕН 166 за страните от ЕС. Визьорите трябва да отговарят на стандарт ЕН 1731.

- Използвайте ръкавици с висока здравина.
- Използвайте одобрена респираторна защита. Използването на продукти, като резци, дробилки, бормашины, които полират или оформят материал, може да доведе до образуването на прах и изпарения, които биха могли да съдържат опасни химически съединения. Винаги проверявайте какъв е съставът на материала, с който ще работите, и използвайте съответната предпазна маска.
- Използвайте плътното прилягащо, здраво и удобно облекло, което предоставя пълна свобода на движенията. Рязането създава искри, които могат да подпалят облеклото. Husqvarna препоръчва носенето на дрехи от огнеупорен памук или дебел дочен плат. Не носете дрехи, направени от матери като nylon, полиестер или изкуствена коприна. При запалване тези матери могат да се стопят и да полепнат по кожата. Не носете къси панталони.
- Използвайте ботуши със стоманени бомбета и противоплъзгаща подметка.
- Винаги имайте комплект за първа помощ на разположение.



- Възможно е от диамантената верига да излизат искри. Винаги имайте на разположение пожарогасител.

Безопасност при вибрация



ПРЕДУПРЕЖДЕНИЕ: Прочетете следващите предупредителни указания, преди да използвате продукта.

- По време на работа с продукта вибрациите се предават от продукта към оператора. Регулярна и честа работа с продукта може да причини или да усложни степента на травми на оператора. Травми може да се получат на пръстите, дланите, китките, ръцете, раменете и/или нервите и кръвоносната система или на други части на тялото. Травмите могат да влошат състоянието и/или да са постоянни и може да се увеличат постепенно в течение на седмици,

месеци или години. Възможните травми включват увреждане на кръвоносната система, нервната система, ставите и други структури на тялото.

- Симптомите може да се проявят по време на работа с продукта или по друго време. Ако имате симптоми и продължете да работите с продукта, те може да се обострят или да станат постоянни. Ако тези или други симптоми се проявят, потърсете медицинска помощ:
 - Изтръпване, загуба на чувствителност, „иглички“, „бодежи“, болка, парене, пулсиране, скованост, тремор, загуба на сила, промяна на цвета или състоянието на кожата.
- Симптомите може да се обострят при ниски температури. Използвайте топли дрехи и дръжте ръцете си топли и сухи, когато работите с продукта в среди с ниски температури.
- Изпълнявайте техническото обслужване и работете с продукта, както е посочено в инструкцията за експлоатация, за да поддържате правилното ниво на вибрации.
- Продуктът има антивибрационна система, която намалява вибрациите от дръжките към оператора. Оставете продукта да свърши работата. Не натискайте силно продукта. Леко дръжте продукта за ръкохватките, но се уверете, че можете да управлявате и да работите безопасно с продукта. Не натискайте ръкохватките до крайните ограничители повече от необходимото.
- Дръжте ръцете си само на ръкохватката/ръкохватките. Дръжте всички останали части на тялото си далеч от продукта.
- Спрете продукта веднага, ако внезапно се появят силни вибрации. Не работете с продукта, преди да бъде отстранена причината за повишеното ниво на вибрации.
- Рязането на гранит или твърд бетон причинява повече вибрация в сравнение с рязането на мек бетон. Режещо оборудване, което е затъпено, дефектно, от неправилен тип или неправилно заточено, повишава нивото на вибрация

Устройства за безопасност на продукта



ПРЕДУПРЕЖДЕНИЕ: Прочетете следващите предупредителни инструкции, преди да използвате продукта.

- Не използвайте продукт с устройства за безопасност, които са повредени или не работят правилно.
- Извършвайте редовно проверка на устройствата за безопасност. Ако устройствата за безопасност са повредени или не работят правилно, говорете с Вашия одобрен сервиз на Husqvarna.

- Не сменяйте устройствата за безопасност.
- Не използвайте продукта, ако предпазните планки, предпазните капаци, превключвателите за безопасност или други предпазни устройства са повредени или не са закрепени.

Блокировка на хранващия спусък и клапан за ВКЛ./ИЗКЛ. на водата

Блокировка на хранващия спусък не позволява случайно задействане на хранването и регулира клапана за ВКЛ./ИЗКЛ. на водата.

Ако сложите ръка около ръкохватката и натиснете блокировка на хранващия спусък (А), той освобождава хранващия спусък (В) и отваря водния вентил.

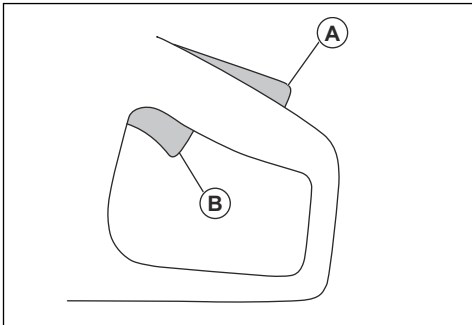

Ако освободите дръжката, хранващият спусък и блокировка му се връщат в първоначално положение. Тази функция блокира хранващия спусък и спира продукта. Водният вентил се връща в затворено положение.

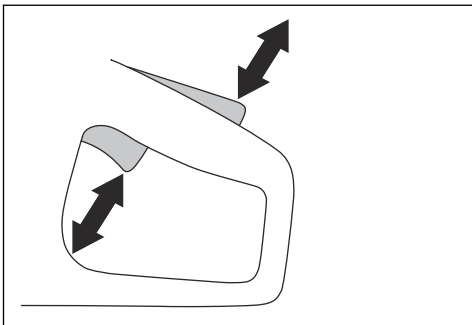

За проверка на блокировка на хранващия спусък

1. Уверете се, че хранващият спусък е фиксиран в позиция на празен ход, когато блокировка на хранващия спусък се освобождава.

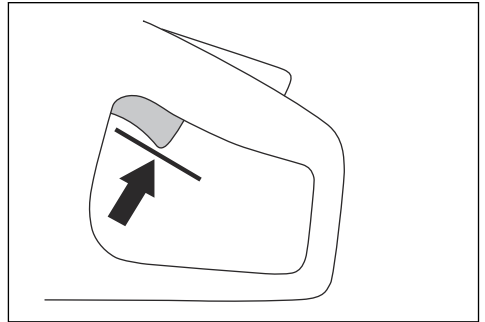

2. Натиснете блокировка на хранващия спусък и се уверете, че се връща в първоначалната си позиция, когато я отпуснете.

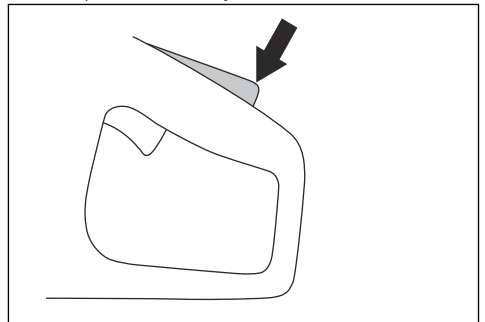

3. Уверете се, че хранващият спусък и блокировка на хранващия спусък се движат свободно и възвратната пружина работи правилно.

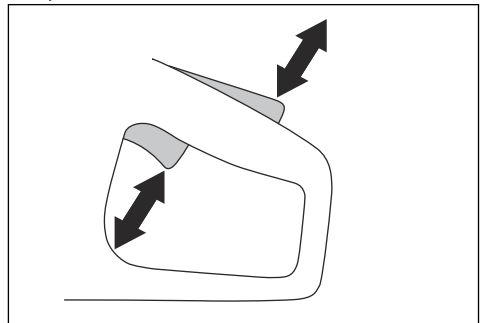

4. Стартирайте продукта и подайте пълна газ.

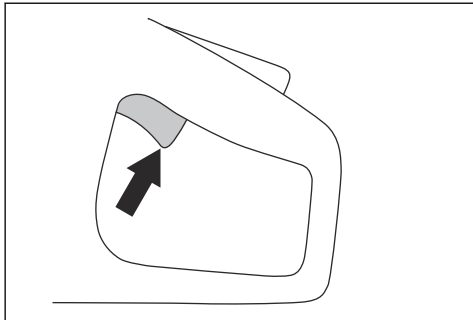

5. Освободете контрола на мощността и се уверете, че диамантената верига спира за по-малко от 10 секунди и остава неподвижна.

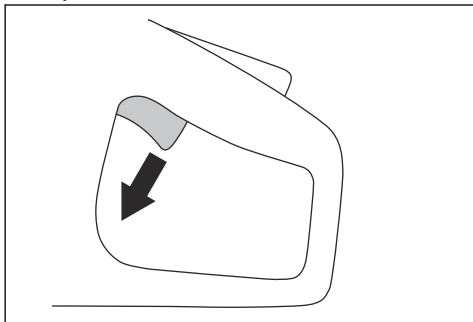

X-Halt

Забележка: X-Halt функцията е съвместима само с PP 70 и PP 8.

Функцията X-Halt е електронна спираща система, която се включва, ако възникне откат. Функцията не може напълно да предотврати телесна повреда при откат, но намалява риска. Необходима е безопасна техника на работа, за да се предотвратят откати и да се намали рискът от наранявания.

Функцията X-Halt е включена винаги, когато продуктът е включен.

Защита за ръцете



ПРЕДУПРЕЖДЕНИЕ: Преди да стартирате продукта, се уверете, че защитата за ръцете е правилно закрепена. Не използвайте продукта, ако защитата за ръцете липсва, дефектна е или по нея има пукнатини.

Защитата за ръцете предотвратява наранявания на ръцете от диамантената верига по време на работа.

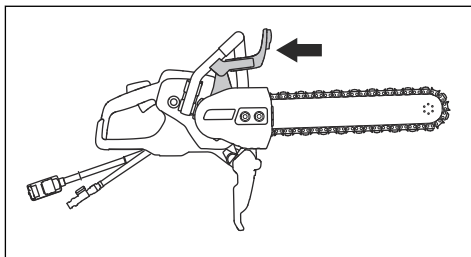

За проверка на защитата за ръцете



ПРЕДУПРЕЖДЕНИЕ:

Повредена защита за ръцете може да причини нараняване.

1. Уверете се, че защитата за ръцете е правилно поставена и няма признаци за повреда.
2. Уверете се, че върху защитата за ръцете няма пукнатини или не е повредена.
3. Подменете защитата за ръцете, ако е повредена.

Капак на трансмисията, предпазител от пръскане и предпазител за задна ръкохватка



ПРЕДУПРЕЖДЕНИЕ: Уверете се, че капакът на трансмисията, предпазителят от пръскане и предпазителят за задна ръкохватка са правилно монтирани, преди да стартирате продукта. Не използвайте продукта, ако те липсват, дефектни са или по тях има пукнатини.

Капакът на трансмисията и предпазителят от пръскане предотвратяват нараняване на ръцете от диамантената верига по време на работа. Предпазителят от пръскане и задната ръкохватка не позволяват нараняване, ако диамантената верига или части от изрязания материал се изхвърлят в посока на оператора.

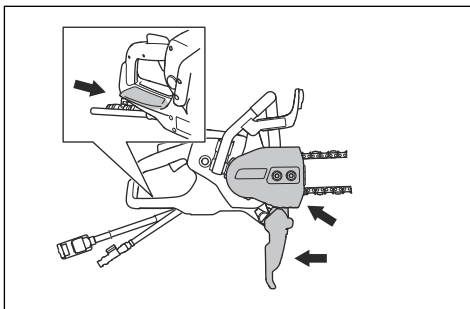

За проверка на капака на трансмисията, предпазителя от пръскане и предпазителя за задна ръкохватка



ПРЕДУПРЕЖДЕНИЕ: Повреден капак на трансмисията, предпазител от пръскане или предпазител за задна ръкохватка може да причини нараняване.

1. Уверете се, че капакът на трансмисията, предпазителят от пръскане и предпазителят за задна ръкохватка са правилно прикрепени и по тях няма следи от повреда.
2. Уверете се, че по капака на трансмисията, предпазителя от пръскане и предпазителя за задна ръкохватка няма пукнатини или не са повредени.
3. Подменете капака на трансмисията, предпазителя от пръскане и предпазителя за задна ръкохватка, ако са повредени.

Защита срещу стартиране и претоварване

Продуктът разполага с електронно контролирана защита срещу стартиране и претоварване, Elgard™. Електрониката спира незабавно тока, ако диамантената верига не се движи свободно.

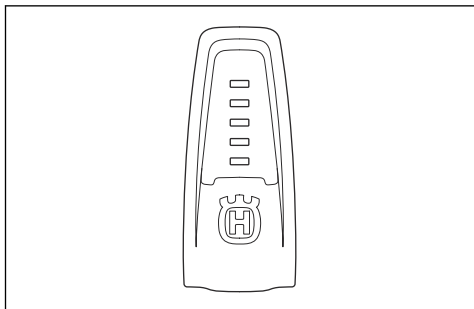

За разяснение на индикационните светлини направете справка с таблицата в *Индикаторни светлини на дисплея на страница 19*.

Антивибрационна система

Вашият продукт е оборудван с антивибрационна система, конструирана да сведе до минимум вибрацията и да улесни работата. Антивибрационната система на продукта намалява

прехвърлянето на вибрации между модула на двигателя/режещото оборудване и модула на ръкохватките на продукта.

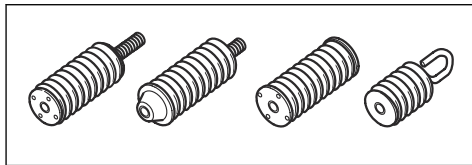

За проверка на антивибрационната система



ПРЕДУПРЕЖДЕНИЕ: Уверете се, че двигателят е изключен и че захранващият щепсел е разкачен.

1. Уверете се, че няма пукнатини или деформация на антивибрационните модули. Сменете антивибрационните части, ако са повредени.
2. Уверете се, че антивибрационните модули са закрепени здраво към двигателя и ръкохватката.

Инструкции за безопасност при техническо обслужване



ПРЕДУПРЕЖДЕНИЕ: Прочетете следващите предупредителни указания, преди да използвате машината.

- Уверете се, че двигателят е изключен и че захранващият щепсел е разкачен.
- Използвайте лични предпазни средства. Направете справка с *Лични предпазни средства на страница 7*.
- Ако техническото обслужване не се изпълнява правилно и редовно, рискът от нараняване и повреда на продукта се увеличава.
- Изпълнявайте техническото обслужване само както е посочено в настоящата инструкция за експлоатация. Всяко друго обслужване трябва да се извършва от одобрен сервизен център.
- Позволете одобрен Husqvarna сервиз редовно да обслужва продукта.
- Заменете повредени, износени или счупени части.
- Винаги използвайте оригинални принадлежности.

Монтаж

Диамантена верига

направляваща шина и диамантена верига.



ПРЕДУПРЕЖДЕНИЕ: Винаги използвайте препоръчаната



ПРЕДУПРЕЖДЕНИЕ:

Счупването на диамантената верига може да доведе до сериозно нараняване, ако тя бъде изхвърлена в посока на оператора. Дефектно режещо оборудване или неправилна комбинация от направляваща шина и диамантена верига увеличава риска за откат. Винаги използвайте препоръчаните комбинации за направляваща шина и диамантена верига.

Когато използвате диамантена верига с 1 броня, диамантената верига трябва да се монтира в правилната посока. Вижте илюстрацията по-долу.

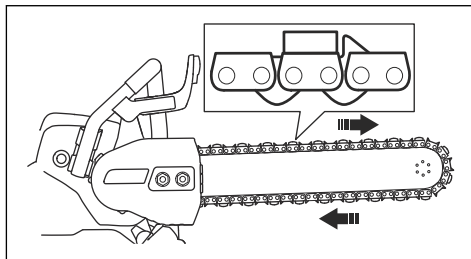

За проверка на диамантената верига

- Уверете се, че диамантената верига е в добро състояние и не е повредена. Не трябва да има никаква хлябина в сегментите на диамантената верига. Сегментите трябва да бъдат с еднакво износване и височина. Ако диамантената верига е повредена или износена, тя трябва да се подмени.
- Отстранете диамантената верига от направляващата шина за инспекция в следните ситуации:
 - a) Претоварване на диамантената верига, причинено от прекомерно налягане по време на работа.
 - b) Диамантената верига е притисната.



ПРЕДУПРЕЖДЕНИЕ:

Винаги изваждайте захранващия щепсел от източника на захранване, преди да почиствате, обслужвате или сглобявате продукта.



ПРЕДУПРЕЖДЕНИЕ:

Не използвайте продукта за рязане на дърво или пластмасови материали.

Има 2 основни типа диамантени вериги:

- Кулисна предавка с броня (A).
- Резец с диамантен сегмент (B).
- Кулисна предавка без броня (C).

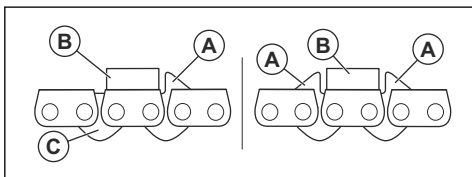

Стъпката на диамантената верига:

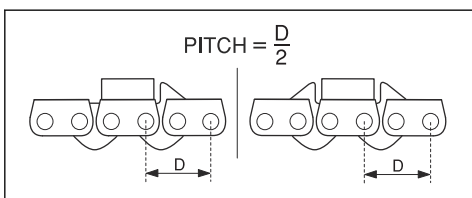

Когато използвате диамантена верига с 2 брони, диамантената верига може да се монтира в 2 посоки.

Тръбна скоба

Тръбната скоба е аксесоар за този продукт, който Ви помага да правите прави, прецизни разрези в бетонни тръби.

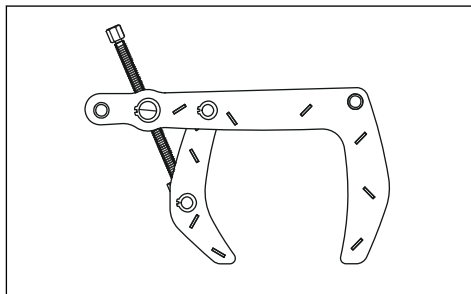

Операция

Откат



ПРЕДУПРЕЖДЕНИЕ: Откатите са внезапни и могат да са много силни. Дисквата резачка може да бъде изхвърлена нагоре и назад към

потребителя с въртящо се движение, което може да стане причина за много сериозни или дори смъртоносни наранявания. Жизненоважно е преди да използвате продукта, да разберете

причините за възникване на откат и как да го избягвате.

Откатът е внезапно движение нагоре, което може да възникне, ако диамантената веригата бъде притисната или спряна в зоната на откат. Повечето откати са малки и представляват малка опасност. Но откатът може също да бъде много силен и да изхвърли дисковата резачка нагоре и назад към потребителя с въртящо се движение, което да причини сериозни или дори смъртоносни наранявания.

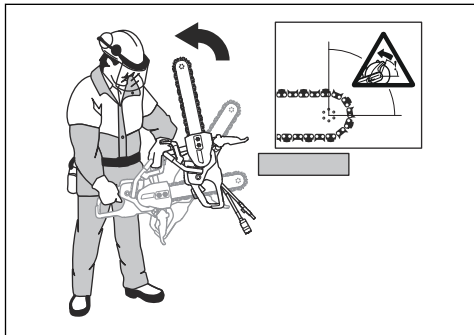

Реактивна сила

По време на рязане винаги има реактивна сила. Силата издърпва продукта в обратната посока на въртенето на диамантената верига. Обикновено тази сила е незначителна. Ако диамантената верига заседне или спре, реактивната сила ще бъде голяма и може да изгубите управлението над дисковата резачка.

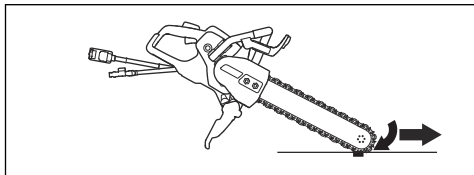

Никога не премествайте продукта, докато режете му части се въртят. Силата на жироскопа може да възпрепятства движението

Зона на откат

Никога не използвайте зоната на откат на направляващата шина за рязане. Ако диамантената верига заседне или спре в зоната на откат, реактивната сила ще изтласка дисковата резачка нагоре и назад към потребителя с въртящо се движение и може да причини сериозни и дори смъртоносни наранявания.

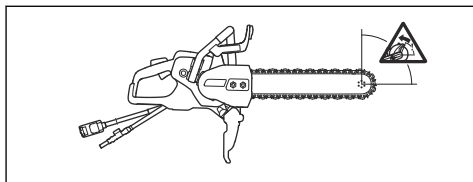

Издигащ се откат

Ако зоната на откат се използва за рязане, реактивната сила кара направляващата шина заедно с диамантената верига да се изкачат нагоре в среза. Не използвайте зоната на откат. Използвайте по-ниския квадрант на направляващата шина, за да избегнете издигащ се откат.

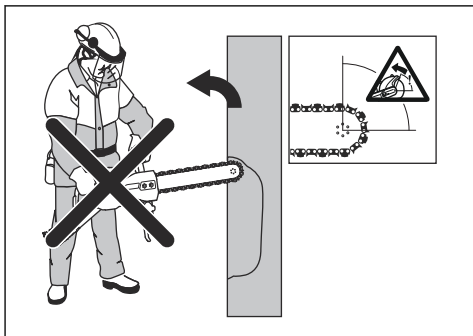

Блокиращ откат

Блокиране се получава, когато срезът се затвори и притисне режещото оборудване. Ако диамантената верига заседне или спре, реактивната сила ще бъде голяма и може да изгубите управлението над дисковата резачка.

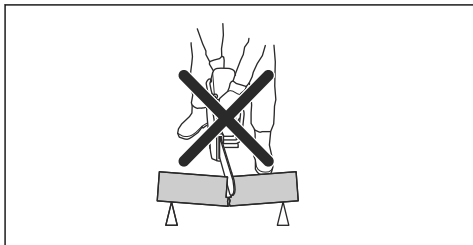

Ако диамантената верига заседне или спре в зоната на откат, реактивната сила ще изтласка дисковата резачка нагоре и назад към потребителя с въртящо се движение и може да причини сериозни и дори смъртоносни наранявания. Следете с повишено внимание за потенциално разместване на работния детайл или за всичко друго, което може да доведе до затваряне на среза и притискане на режещото оборудване.

За рязане на тръби



ПРЕДУПРЕЖДЕНИЕ: Ако диамантената верига е притисната в зоната на откат, това ще доведе до сериозен откат.

Отнасяйте се с повишено внимание при рязане на тръби. Ако тръбата не е правилно подпряна и срезът е отворен през цялото време на рязане, направляващата шина може да бъде притисната. Бъдете изключително внимателни, когато режете тръба с муфа или тръба в канал, която, ако не е прикрепена правилно, може да провисне и да притисне направляващата шина.

Ако оставите тръбата да провисне и да затвори среза, направляващата шина ще бъде притисната в зоната на откат и е възможно да възникне силен откат. Ако тръбата е добре застопорена, краят на тръбата ще се движи надолу, прорезът ще се разтваря и няма да се получи заципване.

1. Закрепете тръбата, така че да не се движи или търкаля по време на рязане.

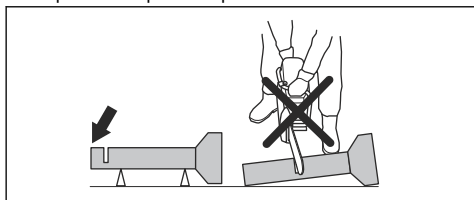

2. Срежете сегмент I на тръбата.

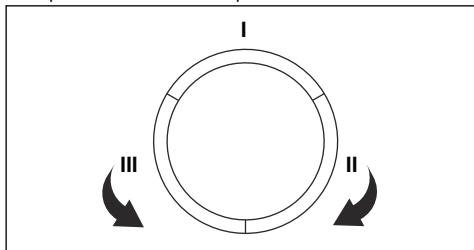

3. Уверете се, че разрезът се отваря, за да избегнете притискане.

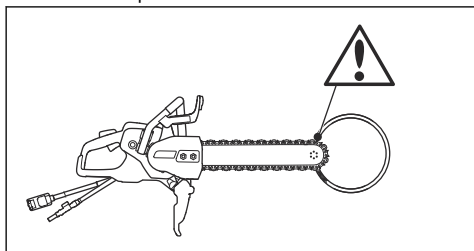

4. Преместете се до страна II и режете от сегмент I до долната страна на тръбата.

5. Преместете се до страна III и срежете останалата част от тръбата, останала в долната част.

За да предотвратите откат



ПРЕДУПРЕЖДЕНИЕ:

Избягвайте ситуации с риск за откат. Бъдете внимателни, когато използвате своята дискова резачка, и се уверете, че диамантената верига никога не засяда в зоната на отката.



ПРЕДУПРЕЖДЕНИЕ: Бъдете внимателни, когато поставяте диамантената верига в съществуващ срез.



ПРЕДУПРЕЖДЕНИЕ: Уверете се, че работният детайл не може да се движи по време на рязане.



ПРЕДУПРЕЖДЕНИЕ:

Единствено самите Вие и правилната работна техника може да елиминирате отката и свързаните с него опасности.

- Винаги поддържайте обработвания детайл, така че срезът да може да се поддържа отворен при рязане. Когато срезът е отворен, няма откат. Ако срезът се затвори и притисне диамантената верига, винаги има риск за откат.

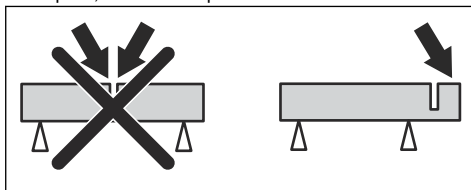

Извършете преди стартиране на продукта

- Прочетете внимателно ръководството за оператора и се уверете, че разбирате инструкциите.
- Извършете всекидневното техническо обслужване. Вижте *График за техническо обслужване на страница 20*.
- Уверете се, че захранващият блок е свързан към заземен контакт.
- Уверете се, че напрежението на електрическата мрежа отговаря на спецификациите на типовата табелка на продукта.
- Уверете се, че в работната зона има само упълномощени лица.

- Уверете се, че сте застанали в безопасна и стабилна позиция по време на работа.
- Винаги използвайте захранващия блок с диференциалнотокова защита (ДТЗ). Направете справка с инструкцията за експлоатация за захранващия блок.
- Уверете се, че съединителят за вода е свързан към подаването на вода. Направете справка с *За свържете източника на вода на страница 16*.

Основни похвати при работа



ПРЕДУПРЕЖДЕНИЕ: Не дърпайте продукта на една страна. Диамантената верига може да се счупи и да причини нараняване на оператора или странични лица.



ПРЕДУПРЕЖДЕНИЕ: Не шлифовайте със страничната част на направляваща шина и диамантената верига. Диамантената верига и направляващата шина могат да се счупят и да причинят нараняване на оператора или странични лица. Използвайте само режещата част.



ПРЕДУПРЕЖДЕНИЕ: Уверете се, че диамантената верига е правилно поставена и няма признаци за повреда.



ПРЕДУПРЕЖДЕНИЕ: Не използвайте продукта за рязане на дърво или пластмасови материали.



ПРЕДУПРЕЖДЕНИЕ: Рязането на метал създава искри, които могат да предизвикат пожар. Не използвайте продукта близо до запалими материали или газове.

- Продуктът е произведен за рязане на бетон, тухли и различни каменни материали. Не използвайте продукта за други задачи.
- Не режете азбестови материали.
- Уверете се, че в работната зона има само упълномощени лица.
- Не движете продукта, когато режещото оборудване се върти.
- Дръжте продукта с 2 ръце. Дръжте здраво продукта с палци и пръсти около пластмасовите дръжки с изолация. Дясната ръка трябва да е на задната дръжка, а лявата ръка – на предната дръжка. Всички оператори трябва да използват този захват. Не работете с дискова резачка само с 1 ръка.

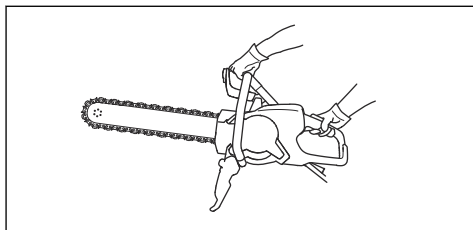

- Пазете всички части на тялото си далеч от въртящата се режеща диамантена верига. Докосването на въртяща се диамантена верига може да доведе до сериозно нараняване или смърт.
- Стойте успоредно на направляващата шина. Избягвайте да заставате точно зад него. В случай на откат продуктът ще се изтласка в равнината на направляващата шина.

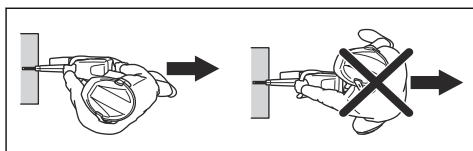

- Не се отдалечавайте от продукта, когато двигателят е включен. Преди да оставите продукта, спрете двигателя и се уверете, че няма опасност от случайно стартиране.
- Не използвайте зоната на откат на направляващата шина за рязане. Инструкции можете да видите в *Зона на откат на страница 13*.
- Внимавайте, когато работите с ъгли и остри ръбове. Избягвайте отскачане и захващане на материалите. Това може да причини загуба на контрол и откат.
- Не работете с продукта, докато не изчистите работната зона и краката и тялото Ви не са в стабилна позиция.
- Не режете над височината на раменния пояс.
- Не режете от стълба. Използвайте платформа или скеле, ако трябва да режете над нивото на раменете. Не се протягайте прекалено надалеч, докато работите.
- Застанете на удобно разстояние от работния детайл.
- Уверете се, че режещото оборудване може да се движи свободно, когато стартирате двигателя.
- Приложете внимателно диамантената верига с висока скорост на въртене (пълна газ). Поддържайте пълна скорост, докато завършите рязането.
- Оставете продукта да свърши работата. Не натискайте диамантената верига.
- Премествайте продукта успоредно на направляващата шина и диамантената верига. Страничният натиск може да повреди

направляващата шина и диамантената верига и е крайно опасен.

- Движете диамантената верига бавно напред-назад, за да създадете малка зона на контакт между диамантената верига и срязвания материал. Това понижава температурата на веригата и е ефективен начин на рязане.

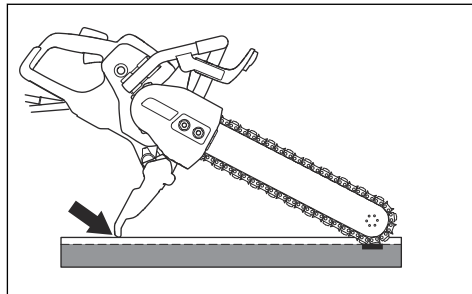
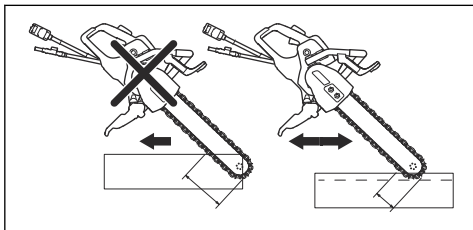

1. Натиснете предпазителя от пръскане напред или назад, за да го регулирате.
2. Уверете се, че предпазителя от пръскане е в правилната позиция, преди да започнете работа с продукта.

За извършване на проверка на RCD, 3-фазна

1. Включете продукта, вижте *За стартиране на продукта на страница 17*.
2. Погледнете в инспекционните отвори и натиснете бутона за проверка на RCD.

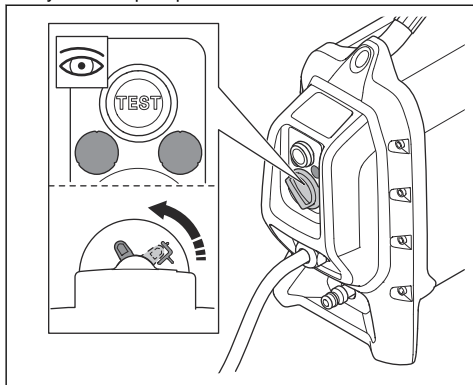

3. Уверете се, че RCD се движи и че разединява продукта от електрическото захранване.
4. Завъртете бутона за връщане в начално състояние на RCD, за да възстановите RCD.

За регулиране на предпазителя от пръскане



ПРЕДУПРЕЖДЕНИЕ:

Предпазителят от пръскане трябва да е винаги монтиран на продукта.

Задната част на предпазителя от пръскане трябва да бъде успоредна на работния детайл.

За да свържете източника на вода



ВНИМАНИЕ: Винаги използвайте вода, когато работите с продукта. Сухото рязане води до прегряване.



ВНИМАНИЕ: Използвайте правилно налягане на водата, за да поддържате диамантената верига и сегментите хладни, докато режете. Ако маркучът за вода се откачи в източника на подаване, подаваното водно налягане може да е прекалено високо.

1. Свържете водното съединение към водоизточника. Направете справка с *Технически характеристики на страница 25* за най-ниския позволен воден дебит.

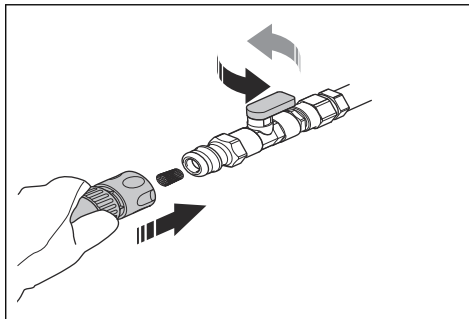

Забележка: Нипелът на маркуча на продукта има филтър.

2. Завъртете водния вентил на водното съединение, за да отворите водния поток.

За заточване на диамантената верига

Диамантените вериги могат да се затъпят при прилагане на неправилен натиск за подаване или при рязане на твърди материали от рода на стоманобетон. Когато се работи със затъпена диамантена верига, тя се загрева твърде много и това може да доведе до разхлабване на диамантените сегменти.

- Режете мек материал, като пясъчник или тухла, за да заточите диамантената верига.

За стартиране на продукта

1. Хванете задната ръкохватка с дясната ръка.

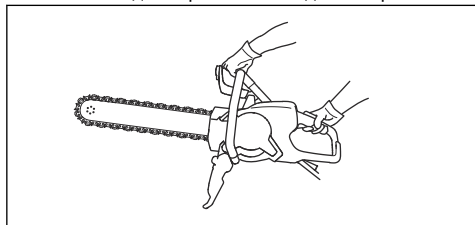

2. Натиснете блокировката на захранващия спусък и задръжте захранващия спусък.

Одобрени материали



ПРЕДУПРЕЖДЕНИЕ: Не извършвайте модификации по продукта за рязане на материали, различни от бетон, тухли и различни каменни материали. Не монтирайте верига за моторен трион за дърво на продукта.

Този продукт е произведен за рязане на бетон, тухли и различни каменни материали. Не използвайте продукта за други материали. Сегментите на диамантената верига може да се счупят.

За рязане на стоманобетон

- Режете арматурата заедно с възможно най-много бетон. Това намалява износването на диамантената верига.

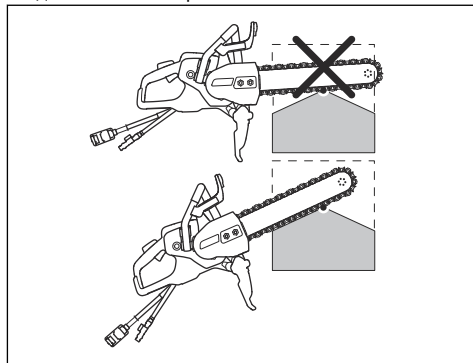

За рязане на дебел обект

1. Дръжте продукта под ъгъл, както е показано на илюстрацията.

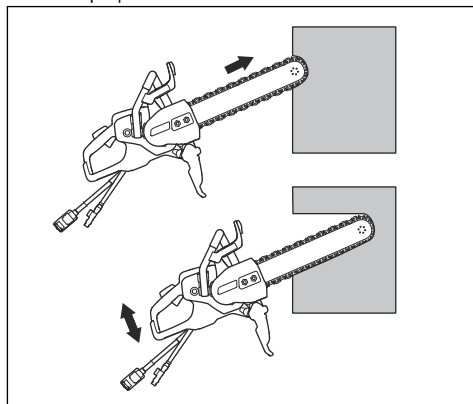

2. Натиснете ниския край на върха на направляващата шина 10 cm/3,94 in към стената. В същото време повдигнете корпуса на продукта, докато направляващата шина не е в хоризонтално положение.
3. Спуснете и повдигайте корпуса на продукта, докато продължавате да натиснете направляващата шина и диамантената верига в стената.

За прав разрез

1. Прикрепете дълъг и прав предмет като опора успоредно на мястото, където ще бъде направен разреза.
2. За най-добър резултат първо режете с дискова резачка със специален диск за предварително рязане Husqvarna.



ПРЕДУПРЕЖДЕНИЕ: Не използвайте дискова резачка със стандартен режещ диск за първо рязане. Стандартният режещ диск прави разрез, който е прекалено тънък. Тогава, след като режете с диамантената верига, прекалено тънкият разрез причинява опасен откат и притискане на диамантената верига.

3. Режете по цялата дължина на разреза до дълбочина от 2 – 3 cm/0,79 – 1,18 in с долния край на направляващата шина. Дръжте направляващата шина към опората, за да направите прав разрез.
4. Повдигнете направляващата шина и диамантената верига от разреза.
5. Върнете се в началото на разреза и отново режете 2 – 3 cm/0,79 – 1,18 in, докато цялата дължина на разреза не е с дълбочина от 5 – 10 cm/1,97 – 3,94 in.
6. Продължете към *За рязане на дебел обект на страница 17* за още инструкции.

За рязане с движение нагоре-надолу

1. Използвайте движение нагоре-надолу за рязане на работния детайл. Този продукт се държи изправен само в края на разрезите.

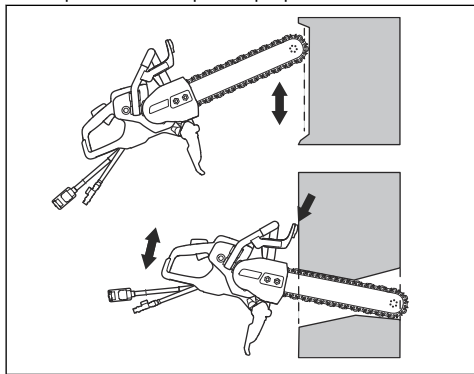

2. Използвайте защитата за ръцете като стоп.

За рязане на отвори



ПРЕДУПРЕЖДЕНИЕ: Уверете се, че големите изрязани парчета няма да паднат върху оператора или продукта, докато режете.



ВНИМАНИЕ: Изрязаните парчета могат да паднат и да повредят

продукта, ако разрезите са направени в неправилна последователност. Винаги правете долния хоризонтален разрез преди горния хоризонтален разрез.

1. Закрепете опора (A) пред зоната, която ще се изрязва (B), за да се уверите, че изрязаното парче не може да падне.

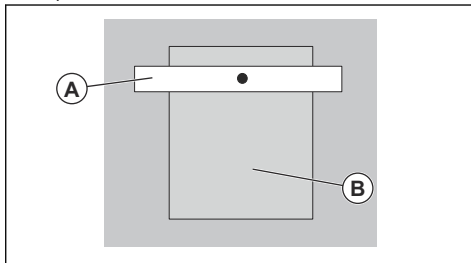

2. Направете долния хоризонтален разрез (C).

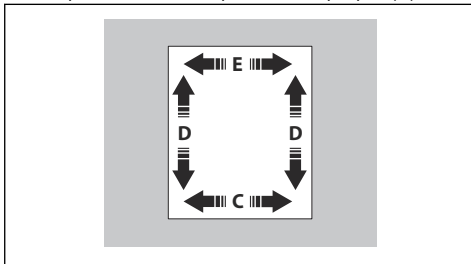

3. Направете 2-та вертикални разреза (D).
4. Направете горния хоризонтален разрез (E).

Спиране на продукта

Има 2 процедури за спиране на двигателя.

- Освободете захранващия спусък, за да спрете двигателя.

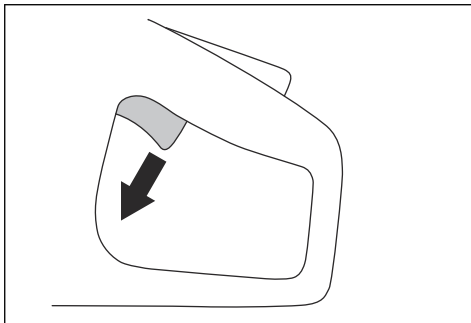

- Натиснете бутона за аварийно спиране на захранващия блок. Направете справка с инструкцията за експлоатация за захранващия блок.

Индикаторни светлини на дисплея

Индикация	Причина	Стъпка
Мига 1 зелена светлина.	Продуктът е свързан към захранващ блок и се подготвя за работа. Изходната мощност е по-малко от 70% от максималната налична мощност по време на работа.	Не е налично
Мигат 2 зелени светлини.	Изходната мощност е 70 – 90% от максималната налична мощност по време на работа.	Не е налично
Мигат 3 зелени светлини.	Скоростта на рязане е при най-добра производителност. Изходната мощност е 90% от максималната налична мощност по време на работа.	Не е налично
Мигат 3 зелени и 1 жълта светлина.	Изходната мощност спада.	Намалете натоварването.
Мигат 3 зелени, 1 жълта и 1 червена светлина.	Продуктът е прекалено горещ.	Намалете натоварването или увеличете водния дебит или въздушния поток, за да намалите температурата.
Мигат всички индикаторни светлини.	Продуктът е прекалено горещ.	Намалете натоварването или увеличете водния дебит или въздушния поток, за да намалите температурата.
	Мощността се намалява.	Увеличете водния дебит или въздушния поток, за да намалите температурата.
	Системата е в автоматично изключване.	Поставете захранващия блок на място с по-ниска температура. Сменете въздушния филтър.
Свети жълтата светлина	Продуктът е за сервизно обслужване.	Извършете техническо обслужване на продукта, направете справка с <i>График за техническо обслужване на страница 20</i> .

Поддръжка

Въведение



ПРЕДУПРЕЖДЕНИЕ: Прочетете и разберете главата с инструкции за безопасност, преди да започнете техническо обслужване на продукта.

За всички работи по поддръжката и поправката на продукта е необходимо специално обучение. Гарантираме, че са налични професионален ремонт и обслужване. Ако Вашият дилър не предлага сервизно обслужване, говорете с него, за да Ви даде информация за най-близкия сервиз.

Относно резервните части се обърнете към Вашия дилър или сервиз за Husqvarna.

График за техническо обслужване

Поддръжка	Ежедневно	Ежеседмично или на всеки 40 часа
Почиствайте външните части на продукта.	X	
Извършете обща проверка.	X	
Смажете диамантената верига и направляващата шина, за да предотвратите корозия.	X	
Направете проверка на водната система.	X	
Уверете се, че захранващият спусък и блокировката на захранващия спусък работят правилно от гледна точка на безопасността.	X	
Извършете проверка на защитата за ръцете, задният предпазител за ръце, капакът на трансмисията и предпазителят от пръскане.	X	
Извършете проверка на направляващата шина и диамантената верига.	X	
Извършете проверка на антивибрационната система.		X
Извършете проверка на шпонковия канал и венечното зъбно колело, когато смените диамантената верига.	X	

За да почистите отвън



ПРЕДУПРЕЖДЕНИЕ: Не използвайте водоструйка за почистване на продукта.

- Измивайте продукта отвън с чиста вода след всяка ежедневна експлоатация. Ако е необходимо, използвайте четка.

За извършване на обща проверка

- Уверете се, че всички гайки и винтове на продукта са затегнати.
- Уверете се, че кабелите на продукта не са в положение, в което могат да бъдат повредени.
- Проверете електрическите части за повреда. Не работете с продукт, в който има повредени електрически части.

За проверка на шпонковия канал и венечното зъбно колело

- Проверете шпонковия канал и венечното зъбно колело за износване. Сменете ги, ако е необходимо.

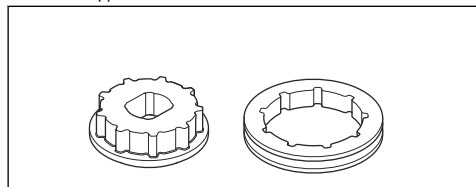

За смяна на венечното зъбно колело



ПРЕДУПРЕЖДЕНИЕ: Използвайте защитни ръкавици, за да предотвратите нараняване от диамантената верига.

1. Разхлабете гайките на шината и свалете капака на трансмисията.
2. Отстранете централния винт (A) и фланшовата гайка (B) с комбинирания гаечен ключ.

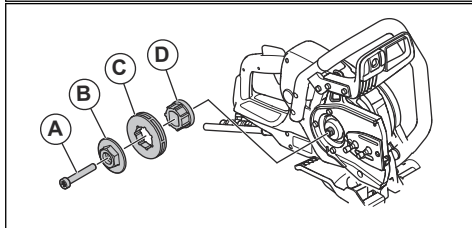
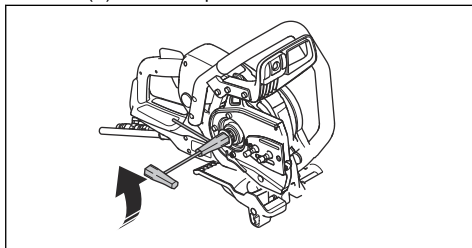

- Отстранете венечното зъбно колело (C).
- Монтирайте новото венечно зъбно колело (0,444") на шпонковия канал със 7 шлица (D) на продукта.
- Монтирайте фланшовата гайка, централния винт и капака на трансмисията.
- Монтирайте капака на трансмисията и затегнете гайките на шината на ръка. Завъртете винта за натягане на веригата по часовниковата стрелка, за да затегнете диамантената верига.

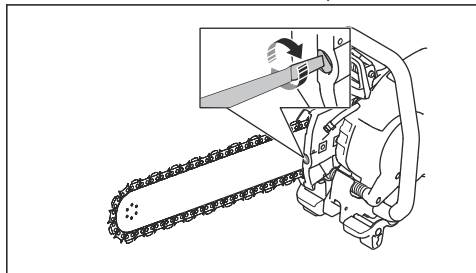

- За да постигнете правилното натягане на диамантената верига, задръжте нагоре върха на направляващата шина. Тогава затегнете гайките на шината с комбинирия гаечен ключ. Уверете се, че можете лесно да издърпате диамантената верига около направляващата шина на ръка.

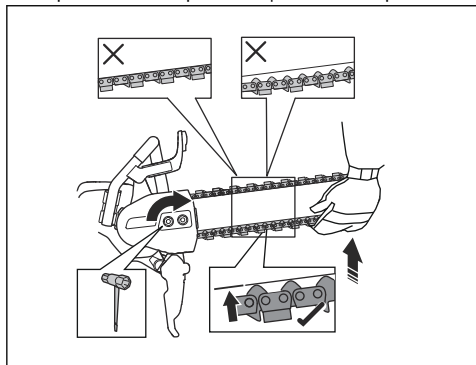

За монтиране на направляващата шина и диамантената верига



ПРЕДУПРЕЖДЕНИЕ:

Използвайте защитни ръкавици, за да предотвратите нараняване от диамантената верига.

- Разхлабете гайките на шината и свалете капака на трансмисията.

- Отстранете централния винт и фланшовата гайка с комбинирия гаечен ключ.

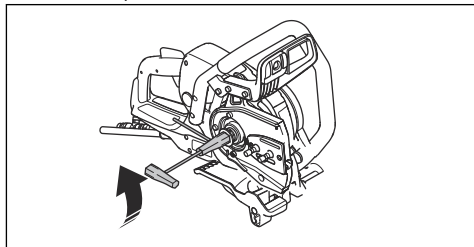

- Поставете диамантената верига върху направляващата шина. Започнете от горната страна на направляващата шина (A).

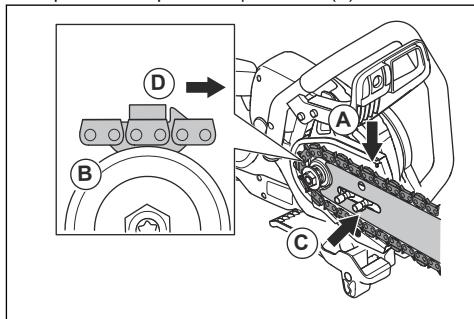

- Поставете диамантената верига върху венечното зъбно колело (B).
- Монтирайте направляващата верига и диамантената верига върху болтовете на шината. Подравнете отвора в направляващата шина с щифта за регулиране на натягането за диамантената верига. Проверете дали кулисните предавки на диамантената верига пасват правилно на венечното зъбно колело. Проверете дали диамантената верига е правилно закачена в жлеба на направляващата шина (C).
- Уверете се, че броните на кулисните предавки сочат напред по горния край на направляващата шина (D).
- Монтирайте капака на трансмисията и затегнете гайките на шината на ръка. Завъртете винта за натягане на веригата по часовниковата стрелка, за да затегнете диамантената верига.

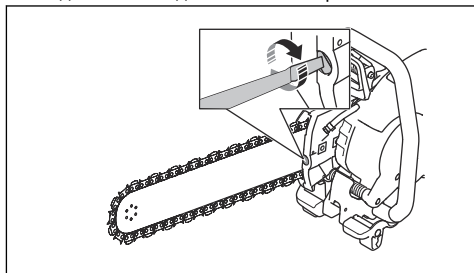

8. За да постигнете правилното натягане на диамантената верига, задръжте нагоре върха на направляващата шина. Тогава затегнете гайките на шината с комбинирания гаечен ключ. Уверете се, че можете лесно да издърпате диамантената верига около направляващата шина на ръка.

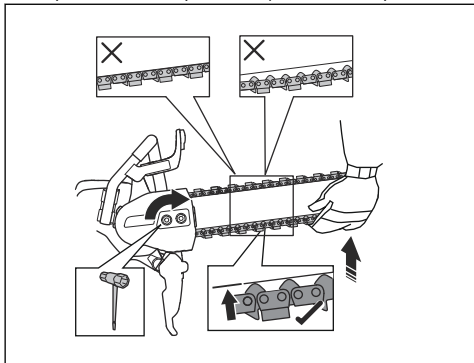

За регулиране на обтягането на диамантената верига



ПРЕДУПРЕЖДЕНИЕ:

Използвайте защитни ръкавици, за да предотвратите нараняване от диамантената верига.



ПРЕДУПРЕЖДЕНИЕ:

Диамантена верига с неправилно обтягане може да излезе от направляващата шина и да причини сериозно нараняване или смърт.

При използването ѝ диамантената верига се разтяга. Регулирайте редовно веригата за моторния трион.

1. Извършете проверка за хлабина между кулисната предавка и направляващата шина. Ако хлабината е по-голяма от $\frac{1}{2}$ in/12 mm (A), диамантената верига трябва да се затегне.

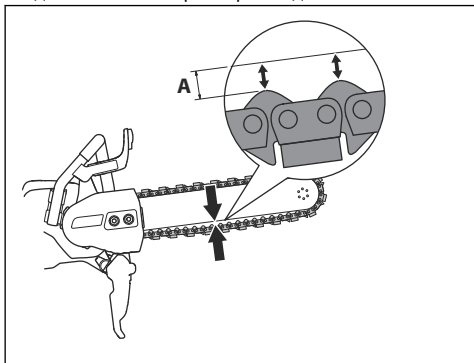

2. Разхлабете гайките на шината с комбинирания гаечен ключ. След това затегнете гайките колкото можете с ръка .

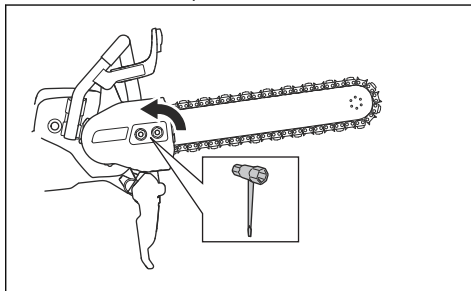

3. Повдигнете предната част на направляващата шина. Регулирайте натягането на диамантената верига с винта за натягане на веригата. Затегнете диамантената верига, докато легне плътно към долната част на направляващата шина. Уверете се, че можете да задвижите диамантената верига с ръка без усилие и че тя не провисва от долната страна на направляващата шина.

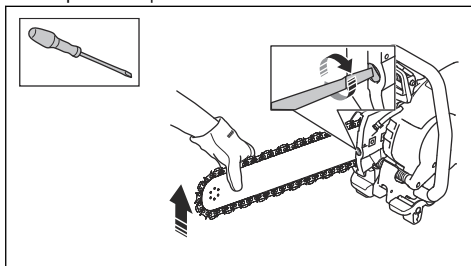

4. Докато повдигате предната част на направляващата шина, използвайте комбинирания гаечен ключ, за да затегнете гайките на шината. Уверете се, че можете да задвижите диамантената верига с ръка без усилие и че тя не провисва от долната страна на направляващата шина.

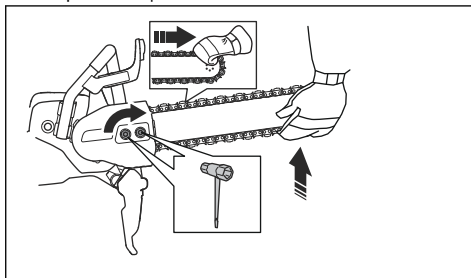

За проверка на направляващата шина

- Проверете има ли неравности по ръбовете на направляващата шина. Отстранете чепациите с пила.

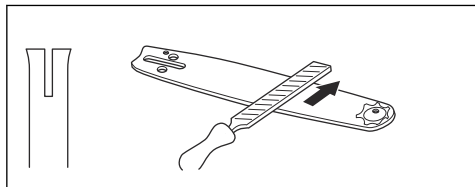

- Проверете дали е износен жлебът във направляващата шина. Сменете направляващата шина, ако е необходимо.

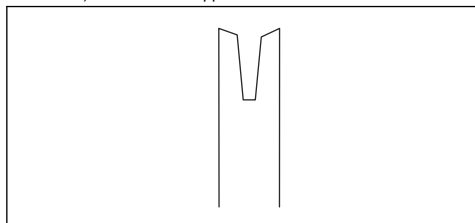

- Проверете дали върхът на направляващата шина е неравен или много износен.

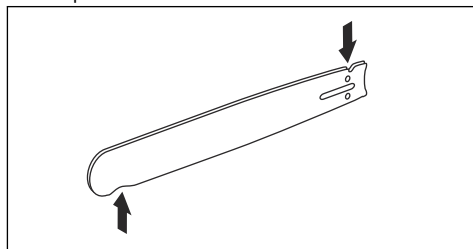

- Обръщайте направляващата шина всеки ден, за да удължите експлоатационния ѝ живот.

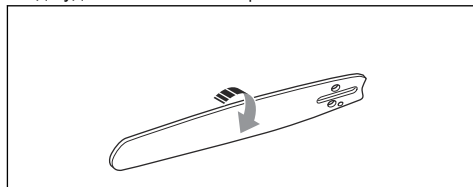

Отстраняване на проблеми

Проблем	Причини	Решение
Продуктът не стартира.	Захранващият шнур е разкачен или повреден.	Свържете захранващия шнур или го подменете, ако е необходимо.
	Бутонът за аварийно спиране на захранващия блок е активиран.	Завъртете бутона за аварийно спиране на захранващия блок по часовниковата стрелка, за да изключите.
Диамантената верига не се върти.	Диамантената верига е твърде натегната. Диамантената верига трябва да може да се завърта лесно около направляващата шина на ръка.	Регулирайте натягането на диамантената верига.
	Диамантената верига не е монтирана правилно.	Уверете се, че диамантената верига е монтирана правилно.
Нивата на вибрация са прекалено високи.	Диамантената верига не е монтирана правилно.	Уверете се, че диамантената верига и направляващата шина са монтирани правилно. Уверете се, че диамантената верига и направляващата шина не са повредени.
	Диамантената верига е дефектна.	Сменете диамантената верига.
	Модулите на антивибрационната система са дефектни.	Обърнете се към одобрен сервиз.
Продуктът реже твърде бавно.	Диамантената верига не е остра.	Режете мек материал, като пясъчник или тухли.
	Операторът не прилага достатъчен натиск върху продукта по време на работа.	Приложете повече натиск върху продукта по време на работа.

Проблем	Причини	Решение
При използването ѝ диамантената верига се разтяга.	Твърде ниско водно налягане.	Увеличете налягането на водата.
Температурата на продукта е твърде висока.		
Диамантената верига е счупена или излиза от шината.	Неправилно натягане на диамантената верига.	Регулирайте натягането на диамантената верига.
	Режете в срез, който е по-малък от сегментите на диамантената верига.	Използвайте правилни работни техники. Направете справка с <i>Основни похвати при работа на страница 15</i> .
	Операторът не прилага достатъчен натиск върху продукта по време на работа.	Приложете повече натиск върху продукта по време на работа.

Транспортиране, съхранение и изхвърляне

Транспорт и съхранение

- Обезопасете продукта по време на транспортирането, за да предотвратите повреди и злополуки.
- Съхранявайте продукта под ключ, за да предотвратите достъпа до него на деца или лица, които не са упълномощени да го използват.
- Дръжте продукта на сухо място, където не може да се образува скреж.
- Проверете продукта за повреда при транспортиране и съхранение.

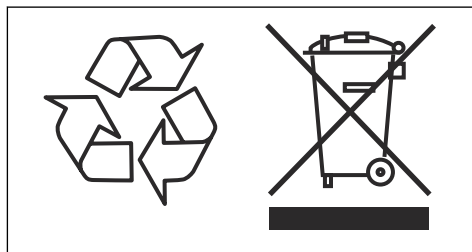

Изхвърляне

Символите на продукта или на неговата опаковка показват, че този продукт не може да бъде третиран като битов отпадък. Той трябва да бъде подаден в съответната рециклираща станция за използване на електрическо и електронно оборудване.

Подавайки този продукт на правилното място, вие спомагате за предотвратяване на потенциалното негативно отражение върху околната среда и хората, което би могло да настъпи иначе в резултат на неправилно изхвърляне на този продукт. За повече подробна информация относно рециклирането на този продукт се свържете с местната администрация, услугите за битови отпадъци или магазина, откъдето сте закупили продукта.

Технически характеристики

Технически характеристики

Двигател	
Електродвигател	ВЧ (HF), високочестотен
Максимални обороти на изходния вал, об/мин	8800
3-фазна работа, изходна мощност на двигателя – макс. kW	5,5
1-фазна работа, изходна мощност на двигателя – макс. kW	3
1-фазно, V	120 – 240
Тегло	
Дискова резачка с пакет кабели без режещо оборудване, lb/kg	20/9,1
Водно охлаждане	
Водно охлаждане на двигател	Да
Водно охлаждане на режещото оборудване	Да
Препоръчително водно налягане, PSI/bar	21,8 – 87/1,5 – 6
Препоръчителен мин. воден дебит, l/min, qt/min	4,5 при температура на водата 15°C, 4,7 при температура на водата 59°F
Свързване на нипела	Тип Gardena
Шумови емисии ¹	
Ниво на звуковата мощност, измерена в dB(A)	110
Гарантирано ниво на звукова мощност, dB(A)	112
Звукови нива ²	
Ниво на звуковото налягане при ухото на оператора, dB(A)	99
Нива на вибрациите, a_{hv} ³	
Предна ръкохватка, m/s^2	2,7
Задна ръкохватка, m/s^2	2,1

¹ Шумови емисии в околната среда, измерени като звукова мощност (L_{WA}) съгласно EN 60745-2-13. Очаквано колебание на измерването 3 dB (A).

² Ниво на звуковото налягане съгласно EN 60745-2-13. Очаквано колебание на измерването 2 dB(A).

³ Ниво на вибрациите съгласно EN 60745-2-22. Отчетените данни за нивото на вибрациите имат типична статистическа дисперсия (стандартно отклонение) от 1,0 m/s^2 . Стойностите на вибрациите са валидни за ръчен режим на работа.

Препоръчителни спецификации на режещото оборудване

Направляваща шина/диаманте- на верига	Брой сегменти на диамантена- та верига	Ширина на сег- ментите на диа- мантената вери- га, in/mm	Стъпка на диа- мантената вери- га, in/mm	Максимална дълбочина на рязане in/mm	Скорост на диа- мантената вери- га при макс. обороти на дви- гателя, ft/s/m/s
12"/0,444"	25	0,22/5,7	0,444/11,582	14/350	85/26
14"/ $\frac{3}{8}$ "	32	0,22/5,7	$\frac{3}{8}$ /9,525	16/400	79/24
16"/0,444"	29	0,22/5,7	0,444/11,582	18/450	85/26

Комбинации на шпонковия канал за различно режещо оборудване

Шпонков канал	Венечно зъбно колело, in	Направляваща шина, in	Диамантена верига, in
Доставя се с K 7000 Chain	Закупува се отделно		
7 шлица	0,444	0,444	0,444
9 шлица	$\frac{3}{8}$	$\frac{3}{8}$	$\frac{3}{8}$

Декларация за съответствие

Декларация за съответствие на ЕС

Ние, Husqvarna AB, SE-561 82 Huskvarna, ШВЕЦИЯ,
тел.: +46-36-146500, декларираме на своя собствена
отговорност, че продуктът:

Описание	Преносима режеща машина
Марка	HUSQVARNA
Тип/модел	K 7000 Chain
Идентификация	Серийни номера от 2022 и след това

отговаря напълно на следните директиви и
регламенти на ЕС:

Директива/регламент	Описание
2006/42/ЕС	"относно машините"
2014/30/EU	„относно електромагнитната съвместимост“
2011/65/EU	"относно ограниченията за опасни вещества"

и че следните стандарти и/или технически
характеристики са приложени;

EN ISO 12100:2010

EN 60745-2-22:2011/A11:2013

EN 55014-1:2017

EN 55014-2:2015

EN 61000-3-2:2014

EN 61000-3-3:2013

EN IEC 63000:2018

Partille, 2022-10-12



Фредерик Сандинг

Директор по развойна дейност

Оборудване за рязане и пробиване на бетон

Husqvarna AB, подразделение за строителна техника

Отговорен за техническата документация



CUPRINS

Introducere.....	28	Depanarea.....	48
Siguranță.....	30	Transportul, depozitarea și eliminarea.....	49
Asamblarea.....	37	Date tehnice.....	50
Funcționarea.....	38	Declarație de conformitate.....	52
Întreținerea.....	44		

Introducere

Descrierea produsului

Acest Husqvarna K 7000 Chain este o un utilaj de tăiat portabil, de mână. Pentru a utiliza produsul, conectați-l la unitatea de putere necesară.

Domeniul de utilizare

Acest produs este utilizat pentru a tăia materiale dure, precum zidăria și oțelul. Nu utilizați produsul pentru alte sarcini.

Prezentarea generală a produsului

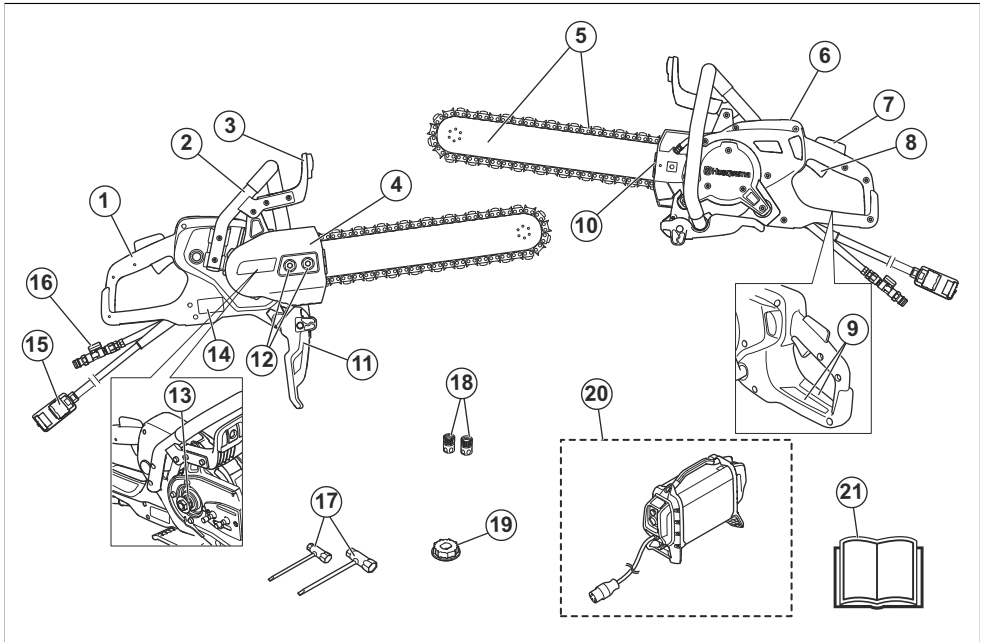

1. Mâner din spate
2. Mâner frontal
3. Apărătoare de mână
4. Capacul transmisiei
5. Șină de ghidaj și lanț diamantat (nefurnizate)

6. Afișaj
7. Opritor întrerupător
8. Întrerupător
9. Autocolant cu avertismente și informații
10. Întinzător de lanț diamantat

11. Apărătoare împotriva stropirii
12. Piulițe pentru fixarea șinei
13. Fantă cu 7 caneluri
14. Plăcuță de identificare
15. Conectare generator
16. Intrare conexiune de apă cu robinet
17. Cheie combinată
18. Conectori de apă
19. Fantă cu 9 caneluri
20. Husqvarna generator de frecvență înaltă (necesar, nefurnizat)
21. Manualul operatorului

Simbolurile de pe produs



AVERTISMENT: Acest produs poate fi periculos și poate cauza vătămări corporale grave sau decesul operatorului sau al altor persoane. Acționați cu grijă și utilizați corect produsul.



Citiți cu atenție manualul operatorului și asigurați-vă că înțelegeți instrucțiunile înainte de a utiliza acest produs.



Folosiți cască de protecție, protecție pentru auz, ochelari de protecție și mască de protecție respiratorie aprobate. Consultați *Echipament de protecție personală la pagina 33*.



Se formează praf în timpul tăierii. Praful poate provoca vătămări în caz de inhalare. Utilizați echipament de protecție respiratorie aprobat. Asigurați întotdeauna o bună ventilație.



Scânteile de la șina de ghidaj și de la lanțul diamantat pot provoca incendii în combustibil, lemn, haine, iarbă uscată sau alte materiale inflamabile.



Retururile pot fi bruște, rapide și violente și pot cauza răni care pot provoca moartea. Citiți și înțelegeți instrucțiunile din manual înainte de utilizarea produsului. Consultați *Recul la pagina 38*.



Asigurați-vă că lanțul diamantat nu prezintă fisuri sau alte deteriorări.



Nu folosiți lanțuri diamantate pentru a tăia lemn.



Acest produs respectă directivele CE aplicabile.



Marcaj privind mediul înconjurător. Produsul sau ambalajul produsului nu poate fi tratat ca deșeu menajer. Reciclați-l la un centru de reciclare pentru echipamente electrice și electronice.

Nota: Celelalte simboluri/etichete de pe produs se referă la cerințele de certificare pentru anumite piețe.

Plăcuță cu valori nominale



Rândul 1: Marcă, model (X, Y)

Rândul 2: ID produs

Rândul 3: Nr. de serie cu data de fabricație (Y, W, X): An, săptămână, nr. de secvență

Rândul 4: Producător

Rândul 5: Adresa producătorului

Rândul 6: Putere de ieșire, turație disc de tăiere, capacitate disc de tăiere

Rândul 7: Țara de origine

Deteriorarea produsului

Nu suntem responsabili pentru deteriorarea produsului dacă:

- produsul este reparat necorespunzător.
- produsul este reparat cu piese care nu provin de la producător sau care nu sunt aprobate de acesta.
- produsul are un accesoriu care nu provine de la producător sau care nu este aprobat de acesta.
- produsul nu este reparat la un centru de service omologat sau de o autoritate omologată.

Definiții privind siguranța

Avertismentele, atenționările și notele sunt utilizate pentru a desemna părți foarte importante din manual.



AVERTISMENT: Se utilizează dacă există risc de vătămare sau de deces pentru operator sau pentru trecători, în cazul în care instrucțiunile din manual nu sunt respectate.



ATENȚIE: Se utilizează dacă există un risc de deteriorare a produsului, a altor materiale sau a zonelor învecinate, dacă instrucțiunile din manual nu sunt respectate.

Nota: Se utilizează pentru a furniza mai multe informații care sunt necesare într-o situație dată.

Avertismente generale privind siguranța uneltelor electrice



AVERTISMENT: Citiți toate avertismentele, instrucțiunile, ilustrațiile și specificațiile de siguranță furnizate cu această unealtă electrică. Nerespectarea instrucțiunilor enumerate mai jos poate avea ca rezultat electrocutare, incendii și/sau vătămări corporale grave.

Păstrați toate avertismentele și instrucțiunile pentru consultare ulterioară. Termenul „unealtă electrică” folosit în avertismente se referă la unealta electrică (cu cablu) acționată de la rețeaua de alimentare sau la unealta electrică (fără cablu) acționată de baterii.

Siguranța zonei de lucru

- **Păstrați zona de lucru curată și bine iluminată.** Zonele dezordonate sau întunecoase provoacă accidente.
- **Nu acționați uneltele electrice în atmosfere explozive, cum ar fi prezența lichidelor, a gazelor sau a prafului inflamabil.** Uneltele electrice produc scântei care pot aprinde praful sau aburii.
- **Țineți la distanță copiii și alte persoane în timpul acționării unei unelte electrice.** Distragerea atenției poate cauza pierderea controlului.

Siguranța privind echipamentele electrice

- **Ștecherile uneltei electrice trebuie să corespundă prizei. Nu modificați niciodată ștecherul.** Ștecherele

nemodificate și prizele potrivite reduc riscul de șoc electric.

- **Evitați contactul cu corpul a suprafețelor de împământare sau legate la masă, cum ar fi țevi, radiatoare, plite și răcitoare.** Există un pericol sporit de electrocutare dacă împământarea sau legarea la masă se face prin corpul dvs.
- **Nu expuneți uneltele electrice la ploaie sau la condiții de umezeală.** Apa care pătrunde într-o unealtă electrică va spori pericolul de electrocutare.
- **Nu folosiți cablul în mod abuziv.** Nu utilizați niciodată cablul la transportarea, tragerea sau deconectarea uneltei electrice. Țineți cablul departe de căldură, ulei, muchi ascuțiți sau piese în mișcare. Cablurile avariate sau încălțite sporesc pericolul de electrocutare.
- **Când acționați o unealtă electrică în exterior, utilizați un cordon de racord potrivit pentru utilizarea în exterior.** Folosirea unui cablu adecvat pentru utilizarea la exterior reduce riscul de șoc electric.
- **Dacă funcționarea unei unelte electrice într-o locație cu umiditate mare nu poate fi evitată, utilizați o sursă cu un întrerupător de curent rezidual (RCD).** Folosirea unui întrerupător de curent rezidual reduce pericolul de electrocutare



ATENȚIE: Nu spălați utilajul cu aparat de spălare cu presiune, deoarece apa poate pătrunde în sistemul electric sau în motor și poate produce avarii sau scurtcircuite la utilaj.

Siguranța personală

- **Fiiți atent la ceea ce faceți și operați uneltele electrice în baza simțului practic. Nu utilizați o unealtă electrică când sunteți obosit sau sub influența drogurilor, a alcoolului sau a medicamentelor.** Un moment de neatenție în timpul acționării uneltelor electrice poate duce la răni grave.
- **Utilizați echipamentul personal de protecție. Purtați întotdeauna ochelari de protecție.** Echipamentul de protecție, cum ar fi masca de praf, încălțăminte de protecție antiderapantă, casca sau dispozitivele de protecție pentru urechi utilizate în condiții corespunzătoare, va reduce răniile.
- **Evitați pomirea accidentală. Verificați dacă comutatorul este în poziția OPRIT înainte de conectarea la o sursă de alimentare și/sau la baterii, înainte de ridicarea sau transportarea uneltei.** Transportarea uneltelor electrice având degetul poziționat pe comutator sau activarea uneltelor electrice care au comutatorul pornit pot provoca accidente.
- **Îndepărtați toate cheile de reglare sau cheile fixe înaintea pornirii uneltei electrice.** O cheie fixă sau o

cheie rămasă atașată la o piesă rotativă a unelei electrice poate duce la răniri.

- **Nu vă întindeți prea mult. Păstrați mereu o postură și un echilibru corespunzătoare.** Aceasta lucru permite un control mai bun al unelei electrice în situații neașteptate.
- **Îmbrăcați-vă corespunzător. Nu purtați haine largi sau bijuterii.** Țineți părul, îmbrăcămintea și mânușile departe de piesele în mișcare. Hainele largi, bijuteriile sau părul lung pot fi prinse în piesele în mișcare.
- **Dacă dispozitivele sunt dotate cu racorduri la instalații de extragere și colectare a prafului, asigurați-vă că acestea sunt conectate și utilizate corespunzător.** Colectarea prafului poate reduce pericolele provocate de acesta.
- **Emisiunea de vibrații din timpul folosirii efective a unelei electrice poate fi diferită față de valoarea declarată, în funcție de modul în care este utilizată unealta.** Operatorii trebuie să identifice măsurile de siguranță necesare pentru a se proteja, pe baza estimării expunerii în condițiile de folosire efectivă (luând în calcul toate părțile ciclului de funcționare, ca de exemplu momentele în care unealta este oprită și cele în care funcționează în gol, fără ca întreprătorul să fie acționat).
- **Păstrați distanța față de accesoriul de tăiere când motorul este pornit.**

Utilizarea și întreținerea unelei electrice

- **Nu forțați unealta electrică. Utilizați unealta electrică potrivită pentru aplicația dvs.** Unealta electrică potrivită va efectua lucrarea mai rapid și în condiții de siguranță mai bune la viteza de lucru pentru care a fost proiectată.
- **Nu utilizați unealta electrică în cazul în care nu poate fi pornită sau oprită de la comutator.** Orice unealtă electrică imposibil de controlat cu ajutorul comutatorului este periculoasă și trebuie reparată.
- **Deconectați ștecherul de la sursa de alimentare și/sau bateria unelei electrice înainte de a face reglări, de a schimba accesoriul sau de a depozita unelte electrice.** Astfel de măsuri preventive de siguranță reduc riscul pornirii accidentale a unelei electrice.
- **Nu lăsați unelte electrice nefolosite la îndemâna copiilor și nu permiteți persoanelor care nu sunt familiarizate cu uneltele electrice să o acționeze.** Uneltele electrice sunt periculoase în mâinile utilizatorilor neinstruiți.
- **Întrețineți uneltele electrice. Verificați centrarea sau legarea incorectă a pieselor în mișcare, ruperea pieselor și orice alte stări care pot afecta funcționarea unelei electrice.** Dacă este avariată, duceți uneltele electrice la reparat înainte de a o utiliza. Multe accidente sunt provocate de uneltele electrice prost întreținute.

- **Păstrați uneltele de tăiere ascuțite și curate.** Este mai puțin probabil ca uneltele de tăiere cu tășuri ascuțite întreținute corespunzător să se blocheze și să sune mai ușor de controlat.
- **Utilizați uneltele electrice, accesoriile și piesele din uneltele, etc. în conformitate cu aceste instrucțiuni, luând în considerare și condițiile de lucru și activitatea care urmează să fie efectuată.** Utilizarea uneltelor electrice pentru operații diferite de cele pentru care sunt destinate poate duce la apariția de situații periculoase.
- **Mențineți mânerul și suprafețele de prindere uscate, curate, fără ulei și unsoare.** Mânerul și suprafețele de prindere alunecoase nu permit manipularea și controlul în siguranță al unelei în situații neprevăzute.
- **Nu modificați sub nicio formă designul original al aparatului fără aprobarea producătorului.** Utilizați întotdeauna piesele de schimb originale. Modificările și/sau accesoriile neaprobate pot duce la vătămări corporale grave sau chiar mortale ale utilizatorului sau ale altor persoane.
- **Asigurați-vă că în zona de lucru sau în materialul care urmează să se taie nu există trasee de conducte sau de cabluri.**
- **Verificați și marcați întotdeauna locul în care țevile de gaz sunt trasate.** Tăierea în apropiere de țevile de gaz atrage întotdeauna după sine situații periculoase. Asigurați-vă că nu se produc scântei la tăiere ținând seama de pericolul de explozie. Rămâneți concentrat și atent asupra lucrului. Neatenția poate duce la răniri grave sau la moarte.

Service

- **Cereți ca uneltele dvs. electrice să fie reparate numai de un tehnician de reparații calificat, care să folosească numai piese de schimb identice.** Acest lucru va asigura păstrarea siguranței unelei electrice.
- **Nu reparați niciodată acumulatorii deteriorați.** Repararea acumulatorilor trebuie efectuată numai de către producător sau de către furnizorii de servicii autorizați.

Avertisment privind siguranța la utilizarea mașinii de tăiat

- **Viteza nominală a accesoriului trebuie să fie cel puțin egală cu viteza maximă specificată pe uneltele electrice.** Accesoriile care funcționează la o viteză mai mare decât cea nominală se pot rupe sau desprinde.
- **Utilizați echipamentul individual de protecție. În funcție de utilizare, folosiți scut facial, ochelari de protecție sau ochelari de siguranță.** După cum este cazul, purtați mască împotriva prafului, protecții pentru auz, mănuși și șorți care să oprească micile fragmente abrazive sau provenite de la piesa de lucru. Ochelarii de protecție trebuie să poată

proteja împotriva resturilor propulsate ca urmare a diverselor operațiuni. Masca împotriva prafului sau masca de protecție respiratorie trebuie să poată filtra particulele generate în timpul operațiunii. Expunerea prelungită la zgomot de mare intensitate poate provoca pierderea auzului.

- **Țineți trecătorii la distanță sigură față de zona de lucru. Persoanele care intră în zona de lucru trebuie să poată echipament individual de protecție.** Există risc de vătămare datorită discurilor deteriorate sau fragmentelor din piesa de lucru care pot fi propulsate dincolo de zona de operare apropiată.
- **Țineți unealta electrică numai de suprafețele izolate ale mânerelor atunci când efectuați operații în timpul cărora accesoriile de tăiere pot intra în contact cu firele ascunse.** Intrarea accesoriului de tăiere în contact cu un fir sub tensiune poate duce la punerea sub tensiune a pieselor metalice ale unelei electrice și provoca operatorului șoc electric.
- **Nu puneți jos unealta electrică înainte ca accesoriul să se fi oprit complet.** Discul în mișcare poate prinde suprafața și astfel este posibil ca unealta electrică să vă scape de sub control.
- **Nu porniți unealta electrică în timp ce o transportați cu dvs.** Contactul accidental cu accesoriul în rotație vă poate prinde îmbrăcămintea, trăgând accesoriul pe corpul dumneavoastră.
- **Curățați în mod regulat orificiile de aerisire ale unelei electrice.** Ventilatorul motorului va trage praf în carcasă și astfel de metal acumulată în exces poate riscuri de natură electrică.
- **Nu utilizați unealta electrică în apropierea materialelor inflamabile.** Scânteile pot aprinde aceste materiale.

Recul și avertismente asociate acestuia

Recul poate apărea când ciocul sau vârful șinei de ghidaj atinge un obiect sau când materialul revine în poziția inițială prinzând motoferăstrăul cu lanț diamantat în tăietură. În anumite cazuri, contactul cu vârful poate cauza o reacție inversă bruscă, aruncând șina de ghidaj în sus și înapoi, spre operator. Prin prinderea motoferăstrăului cu lanț diamantat de-a lungul părții superioare a șinei de ghidaj, aceasta poate fi împinsă rapid înapoi spre operator. Oricare dintre aceste reacții vă poate face să pierdeți controlul ferăstrăului, ceea ce ar putea conduce la vătămări corporale grave. Nu vă bazați numai pe dispozitivele de protecție cu care este prevăzut ferăstrăul dvs. Ca utilizator de motoferăstrău cu lanț diamantat, trebuie să luați anumite măsuri pentru ca în timpul lucrărilor de tăiere să nu se producă accidente sau vătămări. Reculul este rezultatul utilizării incorecte a motoferăstrăului cu lanț diamantat și/sau a procedurilor sau condițiilor necorespunzătoare de operare și poate fi evitat prin luarea măsurilor adecvate de precauție, conform indicațiilor de mai jos:

- **Mențineți o priză fermă, cu polcarli și degetele înconjurând mânerul motoferăstrăului cu lanț diamantat, cu ambele mâini pe motoferăstrău, și poziționați-vă corpul și brațul astfel încât să puteți**

rezista forțelor de recul. Forțele de recul pot fi controlate de operator dacă sunt luate măsurile de prevenire adecvate. Nu dați drumul motoferăstrăului cu lanț diamantat.

- **Nu vă întindeți excesiv și nu tăiați niciodată mai sus de înălțimea umărului.** În acest mod se previne contactul neintenționat cu vârful și se permite un control mai bun asupra motoferăstrăului în situații neașteptate.
- **Utilizați numai șinele de ghidaj și lanțurile de ferăstrău de schimb specificate de producător.** Șinele de ghidaj și lanțurile de schimb incorecte pentru ferăstrău pot cauza ruperea lanțului și/sau reculul.
- **Respectați instrucțiunile producătorului cu privire la ascuțirea și întreținerea lanțului de ferăstrău.** Reducerea înălțimii pentru calibrarea adâncimii poate conduce la sporirea reculului.

Instrucțiuni generale de siguranță



AVERTISMENT: Înainte de a utiliza produsul, citiți instrucțiunile de avertizare de mai jos.

- Motoferăstrăul este o unealtă periculoasă dacă este utilizată neatent sau incorect și poate provoca vătămări corporale grave sau chiar fatale. Este foarte important să citiți și să înțelegeți conținutul acestui manual de utilizare. De asemenea, se recomandă ca primii operatori să beneficieze, de asemenea, de instruirea practică înainte de a utiliza produsul.
- Nu efectuați modificări asupra acestui produs. Modificările care nu sunt aprobate de către producător pot provoca vătămări corporale grave sau fatale.
- Nu utilizați produsul dacă este posibil ca alte persoane să îl fi modificat.
- Utilizați întotdeauna accesorii și piese de schimb originale. Accesoriile și piesele de schimb care nu sunt aprobate de către producător pot provoca vătămări corporale grave sau fatale.
- Păstrați produsul curat. Asigurați-vă că puteți citi clar semnele și etichetele.
- Nu permiteți copiilor sau altor persoane neinstruite în operarea produsului să îl utilizeze sau să îl depaneze.
- Nu permiteți niciunei persoane să utilizeze produsul dacă aceasta nu a citit și înțeles conținutul manualului operatorului.
- Permiteți numai persoanelor autorizate să utilizeze produsul.
- În timpul funcționării, acest produs produce un câmp electromagnetic. În anumite condiții, acest câmp poate interfera cu implanturile medicale active sau pasive. Pentru a scădea riscul de vătămări corporale grave sau deces, recomandăm persoanelor cu implanturi medicale să discute cu

medicul și producătorul implantului medical înainte de a utiliza produsul.

- Informațiile din acest manual al operatorului nu pot niciodată înlocui abilitățile profesionale și experiența. Dacă vă aflați într-o situație în care vă simțiți nesigur, opriți-vă și solicitați asistență profesională. Adresați-vă reprezentantului de service. Nu încercați nicio activitate asupra căreia vă simțiți nesigur.

Instrucțiuni de siguranță pentru utilizare



AVERTISMENT: Înainte de a utiliza produsul, citiți instrucțiunile de avertizare de mai jos.

- Înainte de a utiliza un motoferăstrău, trebuie să înțelegeți efectele reculului și cum să le evitați. Consultați *Recul la pagina 38*.
- Efectuați inspecțiile de siguranță, întreținerea și operațiile de service indicate în acest manual al operatorului. Unele operații de întreținere și service trebuie efectuate la un centru de service aprobat. Consultați *Program de întreținere la pagina 45*.
- Nu utilizați produsul dacă este defect.
- Nu utilizați produsul atunci când sunteți obosit, bolnav sau dacă ați consumat alcool, droguri sau ați luat medicamente. Aceste condiții pot avea un efect negativ asupra vederii, vigilenței, mișcărilor sau discernământului.
- Scânteile provenite de la lanțul diamantat pot cauza incendiarea materialelor inflamabile precum benzină, gaz, lemn, haine și iarbă uscată.
- Nu tăiați materiale din azbest.

Echipament de protecție personală



AVERTISMENT: Înainte de a utiliza produsul, citiți instrucțiunile de avertizare de mai jos.

- Utilizați întotdeauna echipament de protecție personală aprobat în timpul funcționării. Echipamentul de protecție individuală nu poate elimina riscul de rănire, dar poate reduce efectele unei răniri, în caz că se produce un accident. Cereți ajutorul reprezentantului de service pentru a alege echipamentul corect.
- Purtați o cască de protecție omologată.
- Utilizați un sistem omologat de protecție a auzului. Expunerea pe termen lung la zgomot poate avea ca rezultat o afecțiune ireversibilă a auzului. Ascultați semnalele de avertisment sau strigătele când purtați echipament pentru protecția auzului. Îndepărtați întotdeauna protecția pentru auz imediat ce se oprește motorul.
- Utilizați ochelari de protecție aprobați pentru a reduce riscul de vătămări corporale cauzat de obiectele proiectate. Dacă utilizați un scut facial, atunci trebuie să purtați și ochelari de protecție

aprobați. Ochelarii de protecție trebuie să respecte standardul ANSI Z87.1 în S.U.A. sau EN 166 în țările UE. Vizoarele de protecție trebuie să respecte standardul EN 1731.

- Purtați mănuși de protecție rezistente.
- Utilizați protecții respiratorii aprobate. Utilizarea produselor, cum ar fi freze, polizoare, burghie care sablează sau formează materialul, poate genera praf și vapori ce pot conține substanțe chimice periculoase. Verificați natura materialului pe care intenționați să-l procesați și utilizați o mască de protecție corespunzătoare.
- Utilizați îmbrăcăminte strânsă pe corp, rezistentă și confortabilă, care vă lasă libertate completă de mișcare. La tăiere se produc scântei care pot aprinde articolele de îmbrăcăminte. Husqvarna recomandă purtarea de articole vestimentare din bumbac ignifug sau denim dens. Nu purtați îmbrăcăminte din material precum nailon, poliester sau viscoză. Dacă se aprind, aceste materiale se pot topi și se pot lipi de piele. Nu purtați pantaloni scurți.
- Utilizați încălțăminte cu bombeuri din oțel și talpă antiderapantă.
- Trebuie să aveți întotdeauna în apropiere o trusă de prim ajutor.

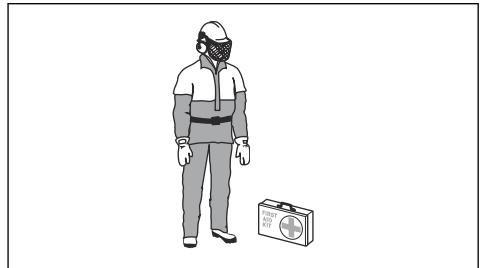

- Lanțul diamantat poate genera scântei. Trebuie să aveți întotdeauna la dispoziție un dispozitiv de stingere a incendiilor.

Siguranță vibrație



AVERTISMENT: Înainte de a utiliza produsul, citiți instrucțiunile de avertizare de mai jos.

- În timpul funcționării produsului, se transmit vibrații de la produs la operator. Utilizarea regulată și frecventă a produsului poate cauza sau mări gradul de vătămare a operatorului. Vătămările pot surveni la degete, mâini, încheieturi, brațe, umeri și/sau nervi și debitul sanguin, precum și în alte părți ale corpului. Vătămările pot provoca incapacitate și/sau pot fi permanente, și se pot agrava progresiv în săptămâni, luni sau ani. Printre potențialele vătămări se numără deteriorarea sistemului de circulație a sângelui, a sistemului nervos, articulațiilor și a altor structuri ale corpului.

- Simptomele pot surveni în timpul utilizării produsului sau în alte momente. Dacă prezentați simptome și continuați să utilizați produsul, simptomele se pot agrava sau deveni permanente. Dacă apar aceste simptome sau alte simptome, solicitați asistență medicală:
 - amorțeală, pierderea sensibilității tactile, furnicăături, înțepături, durere, pierderea forței, modificări ale culorii sau aspectului pielii.
- Simptomele se pot accentua în condiții de temperatură redusă. Purtați îmbrăcăminte caldă și păstrați-vă mâinile calde și uscate atunci când utilizați produsul în medii cu temperaturi scăzute.
- Pentru a menține un nivel corect al vibrațiilor, efectuați operațiunile de întreținere și operați produsului conform instrucțiunilor din manualul operatorului.
- Produsul dispune de un sistem de amortizare a vibrațiilor care reduce vibrațiile de la mână la operator. Lăsați produsul să lucreze. Nu aplicați forță pe produs. Țineți produsul de mână ușor, dar asigurați-vă că țineți sub control produsul și că îl utilizați în siguranță. Nu împingeți mânerul în oprire mai mult decât este necesar.
- Țineți mâinile numai pe mâner sau mână. Țineți toate celelalte părți ale corpului la distanță de produs.
- Dacă observați vibrații puternice, opriți produsul imediat. Nu continuați utilizarea înainte de a elimina cauza vibrațiilor crescute.
- Tăierile în granit sau în beton dur cauzează mai multă vibrație în produs decât dacă realizați tăieri în beton moale. Echipamentul de tăiere tocit, defect, de tip incorect sau ascuțit incorect crește nivelul vibrațiilor

Dispozitivele de siguranță de pe produs



AVERTISMENT: Înainte de a utiliza produsul, citiți instrucțiunile de avertizare de mai jos.

- Nu utilizați un produs cu dispozitive de siguranță care sunt deteriorate sau care nu funcționează corect.
- Verificați regulat dispozitivele de siguranță. În cazul în care dispozitivele de siguranță sunt deteriorate sau nu funcționează corect, adresați-vă Husqvarna agentului de service aprobat.
- Nu aduceți modificări dispozitivelor de siguranță.
- Nu utilizați produsul dacă plăcile de protecție, capacele de protecție, întreruptoarele de siguranță sau alte dispozitive de siguranță nu sunt defecte sau nu sunt atașate.

Opritor pentru întrerupător și robinet de pornire/oprire pentru apă

Opritorul întrerupătorului previne operarea accidentală a întrerupătorului și reglează robinetul de pornire/oprire pentru apă.

Dacă puneți mâna în jurul mânerului și apăsați opritorul întrerupătorului (A), acesta eliberează întrerupătorul (B) și deschide robinetul de apă.

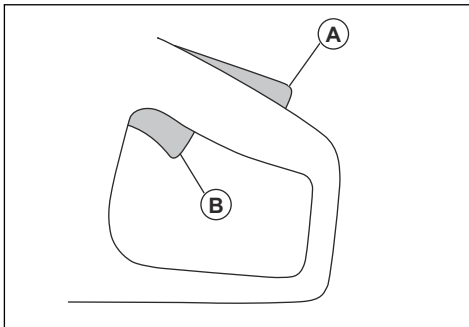

Dacă eliberați mânerul, întrerupătorul și opritorul întrerupătorului se deplasează înapoi în pozițiile lor inițiale. Această funcție blochează întrerupătorul și oprește produsul. Robinetul trece înapoi la poziția închis.

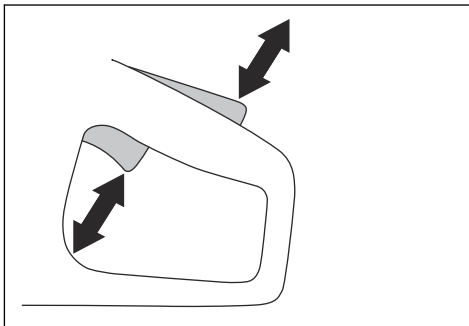

Verificarea opritorului întrerupătorului

1. Asigurați-vă că întrerupătorul este blocat în poziția de repaus când opritorul întrerupătorului este eliberat.

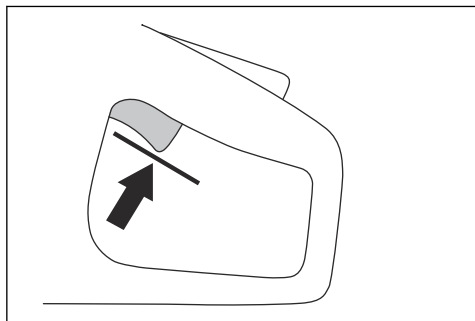

2. Apăsăți pe opritorul întrerupătorului și asigurați-vă că revine în poziție atunci când îl eliberați.

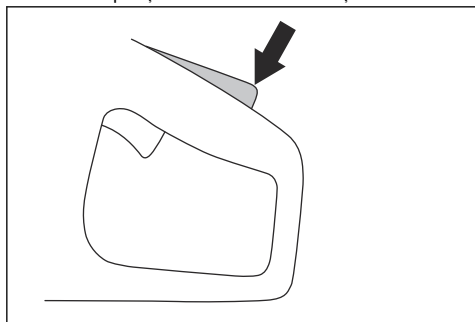

3. Asigurați-vă că întrerupătorul și opritorul întrerupătorului se mișcă liber și că arcul de rapel funcționează corect.

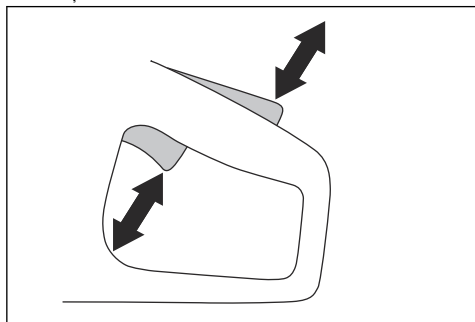

4. Porniți produsul și aplicați viteza maximă.

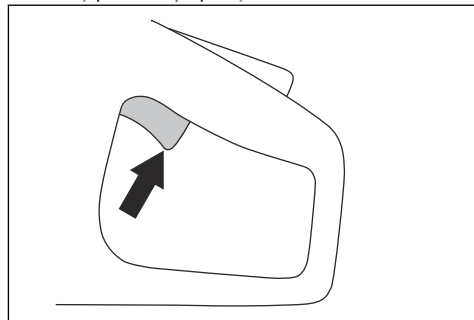

5. Eliberați comanda întrerupătorului și asigurați-vă că lanțul diamantat se oprește în mai puțin de 10 secunde și rămâne staționar.

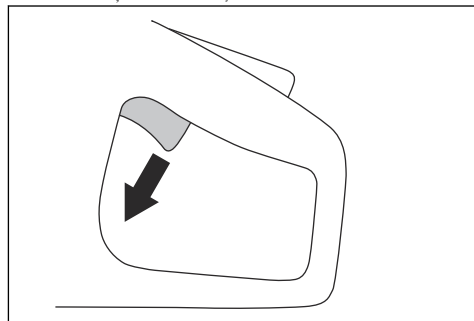

X-Halt

Nota: Funcția X-Halt este compatibilă numai cu PP 70 și PP 8.

Funcția X-Halt este un sistem de frână electronică care este cuplat dacă apare un recul. Această funcție nu poate preveni complet vătămarea corporală cauzată de un recul, dar reduce riscul de producere a acestuia. Este necesară o tehnică de lucru sigură, pentru a preveni reculurile și pentru a reduce pericolul de vătămări corporale.

Funcția X-Halt este întotdeauna activă când produsul este pornit.

Apărătoare de mână



AVERTISMENT: Asigurați-vă că apărătoarea de mână este fixată corect înainte de a porni produsul. Nu utilizați produsul dacă apărătoarea de mână lipsește, este defectă sau prezintă fisuri.

Apărătoarea de mână previne rănirea mâinii de către lanțul diamantat în timpul operării.

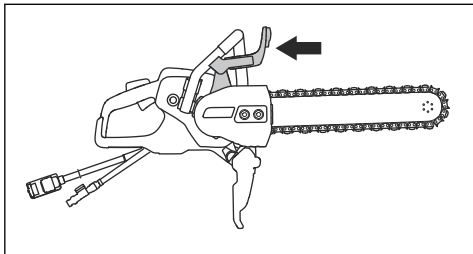

Verificarea apărătorii de mână



AVERTISMENT: Apărătorile de mână deteriorate pot provoca vătămări corporale.

1. Asigurați-vă că apărătoarea de mână este montată corect și nu prezintă semne de deteriorare.
2. Asigurați-vă că apărătoarea de mână nu prezintă fisuri sau semne de deteriorare.
3. Înlocuiți apărătoarea de mână dacă s-a deteriorat.

Capacul transmisiei, apărătoarea împotriva stropirii și apărătoarea pentru mânerul din spate



AVERTISMENT: Asigurați-vă că apărătoarea împotriva stropirii, capacul transmisiei și apărătoarea pentru mânerul din spate sunt instalate corect înainte de a porni produsul. Nu utilizați produsul dacă acestea lipsesc, sunt defecte sau prezintă fisuri.

Capacul transmisiei și apărătoarea împotriva stropirii previn rănirea mâinilor de către lanțul diamantat în timpul operării. Apărătoarea împotriva stropirii și cea pentru mânerul din spate previn vătămările dacă lanțul diamantat sau bucăți din materialul tăiat sunt proiectate în direcția operatorului.

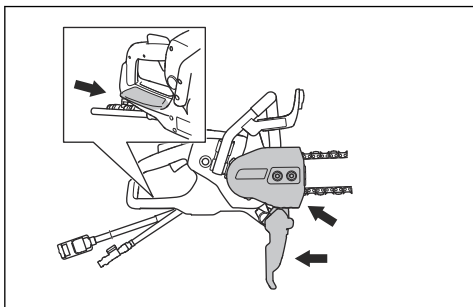

Verificarea capacului transmisiei, apărătorii împotriva stropirii și apărătorii pentru mânerul din spate



AVERTISMENT: În cazul în care capacul transmisiei, apărătoarea împotriva stropirii sau apărătoarea pentru mânerul din spate se deteriorează, se pot produce răni.

1. Asigurați-vă că apărătoarea împotriva stropirii, capacul transmisiei și apărătoarea pentru mânerul din spate sunt prinse corect și nu prezintă semne de deteriorare.
2. Asigurați-vă că apărătoarea împotriva stropirii, capacul transmisiei și apărătoarea pentru mânerul din spate nu prezintă crăpături sau deteriorări.
3. Înlocuiți capacul transmisiei, apărătoarea împotriva stropirii și apărătoarea pentru mânerul din spate dacă sunt deteriorate.

Protecție la pornire și suprasolicitare

Produsul are o protecție la pornire și suprasolicitare controlată electronic, Elgard™. Partea electronică oprește curentul imediat dacă lanțul diamantat nu se mișcă liber.

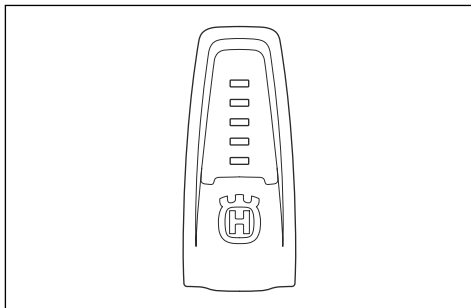

Pentru explicația indicatoarelor luminoase, consultați tabelul din *Indicatoarele luminoase de pe afișaj la pagina 44*.

Sistemul de amortizare a vibrațiilor

Produsul dvs. este echipat cu un sistem de amortizare a vibrațiilor care este proiectat să reducă vibrațiile și să faciliteze utilizarea. Sistemul de amortizare a vibrațiilor cu care este echipat produsul reduce transferul vibrațiilor între motor / echipamentul de tăiere și mânerul produsului.

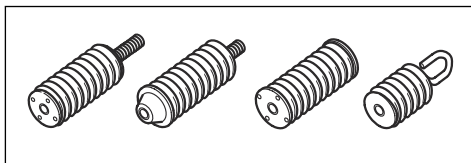

Verificarea sistemului de amortizare a vibrațiilor



AVERTISMENT: Asigurați-vă că motorul este oprit și că fișa de alimentare este deconectată.

1. Asigurați-vă că nu există crăpături sau deformări pe unitățile de amortizare a vibrațiilor. Înlocuiți unitățile de amortizare a vibrațiilor dacă sunt deteriorate.
2. Asigurați-vă că unitățile de amortizare a vibrațiilor sunt atașate corect de motor și mâner.

Instrucțiuni de siguranță pentru întreținere



AVERTISMENT: Înainte de a utiliza produsul, citiți instrucțiunile de avertizare de mai jos.

- Asigurați-vă că motorul este oprit și că fișa de alimentare este deconectată.
- Utilizați echipamentul de protecție personală. Consultați *Echipament de protecție personală la pagina 33*.
- Dacă întreținerea nu se efectuează corect și periodic, crește pericolul de vătămări corporale și de deteriorare a produsului.
- Efectuați numai operațiile de întreținere care se regăsesc în acest manual al operatorului. Solicitați unui centru de service autorizat să efectueze toate celelalte operații de service.
- Solicitați unui agent de service autorizat Husqvarna să efectueze în mod regulat operații de service la produs.
- Înlocuiți piesele deteriorate, uzate sau defecte.
- Utilizați întotdeauna accesorii originale.

Asamblarea

Lanț diamantat



AVERTISMENT: Utilizați întotdeauna șina de ghidaj și lanțul diamantat recomandate.



AVERTISMENT: Ruperea lanțului diamantat poate duce la vătămări corporale grave dacă acesta este proiectat în direcția operatorului. Echipamentul de tăiere defect sau combinația incorectă de șină de ghidaj și lanț diamantat mărește pericolul de recul. Utilizați întotdeauna combinația recomandată de șină de ghidaj și lanț diamantat.



AVERTISMENT: Scoateți întotdeauna ștecărul din sursa de alimentare înainte de a curăța, întreține sau asambla produsul.



AVERTISMENT: Nu utilizați produsul pentru a tăia lemn sau material plastic.

Există 2 tipuri principale de lanțurile diamantate:

- Mecanism de transmisie cu amortizor (A).
- Freză cu segment diamantat (B).
- Mecanism de transmisie fără amortizor (C).

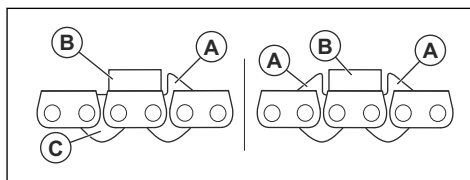

Pasul lanțului diamantat:

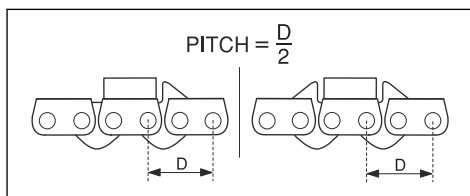

Când folosiți un lanț diamantat cu 2 amortizoare, acesta poate fi instalat în 2 direcții.

Când folosiți un lanț diamantat cu 1 amortizor, acesta trebuie instalat în direcția corectă. Consultați ilustrația de mai jos.

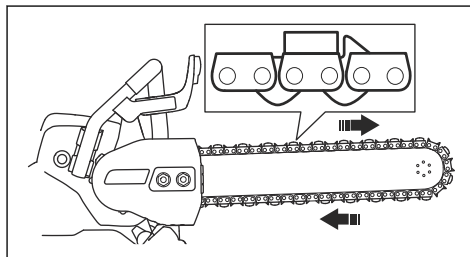

Verificarea lanțului diamantat

- Asigurați-vă că lanțul diamantat este în stare bună și nu este deteriorat. Nu trebuie să existe joc în segmentele lanțului diamantat. Segmentele trebuie să aibă același nivel de uzură și aceeași înălțime. Dacă este deteriorat sau uzat, lanțul diamantat trebuie înlocuit.
- Scoateți lanțul diamantat de pe șina de ghidaj pentru a-l verifica în aceste situații:
 - a) Prea multă presiune în timpul operării a provocat supraîncărcarea lanțului diamantat.
 - b) Lanțul diamantat este prins.

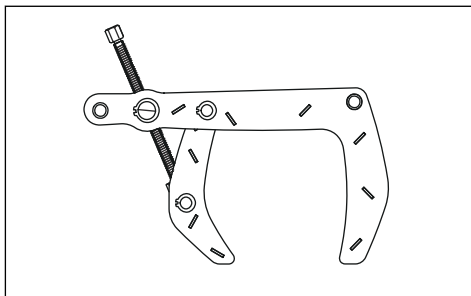

Colier pentru conducte

Colierul pentru conducte este un accesoriu al acestui produs care permite efectuarea de tăieri drepte și precise în conducte de beton.

Funcționarea

Recul



AVERTISMENT: Reculurile sunt bruște și pot fi foarte violente. Motoferăstrăul poate fi aruncat în sus și înapoi, spre operator, într-o mișcare de rotație, cauzând vătămări corporale grave sau chiar mortale. Este vital să înțelegeți ce cauzează reculul și cum să îl evitați înainte de a opera produsul.

Reculul este mișcarea verticală bruscă ce poate surveni dacă lanțul diamantat este prins sau dacă se blochează în zona de recul. Majoritatea reculurilor sunt scurte și nu constituie un pericol foarte mare. Cu toate acestea, reculul poate fi foarte violent și poate arunca motoferăstrăul în sus și înapoi spre operator, într-o mișcare de rotație, cauzând vătămări corporale grave sau chiar mortale.

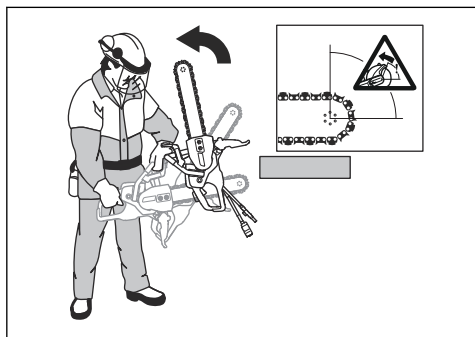

Forța de reacție

În timpul tăierii este prezentă întotdeauna o forță de reacție. Forța trage produsul în direcția opusă rotației

lanțului diamantat. În majoritatea cazurilor, această forță este nesemnificativă. Dacă lanțul diamantat este prins sau blocat, forța de reacție va fi puternică și nu veți mai putea controla motoferăstrăul.

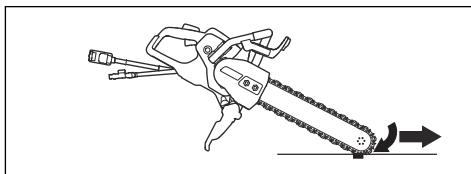

Nu deplasați niciodată produsul atunci când echipamentul de tăiere se rotește. Forțele giroscopice pot face dificilă mișcarea dorită

Zona de recul

Nu utilizați niciodată zona de recul a șinei de ghidaj pentru tăiere. Dacă lanțul diamantat este prins sau blocat în zona de recul, forța de reacție va împinge motoferăstrăul în sus și înapoi spre operator, într-o mișcare de rotație ce poate provoca vătămări corporale grave sau chiar mortale.

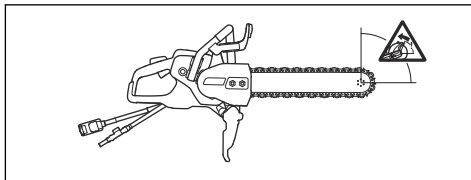

Reculul ascendent

Dacă zona de recul este utilizată pentru tăiere, forța de reacție determină deplasarea în sus a șinei de ghidaj și a lanțului diamantat în tăietură. Nu utilizați zona de

recul. Utilizați cvadrantul inferior al șinei de ghidaj pentru a evita reculul de urcare.

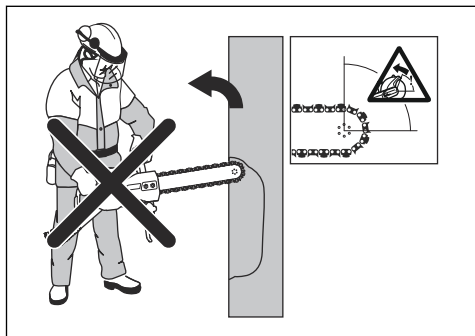

Recul de prindere

Prinderea are loc atunci când tăietura se închide și blochează echipamentul de tăiere. Dacă lanțul diamantat este prins sau blocat, forța de reacție va fi puternică și nu veți mai putea controla motoferăstrăul.

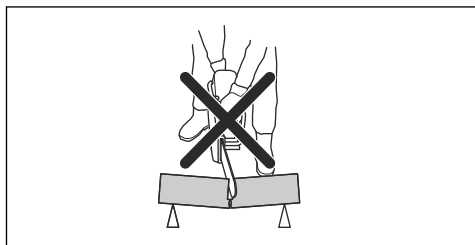

Dacă lanțul diamantat este prins sau blocat în zona de recul, forța de reacție va împinge motoferăstrăul în sus și înapoi spre operator, într-o mișcare de rotație ce poate provoca vătămări corporale grave sau chiar mortale. Fiți atent la potențiala mișcare a piesei de lucru sau la orice altceva ce poate apărea și care ar putea produce închiderea tăieturii și prinderea echipamentului de tăiere.

Tăierea conductelor



AVERTISMENT: Dacă lanțul diamantat este prins în zona de recul, va determina un recul puternic.

Trebuie să se acorde o grijă deosebită atunci când se taie țevi. În cazul în care conducta nu este sprijinită corespunzător și tăietura este ținută deschisă pe parcursul tăierii, șina de ghidaj se poate bloca. Fiți deosebit de atenți la tăierea unei conducte cu un capăt manșonat sau a unei conducte dintr-un șanț care, dacă nu este corect susținută, se poate încovoia și poate prinde șina de ghidaj.

Dacă se permite îndoirea țevii și închiderea tăieturii, șina de ghidaj poate fi prinsă în zona de recul și poate dezvolta un recul puternic. Când conducta este corect

susținută, capătul acesteia se va deplasa în jos, tăietura se va deschide și nu va exista contact.

1. Fixați conducta astfel încât să nu se miște sau să nu se rostogolească în timpul tăierii.

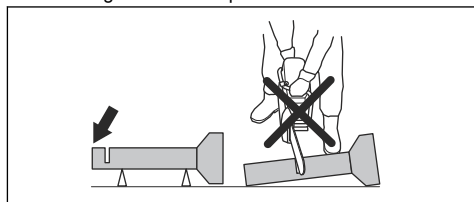

2. Tăiați secțiunea „I” a conductei.

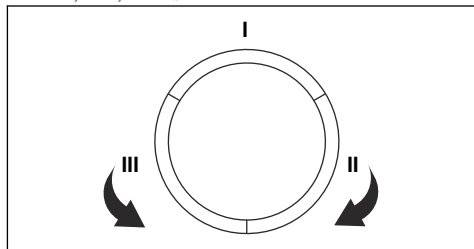

3. Asigurați-vă că tăietura se deschide pentru a evita prinderea.

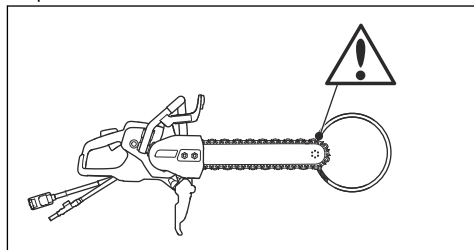

4. Treceți la partea II și tăiați de la secțiunea I până la baza conductei.
5. Treceți la partea III și tăiați partea rămasă a conductei, care se termină la baza acesteia.

Prevenirea unui recul



AVERTISMENT: Evitați situațiile în care există pericolul de recul. Acționați cu grijă atunci când utilizați motoferăstrăul și asigurați-vă că lanțul diamantat nu este prins niciodată în zona de recul.



AVERTISMENT: Procedați cu atenție atunci când introduceți lanțul diamantat într-o tăietură existentă.



AVERTISMENT: Asigurați-vă că piesa de lucru nu se poate deplasa în timpul tăierii.



AVERTISMENT: Doar dvs. și o tehnică de lucru corectă puteți elimina reculul și pericolele create de acesta.

- Sprijiniți întotdeauna piesa de prelucrat astfel încât tăietura să poată rămâne deschisă în timpul secționării. Când se deschide tăietura, nu există recul. Dacă tăietura se închide și prinde lanțul diamantat, există pericol de recul.

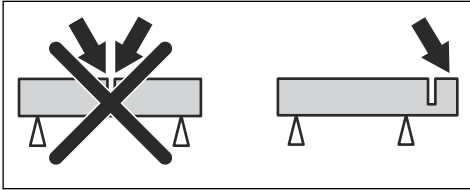

Ce trebuie făcut înainte de a porni produsul

- Citiți cu atenție manualul operatorului și asigurați-vă că înțelegeți instrucțiunile.
- Efectuați întreținerea zilnică. Consultați *Program de întreținere la pagina 45*.
- Asigurați-vă că generatorul este conectat la o priză cu împământare.
- Asigurați-vă că tensiunea rețelei de alimentare corespunde cu cea indicată pe plăcuța de identificare de pe produs.
- Asigurați-vă că numai persoanele autorizate se află în zona de lucru.
- Asigurați-vă că sunteți într-o poziție sigură și stabilă în timpul operării.
- Utilizați întotdeauna un generator cu dispozitiv de curent rezidual. Consultați manualul operatorului pentru generator.
- Asigurați-vă că conectorul de apă este conectat la o sursă de alimentare cu apă. Consultați *Pentru a conecta sursa de alimentare cu apă la pagina 41*.

Tehnici de lucru de bază



AVERTISMENT: Nu trageți produsul într-o parte. Lanțul diamantat se poate rupe și poate cauza vătămarea operatorului sau a persoanelor din apropiere.



AVERTISMENT: Nu șlefuiți cu partea laterală a șinei de ghidaj și a lanțului diamantat. Șina de ghidaj și lanțul diamantat se pot rupe și pot cauza vătămarea operatorului sau a persoanelor

din apropiere. Utilizați doar secțiunea pentru tăiere.



AVERTISMENT: Asigurați-vă că lanțul diamantat este instalat corect și că nu prezintă semne de deteriorare.



AVERTISMENT: Nu utilizați produsul pentru a tăia lemn sau material plastic.



AVERTISMENT: Tăierea în metal generează scântei care pot provoca incendii. Nu utilizați produsul în apropierea materialelor sau a gazelor inflamabile.

- Produsul este conceput să taie beton, cărămidă și diferite materiale din piatră. Nu utilizați produsul pentru alte sarcini.
- Nu tăiați materiale din azbest.
- Asigurați-vă că numai persoanele autorizate se află în zona de lucru.
- Nu mișcați produsul când echipamentul de tăiere se rotește.
- Țineți produsul cu ambele mâini. Țineți produsul strâns cu degetele mari și degetele complet în jurul mânerelor din plastic cu izolație. Mâna dreaptă trebuie să fie pe mânerul posterior, iar mâna stângă pe mânerul frontal. Toți operatorii trebuie să folosească această priză. Nu utilizați un motofierăstrău cu o singură mână.

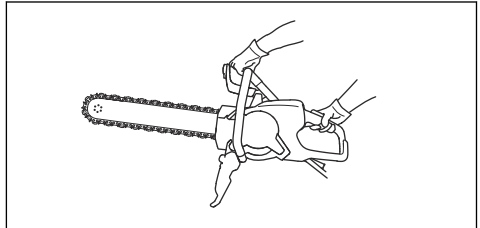

- Păstrați toate părțile corpului la distanță de lanțul diamantat rotativ. Atingerea lanțului diamantat aflat în mișcare poate duce la vătămări corporale grave sau deces.
- Poziționați-vă paralel cu bara de ghidare. Nu stați în spatele acestuia. Dacă are loc un recul, produsul se va deplasa în planul șinei de ghidaj.

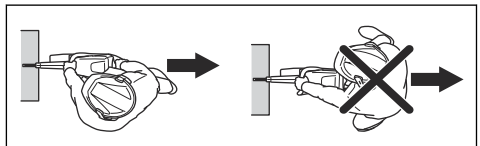

- Nu vă îndepărtați de produs atunci când motorul este pornit. Înainte de a vă îndepărta de produs,

opriți motorul și asigurați-vă că nu există riscul pornirii accidentale.

- Nu utilizați zona de recul a șinei de ghidaj pentru tăiere. Consultați *Zona de recul la pagina 38* pentru instrucțiuni.
- Aveți grijă când aveți de-a face cu colțuri și muchii ascuțite. Evitați ricoșarea și blocarea materialelor. Acestea pot provoca pierderea controlului și recul.
- Nu utilizați produsul înainte ca zona de lucru să fie liberă și picioarele și corpul dvs. să se afle într-o poziție stabilă.
- Nu tăiați obiecte situate deasupra înălțimii umărului.
- Nu realizați tăierea de pe o scară. Utilizați o platformă sau un eșafodaj dacă tăiați la o înălțime mai mare decât cea a umărului. Nu vă întindeți prea mult.
- Păstrați o distanță confortabilă de piesa de lucru.
- Asigurați-vă că echipamentul de tăiere se poate mișca liber când motorul este pornit.
- Aproopiați lanțul diamantat cu grijă și la viteză mare de rotație (putere maximă). Mențineți viteza maximă până când tăierea este finalizată.
- Lăsați produsul să lucreze. Nu împingeți lanțul diamantat.
- Alimentați produsul la același nivel cu șina de ghidaj și lanțul diamantat. Presiunea din partea laterală poate provoca deteriorarea șinei de ghidaj și a lanțului diamantat și este foarte periculoasă.
- Mișcați lanțul diamantat ușor înainte și înapoi pentru a obține o zonă mică de contact între lanț și materialul de tăiat. Acest lucru reduce temperatura lanțului și reprezintă o metodă eficientă de tăiere.

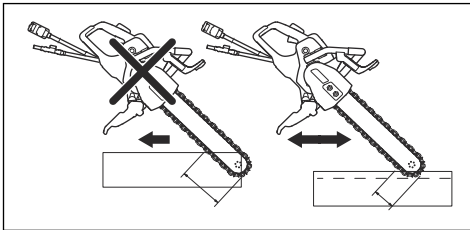

Efectuarea unei verificări a RCD trifazat

1. Porniți produsul, consultați *Pornirea produsului la pagina 42*.

2. Uitați-vă în orificiile de inspecție și apăsați pe butonul de testare RCD.

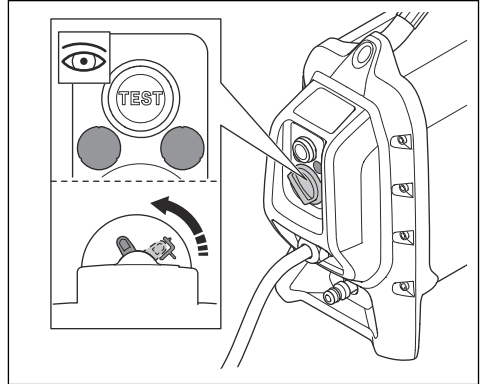

3. Asigurați-vă că dispozitivul RCD se mișcă și că deconectează produsul de la sursa de alimentare.
4. Rotiți butonul de resetare a dispozitivului RCD pentru a-l reseta.

Reglarea apărătorii împotriva stropirii



AVERTISMENT: Apărătoarea împotriva stropirii trebuie să fie permanent instalată pe produs.

Secțiunea din spate a apărătorii împotriva stropirii trebuie să fie la nivel cu piesa de lucru.

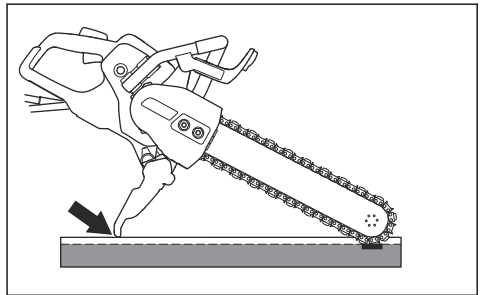

1. Împingeți apărătoarea împotriva stropirii înainte sau înapoi pentru a o regla.
2. Asigurați-vă că apărătoarea împotriva stropirii este corect poziționată înainte de a utiliza produsul.

Pentru a conecta sursa de alimentare cu apă



ATENȚIE: Folosiți întotdeauna apă când utilizați produsul. Tăierea în mediu uscat provoacă supraîncălzire.



ATENȚIE: Utilizați o presiune corectă a apei pentru a menține lanțul și segmentele diamantate reci atunci când tăiați. Dacă furtunul de apă se desprinde de la sursa de alimentare, presiunea apei alimentate poate fi prea mare.

1. Prindeți conectorul de apă la sursa de alimentare cu apă. Consultați *Date tehnice la pagina 50* pentru informații privind cel mai scăzut debit de apă permis.

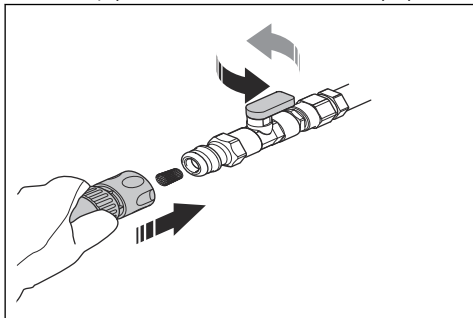

Nota: Niplul furtunului produsului are un filtru.

2. Porniți robinetul de pe conectorul de apă pentru a da drumul la apă.

Ascuțirea lanțului diamantat

Lanțurile diamantate se pot toci atunci când folosiți o presiune de alimentare incorectă sau când tăiați materiale precum betonul armat întărit. Dacă folosiți un lanț diamantat tocit, acesta devine prea fierbinte, ceea ce poate cauza slăbirea segmentelor diamantate.

- Tăiați material moale, precum gresie sau cărămidă, pentru a ascuți lanțul diamantat.

Pornirea produsului

1. Prindeți mânerul din spate cu mâna dreaptă.

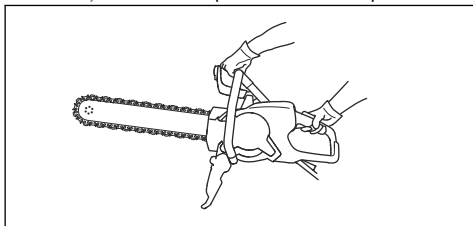

2. Apăsați opritorul întrerupătorului și țineți apăsat întrerupătorul.

Materiale aprobate



AVERTISMENT: Nu aduceți modificări produsului pentru a tăia alte materiale decât beton, cărămidă și diferite materiale din piatră. Nu instalați pe produs un lanț de ferăstrău pentru lemn.

Acest produs este conceput să taie beton, cărămidă și diferite materiale din piatră. Nu utilizați produsul pentru alte materiale. Segmentele lanțului diamantat se pot rupe.

Tăierea betonului armat

- Tăiați armătura împreună cu cât mai mult beton posibil. Acest lucru reduce uzarea lanțului diamantat.

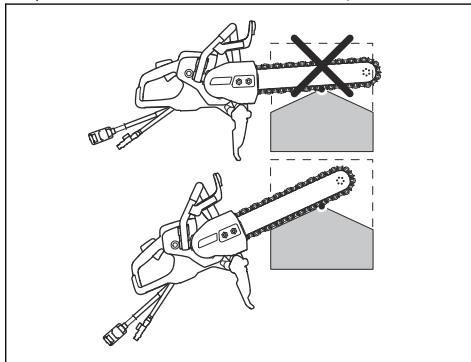

Tăierea unui obiect gros

1. Țineți produsul înclinat, după cum se arată în ilustrație.

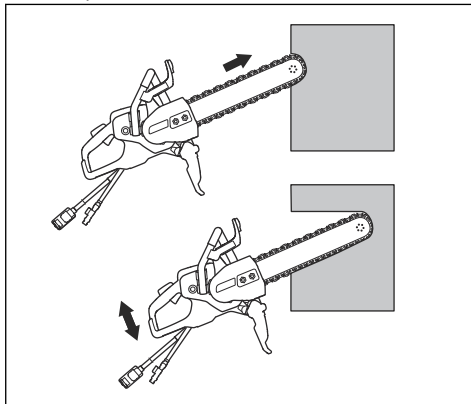

2. Împingeți capătul inferior al vârfului șinei de ghidaj în perete până la 10 cm / 3,94 in. În același timp, ridicați corpul produsului până când șina de ghidaj este orizontală.

3. Coborâți și ridicați corpul produsului pe măsură ce continuați să împingeți șina de ghidaj și lanțul diamantat în perete.

Efectuarea unei tăieturi drepte

1. Prindeți un obiect lung și drept ca sprijin de-a lungul liniei unde trebuie să faceți tăietura.
2. Pentru rezultate optime, tăiați mai întâi cu un motoferăstrău cu lamă specială de pre-tăiere Husqvarna.



AVERTISMENT: Nu utilizați un motoferăstrău cu disc de tăiere standard pentru această primă tăiere. Un disc de tăiere standard face o tăietură prea îngustă. Ulterior, când tăiați cu lanțul diamantat, această tăietură prea îngustă provoacă recul și prindere periculoasă a lanțului diamantat.

3. Tăiați pe întreaga lungime a tăieturii până la o adâncime de 2-3 cm / 0,79-1,18 in. cu capătul inferior al șinei de ghidaj. Sprijiniți șina de ghidaj de suport pentru a face tăietura dreaptă.
4. Ridicați șina de ghidaj și lanțul diamantat din tăietură.
5. Reveniți la începutul tăieturii și mai tăiați încă 2-3 cm / 0,79-1,18 in., până când tăietura are pe toată lungimea o adâncime de 5-10 cm / 1,97-3,94 in.
6. Continuați cu *Tăierea unui obiect gros la pagina 42* pentru mai multe instrucțiuni.

Tăierea prin mișcare în sus și în jos

1. Folosiți o mișcare în sus și în jos pentru a tăia piesa de lucru. Produsul este ținut drept doar la capetele tăieturilor.

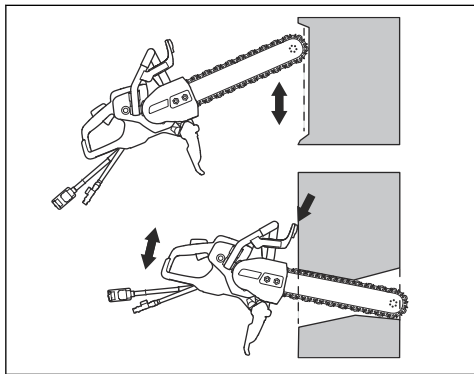

2. Folosiți apărătoarea de mână drept opritor.

Pentru tăierea orificiilor



AVERTISMENT: Când tăiați, asigurați-vă că bucățile tăiate mari nu pot cădea pe operator sau pe produs.



ATENȚIE: Piesele tăiate pot cădea și produce deteriorarea produsului dacă tăieturile sunt efectuate în ordinea incorectă. Efectuați întotdeauna tăietura orizontală inferioară înainte de tăietura orizontală superioară.

1. Atașați un suport (A) de-a latul suprafeței de tăiat (B) pentru a vă asigura că bucata tăiată nu poate cădea.

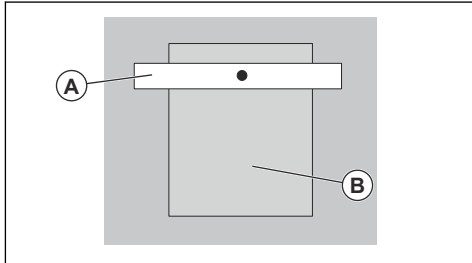

2. Efectuați tăietura orizontală inferioară (C).

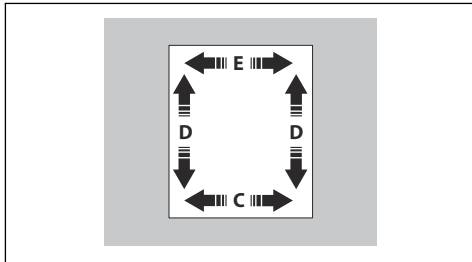

3. Efectuați cele 2 tăieturi verticale (D).
4. Efectuați tăietura orizontală superioară (E).

Oprirea produsului

Există 2 proceduri pentru oprirea motorului.

- Eliberați întrerupătorul pentru a opri motorul.

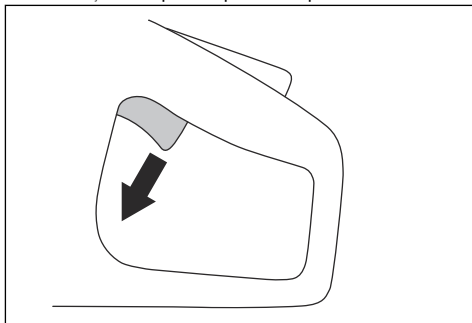

- Apăsați butonul de oprire de urgență de pe generator. Consultați manualul operatorului pentru generator.

Indicatoarele luminoase de pe afișaj

Indicație	Cauză	Pas
1 indicator verde se aprinde intermitent.	Produsul este conectat la un generator și este pregătit de funcționare. Puterea generată este mai mică de 70% din puterea maximă disponibilă atunci când este în funcțiune.	N/A
2 indicatoare verzi se aprind intermitent.	Puterea generată este de 70-90% din puterea maximă disponibilă atunci când este în funcțiune.	N/A
3 indicatoare verzi se aprind intermitent.	Viteza de tăiere este la performanță maximă. Puterea generată este de 90% din puterea maximă disponibilă atunci când este în funcțiune.	N/A
3 indicatoare verzi și 1 indicator galben se aprind intermitent.	Puterea generată scade.	Reduceți sarcina.
3 indicatoare verzi, 1 indicator galben și 1 indicator roșu se aprind intermitent.	Produsul este prea fierbinte.	Scădeți sarcina sau creșteți fluxul de apă sau de aer pentru a reduce temperatura.
Toate indicatoarele luminoase se aprind intermitent.	Produsul este prea fierbinte.	Scădeți sarcina sau creșteți fluxul de apă sau de aer pentru a reduce temperatura.
	Puterea este redusă.	Creșteți fluxul de apă sau de aer pentru a scădea temperatura.
	Sistemul este oprit automat.	Puneți generatorul într-un loc cu o temperatură mai scăzută. Înlocuiți filtrul de aer.
Indicatorul galben este aprins	Produsul necesită service.	Efectuați întreținerea produsului, consultați <i>Program de întreținere la pagina 45</i> .

Întreținerea

Introducere



AVERTISMENT: Citiți și înțelegeți capitolul privind siguranța înainte de a efectua operații de întreținere asupra produsului.

pentru reparații și service profesionale. Dacă distribuitorul dvs. nu este agent de service, solicitați acestuia informații cu privire la cel mai apropiat agent de service.

Pentru piese de schimb, contactați distribuitorul sau agentul de service Husqvarna.

Toate lucrările de service și de reparații la produs necesită instruire specială. Garantăm disponibilitatea

Program de Întreținere

Întreținerea	Zilnic	Săptămânal sau la fiecare 40 de ore
Curățați componentele externe ale produsului.	X	
Efectuați o inspecție generală.	X	
Ungeți lanțul diamantat și șina de ghidaj pentru a preveni coroziunea.	X	
Verificați sistemul de alimentare cu apă.	X	
Asigurați-vă că întrerupătorul și opritorul acestuia funcționează corect din punct de vedere al siguranței.	X	
Verificați apărătoarea de mână, apărătoarea spate pentru mână, capacul transmisiei și apărătoarea împotriva stropirii.	X	
Verificați șina de ghidaj și lanțul diamantat.	X	
Verificați sistemul de amortizare a vibrațiilor.		X
Verificați fanta și pinionul cu caneluri când puneți la loc lanțul diamantat.	X	

Curățarea externă



AVERTISMENT: Nu utilizați o instalație de spălare cu presiune ridicată pentru a curăța produsul.

- Spălați produsul la exterior cu apă curată după fiecare zi de funcționare. Dacă este necesar, utilizați o perie.

Pentru a efectua o inspecție generală

- Asigurați-vă că șuruburile și piulițele produsului sunt strânse.
- Asigurați-vă că niciun cablu de pe produs nu este într-o poziție în care să poată fi deteriorat.
- Examinați integritatea componentelor electrice. Nu operați produsul dacă are componente electrice deteriorate.

Verificarea fantei și a pinionului cu caneluri

- Verificați dacă fanta și pinionul cu caneluri prezintă semne de uzură. Dacă este necesar, înlocuiți-le.

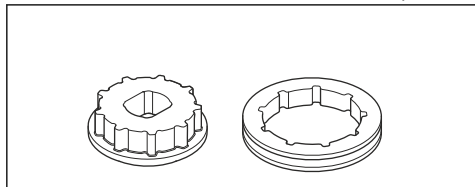

Înlocuirea pinionului cu caneluri



AVERTISMENT: Folosiți mănuși de protecție pentru a nu vă răni în lanțul diamantat.

1. Slăbiți piulițele de fixare a șinei și îndepărtați capacul transmisiei.
2. Scoateți șurubul central (A) și șaiba piuliței (B) cu cheia combinată.

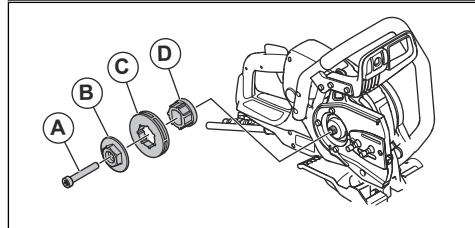
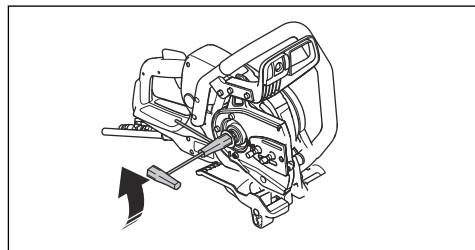

3. Scoateți pinionul cu caneluri (C).
4. Montați noul pinion cu caneluri (0,444") pe fanta cu 7 caneluri (D) de pe produs.

- Instalați șaiba piuliței, șurubul central și capacul transmisiei.
- Montați capacul transmisiei și strângeți manual piulițele șinei. Rotiți șurubul de tensionare a lanțului în sens orar pentru a strânge lanțul diamantat.

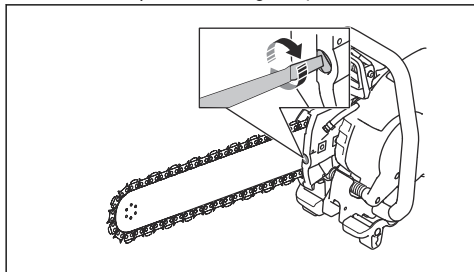

- Pentru a obține tensiunea corectă a lanțului diamantat, țineți în sus vârful șinei de ghidaj. Apoi strângeți piulițele șinei cu cheia combinată. Asigurați-vă că puteți trage ușor cu mâna de lanțul diamantat în jurul șinei de ghidaj.

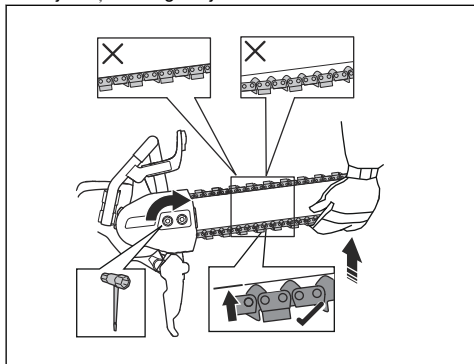

Instalarea șinei de ghidaj și a lanțului diamantat



AVERTISMENT: Folosiți mănuși de protecție pentru a nu vă răni în lanțul diamantat.

- Slăbiți piulițele de fixare a șinei și îndepărtați capacul transmisiei.

- Scoateți șurubul central și șaiba piuliței cu cheia combinată.

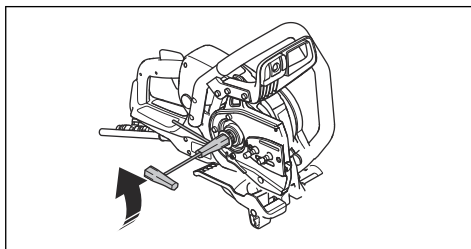

- Puneți lanțul diamantat pe șina de ghidaj. Începeți din partea de sus a șinei de ghidaj (A).

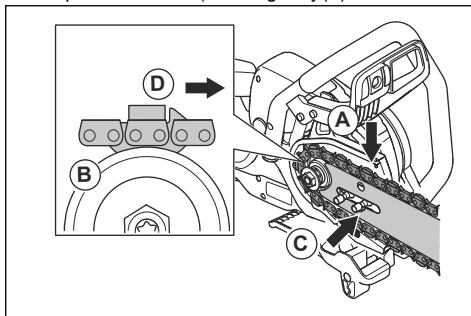

- Puneți lanțul diamantat pe pinionul cu caneluri (B).
- Montați șina de ghidaj și lanțul diamantat pe bolțurile șinei. Aliniați gaura din șina de ghidaj cu tija de reglare a tensiunii pentru lanțul diamantat. Verificați dacă zalele de ghidare ale lanțului diamantat se potrivesc corect pe pinionul cu caneluri. Verificați dacă lanțul diamantat este introdus corect în canelura din șina de ghidaj (C).
- Asigurați-vă că amortizoarele de pe zalele de ghidare sunt orientate în față pe marginea superioară a șinei de ghidaj (D).
- Montați capacul transmisiei și strângeți manual piulițele șinei. Rotiți șurubul de tensionare a lanțului în sens orar pentru a strânge lanțul diamantat.

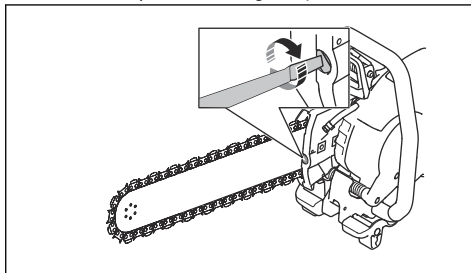

8. Pentru a obține tensiunea corectă a lanțului diamantat, țineți în sus vârful șinei de ghidaj. Apoi strângeți piulițele șinei cu cheia combinată. Asigurați-vă că puteți trage ușor cu mâna de lanțul diamantat în jurul șinei de ghidaj.

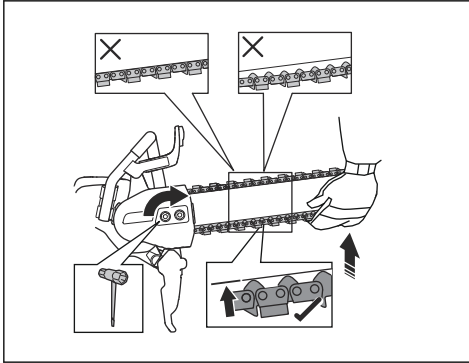

Reglarea întinderii lanțului diamantat



AVERTISMENT: Folosiți mănuși de protecție pentru a nu vă răni în lanțul diamantat.



AVERTISMENT: Un lanț diamantat cu o întindere incorectă poate sări de pe șina de ghidaj și poate cauza vătămări corporale grave sau deces.

Un lanț diamantat se lungeste când îl utilizați. Reglați periodic lanțul de ferăstrău.

1. Verificați jocul dintre zalele de ghidare și șina de ghidaj. Dacă jocul este mai mare de $\frac{1}{2}$ in. / 12 mm (A), lanțul diamantat trebuie strâns.

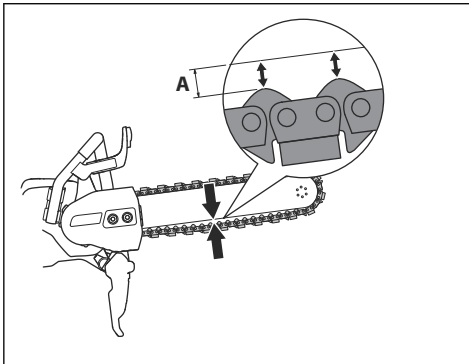

2. Slăbiți piulițele de fixare a șinei cu cheia combinată. Apoi strângeți manual piulițele barei cât mai mult posibil.

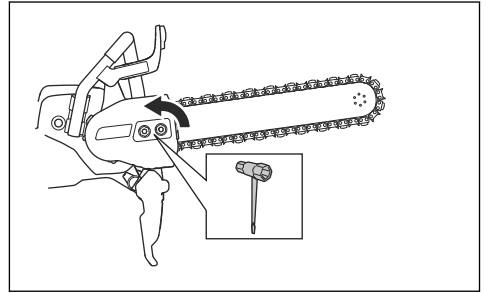

3. Ridicați partea din față a șinei de ghidaj. Reglați întinderea lanțului diamantat cu șurubul de tensionare a lanțului. Strângeți lanțul diamantat până când este strâns pe partea inferioară a șinei de ghidaj. Asigurați-vă că puteți trage de lanțul diamantat liber cu mâna și că acesta nu atârnamă de șina de ghidaj.

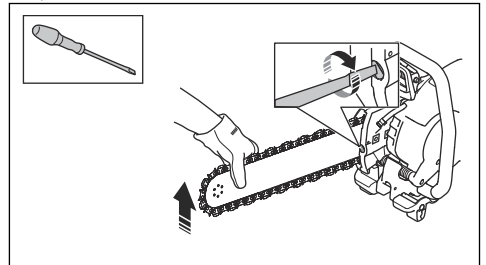

4. În vreme ce ridicați partea din față a șinei de ghidaj, folosiți cheia combinată pentru a strânge piulițele de fixare a șinei. Asigurați-vă că puteți trage de lanțul diamantat liber cu mâna și că acesta nu atârnamă de șina de ghidaj.

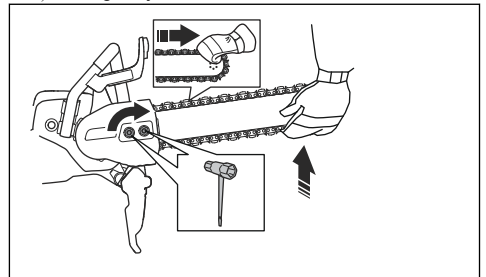

Pentru a verifica șina de ghidaj

- Verificați dacă există bavuri pe marginile șinei de ghidaj. Îndepărtați bavurile utilizând o pilă.

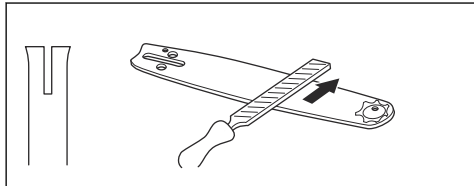

- Verificați dacă există uzură pe canelura din șina de ghidaj. Înlocuiți șina de ghidare, dacă este necesar.

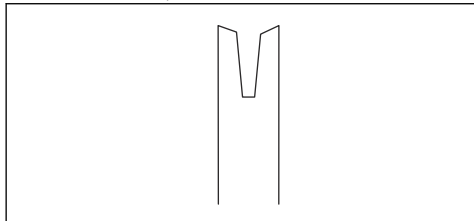

- Verificați dacă vârful șinei de ghidaj este rugos sau foarte uzat.

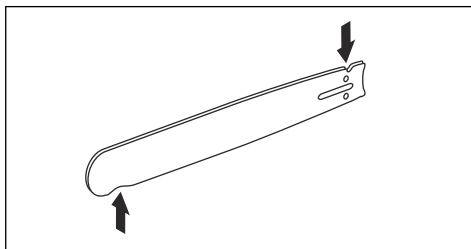

- Rotiți șina de ghidaj zilnic pentru a extinde ciclul său de viață.

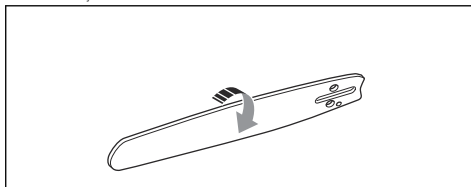

Depanarea

Problemă	Cauze	Soluție
Produsul nu pornește.	Firul de alimentare este deconectat sau deteriorat.	Conectați firul de alimentare sau, dacă este necesar, înlocuiți-l.
	Butonul de oprire de urgență de pe generator este activat.	Răsuciți butonul de oprire de urgență de pe generator în sens orar pentru a-l dezactiva.
Lanțul diamantat nu se rotește.	Lanțul diamantat este întins prea tare. Lanțul diamantat trebuie să poată fi tras ușor cu mâna în jurul șinei de ghidaj.	Reglați tensionarea lanțului diamantat.
	Lanțul diamantat nu este instalat corect.	Asigurați-vă că lanțul diamantat este montat corect.
Nivelurile de vibrații sunt prea ridicate.	Lanțul diamantat nu este instalat corect.	Asigurați-vă că șina de ghidaj și lanțul diamantat sunt montate corect. Asigurați-vă că șina de ghidaj și lanțul diamantat nu sunt deteriorate.
	Lanțul diamantat este defect.	Înlocuiți lanțul diamantat.
	Unitățile de amortizare a vibrațiilor sunt defecte.	Discutați cu un agent de service autorizat.
Produsul taie prea încet.	Lanțul diamantat nu este ascuțit.	Tăiați într-un material moale, precum gresia sau cărămida.
	Operatorul nu apasă suficient pe produs în timpul utilizării.	Aplicați mai multă presiune pe produs în timpul utilizării.

Problemă	Cauze	Soluție
Lanțul diamantat se lungeste când îl utilizezi.	Presiune prea mică a apei.	Măriți presiunea apei.
Temperatura produsului este prea mare		
Lanțul diamantat se rupe sau sare de pe șină.	Tensionare incorectă a lanțului diamantat.	Reglați tensionarea lanțului diamantat.
	Ați tăiat într-o deschidere mai mică decât segmentele lanțului diamantat.	Folosiți tehnicile de lucru corecte. Consultați <i>Tehnici de lucru de bază la pagina 40.</i>
	Operatorul nu apasă suficient pe produs în timpul utilizării.	Aplicați mai multă presiune pe produs în timpul utilizării.

Transportul, depozitarea și eliminarea

Transportul și depozitarea

- Fixați produsul în timpul transportului pentru a preveni deteriorarea și accidentele.
- Păstrați produsul într-o zonă restricționată pentru a preveni accesul copiilor sau al persoanelor neautorizate.
- Păstrați produsul în condiții uscate, ferite de îngheț.
- Verificați ca produsul să nu prezinte deteriorări ca urmare a transportării și depozitării.

Dezafectarea

Simbolurile de pe produs sau de pe ambalajul acestuia indică faptul că acest produs nu poate fi tratat ca deșeu menajer. Trebuie depus la un centru de reciclare corespunzător pentru recuperarea echipamentelor electrice și electronice.

Asigurându-vă că aveți grijă de acest produs în mod corect, puteți contribui la neutralizarea impactului negativ potențial asupra mediului înconjurător și asupra persoanelor; în caz contrar, putând conduce la gestionarea incorectă a deșeurilor acestui produs. Pentru informații mai detaliate referitoare la reciclarea acestui produs, contactați autoritățile, serviciul pentru deșeuri menajere sau magazinul de unde ați achiziționat produsul.

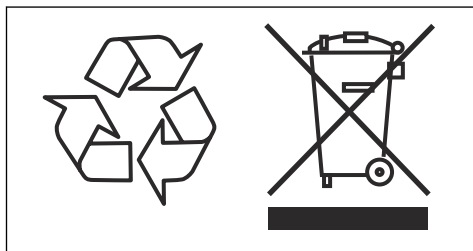

Date tehnice

Date tehnice

Motor	
Motor electric	Frecvență înaltă, FI
Turația maximă a arborelui de ieșire, rot/min	8800
Operare trifazică, putere motor - kW max.	5,5
Operare monofazică, putere motor - kW max.	3
Monofazică, V	120-240
Greutate	
Motoferăstrău cu pachet de cabluri, fără echipament de tăiere, lbs/kg	20/9,1
Răcire cu apă	
Răcirea cu apă a motorului	Da
Răcirea cu apă a echipamentului de tăiere	Da
Presiune de apă recomandată, PSI/bari	21,8-87/1,5-6
Debit de apă minim recomandat, l/min, qt/min	4,5 la o temperatură a apei de 15 °C, 4,7 la o temperatură a apei de 59 °F
Racord de conexiune	Tip Gardena
Emisiile de zgomot ⁴	
Nivel de putere acustică, măsurat dB(A)	110
Nivel de putere acustică, garantat dB(A)	112
Niveluri de zgomot ⁵	
Nivel de presiune acustică la urechea operatorului, dB(A)	99
Niveluri de vibrații, a_{hv} ⁶	
Mâner frontal, m/s ²	2,7
Mâner spate, m/s ²	2,1

⁴ Emisiile de zgomot din mediul înconjurător măsurate ca putere a sunetului (L_{WA}), în conformitate cu EN 60745-2-13. Incertitudine de măsurare estimată 3 dB(A).

⁵ Nivel de presiune acustică în conformitate cu EN 60745-2-13. Incertitudine de măsurare estimată 2 dB(A).

⁶ Nivel de vibrații, conform EN 60745-2-22. Datele raportate pentru nivelul de vibrații prezintă o dispersie statistică tipică (abatere standard) de 1,0 m/s². Valorile vibrațiilor sunt valabile pentru operare manuală.

Specificație echipament de tăiere recomandat

Șină de ghidaj / lanț diamantat	Număr de segmente ale lanțului diamantat	Lățimea segmentelor lanțului diamantat, in./mm	Pasul lanțului diamantat, in./mm	Adâncime maximă de tăiere in./mm	Viteza lanțului diamantat la turația motorului la putere maximă, ft/s / m/s
12"/0,444"	25	0,22/5,7	0,444/11,582	14/350	85/26
14"/ 3/8"	32	0,22/5,7	3/8 / 9,525	16/400	79/24
16"/0,444"	29	0,22/5,7	0,444/11,582	18/450	85/26

Combinajii de fante pentru diferite echipamente de tăiere

Fantă	Pinion cu caneluri, in.	Șină de ghidaj, in.	Lanț diamantat, in.
Furnizat cu K 7000 Chain	Achiziționat separat		
7 caneluri	0,444	0,444	0,444
9 caneluri	3/8	3/8	3/8

Declarație de conformitate

Declarație de conformitate UE

Noi, Husqvarna AB, SE-561 82 Huskvarna, SUECIA,
tel: +46-36-146500, declarăm pe propria răspundere, că
produsul:

Descriere	Mașină de tăiat portabilă
Marcă	HUSQVARNA
Tip/Model	K 7000 Chain
Identificare	Numere de serie începând din 2022

respectă în totalitate următoarele directive și
regulamente UE:

Directivă/Regulament	Descriere
2006/42/EC	„privind echipamentele tehnice”
2014/30/EU	„referitoare la compatibilitate electromagnetică”
2011/65/EU	„privind interzicerea substanțelor periculoase”

și că au fost aplicate următoarele standarde și/sau
specificații tehnice:

EN ISO 12100:2010

EN 60745-2-22:2011/A11:2013

EN 55014-1:2017

EN 55014-2:2015

EN 61000-3-2:2014

EN 61000-3-3:2013

EN IEC 63000:2018

Partille, 2022-10-12



Fredrik Sandinge

Director pentru cercetare și dezvoltare

Echipamente pentru tăiere și găurire diamantată în
beton

Husqvarna AB, Divizia pentru construcții

Responsabil pentru documentația tehnică



13. Kama yolu, 7 freze
14. Nominal değerler plakası
15. Güç ünitesi bağlantısı
16. Su vanası ile su bağlantısı girişi
17. Kombine anahtar
18. Su konektörleri
19. Kama yolu, 9 freze
20. Husqvarna yüksek frekanslı güç ünitesi (gereklidir, ürünle birlikte temin edilmez)
21. Kullanım kılavuzu

Ürün üzerindeki semboller



UYARI: Bu ürün, tehlikeli olabilir ve operatör ya da başkaları açısından ciddi yaralanmalara veya ölüme neden olabilir. Dikkatli olun ve ürünü doğru kullanın.



Bu ürünü kullanmadan önce kullanım kılavuzunu dikkatlice okuyun ve talimatları anladığınızdan emin olun.



Onaylı koruyucu baret, kulak koruma ekipmanı, koruyucu gözlük ve solunum koruması kullanın. Bkz. *Kişisel koruyucu ekipman sayfa: 58.*



Keserken toz oluşur. Toz solunursa yaralanmalara neden olabilir. Onaylı solunum koruma ekipmanı kullanın. Daima iyi havalandırma koşulları sağlayın.



Kılavuz ve elmas zincirden çıkan kıvılcıklar yakıt, ahşap, giysiler, kuru çim veya diğer yanıcı malzemelerin alev almasına neden olabilir.



Geri tepmeler ani, hızlı ve şiddetli olabilir ve tehdit edici hayati yaralanmalara neden olabilir. Ürünü kullanmadan önce talimatları okuyun ve anlayın. Bkz. *Geri tepme sayfa: 62.*



Elmas zincirde çatlak veya başka hasar olmadığından emin olun.



Elmas zincirleri ahşap kesmek için kullanmayın.



Bu ürün yürürlükteki AB Direktiflerine uygundur.



Çevreyle ilgili işaret. Ürün ya da ürünün ambalajı evsel atık değildir. Ürünü elektrikli ve elektronik ekipmanlara özel bir geri dönüşüm merkezinde geri dönüştürün.

Not: Ürünün üzerindeki diğer semboller/etiketler, bazı pazarların sertifikalandırma gereklilikleri ile ilgilidir.

Nominal değerler plakası



1. Sıra: Marka, model (X, Y)
2. Sıra: Ürün kimliği
3. Sıra: Seri No. ve imalat tarihi (Y, W, X): Yıl, Hafta, Sıra No.
4. Sıra: Üretici
5. Sıra: Üretici adresi
6. Sıra: Çıkış gücü, kesim bıçağı devri, kesim bıçağı kapasitesi
7. Sıra: Menşe ülke

Üründe oluşabilecek hasarlar

Aşağıdaki durumlarda ürünümüzde oluşabilecek hasarlardan sorumlu olmayız:

- ürünün hatalı bir şekilde onarılması,
- ürünün, üretici tarafından onaylanmayan veya üreticiden alınmayan parçalarla tamir edilmesi,
- üründe, üreticiden alınmayan veya üretici tarafından onaylanmayan bir aksesuar bulunması,
- ürünün, onaylı bir servis merkezinde veya yetkili bir kurum tarafından tamir edilmemesi.

Güvenlik

Güvenlik tanımları

Kılavuzdaki önemli kısımları vurgulamak için uyarılar ve notlar kullanılmıştır.



UYARI: Kılavuzdaki talimatlara uyulmadığı takdirde operatör veya çevredeki kişiler için ciddi yaralanma veya ölüm tehlikesi varsa kullanılır.



DİKKAT: Kılavuzdaki talimatlara uyulmadığı takdirde ürünün, diğer malzemelerin veya çevrenin zarar görme riski olduğunda kullanılır.

Not: Belirli bir durumda bilgi verilmesi gerektiğinde kullanılır.

Genel elektrikli alet güvenlik uyarıları



UYARI: Bu elektrikli aletle birlikte verilen tüm güvenlik uyarılarını, talimatları, çizimleri ve teknik özellikleri okuyun. Aşağıda listelenen talimatların göz ardı edilmesi elektrik çarpmasına, yangına ve/veya ciddi yaralanmaya neden olabilir.

Tüm uyarı ve talimatları ilerde başvurmak üzere saklayın. Uyarılardaki "elektrikli alet" ifadesi, şebeke akımıyla çalışan (kablolu) elektrikli aletinizi veya aküyle çalışan (kablesiz) elektrikli aletinizi belirtmektedir.

Çalışma alanı güvenliği

- **Çalışma alanını temiz ve iyi aydınlatılmış tutun.** Kalabalık veya karanlık alanlar kazalara neden olabilir.
- **Elektrikli aletleri yanıcı sıvıların, gazların veya tozların bulunduğu patlayıcı ortamlarda çalıştırmayın.** Elektrikli aletler, toz veya gazı ateşleyebilecek kıvılcımlar çıkarır.
- **Elektrikli aletleri kullanırken çocukları ve yanınızdakileri uzaktan tutun.** Dikkatinizin dağılması, kontrolü kaybetmenize neden olabilir.

Elektrik güvenliği

- **Elektrikli aletlerin fişleri prize uygun olmalıdır.** Hiçbir zaman fişler üzerinde herhangi bir değişiklik yapmayın. Değiştirilmemiş fişler ve uygun prizler elektrik çarpması riskini azaltır.
- **Boru, radyatör, alan, soğutucu gibi topraklı yüzeylerle vücut temasından kaçının.** Vücudunuz topraklı ise elektrik çarpması riski artar.

- **Elektrikli aletleri yağmura veya ıslak koşullara maruz bırakmayın.** Elektrikli aletin içine giren su, elektrik çarpması riskini artırır.
- **Kabloyu kötü kullanmayın.** Kabloyu asla elektrikli aleti taşımak, çekmek veya fişini çıkarmak için kullanmayın. Kabloyu ısıdan, yağdan, keskin kenarlardan veya hareketli parçalardan uzakta tutun. Hasar görmüş veya dolaşmış kablolar elektrik çarpması riskini artırır.
- **Elektrikli aleti dış mekanda kullanırken, dış mekan kullanımı için uygun bir uzatma kablosu kullanın.** Dış mekan için uygun bir kordon kullanmak, elektrik çarpması riskini azaltır.
- **Elektrikli aleti mutlak nemli bir ortamda çalıştırmamız gerekiyorsa kaçak akım koruma şalteri (RCD) bir güç kaynağı kullanın.** Kaçak akım koruma şalteri (RCD) kullanmak elektrik çarpması riskini azaltır.



DİKKAT: Su elektrik sistemine veya motora kaçıp makineye hasar verebileceği veya kısa devreye neden olabileceği için makineyi basınçlı suyla yıkamayın.

Kişisel güvenlik

- **Elektrikli aletleri kullanırken dikkatinizi yaptığınız işe verin, gözünüzü işinizden ayırmayın ve sağduyulu olun.** Yorgunken veya uyuşturucu, alkol ya da ilaç etkisi altındayken elektrikli aletleri kullanmayın. Elektrikli alet kullanırken bir anlık bir dikkatsizlik, ciddi yaralanmaya neden olabilir.
- **Kişisel koruyucu ekipmanlar kullanın. Daima koruyucu gözlük takın.** Uygun durumlarda toz maskesi, kaymayan güvenli ayakkabıları, çelik başlık veya kulak koruma aygıtı gibi koruyucu ekipman kullanımı yaralanmaları azaltır.
- **Makinenin kendiliğinden çalışmasını önleyin. Güç kaynağına ve/veya akü grubuna bağlamadan, aracı kaldırmadan veya taşımadan önce anahtarın KAPALI konumunda olduğundan emin olun.** Elektrikli aletleri parmağınız çalıştırma düğmesindeyken taşımak veya açık elektrikli aletlere enerji vermek kazalara davetiye çıkarır.
- **Elektrikli aleti açmadan önce ayarlama anahtarlarını veya İngiliz anahtarlarını çıkartın.** Elektrikli aletin dönen kısmına takılı bırakılan İngiliz anahtarı veya anahtar yaralanmaya neden olabilir.
- **Makineyi kullanırken erişim alanınızın dışındaki yerlere uzanmaya çalışmayın. Her zaman yere sağlam basın ve dengenizi koruyun.** Bu, elektrikli aletin beklenmedik durumlarda daha iyi kontrolünü sağlar.
- **Uygun giyinin. Bol elbise veya takı giymeyin. Saçınızı, elbislerinizi ve eldivenlerinizi hareketli parçalardan uzakta tutun.** Bol elbiseler, takılar veya uzun saç hareketli parçalara takılabilir.

- **Cihazlar toz çekme ve toplama takımı bağlantısı ile geldiysen bunların bağlı olduğundan ve düzgün kullanıldığından emin olun.** Toz toplama özelliği tozla ilgili tehlikeleri azaltabilir.
- **Elektrikli aletin kullanımı sırasında meydana gelen titreşim emisyonu, aletin kullanıldığı şekle bağlı olarak belirtilen toplam değerden farklılık gösterebilir.** Operatörler, gerçek kullanım koşullarını ve ortamlarını dikkate alarak kendilerini koruyacak doğru önlemleri belirlemelidir (aletin kapalı kaldığı ve rölantide çalıştığı zamanlar gibi çalışma zamanlarıyla ilgili tüm hususlar dikkate alınmalıdır).
- **Motor çalışırken kesme donanımından belirli bir uzaklıkta durun.**

Elektrikli alet kullanımı ve bakımı

- **Elektrikli aleti zorlamayın.** Yapacağınız iş için uygun olan elektrikli aleti kullanın. Doğru elektrikli alet, tasarlandığı oranda işi daha iyi ve güvenli yapar.
- **Anahtar, elektrikli aleti açıp kapatmıyorsa elektrikli aleti kullanmayın.** Anahtar ile kontrol edilemeyen elektrikli aletler tehlikelidir ve onarılmalıdır.
- **Herhangi bir ayarlama yapmadan, aksesuar değiştirmeden veya elektrikli aletleri saklamadan önce elektrikli aletin güç kaynağı fişini çekin ve/veya akü grubunu çıkarın.** Bu tür önleyici güvenlik önlemleri, elektrikli aletin kazara çalıştırılma riskini azaltır.
- **Kullanılmayan elektrikli aletleri çocukların erişemeyeceği yerde saklayın ve elektrikli alete veya elektrikli aleti kullanmak üzere bu talimatlara yabancı olan kişilere izin vermeyin.** Elektrikli aletler, eğitimsiz kullanıcıların elinde tehlikelidir.
- **Elektrikli aletlerin bakımını yapın.** Hareketli parçaların yanlış konumlandırılması veya takılması, parçaların kırılması ve elektrikli aletin çalışmasını etkileyebilecek herhangi bir durum olup olmadığını kontrol edin. Hasarlı ise kullanmadan önce elektrikli aleti tamir ettirin. Çoğu kaza yetersiz bakım yapılmış elektrikli aletlerden kaynaklanmaktadır.
- **Kesme araçlarını keskin ve temiz tutun.** Bakımı düzgün yapılmış, kesen tarafları yeterli keskinlikte olan kesme araçlarının takılma ihtimali daha az olup kontrol etmesi daha kolaydır.
- **Elektrikli alet, aksesuarlar, araç parçaları vb. bileşenleri, çalışma koşullarını ve yapılacak işi göz önünde tutarak bu talimatlara uygun şekilde kullanın.** Elektrikli aletin düşünülen amaçlar dışında kullanılmasına tehlikeli bir duruma yol açabilir.
- **Tutma yerlerini ve kavrama yüzeylerini kuru, temiz, gres ve yağdan arındırılmış halde tutun.** Kaygan tutma yerleri ve kavrama yüzeyleri beklenmedik durumlarda aletin güvenli bir şekilde kullanılmasına ve kontrol edilmesine izin vermez.
- **Üreticinin onayını almadan makinenin orijinal tasarımında hiçbir şekilde değişiklik yapmayın.** Daima orijinal yedek parça kullanın. Ürün üzerinde yetkisiz olarak değişiklik yapılması ve/veya onaylı olmayan aksesuarların kullanılması, ürünü kullanan

kişinin ya da başka kişilerin yaralanmasına veya ölümüne neden olabilir.

- **Çalışma alanında veya kesilecek malzemeden boru veya elektrik kablosu geçmediğinden emin olun.**
- **Daima gaz borularının yönlendirildiği yeri kontrol edin ve belirleyin.** Gaz borularına yakın yerde kesim yapmak daima tehlikelidir. Patlama riski göz önünde bulundurularak kesim işlemi yaparken kıvılcım çıkmadığından emin olun. Göreve konsantre olun ve odaklanın. Dikkatsizlik, ciddi yaralanmalara veya ölüme neden olabilir.

Servis

- **Elektrikli aletinizin yalnızca aynı yedek parçalar kullanan uzman bir tamirci tarafından servis işlemi görmesini sağlayın.** Bu, elektrikli aletin güvenliğinin sağlanması için gereklidir.
- **Hasarlı akü gruplarına asla servis işlemi uygulamayın.** Akü gruplarının servis işlemleri yalnızca üretici veya yetkili servis sağlayıcıları tarafından gerçekleştirilmelidir.

Kesme makinesi güvenlik uyarısı

- **Aksesuarın nominal hızı, en az elektrikli alet üzerinde gösterilen maksimum hızla eşit olmalıdır.** Nominal hızından daha yüksek hızda çalışan aksesuarlar kırılabilir ve parçalanabilir.
- **Kişisel koruyucu ekipman giyin.** Uygulamaya bağlı olarak yüz kalkanı veya güvenlik gözlükleri takın. Uygun durumlarda toz maskesi, kulak koruma ekipmanı, eldiven ve küçük aşındırıcıları veya iş parçası kıymıklarını durdurabilecek bir atölye önlüğü giyin. Koruyucu gözlük, farklı uygulamaların ortaya çıkardığı uçan kırıntıları durdurabilecek kapasitede olmalıdır. Toz maskesi veya solunum aygıtı, kullanımınız sonucunda oluşan parçacıkları filtreleyebilir. Yüksek yoğunluklu gürültüye uzun süre maruz kalmak işitme kaybına neden olabilir.
- **Çevredeki kişileri, çalışma alanından güvenli mesafede tutun.** Çalışma alanına giren kişiler, kişisel koruyucu ekipman giymelidir. İş parçasının kıymıkları veya kırılan disk uçabilir ve yakın çalışma alanının ötesinde yaralanmaya neden olabilir.
- **Kesme aksesuarının gizli kablo bağlantılarıyla temas edebileceği durumlarda çalışırken elektrikli aleti yalnızca yalıtılmış kavrama yüzeylerinden tutun.** "Yükü" bir kabloya temas eden kesme aksesuarı, elektrikli aletin açtıktaki metal parçalarına elektrik yükleyebilir ve kullanılan kişiye elektrik şoku verebilir.
- **Aksesuar tamamen durana dek elektrikli aleti asla yere bırakmayın.** Dönen disk, yüzeyi kavrayabilir ve elektrikli aletin kontrolünü kaybetmenize neden olabilir.
- **Elektrikli aleti yanınızda taşırken çalıştırmayın.** Dönen aksesuarla yanlışlıkla temas edilmesi durumunda, giysiniz takılabilir ve aksesuar vücudunuza doğru çekilebilir.
- **Elektrikli aletin hava girişlerini düzenli olarak temizleyin.** Motorun fanı, tozu muhafazanın içine

dođru ekecek ve toz metalin ařırı řekilde birikmesi, elektrik tehlikelerine neden olabilir.

- **Elektrikli aleti yanıcı maddelerin yakınında alıřtırmayın.** Kıvılcımlar bu maddelerin alev almasına sebep olabilir.

Gerı tepme ve ilgili uyarılar

Kılavuzun burnu veya ucu bir nesneye deđerse ya da malzeme, kesim sırasında elmaslı motorlu testereyi sıkıřtırırsa geri tepme meydana gelebilir. Bazı durumlarda, u kısımdan sağlanan temas aniden geri tepmeye ve kılavuzun operatöre dođru yukarı/geri hareket etmesine neden olabilir. Elmaslı motorlu testerenin kılavuzun üst kısmı boyunca sıkıřması kılavuzun hızla operatöre dođru itilmesine neden olabilir. Bu tip anlık durumlar testere hakimiyetini kaybetmenize neden olarak ciddi yaralanmaya sebebiyet verebilir. Testerenizdeki güvenlik cihazları tek başına yeterli deđildir. Elmaslı motorlu testere kullanıcısı olarak, kesim iřlerinde kaza veya yaralanmanın önlenmesine yönelik bazı tedbirler almanız gerekir. Geri tepme, elmaslı motorlu testerenin hatalı kullanılmasından ve/veya hatalı alıřma prosedürlerinden/kořullarından kaynaklanır ve ařađıda belirtilen uygun önlemlerin alınması suretiyle önlenebilir:

- **Elmaslı motorlu testerenin tutma yerlerini iki elinizle tüm parmaklarıyla sıkı řekilde kavrayarak tutun ve vücudunuz ile kolunuzu geri tepme kuvvetlerine dayanabilecek řekilde konumlandırın.** Geri tepme kuvvetleri, gerekli tedbirler alınırsa operatör tarafından kontrol altına alınabilir. Elmaslı motorlu testereyi elinizden bırakmayın.
- **Asla omuz yüksekliđinin üzerinde bir yükseklikte kesme iřlemi yapmayın.** Bu sayede, istenmeyen u teması önenebilir ve beklenmedik durumlarda testere daha iyi kontrol edilebilir.
- **Yalnızca üreticinin belirttiđi kılavuz ubuklarını ve testere zincirlerini kullanın.** Hatalı yedek kılavuz ve testere zinciri kullanımı, zincirin kopmasına ve/veya geri tepmeye neden olabilir.
- **Üreticinin testere zinciri için bildirdiđi bileyleme bakım talimatlarına uyun.** Derinlik öleđi yüksekliđini azaltmak daha fazla geri tepmeye neden olabilir.

Genel güvenlik talimatları



UYARI: Ürünü kullanmadan önce ařađıdaki uyarı talimatlarını okuyun.

- El tipi kesici, dikkatsizce ya da yanlış kullanıldıđında tehlikeli bir alettir ve ciddi yaralanmalara veya ölüme neden olabilir. Bu kullanım kılavuzunun ieriđini okumanız ve anlamanız çok önemlidir. İlk kez kullanacak olan operatörlere ayrıca ürünü kullanmadan önce uygulamalı eđitim verilmesi önerilir.
- Bu üründe deđiřiklik yapmayın. Üretici tarafından onaylanmayan deđiřiklikler ciddi yaralanmaya veya ölüme neden olabilir.

- Üründe başka kiřilerin deđiřiklik yapmış olması mümkünse ürünü alıřtırmayın.
- Her zaman orijinal aksesuar ve yedek paraları kullanın. Üretici tarafından onaylanmayan aksesuarlar ve yedek paralar ciddi yaralanmaya veya ölüme neden olabilir.
- Ürünü temiz tutun. İřaretleri ve etiketleri net bir řekilde okuyabildiđinizden emin olun.
- ocukların veya ürünün kullanılması konusunda eđitilmemiş yetiřkinlerin ürünü kullanmasına veya üründe servis iřlemleri yapmasına hiçbir zaman izin vermeyin.
- Kullanım kılavuzunun iindekileri okuyup anlamadan kimsenin ürünü alıřtırmasına izin vermeyin.
- Ürünü yalnızca yetkili kiřilerin alıřtırmasına izin verin.
- Bu ürün, alıřırken elektromanyetik bir alan oluřturur. Bu alan, bazı kořullarda aktif veya pasif tıbbi implantlarda giriřime neden edebilir. Ciddi yaralanmaya veya ölüme neden olabilecek durumların ortaya ıkma riskini azaltmak için tıbbi implantı olan kiřilerin bu ürünü alıřtırmadan önce doktorları ve tıbbi implant üreticileriyle konuřmalarını öneririz.
- Bu kullanım kılavuzundaki bilgiler asla profesyonel beceri ve deneyimlerin yerini alamaz. Kendinizi kullanımla ilgili güvensiz hissettiđiniz bir durumda kalırsanız alıřmayı bırakın ve uzman tavsiyesi alın. Servis bayinize danıřın. Emin olmadıđınız hiçbir iřlemi denemeyin.

Kullanım iin güvenlik talimatları



UYARI: Ürünü kullanmadan önce ařađıdaki uyarı talimatlarını okuyun.

- El tipi kesiciyi kullanmadan önce geri tepmenin etkilerini ve bundan nasıl kaınacađınızı anlamanız gerekir. Bkz. *Gerı tepme sayfa: 62*.
- Güvenlik kontrollerini, bakımı ve servisi bu kullanım kılavuzunda belirtildiđi řekilde gerekleřtirin. Bazı bakım ve servis iřlemlerinin yetkili servis merkezi tarafından gerekleřtirilmesi gerekir. Bkz. *Bakım takvimi sayfa: 69*.
- Arızalıysa ürünü kullanmayın.
- Ürünü yorgun, hasta veya alkol ya da ila etkisi altındayken kullanmayın. Bu kořullar; görmeniz, dikkatiniz, koordinasyonunuz ya da karar alma yetiniz üzerinde istenmeyen etkilere neden olabilir.
- Elmas zincirden ıkan kıvılcımlar benzin, gaz, ařřap, giysiler ve kuru im gibi yanıcı maddelerin alev almasına neden olabilir.
- Asbest malzemeyi kesmeyin.

Kişisel koruyucu ekipman



UYARI: Ürünü kullanmadan önce aşağıdaki uyarı talimatlarını okuyun.

- Çalışma sırasında her zaman onaylı kişisel koruyucu ekipman kullanın. Kişisel koruyucu ekipman yaralanma riskini ortadan kaldırmaz, ancak bir kaza durumunda yaralanmanın ciddiyetini azaltacaktır. Doğru ekipmanı seçmek için servis bayinizden yardım isteyin.
- Onaylı koruyucu baret kullanın.
- Onaylanmış kulak koruma ekipmanı kullanın. Uzun süre gürültüye maruz kalınması sürekli işitme bozukluğuna yol açabilir. Kulak koruma ekipmanını taktığınızda uyarı sinyallerine veya bağırma seslerine dikkat edin. Motor durur durmaz mutlaka kulak koruma aygıtınızı çıkarın.
- Fırlayan nesnelere neden olduğu yaralanma riskini azaltmak için onaylı koruyucu gözlük kullanın. Yüz maskesi kullandığınızda onaylı koruma gözlüğü de takmanız gerekir. Onaylı koruma gözlükleri ABD'de ANSI Z87.1 veya AB ülkelerinde EN 166 standardıyla uyumlu olmalıdır. Siperlikler, EN 1731 standardıyla uyumlu olmalıdır.
- Ağır hizmet tipi eldiven kullanın.
- Onaylı solunum koruması kullanın. Malzemeleri işleyen ya da şekillendiren kesici, kazıyıcı ve matkap gibi ürünlerin kullanımı sağlığa zararlı kimyasallar içeren tozların ve buharların önlenmesine sebep olabilir. İşlem yapacağınız malzemenin yapısını kontrol edin ve uygun solunum maskesi kullanın.
- Tam hareket özgürlüğü sağlayan, tam oturan, ağır hizmet tipi ve rahat giysiler kullanın. Kesme işlemi kıyafetlerin alev almasına neden olabilecek kıvılcımlar üretir. Husqvarna, alev geciktiricili pamuk veya ağır kot kumaşından giysiler giymenizi önerir. Naylon, polyester veya suni ipek gibi malzemelerden yapılan giysiler giymeyin. Bu malzemeler alev alırsa eriyebilir ve cilde yapışabilir. Şort giymeyin.
- Çelik parmak uçlu ve kaymaz tabanlı botlar giyin.
- Her zaman yakında ilk yardım kiti bulundurun.



- Elmas zincirden kıvılcım çıkabilir. Her zaman bir yangın söndürücü bulundurun.

Titreşim güvenliği



UYARI: Ürünü kullanmadan önce aşağıdaki uyarı talimatlarını okuyun.

- Ürünün çalışması sırasında, titreşimler ürünün operatöre doğru hareket eder. Ürünün düzenli ve sık kullanılması operatörün yaralanmasına veya yaralanma derecesinin artmasına neden olabilir. Parmaklar, eller, bileklikler, kollar, omuzlar ve/veya sinirler ve kan kaynağında ya da vücutun diğer bölümlerinde yaralanmalar meydana gelebilir. Yaralanmalar güçten düşürücü ve/veya kalıcı olabilir ve haftalar, aylar veya yıllar boyunca kademeli olarak artabilir. Olası yaralanmalar arasında kan dolaşım sistemi, sinir sistemi, eklemler ve diğer vücut yapılarının hasar görmesi bulunur.
- Belirtiler ürünün çalışması sırasında veya başka zamanlarda oluşabilir. Belirtilerin varsa ve ürünü kullanmaya devam ederseniz belirtiler artabilir veya kalıcı olabilir. Bu belirtiler veya başka belirtiler ortaya çıkarsa tıbbi yardım alın:
 - Uyuşma, his kaybı, karıncalanma, iğnelenme, ağrı, yanma, zonklama, sertlik, uyuşukluk, güç kaybı, cilt renginde veya durumunda değişiklikler.
- Soğuk havalarda belirtiler artabilir. Ürünü soğuk ortamlarda kullanırken sıcak giysiler giyin ve ellerinizi sıcak ve kuru tutun.
- Doğru titreşim seviyesini korumak için kullanım kılavuzunda belirtilen şekilde ürün üzerinde bakım yapın ve ürünü çalıştırın.
- Üründe, tutma yerlerinden operatöre gelen titreşimleri azaltan bir titreşim azaltma sistemi bulunur. Bırakın işi ürün yapsın. Ürünü zorla itmeyin. Ürünü tutma yerlerinden hafifçe tutun ancak ürünü kontrol ettiğinizden ve güvenli bir şekilde çalıştırdığınızdan emin olun. Tutma yerlerini uç durma noktalarına gereğinden fazla itmeyin.
- Ellerinizi sadece tutma yeri veya tutma yerlerinin üzerinde tutun. Vücudunuzun diğer tüm parçalarını üründen uzak tutun.
- Aniden güçlü titreşimler oluşursa ürünü derhal durdurun. Artan titreşimlerin nedeni giderilmeden işleme devam etmeyin.
- Granit veya sert beton kesme işlemi, yumuşak beton kestiğinizden daha fazla titreşime neden olur. Kör, arızalı, yanlış tipte veya yanlış bilmiş kesme ekipmanı titreşim seviyesini artırır

Ürünün üzerindeki güvenlik araçları



UYARI: Ürünü kullanmadan önce aşağıdaki uyarı talimatlarını okuyun.

- Güvenlik cihazları hasarlı olan veya düzgün çalışmayan bir ürünü kullanmayın.

- Güvenlik araçlarını düzenli olarak kontrol edin. Güvenlik araçları hasarlıysa veya düzgün çalışmıyorsa onaylı Husqvarna servis noktanızla görüşün.
- Güvenlik araçlarını değiştirmeyin.
- Koruyucu plakalar, koruyucu kapaklar, emniyet şalterleri veya diğer koruyucu cihazlar arızalıysa veya takılı değilse ürünü kullanmayın.

Güç tetiği kilidi ve su AÇMA/KAPAMA vanası

Güç tetiği kilidi, kazara çalıştırılmayı önler ve su AÇMA/KAPAMA vanasını ayarlar.

Elinizi tutma yerinin etrafına koyup güç tetiği kilidine (A) basarsanız güç tetiği (B) serbest kalır ve su vanası açılır.

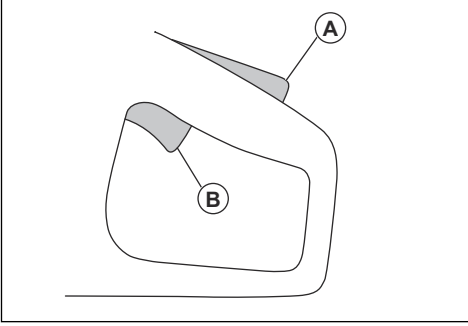

Tutma yerini bırakırsanız güç tetiği ve güç tetiği kilidi birlikte geri hareket ederek ilk konumlarına geri döner. Bu işlev, güç tetiğini kilitlet ve ürünü durdurur. Su vanası kapalı konumuna döner.

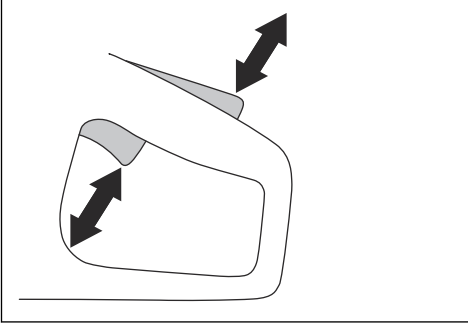

Güç tetiği kilidini kontrol etme

1. Güç tetiği kilidi serbest bırakıldığında güç tetiğinin rölantri konumuna sabitlendiğinden emin olun.

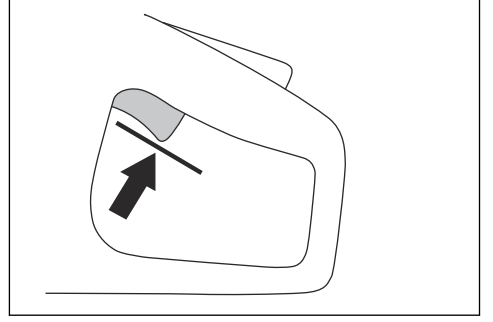

2. Güç tetiği kilidine basın ve kilidi serbest bıraktığınızda geri döndüğünden emin olun.

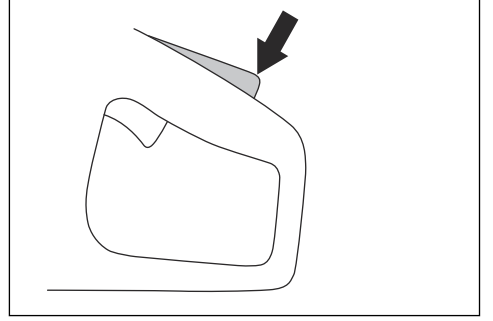

3. Güç tetiğinin ve güç tetiği kilidinin serbestçe hareket ettiğinden ve dönüş yaylarının düzgün çalıştığından emin olun.

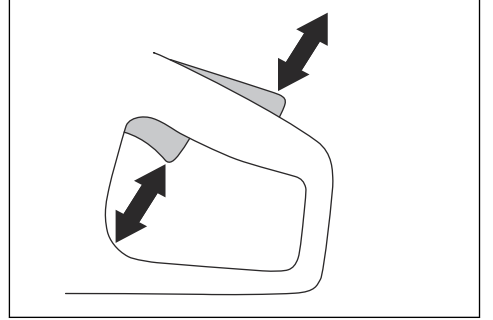

4. Ürünü çalıştırın ve tam hız uygulayın.

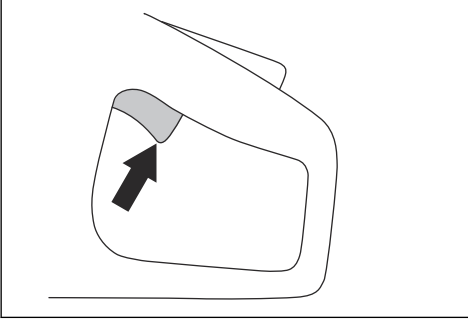

5. Güç kontrolünü serbest bırakın ve elmas zincirin en fazla 10 saniyede durup sabit kaldığından emin olun.

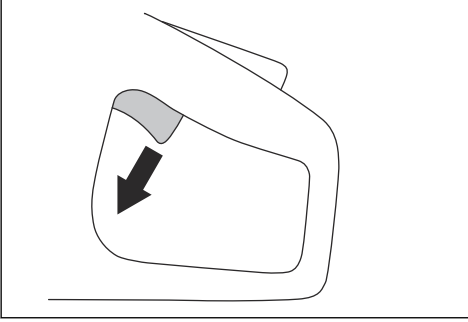

X-Halt

Not: X-Halt işlevi yalnızca PP 70 ve PP 8 ile uyumludur.

X-Halt işlevi, geri tepme meydana geldiğinde devreye alınan bir elektronik fren sistemidir. Bu işlev geri tepmeden kaynaklanan kişisel yaralanmaları tamamen önleyemez ancak riski azaltır. Geri tepmeleri önlemek ve yaralanma riskini azaltmak için güvenli bir çalışma tekniği gereklidir.

X-Halt işlevi ürün açıkken her zaman açık kalır.

El koruması



UYARI: Ürünü çalıştırmadan önce el siperliğinin doğru şekilde takıldığından emin olun. El siperliği yok, arızalı veya çatlaksa ürünü kullanmayın.

El siperliği, çalışma sırasında elmas zincirden kaynaklanan el yaralanmalarını önler.

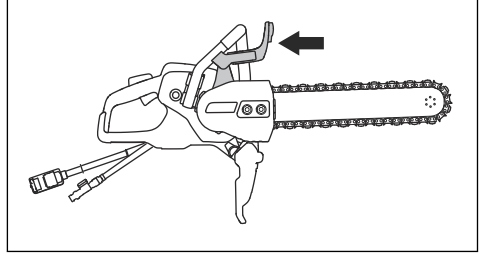

El siperliğinin kontrolü



UYARI: Hasarlı el siperliği yaralanmaya neden olabilir.

1. El siperliğinin doğru takıldığından ve hasar belirtisi göstermediğinden emin olun.
2. El siperliğinin hasarlı veya çatlak olmadığından emin olun.
3. Hasarlıysa el siperliğini değiştirin.

Şanzıman kapağı, sprej siperliği ve arka tutma yeri siperliği



UYARI: Ürünü çalıştırmadan önce şanzıman kapağının, sprej siperliğinin ve arka tutma yeri siperliğinin doğru şekilde takıldığından emin olun. Bunlar yoksa, arızalıysa veya çatlaksa ürünü kullanmayın.

Şanzıman kapağı ve sprej siperliği, çalışma sırasında elmas zincirden kaynaklanan el yaralanmalarını önler. Sprej siperliği ve arka tutma yeri siperliği, elmas zincirin veya kesilen malzemenin parçalarının operatörün bulunduğu yöne doğru fırlaması durumunda yaralanmayı önler.

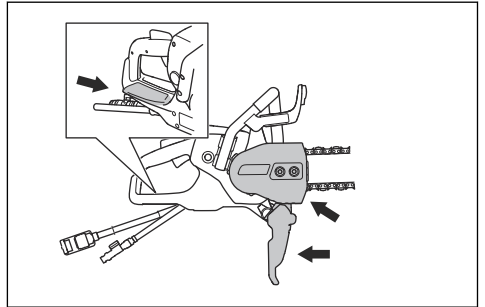

Şanzıman kapağının, sprej siperliğinin ve arka tutma yeri siperliğinin kontrolü



UYARI: Hasarlı şanzıman kapağı, sprej siperliği veya arka tutma yeri siperliği yaralanmalara neden olabilir.

1. Şanzıman kapağının, sprey siperliğinin ve arka tutma yeri siperliğinin doğru şekilde takıldığından ve hasar belirtisi göstermediğinden emin olun.
2. Şanzıman kapağında, sprey siperliğinde ve arka tutma yeri siperliğinin üzerinde çatlak veya hasar olmadığından emin olun.
3. Hasarlıysa şanzıman kapağını, sprey siperliğini ve arka tutma yeri siperliğini değiştirin.

Başlatma ve aşırı yük koruması

Üründe, elektronik kontrollü başlatma ve aşırı yük koruması özelliği Elgard™ bulunur. Elmaslı zincir serbestçe hareket etmiyorsa elektronik bileşenlerden geçen akım anında durdurulur.

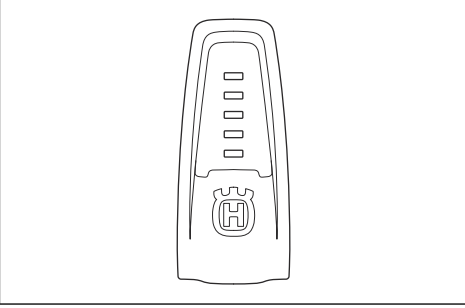

Gösterge lambalarının açıklaması için *Ekrandaki gösterge lambaları sayfada: 68* bölümündeki tabloya bakın.

Titreşim azaltma sistemi

Ürününüz titreşimi en aza indirmek ve çalışmayı daha kolay hale getirmek üzere tasarlanmış bir titreşim azaltma sistemi ile donatılmıştır. Ürünün titreşim azaltma sistemi sayesinde motor ünitesi/kesme donanımı ile ürünün tutma yeri ünitesi arasındaki titreşim aktarımını azaltır.

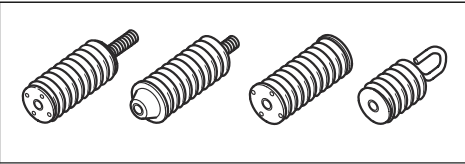

Titreşim azaltma sistemini kontrol etme



UYARI: Motorun kapalı olduğundan ve elektrik fişinin çıkarıldığından emin olun.

1. Titreşim azaltma ünitelerinde çatlak veya deformasyon olmadığından emin olun. Hasarlıysa titreşim azaltma birimlerini değiştirin.
2. Titreşim azaltma ünitelerinin motor ünitesine ve tutma yeri ünitesine doğru bir şekilde takıldığından emin olun.

Bakım için güvenlik talimatları



UYARI: Ürünü kullanmadan önce aşağıdaki uyarı talimatlarını okuyun.

- Motorun kapalı olduğundan ve elektrik fişinin çıkarıldığından emin olun.
- Kişisel koruyucu ekipmanlar kullanın. Bkz. *Kişisel koruyucu ekipman sayfada: 58*.
- Bakım doğru bir şekilde ve düzenli olarak yapılmazsa yaralanma ve ürünün zarar görme riski artar.
- Bakım işlemini yalnızca kullanıcı kılavuzunda belirtilen şekilde gerçekleştirin. Tüm diğer servis işlemlerini yetkili bir servis merkezine yaptırın.
- Yetkili bir Husqvarna servis noktasının ürüne düzenli olarak servis işlemi uygulamasını sağlayın.
- Hasarlı, aşınmış veya bozuk parçaları değiştirin.
- Her zaman orijinal aksesuarlar kullanın.

Montaj

Elmaslı zincir



UYARI: Her zaman önerilen kılavuzu ve elmaslı zinciri kullanın.



UYARI: Elmas zincirin kırılması, elmas zincirin operatöre doğru fırlaması durumunda ciddi yaralanmalara neden olabilir. Arızalı kesme donanımı ya da hatalı kılavuz ve elmas zincir kombinasyonu geri tepme riskini artırır. Her zaman önerilen kılavuz ve elmas zincir kombinasyonlarını kullanın.



UYARI: Ürünü temizlemeden, bakım yapmadan veya monte etmeden önce her zaman güç kablosunu güç kaynağından çekin.



UYARI: Ürünü, ahşap veya plastik malzemeyi kesmek için kullanmayın.

2 temel elmas zincir türü vardır:

- Mahmuzlu tahrik bağlantısı (A).
- Elmas segmanlı kesici (B).
- Mahmuzsuz tahrik bağlantısı (C).

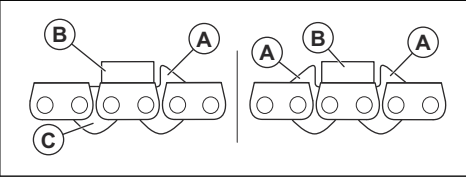

Elmas zincir diş aralığı:

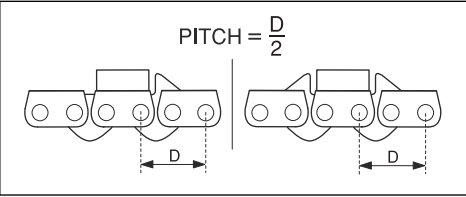

2 mahmuzlu elmas zincir kullandığınızda, elmas zincir 2 yönde takılabilir.

1 mahmuzlu elmas zincir kullandığınızda, elmas zincir doğru yönde takılmalıdır. Aşağıdaki resme başvurun.

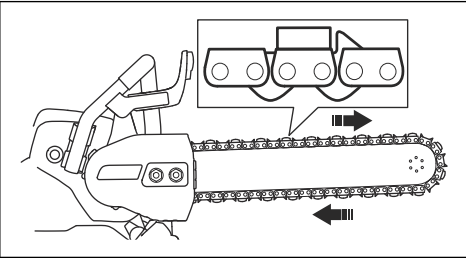

Çalışma

Geri tepme



UYARI: Geri tepmeler anidir ve çok şiddetli olabilirler. El tipi kesici, döner bir hareketle yukarıya ve geriye kullanıcıya doğru fırlayabilir ve ciddi hatta ölümcül

Elmas zinciri kontrol etme

- Elmas zincirin iyi durumda ve hasarsız olduğundan emin olun. Elmas zincir segmanlarında boşluk olmamalıdır. Segmanlar aynı aşınma ve yüksekliğe sahip olmalıdır. Elmas zincir hasar görmüş veya aşınmışsa değiştirilmelidir.
- Aşağıdaki durumlarda kontrol için elmas zinciri kılavuzdan çıkarın:
 - a) Çalışma sırasında çok fazla basınç elmas zincirde aşırı yükü neden olmuştur.
 - b) Elmas zincir sıkışmıştır.

Boru kelepçesi

Boru kelepçesi, beton borularda düz ve hassas kesimler yapmanıza yardımcı olmak amacıyla bu ürünle kullanılan bir aksesuardır.

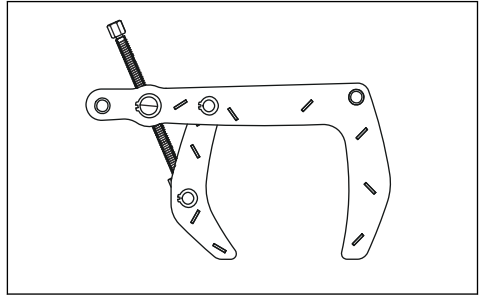

Geride tepme, elmas zincirin geride tepme bölgesinde sıkışması veya duraklaması halinde ortaya çıkan yukarı doğru ani harekettir. Çoğu geride tepmeler küçüktür ve az bir tehlike oluşturur. Fakat geride tepmeler çok şiddetli olabilir ve el tipi kesiciyi yukarı ve geriye, kullanıcıya doğru döner bir hareketle fırlatarak ciddi, hatta ölümcül yaralanmalara neden olabilir.

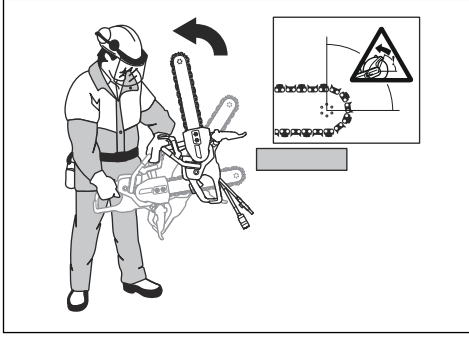

Reaktif kuvvet

Reaktif kuvvet, kesme sırasında her zaman vardır. Bu kuvvet, ürünü elmas zincir dönüş yönünün tersine çeker. Bu kuvvet çoğu zaman önemsizdir. Elmas zincir sıkışmış veya duraklamışsa reaktif kuvvet güçlü olur ve el tipi kesiciyi kontrol edemeyebilirsiniz.

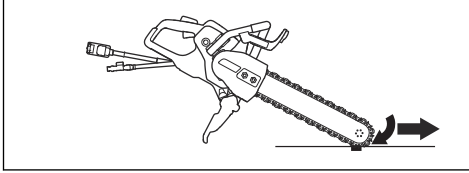

Hiçbir zaman kesme donanımı dönerken ürünü hareket ettirmeyin. Jiroskopik kuvvetler hedeflenen hareketi engelleyebilir

Geride tepme bölgesi

Kılavuzun geride tepme alanını asla kesme işlemi için kullanmayın. Elmas zincir, geride tepme alanında sıkışmış veya duraklamışsa reaktif güç, motorlu testereyi kullanıcıya doğru yukarı ve geriye döner bir hareketle iterek ciddi veya hatta ölümcül yaralanmaya neden olabilir.

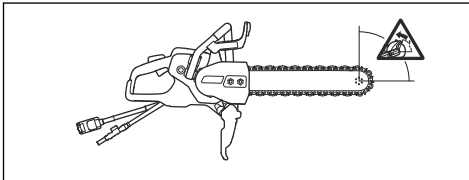

Tırmanan geride tepme

Geride tepme alanı kesme işlemi için kullanılıyorsa reaktif kuvvet, kılavuzu elmas zincirle birlikte kesme işleminde yukarı doğru hareket ettirir. Geride tepme bölgesini kullanmayın. Yukarı doğru geride tepmeyi önlemek için kılavuzun alttaki çeyreklik bölümünü kullanın.

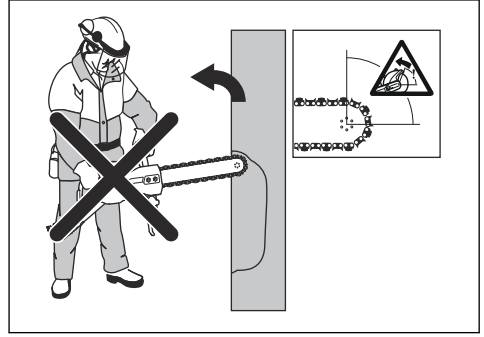

Sıkışma geride tepmesi

Sıkışma, kesik kesme donanımını kapattığında ve sıkıştırdığında gerçekleşir. Elmas zincir sıkışmış veya duraklamışsa reaktif kuvvet güçlü olur ve el tipi kesiciyi kontrol edemeyebilirsiniz.

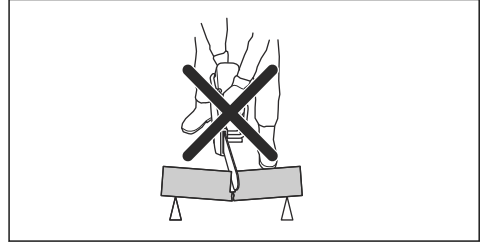

Elmas zincir, geride tepme alanında sıkışmış veya duraklamışsa reaktif güç, motorlu testereyi kullanıcıya doğru yukarı ve geriye döner bir hareketle iterek ciddi veya hatta ölümcül yaralanmaya neden olabilir. İş parçasının olası hareketine karşı veya kesimin kapanmasına ve kesme donanımını sıkıştırmasına neden olabilecek her türlü duruma karşı dikkatli olun.

Boruları kesme



UYARI: Elmas zincir geride tepme alanında sıkışırsa ciddi bir geride tepmeye neden olur.

Boru keserken oldukça dikkatli olunmalıdır. Boru düzgün şekilde desteklenmez ve kesilen yer, kesim boyunca açık tutulursa kılavuz sıkışabilir. Doğru desteklenmediği takdirde sarkarak kılavuzu sıkıştırabilecek geniş uçlu boruları veya çukur içindeki boruları keserken çok dikkatli olun.

Boru sarkarsa ve kesiği kapatırsa kılavuz çubuk geri tepme alanında sıkışır ve şiddetli geri tepme oluşabilir. Boru doğru desteklenirse borunun ucu aşağı doğru hareket eder, kesik açılır ve bıçak sıkışmaz.

1. Boruyu sabitleyerek kesim sırasında hareket etmemesini veya yuvarlanmamasını sağlayın.

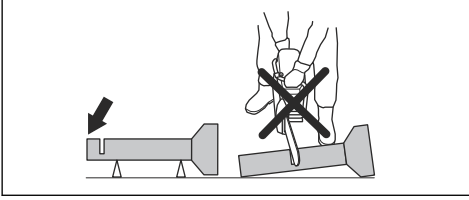

2. Borunun "I" bölümünü kesin.

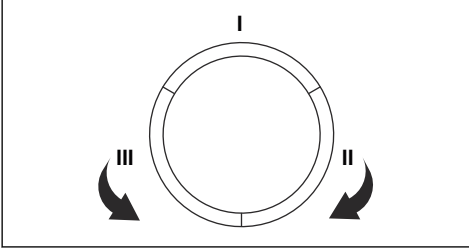

3. Sıkışmayı önlemek için kesilen yerin açıldığından emin olun.

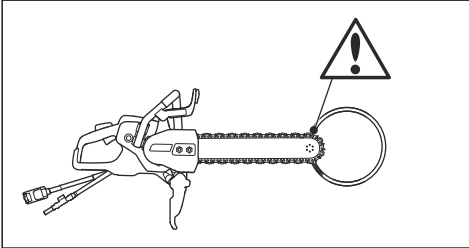

4. II. bölüme geçin ve I. bölümden borunun altına doğru kesin.
5. III. bölüme geçin ve borunun kalan kısmını altta bitecek biçimde kesin.

Geri tepmeyi önleme



UYARI: Geri tepme riski olan durumlardan kaçının. El tipi kesiciniz kullanırken dikkatli olun ve elmas zincirin geri tepme alanında sıkışmadığından emin olun.



UYARI: Elmas zinciri mevcut bir kesiğe yerleştirirken dikkatli olun.



UYARI: Bir kesme işlemi sırasında işlenen parçanın hareket etmemesini sağlayın.



UYARI: Geri tepmeleri ve tehlikelerini yalnızca kendiniz ve uygun çalışma tekniği ortadan kaldıracaktır.

- Kesilen yerin kesim boyunca açık tutulabilmesi için çalışma parçasını her zaman destekleyin. Kesilen yer açıldığında geri tepme yaşanmaz. Kesilen yer kapandığında ve elmas zinciri sıkıştığında geri tepme riski vardır.

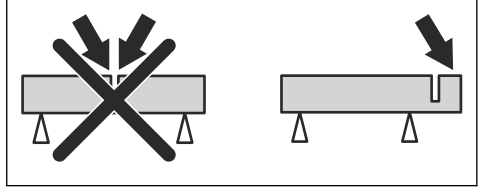

Ürünü çalıştırmadan önce yapılması gerekenler

- Kullanım kılavuzunu dikkatle okuyun ve talimatları anladığınızdan emin olun.
- Günlük bakım yapın. Bkz. *Bakım takvimi sayfa: 69.*
- Güç ünitesinin topraklanmış bir güç çıkışına bağlandığından emin olun.
- Şebeke voltajının, ürünün nominal değerler plakasında belirtilen teknik özelliklerle uyumlu olduğundan emin olun.
- Çalışma alanında yalnızca onaylanmış kişiler bulunmalıdır.
- Çalışma sırasında emniyetli ve dengeli bir pozisyonda olduğunuzdan emin olun.
- Daima RCD'li bir güç ünitesi kullanın. Güç ünitesinin kullanım kılavuzunu inceleyin.
- Su konektörünün bir su kaynağına bağlı olduğundan emin olun. Bkz. *Su kaynağını bağlama sayfa: 66.*

Temel Çalışma Teknikleri



UYARI: Ürünü bir tarafa çekmeyin. Elmas zincir kırılabilir ve operatörün ya da etraftaki insanların yaralanmasına neden olabilir.



UYARI: Kılavuz ve elmas zincirin yan tarafıyla taşlama yapmayın. Kılavuz ve elmas zincir kırılabilir ve operatörün ya da çevredeki kişilerin yaralanmasına neden olabilir. Sadece kesici kısmı kullanın.



UYARI: Elmas zincirin doğru takıldığından ve hasar belirtisi göstermediğinden emin olun.



UYARI: Ürünü, ahşap veya plastik malzemeyi kesmek için kullanmayın.



UYARI: Metal kesme işlemi, yangına yol açabilen kıvılcımlar oluşturur. Ürünü yanıcı malzemelerin veya gazların yakınında kullanmayın.

- Ürün beton, tuğla ve farklı taş malzemelerini kesmek için yapılmıştır. Ürünü başka işler için kullanmayın.
- Asbest malzemeleri kesmeyin.
- Çalışma alanında yalnızca onaylanmış kişilerin bulunduğundan emin olun.
- Kesme donanımı dönerken ürünü hareket ettirmeyin.
- Ürünü 2 elinizle tutun. Ürünü, başparmaklar ve parmaklarınızla yalıtım ile plastik tutma yerlerinin etrafına tam oturacak şekilde sıkıca tutun. Sağ el arka tutma yerinde ve sol el ön tutma yerinde olmalıdır. Tüm operatörler bu tutma şeklini kullanmalıdır. El tipi kesiciyi yalnızca 1 elinizle kullanmayın.

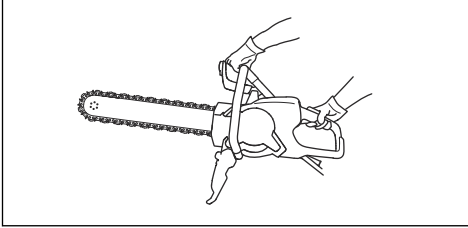

- Vücudunuzun tüm bölümlerini dönen elmaslı zincirden uzak tutun. Dönen elmas zincire dokunmak, ciddi yaralanmalara veya ölüme neden olabilir.
- Kılavuza paralel durun. Hemen arkasında durmayın. Geri tepme olursa ürün, kılavuz düzleminde hareket eder.

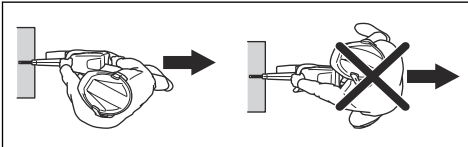

- Motor çalışırken üründen uzaklaşmayın. Üründen uzaklaşmadan önce motoru durdurun ve kazara çalışma riski olmadığından emin olun.
- Kılavuzun geri tepme alanını kesme işlemi için kullanmayın. Talimatlar için bkz. *Gerit tepme bölgesi sayfada: 63.*

- Köşelerde ve keskin kenarlarda çalışırken dikkatli olun. Malzemelerin sekmesinden ve takılmasından sakının. Kontrol kaybına ve geri tepmeye neden olabilir.
- Çalışma alanı temiz ve ayaklarınızın ile vücudunuz sabit bir konumda olmadan ürünü çalıştırmayın.
- Omuz hizanızdan yukarıdaki seviyelerde kesme işlemi yapmayın.
- Merdivenden kesme işlemi yapmayın. Kesme işlemi omuz hizasından yüksekte yapılacaksa platform veya iskele kullanın. Makineyi kullanırken erişim alanınızın dışındaki yerlere uzanmaya çalışmayın.
- Çalışma parçasından güvenli bir mesafede durun.
- Motor başlatıldığında kesme donanımının serbestçe hareket edebildiğinden emin olun.
- Elmas zinciri, yüksek dönme hızındayken (tam güç) dikkatli şekilde uygulayın. Kesme işlemi tamamlanıncaya kadar tam hızda çalıştırmaya devam edin.
- Bırakın işi ürün yapsın. Elmas zinciri itmeyin.
- Ürünü, kılavuz ve elmas zincirle aynı hızda olacak şekilde besleyin. Yan taraftan gelen basınç kılavuzda ve elmas zincirde hasara neden olabilir ve çok tehlikelidir.
- Elmas zincir ile kesilecek malzeme arasında küçük bir temas alanı oluşturmak için elmas zinciri yavaşça ileri geri hareket ettirin. Bu, zincirin sıcaklığını düşürür ve kesim için etkili bir yoldur.

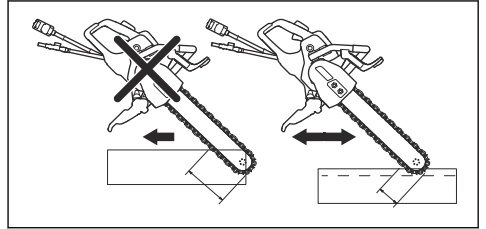

RCD'nin 3 fazlı çalışmasını kontrol etme

1. Ürünü çalıştırın; bkz. *Ürünü çalıştırma sayfada: 66.*

2. Kontrol deliklerine bakın ve RCD test düğmesine basın.

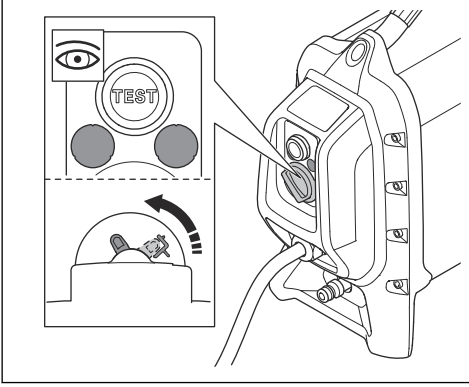

3. RCD'nin hareket ettiğinden ve ürünün güç kaynağıyla bağlantısını kestiğinden emin olun.
4. RCD'yi sıfırlamak için RCD sıfırlama düğmesini çevirin.

Sprey siperliğini ayarlama



UYARI: Sprey siperliği her zaman ürüne takılı olmalıdır.

Sprey siperliğinin arka kısmı, çalışma parçasıyla aynı hızda olmalıdır.

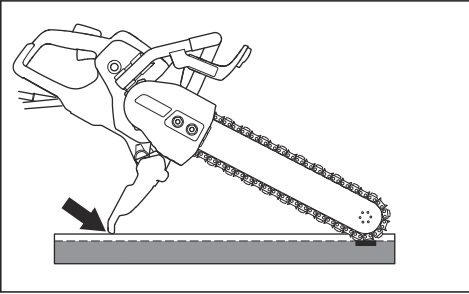

1. Sprey siperliğini ayarlamak için sprej siperliğini ileri veya geri itin.
2. Ürünü çalıştırmadan önce sprej siperliğinin doğru konumda olduğundan emin olun.

Su kaynağını bağlama



DİKKAT: Ürünü çalıştırırken daima su kullanın. Kuru kesim aşırı ısınmaya neden olur.



DİKKAT: Kesim yaparken elmaslı zinciri ve segmanlarını soğuk tutmak için doğru oranda su basıncı kullanın. Su hortumu besleme kaynağından çıkarsa beslenen suyun basıncı çok yüksek olabilir.

1. Su konektörünü su kaynağına bağlayın. İzin verilen en düşük su akışı için bkz. *Teknik veriler sayfada: 74.*

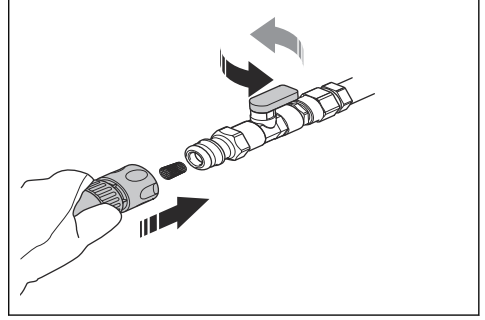

Not: Ürünün hortum memesinde bir filtre bulunur.

2. Su akışını açmak için su konektöründeki su vanasını çevirin.

Elmas zinciri bileyleme

Yanlış besleme basıncı kullandığınızda veya sert takviyeli beton gibi malzemeleri kestiğinizde elmas zincirler körelebilir. Körelmiş elmas zincir kullanırsanız zincir çok ısınır ve bu da elmas segmanlarının gevşemesine neden olabilir.

- Elmas zinciri bileylemek için kumtaşı veya tuğla gibi yumuşak malzemeleri kesin.

Ürünü çalıştırma

1. Arka tutma yerini sağ elinizle kavrayın.

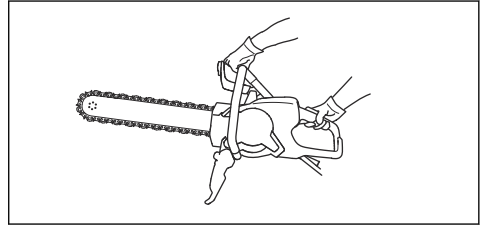

2. Güç tetiği kilidine basıp güç tetiğine basılı tutun.

Onaylı malzemeler



UYARI: Beton, tuğla ve farklı taş malzemeler dışında başka malzemeleri kesmek için üründe değişiklik yapmayın. Ürüne ahşap testere zinciri takmayın.

Ürün beton, tuğlalar ve farklı taş malzemelerini kesmek için yapılmıştır. Ürünü başka malzemelerde kullanmayın. Segmanlar veya elmas zincir kırılabilir.

Betonu kesme

- Takviyeyi mümkün olduğunca betonla birlikte kesin. Bu, elmas zincirdeki aşınmayı azaltır.

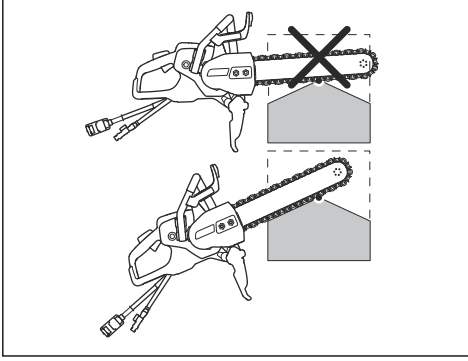

Kalın bir nesneye kesme

- Ürünü resimde gösterilen açıda tutun.

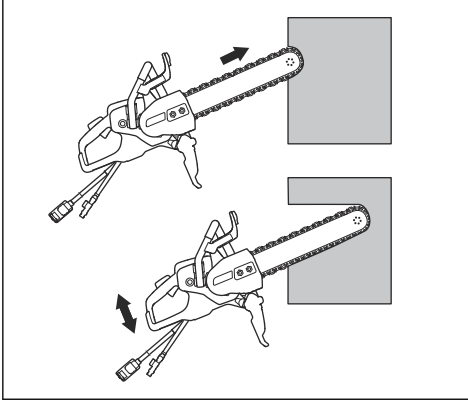

- Kılavuz ucunun alt tarafını duvara 10 cm/3,94 inç itin. Aynı zamanda, kılavuz yatay konuma gelene kadar ürün gövdesini kaldırın.
- Kılavuz ve elmas zinciri duvara itmeye devam ederken ürün gövdesini indirip kaldırın.

Düz kesim yapma

- Uzun ve düz bir nesneyi, kesimin açılacağı çizgi boyunca destek olarak iliştin.
- En iyi sonucu elde etmek için önce Husqvarna özel ön kesim bıçağı takılı bir el tipi kesici ile kesin.



UYARI: Bu ilk kesim için standart kesim bıçağı takılı bir el tipi kesici kullanmayın. Standart kesim bıçağı, çok

ince bir yuva şeklinde kesik açar. Daha sonra elmas zincirle kesim yaptığınızda, çok ince yuva tehlikeli geri tepmeye ve elmas zincirin sıkışmasına neden olur.

- Açılacak kesimin tam uzunluğu boyunca kılavuzun alt ucuyla 2-3 cm/0,79-1,18 inç derinliğe kadar kesin. Düz bir kesik açmak için kılavuzu desteğe dayalı tutun.
- Kılavuzu ve elmas zinciri kesikten kaldırın.
- Kesimin başlangıcına geri dönün ve kesimin tamamı boyunca derinlik 5-10 cm/1,97-3,94 inç olacak şekilde tekrar 2-3 cm/0,79-1,18 inç kesin.
- Diğer talimatlar için bkz. *Kalın bir nesneye kesme sayfa: 67.*

Yukarı ve aşağı hareketle kesme

- İş parçasını kesmek için yukarı ve aşağı hareket kullanın. Ürün yalnızca kesimlerin sonunda düz olarak tutulur.

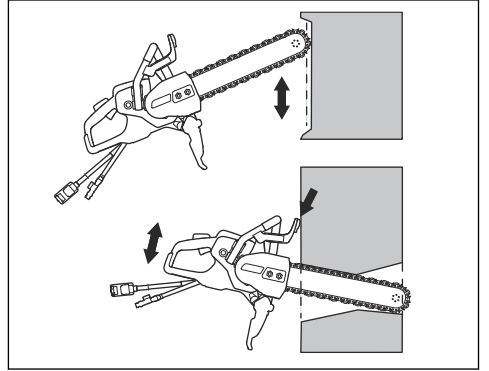

- El siperliğini dayanak olarak kullanın.

Delik açma



UYARI: Büyük kesilen parçaların kesim sırasında operatörün veya ürünün üzerine düşmeyeceğinden emin olun.



DİKKAT: Kesimler yanlı sıra yapılırsa kesilen parçalar düşebilir ve ürünün hasar görmesine neden olabilir. Alt yatay kesimi, her zaman üst yatay kesimden önce yapın.

1. Kesilen parçanın düşmemesini sağlamak için kesilecek alan (B) boyunca bir destek (A) takın.

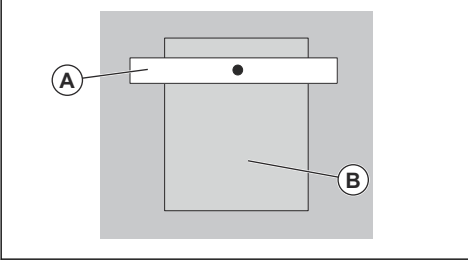

2. Alt yatay kesimi (C) yapın.

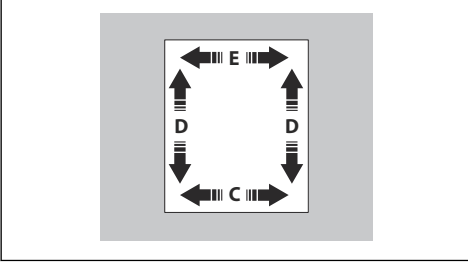

3. 2 dikey kesimi (D) yapın.
4. Üst yatay kesimi (E) yapın.

Ürünü durdurma

Motoru durdurmanın 2 prosedürü vardır.

- Motoru durdurmak için güç tetiğini serbest bırakın.

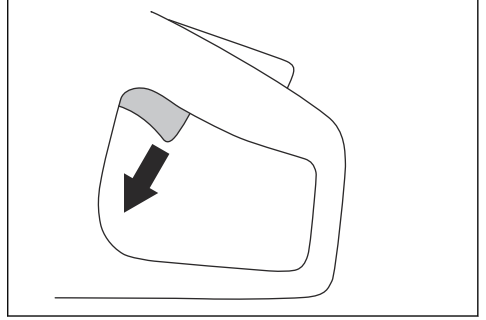

- Güç ünitesi üzerindeki acil durum durdurma düğmesine basın. Güç ünitesinin kullanım kılavuzunu inceleyin.

Ekrandaki gösterge lambaları

Gösterge	Neden	Adım
1 yeşil ışık yanıp sönüyor.	Ürün, güç ünitesine bağlı ve çalıştırılmaya hazır. Çalışma sırasında güç çıkışı mümkün olan maksimum çıkışın %70'inden az.	Yok
2 yeşil ışık yanıp sönüyor.	Çalışma sırasında güç çıkışı mümkün olan maksimum çıkışın %70'i ile %90'ı arasında.	Yok
3 yeşil ışık yanıp sönüyor.	Kesme hızı en yüksek performansta. Çalışma sırasında güç çıkışı mümkün olan maksimum çıkışın %90'ına ulaşmış.	Yok
3 yeşil ve 1 sarı lamba yanıp sönüyor.	Güç çıkışı düşer.	Yükü azaltın.
3 yeşil, 1 sarı ve 1 kırmızı lamba yanıp sönüyor.	Ürün çok sıcak.	Sıcaklığı azaltmak için yükü azaltın veya su ya da hava akışını artırın.
Tüm gösterge lambaları yanıp sönüyor.	Ürün çok sıcak.	Sıcaklığı azaltmak için yükü azaltın veya su ya da hava akışını artırın.
	Güç azalır.	Sıcaklığı azaltmak için su veya hava akışını artırın.
	Sistem otomatik olarak kapanır.	Güç ünitesini sıcaklığı daha düşük bir yere yerleştirin. Hava filtresini değiştirin.

Gösterge	Neden	Adım
Sarı ışık açık	Ürünün servis zamanı gelmiş.	Ürünün bakım işlemlerini gerçekleştirin, bkz. <i>Bakım takvimi sayfa-da: 69.</i>

Bakım

Giriş



UYARI: Ürün üzerinde bakım yapmadan önce güvenlik bölümünü okuyup anlayın.

garantisi sunuyoruz. Yetkili satıcınız servis noktası değilse kendisiyle görüşüp en yakınınızdaki servis noktası hakkında bilgi edinin.

Yedek parçalar için Husqvarna bayinizle veya servis noktanızla görüşün.

Ürüne uygulanacak tüm servis ve onarım işlemleri için özel eğitim gereklidir. Profesyonel servis ve onarım

Bakım takvimi

Bakım	Günlük	Haftada veya 40 saatte bir
Ürünün dış kısımlarını temizleyin.	X	
Genel inceleme yapma.	X	
Korozyonu önlemek için elmas zinciri ve kılavuzu yağlayın.	X	
Su sistemini kontrol edin.	X	
Güç tetiğinin ve güç tetiği kilidinin güvenlik açısından doğru çalıştığından emin olun.	X	
El siperliğini, arka el siperliğini, şanzıman kapağını ve sprey siperliğini kontrol edin.	X	
Kılavuzu ve elmas zinciri kontrol edin.	X	
Titreşim azaltma sistemini kontrol edin.		X
Elmas zinciri değiştirirken kama yolunu ve rim dişlisini kontrol edin.	X	

Dıştan temizleme



UYARI: Ürünü temizlemek için yüksek basınçlı yıkayıcı kullanmayın.

- Her gün kullanımdan sonra ürünü dıştan temiz suyla yıkayın. Gerekirse bir fırça kullanın.

Genel denetim yapma

- Ürünün üzerindeki somun ve vidaların sıkı olduğundan emin olun.
- Üründeki kabloların hasar görebilecekleri bir konumda olmadığından emin olun.

- Elektrikli parçalarda hasar olup olmadığını kontrol edin. Elektrikli parçaları hasarlı olan ürünü çalıştırmayın.

Kama yolunu ve rim dişlisini kontrol etme

- Kama yolunda ve rim dişlisinde aşınma olup olmadığını kontrol edin. Gerekirse bunları değiştirin.

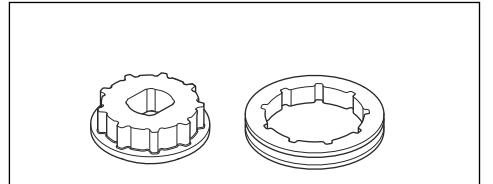

Rim dişlisini değiştirme



UYARI: Elmas zincirden kaynaklanan yaralanmaları önlemek için koruyucu eldiven kullanın.

1. Kılavuz somunlarını gevşetin ve şanzıman kapağını çıkarın.
2. Kombine anahtarla orta vidayı (A) ve somun rondelasını (B) çıkarın.

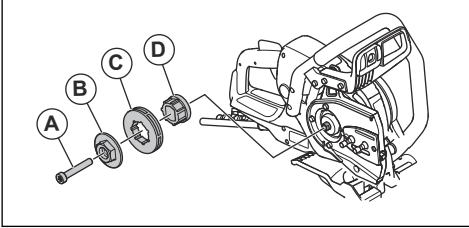
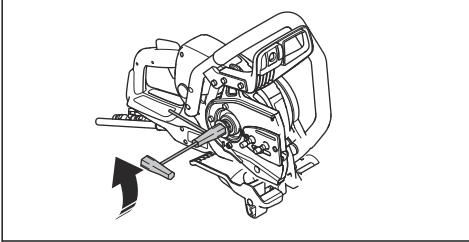

3. Rim dişlisini (C) çıkarın.
4. Yeni rim dişlisini (0,444 inç) üründeki 7 frezeli kama yoluna (D) takın.
5. Somun rondelasını, orta vidayı ve şanzıman kapağını takın.
6. Şanzıman kapağını takın ve kılavuz somunlarını elle sıkın. Elmas zinciri sıkılaştırmak için zincir gerdirmе vidasını saat yönünde döndürün.

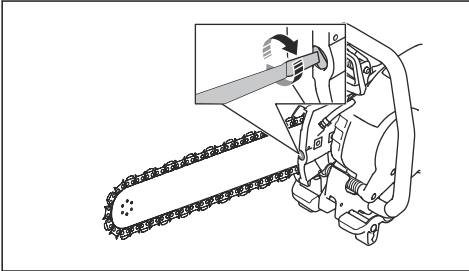

7. Elmas zincirin doğru gerginliğe sahip olması için kılavuzun ucunu yukarıda tutun. Ardından kombine anahtarla kılavuz somunlarını sıkın. Elmas zinciri kılavuzun etrafından elle kolayca çekebildiğinizden emin olun.

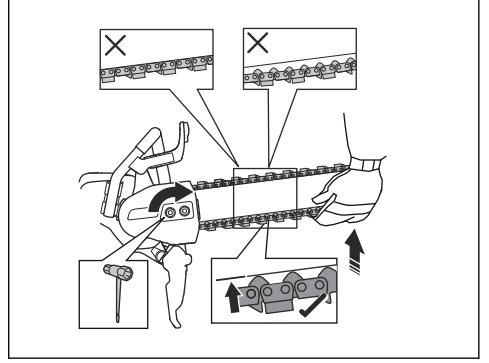

Kılavuzu ve elmas zinciri takma



UYARI: Elmas zincirden kaynaklanan yaralanmaları önlemek için koruyucu eldiven kullanın.

1. Kılavuz somunlarını gevşetin ve şanzıman kapağını çıkarın.
2. Kombine anahtarla orta vidayı ve somun rondelasını çıkarın.

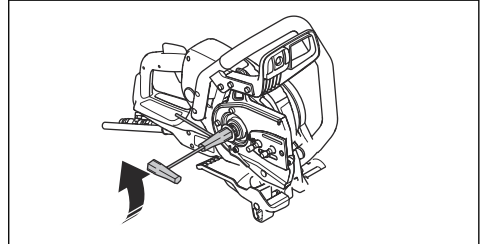

3. Elmas zinciri kılavuzun üzerine yerleştirin. Kılavuzun üst tarafından (A) başlayın.

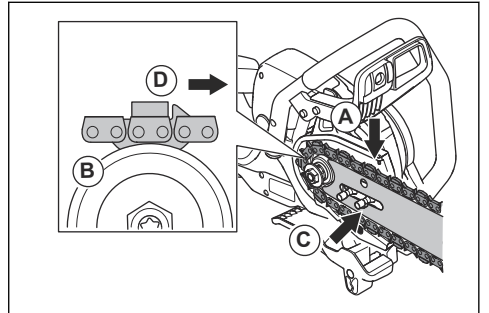

4. Elmas zinciri, rim dişlisi (B) üzerine yerleştirin.

5. Kılavuzu ve elmas zinciri kılavuz civatalarının üzerine takın. Kılavuzdaki deliği elmas zincir gerginlik ayarlama pimi ile hizalayın. Elmas zincirdeki tahrik bağlantılarının rim dişlisine doğru bir şekilde uyup uymadığını kontrol edin. Elmas zincirin, kılavuzdaki oluğa (C) doğru şekilde yerleşip yerleşmediğini kontrol edin.
6. Tahrik bağlantılarındaki mahmuzların kılavuzun üst kenarına (D) doğru döndüğünden emin olun.
7. Şanzıman kapağını takın ve kılavuz somunlarını elle sıkın. Elmas zinciri sıkılaştırmak için zincir gerdirmе vidasını saat yönünde döndürün.

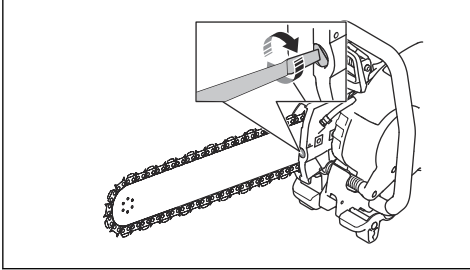

8. Elmas zincirin doğru gerginliğe sahip olması için kılavuzun ucunu yukarıda tutun. Ardından kombine anahtarla kılavuz somunlarını sıkın. Elmas zinciri kılavuzun etrafından elle kolayca çekebildiğinizden emin olun.

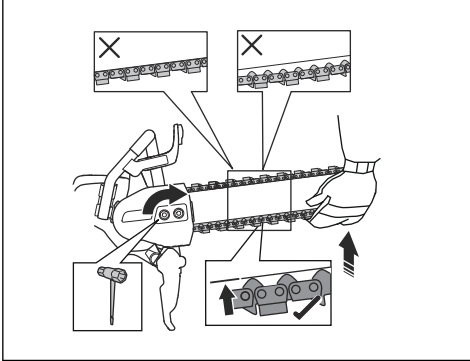

Elmas zincir gerginliğini ayarlama



UYARI: Elmas zincirden kaynaklanan yaralanmaları önlemek için koruyucu eldiven kullanın.



UYARI: Doğru gerginlikte olmayan bir elmas zincir kılavuzdan çıkarak ciddi yaralanma veya ölüme neden olabilir.

Elmas zincir kullanıldıça uzar. Testere zincirini düzenli olarak ayarlayın.

1. Tahrik bağlantısı ile kılavuz arasında boşluk olup olmadığını kontrol edin. Boşluk $\frac{1}{2}$ inç/12 mm'den (A) fazlaysa elmas zincir sıkılmalıdır.

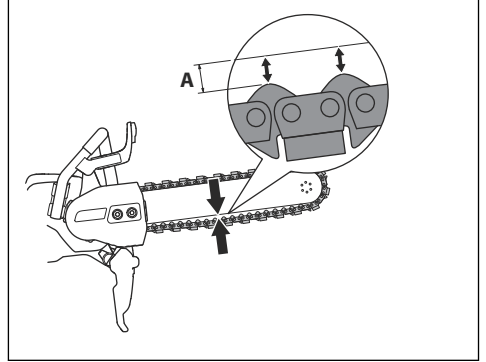

2. Kılavuz somunlarını, kombine anahtar ile gevşetin. Ardından, kılavuz somunlarını elinizle mümkün olduğunca sıkın.

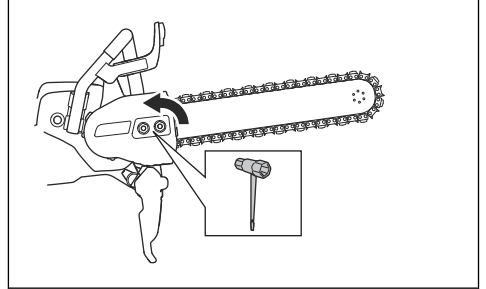

3. Kılavuzun ön kısmını kaldırın. Elmas zincir üzerindeki gerginliği zincir gerdirmе vidasıyla ayarlayın. Elmas zinciri, kılavuzun alt kısmına sıkıca dayanana kadar sıkın. Elmas zinciri elinizle serbestçe çekebildiğinizden ve zincirin kılavuzdan sarkmadığından emin olun.

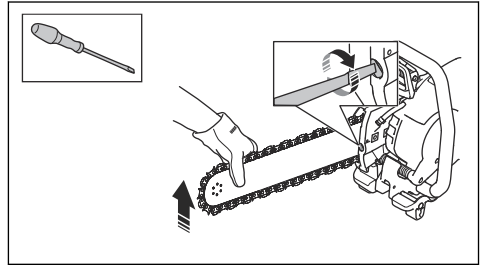

4. Kılavuzun ön kısmını kaldırırken, kombine anahtarı kullanarak kılavuz somunlarını sıkın. Elmas zinciri elinizle serbestçe çekebildiğinizden ve zincirin kılavuzdan sarkmadığından emin olun.

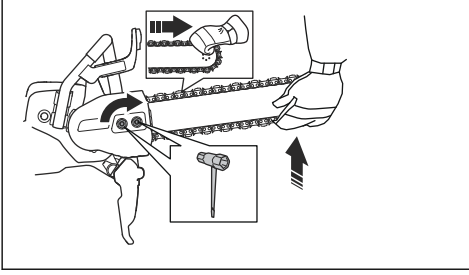

- Kılavuz ucunun kaba veya çok aşınmış olup olmadığını inceleyin.

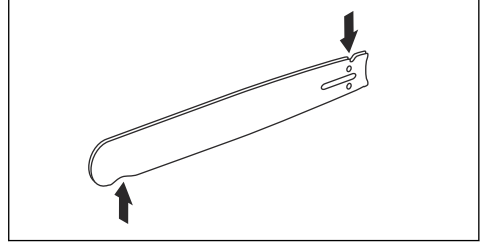

- Kullanım ömrünü uzatmak için kılavuzu her gün çevirin.

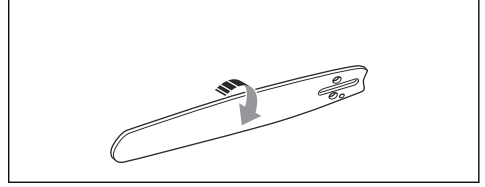

Kılavuzu kontrol etme

- Kılavuzun kenarlarında çapak olup olmadığını inceleyin. Bir eğe kullanarak çapakları temizleyin.

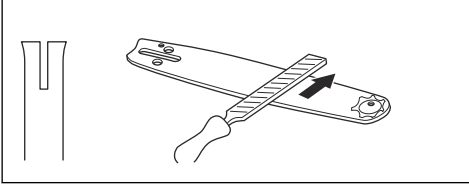

- Kılavuzdaki oluğun aşınmış olup olmadığını inceleyin. Gerekirse kılavuzu değiştirin.

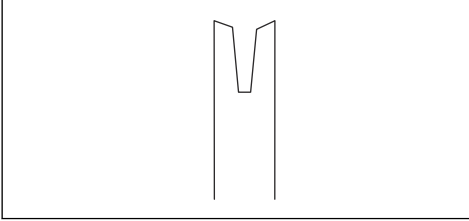

Sorun giderme

Sorun	Nedenler	Çözüm
Ürün çalışmıyor.	Güç kablosu çıkmış veya hasar görmüştür.	Güç kablosunu bağlayın veya gerekirse güç kablosunu değiştirin.
	Güç ünitesi üzerindeki acil durum durdurma düğmesi devdedir.	Güç ünitesi üzerindeki acil durum durdurma düğmesini devre dışı bırakmak için saat yönünde çevirin.
Elmas zincir dönmüyor.	Elmas zincir gerginliği çok sıktır. Elmas zincir, kılavuz etrafında elle kolayca döndürülebilmelidir.	Elmas zincir gerginliğini ayarlayın.
	Elmas zincir, doğru şekilde takılmamıştır.	Elmas zincirin doğru bir şekilde takıldığından emin olun.

Sorun	Nedenler	Çözüm
Titreşim seviyeleri çok yüksek.	Elmas zincir, doğru şekilde takılmamıştır.	Elmas zincirin ve kılavuzun doğru şekilde takıldığından emin olun. Elmas zincirin ve kılavuzun hasarlı olmadığından emin olun.
	Elmas zincir bozulmuştur.	Elmas zinciri değiştirin.
	Titreşim azaltma üniteleri arızalıdır.	Onaylı bir servis noktasıyla görüşün.
Ürün çok yavaş kesiyor.	Elmas zincir keskin değildir.	Kumtaşı veya tuğla gibi yumuşak malzemeleri kesin.
	Operatör, çalışma sırasında ürüne yeterli basınç uygulamıyordur.	Çalışma sırasında ürüne daha fazla basınç uygulayın.
Elmas zincir kullanıldıkça uzar.	Su basıncı çok düşüktür.	Su basıncını artırın.
Ürün sıcaklığı çok yüksek.		
Elmas zincir kırılır veya kılavuzdan çıkar.	Elmas zincir gerginliği hatalıdır.	Elmas zincir gerginliğini ayarlayın.
	Elmas zincir segmanlarından daha küçük bir yuva kesiyorsunuzdur.	Doğru çalışma tekniklerini kullanın. Bkz. <i>Temel Çalışma Teknikleri sayfada: 64.</i>
	Operatör, çalışma sırasında ürüne yeterli basınç uygulamıyordur.	Çalışma sırasında ürüne daha fazla basınç uygulayın.

Taşıma, depolama ve atma

Taşıma ve saklama

- Hasarları veya kazaları önlemek için taşıma sırasında ürünü güvende tutun.
- Çocukların veya yetkili olmayan kişilerin erişmesini önlemek için ürünü kilitleti bir alanda tutun.
- Ürünü kuru ve donmayan koşullarda saklayın.
- Üründe taşıma ve depolama hasarı olup olmadığını kontrol edin.

Atma

Ürün veya ürün ambalajı üzerinde bulunan semboller, bu ürünün evsel atık olarak değerlendirilemeyeceğini belirtir. Elektrikli ve elektronik ekipman, kurtarma için uygun bir geri dönüşüm istasyonuna gönderilmelidir.

Bu ürüne doğru önemin verilmesini sağlayarak, çevreye ve insanlara olabilecek potansiyel negatif etkisini önlemeye yardımcı olabilirsiniz, aksi takdirde bu ürünün yanlış atık yönetimi durumunda negatif etkiler meydana gelebilir. Bu ürünün geri dönüşümü hakkında daha ayrıntılı bilgi için belediyenize, mahallenizdeki atık hizmetine veya ürünü satın aldığınız mağazaya danışın.

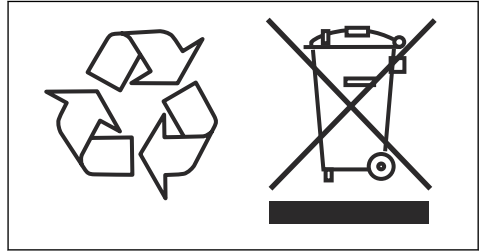

Teknik veriler

Teknik veriler

Motor	
Elektrik motoru	YF Yüksek Frekans
Çıkış milinin maks. devri, dev/dk	8800
3 fazlı çalışma, Motor çıkışı - maks. kW	5,5
1 fazlı çalışma, Motor çıkışı - maks. kW	3
1 faz, V	120-240
Ağırlık	
Kablo paketiyle birlikte el tipi kesici, kesme ekipmanı hariç, lb / kg	20 / 9,1
Suyla soğutma	
Motoru su ile soğutma	Evet
Kesme ekipmanını su ile soğutma	Evet
Tavsiye edilen su basıncı, PSI / bar	21,8-87 / 1,5-6
Önerilen min. su akışı, l/dak, qt/dak	15°C su sıcaklığında 4,5, 59°F su sıcaklığında 4,7
Memeyi bağlama	Gardena tipi
Gürültü emisyonları ⁷	
Ses gücü düzeyi, ölçülmüş dB(A)	110
Ses gücü düzeyi, garantili dB(A)	112
Ses düzeyleri ⁸	
Operatörün kulağındaki ses basıncı düzeyi, dB (A)	99
Titreşim düzeyleri, a_{hv} ⁹	
Ön tutma yeri, m/sn ²	2,7
Arka tutma yeri, m/sn ²	2,1

Önerilen kesme ekipmanı teknik özellikleri

Kılavuz/elmas zincir	Elmas zincir segmanı sayısı	Elmas zincir segmanı genişliği, inç/mm	Elmas zincir diş aralığı, inç/mm	Maks. kesim derinliği inç/mm	Maksimum motor devrinde elmas zincir hızı, ft/sn / m/sn
12 inç/0,444 inç	25	0,22/5,7	0,444/11,582	14/350	85/26

⁷ EN 60745-2-13 uyarınca ses gücü (L_{WA}) olarak ölçülmüş çevredeki gürültü emisyonu. Beklenen ölçüm belirsizliği 3 dB(A).

⁸ EN 60745-2-13 standardına göre ses basıncı düzeyi. Beklenen ölçüm belirsizliği 2 dB(A).

⁹ EN 60745-2-22 standardına göre titreşim düzeyi. Titreşim düzeyi için bildirilen verilerin tipik istatistik dağılımı (standart sapması) 1,0 m/sn² şeklindedir. Titreşim değerleri manuel çalıştırma için geçerlidir.

Kılavuz/elmas zincir	Elmas zincir segmenti sayısı	Elmas zincir segmenti genişliği, inç/mm	Elmas zincir dış aralığı, inç/mm	Maks. kesim derinliği inç/mm	Maksimum motor devrinde elmas zincir hızı, ft/sn / m/sn
14 inç/ 3/8 inç	32	0,22/5,7	3/8 / 9,525	16/400	79/24
16 inç/0,444 inç	29	0,22/5,7	0,444/11,582	18/450	85/26

Farklı kesme donanımı için kama yolu kombinasyonları

Kama yolu	Rim dişlisi, inç	Kılavuz, inç	Elmas zincir, inç
K 7000 Chain ile birlikte verilir	Ayrı olarak satın alınır		
7 freze	0,444	0,444	0,444
9 freze	3/8	3/8	3/8

Uyumluluk Bildirimi

AB Uyumluluk Bildirimi

Biz, Husqvarna AB, SE-561 82 Huskvarna, İSVEÇ, tel: +46-36-146500 olarak tek sorumlu vasfıyla ürüne ilişkin aşağıdaki beyanlarda bulunmaktayız:

Açıklama	Taşınabilir kesme makinesi
Marka	HUSQVARNA
Tip/Model	K 7000 Chain
Kımlık	2022 yılı ve sonrası tarihli seri numaraları

aşağıdaki AB direktifleri ve düzenlemeleriyle tamamen uyumludur:

Direktif/Düzenleme	Açıklama
2006/42/EC	"makinelere ilgili"
2014/30/EU	"elektromanyetik uyumlulukla ilgili"
2011/65/EU	"tehlikeli maddelerin kısıtlanmasıyla ilgili"

ve aşağıdaki standartlar ve/veya teknik özellikler uygulanmıştır;

EN ISO 12100:2010
EN 60745-2-22:2011/A11:2013
EN 55014-1:2017
EN 55014-2:2015
EN 61000-3-2:2014
EN 61000-3-3:2013
EN IEC 63000:2018
Partille, 2022-10-12

Türk ithalat şirketi daha fazla bilgi için temas edilecek:
Çullas Orman Bahçe ve Tarım Mak. San. Tic. A.Ş.
Suadiye Mh. Bağdat Cd. No:455/4
Kadıköy – 34740 İstanbul / Türkiye
Telefon: +90 216 519 88 82
Faks: +90 216 519 88 78
info@cullas.com.tr



Fredrik Sandinge
AR-GE Direktörü
Beton Kesme ve Delme Ekipmanları
Husqvarna AB, Yapı Bölümü
Teknik dokümantasyon sorumlusu

Зміст

Вступ.....	77	Усунення несправностей.....	98
Безпека.....	79	Транспортування, зберігання й утилізація.....	99
Збирання.....	86	Технічні дані.....	100
Експлуатація.....	87	Декларація відповідності.....	102
ТЕХНІЧНЕ ОБСЛУГОВУВАННЯ.....	94		

Вступ

Опис виробу

Husqvarna K 7000 Chain є портативним ручним різаком. Для використання виробу його слід під'єднати до відповідного силового агрегату.

Призначення

Цей виріб використовується для різання твердих матеріалів, наприклад кам'яної кладки та сталі. Забороняється використовувати виріб для інших завдань.

Огляд виробу

Ми постійно працюємо над підвищенням вашої безпеки й ефективності роботи. По додатковій інформації звертайтеся до свого сервісного дилера.

Зверніть увагу: Норми національного законодавства можуть обмежувати використання цього виробу.

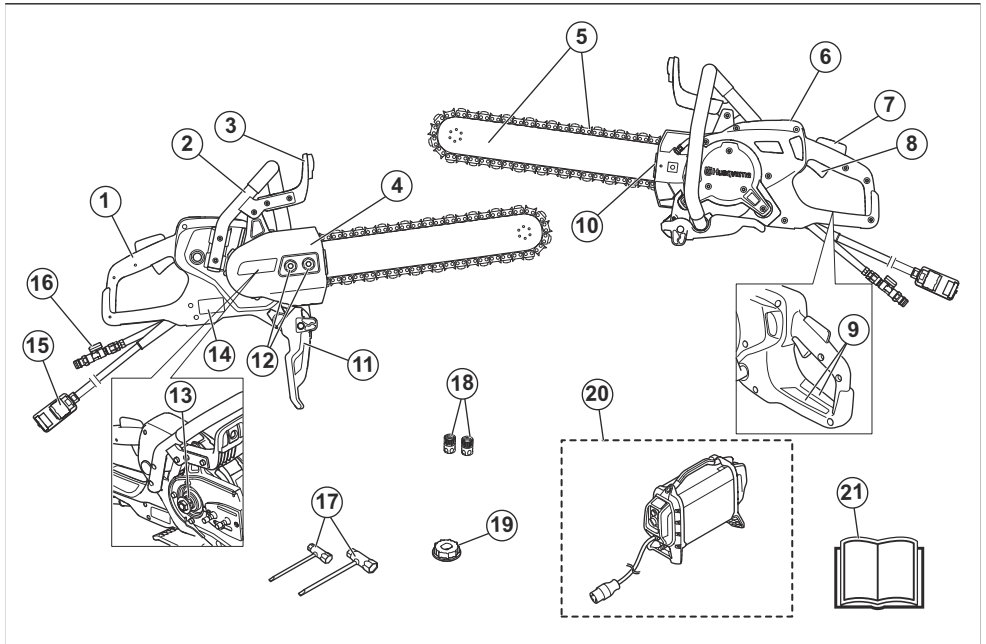

1. Задня ручка
2. Передня ручка
3. Щиток для руки
4. Кришка коробки передач
5. Пильна шина й алмазний ланцюг (не входить до комплекту поставки)
6. Дисплей
7. Запобіжник
8. Курок-вимикач

9. Інформаційна й попереджувальна наклейка
10. Натягувач алмазного ланцюга
11. Бризковик
12. Гайки шини
13. Шпонковий паз, 7 шліців
14. Табличка з паспортними даними
15. З'єднання силового агрегату
16. З'єднання для подачі води з водяним клапаном
17. Комбінований гайковий ключ
18. З'єднувачі для води
19. Шпонковий паз, 9 шліців
20. Високошвидкісний силовий агрегат Husqvarna (необхідний, не входить до комплексу поставки)
21. Посібник користувача

Символи на виробі



ПОПЕРЕДЖЕННЯ: Цей виріб може бути небезпечним і здатний спричинити тяжкі травми або смерть оператора чи сторонніх осіб. Будьте обережні й використовуйте виріб правильно.



Перед використанням виробу уважно прочитайте посібник користувача й переконайтеся в тому, що ви зрозуміли наведені в ньому вказівки.



Використовуйте сертифікований захисний шолом, захисні навушники, засоби захисту очей і органів дихання. Див. *Засоби індивідуального захисту на сторінці 82.*



Під час різання виникає пил. У разі вдихання пил може призвести до травм. Користуйтеся сертифікованими засобами захисту органів дихання. Обов'язково забезпечуйте належну вентиляцію.



Іскри від пильної шини й алмазного ланцюга можуть спричиняти загоряння пального, деревини, одягу, сухої трави або інших лейкозаймистих матеріалів.



Віддача може бути несподіваною, швидкою та потужною й може призвести до травм, небезпечних для життя. Прочитайте інструкції, наведені в посібнику, та переконайтеся, що повністю зрозуміли їх, перш ніж починати експлуатацію виробу. Див. *Віддача на сторінці 87.*



Переконайтеся, що на алмазному ланцюзі відсутні тріщини або інші пошкодження.



Не використовуйте алмазні ланцюги для різання деревини.



Виріб відповідає вимогам застосованих директив ЄС.



Екологічне маркування. Цей виріб або його пакування не можна утилізувати разом із побутовими відходами. Утилізацію необхідно проводити на підприємстві з переробки відходів електричного й електронного обладнання.

Зверніть увагу: Інші позначення на виробі відповідають вимогам спеціальних сертифікатів для певних ринків.

Табличка з паспортними даними



1 рядок. Бренд, модель (X, Y)

2 рядок. Ідентифікатор виробу

3 рядок. Серійний номер із датою виготовлення (Y, W, X): рік, тиждень, порядковий номер

4 рядок. Виробник

5 рядок. Адреса виробника

6 рядок. вихідна потужність, частота обертання різального диска, продуктивність різального диска

7 рядок. Країна-виробник

Пошкодження виробу

Ми не несемо відповідальності за пошкодження, якщо:

- виріб було неправильно відремонтовано;
- виріб було відремонтовано із використанням деталей, виготовлених не виробником або не затверджених ним;
- виріб обладнано аксесуаром, виготовленим не виробником або не затвердженим ним;

- виріб було відремонтовано в неавторизованому сервісному центрі або неавторизованою компанією;

Безпека

Визначення щодо безпеки

Попередження, застереження й примітки служать для наголошення на особливо важливих положеннях посібника.



ПОПЕРЕДЖЕННЯ: Вказує на те, що в разі порушення інструкцій, наведених у цьому посібнику, існує небезпека поранення або смерті оператора чи інших осіб, що знаходяться поруч.



УВАГА: Вказує на те, що в разі порушення інструкцій, наведених у цьому посібнику, існує небезпека пошкодження виробу, інших матеріалів або навколишніх об'єктів.

Зверніть увагу: Використовується для надання додаткової інформації щодо певної ситуації.

Загальні правила безпеки під час роботи з електроінструментами



ПОПЕРЕДЖЕННЯ: Ознайомтеся з усіма попередженнями, правилами техніки безпеки, інструкціями, рисунками й технічними характеристиками до цього виробу. Недотримання наведених далі інструкцій може призвести до ураження електричним струмом, пожежі та/або тяжких травм.

Збережіть усі попереджувальні знаки й інструкції для їх використання в майбутньому. Терміном «електроінструмент» у попередженнях позначається ваш електроінструмент, який працює від електромережі (з кабелем), або акумуляторний (безпровідний) електроінструмент.

Безпека в робочій зоні

- **Забезпечуйте порядок та добре освітлення в робочій зоні.** Безлад і погане освітлення можуть призвести до нещасних випадків.
- **Не використовуйте електроінструмент у вибухонебезпечному середовищі, наприклад за наявності вогнебезпечних рідин, газів або пилу.**

Електроінструменти утворюють іскри, які можуть запалити пил або випари.

- **Не підпускайте до себе дітей та сторонніх осіб, коли працюєте з електроінструментом.** Ви можете відволіктися та втратити контроль.

Електробезпека

- **Вилки інструментів повинні підходити до розетки. У жодному разі не змінюйте вилку будь-яким чином.** Незмінні вилки та відповідні розетки зменшують ризик враження електричним струмом.
- **Уникайте тілесного контакту із заземленими поверхнями, такими як труби, радіатори, кухонні плити та холодильники.** Існує підвищений ризик враження електричним струмом, якщо ваше тіло заземлене.
- **Захищайте інструмент від дощу та вологи.** Потраплення води в інструмент збільшує загрозу ураження електричним струмом.
- **Використовуйте кабель лише за призначенням.** Ніколи не використовуйте кабель для перенесення чи перетягування предметів і не тягніть за нього, щоб вийняти вилку з розетки. Тримайте кабель подалі від джерела тепла, мастила, гострих країв або рухомих деталей. Пошкодження чи заплутаний кабель збільшує ризик враження електричним струмом.
- **Під час експлуатації електроінструмента надворі використовуйте подовжувальний кабель, що підходить для застосування надворі.** Використання кабелю, який підходить для застосування надворі, зменшує ризик враження електричним струмом.
- **У разі застосування електроінструмента у вологому середовищі використовуйте джерело живлення, обладнане пристроєм захисного відключення (ПЗВ).** Використання ПЗВ знижує ризик ураження струмом.



УВАГА: Не мийте пристрій під тиском, оскільки вода може потрапити в електричну систему або двигун і спричинити пошкодження пристрою або коротке замикання.

Особиста безпека

- **Будьте пильними, слідуйте за тим, що робите та дотримуйтеся правил здорового**

глузду під час експлуатації електроінструмента.

Не використовуйте електроінструмент, коли ви стомлені або перебуваєте під впливом наркотиків, алкоголю або лікарських засобів.

Втрата уваги на мить під час експлуатації електроінструмента може призвести до серйозної травми.

- **Використовуйте засоби індивідуального захисту. Обов'язково необхідно користуватися засобами захисту для очей.** Засоби захисту, наприклад, респіратор, черевики з неслизькою підшовою, каска або засоби захисту органів слуху при використанні у відповідних умовах зменшують ризик травмування.
- **Запобігайте випадковому запуску. Переконайтеся в тому, що вимикач перебуває у вимкненому положенні, перш ніж підключати інструмент до джерела живлення й / або акумуляторного блока, піднімати або переносити його.** Не переносьте електроінструменти, тримаючи палець на вимикачі, і не пускайте напругу на електроінструменти, які увімкнено. Це може призвести до нещасних випадків.
- **Перед вмиканням інструмента приборіть будь-які регульовальні або гайкові ключі.** Якщо залишити на електричній частині гайковий ключ або гайковий вороток, це може призвести до травм.
- **Не тягніться. Завжди стійте твердо на ногах, підтримуйте баланс.** Це дозволить краще контролювати електроінструмент у несподіваних ситуаціях.
- **Одягайтеся правильно. Не вдягайте просторий широкий одяг, не надягайте на себе ювелірні вироби. Волосся, одяг та рукавиці повинні знаходитися подалі від рухомих деталей.** Просторий широкий одяг, ювелірні вироби або довге волосся можуть потрапити в рухомі деталі.
- **У разі наявності обладнання з видалення й збору пилу переконайтеся в тому, що воно під'єднано та використовується правильно.** Використання обладнання для збору пилу зменшує ризики, поєднані з пилом.
- **Рівень вібрації при експлуатації електроінструмента може відрізнятися від заявленого загального значення залежно від способу використання інструмента.** Оператори повинні визначити належні заходи безпеки, виходячи з оцінки небезпек у реальних умовах експлуатації (з урахуванням всіх етапів робочого циклу - у тому числі, коли інструмент вимкнений або працює без навантаження (на додаток до часу роботи після запуску курком)).
- **Тримайтеся на відстані від різальної насадки під час роботи двигуна.**

Експлуатація та догляд за електроінструментом

- **Не прикладайте силу до електроінструмента.** Вибирайте електроінструмент, що підходить для ваших потреб. Електроінструмент краще,

безпечніше та швидше виконає ту роботу, для якої він призначений.

- **Не використовуйте електроінструмент, якщо вимикач не працює.** Будь-який електроінструмент, яким неможливо керувати за допомогою вимикача, є небезпечним та підлягає ремонту.
- **Коли ви збираєтеся виконувати будь-які налаштування, замінювати приладдя або залишати інструмент на зберігання, спочатку витягніть штекер із розетки живлення й/або акумуляторний блок з електроінструмента.** Такі запобіжні заходи зменшують ризик ненавмисного запуску електроінструмента.
- **Вимкніть електроінструменти зберігайте в недоступному для дітей місці й не дозволяйте користуватися ними особам, які не ознайомилися з роботою електроінструмента або з цією інструкцією.** Електричні інструменти становлять небезпеку в руках невідготовлених користувачів.
- **Технічне обслуговування електроінструментів. Перевіряйте електроінструмент на предмет зміщення чи вигину рухомих деталей, поломок деталей та будь-якого іншого стану, що може негативно позначитися на його роботі. У разі пошкодження відремонтуйте електроінструмент, перш ніж користуватися ним.** Багато нещасних випадків виникають внаслідок недостатнього технічного обслуговування електричних інструментів.
- **Підтримуйте різальні елементи в нагостреному та чистому стані.** Різальні елементи, що добре обслуговуються та мають гострі різальні кромки, будуть легше керуватися та з меншою імовірністю будуть заклимати.
- **Використовуйте електроінструмент, приладдя та різці у відповідності з цією інструкцією, враховуючи умови та характер роботи, яку потрібно виконати.** Використання електроінструмента для виконання непередбачених операцій може призвести до небезпечної ситуації.
- **Рукоятки та поверхні для тримання мають бути сухими, чистими й нежирними.** Неможливо надійно тримати інструмент за слизькі рукоятки чи інші поверхні або керувати ним у непередбачених ситуаціях.
- **За жодних обставин не можна вносити зміни в конструкцію культиватора без дозволу виробника.** Використовуйте тільки оригінальні запчастини. Внесення змін у конструкцію або застосування додаткових аксесуарів, яке не було узгоджене з виробником, може призвести до серйозних травм і навіть загибелі користувача та інших осіб.
- **Переконайтеся, що жодні труби, шлангу або електричного кабелю не присутньо в робочій зоні матеріалу, який підлягає різанню.**
- **Завжди перевіряйте та встановлюйте вказівні знаки на місцях прокладання газових труб.** Різання поблизу газових труб завжди пов'язане

з небезпекою. Переконайтеся в тому, що під час різання не виникають іскри, адже існує небезпека вибуху. Завжди зосереджуйтеся на завданні. Недбалість може призвести до серйозних травм або смерті.

Обслуговування

- **Сервісне обслуговування електроінструмента повинен виконувати кваліфікований майстер із використанням лише ідентичних запасних частин.** Це гарантуватиме підтримання безпечної роботи електроінструмента.
- **За жодних умов не виконуйте технічне обслуговування пошкоджених акумуляторних блоків.** Технічне обслуговування акумуляторних блоків мають виконувати лише спеціалісти виробника або повноваженого постачальника послуг.

Попередження про дотримання техніки безпеки під час експлуатації різача

- **Номинальна частота обертання приладдя має щонайменше дорівнювати максимальній частоті, зазначеній на електроінструменті.** Приладдя, яке працює на частоті обертання вищій за номінальну, може зруйнуватися й розлетітися.
- **Використовуйте засоби індивідуального захисту. Залежно від обставин використовуйте захисну маску, прозорий щиток або захисні окуляри. Якщо необхідно, надягайте респіратор, захисні навушники, рукавиці й робочий фартух, який може захистити від невеликих абразивних фрагментів або фрагментів заготовки.** Засоби захисту очей мають захищати під час роботи від уламків, що відлітають. Респіратор має фільтрувати частинки, які утворюються під час роботи. Тривалий вплив шуму високої інтенсивності може призвести до втрати слуху.
- **Тримайте сторонніх осіб на безпечній відстані від робочої зони. Будь-яка особа, яка перебуває в межах робочої зони, має використовувати засоби індивідуального захисту.** Фрагменти заготовки або зламаного диска можуть відлетіти й спричинити травми за межами робочої зони.
- **Під час роботи інструмент слід завжди тримати тільки за ізольовану поверхню, оскільки приладдя може торкнутися схованих електричних дротів.** Приладдя, яке торкається кабелів під напругою, може проводити напругу до відкритих металевих деталей електроінструмента, через що оператор може бути уражений струмом.
- **Заборонено класти електроінструмент, доки приладдя повністю не зупинилося.** Диск, який обертається, може торкнутися поверхні, що призведе до втрати контролю над електроінструментом.
- **Не запускайте електроінструмент, тримаючи його близько до себе.** Випадковий контакт із

приладдям, що обертається, може призвести до зтягування одягу, що спричинить до зіткнення приладдя з вашим тілом.

- **Регулярно очищайте вентиляційні отвори електроінструмента.** Вентилятор двигуна зтягуватиме пил усередину корпусу, а надмірне накопичення мікроскопічних часток металу може стати причиною ураження струмом.
- **Не використовуйте електроінструмент поблизу легкозаймистих матеріалів.** Іскри можуть призвести до займання цих матеріалів.

Віддача й супутні попередження

Віддача може статися в той час, коли вістря шни пилки торкається якогось предмета або коли матеріал закінює й затискає алмазну ланцюгову пилку у місці розрізу. Контакт кінчика шни пилки з матеріалом у деяких випадках може викликати миттєву зворотну реакцію з відскоком шни вгору та назад у бік оператора. Затискання алмазної ланцюгової пилки у верхній частині пильної шни може призвести до раптового відскоку шни назад у бік оператора. Будь-яка із цих реакцій може призвести до втрати контролю над пилкою та отримання важкої травми. Не покладайтеся виключно на запобіжні механізми, вбудовані в пилку. Задля уникнення пошкоджень і травм під час користування алмазною ланцюговою пилкою користувачеві слід вживати певних заходів. Віддача є результатом неправильного використання алмазної ланцюгової пилки та / або неправильних методів чи умов роботи. Її можна уникнути завдяки зазначеним далі належним заходам безпеки.

- **Обома руками міцно тримайте руків'я (пальці повинні охоплювати їх). Тіло та руки повинні розташовуватися таким чином, щоб опиратися силам віддачі.** Якщо вжито належних заходів, оператор може контролювати силу віддачі. Не випускайте пилку з рук.
- **Не тягніться та не здійснюйте пиляння на рівні вище плечей.** Це допомагає уникнути небажаних контактів кінчика пильної шни та дозволяє краще контролювати пилку в непередбачених ситуаціях.
- **За необхідності заміни пильної шни або ланцюга пилки слід установлювати лише деталі, зазначені виробником.** Встановлення неналежних пильних шин і ланцюгів може призвести до розриву ланцюга та / або до віддачі.
- **Технічне обслуговування та нагострювання ланцюга слід виконувати згідно з інструкціями виробника.** Зменшення висоти обмежувача глибини пиляння може призвести до підвищеної віддачі.

Загальні правила техніки безпеки



ПОПЕРЕДЖЕННЯ: Перш ніж розпочати використання виробу,

уважно прочитайте наведені нижче попередження.

- У разі неправильного або недбалого використання бензоріз може спричинити тяжкі травми або навіть смерть. Дуже важливо, щоб ви прочитали цей посібник користувача та зрозуміли його зміст. Також рекомендується перед початком роботи надати особам, які користуватимуться виробом уперше, практичні інструкції.
- Не вносьте зміни до конструкції цього виробу. Внесення в конструкцію виробу змін, не схвалених виробником, може призвести до тяжких травм або смерті.
- Не використовуйте виріб, якщо існує імовірність того, що зміни було внесено іншими особами.
- Використовуйте тільки оригінальні запчастини й аксесуари. Використання аксесуарів і запасних частин, не схвалених виробником, може призвести до тяжкої травми чи смерті.
- Підтримуйте виріб чистим. Переконайтеся, що знаки та наклейки знаходяться в читабельному стані.
- Ніколи не дозволяйте дітям або непідготовленим людям використовувати виріб або здійснювати його технічне обслуговування.
- Дозволяйте керувати виробом стороннім людям тільки після того, як вони повністю прочитають посібник користувача й зрозуміють його зміст.
- Виріб може експлуатуватися тільки особами, які мають дозвіл.
- Під час роботи цього виробу утворюється електромагнітне поле. Це поле може за деяких умов взаємодіяти з активними чи пасивними медичними імплантатами. Щоб знизити ризик тяжких або смертельних травм, рекомендуємо особам із медичними імплантатами проконсультуватися зі своїм лікарем і виробником медичного імплантату перед початком експлуатації цього виробу.
- Інформація в посібнику користувача в жодному разі не замінить професійних навичок та досвіду. Якщо ви не впевнені в безпеці своїх дій, припиніть роботу й зверніться за порадою до фахівця. Зверніться до свого дилера з обслуговування. Не виконуйте дій, у безпечності яких ви не впевнені.

Правила техніки безпеки під час використання



ПОПЕРЕДЖЕННЯ: Перш ніж розпочати використання виробу, уважно прочитайте наведені нижче попередження.

- Перед використанням бензоріза ви повинні усвідомити ефекти віддачі й способи їхнього уникнення. Див. *Віддача на сторінці 87*.
- Проводьте перевірки безпеки, технічне й інше обслуговування, як описано в цьому посібнику користувача. Деякі види робіт з обслуговування й ремонту мають проводитися лише у авторизованому центрі обслуговування. Див. *Графік технічного обслуговування на сторінці 95*.
- Забороняється використовувати виріб у разі його несправності.
- Забороняється використовувати виріб, якщо ви втомлені, хворі, чи перебуваєте під впливом наркотиків, алкоголю або медикаментів. Ці умови можуть небажаним чином вплинути на зір, реакцію, координацію рухів або спроможність приймати зважені рішення.
- Іскри від алмазного ланцюга можуть спричинити займання легкозаймистих матеріалів, як-от бензину, іншого пального, деревини, одягу й сухої трави.
- Не рійте матеріали, що містять азбест.

Засоби індивідуального захисту



ПОПЕРЕДЖЕННЯ: Перш ніж розпочати використання виробу, уважно прочитайте наведені нижче попередження.

- Під час роботи обов'язково користуйтеся відповідними засобами індивідуального захисту. Засоби індивідуального захисту не можуть повністю ліквідувати небезпеку травм, але в разі нещасного випадку вони знизять ступінь серйозності травми. Зверніться до сервісного дилера по допомозі у виборі правильних засобів захисту.
- Використовуйте затверджений захисний шолом.
- Користуйтеся відповідними захисними навушниками. Тривала робота за сильного шуму може призвести до погіршення слуху. Працюючи в захисних навушниках, прислухайтеся до попереджувальних сигналів або окликів. Вимкнувши двигун інструмента, негайно зніміть захисні навушники.
- Для зниження небезпеки травм від відкинутих об'єктів використовуйте затверджені засоби захисту очей. Якщо Ви використовуєте захисну маску, додатково потрібно вдягати перевірені захисні окуляри. Перевірені захисні окуляри повинні відповідати стандартам ANSI Z87.1 в США чи EN 166 у країнах ЄС. Захисна маска повинна відповідати стандарту EN 1731.
- Використовуйте міцні робочі рукавиці.
- Користуйтеся затвердженими засобами захисту органів дихання. Під час використання інструментів для шліфування чи формування матеріалу (різців, шліфувальних станків, дрилів)

утворюються пил та випари, які можуть містити небезпечні хімічні речовини. З'ясуйте склад матеріалу, який ви збираєтеся обробити, і використовуйте відповідний респіратор.

- Використовуйте добре припасований, міцний і зручний одяг, що забезпечує повну свободу рухів. Під час різання виникають іскри, які можуть підпалити одяг. Husqvarna рекомендує під час роботи носити одяг із важкозаймистої бавовняної або щільної джинсової тканини. Не носіть під час роботи одяг із таких матеріалів, як нейлон, поліестер або віскоза. У разі займання такий матеріал може плавитися та приставати до шкіри. Не носіть під час роботи шорти.
- Використовуйте черевки зі сталевими носками й неслизькою підшвою.
- Завжди тримайте під рукою аптечку.

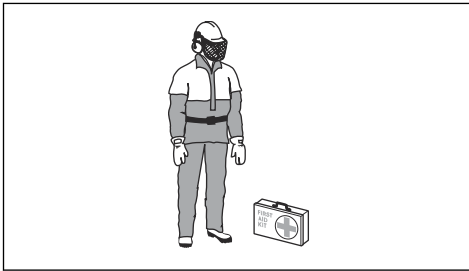

- Від алмазного ланцюга можуть відлітати іскри. Завжди майте напоготові вогнегасник.

Противібраційна безпека



ПОПЕРЕДЖЕННЯ: Перш ніж розпочати використання виробу, уважно прочитайте наведені нижче попередження.

- Під час роботи виробу вібрації переходять від виробу до оператора. Регулярна й часта робота з виробом може спричинити травмування або підвищити ступінь тяжкості травм оператора. Симптоми травми можуть проявлятися в пальцях, зап'ястках, руках, плечах і/або нервах, у вигляді порушення кровопостачання або в інших частинах тіла. Травми можуть викликати слабкість та/або стати хронічними, і можуть посилюватися поступово протягом декількох тижнів, місяців або років. До можливих травм можна віднести пошкодження системи кровообігу, нервової системи, суглобів й інших частин тіла.
- Симптоми можуть виникати під час роботи з виробом або в інший час. Якщо за наявності симптомів продовжувати працювати з виробом, симптоми можуть посилюватися або ставати хронічними. Якщо у вас виникли вказані далі або інші симптоми, зверніться по медичну допомогу.
 - Оніміння, втрата чутливості, пощипування, поколювання, біль, печіння, пульсація,

заклякнення, незграбність, втрата сили, зміна кольору або стану шкіри.

- Симптоми можуть посилюватися за низьких температур. Під час роботи з виробом у холодних умовах надягайте теплий одяг і тримайте руки теплими й сухими.
- Щоб забезпечити правильний рівень вібрації, виконуйте технічне обслуговування виробу й керуйте ним, як зазначено в посібнику користувача.
- Виріб обладнано системою поглинання вібрації, що зменшує вібрацію, яка передається від ручок на оператора. Дозвольте виробу працювати вільно. Не проштовхуйте його із зусиллям. Тримайте виріб за ручки легко, але при цьому зберігайте контроль над ним і стежте за безпекою роботи. Не притискайте ручки до кінцевих упорів сильніше, ніж потрібно.
- Тримайте руки тільки на ручці або рукоятках. Тримайте всі інші частини тіла на відстані від виробу.
- Негайно зупиніть виріб, якщо раптово виникнуть сильні вібрації. Не продовжуйте роботу, доки не буде усунено причину підвищеної вібрації.
- Під час різання граніту або міцного бетону вібрація виробу сильніша, ніж під час роботи з м'яким бетоном. Тупе, несправне, невірне загострене різальне обладнання або обладнання невірному типу збільшує вібрацію.

Запобіжне обладнання на виробі



ПОПЕРЕДЖЕННЯ: Перш ніж розпочати використання виробу, уважно прочитайте наведені нижче попередження.

- Не використовуйте виріб із запобіжними пристроями, які пошкоджені або не працюють належним чином.
- Регулярно перевіряйте захисні пристрої. Якщо запобіжні пристрої пошкоджені або працюють неналежним чином, зверніться до авторизованого центру обслуговування Husqvarna.
- Забороняється вносити зміни в захисні пристрої.
- Забороняється працювати з виробом, якщо захисні пластини, кожухи, запобіжні вимикачі або інші захисні пристрої зламані чи не встановлені.

Фіксатор механічного пускового пристрою та клапан ON/OFF (УВІМК./ВИМК.) для води

Фіксатор механічного пускового пристрою запобігає випадковому ввімкненню живлення та регулює клапан ON/OFF (УВІМК./ВИМК.) для води.

Якщо взятися за ручку й натиснути на фіксатор механічного пускового пристрою (А), блокування

цього пристрою буде знято (В), а клапан для води буде відкрито.

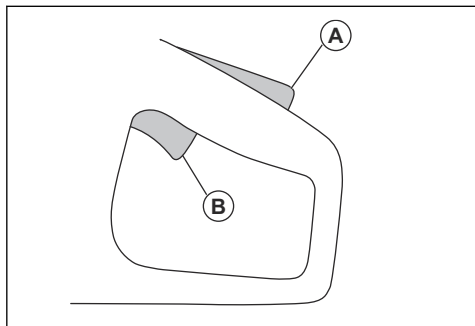

Коли ви випускаєте ручку з рук, фіксатор і механічний пусковий пристрій повертаються до вихідного положення. Ця функція блокує механічний пусковий пристрій і заповнює виріб. Водяний клапан повертається в закриті положення.

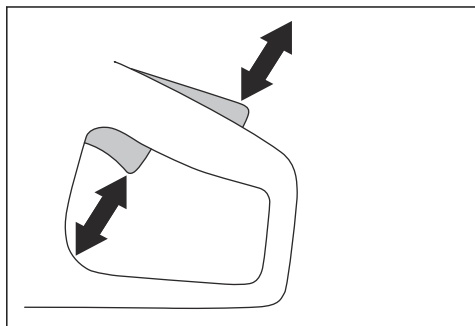

Перевірка фіксатора механічного пускового пристрою

1. Перевірте, чи блокується механічний пусковий пристрій на холостому ході, коли ви відпускаєте фіксатор.

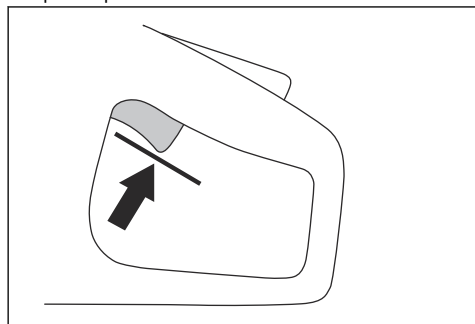

2. Натисніть на фіксатор механічного пускового пристрою та переконайтеся, що він повертається у вихідне положення, коли ви відпускаєте його.

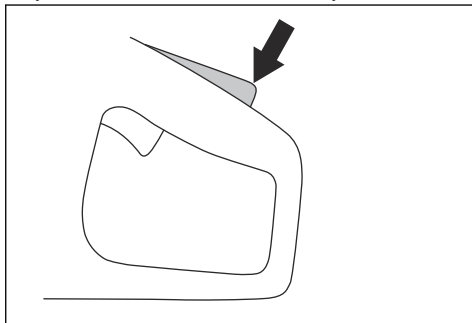

3. Переконайтеся, що механічний пусковий пристрій і фіксатор рухаються вільно, а зворотні пружини працюють правильно.

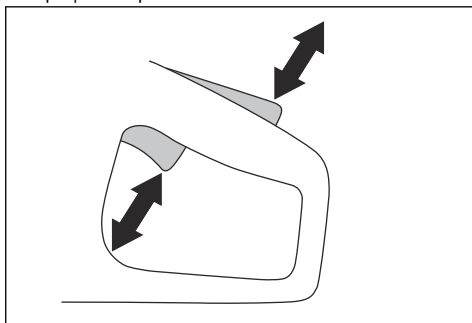

4. Увімкніть виріб і доведіть його до максимальної частоти обертання.

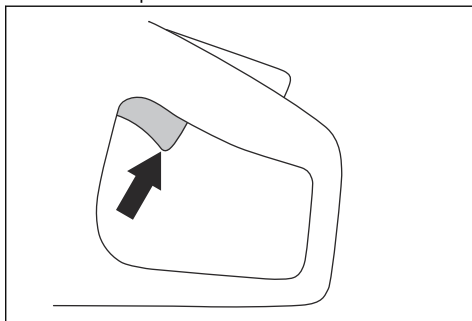

5. Відпустіть регулятор потужності та переконайтеся, що алмазний ланцюг зупиняється менш ніж за 10 секунд і залишається нерухомим.

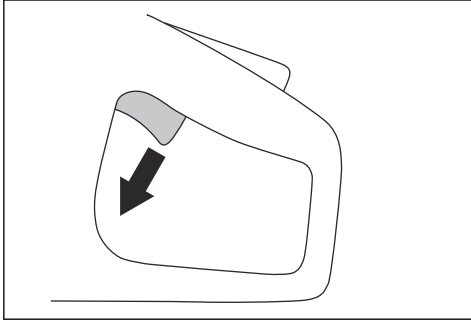

X-Halt

Зверніть увагу: Функція X-Halt сумісна лише з PP 70 та PP 8.

Функція X-Halt – це електронна система гальмування, яка спрацьовує в разі віддачі. Ця функція не може повністю запобігти травмуванню через віддачі, але зменшує його ризик. Для запобігання віддачі та зниженню ризику травмування необхідно дотримуватися техніки безпеки під час роботи.

Коли виріб увімкнено, функція X-Halt завжди ввімкнена.

Щиток для руки



ПОПЕРЕДЖЕННЯ: Перед увімкненням виробу перевірте правильність установлення щитка для руки. Не використовуйте виріб, якщо на ньому немає щитка, він несправний або має тріщини.

Під час роботи щиток захищає руки від травм об алмазний ланцюг.

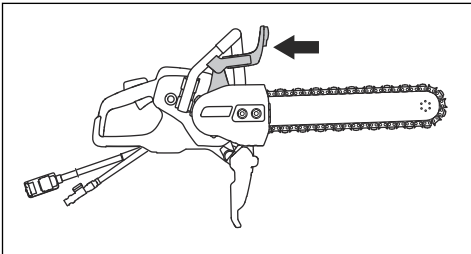

Перевірка щитка для руки



ПОПЕРЕДЖЕННЯ: Пошкоджений щиток може призвести до травмування.

1. Перевірте, що щиток правильно встановлено й не має пошкоджень.
2. Переконайтеся в тому, що щиток не має тріщин або пошкоджень.
3. Якщо щиток пошкоджено, замініть його.

Кришка коробки передач, брызговики і щиток задньої ручки



ПОПЕРЕДЖЕННЯ: Перед увімкненням виробу перевірте правильність установлення кришки коробки передач, брызговики й щитка задньої ручки. Не використовуйте виріб, якщо на ньому немає кришки коробки передач, брызговики й щитка задньої ручки, вони несправні або мають тріщини.

Під час роботи кришка коробки передач і брызговики захищають руки від травм об алмазний ланцюг. Брызговики і задня ручка захищають від травм у ситуаціях, коли частини алмазного ланцюга або матеріалу, який ви ріжете, відлітають у напрямку оператора.

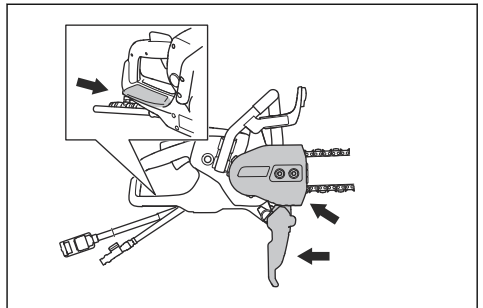

Перевірка кришки коробки передач, брызговики й щитка задньої ручки



ПОПЕРЕДЖЕННЯ: Пошкоджені кришка коробки передач, брызговики або щиток задньої ручки можуть призвести до травмування.

1. Перевірте, що кришка коробки передач, брызговики і щиток задньої ручки правильно встановлені й не мають пошкоджень.
2. Переконайтеся в тому, що кришка коробки передач, брызговики і щиток задньої ручки не мають тріщин або пошкоджень.
3. Якщо кришка коробки передач, брызговики або щиток задньої ручки пошкоджено, замініть їх.

Запуск і захист від перевантаження

Виріб оснащено запуском з електронним керуванням і захистом від перевантаження Elgard™. Електроніка

миттєво вимикає струм, якщо алмазний ланцюг не обертається вільно.

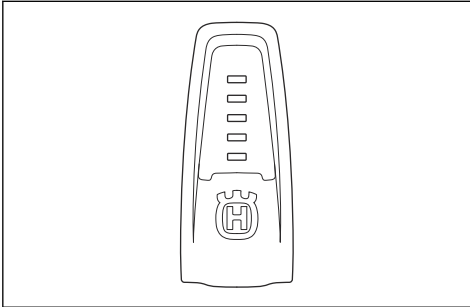

Пояснення стосовно роботи індикаторів див. у таблиці: *Індикатори на дисплеї на сторінці 94.*

Система амортизації вібрацій

Виріб обладнаний системою амортизації вібрацій, яка створена для мінімізації вібрацій та полегшення роботи. Система поглинання вібрації, якою оснащено виріб, зменшує передачу вібрації від двигуна та різального обладнання до рукоятки виробу.

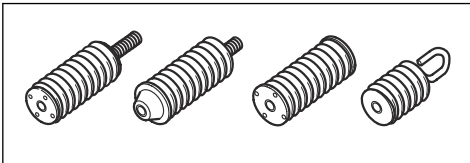

Перевірка системи поглинання вібрації



ПОПЕРЕДЖЕННЯ:

Переконайтеся, що двигун вимкнений і штепсель від'єднано від розетки.

1. Переконайтеся, що на елементах поглинання вібрації немає тріщин або деформацій. Замініть елементи поглинання вібрації, якщо вони пошкоджені.
2. Упевніться, що елементи поглинання вібрації правильно прикріплені до двигуна та рукоятки.

Правила техніки безпеки під час обслуговування



ПОПЕРЕДЖЕННЯ: Перш ніж розпочати використання виробу, уважно прочитайте наведені нижче попередження.

- Переконайтеся, що двигун вимкнений і штепсель від'єднано від розетки.
- Використовуйте засоби індивідуального захисту. Див. *Засоби індивідуального захисту на сторінці 82.*
- Якщо не проводити правильне та регулярне технічне обслуговування, виникає небезпека травм та пошкодження виробу.
- Виконуйте лише ті роботи з технічного обслуговування, які наведені в цьому посібнику користувача. Усі інші операції з технічного обслуговування мають виконуватися в сертифікованому сервісному центрі.
- Регулярне обслуговування виробу може проводити авторизований центр обслуговування Husqvarna.
- Замініть пошкоджені, зношені або зламані деталі.
- Використовуйте лише оригінальні додаткові аксесуари.

Збирання

Алмазний ланцюг



ПОПЕРЕДЖЕННЯ:

Використовуйте лише рекомендовані пильні шини й алмазні ланцюги.



ПОПЕРЕДЖЕННЯ:

Перед очищенням, технічним обслуговуванням або монтажем виробу обов'язково від'єднайте штепсельну вилку від джерела живлення.



ПОПЕРЕДЖЕННЯ:

Розрив алмазного ланцюга може призвести до важких травм у разі його відкидання у напрямку оператора. У разі використання несправного різального обладнання чи неправильного поєднання пильної шини й алмазного ланцюга суттєво збільшується ризик віддачі. Використовуйте лише рекомендовані поєднання пильної шини й алмазного ланцюга.



ПОПЕРЕДЖЕННЯ:

Не використовуйте виріб для різання деревини або пластмаси.

Існує 2 основних типи алмазних ланцюгів.

- Приводна ланка з буфером (А).
- Різець з алмазним сегментом (В).

- Приводна ланка без буфера (С).

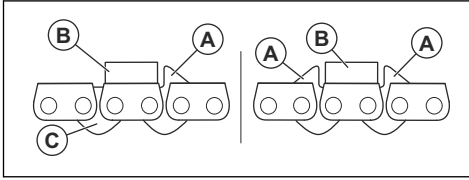

Крок алмазного ланцюга:

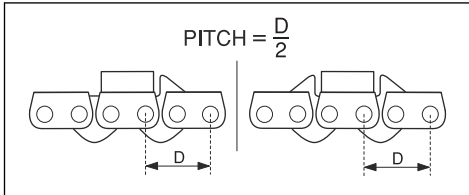

У разі використання алмазного ланцюга з двома буферами допускається встановлення ланцюга у двох напрямках.

У разі використання алмазного ланцюга з одним буфером ланцюг має бути встановлений у правильному напрямку. Див. рисунок нижче.

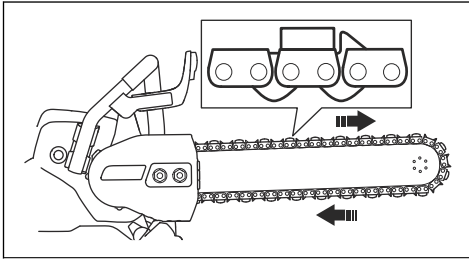

Перевірка алмазного ланцюга

- Переконайтеся, що алмазний ланцюг справний і не пошкоджений. Сегменти алмазного ланцюга не повинні мати люфту. Сегменти повинні мати однаковий ступінь зношення й однакову висоту. Якщо алмазний ланцюг пошкоджений або зношений, його необхідно замінити.
- Зніміть алмазний ланцюг із пильної шини для перевірки у наступних випадках:
 - а) Надмірний тиск під час роботи спричинив перевантаження ланцюга.
 - б) Ланцюг було затиснуто.

Трубний хомут

Трубний хомут – це аксесуар до цього виробу, що допомагає робити рівні й точні розрізи в бетонних трубах.

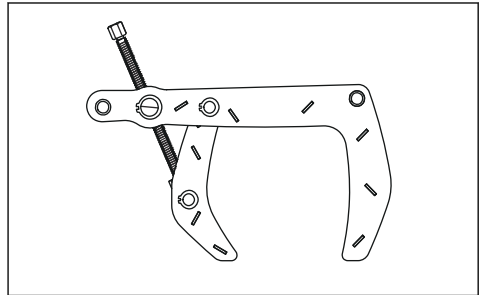

Експлуатація

Віддача



ПОПЕРЕДЖЕННЯ: Віддача є миттєвою, несподіваною й може бути дуже сильною. Бензоріз може бути відкинуто віддачею в обертовому русі наверх та назад, вбік користувача, що може призвести до тяжких і навіть смертельних травм. Дуже важливо перед використанням виробу зрозуміти, що саме спричиняє віддачу, та як ви можете її уникнути.

Віддача – це раптовий направлений вгору рух, який може виникнути, якщо ланцюг є затиснутим або заклинений у зоні віддачі. У більшості випадків віддача не є сильною та не становить особливої загрози. Тим не менше, віддача може бути дуже

сильною, і бензоріз може бути відкинуто віддачею в обертовому русі наверх та назад у бік користувача, що може призвести до тяжких і навіть смертельних травм.

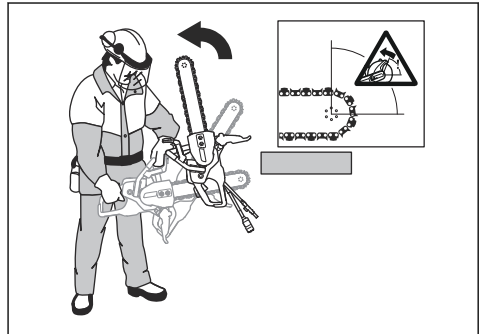

Реактивна сила

Реактивна сила завжди присутня під час виконання різальних робіт. Ця сила діє на виріб у напрямку, протилежному напрямку обертання ланцюга. У більшості випадків реактивна сила є незначною. Якщо алмазний ланцюг є затиснутим або заклинилим, реактивна сила різко зростає й ви можете втратити контроль над пристроєм.

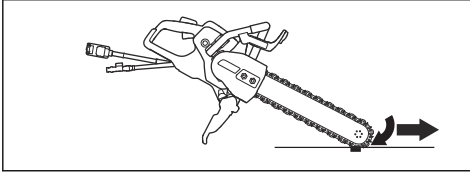

Забороняється пересувати виріб під час руху різального обладнання. Гіроскопічні сили можуть перешкодити необхідному руху інструмента.

Зона віддачі

Ніколи не використовуйте зону віддачі пильної шини для різання. Якщо алмазний ланцюг є затиснутим або заклинилим у зоні віддачі, реактивна сила штовхне бензоріз в обертovому русі наверх та назад, вбік користувача, що може призвести до тяжких і навіть смертельних травм.

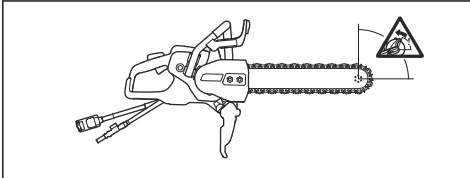

Підйомна віддача

Якщо для різання використовується зона віддачі, реактивна сила змушує пильну шину з алмазним ланцюгом у розрізі підійматись нагору. Не використовуйте зону віддачі для різання. Використовуйте нижній сектор пильної шини, аби уникнути підйомної віддачі.

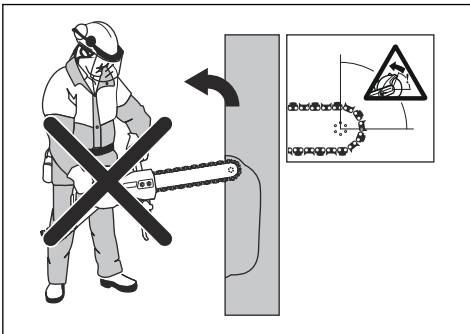

Затискальна віддача

Затискання відбувається, коли розріз закривається й затискає різальне обладнання. Якщо алмазний ланцюг є затиснутим або заклинилим, реактивна сила різко зростає, і ви можете втратити контроль над пристроєм.

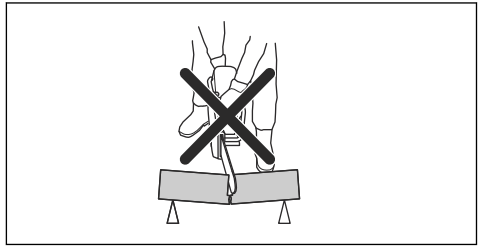

Якщо алмазний ланцюг є затиснутим або заклинилим у зоні віддачі, реактивна сила штовхне бензоріз в обертovому русі наверх та назад, вбік користувача, що може призвести до тяжких і навіть смертельних травм. Будьте напоготові на випадок посування оброблюваного виробу або інших несподіванок, які можуть призвести до закривання прорізу та блокування різального обладнання.

Розрізання труб



ПОПЕРЕДЖЕННЯ: Затискування алмазного ланцюга в зоні віддачі призведе до дуже сильної віддачі.

Будьте особливо обережні під час різання труб. Якщо труба не закріплена належним чином, а розріз залишається відкритим під час різання, пильна шина може застрягти. Будьте особливо обережні під час різання розвальцованих труб або труб, розташованих у траншеях. Якщо такі труби не закріплені, вони можуть прогинатися та затискати пильну шину.

Якщо буде можливим прогинання труби із закриванням розрізу, пильна шина буде затиснута в зоні віддачі, що може спричинити дуже сильну віддачу. Якщо труба правильно покладена на опору, кінець труби відхилиться донизу, розріз розшириться й лезо не буде затиснуте.

1. Зафіксуйте трубу так, щоб під час розрізання вона не рухалася чи не котилася.

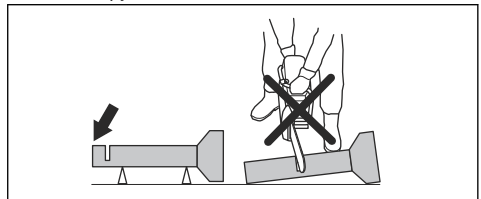

2. Розріжте секцію труби I.

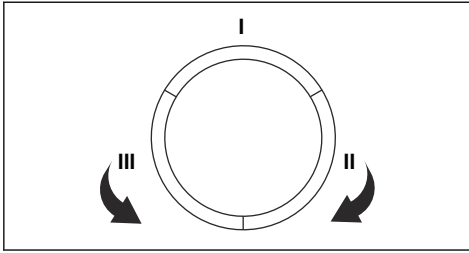

3. Переконайтеся, що розріз залишається відкритим, щоб лезо не застрягло.

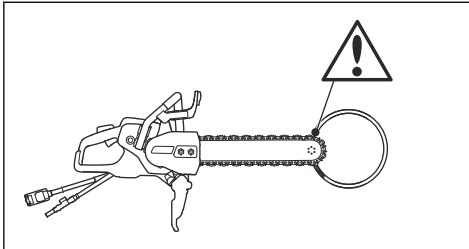

4. Перейдіть на бік II і виконайте розріз від секції I до низу труби.

5. Перейдіть на бік III і проріжте решту труби до самого низу.

Уникнення віддачі



ПОПЕРЕДЖЕННЯ: Уникайте ситуацій, у яких існує небезпека віддачі. Будьте обережні під час використання бензоріза й стежте за тим, щоб алмазний ланцюг не застрягав у зоні віддачі.



ПОПЕРЕДЖЕННЯ: Будьте обережні, коли вставляєте алмазний ланцюг у існуючий розріз.



ПОПЕРЕДЖЕННЯ: Переконайтеся в тому, що заготовку надійно зафіксовано під час різання.



ПОПЕРЕДЖЕННЯ: Усунути віддачу та небезпеку, пов'язану з нею, можете лише ви та використання відповідних технік роботи.

- Завжди підтримуйте оброблюваний виріб, щоб під час різання розріз залишався відкритим. Коли розріз відкритий, віддачі не виникає. Якщо розріз закривається й затискає алмазний ланцюг, існує небезпека віддачі.

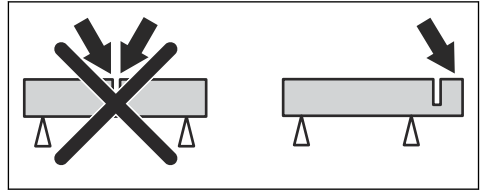

Дії перед початком роботи з виробом

- Уважно прочитайте посібник користувача та переконайтеся, що ви зрозуміли всі вказівки.
- Виконайте щоденне технічне обслуговування. Див. *Графік технічного обслуговування на сторінці 95.*
- Переконайтеся, що силовий агрегат під'єднано до заземленої розетки.
- Переконайтеся, що напруга в мережі відповідає значенням, зазначеним на табличці з паспортними даними виробу.
- Упевніться, що в робочій зоні перебувають лише особи, які мають дозвіл.
- Під час роботи ви маєте перебувати в безпечному й стійкому положенні.
- Завжди використовуйте силовий агрегат із пристроєм захисного вимкнення. Див. посібник користувача силового агрегату.
- Переконайтеся, що з'єднувач для води з'єднано із системою водопостачання. Див. *Під'єднання до джерела подавання води на сторінці 91.*

Основи роботи



ПОПЕРЕДЖЕННЯ: Не тягніть виріб в одну сторону. Алмазний ланцюг може зламатися й завдати шкоди оператору або іншим особам.



ПОПЕРЕДЖЕННЯ: Забороняється шліфувати боковою стороною пильної шини й алмазного ланцюга. Пильна шина й алмазний ланцюг можуть зламатися й завдати шкоди оператору або іншим особам. Використовуйте лише різальну кромку.



ПОПЕРЕДЖЕННЯ: Переконайтеся в тому, що алмазний ланцюг правильно встановлений і не має пошкоджень.



ПОПЕРЕДЖЕННЯ: Не використовуйте виріб для різання деревини або пластмаси.



ПОПЕРЕДЖЕННЯ: У процесі різання металу можливо іскроутворення, яке може призвести до виникнення пожежі. Не користуйтеся виробом поблизу легкозаймистих матеріалів або газів.

- Виріб можна використовувати для роботи з бетоном, цеглою та різними кам'яними матеріалами. Забороняється використовувати виріб для інших завдань.
- Заборонено різати матеріали, що містять азбест.
- Переконайтеся, що в робочій зоні перебувають лише особи, які мають дозвіл.
- Забороняється переміщувати виріб під час обертання різального обладнання.
- Тримайте виріб обома руками. Тримайте виріб міцно, повністю охопивши його пластмасові ізольовані ручки всіма пальцями. Права рука має бути на задній ручці, ліва – на передній. Такий хват мають використовувати всі оператори. Не намагайтеся керувати бензорізом однією рукою.

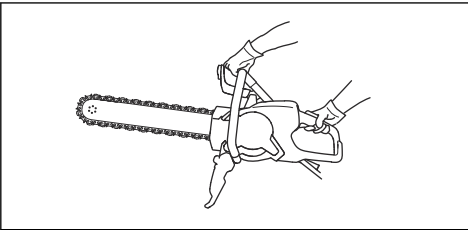

- Тримайте кінцівки та інші частини тіла на відстані від алмазного ланцюга, що обертається. Дотик до алмазного ланцюга, що обертається, може призвести до важкої травми чи смерті.
- Стійте паралельно до шини пилки. Забороняється стояти безпосередньо позаду нього. У разі віддачі виріб рухатиметься в площині пильної шини.

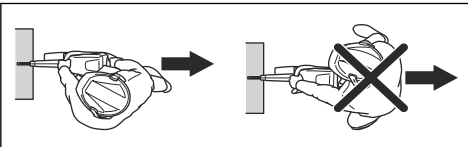

- Не відходьте далеко від виробу, двигун якого працює. Перш ніж відійти від виробу, зупиніть двигун і впевніться, що ризику випадкового запуску немає.
- Не використовуйте зону віддачі пильної шини для різання. Інструкції див. у розділі *Зона віддачі на сторінці 88*.

- Будьте обережні під час роботи на кутах і з гострими краями. Уникайте підсакування й прогинання матеріалів. Це може призвести до втрати контролю над виробом і віддачі.
- Перед початком роботи з виробом переконайтеся, що робоча зона вільна від сторонніх осіб, а ваші ноги й корпус перебувають у надійному положенні.
- Не рійте на рівні вище плеча.
- Не працюйте, перебуваючи на сходах. Якщо область різання вище лінії плечей, використовуйте платформу або підставку. Не тягніться.
- Виберіть зручну відстань від оброблюваного виробу.
- Переконайтеся, що різальне обладнання зможе вільно обертатися після запуску двигуна.
- Обережно використовуйте алмазний ланцюг за високої частоти обертання (повна потужність). Підтримуйте максимальну частоту обертання до закінчення різання.
- Дозвольте виробу працювати вільно. Не натискайте на алмазний ланцюг.
- Суміщайте матеріал для різання з положенням пильної шини й алмазного ланцюга: вони мають перебувати на одній лінії. Пильна шина та алмазний ланцюг можуть зазнати пошкодження внаслідок бічного тиску, що становить значну небезпеку для оператора.
- Повільно рухайте алмазним ланцюгом вперед і назад, щоб створити невеличкий простір між ланцюгом і матеріалом для різання. Це знижує температуру ланцюга й підвищує ефективність різання.

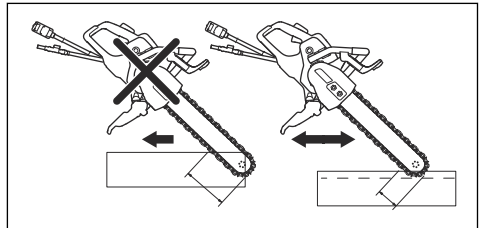

Перевірка ПЗВ, 3 фази

1. Запустіть виріб (див. *Увімкнення виробу на сторінці 91*).

2. Подивіться в оглядові отвори й натисніть кнопку перевірки ПЗВ.

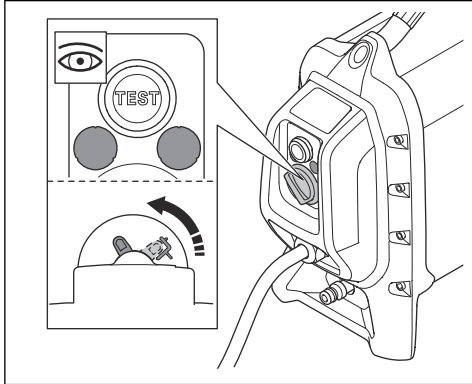

3. Переконайтеся, що ПЗВ рухається та вимикає живлення приладу.
4. Натисніть ручку скидання ПЗВ, щоб скинути його налаштування.

Регулювання бризковика



ПОПЕРЕДЖЕННЯ: Бризковик має завжди бути встановлений на виробі.

Задня частина бризковика має перебувати на одній лінії з матеріалом для різання.

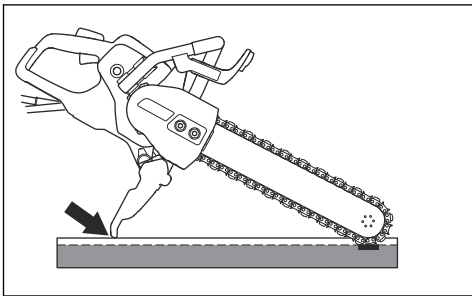

1. Для регулювання бризковика натисніть і перемістіть його вперед або назад.
2. Перед початком експлуатації виробу переконайтеся, що бризковик перебуває в належному положенні.

Під'єднання до джерела подавання води



УВАГА: Під час експлуатації виробу завжди використовуйте воду. Сухе різання призводить до перегрівання.



УВАГА: Щоб алмазний ланцюг і алмазні сегменти не нагрівалися під час різання, застосовуйте потік води з правильним тиском. Якщо водяний шланг відходить від джерела подавання води, тиск подачі води може бути зависоким.

1. Під'єднайте з'єднувач для води до джерела подавання води. Найменший допустимий потік води див. у розділі *Технічні характеристики на сторінці 100*.

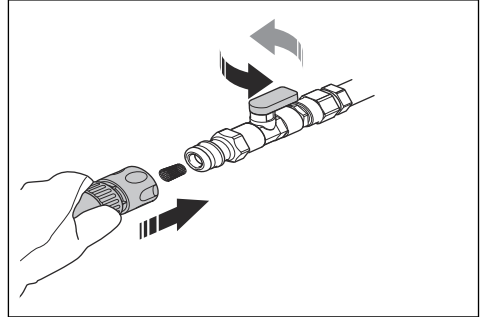

Зверніть увагу: Ніпель шланга виробу має фільтр.

2. Поверніть водяний клапан на з'єднувачі для води, щоб відкрити потік води.

Загострення алмазного ланцюга

Алмазні ланцюги можуть затупитися у випадку неправильного тиску подачі або внаслідок різання таких матеріалів, як залізобетон. У разі використання тупого алмазного ланцюга він стає занадто гарячим, що може спричинити відрив алмазних сегментів.

- Для нагострювання алмазного ланцюга слід виконати різання м'якого матеріалу, такого як піщаник або цегла.

Увімкнення виробу

1. Візьміться за задню ручку правою рукою.

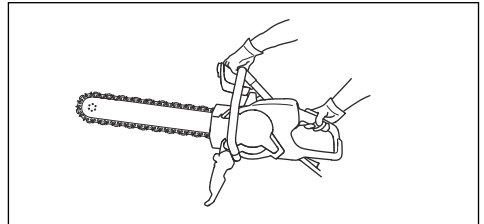

2. Натисніть фіксатор механічного пускового пристрою та утримуйте пусковий пристрій.

Схвалені матеріали



ПОПЕРЕДЖЕННЯ:

Забороняється внесення змін до конструкції виробу для різання інших матеріалів, крім бетону, цегли та різних кам'яних матеріалів. Не встановлюйте на виріб ланцюг для різання деревини.

Виріб можна використовувати для роботи з бетоном, цеглою та різними кам'яними матеріалами. Забороняється використовувати виріб для інших матеріалів, крім бетону, цегли та різних сегментів або алмазного ланцюга.

Різання залізобетону

- Намагайтеся виконувати різання залізобетону з використанням якомога більшої кількості бетону. Це дозволить зменшити зношення алмазного ланцюга.

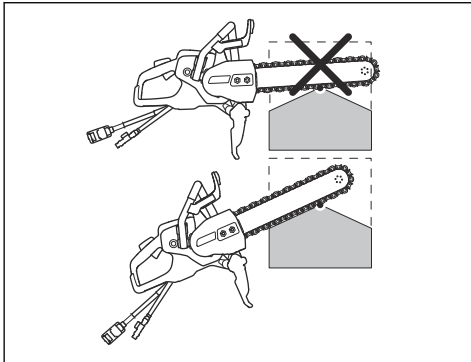

Різання товстих предметів

1. Тримайте виріб під кутом, як показано на рисунку.

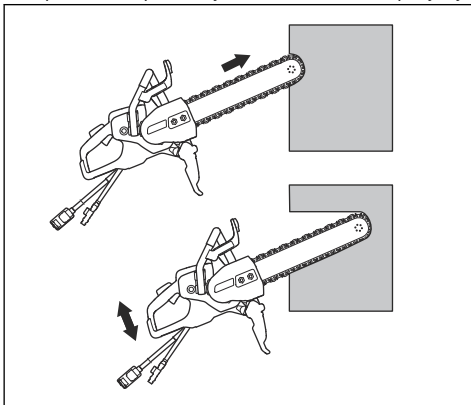

2. Натискаючи на нижню частину кінчика пильної шини, зробіть розріз у стіні глибиною 10 см (3,94 дюйма). Одночасно підіймайте корпус виробу до горизонтального положення пильної шини.
3. Опускайте й підіймайте корпус виробу у міру заглиблювання пильної шини й алмазного ланцюга в стіну.

Виконання прямого розрізу

1. Прикріпіть довгий прямий предмет в якості опори вздовж лінії різання.
2. Для отримання найкращих результатів скористайтеся спершу різаком зі спеціальним диском Husqvarna для попереднього різання.



ПОПЕРЕДЖЕННЯ:

Не використовуйте різак зі стандартним різальним диском для виконання цього першого прорізу. Під час використання стандартного різального диска проріз виходить занадто вузьким. Під час різання алмазним ланцюгом після використання стандартного різального диска занадто вузький проріз може спричинити небезпечну віддачу й затискання ланцюга.

3. Виконайте проріз по всій довжині глибиною 2–3 см (0,79–1,18 дюйма) кінцем нижньої частини пильної шини. Для отримання рівного прорізу щільно притискайте пильну шину до опори.
4. Витягніть пильну шину з алмазним ланцюгом із прорізу.
5. Поверніться до початку прорізу й виконайте знову проріз глибиною 2–3 см (0,79–1,18 дюйма), доки його глибина не буде становити 5–10 см (1,97–3,94 дюйма) по всій довжині.
6. Детальніші інструкції див. у розділі *Різання товстих предметів на сторінці 92.*

Різання рухом пилки вгору й вниз

1. Під час різання оброблюваної деталі рухайте пилку вгору й вниз. На кінцях прорізу виріб необхідно тримати тільки прямо.

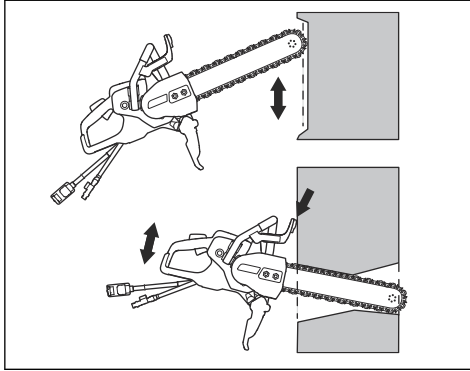

2. Використовуйте щиток для руки як обмежувач.

Вирізування отворів



ПОПЕРЕДЖЕННЯ: Подбайте про те, щоб під час різання в оператора або виріб не могли влучити великі обрізки.



УВАГА: Обрізки можуть упасти й пошкодити виріб, якщо виконувати розрізи в неправильній послідовності. Під час виконання горизонтальних розрізів завжди спершу виконуйте нижній розріз, а потім верхній.

1. Установіть опору (А) уперек області майбутнього розрізу (В), так щоб відрізаний шматок не міг упасти.

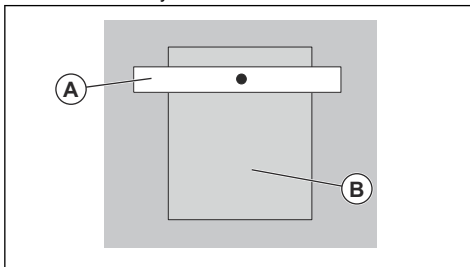

2. Виконайте нижній горизонтальний розріз (С).

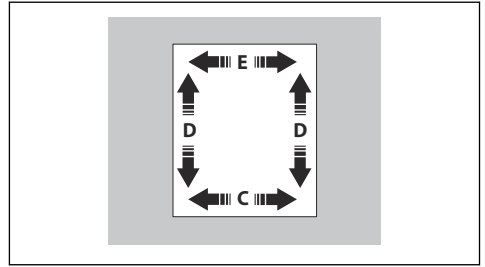

3. Виконайте 2 вертикальні розрізи (D).
4. Виконайте верхній горизонтальний розріз (E).

Вимкнення виробу

Для зупинки двигуна передбачено дві процедури.

- Щоб зупинити двигун, відпустіть механічний пусковий пристрій.

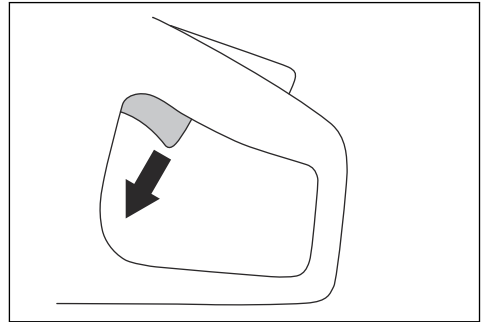

- Натисніть кнопку аварійного зупинення на силовому агрегаті. Див. посібник користувача силового агрегату.

Індикатори на дисплеї

Індикація	Причина	Крок
Блимає 1 зелений індикатор.	Виріб під'єднано до силового агрегата, виріб готовий до роботи. Вихідна потужність становить менше ніж 70 % від максимальної потужності під час роботи.	Немає даних
Блимають 2 зелені індикатори.	Вихідна потужність становить 70–90 % від максимальної потужності під час роботи.	Немає даних
Блимають 3 зелені індикатори.	Швидкість різання є максимальною. Вихідна потужність становить 90 % від максимальної потужності під час роботи.	Немає даних
Блимають 3 зелені та 1 жовтий індикатори.	Вихідна потужність падає.	Зменште навантаження.
Блимають 3 зелені, 1 жовтий та 1 червоний індикатори.	Виріб перегрівся.	Зменште навантаження або збільште потік води або повітря, щоб знизити температуру.
Блимають усі індикатори.	Виріб перегрівся.	Зменште навантаження або збільште потік води або повітря, щоб знизити температуру.
	Потужність знижується.	Збільште потік води або повітря, щоб знизити температуру.
	Система вимикається автоматично.	Установіть силовий агрегат у місці з нижчою температурою. Заміна повітряного фільтра.
Жовтий індикатор світиться	Виріб потребує сервісного обслуговування.	Виконайте технічне обслуговування виробу, див. <i>Графік технічного обслуговування на сторінці 95.</i>

ТЕХНІЧНЕ ОБСЛУГОВУВАННЯ

Вступ



ПОПЕРЕДЖЕННЯ: Перед технічним обслуговуванням уважно прочитайте розділ про правила техніки безпеки.

надання професійних послуг із ремонту й обслуговування. Якщо ваш дилер не є одночасно центром обслуговування, зверніться до нього по інформацію щодо найближчого центру обслуговування.

З приводу запасних частин зверніться до дилера Husqvarna або до центра обслуговування.

Для всіх робіт з обслуговування та ремонту необхідна спеціальна підготовка. Ми гарантуємо

Графік технічного обслуговування

Технічне обслуговування	Щодня	Щотижня або кожні 40 годин
Очистьте зовнішні деталі виробу.	X	
Загальна перевірка.	X	
Змастіть алмазний ланцюг і пильну шину, щоб запобігти корозії.	X	
Перевірте систему водопостачання.	X	
Переконайтеся, що механічний пусковий пристрій і його фіксатор працюють правильно з точки зору безпеки.	X	
Перевірте щиток для руки, щиток задньої ручки, кришку коробки передач і бризковик.	X	
Перевірте пильну шину й алмазний ланцюг.	X	
Перевірте систему поглинання вібрації.		X
Перевірте шпонковий паз і змінну ведучу зірочку під час заміни алмазного ланцюга.	X	

Зовнішнє чищення



ПОПЕРЕДЖЕННЯ: Не використовуйте для очищення виробу мийку високого тиску.

- Кожного дня, коли виріб використовується, промивайте його зовнішні поверхні чистою водою. За потреби використовуйте щітку.

Процедура загальної перевірки

- Переконайтеся, що всі гайки й гвинти на виробі затягнуті.
- Переконайтеся, що кабелі на виробі прокладено таким чином, що їх не буде пошкоджено.
- Перевірте електричні деталі на відсутність пошкоджень. Не використовуйте виріб, електричні деталі якого пошкоджено.

Перевірка шпонкового пазу та змінної ведучої зірочки

- Перевірте шпонковий паз і змінну ведучу зірочку на зношування. За необхідності замініть їх.

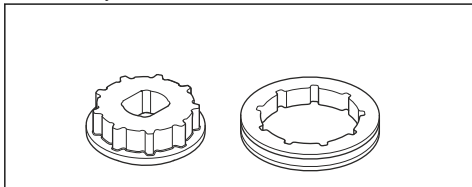

Заміна змінної ведучої зірочки



ПОПЕРЕДЖЕННЯ: Використовуйте захисні рукавички, щоб уникнути травмування об алмазний ланцюг.

1. Відкрутіть гайки шини й зніміть кришку коробки передач.
2. Видаліть центральний гвинт (A) і шайбу гайки (B) універсальним гайковим ключем.

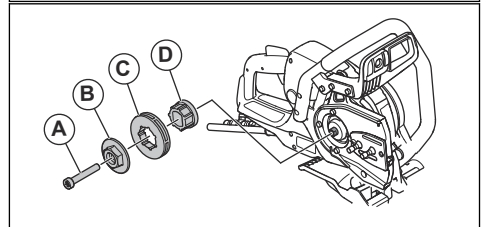
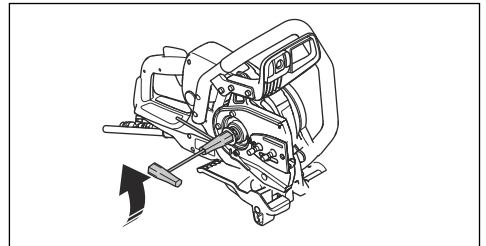

3. Зніміть змінну ведучу зірочку (C).

- Установіть нову змінну ведучу зірочку (0,444 дюйма) в шпонковий паз із 7 шліцями (D) виробу.
- Установіть шайбу гайки, центральний гвинт і кришку коробки передач.
- Установіть кришку коробки передач і затягніть гайки шини рукою. Поверніть гвинт натягування ланцюга за годинниковою стрілкою, щоб натягнути алмазний ланцюг.

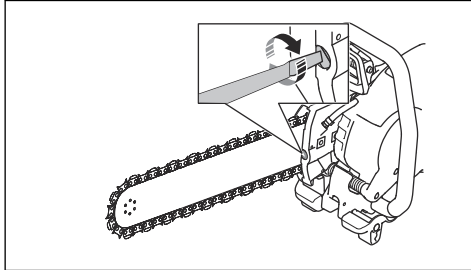

- Щоб правильно натягнути алмазний ланцюг, тримайтеся за кінчик пильної шини. Після цього затягніть гайки шини універсальним гайковим ключем. Переконайтеся, що ви можете вільно протягнути алмазний ланцюг вручну навколо пильної шини.

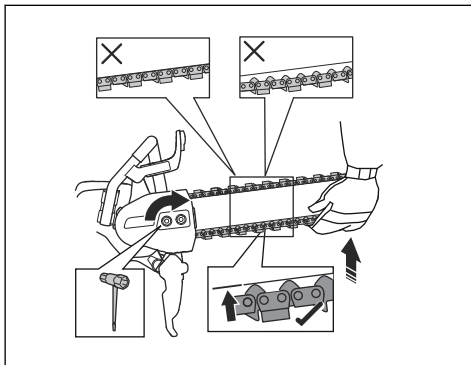

Установлення пильної шини й алмазного ланцюга



ПОПЕРЕДЖЕННЯ:

Використовуйте захисні рукавички, щоб уникнути травмування об алмазний ланцюг.

- Відкрутіть гайки шини й зніміть кришку коробки передач.

- Видаліть центральний гвинт і шайбу гайки універсальним гайковим ключем.

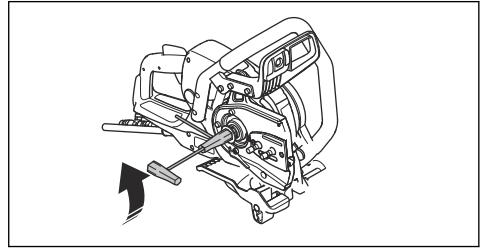

- Розташуйте алмазний ланцюг на пильній шині. Починайте з верхньої сторони шини (A).

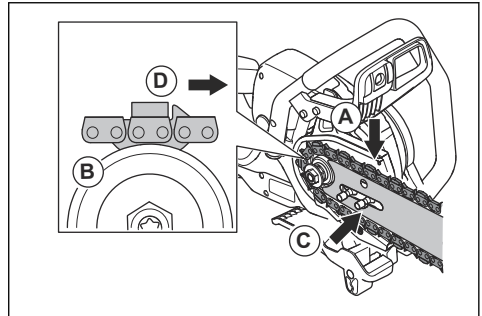

- Розташуйте алмазний ланцюг на змінній ведучій зірочці (B).
- Установіть пильну шину й алмазний ланцюг на болти шини. Вирівняйте отвір у пильній шині відносно штифта натягувача алмазного ланцюга. Перевірте, що приводні ланки алмазного ланцюга правильно розташовані на змінній ведучій зірочці. Перевірте, що алмазний ланцюг правильно вставлений у канавці на пильній шині (C).
- Переконайтеся, що буфери приводних ланок на верхньому краї пильної шини (D) направлені вперед.
- Установіть кришку коробки передач і затягніть гайки шини рукою. Поверніть гвинт натягування ланцюга за годинниковою стрілкою, щоб натягнути алмазний ланцюг.

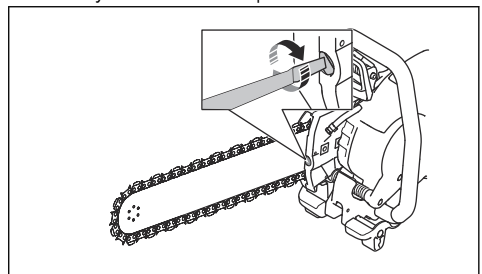

8. Щоб правильно натягнути алмазний ланцюг, тримайтеся за кінчик пильної шини. Після цього затягніть гайки шини за допомогою універсального гайкового ключа. Переконайтеся, що ви можете вільно протягнути алмазний ланцюг вручну навколо пильної шини.

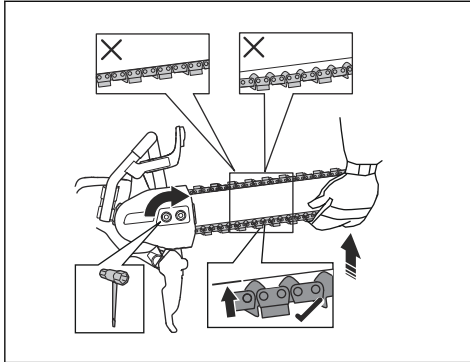

Регулювання натягу алмазного ланцюга



ПОПЕРЕДЖЕННЯ:

Використовуйте захисні рукавички, щоб уникнути травмування об алмазний ланцюг.



ПОПЕРЕДЖЕННЯ:

Алмазний ланцюг із неправильним натягом може зіскоčiti з шини й призвести до важкої травми чи смерті.

Алмазний ланцюг стає довшим під час його використання. Регулярно регулюйте ланцюг пилки.

1. Перевірте люфт між приводною ланкою й пильною шиною. Якщо люфт перевищує 12 мм (½ дюйма) (А), алмазний ланцюг необхідно натягнути.

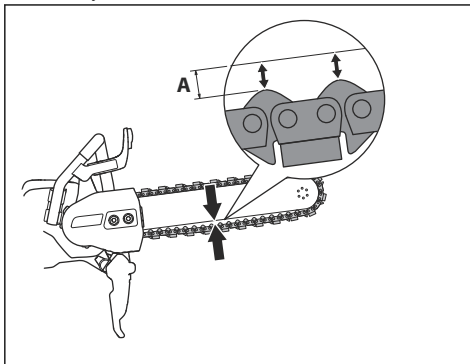

2. Послабте гайки шини універсальним гайковим ключем. Після цього затягніть гайки шини рукою якомога міцніше.

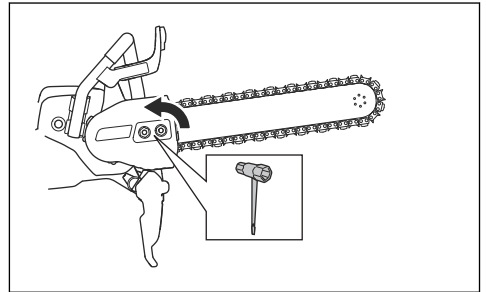

3. Підійміть передню частину пильної шини. Відрегулюйте натяг алмазного ланцюга за допомогою гвинта натягування ланцюга. Натягніть алмазний ланцюг таким чином, щоб він щільно прилягав до нижньої частини пильної шини. Переконайтеся, що ви можете вільно протягнути алмазний ланцюг вручну й що він не провисає під шиною.

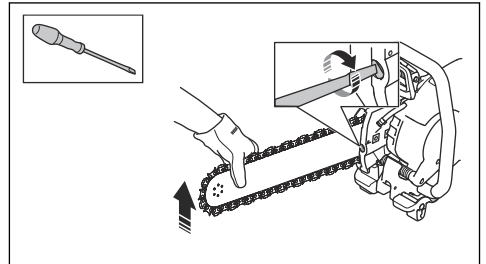

4. Підіймаючи передню частину пильної шини, затягніть гайки шини комбінованим гайковим ключем. Переконайтеся, що ви можете вільно протягнути алмазний ланцюг вручну й що він не провисає під шиною.

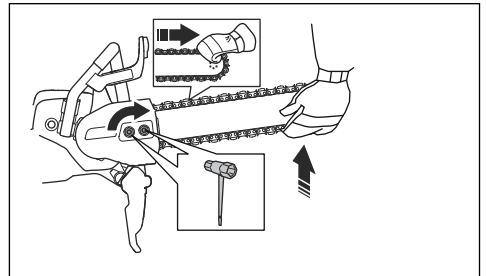

Перевірка шини

- Перевірте, чи є на краях шини задирки. Видаліть задирки напилком.

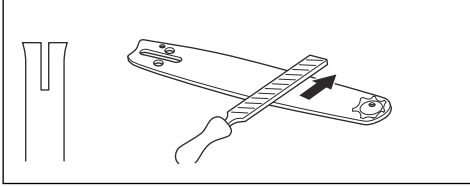

- Перевірте канавку на шині на наявність зношення. За необхідності замініть пильну шину.

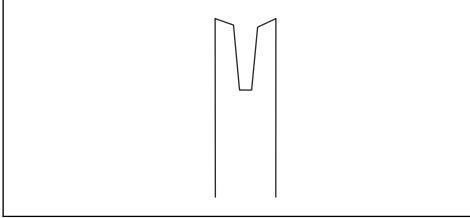

- Упевніться, що кінчик різальної шини не занадто твердий чи зношений.

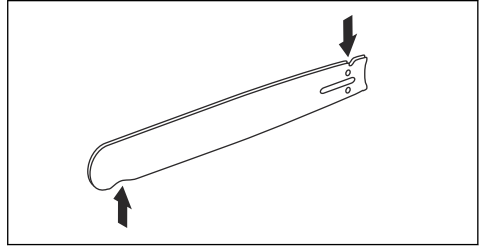

- Щодня повертайте пильну шину, щоб подовжити термін її служби.

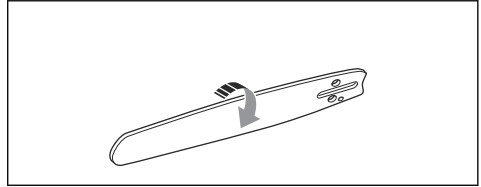

Усунення несправностей

Несправність	Причини	Рішення
Виріб не запускається.	Шнур живлення від'єднано або пошкоджено.	Під'єднайте шнур живлення або за необхідності замініть його.
	Кнопка аварійного зупинення на силовому агрегаті ввімкнена.	Поверніть кнопку аварійного зупинення на силовому агрегаті за годинниковою стрілкою, щоб її вимкнути.
Алмазний ланцюг не обертається.	Занадто сильний натяг алмазного ланцюга. Алмазний ланцюг має вільно обертатись навколо пильної шини рукою.	Відрегулюйте натяг алмазного ланцюга.
	Алмазний ланцюг установлено неправильно.	Переконайтеся, що алмазний ланцюг правильно встановлено.
Зависокий рівень вібрації.	Алмазний ланцюг установлено неправильно.	Переконайтеся, що алмазний ланцюг і пильну шину правильно встановлено. Переконайтеся, що алмазний ланцюг і пильна шина не пошкоджені.
	Алмазний ланцюг несправний.	Замініть алмазний ланцюг.
	Елементи поглинання вібрації несправні.	Зверніться в авторизований центр обслуговування.
Виріб ріже занадто повільно.	Алмазний ланцюг затупився.	Виконайте різання м'якого матеріалу, такого як піщаник або цегла.
	Під час роботи оператор недостатньо натискає на виріб.	Натискайте сильніше на виріб під час роботи.

Несправність	Причини	Рішення
Алмазний ланцюг стає довшим під час його використання.	Надто низький тиск води.	Збільште водяний тиск.
Температура виробу висока.		
Алмазний ланцюг ламається або зіскакує з шини.	Неправильний натяг алмазного ланцюга.	Відрегулюйте натяг алмазного ланцюга.
	Проріз, в якому виконується різання, вузьче алмазних сегментів ланцюга.	Дотримуйтеся належних методів роботи. Див. <i>Основи роботи на сторінці 89.</i>
	Під час роботи оператор недостатньо натискає на виріб.	Натискайте сильніше на виріб під час роботи.

Транспортування, зберігання й утилізація

Транспортування та зберігання

- Під час транспортування закріплюйте виріб безпечним чином, щоб уникнути пошкоджень і нещасних випадків.
- Зберігайте виріб у закритому приміщенні, куди не матимуть доступу діти та особи без належної підготовки.
- Зберігайте виріб у сухому місці, захищеному від низьких температур.
- Перевірте виріб на наявність пошкоджень, що виникли під час транспортування або зберігання.

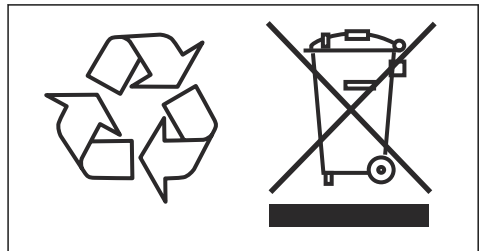

Утилізація

Символи на виробі або його упаковці вказують на те, що його не слід утилізувати разом з побутовими відходами. Утилізацію цього виробу слід здійснювати на спеціалізованому підприємстві з переробки відходів електричного й електронного обладнання.

Належна утилізація виробу допоможе запобігти потенційному негативному впливу на стан навколишнього середовища та здоров'я людей, який може стати наслідком некоректної обробки відходів. Докладну інформацію про утилізацію цього виробу можна отримати в органах місцевого самоврядування, місцевих службах переробки відходів або в магазині, де було придбано цей пристрій.

Технічні дані

Технічні характеристики

Двигун	
Електродвигун	ВЧ — висока частота
Максимальна частота обертання вихідного вала, об/хв	8800
Три фази, потужність двигуна — макс. кВт	5,5
Одна фаза, потужність двигуна — макс. кВт	3
Одна фаза, В	120–240
Маса	
Різак із комплектом кабелів, без різального обладнання, фунтів / кг	20 / 9,1
Водяне охолодження	
Водяне охолодження мотора	Так
Водяне охолодження різального обладнання	Так
Рекомендований тиск води, фунтів на кв. дюйм / бар	21,8–87 / 1,5–6
Мінімальна рекомендована витрата води, л/хв, кварт/хв	4,5 за температури води 15 °С, 4,7 за температури води 59 °F
Ніпель з'єднання	Тип Gardena
Випромінювання шуму ¹⁰	
Рівень звукової потужності, вимірний, дБ(А)	110
Рівень звукової потужності, гарантований, дБ(А)	112
Рівні звуку ¹¹	
Рівень звукового тиску у вусі оператора, дБ(А)	99
Рівні вібрації, a_{hv} ¹²	
Передня ручка, m/c^2	2,7
Задня ручка, m/c^2	2,1

¹⁰ Рівень шумового випромінювання в довкілля, що вимірюється потужністю звуку (L_{WA}), відповідно до стандарту EN 60745-2-13. Очікувана похибка вимірювання: 3 дБ(А).

¹¹ Рівень звукового тиску відповідає стандарту EN 60745-2-13. Очікувана похибка вимірювання: 2 дБ(А).

¹² Рівень вібрації відповідає стандарту EN 60745-2-22. Наведені дані щодо рівня вібрації мають стандартну статистичну розбіжність (стандартне відхилення) в 1,0 m/c^2 . Значення вібрації зазначено для ручного режиму експлуатавання.

Перелік рекомендованого різального обладнання

Пильна шина / алмазний ланцюг	Кількість алмазних сегментів ланцюга	Ширина алмазного сегмента ланцюга, дюймів / мм	Крок алмазного ланцюга, дюймів / мм	Максимальна глибина різання, дюймів / мм	Швидкість алмазного ланцюга пилки за максимальної потужності двигуна, футів/с / м/с
12/0,444 дюймів	25	0,22/5,7	0,444/11,582	14/350	85/26
14/ ⅜ дюймів	32	0,22/5,7	⅜ / 9,525	16/400	79/24
16/0,444 дюймів	29	0,22/5,7	0,444/11,582	18/450	85/26

Комбінації шпонкових пазів для різного різального обладнання

Шпонковий паз	Змінна ведуча зірочка, дюймів	Пильна шина, дюймів	Алмазний ланцюг, дюймів
Входить до комплекту поставки K 7000 Chain	Продається окремо		
7 шліців	0,444	0,444	0,444
9 шліців	⅜	⅜	⅜

Декларація відповідності

Декларація відповідності ЄС

Ми, Husqvarna AB, SE-561 82 Huskvarna, Sweden
(Швеція), тел.: +46-36-146500, заявляємо під свою
виключну відповідальність, що представлений виріб:

Опис	Портативний різак
Бренд	HUSQVARNA
Тип / модель	K 7000 Chain
Ідентифікація	Серійні номери за 2022 рік і пізніше

повністю відповідає таким директивам і нормам ЄС:

Директива/норма	Опис
2006/42/EC	«Про механічне обладнання»
2014/30/EU	«Про електромагнітну сумісність»
2011/65/EU	«Про обмеження використання небезпечних речовин»

і що до нього застосовуються вказані далі узгоджені
стандарти та/або технічні специфікації:

EN ISO 12100:2010

EN 60745-2-22:2011/A11:2013

EN 55014-1:2017

EN 55014-2:2015

EN 61000-3-2:2014

EN 61000-3-3:2013

EN IEC 63000:2018

Partille, 2022-10-12



Фредрік Сандінг (Fredrik Sandinge)

директор відділу НДДКР

Обладнання для пиляння й свердління бетону

Husqvarna AB, підрозділ будівельної техніки

Відповідальний за технічну документацію





www.husqvarnaconstruction.com

Оригинални инструкции
Instrucțiuni inițiale
Orijinal talimatlar
Оригинальні інструкції

1142144-39 Rev. B



2024-04-29