



Husqvarna®



PG 540

HU	Használati utasítás	2-26
PL	Instrukcja obsługi	27-52
SK	Návod na obsluhu	53-77
CS	Návod k použití	78-102
SL	Navodila za uporabo	103-126

TARTALOMJEGYZÉK

Bevezető.....	2	Hibaelhárítás.....	19
Biztonság.....	6	Szállítás, tárolás és ártalmatlanítás.....	20
Üzemeltetés.....	9	Műszaki adatok.....	23
Karbantartás.....	17	EK megfelelőségi nyilatkozat.....	26

Bevezető

Termékleírás

A termék különböző keménységű felületekhez használható padlócsiszoló gép.

Rendeltetésszerű használat

A terméket különböző keménységű felületek, például terméskő, terazzo és beton csiszolására használják.

Ezen kívül takaróanyagok, például műgyanta és ragasztó csiszolására is használható. A felület lehet érdes és sima is. A termék száraz és nedves csiszolásra is alkalmas. Ne használja a terméket egyéb feladatokra.

Terméket szakemberek használják a kereskedelmi szektorban.

A termék áttekintése, jobb oldal

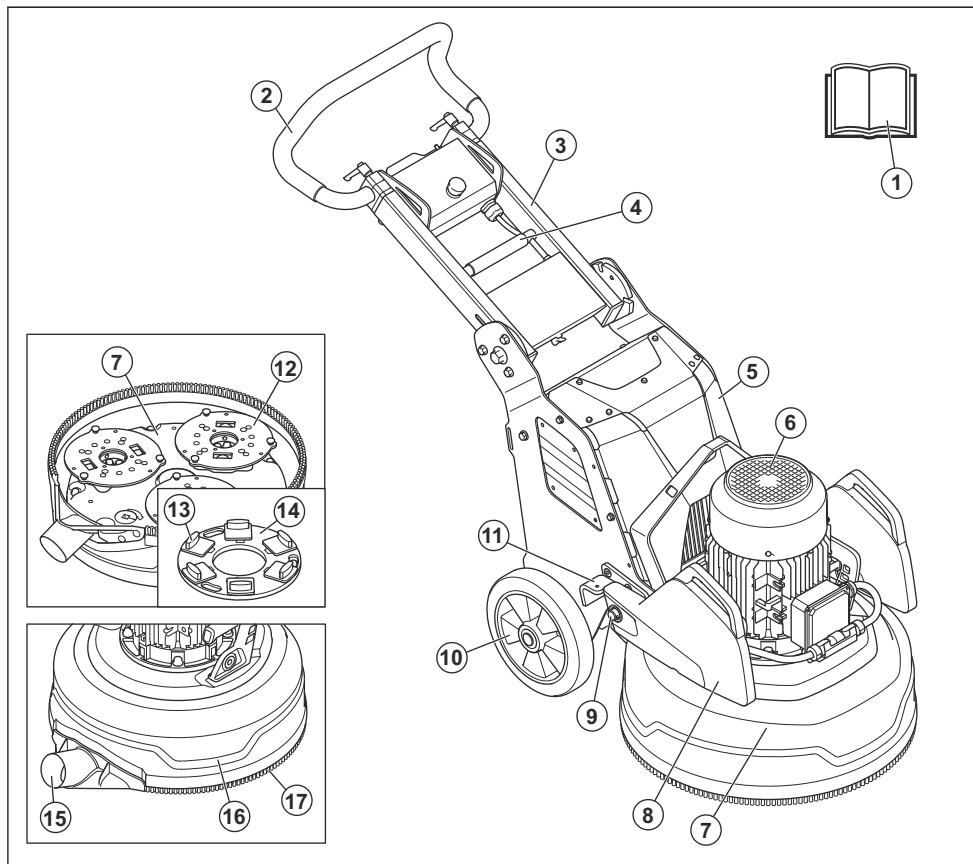

- | | |
|---------------------------------------|---|
| 1. Kezelői kézikönyv | 10. Kerék |
| 2. Fogantyú | 11. Súlyrögítő, hátsó pozíció a súlyokhoz |
| 3. Fogantyúkar | 12. Csiszolókorong |
| 4. Retesz a fogantyúkar beállításához | 13. Gyémántszerző (tartozék) |
| 5. Vezérlődoboz | 14. Szerszámlap |
| 6. Csiszolómotor | 15. Porelszívó csatlakozása |
| 7. Csiszolófej | 16. Burkolat |
| 8. Súly (tartozék) | 17. Porfogó |
| 9. Súlytartó | |

A termék áttekintése, bal oldal

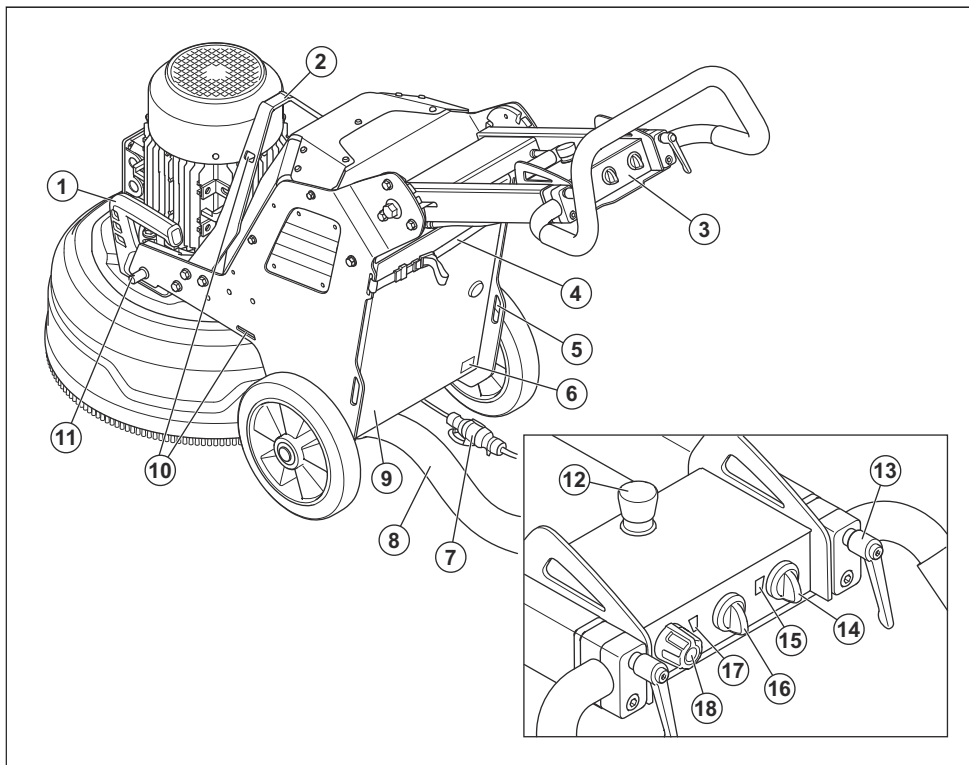

1. Csiszolófej emelőfogantyúja
2. Emelőfül
3. Vezérlőpanel
4. Porelszívó és tápkábel akasztója
5. Hevederlyukak
6. Adattábla
7. Tápkábel
8. Porelszívó csatlakozása
9. Vezérlődoboz ajtaja
10. Hevederlyukak
11. Súlyrögzítő, első pozíció a súlyokhoz
12. Vészleállító gomb
13. Retesz a fogantyú beállításához
14. BE/KI kapcsoló
15. Állapotjelző és akkumulátortöltöttség-jelző
16. MŰKÖDÉS/LEÁLLÍTÁS kapcsoló
17. Csiszolómotor visszajelzője
18. Csiszolókörong forgásirányának és fordulatszámának tekerőgombja

A termék szimbólumai



FIGYELMEZTETÉS: A termék veszélyes lehet a kezelőre és másokra, valamint a súlyos sérüléseket és halálukat okozhatja. Körültekintően járjon el, és megfelelően használja a terméket.



Olvassa el a használati utasítást, és a termék használatba vétele előtt mindenképpen legyen tisztában a benne foglaltakkal.



Használjon hallásvédőt, szemvédőt és légzésvédőt. Lásd: *Személyi védőfelszerelés* 7. oldalon.



A por egészségügyi problémákat okozhat. Használjon jóváhagyott légzésvédő készüléket. Mindig győződjön meg arról, hogy jó légáramlás van.



A terméket mindig az emelőszemnél emelje meg.



A lyukak segítségével köthető le hevederekkel a termék egy szállítóeszközhöz.



A termék nem helyezhető a háztartási hulladékok közé. Újrahasznosítását egy jóváhagyott, az elektromos és elektronikus berendezések újrahasznosítására szolgáló ponton kell elvégezni.



Ez a termék megfelel a vonatkozó EK irányelveknek.

Megjegyzés: A terméken szereplő többi jel/címke egyes piacok specifikus vizsgáztatási követelményeire vonatkozik.

Szimbólumok a vezérlőpanelen



Vészleállító.



Termék bekapcsolva és termék visszaállítása.



Csiszolófej bekapcsolva.



Csiszolókorong fordulatszáma és forgásiránya.

Adattábla

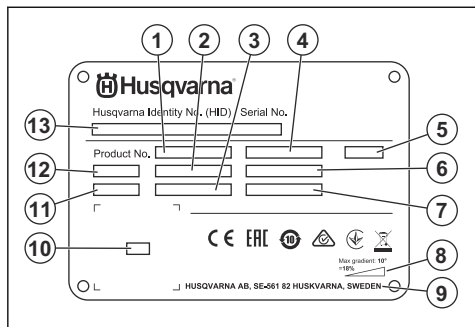

1. Termékszám
2. Termék tömege
3. Névleges teljesítmény
4. Névleges feszültség
5. Vezérlődoboz
6. Névleges áramerősség
7. Frekvencia
8. Maximális lejtési szög
9. Gyártó
10. Beolvasható kód
11. Gyártás éve
12. Modell
13. Sorozatszám

Termékszavatosság

A termékszavatosságra vonatkozó jogszabályok értelmében nem vagyunk felelősek a termékeink által okozott károkért az alábbi esetekben:

- a termék javítását helytelenül végezték;
- a termék javítása nem a gyártótól származó vagy általa jóváhagyott alkatrészekkel történt;
- a terméket nem a gyártótól származó vagy általa jóváhagyott kiegészítővel szerelték fel;
- a termék javítását nem hivatalos szakszerviz vagy jóváhagyott egyéb szerviz végezte.

Husqvarna Fleet Services™

A Husqvarna Fleet Services™ egy felhőalapú megoldás, amely segítségével a kezelő áttekintheti az összes csatlakoztatott terméket. Ez a termék felszerelhető egy Husqvarna Fleet Services™ érzékelővel. A Husqvarna Fleet Services™ érzékelő termékadatokat gyűjt, és segítségével csatlakozhat a Husqvarna Fleet Services™ rendszerhez. A Husqvarna Fleet Services™ rendszerből adatokat nyerhet ki az üzemidőre, a szervizintervallumokra és a termék helyzetére vonatkozóan.

Ha több információt szeretne megtudni a Husqvarna Fleet Services™ szolgáltatással kapcsolatban, töltsse le a Husqvarna Fleet Services™ alkalmazást vagy keresse fel Husqvarna képviselőjét.

Biztonsági meghatározások

A figyelmeztetések, óvintézkedések és megjegyzések a használati utasítás kiemelten fontos részeire hívják fel a figyelmet.



FIGYELMEZTETÉS: Akkor használatos, ha a kézikönyv utasításainak be nem tartása esetén fennáll a kezelő vagy a közelben tartózkodók sérülésének vagy halálának veszélye.



VIGYÁZAT: Akkor használatos, ha a kézikönyv utasításainak be nem tartása esetén fennáll a vagyoni kár, illetve a termék vagy a környező terület károsodásának veszélye.

Megjegyzés: További információt biztosít az adott helyzetben szükséges tennivalókról.

Általános biztonsági utasítások



FIGYELMEZTETÉS: A termék használata előtt olvassa el az alábbi figyelmeztetéseket.

- Ez a termék veszélyes szerszám, ha nem körültekintően járnak el a használata során, vagy nem megfelelőképpen használják. A gép a kezelő és mások súlyos sérülését és halálát okozhatja. A termék használata előtt mindenképpen olvassa el figyelmesen a jelen használati utasítás tartalmát.
- Tegyen el minden figyelmeztetést és utasítást.
- Minden vonatkozó törvénynek és előírásnak meg kell felelni.
- A gépkezelőnek és a gépkezelő munkaadójának ismernie kell a termék kezelésével kapcsolatos kockázatokat, és meg kell akadályozniuk őket.
- Senkinek ne engedélyezze a termék használatát, amíg figyelmesen el nem olvasta a használati utasítás tartalmát.
- Ne használja a terméket, ha nem kapott képzést a használatára. Ügyeljen arra, hogy minden kezelő képzésben részesüljön.
- A terméket gyermekek nem használhatják.
- Kizárólag jóváhagyott személyek számára engedélyezze a termék használatát.
- A kezelő tartozik felelősséggel az olyan balesetekért, amelyek más személyekkel vagy vagyontárgyaikkal történnek.
- Ne használja a terméket, ha fáradt, beteg, illetve alkohol, drog vagy gyógyszer hatása alatt áll.
- Mindig megfontoltan és előrelátóan cselekedjen.

- A termék működés közben elektromágneses mezőt hoz létre. Ez bizonyos körülmények esetén hatással lehet az aktív vagy passzív orvosi implantátumokra. A súlyos sérülések és a halál kockázatának csökkentése érdekében azt javasoljuk, hogy az orvosi implantátumot használó személyek a termék alkalmazása előtt kérjék ki az orvosuk vagy az orvosi implantátum gyártójának tanácsát.
- Tartsa tisztán a terméket. Ügyeljen arra, hogy a jelek és címkék jól olvashatók legyenek.
- Ne használja a terméket, ha hibás.
- Ne végezzen módosításokat a terméken.
- Ne működtesse a terméket, ha előfordulhat, hogy más személyek módosításokat végeztek a terméken.

Biztonsági utasítások az üzemeltetéshez



FIGYELMEZTETÉS: A termék használata előtt olvassa el az alábbi figyelmeztetéseket.

- Használjon személyi védőfelszerelést. Lásd: *Személyi védőfelszerelés 7. oldal*.
- Ne hagyja magára a járó motorú terméket.
- Mindig húzza ki a tápkábel, ha felügyelet nélkül hagyja a terméket.
- Ne húzza meg a poreszívó tömlőjét. A termék felborulhat és sérülést vagy kárt okozhat.
- A termék beindításakor a csiszolófejnek érintkeznie kell a felülettel. Ez arra nem vonatkozik, amikor a BE/KI kapcsolót ellenőrzi.
- A terméket a porfogó nélkül ne indítsa be. A porfogónak le kell zárnia a termék és a padló közötti részt.
- A terméket tartsa távol azoktól a területektől, ahol sérülést okozhat. A termék hirtelen irányt változtathat és megütheti.
- Ha a termék nem működik megfelelően, állítsa le a motort.
- Ügyeljen arra, hogy a ruházat, a hosszú haj és a lefűgő ékszerek ne kerüljenek a mozgó alkatrészek közé.
- A gép működtetése során ügyeljen a biztonságos, stabil testtartásra.
- Kizárólag akkor működtesse a terméket, ha baleset esetén segítséget kaphat.
- Ha a termék rezegni kezd, illetve ha a zajszintje szokatlanul magas, azonnal állítsa le a terméket. Ellenőrizze, hogy a termék sérülésmentes-e. Javítsa ki a sérüléseket, vagy végeztesse el a javításokat egy jóváhagyott szervizműhellyel.
- Az erős rezgés a vérkeringési zavarokban szenvedő személyeknél ér- vagy idegsérüléseket okozhat.

Forduljon orvoshoz, ha olyan tüneteket tapasztal, amelyek az erős rezgés hatására jöhetnek létre. Ezek a tünetek lehetnek többek között: zsibbadás, érzéskiesés, bizsergés, szúró érzés, fájdalom, erőtlenység, a bőr színének vagy felületének megváltozása. A tünetek többnyire az ujjakban, a kézben vagy a csuklóban jelentkeznek.

- Ne parkolja le lejtőn a terméket. Ha kénytelen lejtőn leparkolni a terméket, akkor ügyeljen arra, nehogy a termék elinduljon vagy felboruljon. Fennáll a sérülés és a károsodás kockázata.
- A lejtőn végzett munka során különösen óvatosan járjon el. A termék nehéz, és a leesése esetén súlyos sérüléseket okozhat.
- Meredek lejtőn nem mozgassa a terméket. A maximális lejtési szöggel kapcsolatban tekintse meg az adattáblát.
- Mindig eredeti pótalkatrészeket használjon. További információért forduljon szakkereskedőjéhez.

Személyi védőfelszerelés



FIGYELMEZTETÉS: A termék használata előtt olvassa el az alábbi figyelmeztetéseket.

- Amikor a terméket használja, mindig viseljen megfelelő személyi védőfelszerelést. A személyi védőfelszerelés nem szünteti meg a személyi sérülés kockázatát. A személyi védőfelszerelés egy esetleges baleset esetén mérsékli a sérülés mértékét. A megfelelő felszerelés kiválasztásában kérje a kereskedő segítségét.
- A termék használatakor viseljen jóváhagyott védőszemüveget.
- Ne használjon laza, nehéz és a célra nem megfelelő ruházatot. Viseljen szabad mozgást engedő ruházatot.
- Viseljen biztos fogást lehetővé tevő, jóváhagyott védőkesztyűt.
- Használjon gumi védőkesztyűt, amely meggátolja a nedves betontól származó bőrirritációt.
- Használjon jóváhagyott védősisakot.
- A termék használatakor viseljen jóváhagyott fülvédőt. A zajnak való tartós kitettség halláskárosodást okozhat.
- A termék használatakor veszélyes vegyi anyagokat tartalmazó por és füst keletkezhet. Használjon jóváhagyott légzésvédő készüléket.
- Használjon acéllemezcs lapátos lábujjvédővel és csúszásgátló talppal ellátott védőbakancsot.
- Legyen a közelben elsősegély-készlet.
- A termék működtetésekor szikra keletkezhet. Győződjön meg arról, hogy van a közelben tűzoltó készülék.

A munkaterület biztonsága

- Működés közben a közelben tartózkodókat tartsa távol a lentebb ábrán jelzett területtől. Működés

közben a kezelőnek ezen a területen belül rendkívül óvatosnak kell lennie.

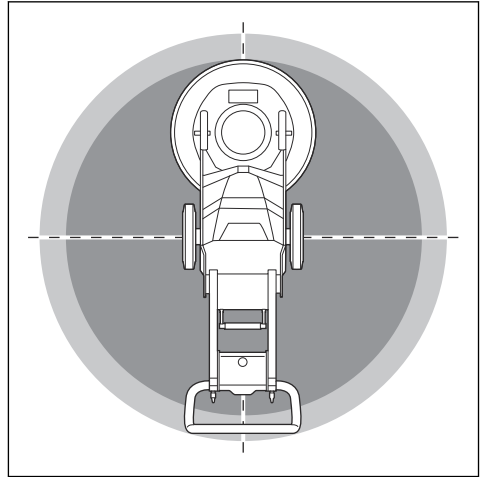

- Győződjön meg arról, hogy csak illetékes személyek tartózkodnak a munkavégzési területen.
- Ne használja a terméket ködben, esőben, erős szélben, illetve villámás kockázata vagy egyéb kedvezőtlen időjárási körülmények esetén. A termék zord időjárási körülmények között vagy nedves helyen történő használata negatívan befolyásolhatja a kezelő éberségét. A kedvezőtlen időjárás veszélyes munkakörülményeket teremthet.
- Ügyeljen az olyan személyekre, tárgyra és helyzetekre, amelyek akadályozzák a termék biztonságos üzemeltetését.
- A munkaterület legyen kellően megvilágítva.
- Ne használja a terméket tűz- vagy robbanásveszélyes területeken.

Elektromos biztonság



FIGYELMEZTETÉS: Az elektromos termékek esetében mindig fennáll az áramütés veszélye. Ne használja a terméket rossz időjárási viszonyok között. Ne kerüljön villámhárítóval vagy fémtárgyakkal érintkezésbe. A sérülések elkerülése érdekében mindig a használati utasításban megadottak szerint használja a terméket.



FIGYELMEZTETÉS: Mindig érintésvédelmi relével (RCD) felszerelt tápegységet használjon. Az RCD csökkenti az áramütés kockázatát.



FIGYELMEZTETÉS: Magas feszültség. A tápegység villamossági szempontból nem védett alkatrészeket tartalmaz. Mindig húzza

ki a csatlakozódugót, mielőtt felnyitná a vezérlődoboz fedelét.



VIGYÁZAT: Az elektromos hálózat vagy a generátor tápfeszültségének kellően erősnek és állandónak kell lennie ahhoz, hogy a motor gond nélkül működjön. A nem megfelelő feszültség miatt megnövekedhet az áramfogyasztás és olyan mértékben megemelkedhet a motor hőmérséklete, hogy a biztonsági áramkör működésbe léphet. A tápkábelnek meg kell felelnie nemzeti és helyi előírásoknak. A hálózati aljzat áramerősség-besorolásának meg kell egyeznie a termék hálózati csatlakozójának és hosszabbítókábelének áramerősség-besorolásával.

Ha az elektromos hálózat nagyobb rendszerellenállással rendelkezik, a termék indításakor rövid feszültségcsúcsok léphetnek fel. Ez befolyásolhatja más termékek működését, pl. villogó fényforrások.

- Győződjön meg róla, hogy az áramellátás, a biztosíték és a hálózat feszültsége megegyezik a termék típus tábláján feltüntetett feszültséggel.
- Mindig állítsa le a terméket, mielőtt kihúzza a tápkábelt.
- Ne használja a terméket, ha a tápkábel vagy a hálózati csatlakozó sérült. Adj a javításra egy jóváhagyott szervizközpontba. A sérült kábel súlyos sérüléseket, de akár halált is okozhat.
- Megfelelő módon használja a kábelt. Ne használja a tápkábelt a készülék mozgatásához, húzásához vagy hálózatról való lecsatlakoztatásához. A tápkábelt a hálózati csatlakozónál fogva húzza ki. Ne a tápkábelt húzza.
- Ne működtesse a terméket olyan vízmélységnél, ahol a termék berendezése benedvesedhet. A berendezés meghibásodhat, és a gép áram alá kerülhet, ami sérüléshez vezethet.
- Ne kerüljön több nedvesség a termékbe, mint amit a vízrendszer biztosít. A termék esőtől távol tartandó. A termékbe jutó víz növeli az áramütés kockázatát.
- Mindig húzza ki a tápkábelt, amikor a motorkábelt és a vezérlődobozt csatlakoztatja vagy szétválasztja.

Írányadó értékek az áramforráshoz

Áramforrás névleges feszültsége, V	Termék min. feszültsége, V	Termék max. feszültsége, V	Frekvencia, Hz	Névleges áramerősség, A	Motorteljesítmény	Kábel min. keresztmetszete, mm ² /AWG	Max. kábelhossz, m/láb
1x230	200	240	50/60	15	2,2	2,5/14	120/390
1x220	200	240	50/60	30	4	6/9	90/290
3x220	200	240	50/60	20	4	2,5/14	120/390
3x400/440/480	380	480	50/60	15	4	2,5/14	160/520

Földelt termékre vonatkozó utasítások



FIGYELMEZTETÉS: A hibás csatlakozás áramütést okozhat. Beszéljen egy hivatásos villanyszerelővel, ha nem biztos benne, hogy a termék megfelelően földelt-e.

Ne módosítsa a hálózati csatlakozó gyári kialakítását. Ha a hálózati csatlakozó nem megfelelő a hálózati aljzathoz, akkor egy hivatásos villanyszerelővel szereltesse fel a megfelelő hálózati aljzatot. Kövesse a helyi szabályozásokat és törvényeket.

Ha nincs teljesen tisztában a földelt termékre vonatkozó utasításokkal, forduljon egy hivatásos villanyszerelőhöz.

A termék földelt tápkábellel és hálózati csatlakozóval rendelkezik. Mindig földelt hálózati aljzathoz

csatlakoztassa a terméket. Ez meghibásodás esetén csökkenti az áramütés kockázatát.

Ne használjon hálózati adaptert a termékhez.

Hosszabbító kábelek

- Kizárólag jóváhagyott, megfelelő hosszúságú hosszabbítókábeleket használjon.
- A kábelben lévő névleges értéknek meg kell egyeznie vagy nagyobbak kell lennie a termék típus tábláján feltüntetett értéknek.
- Használjon földelt hosszabbító kábeleket.
- Ha kültéren használja a terméket, használjon kültéri használathoz megfelelő hosszabbítókábelt. Ez csökkenti az áramütés kockázatát.
- A hosszabbítókábel csatlakozását tartsa szárazon és úgy, hogy ne érintkezzen a talajjal.

- Tartsa távol a hosszabbítókábelt hőtől, olajtól, éles szélektől vagy mozgó alkatrészekről. A sérült kábel növeli az áramütés kockázatát.
- Ellenőrizze, hogy a hosszabbítókábel jó állapotban van-e, illetve nem sérült-e.
- Feltekert állapotban ne használja a hosszabbítókábelt. Ennek hatására a hosszabbítókábel felforrósodhat.
- Ügyeljen arra, hogy a termék használata során a hosszabbítókábel a háta és a termék mögött legyen. Ez megakadályozza, hogy a hosszabbítókábel megsérüljön.

Biztonsági eszközök a terméken



FIGYELMEZTETÉS: A termék használata előtt olvassa el az alábbi figyelmeztetéseket.

- Ne használjon olyan terméket, amelynek hibásak a biztonsági eszközei.
- Rendszeresen ellenőrizze a biztonsági eszközöket.
- A biztonsági eszközök meghibásodása esetén vegye fel a kapcsolatot a Husqvarna szervizműhellyel.

Vészleállító gomb

A vészleállító gomb a motor gyors leállítására szolgál. A vészleállító gomb megszakítja az áramellátást.

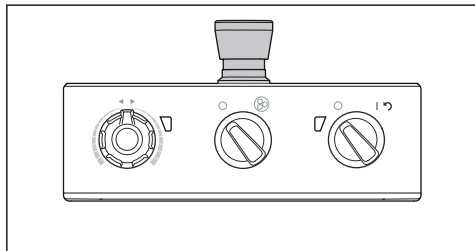

VIGYÁZAT: A vészleállító gombot ne használja a termék normál körülmények közötti leállítására.

A vészleállító gomb ellenőrzése

1. Fordítsa el a vezérlőpanelen található vészleállító gombot (A) az óramutató járásával megegyező irányba, hogy az biztosan ki legyen oldva.

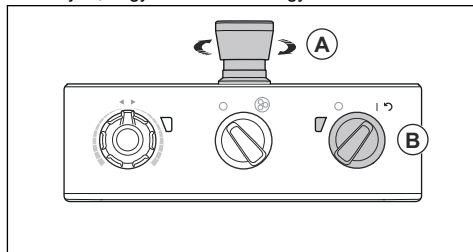

2. A motor elindításához fordítsa a vezérlőpanelen található BE/KI kapcsolót 1-es állásba. A BE/KI kapcsoló melletti LED világitani kezd.
3. Nyomja meg a vészleállító gombot.
4. Ellenőrizze, hogy a BE/KI kapcsoló melletti LED kialszik-e.
5. Fordítsa el a vészleállító gombot az óramutató járásával megegyező irányba a kioldáshoz.

Biztonsági utasítások a karbantartáshoz

- Minden alkatrészt tartson jó állapotban, és gondoskodjon arról, hogy minden rögzítés szilárd legyen.
- Ne használja a terméket, ha hibás. Végezze el a jelen használati utasításban előírtak szerinti biztonsági ellenőrzéseket, karbantartást és szervizmunkálatokat. Minden egyéb karbantartási munkát csak hivatalos szervizműhely végezhet el.
- A gyémántszerszámok cseréjekor állítsa le a terméket. Fordítsa a BE/KI kapcsolót 0 állásba, és nyomja meg a vészleállító gombot.
- Álló motor és kihúzott tápkábel mellett végezze el az ellenőrzést és/vagy karbantartást.
- Végezze el a karbantartást, és győződjön meg arról, hogy a termék megfelelően működik. Lásd: *Karbantartási terv 17. oldal*.

Üzemeltetés

Bevezető



FIGYELMEZTETÉS: A termék működtetése előtt el kell olvasnia és meg kell értenie a biztonságról szóló fejezetet.

Termék eltávolítása a csomagolásból



FIGYELMEZTETÉS: Óvatosan és körültekintően távolítsa el a terméket a

raklapról. A termék nehéz, és a leesése esetén súlyos sérüléseket okozhat.

- Ellenőrizze, hogy a Termék áttekintése című részben ismertetett összes elem megvan-e. Lásd: *A termék áttekintése, jobb oldal 3. oldal*. Ha egy elem hiányzik vagy már sérült volt mielőtt a terméket eltávolította volna a raklapról, akkor vegye fel a kapcsolatot a Husqvarna képviselőjével.
- Távolítsa el az összes rögzítőhevedert és keréket.

- Ügyeljen arra, hogy a terület tiszta és üres legyen, valamint elegendő hely álljon rendelkezésre a termék mozgatásához.
- Biztosítsa, hogy ne álljon fent a veszélye annak, hogy Ön megbotolhasson vagy a termék felborulhasson.
- A terméket a raklapról egy emelőberendezés segítségével emelje le vagy egy rámpa segítségével mozgassa le. A termék nehéz. A terméket körültekintően mozgassa. Lásd: *A termék megemlése 21. oldalon.*

A termék működtetése előtti teendők

1. Olvassa el figyelmesen a használati utasítást, és győződjön meg róla, hogy megértette azt.
2. Viseljen megfelelő személyi védőfelszerelést. Lásd: *Személyi védőfelszerelés 7. oldalon.*
3. Győződjön meg arról, hogy csak illetékes személyek tartózkodnak a munkavégzési területen.
4. Végezze el a napi karbantartást. Lásd: *Karbantartási terv 17. oldalon.*
5. Ellenőrizze, hogy a termék helyesen van-e összeszerelve, és nem sérült-e.
6. Helyezze a terméket a munkaterületre. Ügyeljen arra, hogy a termék munkaterületre történő szállítása megfelelő és biztonságos módon történjen. Lásd: *Szállítás 20. oldalon.*
7. Ellenőrizze, hogy a szárszámplapokra a gyémántszerzők fel vannak-e szerelve, illetve hogy a szárszámplapok megfelelően rögzítve vannak-e.
8. Csatlakoztassa a porelszívót a termékhez. Lásd: *A porelszívó csatlakoztatása 12. oldalon.*
9. Állítsa a fogantyúkart és a fogantyút a megfelelő magasságba. Lásd: *A fogantyúkar és a fogantyú beállítása 13. oldalon.*
10. Mielőtt a gépet a hálózati aljzathoz csatlakoztatja, ellenőrizze, hogy a motor kábele csatlakoztatva van-e a vezérlődobozhoz. Lásd: *A csiszolófej felszerelése és eltávolítása 18. oldalon.*
11. Csatlakoztassa a terméket a tápellátáshoz. Lásd: *A termék csatlakoztatása a tápellátáshoz 13. oldalon.*
12. Fordítsa el a vezérlőpanelen található vészleállító gombot az óramutató járásával megegyező irányba, hogy az biztosan ki legyen oldva.

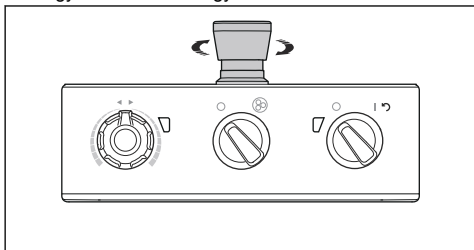

13. Irányított gyémántszerzők, például Piranhas használatakor győződjön meg arról, hogy tisztában van a csiszolókorongok forgásirányával.

Gyémántszerzők

A termékhez sokféle típusú és kialakítású gyémántszerző érhető el. A fémkötéses gyémántszerzők anyageltávolításhoz, a gyantakötéses gyémántszerzők felületek polírozásához használhatók. A felülethez megfelelő gyémántszerzőt válassza. A megfelelő szerző kiválasztásához vegye fel a kapcsolatot Husqvarna képviselőjével vagy látogasson el a www.husqvarnaccp.com honlapra.

Korongtartó-változatok gyémántszerzőkhoz

- Fémkötéses gyémántszerzőkhoz Redi lock korongtartót használjon.
- A gyantakötéses gyémántszerzőkhoz műgyantából készült korongtartót használjon.

Teljes és félkészletű gyémántszerzők

A gyémántszerző-szegmensek konfigurációja befolyásolja a felület minőségét. A konfiguráció befolyásolja a termék működési teljesítményét is.

- Teljes készletű gyémántszerzők: Ez a konfiguráció padlózatsíkoláshoz használható.

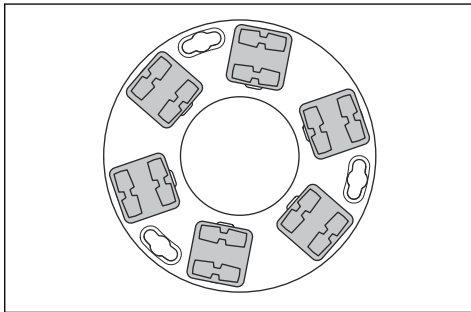

- Félkészletű gyémántszerzők: Ez a konfiguráció akkor használható, ha padlózatsíkolás nem szükséges.

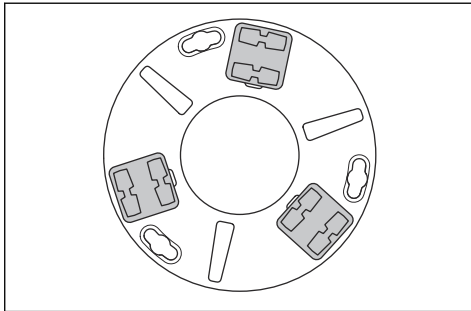

A gyémánt vágóeszközök cseréje



FIGYELMEZTETÉS: A gyémántszerszámok cseréje előtt mindig húzza ki a hálózati csatlakozót, nehogy a termék véletlenül elinduljon.



FIGYELMEZTETÉS: Viseljen védőkesztyűt, mivel a gyémánt vágóeszközök rendkívül felforrósodhatnak.



FIGYELMEZTETÉS: A gyémántszerszámok cseréje során viseljen jóváhagyott légzésvédőt. A csiszolófej alatt lévő por káros az egészségre.



FIGYELMEZTETÉS: A gyémántszerszámok cseréjekor használja a porszivót. A porszivó csökkenti az egészségkárosító por mennyiségét.



VIGYÁZAT: Az összes csiszolókorongnak ugyanannyi számú és típusú gyémántszerzámmal kell rendelkeznie. A gyémántoknak minden csiszolókorongon azonos magasságúnak kell lennie.

1. Állítsa a vezérlőpanelen található BE/KI kapcsolót (A) 0 állásba. A BE/KI kapcsoló melletti LED kialszik.

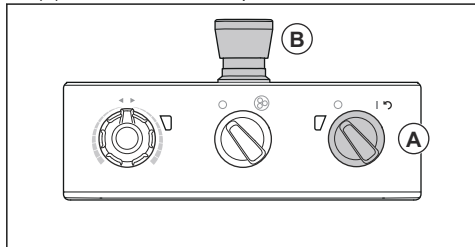

2. Nyomja meg a vezérlőpanelen található vészleállító gombot (B).
3. Állítsa a fogantyúkart szervizpozícióba. Lásd: *Fogantyúkar-pozíciók 12. oldalon.*
4. Ha a terméken súlyok találhatóak, állítsa őket a hátsó pozícióba. Lásd: *A súlyok beállítása 16. oldalon.*

5. Fogja meg a fogantyút és döntse hátra a terméket. Oly módon döntse meg a terméket, hogy a fogantyú leérjen a földre.

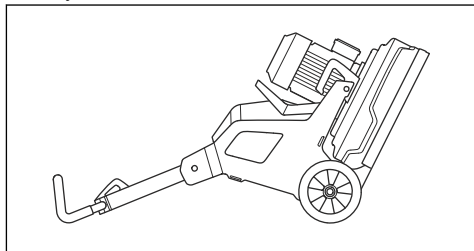

FIGYELMEZTETÉS: Mielőtt megkezdené a gyémántszerzámok cseréjét, ellenőrizze, hogy a termék stabilan áll-e.

6. Vegyen fel védőkesztyűt.
7. Forgassa el jobbra vagy balra a szerzámlapot (C), hogy kioldja azt a csiszolókorongról.

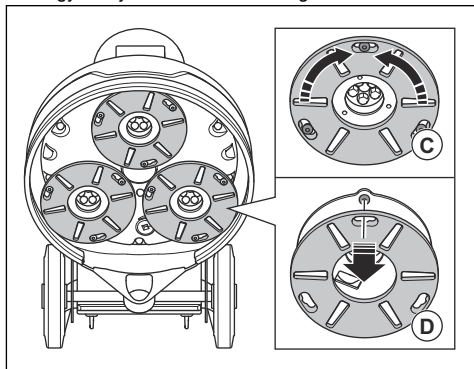

8. Húzza ki egyenesen (D) a szerzámlapot, hogy eltávolítsa a csiszolókorongról.
9. Egy kalapács segítségével távolítsa el a gyémántszerzámokat a szerzámlapról.

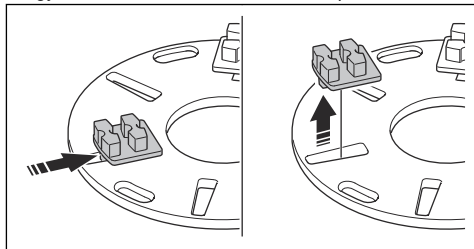

10. Egy kalapáccsal finoman üsse a szerszámlapba az új gyémántszerszámokat.

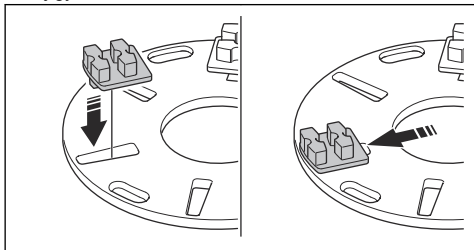

11. Egyenes tolja vissza a szerszámlapot a csiszolókorongra (E).

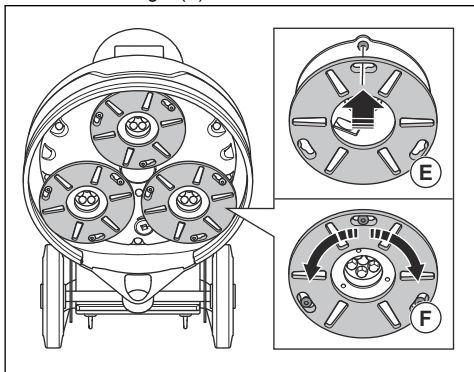

12. Forgassa el jobbra vagy balra a szerszámlapot (F), hogy a csiszolókoronghoz rögzítse azt.
13. A terméket a fogantyúnál fogva óvatosan állítsa fel működési helyzetbe.

A porelszívó csatlakoztatása



FIGYELMEZTETÉS: Ha a porelszívó tömlője sérült, ne használja a porelszívót. Ilyen esetben megnő a veszélye, hogy egészségkárosító port lélegez be. Használjon jóváhagyott légzésvédőt.

1. Ellenőrizze a porelszívó tömlő épségét.
2. Ellenőrizze, hogy a porelszívóban található a szűrők tiszták és sértetlenek-e.

3. Győződjön meg arról, hogy a vezérlőpanelen található MŰKÖDÉS/LEÁLLÍTÁS kapcsoló 0 állásban van-e.

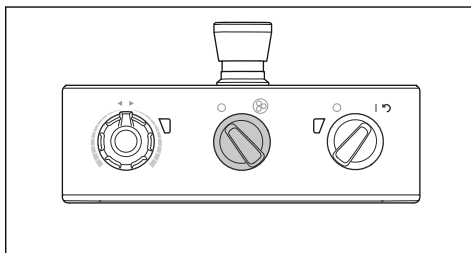

4. Csatlakoztassa a porelszívó tömlőt a termékhez.
5. Akassza fel a porelszívó tömlőt a vezérlődoboz ajtaja előtti akasztóra, nehogy a tömlő megfeszüljön.

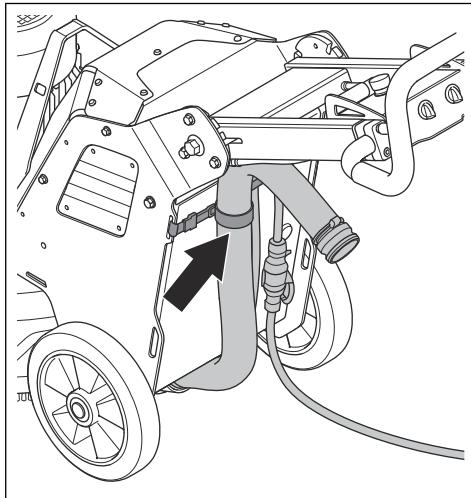

Fogantyúkar-pozíciók

- Fogantyúkar működési pozícióban:

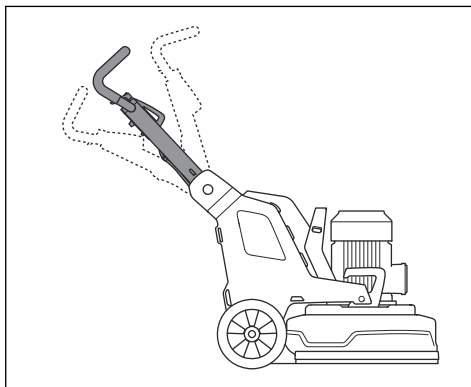

- Fogantyúkar szállítási pozícióban:

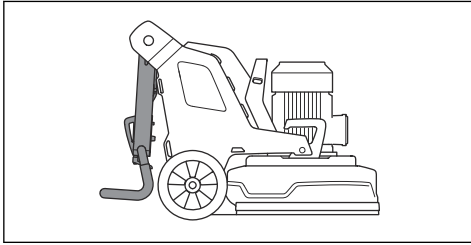

- Fogantyúkar szervizpozícióban:

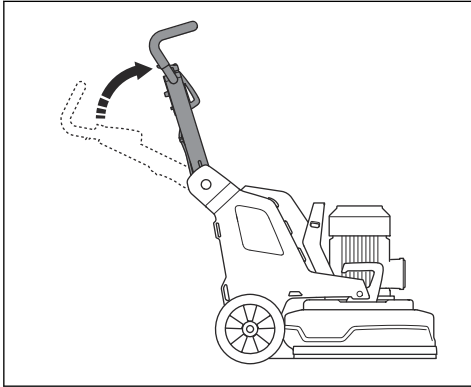

A fogantyúkar és a fogantyú beállítása



FIGYELMEZTETÉS: A fogantyúkar és a fogantyú beállításakor körültekintően járjon el. Győződjön meg arról, hogy a fogantyúkar és a fogantyú rögzült-e a helyén. A mozgó részek sérülést okozhatnak.

A fogantyúkar magasságát úgy állítsa be, hogy a lehető legközelebb legyen a kezelő csípőjéhez. Használat közben a termék oldalra húzható. A kezelő csípőjével megakadályozhatja ezt az oldalirányú mozgást.

1. Húzza a fogantyúkar reteszt (A) a vezérlőpanel irányába, és tartsa meg.

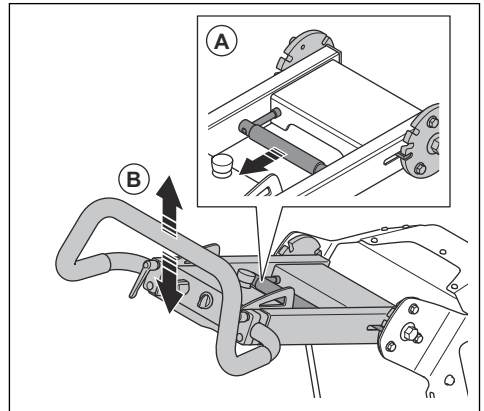

2. Állítsa a fogantyúkart (B) a megfelelő magasságba.
3. Engedje el a reteszt a fogantyúkar rögzítéséhez.
4. Lazítsa meg a rögzítőgombokat (D).

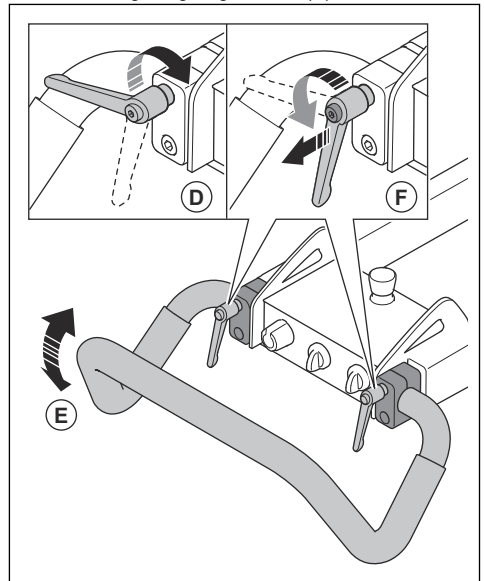

5. Állítsa a fogantyút (E) a megfelelő helyzetbe.
6. A fogantyú pozíciójának rögzítéséhez húzza meg a rögzítőgombokat (F). Miután beállította a fogantyú pozícióját, húzza ki a rögzítőgombokat, és állítsa őket alaphelyzetbe.

A termék csatlakoztatása a tápellátáshoz

1. Csatlakoztassa a termék hálózati csatlakozóját a hosszabbítókábelhez.

- Csatlakoztassa a hosszabbítókábelt a hálózati aljzathoz.
- Akassza fel a tápkábelt a vezérlődoboz ajtaja előtti akasztóra, nehogy a kábel megfeszüljön.

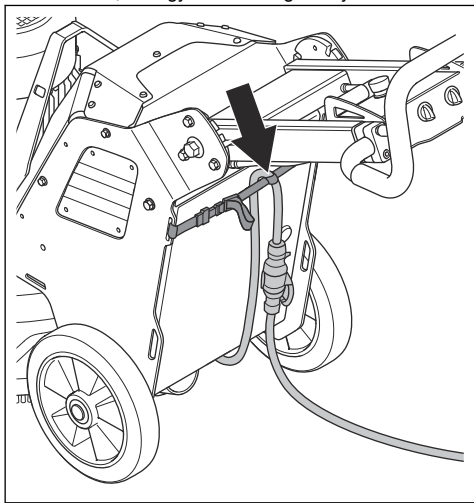

VIGYÁZAT: Ha a termékhez porszivó is csatlakozik, a porszivót egy háromfázisú áramforráshoz kell csatlakoztatni.

Működési sebesség

Ha a terméket egy új felülettípuson használja, a fordulatszámot kezdetben állítsa 70%-ra. Miután a kezelő kiismerte a felülettípust, módosíthatja a fordulatszámot.

A csiszolókorongok forgásiránya

A termék aljáról nézve a forgásirányok a következők:

- „CW”: az óramutató járásával megegyező
- „CCW”: az óramutató járásával ellentétes

Használat közben a termék oldalra húzhat. A húzás iránya a forgásirányhoz kötődik. Ha a forgásirány az óramutató járásával ellentétes, a termék jobbra húz. Ha a forgásirány az óramutató járásával megegyező, a termék balra húz.

Az oldalirányú húzás segíthet a termék kezelésében, például ez fal mellett. A húzásirányt állítsa a fal irányába.



VIGYÁZAT: Óvatosan irányítsa a terméket. Ügyeljen arra, hogy a termék csak kis mértékben érjen a falhoz. A termék nehéz és árokat okozhat.

A motor fordulatszámának és forgásirányának módosítása

Rendszeres időközönként változtasson a forgásirányon, így érezve azokat és növelve élettartamukat. Ily módon a gyémántszerző-szegmensek egyenletes módon használnak el, és az érintkezési felület mindig a lehető legnagyobb lesz.

- A csiszolókorong fordulatszámának és forgásirányának beállításához fordítsa el a gombot.

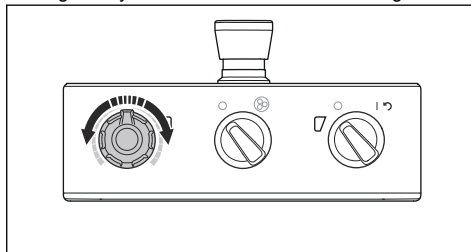

A termék működtetése

- A terméket manuálisan a fogantyún található vezérlőpanellel működtetheti. Lásd: *A termék áttekintése, bal oldal 4. oldalán.*
- Működés közben figyelje a csiszológép inverterének visszajelzőjén (A) látható színeket.

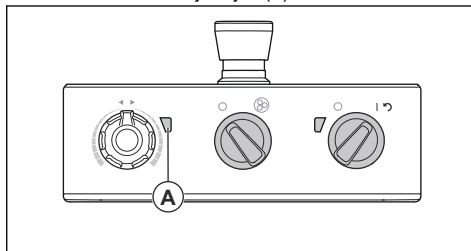

- Zöld szín: a termék megfelelő módon működik.
- Narancssárga szín: a csiszolófej túlterhelt. 10 másodpercen belül csökkentse a teljesítményt, nehogy meghibásodjon a termék.
- Piros szín: hiba az inverterben, a csiszolófej leáll. A terméket vissza kell állítani. Lásd: *A termék visszaállítása 15. oldalán.*

A termék elindítása



VIGYÁZAT: Amikor a csiszolófej működésben van, mindig mozgassa a terméket. Ha nem mozgatja a terméket, a felület érdessé válhat.

- A fogantyú kis mértékű lenyomásával felemelheti a csiszolófejet a felületről. Ezzel megszünteti a gyémántszerző-szegmensek felületi súrlódását. Működés közben ne emelje fel teljesen a csiszolófejet a felületről.

2. A csiszolófej leállításához fordítsa el a vezérlőpanelen található MŰKÖDÉS/LEÁLLÍTÁS kapcsolót (A) az óramutató járásával ellentétesen, 0 állásba.

szerszámlap teljesen megállt, kissé emelje fel a csiszolófej elejét.

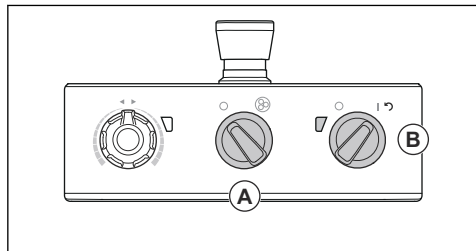

3. A termék bekapcsolásához fordítsa a vezérlőpanelen található BE/KI kapcsolót (B) 1-es állásba. A BE/KI kapcsoló melletti LED világítani kezd.
4. A csiszolófej elindításához fordítsa el a vezérlőpanelen található MŰKÖDÉS/LEÁLLÍTÁS kapcsolót az óramutató járásával megegyező irányba. A termék 5 másodpercen belül alapjáratí fordulatszámra kezd működni.

3. A termék kikapcsolásához fordítsa a vezérlőpanelen található BE/KI kapcsolót (B) 0-es állásba. A BE/KI kapcsoló melletti LED kialszik.
4. Húzza ki a tápcsatlakozót.

A termék visszaállítása

Az inverter meghibásodásakor a BE/KI kapcsoló visszaállító kapcsolóként használható. Ha a csiszolómotor inverterének visszajelzője (A) piros színnel világít, a terméket vissza kell állítani.

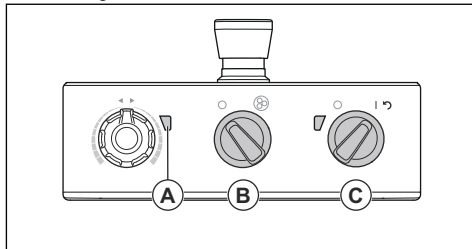

A termék leállítása



VIGYÁZAT: A motor leállításakor ne emelje fel a csiszolófejet a felületről. A szerszámlapok a motor kikapcsolása után egy rövid ideig még forognak. Por szállhat fel a felület pedig megsérülhet.



VIGYÁZAT: Ügyeljen arra, hogy a szerszámlapok teljes megállásáig a termék mozgásban legyen.

1. A csiszolófej leállításához fordítsa el a vezérlőpanelen található MŰKÖDÉS/LEÁLLÍTÁS kapcsolót (A) az óramutató járásával ellentétesen, 0 állásba.

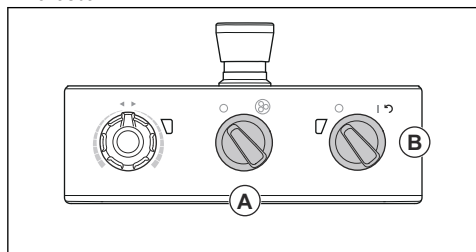

2. A csiszolófej teljes megállásáig a szerszámlapok érintkezzenek a felülettel.



VIGYÁZAT: Ha ragasztós aszfaltot, festéket vagy ezzel egyenértékű anyagot csiszol, a termék hozzáragadhat a ragasztós felülethez. Miután a

1. A csiszolófej leállításához fordítsa el a MŰKÖDÉS/LEÁLLÍTÁS kapcsolót (B) az óramutató járásával ellentétesen, 0 állásba.
2. A termék visszaállításához fordítsa el a BE/KI kapcsolót a nyíl jelzéshez (C). A hiba nyugtázása után a csiszolómotor inverterének visszajelzője zölden kezd el világítani.
3. A csiszolófej ismételt elindításához fordítsa el a vezérlőpanelen található MŰKÖDÉS/LEÁLLÍTÁS kapcsolót az óramutató járásával megegyező irányba.

Súlyok

A termék mindkét oldalán 1–1 súly található. Ha a terméket nehéz irányítani, a súlyok módosításával változtathat a csiszolófej nyomásán. A súlyokat a jobb és bal oldalon is ugyanúgy kell beállítani. A súlyoknak két helyzetük van:

- 1. helyzet: maximális nyomás a csiszolófejen. Ez a helyzet növeli a működési hatékonyságot. Szállításakor is ezt a helyzetet használják.

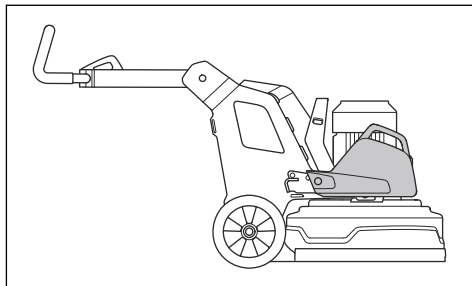

- 2. helyzet: minimális nyomás a csiszolófejen. Ezt a helyzetet használja akkor is, amikor a terméket szervizpozícióba szeretné állítani.

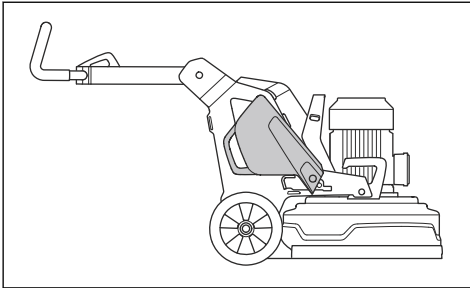

A súlyok felszerelése és eltávolítása

A termék mindkét oldalán 1–1 súly található. A következő eljárást mindkét súlyon végezze el.

1. Helyezze fel a súlytartót, és húzza meg a 3 csavart.

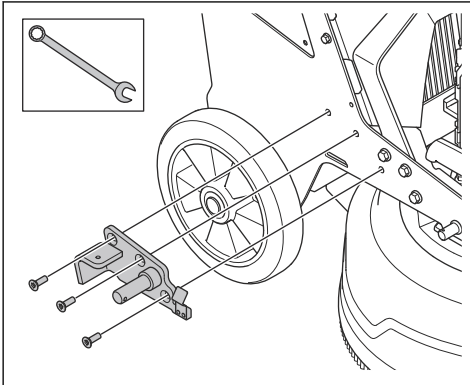

2. Helyezze a súlyt a súlytartó hengerére.

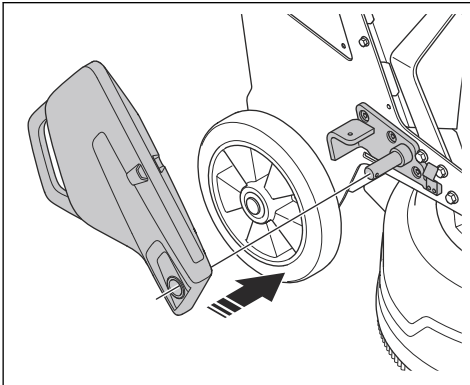

3. A rögzítőcsappal (A) rögzítse a súlyt a súlytartón.

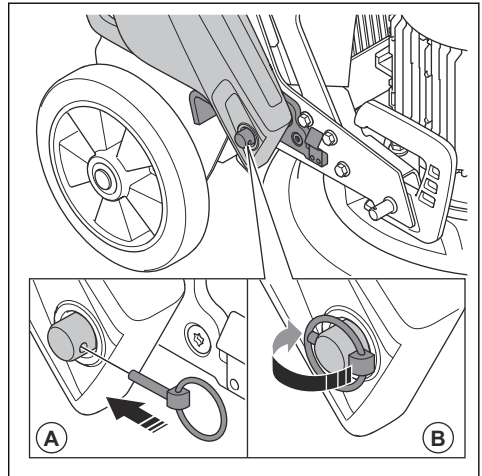

4. Hajtsa a rögzítőcsap gyűrűjét (B) a hengerre.

A súlyok beállítása



FIGYELMEZTETÉS: A súlyok beállításakor körültekintően járjon el. A mozgó részek sérülést okozhatnak.



FIGYELMEZTETÉS: A súlyok kívánt helyzetbe állításakor mindig ellenőrizze, hogy a súlyrögzítő megfelelő módon rögzít-e a súlyokat.

- A súlyokkal állítsa a súlyt a kívánt helyzetbe. Lásd: *Súlyok15. oldal*.

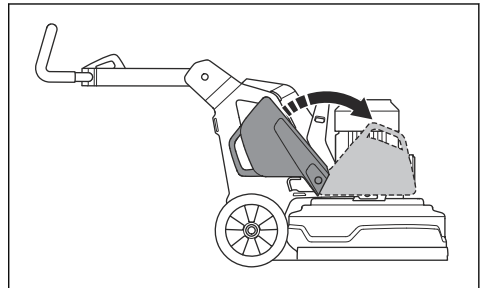

Karbantartás

Bevezető



FIGYELMEZTETÉS: Karbantartás előtt el kell olvasnia és meg kell értenie a biztonságról szóló fejezetet.

A gépen végzett minden szerviz- és javítási munkát szakképzettséget igényel. Garantáljuk a professzionális javítások és szervizelés lehetőségét. Ha viszonteladója nem szervizműhely, forduljon hozzájuk a legközelebbi szervizműhellyel kapcsolatban.

A karbantartás előtt elvégzendő lépések

- Használjon személyi védőfelszerelést. Lásd: *Személyi védőfelszerelés 7. oldalon.*
- Használjon jóváhagyott légzésvédőt. A termékből felszálló por ártalmas az egészségre.
- Állítsa le a terméket vízszintes felületen.
- Állítsa le a motort és húzza ki a hálózati csatlakozót, nehogy karbantartás közben a termék véletlenül elinduljon.

- Tisztítsa meg az olajtól és kosztól a termék körüli területet. Távolítsa el a nem kívánatos tárgyakat.
- Tegyen ki egyértelmű jelzéseket a környéken tartózkodó személyek tájékoztatására, hogy karbantartási munkák vannak folyamatban.
- Tartson a közelben tűzoltó készülékeket, egészségügyi felszerelést és vészhelyzeti telefont.

Karbantartási terv

* = Kezelő által végzett általános karbantartás. Az utasítások nem szerepelnek ebben a használati utasításban.

X = Az utasítások szerepelnek ebben a használati utasításban.

O = Az utasítások nem szerepelnek ebben a használati utasításban. Bizza hivatalos szervizműhelyre a karbantartást.

Karbantartás	Naponta	Hetente	6 havonta	12–36 havonta
Ellenőrizze a BE/KI kapcsolót.	*			
Ellenőrizze a kapcsolódási pontokat és a fogantyúkar reteszelését.		*		
Ellenőrizze a kapcsolódási pontokat és a súlyok rögzítését.		*		
Ellenőrizze a vészleállító gombot.	X			
Tisztítsa meg a termék külső felületét.	X			
Tisztítsa meg a termék belső részeit.			O	
Végezzen általános ellenőrzést.	X			
Ellenőrizze a csiszolókorongokat.	X			
Ellenőrizze csiszolófej meghajtásának működését.		X		
Végezze el a csiszolókorongok meghajtásának szervizelését.				O
Ellenőrizze a csiszolófejet és a vázat összekötő vezetékét.		*		

A termék tisztítása



VIGYÁZAT: Az elzárt levegőbeömlő nyílás csökkenti a termék teljesítményét, és a motor túlmelegedését okozhatja.

- Távolítsa el az elzáródásokat az összes levegőnyílásból. A terméknek mindig elegendően hűvösnek kell lennie.

- Tisztítás előtt mindig húzza ki a hálózati csatlakozót a hálózati aljzatból.
- A termék tisztításához ne használjon vegyszereket.
- Ne használjon vizet az elektromos alkatrészek tisztításához.
- A munkanap végén a berendezés minden részét meg kell tisztítani.
 - a) Oly módon döntse meg a terméket, hogy a fogantyú leérjen a földre.

- b) Távolítsa el a gyémántszerszámokat, majd működtesse a terméket rövid ideig a legalacsonyabb fordulatszámom. Működtesse a terméket, így csökkentve a csiszolófej felső felületén lerakódott por mennyiségét.
- c) Nagynomású mosóberendezéssel tisztítsa meg a csiszolófej alsó felületén lévő részeket.



VIGYÁZAT: Ne irányítsa a nagynomású mosóberendezést közvetlenül a tömítésekre vagy a csatlakozási pontokra.

Általános ellenőrzés

- Ellenőrizze, hogy a tápkábel és a hosszabbítókábel jó állapotban vannak-e, illetve épek-e.
- Ellenőrizze, hogy az anyák és csavarok szorosan meg vannak-e húzva.
- Ellenőrizze, hogy a fejszavarok szorosan rögzülnek-e. Szükség esetén húzza meg őket, és használjon LOCTITE® 680 menetrögzítőt.

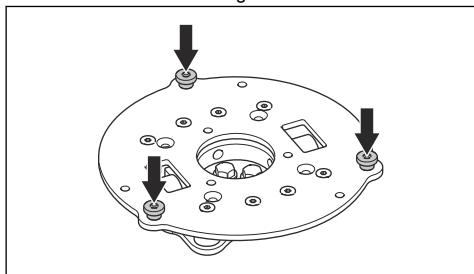

A csiszolófej meghajtása

A csiszolófej meghajtása egy zárt rendszer. Ha gondja akad a csiszolófej meghajtásával, vegye fel a kapcsolatot a Husqvarna szervizműhellyével.

A csiszolófej felszerelése és eltávolítása



FIGYELMEZTETÉS: A csiszolófej eltávolítása esetén a váz nem lesz egyensúlyban. Ügyeljen arra, hogy a váz nehegy felboruljon. Ez sérülést vagy kárt okozhat.

1. Tolja a vázat közel a csiszolófejhez.
2. Vezesse át a vázról érkező motorkábelt a csiszolófej és a váz közötti nyíláson.

3. Tolja a vázat teljesen a csiszolófejhez (A).

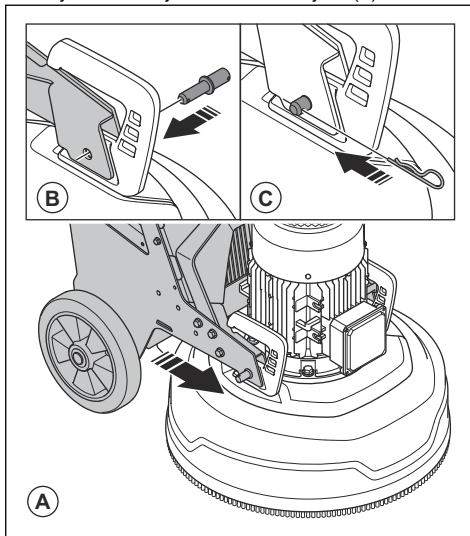

4. A csiszolófej mindkét oldalán helyezze be a rögzítőcsavarokat (B).
5. A csiszolófej mindkét oldalán helyezze be a rögzítőcsapokat (C).
6. Kapcsolja össze a motortól és a vázról érkező motorkábeleket (D).

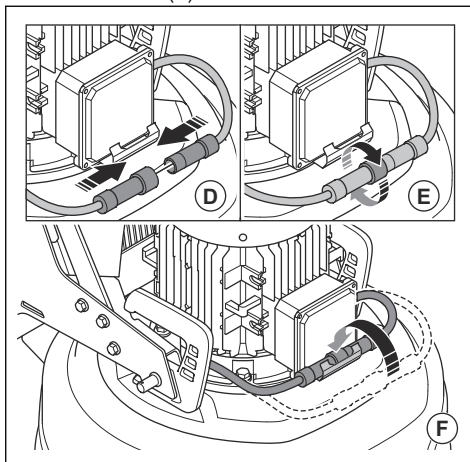

7. Az óramutató járásával megegyező irányba húzza meg a vázról érkező motorkábelen található záróanyát (E).
8. Illessze a motorkábeleket a kábeltartóba (F).
9. A csiszolófejet a lépések fordított sorrendjében tudja eltávolítani.

Hibaelhárítás

Probléma	Ok	Megoldás
A termék nem indul.	A hosszabbítókábel nincs csatlakoztatva vagy sérült.	Csatlakoztassa a hosszabbítókábelt vagy szükség esetén cseréje ki.
	A vészleállító gomb be van nyomva.	Fordítsa el a vezérlőpanelen található vészleállító gombot az óramutató járásával megegyező irányba a kioldáshoz.
	A vezérlődobozban a biztonsági kapcsoló nyitott állásban van.	Állítsa zárt állásba, hogy zárja az áramkört.
A terméket nem könnyű megtartani.	A termékre túl kis számú gyémántszerszám lett felszerelve.	Szereljen fel több gyémántszerszámot, hogy csökkentsse a termék és a kezelő terhelését.
	A csiszológép motorja nem működik. Ezt okozhatja a motor vagy motorhoz tartó vezeték meghibásodása.	Ellenőrizze, hogy a csiszológép motorja csatlakoztatva van-e. Ha a probléma továbbra is fennáll, lépjen kapcsolatba egy hivatalos szakszervizzel.
	Az szíj elszakadt.	Ha a szíj elszakadt, cseréltesse ki egy szervizműhellyel. Kézzel forgassa meg az egyik csiszolókorongot. Ha minden csiszolókorong egyszerre mozog, a szíj nem szakadt el. Ha egy csiszolókorong szabadon forog, a szíj elszakadt.
	A termékhez csak egy fázis érkezik. A termék nem fog hibakódot produkálni, és a motor 1 A-nél kisebb áramot fog felvenni. A ventilátor lassan forog.	Ellenőrizze a tápellátást.
	A felület vagy a művelet a termék túlzott teljesítményét igényli.	Módosítsa a motor fordulatszámát és/vagy a termék haladási sebességét.
A termék olyan hangot ad, mintha a fordulatszáma nagyon megnövekedne.	A csiszoló motorja nincs csatlakoztatva.	Ellenőrizze, hogy a csiszológép motorja csatlakoztatva van-e.
	A csiszológép motorja nem működik. Ezt okozhatja a motor vagy motorhoz tartó vezeték meghibásodása.	Ellenőrizze, hogy a csiszológép motorja csatlakoztatva van-e. Ha a probléma továbbra is fennáll, lépjen kapcsolatba egy hivatalos szakszervizzel.
	A felület túl vastag vagy a gyémántszerszámok konfigurációja nem megfelelő.	A termék beindításakor kis mértékben nyomja le a fogantyút, hogy felemelje a csiszolófejet a felületről.

Probléma	Ok	Megoldás
A termék szabálytalan karcokat hagyj.	A gyémántszerzőszámok nem megfelelő módon vannak felszerelve, vagy a csiszolókorongok eltérő magasságban vannak felszerelve.	Győződjön meg arról, hogy az összes gyémántszerzőszám helyesen van-e felszerelve, és mindegyik azonos magasságú-e.
	A gyémántszerzőszámok eltérő típusúak.	Ellenőrizze, hogy a gyémántszerzőszámok szemcsemérete és kötése megegyezik-e. Ha a gyémántszerzőszámok magassága nem azonos, hozza egy szintbe őket. Ehhez járassa a terméket egy érdes felületen, amíg az összes szerzőszám azonos magasságú nem lesz.
	A fejrögzőtők lazák vagy hiányoznak.	Ellenőrizze, hogy az fejrögzőtők a helyükön vannak-e és meg vannak-e húzva.
	A gyantakötéses szerzőszámok összekeveredtek vagy szennyezettek.	Ellenőrizze, hogy a gyantakötéses gyémántszerzőszámok szemcsemérete és kötése megegyezik-e, és hogy nem szennyezettek-e. A gyantakötéses szerzőszámok tisztításához működtesse a terméket egy rövid ideig egy enyhén érdes felületen.
	A csiszolókorongok kopottak vagy sérültek.	Ellenőrizze, hogy a csiszolókorongok nem törtek-e vagy nem mozognak-e túlságosan.
A termék hirtelen, nem várt mozgásokat produkál.	A csiszolókorongok kopottak vagy sérültek.	Ellenőrizze, hogy a csiszolókorongok nem törtek-e vagy nem mozognak-e túlságosan.
	A gyémántszerzőszámok nem megfelelő módon vannak felszerelve, vagy a csiszolókorongok eltérő magasságban vannak felszerelve.	Győződjön meg arról, hogy az összes gyémántszerzőszám helyesen van felszerelve, és mindegyik azonos magasságú.
	A fejrögzőtők lazák vagy hiányoznak.	Ellenőrizze, hogy az fejrögzőtők a helyükön vannak-e és meg vannak-e húzva.
A belső áramköri megszakító működésbe lépett.	A terhelés túl nagy vagy a tápellátás nem elégséges.	Ellenőrizze a tápellátást.
		Csökkentse a csiszolási nyomást, növelje a gyémántszerzőszámok számát vagy a kötés erősségét.

Szállítás, tárolás és ártalmatlanítás

Szállítás



FIGYELMEZTETÉS: A szállítás során körültekintően járjon el. A termék nehéz, és sérüléseket vagy károsodásokat okozhat, ha a szállítás során leesik vagy elmozdul.

A kerekek lehetővé teszik, hogy a terméket kis távolságon mozgathassa. Nagyobb távolságok esetében emelje fel vagy helyezze járműre a terméket a mozgathatósághoz.



VIGYÁZAT: Ne vontassa jármű mögött a terméket.

- Nagyon körültekintően járjon el, amikor a terméket manuálisan vagy lejtőn mozgatja. Enyhe lejtőkön is megindulhat a termék, amelyet kézi erővel nem fog tudni megállítani.
- Szállításkor rögzítse biztonságosan a terméket. Győződjön meg arról, hogy nem tud elmozdulni.
- A szállításhoz helyezzen a termékre valamilyen védőponyvát. A védőponyva védelmet biztosít a természeti erők, például az eső és a hó ellen.

- A termék felemelésekor mindig használja az emelőszemet.
- A terméket ne emelje meg fogantyújánál, a motornál, a váznál vagy egyéb részeinél fogva.
- Szállításkor ajánlott raklapot használni.
- A terméket mindig egy emelőberendezéssel vagy egy targoncával emelje meg.
- A ha termék nem egy raklapon vagy egy rekeszben van, ne használjon targoncát. A targonca kárt tehet a csiszolókorongokban és egyéb belső alkatrészekben.
- Szállítás közben a csiszolófejek a talajon kell lennie. A szerszámlapokat tartsa felszerelve, nehogy megsérüljön a szerszámlapok rögzítőszervezete.

A termék szállítási pozícióba állítása

- Hajtsa le a fogantyúkart. Lásd: *A fogantyúkar és a fogantyú beállítása 13. oldalon.*

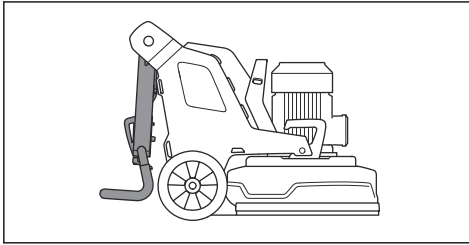

- Ha a terméken súlyok találhatóak, azokat állítsa első pozícióba. Lásd: *A súlyok beállítása 16. oldalon.*
- Ellenőrizze, hogy a csiszolófej érinti-e a felületet.

A termék mozgatása rámpán fel- és lefelé



FIGYELMEZTETÉS: Nagyon óvatosan járjon el, ha a terméket járó motorral mozgatja rámpán fel- vagy lefelé. A termék nehéz, és fennáll a sérülés veszélye, ha a termék leesik vagy túl gyorsan mozog.



FIGYELMEZTETÉS: A meredek rámpák esetében mindig használjon csörlőt. Ne sétáljon és ne maradjon a termék alatt. Ne tartózkodjon a termék veszélyzónájában. Lásd: *A munkaterület biztonsága 7. oldalon.*



FIGYELMEZTETÉS: Meredek lejtőn nem mozgassa a terméket. A maximális lejtési szöggel kapcsolatban tekintse meg az adattáblát.

- Ha a terméket rámpán lefelé kell mozgatni, lassan, hátramenetben működtesse a terméket.
- Ha a terméket rámpán felfelé kell mozgatni, lassan, előremenetben működtesse a terméket.
- Egy rámpán ne fordítsa el 45°-nál jobban a terméket.

A termék megemelése



FIGYELMEZTETÉS: Ügyeljen arra, hogy az emelőberendezés műszaki jellemzői megfelelőek legyenek a termék biztonságos megemeléséhez. A termék adattábláján látható a termék tömege.



FIGYELMEZTETÉS: Ne sétáljon és ne maradjon az emelés alatt álló termék alatt vagy közelében. A veszélyes területtől tartsa távol a közelben tartózkodókat. Lásd: *A munkaterület biztonsága 7. oldalon.*



FIGYELMEZTETÉS: Sérült terméket ne emeljen meg. Ügyeljen arra, hogy az emelőszem helyesen legyen csatlakoztatva, és ne legyen sérült.

1. Állítsa a terméket szállítási helyzetbe. Lásd: *A termék szállítási pozícióba állítása 21. oldalon.*
2. Csatlakoztassa az emelőberendezést az emelőszemhez.

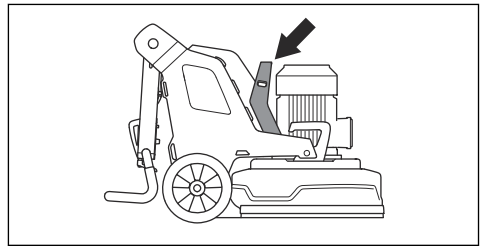

A termék rögzítése szállítójárműhöz

A terméken található lyukakon keresztül hevederekkel rögzítheti a terméket a szállítójárműhöz.

1. Rögzítse a hevedereket a lyukakhoz.

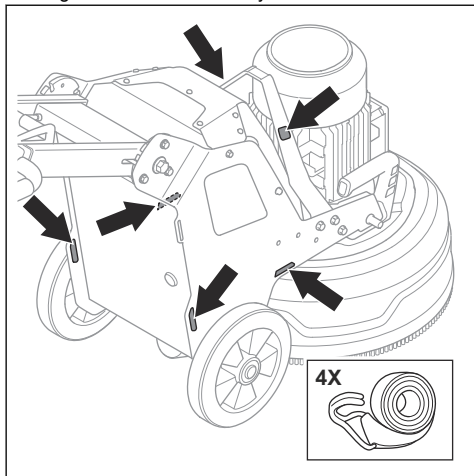

2. Rögzítse a hevedereket a járműhöz.

illetve a terméket értékesítő szakkereskedés nyújthat részletesebb tájékoztatást.

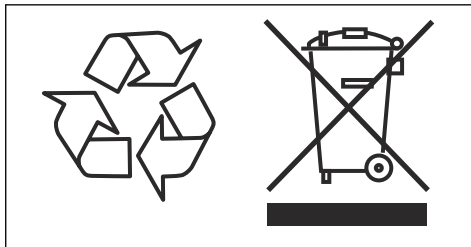

Tárolás



VIGYÁZAT: A terméket ne tárolja kültéren.
Mindig tartsa beltérben.

- Tartsa a terméket száraz és fagymentes helyen.
- Tárolás előtt tisztítsa meg a terméket, és végezze el annak teljes karbantartását.
- Tartsa a csiszolófejet a talajon.
- Tartsa a terméket zárható helyen, ahol gyermek vagy jogosulatlan személy nem férhet hozzá.

Hulladékként való kezelés

A terméken vagy a csomagolásán található szimbólum azt jelzi, hogy ezt a terméket nem szabad a háztartási hulladék közé helyezni. A megfelelő újrafeldolgozó pontra el kell juttatni az elektromos és elektronikus berendezések hasznosítása érdekében.

A termék megfelelő kezelésének biztosításával segíthet kiküszöbölni azokat a környezetre és az emberre gyakorolt potenciális negatív hatásokat, amelyeket a termék helytelen hulladékkezelése okozhat. A termék újrahasznosításával kapcsolatban az önkormányzat, a hulladéktátratlanítási szolgáltatást végző vállalkozás,

Műszaki adatok

Műszaki adatok

	PG 540 1x200–240 V	PG 540 3x380–415 V
Motorteljesítmény, kW/LE	2,2/3	4/5,5
Névleges áram, A	13	16
Feszültségosztály, V	200–240	380–415
Fázisok száma	1 fázisú	3 fázisú
Frekvencia, Hz	50–60	50–60
Tömeg, kg/font	169/373	178/392
Csiszolási szélesség, mm/hüvelyk	500/19,7	500/19,7
Csiszolókorong, mm/hüvelyk	3x230/9	3x230/9
Teljes csiszolási nyomás, kg/font	66/146	75/165
Súlyok 1-es állásban (első pozíció), kg/font	106/234	115/254
Súlyok 2-es állásban (függőleges pozíció), kg/font	81/179	90/198
Csiszolókorong fordulatszáma, min./max. ford./perc	348–1160	348–1160
Csiszolófej fordulatszáma, min./max. ford./perc	31–102	31–102
Forgásirány (felülről nézve)	Csiszolófej: óramutató járásával megegyezően Csiszolókorong: óramutató járásával ellentétesen	Csiszolófej: óramutató járásával megegyezően Csiszolókorong: óramutató járásával ellentétesen
Max. emelkedő, fok °	10	10
Vezérlődoboz, IP	54	54
Ajánlott porelszívó¹		
Porelszívó csatlakozása, mm/hüvelyk	50/2	50/2
Minimális légáram, m ³ /h / CFM	400/236	400/236
Minimális vákuum, kPa/psi	26/3,8	26/3,8

¹ A porelszívókra vonatkozó műszaki adatok nem foglalják össze egyértelműen a különböző porelszívók idővel történő teljesítménycsökkenését. A Husqvarna termékek OSHA objektív adatai itt érhetők el: www.husqvarnacp.com/us.

Zajszintek

Zajkibocsátás²	
Hangteljesítményszint, L_W dB(A)	92,4
Zajszintek³	
Hangnyomásszint a kezelő fülénél, L_p , dB (A)	73,8
Rezgésszintek⁴	
Fogantyúkar, jobb, m/s^2	0,8
Fogantyúkar, bal, m/s^2	0,8

Termék méretei

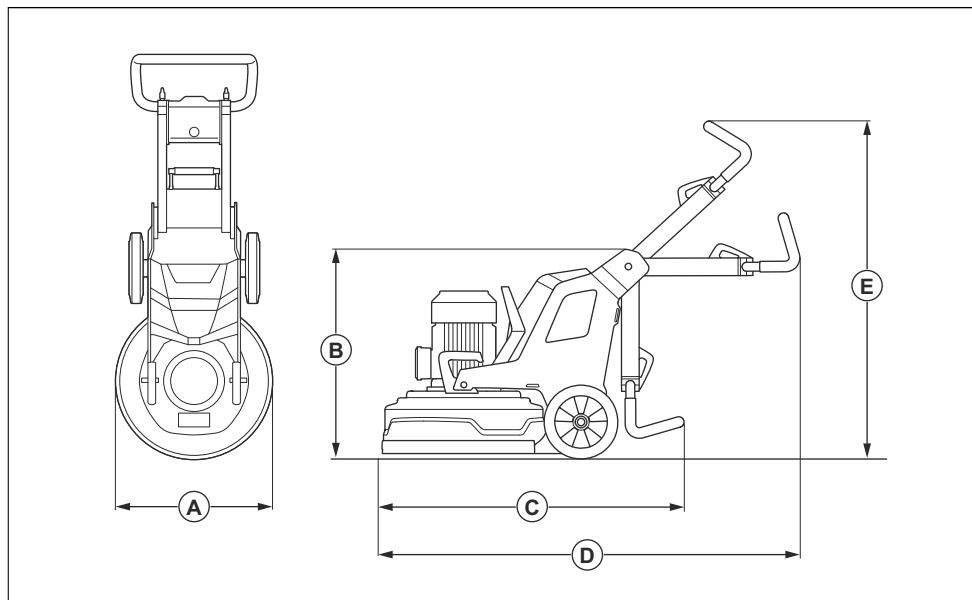

A	Szélesség, mm/hüvelyk	560/22
B	Min. teljes magasság (lehajtott fogantyúkarral), mm/hüvelyk	735/28,9

² A környezet zajszennyezése hangteljesítményként mérve az EN 60335-2-72 szabvány szerint. A becslült mérési bizonytalanság 2,5 dB(A).

³ Hangnyomásszint az EN 60335-2-72 szabvány szerint. A becslült mérési bizonytalanság 4 dB(A).

⁴ A rezgésszinteket lásd az EN 60335-1 és EN 60335-2-72 szerint. A rezgésszintre vonatkozó jelentési adatok $1 m/s^2$ -es jellemző statisztikai ingadozással (standard deviáció) rendelkeznek. A rezgésértékek manuális működtetésre vonatkoznak.

C	Max. teljes hosszúság (lehajtott fogantyúkarral), mm/ hüvelyk	1015/40
D	Max. teljes hosszúság (kihajtott fogantyúkarral), mm/ hüvelyk	1255/49,4
E	Max. teljes magasság (kihajtott fogantyúkarral), mm/ hüvelyk	1260/49,6

EK megfeleléségi nyilatkozat

EK megfeleléségi nyilatkozat

A Husqvarna AB, SE-561 82 Husqvarna, Svédország
(tel.: ++46- 36-146500) saját felelősségére kijelenti,
hogy a termék:

Leírás	Polírozó- és csiszolóberendezés
Márka	Husqvarna
Típus/modell	PG 540
Megjelölés	2019-as és újabb sorozatszámok

teljes mértékben megfelel a következő EU-
irányelveknek és rendeleteknek:

Irányelv/rendelet	Leírás
2006/42/EC	„gépre vonatkozó”

valamint hogy az alábbi harmonizált szabványok és/
vagy műszaki előírások kerültek alkalmazásra;

EN ISO 12100:2010

EN 60335-1:2012/A11:2014/AC:2014

EN 60335-2-72:2012

Partille, 2019-10-17



Martin Huber

K+F igazgató, Betonfelületek és -padlók

Husqvarna AB, Építőipari részleg

A műszaki dokumentációk felelőse

SPIS TREŚCI

Wstęp.....	27	Rozwiązywanie problemów.....	45
Bezpieczeństwo.....	31	Transport, przechowywanie i utylizacja.....	46
Przeznaczenie.....	35	Dane techniczne.....	49
Przegląd.....	42	Deklaracja zgodności WE.....	52

Wstęp

Opis produktu

Produkt jest szlifierką do posadzek o różnej twardości.

Przeznaczenie

Produkt przeznaczony jest do szlifowania powierzchni z materiałów o różnych twardościach, takich jak kamień naturalny, lastriko i beton. Produkt również można

wykorzystywać do szlifowania takich powierzchni jak tworzywa epoksydowe i kleje. Wykończenie powierzchni może być zgrubne lub gładkie. Produkt może być używany do szlifowania na sucho lub na mokro. Nie używać produktu do innych zadań.

Produkt przeznaczony jest do działalności komercyjnej prowadzonej przez profesjonalnych operatorów.

Widok produktu, prawa strona

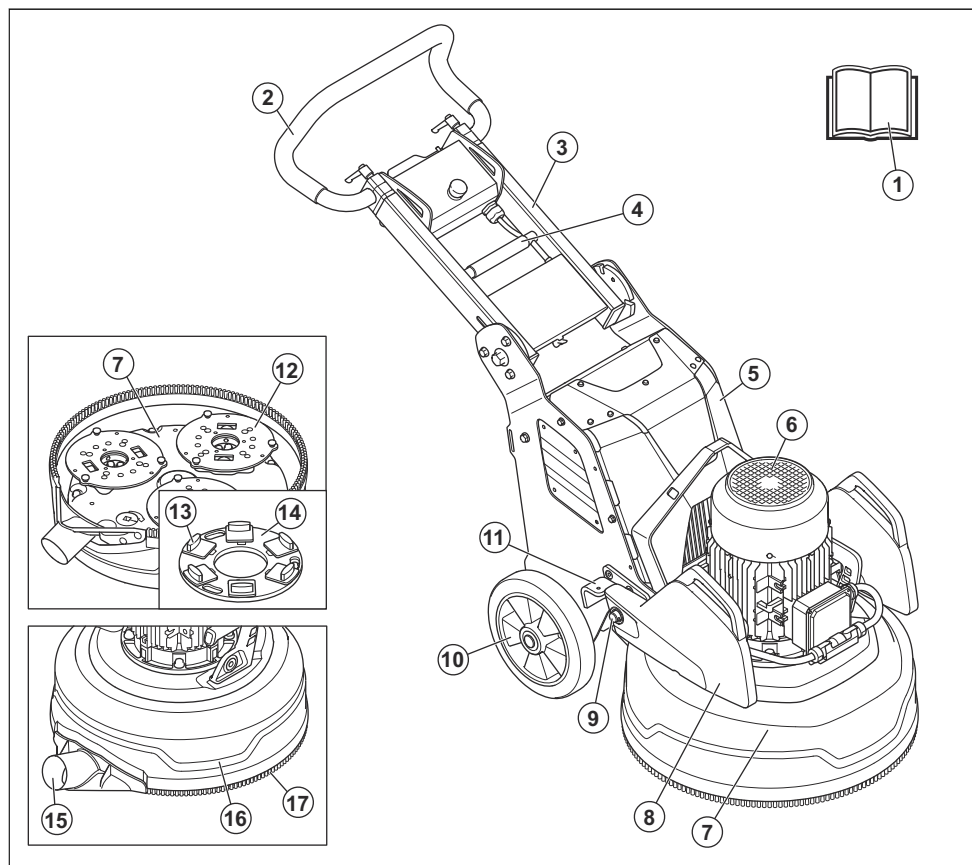

1. Instrukcja obsługi
2. Uchwyt sterowniczy
3. Uchwyt
4. Dźwignia blokady do regulacji uchwytu
5. Obudowa elementów układu elektrycznego
6. Silnik szlifierki
7. Głowica szlifierska
8. Obciążnik (akcesorium)
9. Uchwyt obciążnika
10. Koło
11. Blokada obciążnika, cofnięte położenie obciążnika
12. Tarcza szlifierska
13. Narzędzia diamentowe (akcesorium)
14. Płyta narzędziowa
15. Podłączenie do odpylacza
16. Pokrywa
17. Fartuch przeciwpylowy

Widok produktu, lewa strona

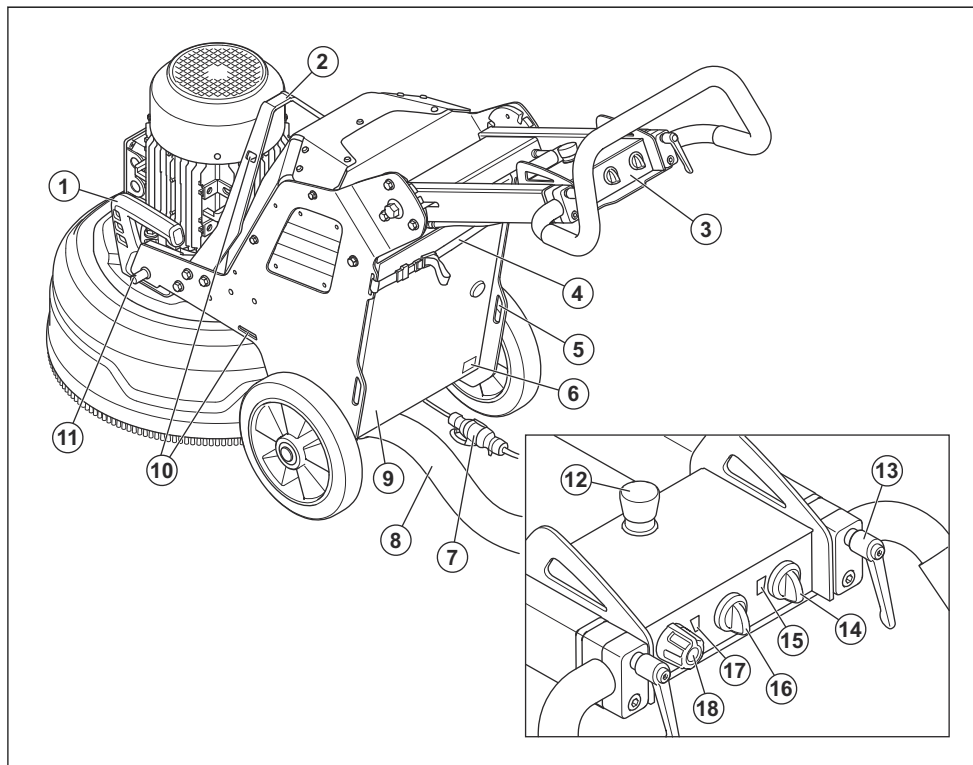

1. Uchwyt podnoszenia głowicy szlifierskiej
2. Ucho do podnoszenia
3. Panel sterowania
4. Element do zawieszania odpylacza i przewodu zasilania
5. Otwór na paski
6. Tabliczka znamionowa
7. Przewód zasilający
8. Podłączenie do odpylacza
9. Drzwiczki do skrzynki elektrycznej
10. Otwory na paski
11. Blokada obciążnika, przednie położenie obciążnika
12. Przycisk zatrzymania awaryjnego
13. Dźwignia blokująca do regulacji uchwytu sterowniczego
14. Wyłącznik
15. Wskaźnik zasilania oraz poziomu naładowania akumulatora produktu
16. Przełącznik START/STOP
17. Wskaźnik silnika szlifierki

18. Pokrętko regulacji kierunku obrotów i prędkości pracy tarczy szlifierskiej

Symboly znajdujące się na produkcie



OSTRZEŻENIE: Produkt może spowodować poważne obrażenia ciała lub śmierć operatora lub innych osób. Zachować ostrożność i prawidłowo korzystać z produktu.



Należy dokładnie przeczytać instrukcję obsługi i przed użyciem produktu upewnić się, że wszystkie wskazówki zostały zrozumiane.



Stosować środki ochrony słuchu, oczu i dróg oddechowych. Patrz *Środki ochrony osobistej* na stronie 32.



Pył może powodować problemy z oddychaniem. Stosować atestowane środki

ochrony dróg oddechowych. Zapewniać dobry przepływ powietrza.



Zawsze podnosić produkt za ucho do podnoszenia.



Za pomocą otworów na paski mocujące przymocować produkt do pojazdu transportującego.



Produkt nie jest klasyfikowany jako odpad z gospodarstwa domowego. Należy poddawać je recyklingowi w zatwierdzonym punkcie zbiórki sprzętu elektrycznego i elektronicznego.



Niniejszy produkt jest zgodny z obowiązującymi dyrektywami wspólnoty europejskiej.

Uwaga: Pozostałe symbole/naklejki samoprzylepne umieszczone na produkcie dotyczą specjalnych wymogów certyfikacyjnych dla niektórych rynków.

Symbole na panelu sterowania



Wyłącznik bezpieczeństwa.



Włączanie i resetowanie produktu.



Włączona głowica szlifierska.



Prędkość i kierunek obrotów, tarcza szlifierska.

Tabliczka znamionowa

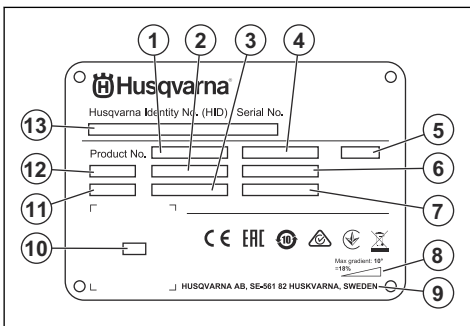

1. Numer produktu
2. Waga produktu
3. Moc znamionowa
4. Napięcie znamionowe
5. Obudowa
6. Prąd znamionowy
7. Częstotliwość
8. Maksymalny kąt zbrocza
9. Producent
10. Kod do przeskanowania
11. Rok produkcji
12. Model
13. Numer seryjny

ODPOWIEDZIALNOŚĆ ZA PRODUKT

Zgodnie z przepisami dotyczącymi odpowiedzialności za produkt nie ponosimy odpowiedzialności za szkody spowodowane przez nasz produkt, jeśli:

- produkt jest nieprawidłowo naprawiany.
- produkt jest naprawiany przy użyciu części nie pochodzących od producenta lub niezatwierdzonych przez producenta.
- produkt jest wyposażony w akcesoria nie pochodzące od producenta lub niezatwierdzone przez producenta.
- produkt nie jest naprawiany w autoryzowanym centrum serwisowym lub przez autoryzowaną placówkę.

Husqvarna Fleet Services™

Husqvarna Fleet Services™ to rozwiązanie wykorzystujące technologię chmury, umożliwiające operatorowi przegląd wszystkich podłączonych produktów. Na tym produkcie można zamontować czujnik Husqvarna Fleet Services™. Czujnik Husqvarna Fleet Services™ zbiera dane o produkcie i pozwala użytkownikowi połączyć się z systemem Husqvarna Fleet Services™. System Husqvarna Fleet Services™ podaje takie dane jak czas pracy, okresy serwisowe oraz położenie produktu.

Aby uzyskać więcej informacji na temat Husqvarna Fleet Services™, pobierz aplikację Husqvarna Fleet Services™ lub porozmawiaj ze swoim przedstawicielem firmy Husqvarna.

Bezpieczeństwo

Definicje dotyczące bezpieczeństwa

Ostrzeżenia, uwagi i informacje są używane do zwrócenia uwagi na szczególnie ważne sekcje instrukcji obsługi.



OSTRZEŻENIE: Jest używane, gdy istnieje ryzyko poważnych obrażeń, śmierci operatora lub uszkodzenia otoczenia w wyniku nieprzestrzegania instrukcji obsługi.



UWAGA: Jest używane, gdy istnieje ryzyko uszkodzenia materiałów lub urządzenia w wyniku nieprzestrzegania instrukcji obsługi.

Uwaga: stosuje się, aby przekazać więcej informacji, które są przydatne w danej sytuacji.

Ogólne zasady bezpieczeństwa



OSTRZEŻENIE: Przed rozpoczęciem użytkowania produktu przeczytać następujące ostrzeżenia.

- Ten produkt jest niebezpiecznym narzędziem w przypadku nieostrożnego postępowania lub nieprawidłowego korzystania. Produkt może spowodować poważne obrażenia ciała lub śmierć operatora lub innych osób. Nie uruchamiać urządzenia bez uprzedniego przeczytania i zrozumienia treści Instrukcji Obsługi.
- Należy stosować się do wszystkich ostrzeżeń i poleceń
- Zgodność ze wszystkimi obowiązującymi przepisami prawa.
- Operator i pracodawca operatora muszą znać zagrożenia i zapobiegać im podczas obsługi produktu.
- Nie pozwalają używać maszyny jakimkolwiek osobom, które nie zapoznały się i nie zrozumiały zawartości instrukcji obsługi.
- Nie używać produktu przed przeszkoleniem z obsługi produktu. Sprawdzić, czy wszyscy operatorzy zostali przeszkoleni.
- Nie pozwalać dzieciom używać produktu.
- Produkt mogą obsługiwać wyłącznie osoby upoważnione.
- Operator ponosi odpowiedzialność za wypadki lub spowodowanie zagrożenia wobec innych osób, lub mienia.
- Osoba, która jest zmęczona, chora lub pod wpływem alkoholu, narkotyków lub lekarstw nie może obsługiwać urządzenia
- Zawsze zachowywać ostrożność i kierować się zdrowym rozsądkiem.

- Podczas pracy urządzenie niniejsze wytwarza pole elektro-magnetyczne. W pewnych okolicznościach pole to może zakłócać pracę aktywnych lub pasywnych implantów medycznych. Przed przystąpieniem do pracy z maszyną w celu ograniczenia ryzyka poważnych lub śmiertelnych obrażeń, osoby posiadające implanty medyczne powinny skonsultować się z lekarzem oraz ich producentem.
- Utrzymywać produkt czystym. Upewnić się, że można łatwo odczytać oznaczenia i naklejki.
- Nie stosować uszkodzonego produktu.
- Nie należy dokonywać modyfikacji produktu.
- Nie używać produktu, jeśli możliwe jest, że inne osoby dokonały jego modyfikacji.

Instrukcje bezpieczeństwa dotyczące obsługi



OSTRZEŻENIE: Przed rozpoczęciem użytkowania produktu przeczytać następujące ostrzeżenia.

- Stosuj środki ochrony osobistej. Patrz *Środki ochrony osobistej na stronie 32*.
- Nie odchodzić od maszyny, gdy jej silnik pracuje.
- Przed oddaniem się od produktu należy zawsze odłączać przewód zasilający.
- Nie ciągnąć za wąż odpylacza. Produkt może przewrócić się, powodując obrażenia lub uszkodzenia.
- W momencie uruchomienia produktu głowica szlifierska musi dotykać powierzchni. Nie dotyczy to sprawdzania wyłącznika.
- Nie uruchamiać produktu bez zamontowanego fartucha przeciwpyłowego. Fartuch przeciwpyłowy musi zapewniać pełne uszczelnienie pomiędzy produktem i podłogą.
- Trzymać z dala od miejsc, w których produkt mógłby spowodować obrażenia. Produkt może szybko zmienić położenie i uderzyć użytkownika.
- Jeśli produkt nie działa prawidłowo, należy niezwłocznie wyłączyć silnik.
- Zachować ostrożność, ponieważ ubranie, biżuteria lub długie włosy mogą zostać pochwycone przez elementy ruchome.
- Zapewnić bezpieczną i stabilną postawę podczas pracy.
- Nie używać maszyny, jeśli otrzymanie pomocy w razie wypadku będzie niemożliwe.
- Jeśli w produkcie występują drgania lub poziom hałasu jest wyjątkowo wysoki, należy natychmiast wyłączyć produkt. Należy sprawdzić maszynę pod kątem uszkodzeń. Należy naprawić uszkodzenia lub

zlecić przeprowadzenie naprawy przez autoryzowany punkt serwisowy.

- Narażenie operatora na nadmierne działanie drgań może powodować uszkodzenia układu krążenia i układu nerwowego, szczególnie u osób z niewydolnością układu krążenia. Zwrócić się do lekarza w przypadku rozpoznania u siebie objawów dolegliwości somatycznych, których przyczyną może być wystawienie na nadmierne drgania. Przykładem takich symptomów jest drętwienie, utrata czucia, mrowienie, kłucie, ból, utrata sił, zmiany koloru skóry lub jej stanu. Objawy te zazwyczaj są odczuwalne w palcach, dłoniach i nadgarstkach.
- Nie pozostawiać produktu na pochyłości. Jeśli konieczne jest pozostawienie urządzenia na pochyłości, należy zabezpieczyć je przed zjechaniem lub przewróceniem się. Istnieje ryzyko obrażeń i strat materialnych.
- Zachować ostrożność podczas pracy na zboczach. Produkt jest ciężki i w razie upadku może spowodować poważne obrażenia.
- Nie przemieszczać urządzenia na stromych zboczach. Informacje na temat maksymalnego kąta zbrocza można znaleźć na tabliczce znamionowej produktu.
- Zawsze korzystać z zatwierdzonych akcesoriów. Dodatkowe informacje można uzyskać w punkcie sprzedaży.

- Nosić wysokie obuwie z noskami stalowymi i podeszwami przeciwpoślizgowymi.
- Należy zadbać o dostępność zestawu pierwszej pomocy.
- Podczas korzystania z produktu może wystąpić iskrzenie. Należy zadbać o dostępność gaśnicy przeciwpożarowej.

Bezpieczeństwo miejsca pracy

- W trakcie pracy zapewnić, aby osoby postronne trzymały się z daleka od obszaru przedstawionego na poniższej ilustracji. Również operator musi zachować szczególną ostrożność w tym obszarze w trakcie pracy.

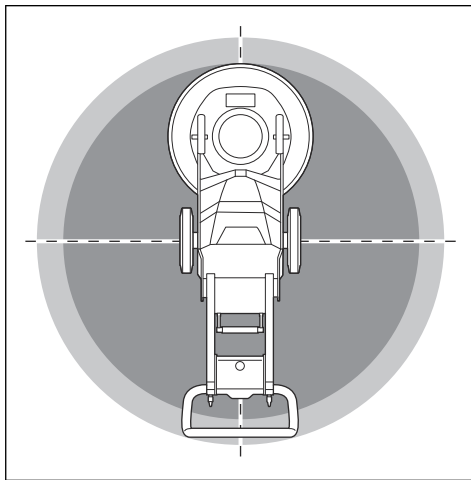

- Sprawdzić, czy tylko upoważnione osoby znajdują się w obszarze roboczym
- Nie używać produktu we mgle, deszczu, przy silnym wietrze, niskiej temperaturze, ryzyku piorunów ani w innych złych warunkach pogodowych. Używanie produktu przy złej pogodzie lub w miejscach wilgotnych może mieć negatywny wpływ na czujność operatora. Złe warunki pogodowe mogą powodować niebezpieczne warunki pracy.
- Należy uważać na osoby, przedmioty i sytuacje, które mogą uniemożliwiać bezpieczną obsługę maszyny.
- Zapewnić odpowiednie oświetlenie miejsca pracy.
- Nie należy używać produktu w obszarach, w których występuje zagrożenie pożarem lub wybuchem.

Bezpieczeństwo elektryczne



OSTRZEŻENIE: W przypadku produktów elektrycznych zawsze istnieje ryzyko porażenia prądem. Nie używać produktu w niesprzyjających warunkach pogodowych. Nie dotykać piorunochronów ani metalowych przedmiotów. Zawsze używać urządzenia

Środki ochrony osobistej



OSTRZEŻENIE: Przed rozpoczęciem użytkowania produktu przeczytać następujące ostrzeżenia.

- Zawsze należy stosować prawidłowe środki ochrony osobistej podczas używania produktu. Środki ochrony osobistej nie eliminują ryzyka odniesienia obrażeń. Środki ochrony osobistej zmniejszają powagę obrażeń w razie wystąpienia wypadku. Skorzystać z pomocy dealera przy wyborze odpowiedniego sprzętu.
- Podczas używania produktu stosować atestowane okulary ochronne.
- Nie używać luźnych, ciężkich ani nieodpowiednich ubrań. Używać ubrań, które zapewniają swobodny ruch.
- Należy używać zatwierdzonych rękawic ochronnych, które zapewniają pewny chwyt.
- Używać gumowych rękawic ochronnych, które zapobiegają podrażnieniu skóry przez wilgotny beton.
- Stosować atestowany kask ochronny.
- Podczas używania produktu zawsze stosować zatwierdzoną ochronę słuchu. Narażenie na działanie hałasu przez długi czas może spowodować utratę słuchu.
- Produkt wydziela pył i opary zawierające niebezpieczne substancje chemiczne. Stosować atestowaną ochronę dróg oddechowych.

zgodnie z zaleceniami podanymi w instrukcji obsługi, aby zapobiec obrażeniom ciała.

na działanie innych produktów, na przykład spowodować migotanie oświetlenia.



OSTRZEŻENIE: Należy zawsze używać zasilacza z wyłącznikiem różnicowo-prądowym (RCD). Wyłącznik RCD zmniejsza ryzyko porażenia prądem elektrycznym.



OSTRZEŻENIE: Wysokie napięcie. W jednostce napędowej znajdują się niezabezpieczone części. Przed otwarciem drzwiczek skrzynki elektrycznej należy zawsze odłączyć wtyczkę zasilania.



UWAGA: Zasilanie energią z produktu lub prądnicy musi być stałe i mieć odpowiednio dużą moc, aby zapewnić bezproblemowe działanie silnika. Nieprawidłowe napięcie powoduje wzrost zużycia prądu oraz temperatury silnika, aż do zadziałania obwodu bezpieczeństwa. Rozmiar przewodu zasilającego musi być zgodny z krajowymi i lokalnymi rozporządzeniami. Rozmiar gniazda sieciowego musi być zgodny z natężeniem gniazda elektrycznego i przedłużacza produktu.

Jeśli sieć zasilająca ma większą rezystancję, przy uruchamianiu produktu może wystąpić krótki spadek napięcia. Może to mieć wpływ

- Sprawdzić, czy zasilanie, bezpiecznik i napięcie sieci są takie same jak napięcie podane na tabliczce znamionowej produktu.
- Przed odłączeniem wtyczki zasilania należy zawsze zatrzymać produkt.
- Nie wolno używać produktu w przypadku uszkodzenia przewodu zasilania lub wtyczki. Przekazać produkt do autoryzowanego centrum serwisowego w celu naprawy. Uszkodzony przewód zasilania może być przyczyną poważnych obrażeń i śmierci.
- Używać przewodu zasilania prawidłowo. Nie używać przewodu zasilania do przemieszczania, ciągnięcia lub odłączania produktu. Nigdy nie wyciągać wtyczki z gniazdka za przewód zasilania. Nie ciągnąć z przewód.
- Nie używać produktu w wodzie o głębokości, na której osprzęt produktu może ulec zamoczeniu. Osprzęt może ulec uszkodzeniu, a produkt może znaleźć się pod napięciem, co może spowodować obrażenia.
- Nie stosować większej ilości wody niż ilość dostarczana przez układ wodny produktu. Chronić produkt przed deszczem. Wniknięcie wody do produktu zwiększa ryzyko porażenia prądem.
- Przed podłączeniem lub odłączeniem przewodu silnika i obudowy elementów układu elektrycznego należy najpierw odłączyć przewód zasilania.

Wartości orientacyjne dla źródła zasilania

Napięcie nominalne źródła zasilania, V	Minimalne napięcie na produkcie, V	Maksymalne napięcie na produkcie, V	Częstotliwość, Hz	Natężenie nominalne, A	Moc silnika	Min. powierchnia przewodu mm ² /AWG	Maks. długość przewodu m/ stopy
1x230	200	240	50/60	15	2,2	2,5/14	120/390
1x220	200	240	50/60	30	4	6/9	90/290
3x220	200	240	50/60	20	4	2,5/14	120/390
3x400/440/480	380	480	50/60	15	4	2,5/14	160/520

Instrukcje dotyczące uziemienia produktu



OSTRZEŻENIE: Nieprawidłowe połączenie może spowodować porażenie prądem elektrycznym. W przypadku wątpliwości co do prawidłowego uziemienia produktu skontaktować się z wykwalifikowanym elektrykiem.

Nie dokonywać modyfikacji wtyczki zasilania, które mogłyby sprawić, że stanie się niezgodna ze specyfikacją fabryczną. Jeśli wtyczka zasilania nie jest zgodna z

gniazdkiem elektrycznym, należy zlecić zamontowanie zgodnego gniazodka wykwalifikowanemu elektrykowi. Przestrzegać lokalnych przepisów i obowiązującego prawa.

Jeśli instrukcje dotyczące uziemienia produktu nie są w pełni zrozumiałe, należy skontaktować się z wykwalifikowanym elektrykiem.

Produkt jest wyposażony w przewód zasilania z uziemieniem i wtyczkę zasilania. Zawsze należy podłączać produkt do uziemionego gniazdka elektrycznego. Zmniejsza to ryzyko porażenia prądem w przypadku usterki.

Nie używać przejściówek elektrycznych z produktem.

Przedłużacze

- Należy używać wyłącznie zatwierdzonych przedłużaczy o odpowiedniej długości.
- Oznaczenie na przedłużaczu musi mieć co najmniej taką samą lub wyższą wartość znamionową, jak ta podana na tabliczce znamionowej produktu.
- Zawsze używać przedłużaczy z uziemieniem.
- Używając urządzenia na zewnątrz, należy stosować odpowiedni przedłużacz przeznaczony do pracy na zewnątrz. Zmniejsza to ryzyko porażenia prądem elektrycznym.
- Unikać kładzenia przewodu na ziemi i narażania go na działanie wilgoci.
- Przedłużacz należy trzymać z dala od źródeł ciepła, oleju, ostrych krawędzi lub ruchomych części. Uszkodzony przewód zwiększa ryzyko porażenia prądem elektrycznym.
- Należy sprawdzić, czy przedłużacz nie jest uszkodzony i jest w dobrym stanie.
- Nie wolno używać zwiniętego przedłużacza. Może to doprowadzić do jego przegrzania.
- Upewnić się, że podczas pracy przedłużacz znajduje się za operatorem i urządzeniem. Zapobiegnie to uszkodzeniu przedłużacza.

Zespoły zabezpieczające na osprzęcie



OSTRZEŻENIE: Przed rozpoczęciem użytkowania produktu przeczytać następujące ostrzeżenia.

- Nie należy używać maszyny z uszkodzonymi urządzeniami zabezpieczającymi.
- Regularnie przeprowadzać kontrole urządzeń zabezpieczających. Jeśli urządzenia zabezpieczające są uszkodzone, skontaktować się z warsztatem obsługi technicznej Husqvarna.

Przycisk zatrzymania awaryjnego

Przycisk zatrzymania awaryjnego służy do szybkiego zatrzymania silnika. Przycisk zatrzymania awaryjnego przerywa zasilanie elektryczne z sieci.

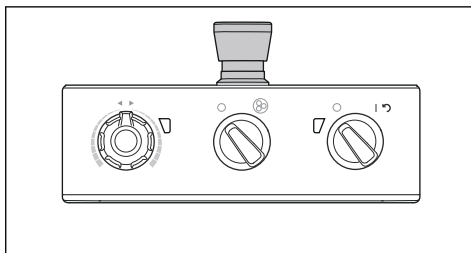

UWAGA: Nie używać przycisku zatrzymania awaryjnego jako wyłącznika produktu.

Sprawdzanie stanu przycisku zatrzymania awaryjnego.

1. Obrócić przycisk zatrzymania awaryjnego (A) na panelu sterowania w prawo, aby mieć pewność, że jest on wyłączony.

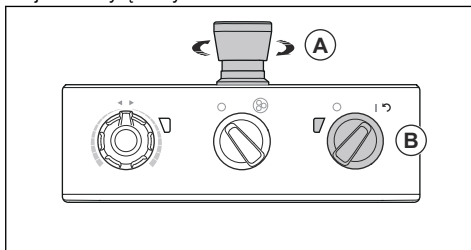

2. Przełączyć włącznik (B) na panelu sterowania w położenie 1, aby uruchomić silnik. Zapali się dioda LED obok włącznika.
3. Wcisnąć przycisk zatrzymania awaryjnego.
4. Upewnić, że dioda LED obok włącznika zgasła.
5. Obrócić przycisk zatrzymania awaryjnego w prawo, aby go wyłączyć.

Instrukcje bezpieczeństwa dotyczące konserwacji

- Wszystkie elementy należy utrzymywać w dobrym stanie i upewnić się, że wszystkie mocowania są właściwie dokręcone.
- Nie używać uszkodzonego produktu. Przeprowadzać kontrole bezpieczeństwa oraz czynności z zakresu konserwacji i obsługi technicznej podane w niniejszej instrukcji. Wszelkie pozostałe prace konserwacyjne muszą być wykonywane przez autoryzowany serwis.
- Zatrzymać produkt przed wymianą narzędzi diamentowych. Obrócić wyłącznik do położenia 0 i nacisnąć przycisk zatrzymania awaryjnego.

- Wykonywać kontrole i/lub prace konserwacyjne przy wyłączonym silniku i odłączonej wtyczce zasilania.
- Regularnie konserwować produkt, aby zapewnić jego prawidłowe działanie. Patrz *Plan konserwacji na stronie 43*.

Przeznaczenie

Wstęp



OSTRZEŻENIE: Przed użyciem urządzenia należy przeczytać ze zrozumieniem rozdział poświęcony bezpieczeństwu.

Wijmowanie produktu z opakowania



OSTRZEŻENIE: Ostrożnie przenieść produkt z palety z zachowaniem środków bezpieczeństwa. Produkt jest ciężki i w razie upadku może spowodować poważne obrażenia.

- Upewnić się, że w skład zestawu wchodzi wszystkie elementy przedstawione w opisie produktu. Patrz *Widok produktu, prawa strona na stronie 28*. Przed zdjęciem produktu z palety porozmawiaj ze swoim dilerem Husqvarna, jeżeli któregoś elementu brakuje lub jest uszkodzony.
- Usunąć wszystkie paski do pakowania i kliny spod kół.
- Upewnić się, że obszar pracy jest wolny od wszelkich przeszkód i jest wystarczająca ilość miejsca do przemieszczenia produktu.
- Upewnić się, że nie ma zagrożenia, że użytkownik albo produkt się przewróci.
- W celu zdjęcia produktu z palety należy korzystać ze sprzętu do podnoszenia lub rampy. Produkt jest ciężki. Przemieszczać produkt w bezpieczny sposób. Patrz *Podnoszenie produktu na stronie 47*.

Przed obsługą produktu

1. Przed przystąpieniem do pracy należy dokładnie i ze zrozumieniem zapoznać się z treścią niniejszej instrukcji obsługi.
2. Stosować wszelkie niezbędne środki ochrony indywidualnej. Patrz *Środki ochrony osobistej na stronie 32*.
3. Sprawdzić, czy tylko upoważnione osoby znajdują się w obszarze roboczym
4. Wykonywać codzienną konserwację. Patrz *Plan konserwacji na stronie 43*.
5. Sprawdzić, czy produkt jest prawidłowo zmontowany i czy nie jest uszkodzony.
6. Położyć produkt na obszarze roboczym. Upewnić się, że transport produktu do obszaru roboczego i z powrotem jest przeprowadzany w bezpieczny i poprawny sposób. Patrz *Transport na stronie 46*.

7. Upewnić się, że narzędzia diamentowe znajdują się na tarczach narzędziowych i że zarówno narzędzia, jak i tarcze narzędziowe są mocno przymocowane.
8. Podłączyć odpylacz do produktu. Patrz *Podłączanie odpylacza na stronie 37*.
9. Ustawić uchwyt oraz uchwyt sterujący na odpowiedniej wysokości pracy. Patrz *Regulacja uchwytu i uchwytu sterującego na stronie 38*.
10. Przed podłączeniem produktu do gniazdka elektrycznego sprawdzić, czy przewód silnika jest podłączony do obudowy elementów układu elektrycznego. Patrz *Montaż i demontaż głowicy szlifierskiej na stronie 44*.
11. Podłączyć produkt do źródła zasilania. Patrz *Podłączanie produktu do źródła zasilania na stronie 39*.
12. Obrócić przycisk zatrzymania awaryjnego na panelu sterowania w prawo, aby mieć pewność, że jest on wyłączony.

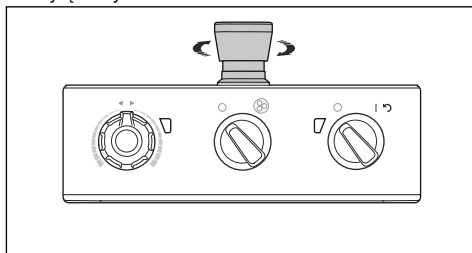

13. Upewnić się, że użytkownik zna kierunek obrotów tarczy szlifierskich, jeżeli wykorzystywane są kierunkowe narzędzia diamentowe, takie jak Piranhas.

Narzędzia diamentowe

Dostępnych jest wiele typów narzędzi diamentowych o różnych konfiguracjach przeznaczonych do tego produktu. Narzędzia diamentowe ze spoiwem metalowym są wykorzystywane do usuwania materiału, a narzędzia diamentowe ze spoiwem żywicznym są używane do polerowania powierzchni. Należy dobrać odpowiednich narzędzi diamentowych do danej powierzchni. Aby uzyskać wsparcie przy wyborze odpowiedniego narzędzia, porozmawiaj ze swoim dealerem firmy Husqvarna lub skorzystaj ze strony www.husqvarnacp.com.

Alternatywne osadki tarczy dla narzędzi diamentowych

- Stosować osadkę tarczy Redi lock do mocowania narzędzi diamentowych ze spoiwem metalowym.

- Użyć żywicznej obsadki tarczy, aby zamocować narzędzia diamentowe ze spoiwem z tworzywa sztucznego.

Pełne i częściowe zestawy narzędzi diamentowych

Konfiguracja segmentów narzędzi diamentowych ma wpływ na końcową jakość powierzchni. Konfiguracja ma również wpływ na prędkość pracy produktu.

- Pełne zestawy narzędzi diamentowych: Ta konfiguracja jest odpowiednia do równego wykończenia podłogi.

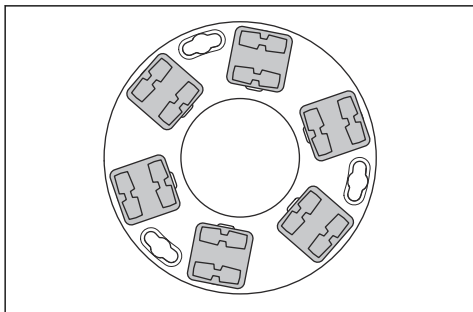

- Częściowe zestawy narzędzi diamentowych: Ta konfiguracja jest odpowiednia, jeżeli równe wykończenie podłogi nie jest konieczne.

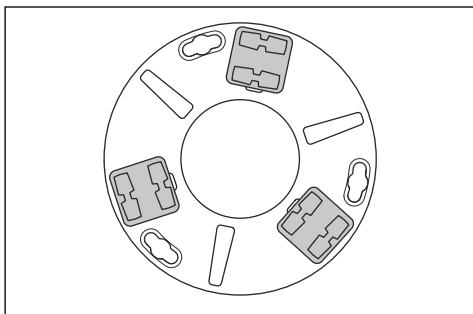

Wymiana narzędzi diamentowych



OSTRZEŻENIE: Przed przystąpieniem do wymiany narzędzi diamentowych należy zawsze odłączyć wtyczkę zasilania, aby zapobiec przypadkowemu włączeniu.



OSTRZEŻENIE: Używać rękawic ochronnych, ponieważ narzędzia diamentowe mogą być bardzo gorące.



OSTRZEŻENIE: W trakcie wymiany narzędzi diamentowych należy stosować certyfikowaną ochronę dróg oddechowych.

Pył znajdujący się poniżej głowicy szlifierskiej jest niebezpieczny dla zdrowia.



OSTRZEŻENIE: W trakcie wymiany narzędzi diamentowych należy stosować odpylacz. Odpylacz zmniejsza poziom pyłu, który może powodować problemy zdrowotne.



UWAGA: Wszystkie tarcze szlifierskie muszą zawsze mieć jednakową liczbę i rodzaj diamentów. Wysokość diamentów musi być taka sama na wszystkich tarczach szlifierskich.

1. Ustawić włącznik (A) na panelu sterowania w położeniu 0. Zgaśnie dioda LED obok włącznika.

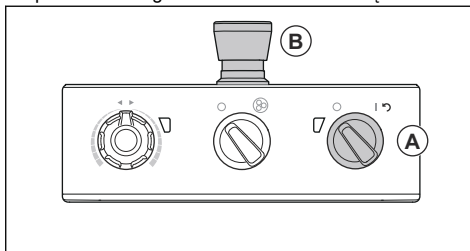

2. Nacisnąć przycisk zatrzymania awaryjnego (A) na panelu sterowania.
3. Ustawić uchwyt w pozycji serwisowej. Patrz *Położenia uchwytu na stronie 38*.
4. Jeżeli zamontowano obciążniki, należy przestawić je w pozycję cofniętą. Patrz *Regulacja obciążników na stronie 42*.
5. Przytrzymać uchwyt sterujący i przechylić produkt do tyłu. Przechylić produkt na tyle, aby uchwyt sterujący znalazł się na podłodze.

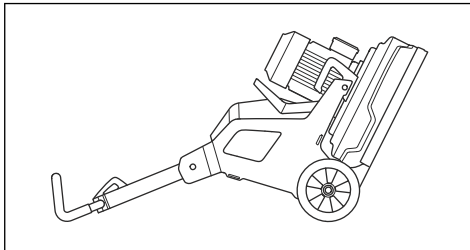

OSTRZEŻENIE: Przed wymianą narzędzi diamentowych należy upewnić się, że produkt znajduje się w stabilnej pozycji.

6. Założyć rękawice ochronne.

7. Obrócić tarczę narzędziową (C) w prawo lub w lewo, aby nie była blokowana przez tarcze szlifierskie.

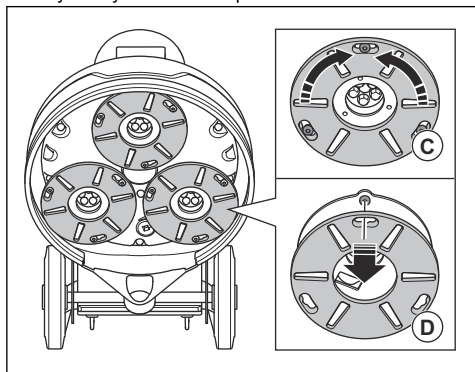

8. Wyciągnąć tarczę narzędziową na prosto (D), aby zdjąć ją z tarczy szlifierskiej.
9. Za pomocą młotka usunąć narzędzia diamentowe z tarczy narzędziowej.

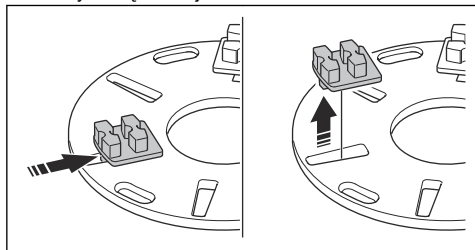

10. Założyć nowe narzędzia diamentowe na tarczę narzędziową delikatnym uderzeniem młotka.

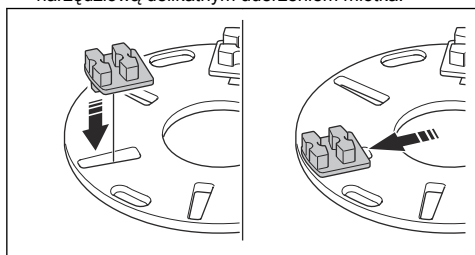

11. Zamontować tarczę narzędziową prosto (E) na tarczy szlifierskiej.

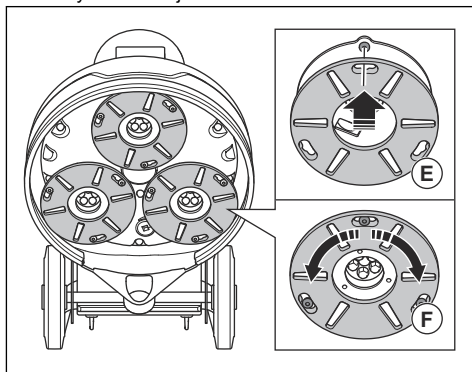

12. Obrócić tarczę narzędziową (F) w prawo lub w lewo, aby została zablokowana przez tarczę szlifierską.
13. Ostrożnie podnieść produkt za uchwyt sterujący do położenia roboczego.

Podłączanie odpylacza



OSTRZEŻENIE: Nie używać odpylacza, jeżeli przewód elastyczny odpylacza jest uszkodzony. Zwiększa to ryzyko wdychania pyłu, który jest niebezpieczny dla zdrowia. Stosować atestowane środki ochrony oczu.

1. Sprawdzić przewód elastyczny odpylacza pod kątem uszkodzeń.
2. Sprawdzić, czy filtry odpylacza nie są uszkodzone i czy są czyste.
3. Upewnić się, że przełącznik START/STOP na panelu kontrolnym jest w położeniu 0.

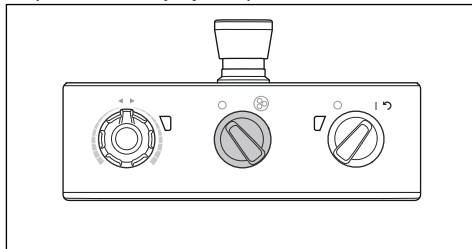

4. Podłączyć przewód elastyczny odpylacza do produktu.

- Zawiesić przewód elastyczny odpylacza na elemencie do zawieszania znajdującym się na drzwiczkach skrzynki elektrycznej, aby zapobiec naprężeniu przewodu elastycznego odpylacza.

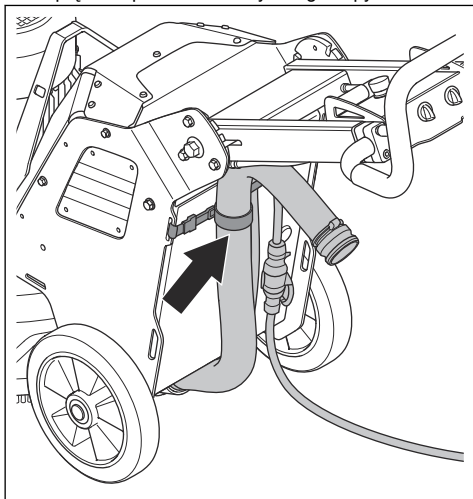

Położenia uchwyty

- Położenie robocze uchwyty:

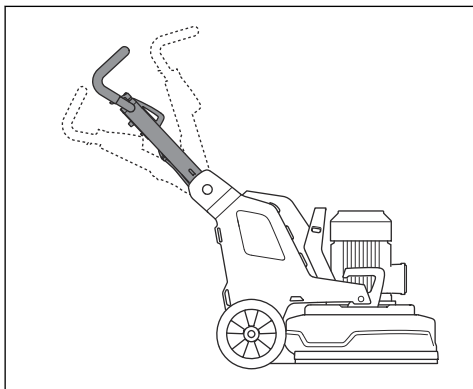

- Położenie transportowe uchwyty:

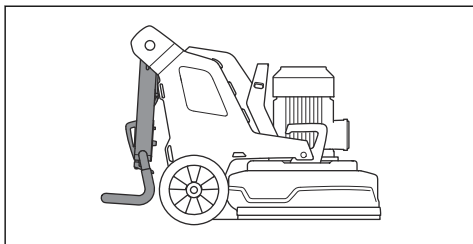

- Położenie serwisowe uchwyty:

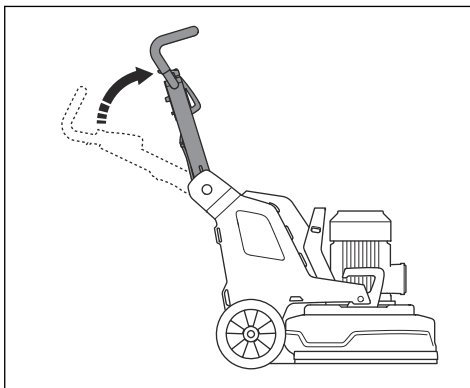

Regulacja uchwyty i uchwyty sterujące



OSTRZEŻENIE: W trakcie regulacji uchwyty i uchwyty sterujące należy zachować ostrożność. Upewnić się, że uchwyty i uchwyty sterujące są zablokowane w swoich położeniach. Ruchome części mogą spowodować obrażenia.

Ustawić uchwyty na wysokości jak najbardziej zbliżonej do wysokości biodra operatora. W trakcie pracy produkt może ściągać na bok. Zatrzymanie tego ruchu w bok może być łatwiejsze przy pomocy biodra operatora.

- Pociągnąć dźwignię blokującą (A) na uchwyty w kierunku panelu sterującego i przytrzymać ją w tym położeniu.

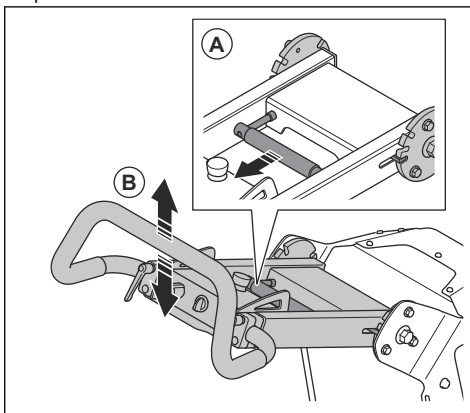

- Ustawić uchwyty (B) na odpowiedniej wysokości pracy.
- Zwolnić dźwignię blokady na uchwyty, aby zablokować go w tym położeniu.

4. Poluzować pokrętła blokujące (D).

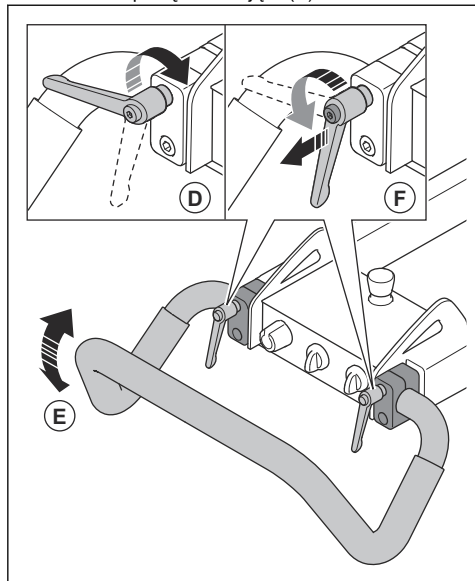

5. Ustawić uchwyt sterujący (E) w odpowiednim położeniu.
6. Dokręcić pokrętła blokujące, aby ustalić położenie uchwytu sterującego (F). Po ustaleniu położenia uchwytu sterującego pociągnąć pokrętła blokujące uchwyt na zewnątrz i ustawić je w położeniu nieczynnym.

Podłączanie produktu do źródła zasilania

1. Podłączyć wtyczkę zasilania produktu do przedłużacza.
2. Przedłużacz podłączyć do gniazdka elektrycznego.

3. Zawiesić przewód zasilania odpylacza na elemencie do zawieszania znajdującym się na drzwiczkach skrzynki elektrycznej, aby zapobiegać naprężaniu przewodu zasilania.

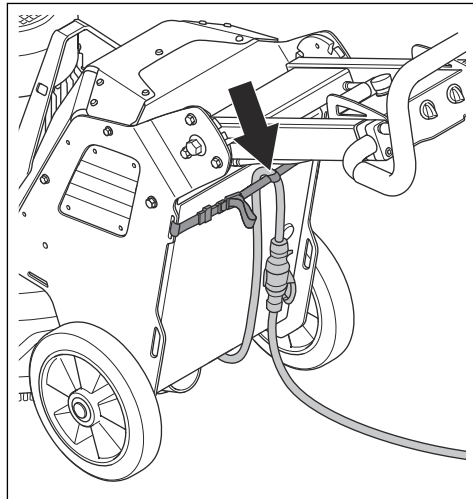

UWAGA: Gdy produkt jest podłączony do odpylacza, odpylacz musi być podłączony do trójfazowego źródła zasilania.

Prędkość pracy

Jeżeli produkt ma pracować na nowym typie powierzchni, należy ustawić początkowo prędkość na 70%. Gdy operator pozna już dany rodzaj powierzchni, można dostosować odpowiednio prędkość.

Kierunek obrotu tarczy szlifierskich

Patrząc od spodu produktu, kierunek obrotu jest następujący:

- „CW”: zgodnie z ruchem wskazówek zegara, w prawo.
- „CCW”: przeciwnie do ruchu wskazówek zegara, w lewo.

W trakcie pracy produkt może ściągać na bok. Kierunek ściągnięcia jest powiązany z kierunkiem obrotów. Produkt ściąga na prawo, gdy kierunek obrotów jest ustawiony na „CCW”. Produkt ściąga na lewo, gdy kierunek obrotów jest ustawiony na „CW”.

Ściąganie w bok może być czasem pomocne w obsłudze produktu, na przykład w pobliżu ściany. Ustaw kierunek obrotów tak, aby produkt był ściągany w stronę ściany.



UWAGA: Produkt należy prowadzić ostrożnie. Upewnij się, że produkt tylko delikatnie dotyka ściany. Produkt jest ciężki i może spowodować uszkodzenia.

Zmiana prędkości i kierunku obrotów silnika

Należy często zmieniać kierunek obrotów, aby zwiększyć żywotność i zachować ostrość narzędzi diamentowych. Segmenty narzędzi diamentowych są zużywane wówczas równomiernie i zachowana jest jak największa powierzchnia styku.

- Aby ustawić prędkość i kierunek obrotu tarczy szlifierskiej, należy przekręcić pokrętko.

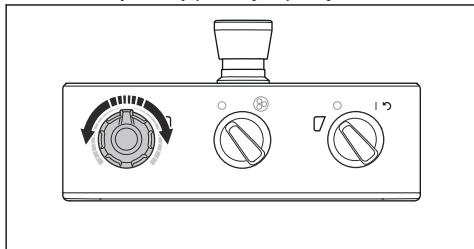

Obsługa produktu

- Produkt należy obsługiwać ręcznie za pomocą panelu sterującego znajdującego się na uchwycie. Patrz *Widok produktu, lewa strona na stronie 29*.
- W trakcie pracy należy obserwować zmiany poziomu wskaźnika przemiennika silnika szlifierki (A).

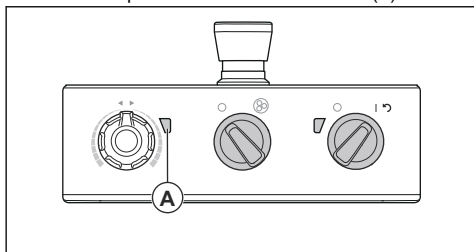

- Światło zielone: produkt pracuje prawidłowo.
- Światło pomarańczowe: głowica szlifierska jest przeciążona. Należy zmniejszyć moc wyjściową na 10 sekund lub mniej, aby zapobiec wystąpieniu awarii.
- Światło czerwone: awaria przemiennika i zatrzymanie głowicy szlifierskiej. Konieczne jest zresetowanie produktu. Patrz *Resetowanie produktu na stronie 41*.

Uruchamianie produktu



UWAGA: Należy cały czas przemieszczać produkt, gdy głowica szlifierska jest włączona. Jeżeli produkt będzie pozostawał w miejscu, powierzchnia może stać się nierówna.

1. Nacisnąć lekko uchwyt sterujący, aby unieść głowicę szlifierską nad powierzchnię. Zdejmuje to tarcie powierzchniowe z narzędzi diamentowych. W trakcie pracy nie wolno podnosić całkowicie głowicy szlifierskiej nad powierzchnię.
2. Przekręcić przełącznik START/STOP (A) na panelu sterowania w lewo w położenie 0, aby upewnić się, że głowica szlifierska jest wyłączona.

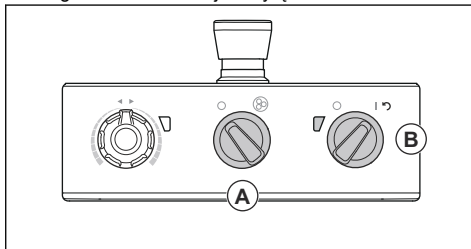

3. Przełączyć włącznik (B) na panelu sterowania w położenie 1, aby uruchomić produkt. Zapali się dioda LED obok włącznika.
4. Przełączyć przełącznik START/STOP na panelu sterowania w prawo, aby uruchomić głowicę szlifierską. W czasie krótszym niż 5 sekund produkt zacznie pracować z prędkością jałową.

Wyłączanie produktu



UWAGA: Nie podnosić głowicy szlifierskiej nad powierzchnię po wyłączeniu silnika. Tarcza narzędziowa obraca się jeszcze przez pewien czas po wyłączeniu silnika. W tym czasie pył może wzbijać się w powietrze, a powierzchnia może ulec uszkodzeniu.



UWAGA: Nie wolno pozwolić produktowi stać w miejscu, dopóki tarcze narzędziowe nie zatrzymają się całkowicie.

1. Przekręcić przełącznik START/STOP (A) na panelu sterowania w lewo w położenie 0, aby zatrzymać głowicę szlifierską.

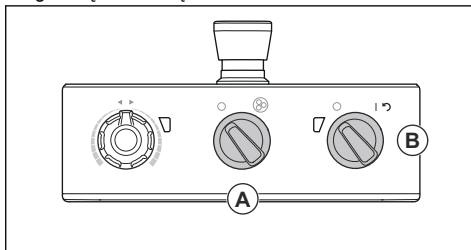

2. Dociskać tarcze narzędziowe do powierzchni, dopóki się całkowicie nie zatrzymają.



UWAGA: W przypadku szlifowania lepkiego asfaltu, farby lub podobnego materiału produkt może przywrzeć do lepkiej powierzchni. Natychmiast po całkowitym zatrzymaniu płyty narzędziowej należy unieść przód głowicy szlifierskiej na niewielką wysokość.

- Przełączyć włącznik (B) na panelu sterowania w położenie 0, aby zatrzymać produkt. Zgaśnię dioda LED obok włącznika.
- Odłączyć przewód zasilający.

Resetowanie produktu

Włącznik może być używany jako przełącznik resetowania w przypadku wyzwolenia przemiennika. Zresetować produkt jeżeli wskaźnik przemiennika silnika szlifierki (A) świeci się na czerwono.

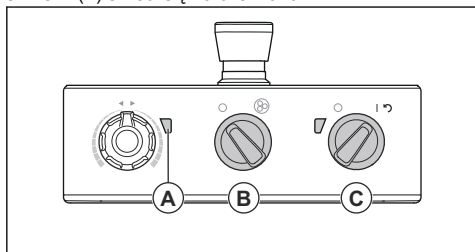

- Przekręcić przełącznik START/STOP (B) w lewo w położenie 0, aby upewnić się, że głowica szlifierska jest wyłączona.
- Przekręcić włącznik w położenie strzałki (C), aby zresetować produkt. Wskaźnik przemiennika silnika szlifierki świeci się na zielono, jeżeli usterka została zresetowana.
- Przełączyć przełącznik START/STOP na panelu sterowania w prawo, aby ponownie uruchomić głowicę szlifierską.

Ciężar

Produkt ma 1 obciążnik po każdej stronie. Jeżeli praca z produktem wymaga dużo siły, można wyregulować obciążniki, aby zmienić nacisk na głowicę szlifierską. Obciążniki muszą być ustawione w tym samym położeniu po lewej i po prawej stronie. Obciążniki mają dwa położenia:

- Położenie 1: Maksymalny docisk głowicy szlifierskiej. To położenie zwiększa rezultaty pracy. To położenie

jest również wykorzystywane przy ustawianiu produktu w położeniu transportowym.

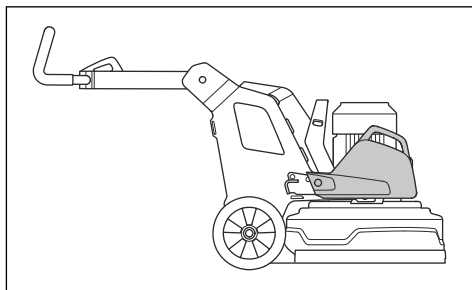

- Położenie 2: Minimalny docisk głowicy szlifierskiej. To położenie jest również wykorzystywane przy przechylaniu produktu w położenie serwisowe.

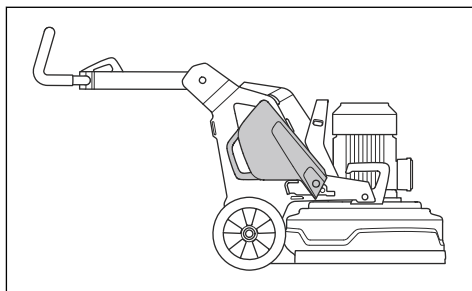

Montaż i demontaż obciążników

Produkt ma 1 obciążnik po każdej stronie. Należy przeprowadzić poniższą procedurę dla każdego z obciążników.

- Zamocować uchwyt obciążnika i dokręcić 3 śruby.

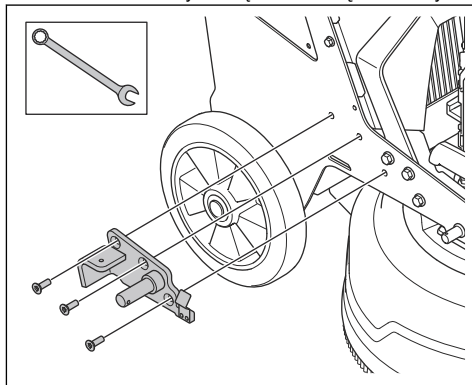

2. Nałożyć obciążnik na tuleję znajdującą się na uchwycie obciążnika.

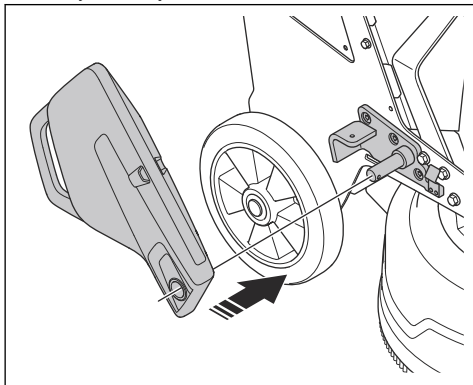

3. Zabezpieczyć obciążnik na uchwycie obciążnika za pomocą kolka zabezpieczającego (A).

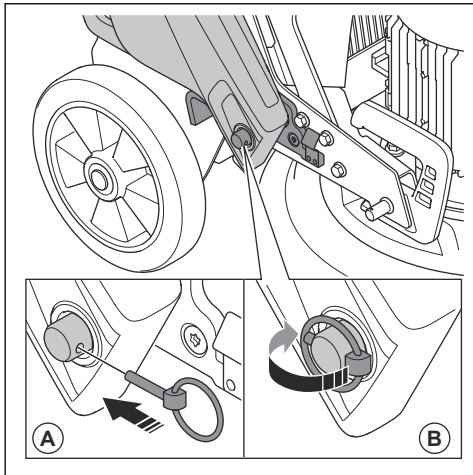

4. Założyć pierścień (B) kolka zabezpieczającego na tuleję.

Regulacja obciążników



OSTRZEŻENIE: Należy zachować ostrożność w trakcie regulacji obciążników. Ruchome części mogą spowodować obrażenia.



OSTRZEŻENIE: Należy zawsze upewnić się, że blokady obciążników są odpowiednio zabezpieczone przy ustawianiu obciążników w wybranych położeniach.

- Przesunąć obciążnik w wybrane położenie, korzystając z uchwytu obciążnika. Patrz *Ciążar na stronie 41*.

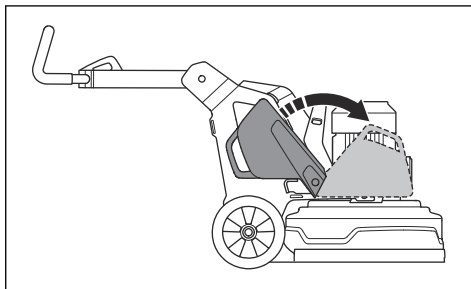

Przegląd

Wstęp



OSTRZEŻENIE: Przed przeprowadzeniem konserwacji należy przeczytać i zrozumieć rozdział o bezpieczeństwie.

Do wykonywania wszelkich prac serwisowych i naprawczych konieczne jest specjalistyczne przeszkolenie. Gwarantujemy dostępność profesjonalnych napraw i usług serwisowych. Jeśli dany dealer nie jest autoryzowanym punktem serwisowym, poproś sprzedawcę o informacje na temat najbliższego autoryzowanego punktu serwisowego.

Czynności do wykonania przed rozpoczęciem konserwacji

- Stosuj środki ochrony osobistej. Patrz *Środki ochrony osobistej na stronie 32*.
- Stosować atestowane środki ochrony oczu. Pył z produktu jest niebezpieczny dla zdrowia.
- Zaparkować maszynę na równym podłożu.
- Zatrzymać silnik i odłączyć wtyczkę zasilania, aby zapobiec przypadkowemu uruchomieniu w trakcie konserwacji.
- Oczyścić obszar wokół produktu z oleju i zanieczyszczeń. Usunąć niepożądany materiał

- Ustawić jasne znaki ostrzegawcze, aby poinformować osoby postronne, że trwają prace konserwacyjne.
- W pobliżu powinny znajdować się gaśnice, sprzęt medyczny i telefon ratunkowy.

X = zalecenia są zawarte w niniejszej instrukcji obsługi.

O = zalecenia nie zostały zawarte w niniejszej instrukcji obsługi. Wykonanie przeglądu należy zlecić autoryzowanemu warsztatowi obsługi technicznej.

Plan konserwacji

* = Ogólna konserwacja wykonywana przez operatora. Zalecenia nie zostały zawarte w niniejszej instrukcji obsługi.

Przegląd	Codziennie	Co tydzień	Co 6 miesięcy	Co 12–36 miesięcy
Skontrolować włącznik	*			
Skontrolować punkty mocowania oraz funkcję blokady uchwytu.		*		
Skontrolować punkty mocowania oraz funkcję blokady obciążników.		*		
Skontrolować stan przycisku zatrzymania awaryjnego.	X			
Oczyszczyć zewnętrzne powierzchnie urządzenia.	X			
Oczyszczyć wewnętrzne podzespoły urządzenia.			O	
Przeprowadzić ogólny przegląd.	X			
Skontrolować tarcze szlifierskie.	X			
Przeprowadzić kontrolę działania układu napędowego głowicy szlifierskiej.		X		
Wykonać czynności serwisowe na układzie napędowym tarczy szlifierskich.				O
Skontrolować połączenia pomiędzy podwoziem a głowicą szlifierską.		*		

Czyszczenie produktu



UWAGA: Zablokowany wlot powietrza zmniejsza wydajność produktu i może spowodować przegrzanie silnika.

- Usuwać zanieczyszczenia z wszystkich otworów powietrznych. Produkt musi zawsze mieć wystarczająco niską temperaturę.
- Przed przystąpieniem do czyszczenia należy zawsze wyjąć wtyczkę zasilania z gniazdka elektrycznego.
- Do czyszczenia urządzenia nie wolno używać chemikaliów.
- Do czyszczenia produktu nie należy używać wody.
- Po zakończeniu pracy zawsze oczyścić cały produkt.
 - a) Przechylić produkt na tyle, aby uchwyt sterujący znalazł się na podłodze.
 - b) Zdjąć narzędzia diamentowe i uruchomić produkt z najniższą prędkością na krótki czas. Uruchomić produkt, aby zmniejszyć ilość pyłu zebraną na górnej powierzchni głowicy szlifierskiej.

- c) Wyczyścić elementy na dolnej powierzchni głowicy szlifierskiej za pomocą myjki wysokociśnieniowej.



UWAGA: Nie kierować myjki wysokociśnieniowej bezpośrednio na uszczelki lub punkty połączeniowe.

Przegląd ogólny

- Należy sprawdzić, czy przewód zasilania i przedłużacz nie są uszkodzone i są w dobrym stanie.
- Upewnić się, że nakrętki i śruby są dokręcone.

- Upewnić się, że wszystkie blokady głowicy są dokręcone. Jeżeli to konieczne, dokręć blokady głowicy i zastosować pastę zabezpieczającą gwint LOCTITE® 680.

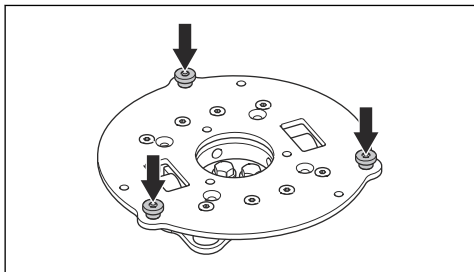

Układ napędowy głowicy szlifierskiej

Układ napędowy głowicy szlifierskiej jest układem zamkniętym. W przypadku wystąpienia problemów z układem napędowym głowicy szlifierskiej prosimy o kontakt z przedstawicielem serwisu Husqvarna.

Montaż i demontaż głowicy szlifierskiej



OSTRZEŻENIE: Podwozie nie jest wyważone przy zdemontowanej głowicy szlifierskiej. Upewnić się, że podwozie nie może się przewrócić. Może to spowodować obrażenia ciała lub uszkodzenia.

1. Przynasnąć podwozie do głowicy szlifierskiej.
2. Przełożyć przewód silnika z podwozia przez szczelinę pomiędzy głowicą szlifierską a podwoziem.
3. Przynasnąć całkowicie podwozie do głowicy szlifierskiej (A).

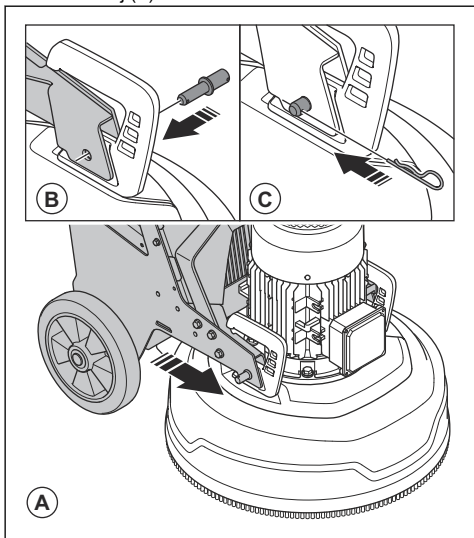

4. Zamontować śruby blokujące (B) po obu stronach głowicy szlifierskiej.
5. Przymocować kołki zabezpieczające (C) po obu stronach głowicy szlifierskiej.
6. Podłączyć przewód silnika z podwozia do przewodu silnika z silnika (D).

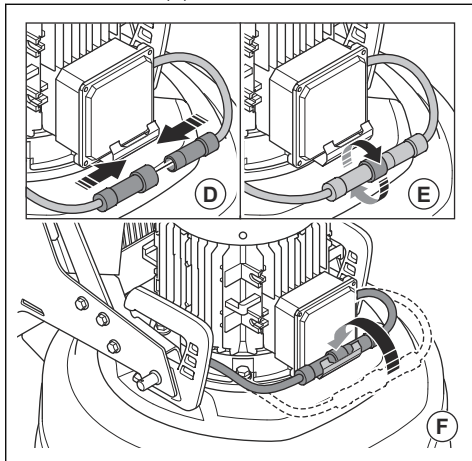

7. Dokręcić przeciwnakrętkę (E) na przewodzie silnika z podwozia w prawo.
8. Umieścić przewody silnika w uchwycie przewodów (F).
9. Demontaż głowicy szlifierskiej należy przeprowadzić, wykonując powyższe czynności w odwrotnej kolejności.

Rozwiązywanie problemów

Problem	Przyczyna	Rozwiązanie
Produkt nie uruchamia się.	Przedłużacz jest odłączony lub uszkodzony.	Podłączyć przedłużacz lub wymienić go, jeżeli jest taka potrzeba.
	Włączony jest przycisk zatrzymania awaryjnego.	Obrócić przycisk zatrzymania awaryjnego na panelu sterowania w prawo, aby go zwolnić.
	Otwarty wyłącznik bezpieczeństwa wewnątrz obudowy układu elektrycznego.	Zamknąć wyłącznik bezpieczeństwa, aby domknąć obwód.
Produkt trudno jest utrzymać.	W produkcie zamontowano zbyt małą liczbę narzędzi diamentowych.	Zwiększyć liczbę narzędzi diamentowych, aby zmniejszyć obciążenie wywierane na produkt i operatora.
	Nie działa silnik napędu szlifowania. Może być to spowodowane usterką silnika lub usterką okablowania silnika.	Należy upewnić się, że silnik napędu szlifowania jest podłączony. Jeśli problem utrzymuje się, skontaktować się z autoryzowanym przedstawicielem serwisu.
	Pas jest uszkodzony.	W przypadku uszkodzenia pasa zlecić jego wymianę punktowi serwisowemu. Przekręcić jedną z tarcz szlifierskich ręcznie. Jeżeli wszystkie tarcze szlifierskie obracają się razem, pas nie jest uszkodzony. Jeżeli 1 tarcza szlifierska obraca się swobodnie, pas jest uszkodzony.
	Tylko 1 faza jest doprowadzana do produktu. Na produkcie nie pojawi się kod błędu i będzie wykorzystywane <1 A prądu silnika. Wentylator obraca się powoli.	Sprawdzić zasilanie.
	Powierzchnia robocza wykorzystuje zbyt dużo mocy produktu.	Dostosować prędkość silnika i/lub prędkość ruchu produktu do przodu względem podłogi.
	Produkt wydaje dźwięki, jak gdyby nastąpił zbyt duży wzrost prędkości.	Silnik napędu szlifowania nie jest podłączony. Nie działa silnik napędu szlifowania. Może być to spowodowane usterką silnika lub usterką okablowania silnika.
	Powierzchnia jest zbyt gruba lub konfiguracja narzędzi diamentowych jest nieprawidłowa.	Nacisnąć lekko uchwyt sterujący, aby unieść głowicę szlifierską nad powierzchnię przy uruchamianiu produktu.

Problem	Przyczyna	Rozwiązanie
Produkt pozostawia nieregularne zadrapania.	Narzędzia diamentowe są nieprawidłowo zamocowane lub zamocowane na różnych wysokościach tarczy szlifierskich.	Upewnić się, że wszystkie narzędzia diamentowe są zamontowane poprawnie i czy wszystkie mają taką samą wysokość.
	Narzędzia diamentowe są mieszanego typu.	Upewnić się, że wszystkie segmenty mają taką ziarnistość i spoiwo. Jeżeli segmenty diamentowe są nierówne, należy je równomiernie rozłożyć. Należy uruchomić produkt na szorstkiej powierzchni aż wszystkie segmenty uzyskają taką samą wysokość.
	Brakuje blokad głowic lub są one luźne.	Upewnić się, że wszystkie blokady głowicy są na miejscu i dobrze dokręcone.
	Narzędzia żywicowe są mieszane lub zawierają niepożądane zanieczyszczenia.	Upewnić się, że wszystkie żywice mają taką samą ziarnistość diamentów i spoiwo oraz nie zawierają żadnych zanieczyszczeń. W celu oczyszczenia narzędzi z żywicy należy je eksploatować przez krótki czas na lekko szorstkiej powierzchni.
	Tarcze szlifierskie są zużyte lub uszkodzone.	Sprawdzić czy tarcze szlifierskie nie mają uszkodzonych fragmentów lub zbyt dużego luzu.
Występują gwałtowne niepożądane ruchy w produkcie.	Tarcze szlifierskie są zużyte lub uszkodzone.	Sprawdzić tarcze szlifierskie pod kątem uszkodzeń lub nadmiernego luzu.
	Narzędzia diamentowe są nieprawidłowo zamocowane lub zamocowane na różnych wysokościach tarczy szlifierskich.	Sprawdzić, czy wszystkie narzędzia diamentowe są zamontowane poprawnie i czy wszystkie mają taką samą wysokość.
	Brakuje blokad głowic lub są one luźne.	Upewnić się, że wszystkie blokady głowicy są na miejscu i dobrze dokręcone.
Nastąpiło zwolnienie wewnętrznego wyłącznika automatycznego.	Zbyt duże obciążenie lub niewystarczające zasilanie.	Sprawdzić zasilanie.
		Zmniejszyć nacisk szlifowania, zwiększyć liczbę narzędzi szlifierskich albo twardość spoiwa.

Transport, przechowywanie i utylizacja

Transport



OSTRZEŻENIE: Zachować ostrożność podczas transportu. Produkt jest ciężki i może spowodować obrażenia ciała bądź uszkodzenie, jeżeli spadnie lub poruszy się podczas transportu.

Kółka umożliwiają transportowanie produktu na krótsze odległości. W przypadku większych odległości należy podnieść produkt, aby go przenieść lub umieścić go w samochodzie.



UWAGA: Nie wolno holować produktu za pojazdem.

- Należy zachować szczególną ostrożność przy ręcznym przemieszczaniu produktu i po powierzchniach ze spadkiem. Nawet nieduży spadek może spowodować szybki ruch, którego nie można zatrzymać ręcznie.
- Przymocować produkt podczas transportu. Upewnić się, że nie może się poruszać.
- W trakcie transportu należy zabezpieczyć produkt. Zabezpieczenie chroni produkt przed siłami natury, jak np. śnieg i deszcz.

- Przy podnoszeniu produktu należy zawsze używać ucha do podnoszenia.
- Nie podnosić produktu za uchwyt sterujący, silnik, podwozie ani za inne części.
- Najlepiej transportować urządzenie na palecie.
- Produkt należy zawsze podnosić za pomocą dźwigu lub wózka widłowego.
- Nie używać wózka widłowego, jeżeli produkt nie znajduje się na palecie lub na wózku. Może to spowodować uszkodzenie tarcz szlifierskich lub innych wewnętrznych podzespołów.
- W trakcie transportu głowica szlifierska musi znajdować się na podłożu. Aby zapobiec uszkodzeniu mechanizmu blokującego tarcz narzędziowych, należy pozostawić zamontowane tarcze narzędziowe.

Ustawianie kosiarki w pozycji transportowej

- Złożyć uchwyt. Patrz *Regulacja uchwytu i uchwytu sterującego na stronie 38.*

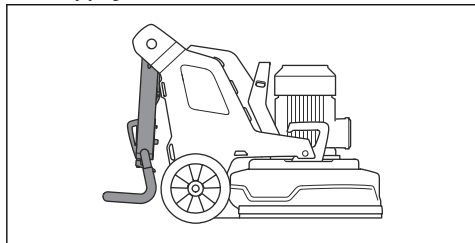

- Jeżeli obciążniki są zamontowane na produkcie, należy ustawić je w pozycji przedniej. Patrz *Regulacja obciążników na stronie 42.*
- Sprawdzić, czy głowica szlifująca dotyka powierzchni.

Przemieszczanie produktu w górę i w dół rampy



OSTRZEŻENIE: Należy zachować szczególną ostrożność podczas przemieszczania produktu w górę i w dół rampy przy włączonym silniku. Produkt jest ciężki i istnieje ryzyko odniesienia obrażeń w przypadku jego upadku lub zbyt szybkiego ruchu.



OSTRZEŻENIE: W przypadku ramp o dużym kącie nachylenia należy zawsze używać wciągarki. Nie wolno chodzić ani stawać poniżej produktu. Nie przebywać w obszarze zagrożenia produktu. Patrz *Bezpieczeństwo miejsca pracy na stronie 32.*



OSTRZEŻENIE: Nie przemieszczać urządzenia na stromych zboczach. Informacje na temat maksymalnego kąta zbocza można znaleźć na tabliczce znamionowej produktu.

- Aby przesunąć produkt w dół rampy, należy powoli przesuwać go do tyłu.
- Aby przesunąć produkt w górę rampy, należy powoli przesuwać go do przodu.
- Nie obracać produktu o więcej niż 45° na rampie.

Podnoszenie produktu



OSTRZEŻENIE: Upewnić się, że sprzęt do podnoszenia ma odpowiednie parametry, aby bezpiecznie podnieść produkt. Na tabliczce znamionowej urządzenia podana jest masa produktu.



OSTRZEŻENIE: Nie przechodzić ani nie stawać pod podnoszonym produktem ani w jego pobliżu. Nie dopuszczać osób postronnych do obszaru zagrożenia. Patrz *Bezpieczeństwo miejsca pracy na stronie 32.*



OSTRZEŻENIE: Nie wolno używać uszkodzonego produktu. Upewnić się, że konstrukcja ROPS jest prawidłowo rozłożona i nie jest uszkodzona.

1. Ustawić produkt w pozycji transportowej. Patrz *Ustawianie kosiarki w pozycji transportowej na stronie 47.*
2. Przymocować wyposażenie do podnoszenia do ucha do podnoszenia.

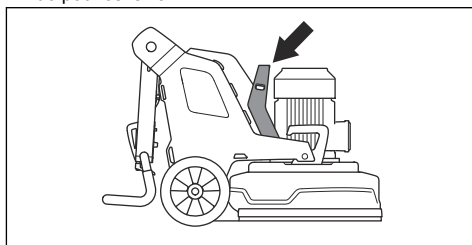

Zabezpieczenie produktu w pojeździe transportowym

Produkt ma otwory, które używane z paskami mocującymi służą do mocowania produktu do pojazdu transportowego.

1. Przymocować paski mocujące do otworów.

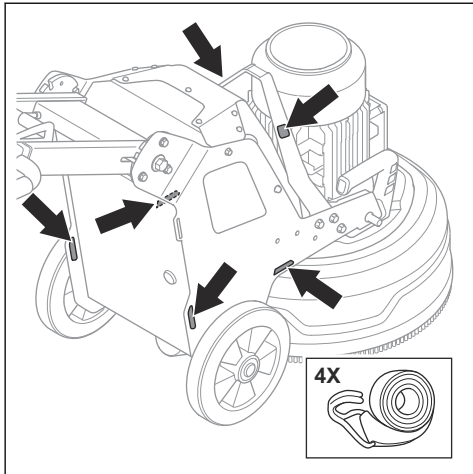

2. Przymocować i dociągnąć paski mocujące do pojazdu.

Przechowywanie



UWAGA: Nie przechowywać produktu na zewnątrz. Produkt należy zawsze przechowywać w pomieszczeniu.

- Produkt przechowywać w suchym miejscu nie narażonym na przymrozki.
- Przed odstawieniem produktu do przechowywania należy go wyczyścić oraz przeprowadzić pełny przegląd.
- Przechowywać produkt z głowicą szlifierską na ziemi.
- Maszynę należy przechowywać w zamkniętym obszarze w celu uniemożliwienia dzieciom lub nieupoważnionym osobom uzyskania do niej dostępu.

Utylizacja

Symbole znajdujące się na urządzeniu oraz na opakowaniu informują o tym, że nie wolno traktować go jak zwykłego odpadu domowego. Musi ono zostać oddane do odpowiedniego punktu pobierania surowców wtórnych, zajmującego się przetwarzaniem urządzeń elektrycznych oraz elektronicznych.

Przekazując produkt w odpowiednie miejsce, pomagasz przeciwdziałać jego potencjalnemu negatywnemu wpływowi na środowisko naturalne i ludzi. Aby uzyskać więcej informacji na temat recyklingu niniejszego produktu, skontaktować się z urzędem miasta lub gminy,

przedsiębiorstwem gospodarki komunalnej albo punktem sprzedaży, w którym produkt został kupiony.

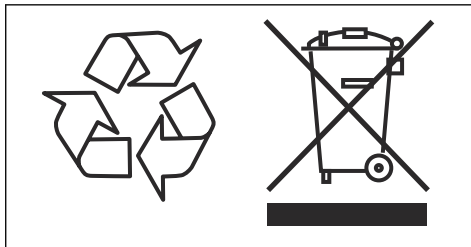

Dane techniczne

Dane techniczne

	PG 540 1x200-240 V	PG 540 3 x 380-415 V
Moc silnika, kW/KM	2,2/3	4/5,5
Prąd znamionowy, A	13	16
Napięcie znamionowe, V	200-240	380-415
Fazy	1-fazowe	3-fazowe
Częstotliwość, Hz	50-60	50-60
Masa, kg/funty	169/373	178/392
Szerokość szlifowania, mm/calce	500/19,7	500/19,7
Tarcza szlifierska, mm/calce	3x230/9	3x230/9
Całkowity nacisk głowicy, kg/funty	66/146	75/165
Obciążniki w położeniu 1 (przednim), kg/funty	106/234	115/254
Obciążniki w położeniu 2 (pionowym), kg/funty	81/179	90/198
Prędkość tarczy szlifierskiej, min./maks. obr./min	348-1160	348-1160
Prędkość głowicy szlifierskiej, min./maks. obr./min	31-102	31-102
Kierunek obrotów (patrzac od góry)	Głowica szlifierska: w prawo Tarcza szlifierska: w lewo	Głowica szlifierska: w prawo Tarcza szlifierska: w lewo
Maks. nachylenie, stopnie °	10	10
Stopień ochrony obudowy, IP	54	54
Zalecany wyciąg pyłu⁵		
Osprzęt wyciągu pyłu, mm/calce	50/2	50/2
Minimalny przepływ powietrza, m ³ /h (stopy3/min)	400/236	400/236
Min. podciśnienie, kPa (psi)	26/3,8	26/3,8

⁵ Dane techniczne dotyczące wyciągów pyłu nie opisują jednoznacznie rzeczywistych różnic wydajności pomiędzy poszczególnymi wyciągami. Dla produktów Husqvarna dane dotyczące celów OSHA są dostępne na www.husqvarnacp.com/us.

Poziomy głośności

Poziom hałasu⁶	
Zmierzony poziom mocy akustycznej, L_W (dB(A))	92,4
Poziomy głośności⁷	
Poziom ciśnienia akustycznego przy uchu operatora, L_p (dB(A))	73,8
Poziomy wibracji⁸	
Uchwyt prawy, m/s^2	0,8
Uchwyt lewy, m/s^2	0,8

Wymiary produktu

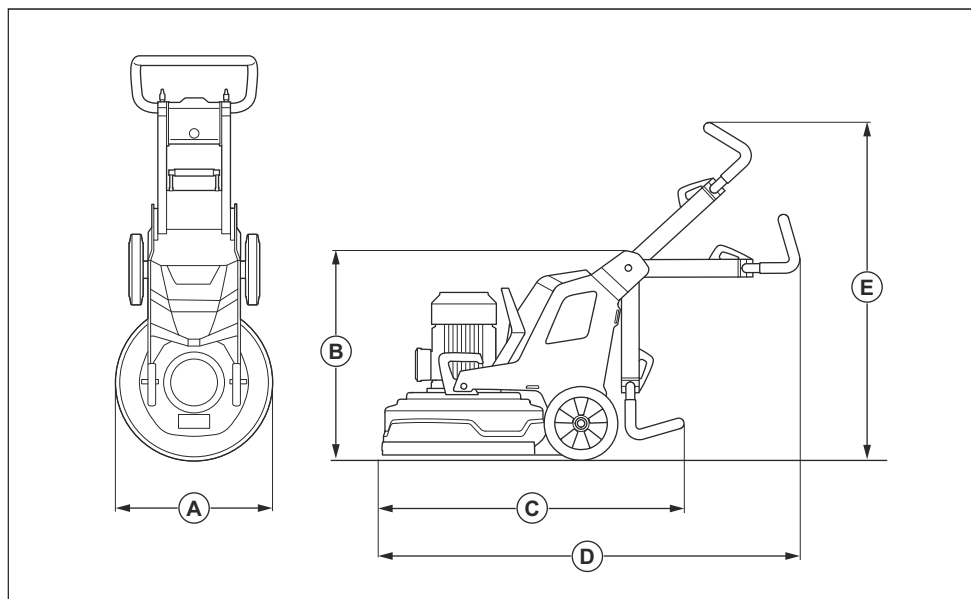

A	Szerokość, mm/cale	560/22
B	Min. wysokość całkowita (uchwyt złożony), mm/cale	735/28,9

⁶ Emisja hałasu do otoczenia mierzona jako moc akustyczna zgodnie z normą EN 60335-2-72. Oczekiwana niepewność pomiaru 2,5 dB(A).

⁷ Poziom ciśnienia akustycznego zgodnie z normą EN 60335-2-72. Oczekiwana niepewność pomiaru 4 dB(A).

⁸ Poziom wibracji zgodnie z normami EN 60335-1 oraz EN 60335-2-72. Odnotowane dane dla poziomy wibracji mają typowe rozproszenie statystyczne (odchylenie standardowe) w wysokości 1 m/s^2 . Wartości wibracji dotyczą obsługi ręcznej.

C	Min. długość całkowita (uchwyty złożone), mm/cale	1015/40
D	Maks. długość całkowita (uchwyty rozłożone), mm/cale	1255/49,4
E	Maks. wysokość całkowita (uchwyty rozłożone), mm/cale	1260/49,6

Deklaracja zgodności WE

Deklaracja zgodności WE

My, Husqvarna AB, SE-561 82 Husqvarna, Szwecja,
tel.: +46- 36-146500, deklarujemy z pełną
odpowiedzialnością, że produkt:

Opis	Wyposażenie do polerowania i szlifowania
Marka	Husqvarna
Typ/model	PG 540
Identyfikacja	Numery seryjne z roku 2019 i nowsze

spełnia wszystkie wymogi określone w odpowiednich
dyrektywach i przepisach UE:

Dyrektywa/przepis	Opis
2006/42/EC	„dotyczący maszyn”

oraz został zaprojektowany zgodnie ze
zharmonizowanymi normami i specyfikacjami
technicznymi;

EN ISO 12100:2010

EN 60335-1:2012/A11:2014/AC:2014

EN 60335-2-72:2012

Partille, 2019-10-17



Martin Huber

Dyrektor ds. badań i rozwoju, powierzchnie betonowe i
podłogi

Husqvarna AB, Construction Division

Osoba odpowiedzialna za dokumentację techniczną

Obsah

Úvod.....	53	Riešenie problémov.....	70
Bezpečnosť.....	57	Preprava, skladovanie a likvidácia.....	71
Prevádzka.....	60	Technické údaje.....	74
Údržba.....	68	ES vyhlásenie o zhode.....	77

Úvod

Popis výrobku

Výrobok je podlahová brúska určená na povrchy s rôznou tvrdosťou.

Plánované použitie

Výrobok sa používa na brúsenie povrchov materiálov s rôznou tvrdosťou ako je prírodný kameň, terazzo a

betón. Výrobok môžete tiež používať na brúsenie potahových materiálov, ako je epoxid a lepidlo. Povrchová úprava povrchu môže byť drsná alebo hladká. Výrobok je možné použiť na suché a mokré brúsenie. Výrobok nepoužívajte na iné účely.

Výrobok používajú profesionálni operátori v obchodných prevádzkach.

Pohľad na výrobok, pravá strana

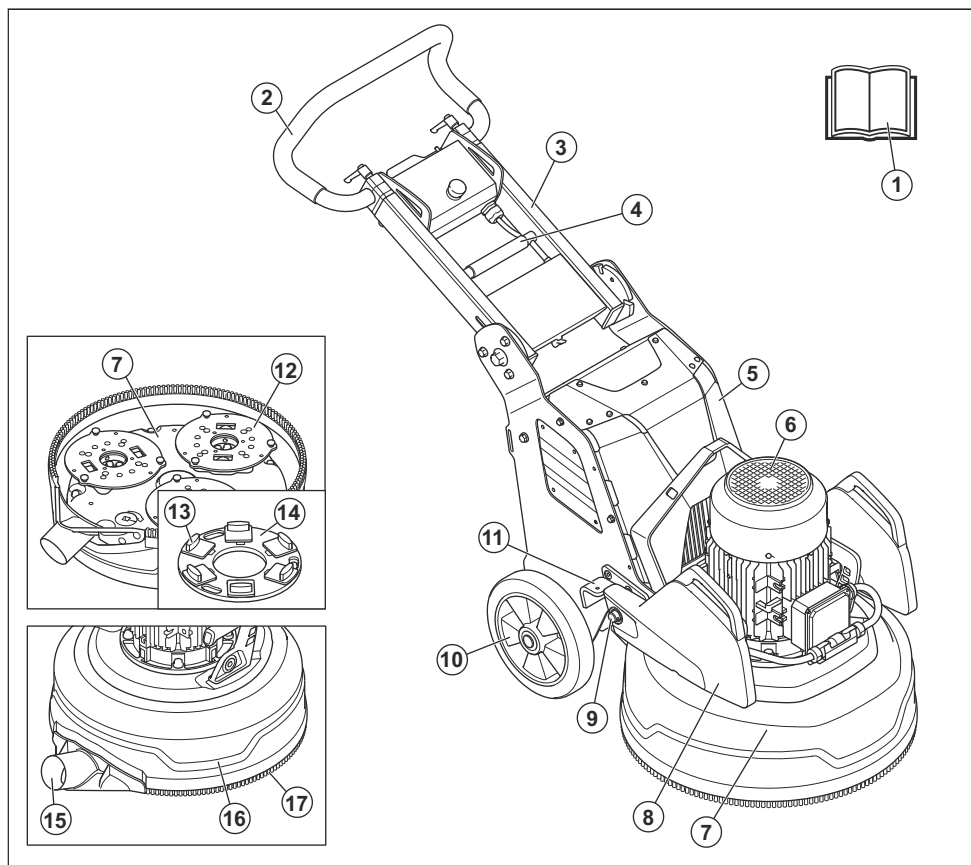

1. Návod na obsluhu

2. Riadidlá

3. Rukoväť

4. Nastavenia poistky rukoväti.

5. Elektrický kryt

6. Brúsny motor

7. Brúsna hlavica

8. Závažie (príslušenstvo)

9. Držiak závažia

10. Koleso

11. Zámok závažia, poloha závažia dozadu

12. Brúsny kotúč

13. Diamantový nástroj (príslušenstvo)

14. Držiak nástrojov

15. Pripojenie odsávača prachu

16. Kryt

17. Protiprachový plášť

Pohľad na výrobok, ľavá strana

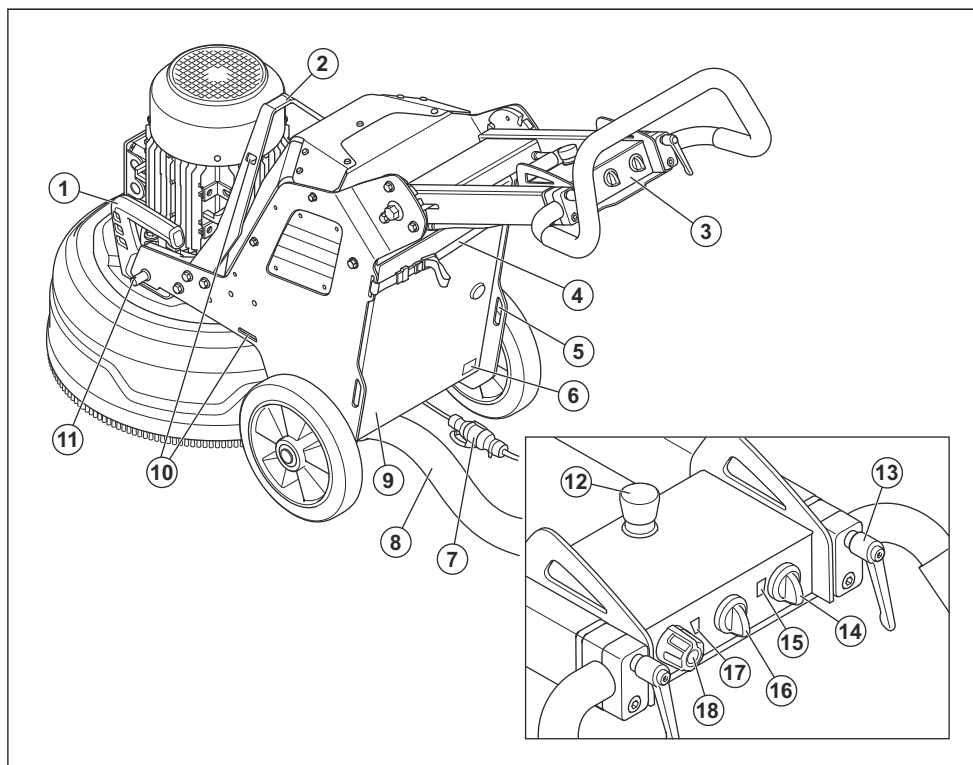

1. Zdvíhacia rukoväť brúsnej hlavice
2. Oko na zdvíhanie
3. Ovládací panel
4. Závesné zariadenie na odsávanie prachu a napájací kábel
5. Otvory pre popruhy
6. Výkonový štítok
7. Napájací kábel
8. Pripojenie na odsávač prachu
9. Dvere do elektrickej skrinky
10. Otvory pre popruh
11. Zámok závažia, predná poloha závažia
12. Tlačidlo núdzového zastavenia
13. Zaisťovacia páka na nastavenie rukoväte
14. Spínač zapnutia/vypnutia
15. Indikátor napájania a stavu nabitia batérie výrobku
16. Spínač zastavenia/spustenia
17. Indikátor brúsneho motora
18. Gombík pre smer rotácie a rýchlosť, brúsny kotúč

Symbody na výrobku



UPOZORNENIE: Tento výrobok môže byť nebezpečný a spôsobiť vážne poranenie alebo usmrtenie obsluhujúceho pracovníka alebo iných osôb. Zachovávajte opatrnosť a používajte výrobok správnym spôsobom.



Pred používaním produktu si pozorne prečítajte návod na obsluhu a uistite sa, že porozumiete uvedeným pokynom.



Používajte ochranu sluchu, ochranu očí a ochranu dýchacích ciest. Pozrite si časť *Osobné ochranné prostriedky na strane 58*.



Prach môže spôsobiť problémy s dýchaním. Používajte schválenú ochranu dýchacích ciest. Vždy zabezpečte dostatočné prúdenie vzduchu.



Výrobok vždy zdvíhajte za závesné oko.



Výrobok pripojíte k prepravnému vozidlu pomocou otvorov na prípevnenie popruhov.



Výrobok nie je domovým odpadom. Recyklujte ho v schválenom zariadení na likvidáciu elektrických a elektronických zariadení.



Tento produkt je v súlade s príslušnými smernicami ES.

Poznámka: Ostatné symboly/štítky na produkte obsahujú údaje v súlade so zvláštnymi požiadavkami certifikácie pre určité trhy.

Symboly na ovládacom paneli



Núdzový vypínač.



Výrobok je zapnutý a výrobok je resetovaný.



Brúsna hlavica je zapnutá.



Rýchlosť a smer otáčania, brúsny kotúč.

Výkonový štítok

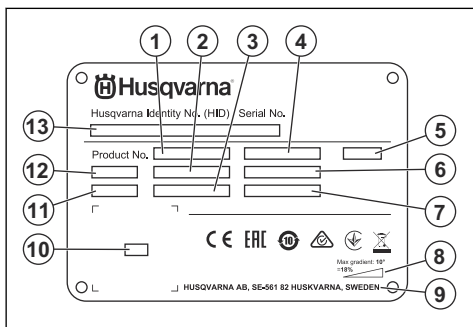

1. Číslo výrobu
2. Hmotnosť výrobu
3. Menovitý výkon
4. Menovité napätie
5. Uzavretie
6. Menovitý prúd
7. Frekvencia
8. Maximálny uhol sklonu
9. Výrobca
10. Snímateľný kód
11. Rok výroby
12. Model
13. Výrobné číslo

Zodpovednosť za výrobok

V súlade s právnymi predpismi upravujúcimi zodpovednosť za výrobok nenesieme zodpovednosť za škody spôsobené našim výrobkom v dôsledku:

- nesprávne vykonanej opravy výrobku,
- opravy výrobku, pri ktorej neboli použité diely od výrobcu alebo diely schválene výrobcom,
- používania príslušenstva od iného výrobcu alebo príslušenstva, ktoré nie je schválené výrobcom,
- opravy výrobku, ktoré neboli vykonané v schválenom servisnom stredisku alebo schválenými kompetentnými osobami.

Husqvarna Fleet Services™

Husqvarna Fleet Services™ je cloudové riešenie, ktoré operátorovi poskytuje prehľad všetkých pripojených výrobkov. Na tomto výrobku je možné namontovať snímač Husqvarna Fleet Services™. Snímač Husqvarna Fleet Services™ zhromažďuje údaje o výrobku a umožňuje vám pripojenie k systému Husqvarna Fleet Services™. Systém Husqvarna Fleet Services™ hlási údaje, ako napríklad čas prevádzky, intervaly údržby a polohu výrobku.

Ak chcete získať viac informácií o Husqvarna Fleet Services™, stiahnite si aplikáciu Husqvarna Fleet Services™ alebo sa obráťte na svojho zástupcu Husqvarna .

Bezpečnosť

Bezpečnostné definície

Výstrahy, upozornenia a poznámky slúžia na zdôraznenie mimoriadne dôležitých častí návodu.



VÝSTRAHA: Používa sa, ak pre obsluhu alebo osoby v okolí existuje nebezpečenstvo poranenia alebo smrti v prípade nedodržania pokynov v návode.



VAROVANIE: Používa sa, ak hrozí nebezpečenstvo poškodenia produktu, iných materiálov alebo okolitej oblasti v prípade nedodržania pokynov v návode.

Poznámka: Používa sa na poskytnutie informácií nad rámec nevyhnutných informácií v danej situácii.

Všeobecné bezpečnostné pokyny



VÝSTRAHA: Skôr než budete výrobok používať, prečítajte si nasledujúce výstrahy.

- Tento výrobok môže byť nebezpečný, ak nie ste opatrní alebo ho používate nesprávne. Tento výrobok môže spôsobiť vážne poranenie alebo usmrtenie obsluhujúceho pracovníka alebo iných osôb. Pred použitím výrobku si musíte prečítať tento návod na obsluhu a porozumieť jeho obsahu.
- Ušchovajte si všetky upozornenia a pokyny.
- Dodržiavajte všetky platné zákony a predpisy.
- Obslužný personál aj jeho zamestnávateľ musia poznať a predchádzať rizikám počas prevádzky výrobku.
- Výrobok smú používať iba osoby, ktoré si prečítali návod na obsluhu a porozumeli jeho obsahu.
- Nepoužívajte výrobok, ak ste pred použitím neabsolvovali príslušné školenie. Zabezpečte vyškolenie všetkých operátorov.
- Nedovoľte, aby výrobok používali deti.
- Výrobok smú obsluhovať iba oprávnené osoby.
- Za nehody, pri ktorých dôjde k poškodeniu zdravia osôb alebo majetku, nesie zodpovednosť prevádzkovateľ.
- Výrobok nepoužívajte, ak ste unavení, chorí alebo ste pod vplyvom alkoholu, drog alebo liekov.
- Vždy zachovávajte opatrnosť a riaďte sa zdravým úsudkom.
- Tento výrobok vytvára počas prevádzky elektromagnetické pole. Toto pole môže za určitých okolností spôsobovať rušenie aktívnych alebo pasívnych implantovaných lekárskeho prístrojov. Na zníženie rizika vážneho poranenia alebo usmrtienia odporúčame, aby sa osoby s implantovanými lekárskeho pomôckami poradili so svojim lekárom a výrobcem danej lekárskeho pomôcky ešte pred použitím tohto výrobku.



VÝSTRAHA: Skôr než budete výrobok používať, prečítajte si nasledujúce výstrahy.

- Používajte osobné ochranné pomôcky. Pozrite si časť *Osobné ochranné prostriedky na strane 58*.
- Nevzdalujte sa od výrobku, keď je zapnutý motor.
- Predtým než od výrobku odídete, vždy odpojte napájací kábel.
- Hadicu odsávača prachu neťahajte. Výrobok môže padnúť a spôsobiť poranenie alebo poškodenie.
- Brúsna hlavica sa musí pri zapnutí výrobku dotýkať povrchu. To neplatí, keď skontrolujete vypínač ON/OFF.
- Výrobok nepoužívajte, ak nie je nainštalovaný ochranný kryt. Ochranný kryt sa musí medzi výrobkom a povrchom úplne utesniť.
- Nevstupujte na miesta, kde môže výrobok spôsobiť poranenie. Výrobok môže rýchlo zmeniť polohu a zasiahnuť vás.
- Ak výrobok nefunguje správne, zastavte motor.
- Dbajte na to, aby sa oblečenie, dlhé vlasy alebo šperky nezachytili v pohyblivých častiach.
- Počas používania musíte byť v bezpečnej a stabilnej polohe.
- Výrobok nepoužívajte, ak v prípade nehody nebude k dispozícii pomoc.
- Ak cítite vibrácie vo výrobku alebo je hladina hluku z výrobku neobyčajne vysoká, okamžite výrobok zastavte. Skontrolujte, či nie je výrobok poškodený. Opravte akékoľvek poškodenie alebo kontaktujte autorizovaného servisného zástupcu.
- Nadmerné vystavenie vibráciám môže spôsobiť narušenie krvného obehu alebo poškodenie nervov u osôb, ktoré majú zhoršený krvný obeh. Ak máte príznaky nadmerného vystavenia vibráciám, obráťte sa na svojho lekára. Príkladmi týchto symptómov sú: znecitlivenie, stratu citu, brnenie, pichanie, bolesť, strata sily, zmeny farby alebo stavu pokožky. Tieto symptómy sa bežne objavujú na prstoch, rukách a zápästiach.
- Výrobok na svahu neparkujte. Ak musíte výrobok odovzdať na svahu, uistite sa, že sa nemôže pohnúť

alebo spadnúť. Hrozí nebezpečenstvo poranenia osôb a poškodenia výrobu.

- Počas práce na naklonených povrchoch postupujte opatrne. Výrobok je ťažký a pri páde môže spôsobiť ťažké poranenia.
- Výrobok na strmých svahoch nepoužívajte. Informácie o maximálnom uhle sklonu nájdete na typovom štítku výrobu.
- Vždy používajte schválené príslušenstvo. Ak potrebujete ďalšie informácie, obráťte sa na predajcu.

Osobné ochranné prostriedky



VÝSTRAHA: Skôr než budete produkt používať, prečítajte si nasledujúce výstrahy.

- Počas používania výrobu vždy používajte správne osobné ochranné prostriedky. Osobné ochranné prostriedky neznamenajú, že neexistuje nebezpečenstvo poranenia. V prípade nehody môžu osobné ochranné prostriedky znížiť závažnosť poranenia. Váš predajca vám pomôže pri výbere správnych prostriedkov.
- Počas používania produktu používajte schválené chrániče očí.
- Nepoužívajte voľné, ťažké a nevhodné oblečenie. Používajte oblečenie, ktoré vám umožňuje voľný pohyb.
- Používajte schválené ochranné rukavice, ktoré umožňujú pevné uchopenie.
- Používajte gumené ochranné rukavice, ktoré zabraňujú podráždeniu pokožky mokrým betónom.
- Používajte schválenú ochrannú prilbu.
- Počas používania produktu vždy používajte schválené chrániče sluchu. Dlhodobé pôsobenie hluku môže mať za následok stratu sluchu.
- Tento produkt vytvára prach a výpary, ktoré obsahujú nebezpečné chemikálie. Používajte schválenú ochranu dýchacích ciest.
- Používajte topánky s oceľovými špičkami a protišmykovými podrážkami.
- Uistite sa, že máte v blízkosti k dispozícii lekárničku.
- Pri používaní produktu môžu vzniknúť iskry. Uistite sa, že máte v blízkosti k dispozícii hasiaci prístroj.

Bezpečnosť na pracovisku

- Počas prevádzky zabezpečte, aby sa ostatné osoby z pracovného priestoru zdržiavali mimo oblasti

znázornenej na obrázku nižšie. Obsluha musí byť počas prevádzky v tomto priestore veľmi opatrná.

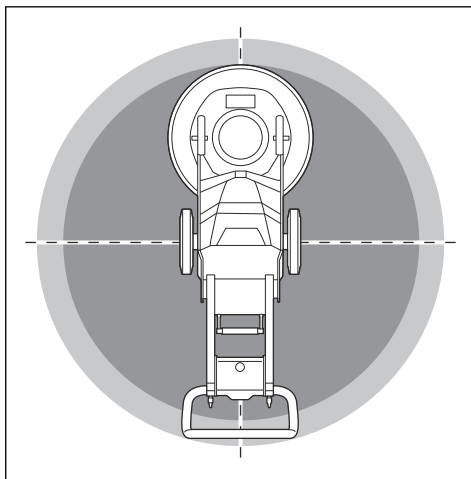

- Zabezpečte, aby sa v pracovnej oblasti nachádzali len schválené osoby.
- Výrobok nepoužívajte v hmle, daždi, silnom vetre, studenom počasí, pri vysokom riziku blesku alebo za iných nepriaznivých poveternostných podmienok. Používanie výrobu v nepriaznivom počasí alebo na mokrých miestach môže viesť k zníženiu vašej pozornosti. Nepriaznivé počasie môže mať za následok nebezpečné pracovné podmienky.
- Dávajte pozor na osoby, predmety a situácie, ktoré môžu zamedziť bezpečnej prevádzke výrobu.
- Dbajte na to, aby bol pracovný priestor dostatočne osvetlený.
- Produkt nepoužívajte v oblastiach, kde môže dôjsť k požiaru alebo výbuchu.

Elektrická bezpečnosť



VÝSTRAHA: Pri obsluhu elektrických produktov vždy existuje riziko zásahu elektrickým prúdom. Tento produkt nepoužívajte v zlých poveternostných podmienkach. Nedotýkajte sa bleskozvodov a kovových predmetov. Produkt vždy používajte spôsobom, ktorý je uvedený v tomto návode na obsluhu, aby ste predišli zraneniu.



VÝSTRAHA: Vždy používajte napájanie s prúdovým chráničom (RCD). Prúdový chránič znižuje riziko zásahu elektrickým prúdom.



VÝSTRAHA: Vysoké napätie. V napájacej jednotke sú nechránené časti. Pred

otvorením dvierok do elektrickej skrinky vždy odpojte elektrickú zástrčku.



VAROVANIE: Napájanie z elektrickej siete alebo generátora musí byť dostatočne výkonné a konštantné, aby elektrické motory pracovali bez problémov. Nesprávne napätie spôsobí zvýšenie spotreby energie a teploty motora, až kým sa bezpečnostný obvod neuvolíni. Rozmer napájacieho kábla musí zodpovedať národným a miestnym predpisom. Rozmer sieťovej zásuvky musí súhlasiť s prúdom pre elektrickú zásuvku a predlžovací kábel výrobu.

Ak má elektrická sieť vyšší systémový odpor, môže dôjsť ku krátkodobému poklesu napätia pri spustení produktu. Môže to ovplyvniť prevádzku iných produktov, napríklad blikanie svetiel.

- Skontrolujte, či napájacie napätie, napätie poistiek a sieťové napätie zodpovedajú hodnote napätia uvedenej na výkonovom štítku produktu.

- Pred odpojením napájacej zástrčky produkt vždy zastavte.
- Výrobok nepoužívajte, ak je poškodený kábel alebo zástrčka. Odovzdajte ho na opravu do schváleného servisného strediska. Poškodený napájací kábel môže spôsobiť vážne poranenie a smrť.
- Napájací kábel používajte správne. Nepoužívajte napájací kábel na presúvanie, ťahanie alebo odpojenie výrobu. Pri odpájaní ťahajte napájací kábel za zástrčku. Neťahajte za napájací kábel.
- Produkt nepoužívajte vo vode s hĺbkami, pri ktorých môže dôjsť k namočeniu produktu. Zariadenie sa môže poškodiť a výrobok môže byť pod prúdom a spôsobiť zranenie.
- Nedodávajte výrobku viac vlhkosti, ako je vlhkosť dodávaná vodným systémom. Výrobok nevystavujte dažďu. Voda, ktorá vnikne do výrobu, zvyšuje riziko zásahu elektrickým prúdom.
- Keď pripájate alebo odpájate pripojenie kábla motora a elektrickej skrine, vždy odpojte napájací kábel.

Orientačné hodnoty zdroja napájania

Menovité napätie zo zdroja napájania, V	Min. napätie výrobu, V	Max. napätie výrobu, V	Frekvencia, Hz	Menovitý prúd, A	Výkon motora	Min. oblasť kábla mm ² /AWG	Max. dĺžka kábla m/ft
1x230	200	240	50/60	15	2,2	2,5/14	120/390
1x220	200	240	50/60	30	4	6/9	90/290
3x220	200	240	50/60	20	4	2,5/14	120/390
3x400/440/480	380	480	50/60	15	4	2,5/14	160/520

Pokyny k uzemneniu produktu



VÝSTRAHA: Nesprávne pripojenie môže spôsobiť zásah elektrickým prúdom. Ak si nie ste istí, či je produkt správne uzemnený, obráťte sa na certifikovaného elektrikára.

Neupravujte napájaciu zástrčku tak, aby sa zmenili výrobné špecifikácie. Ak napájacia zástrčka nie je správna pre sieťovú zásuvku, nechajte certifikovaného elektrikára nainštalovať správnu sieťovú zásuvku. Dodržujte miestne predpisy a zákony.

Ak úplne nerozumiete pokynom týkajúcim sa uzemneného produktu, obráťte sa na certifikovaného elektrikára.

Tento výrobok má uzemnený kábel a napájacu zástrčku. Produkt vždy pripájajte k uzemnenej sieťovej

zásuvke. Znížite tak riziko zásahu elektrickým prúdom v prípade poruchy.

Na výrobu nepoužívajte adaptéry.

Predlžovacie káble

- Používajte iba schválené predlžovacie káble s dostatočnou dĺžkou.
- Menovitá hodnota na predlžovacom kábli musí byť rovnaká alebo vyššia ako menovitá hodnota uvedená na výrobnom štítku výrobu.
- Používajte uzemnené predlžovacie káble.
- Pri používaní výrobu vonku používajte predlžovací kábel vhodný na použitie vonku. Znižuje sa tým riziko úrazu elektrickým prúdom.
- Miesto pripojenia k predlžovaciemu káblu udržiajte suché a nad zemou.
- Predlžovací kábel chráňte pred horúčavou, olejom, ostrými hranami alebo pohybujúcimi sa časťami.

Poškodený kábel zvyšuje riziko úrazu elektrickým prúdom.

- Skontrolujte, či je predĺžovací kábel v dobrom stave a nie je poškodený.
- Predĺžovací kábel nepoužívajte, keď je navinutý. Môže to spôsobiť, že sa predĺžovací kábel príliš zahreje.
- Počas používania výrobku sa uistite, že sa predĺžovací kábel nachádza za vami a za výrobkom. Zabráni sa tým poškodeniu predĺžovacieho kábla.

Bezpečnostné zariadenia na výrobku



VÝSTRAHA: Skôr než budete produkt používať, prečítajte si nasledujúce výstrahy.

- Nepoužívajte produkt, ktorý má chybné bezpečnostné zariadenia.
- Pravidelne kontrolujte bezpečnostné zariadenia. Ak sú bezpečnostné zariadenia chybné, obráťte sa na servisného zástupcu spoločnosti Husqvarna.

Tlačidlo núdzového zastavenia

Tlačidlo núdzového zastavenia slúži na rýchle zastavenie motora. Tlačidlo núdzového zastavenia preruší prívod napájania.

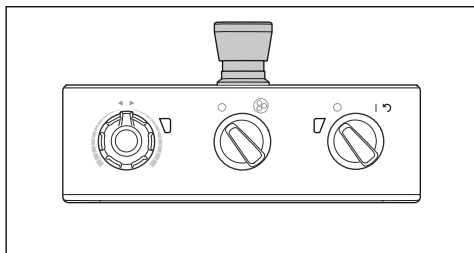

VAROVANIE: Nepoužívajte tlačidlo núdzového zastavenia ako tlačidlo na zastavenie výrobku.

Kontrola tlačidla núdzového zastavenia

1. Na ovládacom paneli otočte tlačidlo núdzového zastavenia (A) v smere hodinových ručičiek, aby ste sa uistili, že tlačidlo núdzového zastavenia je vypnuté.

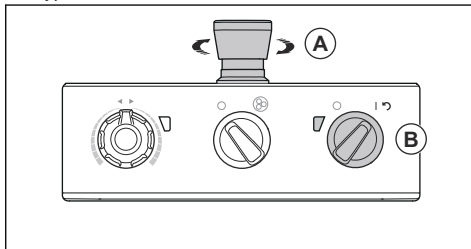

2. Na ovládacom paneli otočte vypínač ON/OFF (B) do polohy 1 a naštartujte motor. LED dióda vedľa vypínača ON/OFF sa rozsvieti.
3. Stlačte núdzový vypínač.
4. Uistite sa, že LED dióda vedľa vypínača ON/OFF zhasla.
5. Otočením tlačidla núdzového zastavenia v smere hodinových ručičiek deaktivujte núdzový vypínač.

Bezpečnostné pokyny pre údržbu

- Udržiavajte všetky diely v dobrom stave a zabezpečte, aby boli všetky upnutia riadne utiahnuté.
- Produkt nepoužívajte, ak je poškodený. Vykonávajte bezpečnostné kontroly, údržby a dodržiavajte servisné pokyny uvedené v tomto návode. Všetky ostatné úkony údržby smie vykonávať len schválený servisný zástupca.
- Pri výmene diamantových nástrojov zastavte produkt. Otočte spínač zapnutia/vypnutia do polohy 0 a stlačte núdzový vypínač.
- Kontrolu alebo údržbu vykonávajte so zastaveným motorom a odpojenou napájacou zástrčkou.
- Pravidelne vykonávajte údržbu a kontrolujte, či výrobok funguje správne. Pozrite si časť *Plán údržby na strane 68*.

Prevádzka

Úvod



VÝSTRAHA: Pred používaním výrobku si musíte prečítať kapitolu o bezpečnosti a porozumieť informáciám, ktoré sa v nej uvádzajú.

ťažký a pri páde môže spôsobiť ťažké poranenia.

Vybratie výrobku zo škatule



VÝSTRAHA: Opatrne a bezpečne premiestnite výrobok z palety. Výrobok je

- Skontrolujte, či sa v popise výrobku nachádzajú všetky položky. Pozrite si časť *Pohľad na výrobok, pravá strana na strane 54*. Ak položka chýba alebo je poškodená, pred premiestnením výrobku z palety sa poraďte so svojim predajcom Husqvarna.
- Odstráňte všetky popruhy a klíny kolies.
- Skontrolujte, či je oblasť čistá a či máte dostatok priestoru na presun výrobku.
- Uistite sa, že vám alebo výrobku nehrozí riziko pádu.

- Na premiestnenie výrobku z palety použite zdvihacie zariadenia alebo rampy. Výrobok je ťažký. Premiestnite výrobok bezpečne. Pozrite si časť *Zdvíhanie produktu na strane 72*.

Postup pred používaním výrobku

1. Pozorne si prečítajte tento návod na obsluhu a uistite sa, že ste porozumeli pokynom.
2. Nasaďte si potrebné osobné ochranné prostriedky. Pozrite si časť *Osobné ochranné prostriedky na strane 58*.
3. Zabezpečte, aby sa v pracovnej oblasti nachádzali len schválené osoby.
4. Vykonávajte dennú údržbu. Pozrite si časť *Plán údržby na strane 68*.
5. Skontrolujte, či je produkt správne zostavený a nie je poškodený.
6. Položte produkt na pracovnú plochu. Uistite sa, že preprava výrobku do a na pracovisku prebehla bezpečne a správne. Pozrite si časť *Preprava na strane 71*.
7. Uistite sa, či sú na držiakoch nástrojov nainštalované diamantové nástroje a či sú pevne pripevnené.
8. Pripojte k výrobku odsávač prachu. Pozrite si časť *Pripojenie odsávača prachu na strane 63*.
9. Nastavte rukoväť do použiteľnej prevádzkovej výšky. Pozrite si časť *Nastavenie rukovätí na strane 64*.
10. Pred pripojením výrobku k elektrickej zásuvke sa uistite, že je kábel motora pripojený k elektrickej skrini. Pozrite si časť *Montáž a demontáž brúsnej hlavice na strane 69*.
11. Pripojte výrobok k zdroju napájania. Pozrite si časť *Pripojenie výrobku k zdroju napájania na strane 64*.
12. Na ovládacom paneli otočte tlačidlo núdzového zastavenia v smere hodinových ručičiek, aby ste sa uistili, že tlačidlo núdzového zastavenia je vypnuté.

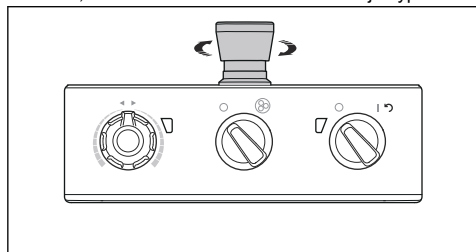

13. Pri použití diamantových nástrojov sa uistite, že poznáte smer otáčania brúsnych kotúčov ako sú napr. Piranhas.

Diamantové nástroje

Pre tento výrobok existuje mnoho typov a konfigurácií diamantových nástrojov. Diamantové nástroje s kovovým spojivom sa používajú na odstraňovanie

materiálu a diamantové nástroje so živicovým spojivom sa používajú na leštenie povrchov. Pre daný povrch vyberte správne diamantové nástroje. Obráťte sa na predajcu Husqvarna alebo vyhľadajte podporu www.husqvarnacp.com a vyberte správny nástroj.

Alternatívy držiakov diskov pre diamantové nástroje

- Použite kotúč s držiakom Redi lock na upevnenie diamantových nástrojov s kovovým spojivom.
- Použite držiak na živicové kotúče na upevnenie diamantových nástrojov s plastovým spojivom.

Kompletná sada a polovičná sada diamantových nástrojov

Usporiadanie častí diamantových nástrojov má vplyv na konečnú kvalitu povrchu. Konfigurácia má tiež vplyv na rýchlosť prevádzky výrobku.

- Kompletná súprava diamantových nástrojov: Túto konfiguráciu e možné použiť na rovny povrch.

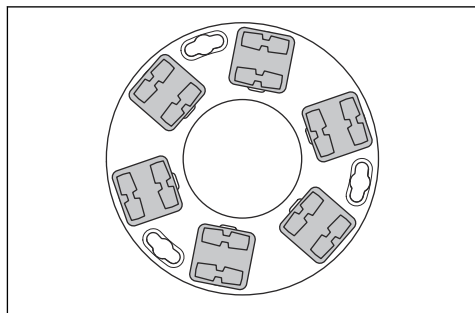

- Polovičná súprava diamantových nástrojov: Túto konfiguráciu je možné použiť, keď nie je potrebná povrchová úprava podlahy.

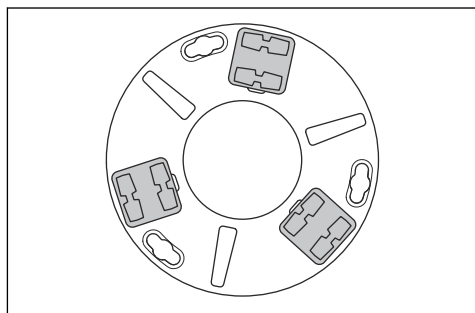

Výmena diamantových nástrojov



VÝSTRAHA: Pred výmenou diamantových nástrojov vždy odpojte elektrickú zástrčku, aby ste zabránili náhodnému spusteniu.



VÝSTRAHA: Použité ochranné rukavice, pretože diamantové nástroje môžu byť veľmi horúce.



VÝSTRAHA: Pri výmene diamantových nástrojov používajte schválenú ochranu dýchacích ciest. Prach spod brúsnej hlavice ohrozuje vaše zdravie.



VÝSTRAHA: Pri výmene diamantových nástrojov použite odsávač prachu. Odsávač prachu zamedzí uvoľňovaniu prachu, ktorý môže spôsobiť zdravotné problémy.



VAROVANIE: Všetky brúsne kotúče musia mať vždy rovnaký počet a typ diamantov. Výška diamantov na všetkých brúsnych kotúčoch musí byť rovnaká.

1. Na ovládacom paneli prepnete spínač zapnutia/vypnutia (A) do polohy 0. Indikátor LED vedľa spínača zapnutia/vypnutia sa vypne.

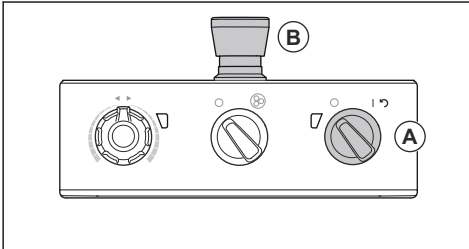

2. Na ovládacom paneli stlačte tlačidlo núdzového zastavenia (B).
3. Nastavte rukoväť do servisnej polohy. Pozrite si časť *Poloha rukoväte na strane 63*.
4. Ak sú nainštalované závažia, nastavte závažia do zadnej polohy. Pozrite si časť *Nastavenie závažia na strane 67*.
5. Držte rukoväť a nakloňte výrobok dozadu. Výrobok nakláňajte, až kým sa rukoväť nedotkne podlahe.

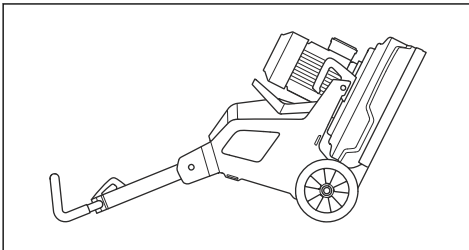

VÝSTRAHA: Pred výmenou diamantových nástrojov sa uistite, že je produkt v stabilnej polohe.

6. Používajte ochranné rukavice.
7. Otočte držiak nástrojov (C) doprava alebo doľava tak, aby sa držiak nástrojov odblokoval od brúsneho kotúča.

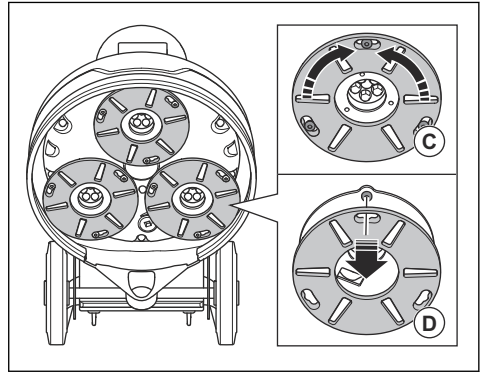

8. Vytiahnite držiak nástrojov priamo von (D) a vyberte ho tak u z brúsneho kotúča.
9. Na odstránenie diamantových nástrojov z držiaka nástrojov použite kladivo.

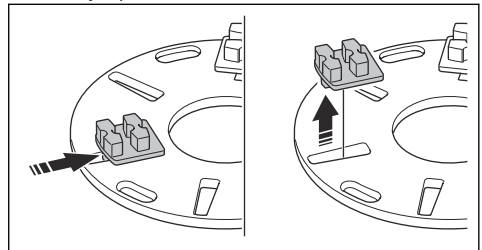

10. Nové diamantové nástroje pripevnite k držiaku nástrojov jemným úderom kladiva.

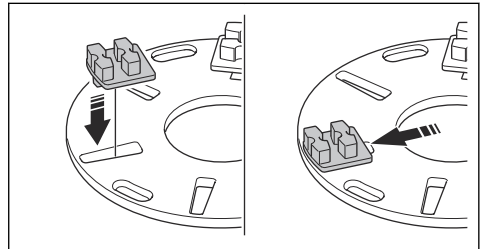

11. Držiak nástrojov (E) pripevnite priamo na na brúsný kotúč.

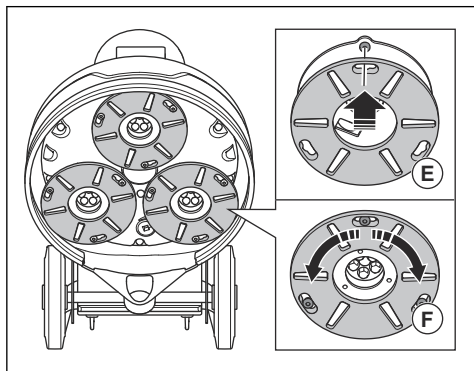

12. Otočte držiak nástrojov (F) doprava alebo doľava a zaistite ho k brúsnemu kotúču.

13. Opatrne zdvihnite výrobok do pracovnej polohy.

Pripojenie odsávača prachu



VÝSTRAHA: Odsávač prachu nepoužívajte, ak je hadica na odsávanie prachu poškodená. Zvyšuje sa riziko vdýchnutia prachu, čo môže byť pre vaše zdravie nebezpečné. Používajte schválenú ochranu dýchacích ciest.

1. Skontrolujte, či nie je hadica na odsávanie prachu poškodená.
2. Skontrolujte, či sú filtre v odsávači prachu čisté a nepoškodené.
3. Skontrolujte, či je vypínač STOP/RUN na ovládacom paneli v polohe 0.

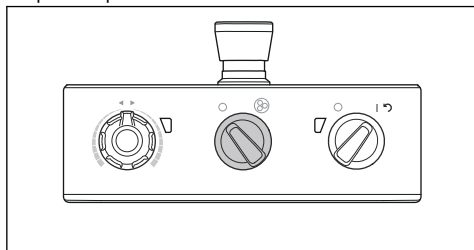

4. Pripojte hadicu na odsávanie prachu k výrobku.

5. Hadicu na odsávanie prachu zaveste na závesné zariadenie pri dverách do elektrickej skrinky, aby sa zabránilo jej napínaniu.

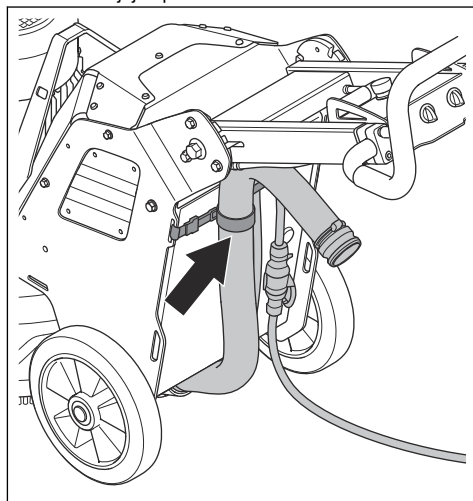

Poloha rukoväte

- Prevádzková poloha rukoväte:

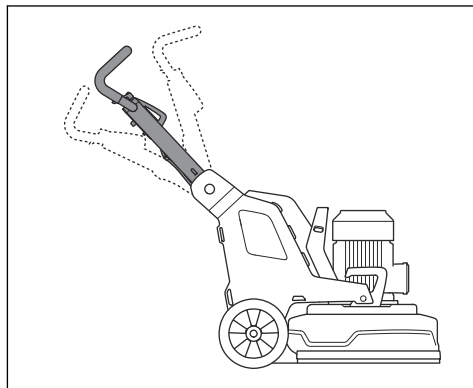

- Transportná poloha rukoväte:

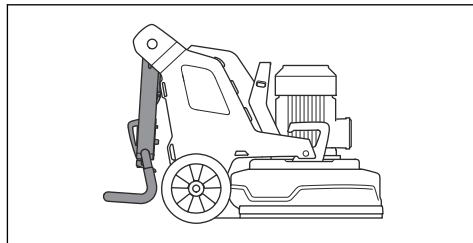

- Servisná poloha rukoväte:

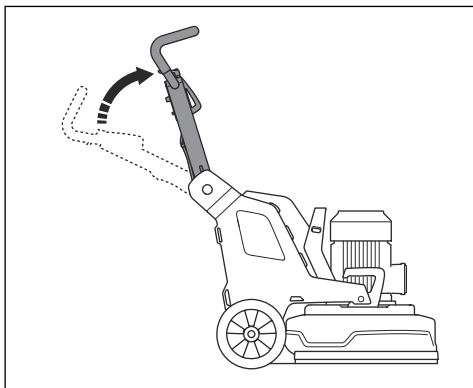

Nastavenie rukovätí



VÝSTRAHA: Pri nastavovaní rukovätí buďte opatrní. Uistite sa, že rukoväte sú zaistené v správnej polohe. Pohyblivé časti môžu spôsobiť poranenie.

Výšku rukoväte nastavte čo najbližšie k výške pásu obsluhy. Počas prevádzky môže výrobok tlačit' smerom nabok. Pás obsluhy môže pomôcť tento pohyb do strany zastaviť.

1. Potiahnite zaisťovaciu páku (A) na rukoväti v smere ovládacieho panela a držte ju v tejto polohe.

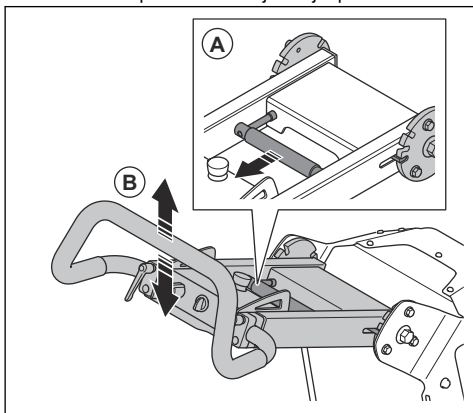

2. Nastavte rukoväť (B) do vhodnej pracovnej výšky.
3. Uvoľnite zaisťovaciu páku na rukoväti a zaisťte polohu rukoväte.

4. Uvoľnite poistný gombík (D).

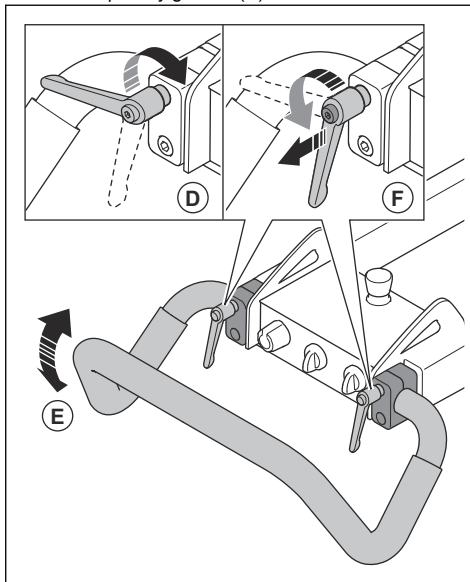

5. Nastavte rukoväť (E) do správnej polohy.
6. Utiahnite upevňovacie skrutky, aby sa poloha rukoväte zaistila. Keď je nastavená poloha rukoväte, potiahnite upevňovacie skrutky smerom von a nastavte ich do nečinnnej polohy.

Pripojenie výrobku k zdroju napájania

1. Pripojte napájaciu zástrčku výrobku k predĺžovaciemu káblu.
2. Pripojte predĺžovací kábel do sieťovej zásuvky.

3. Zaveste napájací kábel na závesnom zariadení pri dverách do elektrickej skrinky, aby napájací kábel nebol napnutý.

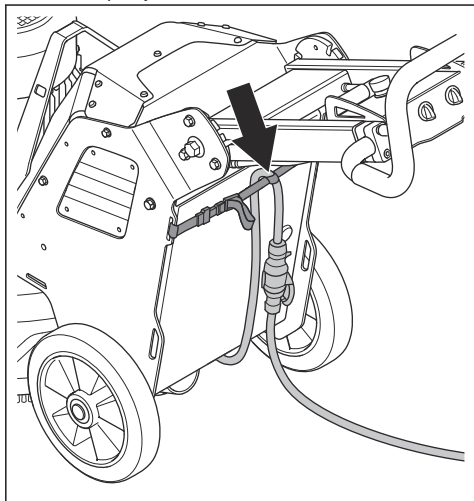

VAROVANIE: V prípade, že je výrobok napojený na odsávač prachu, musí byť odsávač pripojený k 3-fázovému zdroju energie.

Prevádzková rýchlosť

Ak sa výrobok prevádzkuje na novom type povrchu, nastavte najprv rýchlosť na 70 %. V prípade, že obsluha pozná typ povrchu, môže byť rýchlosť upravená.

Smer otáčania brúsnych kotúčov

Pri pohľade zdola je smer otáčania nasledujúci:

- CW: v smere hodinových ručičiek
- CCW: proti smeru hodinových ručičiek

Počas prevádzky môže výrobok tlačiť smerom nabok. Smer ťahu súvisí so smerom otáčania. Keď je smer otáčania nastavený na „CCW“, výrobok sa ťahá doprava. Keď je smer otáčania nastavený na „CW“, výrobok sa ťahá doľava.

Bočný ťah vám môže pomôcť pri manipulácii s výrobkom napríklad pri stene. Nastavte smer otáčania tak, aby ste výrobok ťahali v smere steny.



VAROVANIE: Pri vedení výrobku postupujte opatrne. Uistite sa, že sa výrobok dotýka steny iba zľahka. Produkt je ťažký a môže spôsobiť poranenie.

Zmena rýchlostí a smeru otáčania motora

Pravidelne meňte smer otáčania, aby ste zvýšili životnosť a ostrosť diamantových nástrojov. Časti

diamantových nástrojov sa používajú rovnako a kontaktná plocha je naďalej čo najväčšia.

- Ak chcete nastaviť rýchlosť a smer otáčania brúsneho kotúča, otočte gombík.

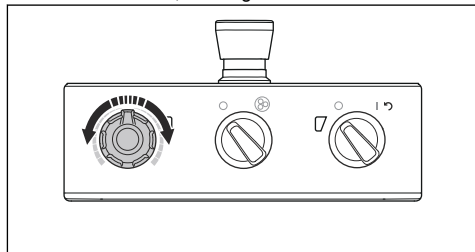

Obsluha výrobu

- Používajte výrobok manuálne pomocou ovládacieho panela na rukoväti. Pozrite si časť *Pohľad na výrobok, ľavá strana na strane 55*.
- Počas prevádzky sledujte zmeny farby v indikátore prevodníka na brúsny motor (A).

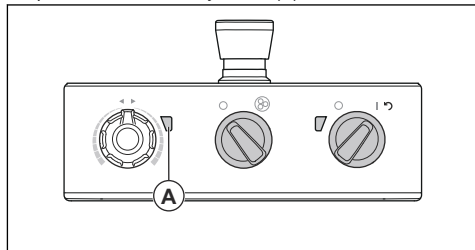

- Zelené svetlo: výrobok pracuje správne.
- Oranžové svetlo: brúsna hlavica je preťažená. Znížte do 10 sekúnd výstupný výkon, aby nedošlo k poruche.
- Červené svetlo: Porucha na prevodníku a brúsna hlavica sa zastaví. Výrobok je potrebné resetovať. Pozrite si časť *Resetovanie výrobu na strane 66*.

Zapnutie produktu



VAROVANIE: Keď je brúsna hlavica zapnutá, výrobok neustále premiestňujte. Ak výrobok neposúvate, povrch môže byť drsný.

1. Jemným zatlačením rukoväte nadol zdvihnete brúsnu hlavicu z podlahy. Uvoľnite tak povrchové trenie diamantových nástrojov. Brúsnu hlavicu počas prevádzky z povrchu úplne nezdvíhajte.

- Na ovládacom paneli otočte vypínač STOP/RUN (A) proti smeru hodinových ručičiek do polohy 0 a uistite sa, že brúsna hlavica je vypnutá.

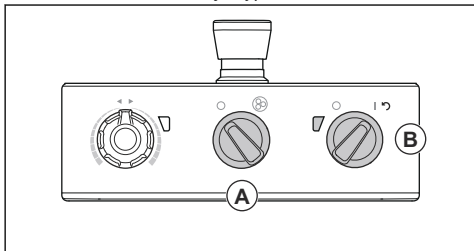

- Na ovládacom paneli otočte vypínač ON/OFF (B) do polohy 1 a naštartujte výrobok. LED dióda vedľa vypínača ON/OFF sa rozsvieti.
- Na ovládacom paneli otočte vypínač STOP/RUN v smere hodinových ručičiek a spustíte brúsnu hlavicu. Za menej než 5 sekúnd bude výrobok pracovať na voľnobežných otáčkach.

- Na ovládacom paneli otočte vypínač ON/OFF (B) do polohy 0 a zastavte výrobok. LED dióda vedľa vypínača ON/OFF zhasne.
- Odpojte elektrickú zástrčku.

Resetovanie výrobku

Vypínač ON/OFF sa môže použiť ako resetovací spínač, ak sa prevodník uvoľní. Produkt resetujte, keď je indikátor prevodníka brúsneho motora (A) červený.

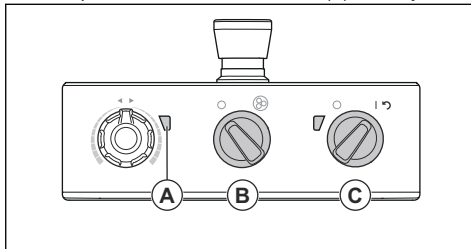

- Otočte vypínač STOP/RUN (B) proti smeru hodinových ručičiek do polohy 0 a uistite sa, že je brúsna hlavica vypnutá.
- Otočte vypínač ON/OFF do polohy šípky (C) a výrobok resetujete. Keď je chyba resetovaná, indikátor prevodníka na brúsny motor je zelený.
- Otočte spínačom zastavenia/spustenia na ovládacom paneli v smere hodinových ručičiek, čím sa opäť spustí brúsna hlavica.

Zastavenie výrobku



VAROVANIE: Po zastavení motora nezdvíhajte brúsnu hlavicu z povrchu. Držiaky nástrojov sa po zastavení motora ešte chvíľu otáčajú. Prach môže preniknúť do vzduchu a povrch sa môže poškodiť.



VAROVANIE: Kým sa držiaky nástrojov úplne nezastavia, nenechajte výrobok stáť.

- Na ovládacom paneli otočte vypínač STOP/RUN (A) proti smeru hodinových ručičiek do polohy a brúsnu hlavicu zastavte.

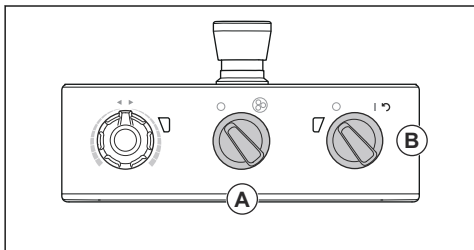

- Držiaky náradia udržiavajte položené na povrchu, až kým sa úplne nezastavia.



VAROVANIE: Ak brúsíte asfaltové lepy, farbu alebo ekvivalentný materiál, výrobok sa môže prilepiť na lepkavý povrch. Akonáhle sa držiaky nástrojov úplne zastavia, zdvihnite prednú časť brúsnej hlavice do malej výšky.

Hmotnosť

Výrobok má na každej strane 1 závažie. Ak je výrobok ťažký, nastavte závažie tak, aby sa zmenil tlak na brúsnu hlavicu. Závažia sa musia nastaviť do rovnakej polohy na pravej aj ľavej strane. Závažie má 2 polohy:

- Poloha 1: Maximálny tlak na brúsnu hlavicu. Táto poloha zvyšuje účinok prevádzky. Túto polohu je tiež možné použiť, keď výrobok nastavíte do prepravnej polohy.

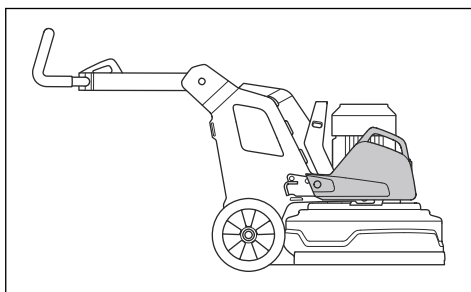

- Poloha 2: Minimálny tlak na brúsnu hlavicu. Túto polohu je možné použiť aj pri nakláňaní výrobku do servisnej polohy.

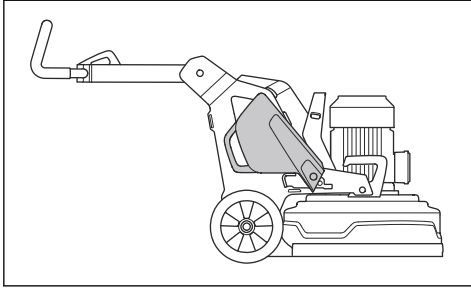

Montáž a demontáž závažia

Výrobok má na každej strane 1 závažia. Na každej strane závažia postupujte nasledovne.

1. Nasadíte držiak závažia a utiahnite 3 skrutky.

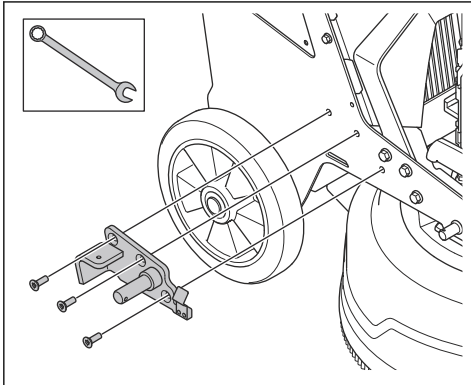

2. Závažia položte na valec na držiak na závažia.

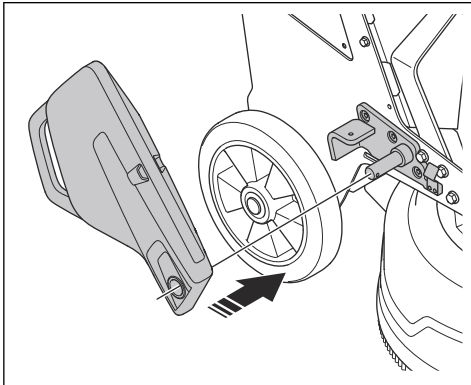

3. Pomocou poistného kolíka zaistíte závažia k držiaku.

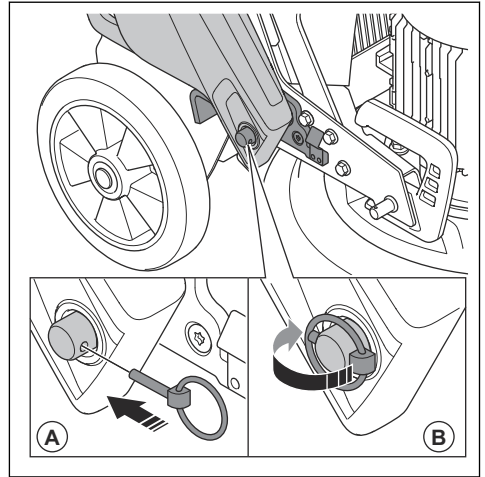

4. Zložte krúžok (B) na poistnom kolíku na valci.

Nastavenie závažia



VÝSTRAHA: Pri nastavovaní závažia buďte opatrní. Pohyblivé časti môžu spôsobiť poranenie.



VÝSTRAHA: Keď sú závažia umiestnené vo vybranej polohe, vždy sa uistite, že blokovací mechanizmus závažia je správne zaistený.

- Pomocou rukoväte na závažia posuňte závažia do zvolenej polohy. Pozrite si časť *Hmotnosť na strane 66*.

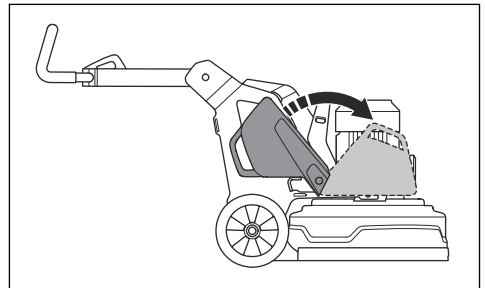

Údržba

Úvod



VÝSTRAHA: Pred vykonávaním akejkolvek údržby si musíte prečítať kapitolu o bezpečnosti a porozumieť jej.

Údržba a opravné práce na výrobku si vyžadujú špeciálne školenie. Zaručujeme dostupnosť profesionálnych opravných prác a údržby. Ak váš predajca nie je servisný zástupca, kontaktujte predajcu, ktorý vám poskytne informácie o najbližšom servisnom zástupcovi.

Činnosť pred údržbou

- Používajte osobné ochranné pomôcky. Pozrite si časť *Osobné ochranné prostriedky na strane 58*.
- Používajte schválenú ochranu dýchacích ciest. Prach z výrobku ohrozuje vaše zdravie.

- Zaparkujte s produktom na rovnom povrchu.
- Zastavte motor a odpojte sieťovú zástrčku, aby ste zabránili náhodnému spusteniu počas údržby.
- Vyčistite priestor okolo výrobku od oleja a nečistôt. Odstráňte nepotrebné predmety.
- Nainštalujte jasné označenia, ktoré informujú osoby v blízkosti, že prebieha údržba.
- V blízkosti si pripravte hasiace prístroje, zdravotnícke pomôcky a núdzový telefón.

Plán údržby

* = Všeobecná údržba vykonávaná operátorom. Pokyny sa neuvádzajú v tomto návode na obsluhu.

X = Pokyny sa uvádzajú v tomto návode na obsluhu.

O = Pokyny sa neuvádzajú v tomto návode na obsluhu. Údržbu zverte schválenému servisnému zástupcovi.

Údržba	Denne	Týždenne	Každých 6 mesiacov	Každých 12 – 36 mesiacov
Kontrola spínača zapnutia/vypnutia	*			
Kontrola bodov pripojenia a funkcií uzamknutia rukoväte.		*		
Kontrola bod pripojenia a funkcií uzamknutia závaží.		*		
Kontrola tlačidla núdzového zastavenia.	X			
Vyčistite vonkajšie plochy výrobku.	X			
Čistenie vnútornej plochy výrobku.			O	
Vykonajte všeobecnú kontrolu.	X			
Kontrola brúsnych kotúčov.	X			
Kontrola funkčnosti pohonného systému brúsnej hlavice.		X		
Servis pohonného systému brúsnych kotúčov.				O
Kontrola spojenia medzi podvozkom a brúsnou hlavicom.		*		

Čistenie produktu



VAROVANIE: Zablokovaný prívod vzduchu znižuje výkonnosť produktu a môže spôsobiť, že sa motor bude príliš zahrievať.

- Odstráňte materiál blokujúci všetky vzduchové otvory. Produkt musí byť dostatočne vychladnutý.
- Pred čistením vždy odpojte elektrickú zástrčku zo sieťovej zásuvky.
- Na čistenie výrobku nepoužívajte chemikálie.
- Elektrické súčasti nečistite vodou.

- Na konci pracovného dňa vždy vyčistite všetko vybavenie.
 - a) Výrobok nakláňajte, až kým nie sú riadidlá na podlahe.
 - b) Vyberte diamantové nástroje a produkt chvíľu prevádzkujte pri najnižšej rýchlosti. Prevádzkujte produkt, aby sa znížilo množstvo prachu na povrchu brúsnej hlavice.
 - c) Komponenty na spodnom povrchu brúsnej hlavice čistite vysokotlakovým čističom.



VAROVANIE: Vysokotlakový čistič nemierite priamo na tesnenia alebo miesta pripojenia.

Vykonanie všeobecnej kontroly

- Skontrolujte, či sú napájací kábel a predživovací kábel v dobrom stave a nie sú poškodené.
- Skontrolujte, či sú matice a skrutky dotiahnuté.
- Uistite sa, že sú poistky hlavice pevne dotiahnuté. Ak je to potrebné, poistky hlavice dotiahnite a použite upevňovač závitů LOCTITE® 680.

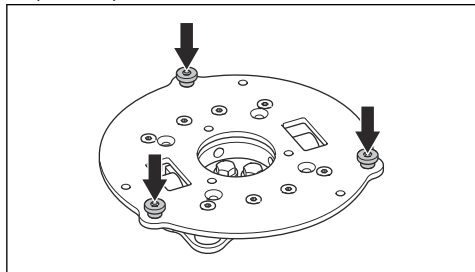

Pohonný systém pre brúsnu hlavice

Pohonný systém brúsnej hlavice je uzavretý systém. Ak máte problémy s pohonným systémom brúsnej hlavice, obráťte sa na svojho servisného diera Husqvarna .

Montáž a demontáž brúsnej hlavice



VÝSTRAHA: Po odstránení brúsnej hlavice nie je podvozok vyvážený. Uistite sa, že podvozok nespadne. Môže spôsobiť poranenie alebo poškodenie.

1. Podvozok zatačte do blízkosti brúsnej hlavice.
2. Pretiahnite kábel motora cez štrbinu medzi brúsnou hlaviceou a podvozkom.

3. Podvozok úplne zatačte k brúsnej hlavici (A).

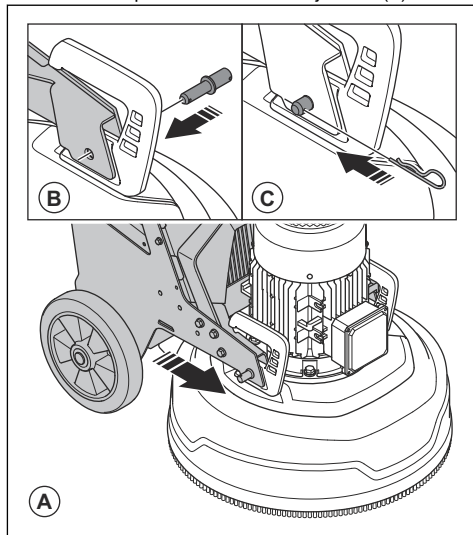

4. Na každú stranu brúsnej hlavice namontujte zaisťovacie skrutky (B).
5. Na každú stranu brúsnej hlavice pripevnite zaisťovacie kolíky (C).
6. Pripojte kábel motora z podvozku pomocou kábľa motora od motora (D).

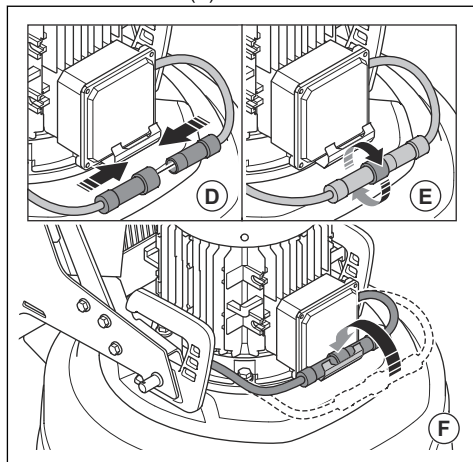

7. Utiahnite poistnú maticu (E) na kábli motora z podvozku v smere hodinových ručičiek.
8. Káble motora vložte do držiaka káblov (F).
9. Vyberte brúsnu hlavice v opačnom poradí.

Riešenie problémov

Problém	Príčina	Riešenie
Výrobok sa nedá spustiť.	Odpojený alebo poškodený predlžovací kábel.	Pripojte predlžovací kábel, alebo ak je to potrebné ho vymeňte.
	Tlačidlo núdzového zastavenia je aktivované.	Otočením tlačidla núdzového zastavenia na ovládacom paneli v smere hodinových ručičiek sa vypne.
	Bezpečnostný spínač je otvorený v elektrickom kryte.	Zatvorením bezpečnostného vypínača dokončíte obvod.
Produkt nie je ľahké uprúžať.	Na produkte je nainštalovaný príliš malý počet diamantových nástrojov.	Zvýšte počet diamantových nástrojov, aby ste znížili zaťaženie výrobku a obsluhu.
	Hnací motor brúsenia nefunguje.	Skontrolujte, či je pripojený hnací motor brúsenia.
	Môže to byť spôsobené poruchou motora alebo poruchou vodiča k motoru.	Ak problém pretrváva, obráťte sa na autorizovaného servisného zástupcu.
	Pás je poškodený.	Ak je pás poškodený, nechajte ho vymeniť v servisnom stredisku. Ručne otočte jeden z brúsnych kotúčov. Ak sa všetky brúsne kotúče otáčajú spolu, pás nie je poškodený. Ak sa jeden brúsny kotúč voľne otáča, pás sa poškodí.
	Do výrobku prichádza iba jedna fáza. Výrobok nedostane chybový kód a použije prúd motora <1 A. Ventilátor sa otáča pomaly.	Vykonajte kontrolu napájacieho zdroja.
	Povrch alebo operácia využíva príliš veľa kapacity výrobku.	Upravte rýchlosť motora a/alebo rýchlosť pohybu výrobku po povrchu.
Výrobok znie, akoby príliš rýchlo zvyšoval rýchlosť.	Hnací motor brúsenia nie je pripojený.	Skontrolujte, či je pripojený hnací motor brúsenia.
	Hnací motor brúsenia nefunguje.	Skontrolujte, či je pripojený hnací motor brúsenia.
	Môže to byť spôsobené poruchou motora alebo poruchou vodiča k motoru.	Ak problém pretrváva, obráťte sa na autorizovaného servisného zástupcu.
	Povrch je príliš pevný alebo je nesprávna konfigurácia diamantového nástroja.	Pri zapínaní výrobku jemne zatlačte na rukoväť, aby ste brúsnu hlavicu zdvihli z povrchu.

Problém	Príčina	Riešenie
Výrobok vytvára nepravidelný vzor poškrábania.	Diamantové nástroje sú na brúsnych kotúčoch nesprávne pripevnené alebo prípevnené v rôznych výškach.	Uistite sa, že sú všetky diamantové nástroje správne nainštalované a že majú všetky rovnakú výšku.
	Diamantové nástroje sú zmiešaného typu.	Uistite sa, že všetky časti majú rovnaké diamantové zrno a lepenie. Ak sú diamantové časti drsné, rovnomerne ich rozmiestnite. Výrobok prevádzkujte na brúsnom povrchu, až kým všetky časti nebudú mať rovnakú výšku.
	Hlavné poistky sú uvoľnené alebo chýbajú.	Uistite sa, že všetky poistky sú na svojom mieste a dotiahnuté.
	Živicové nástroje sú zmiešané alebo majú nežiaducu kontamináciu.	Uistite sa, že všetky živice majú rovnaké diamantové zrno a väzby a že nedochádza ku kontaminácii. Pri čistení živicových nástrojov ich na ľahkom brúsnom povrchu používajte krátko.
	Brúsne kotúče sú opotrebované alebo poškodené.	Skontrolujte, či na brúsnych kotúčoch nie sú zlomené časti alebo príliš veľký pohyb.
Vo výrobku prebiehajú nežiaduce pohyby.	Brúsne kotúče sú opotrebované alebo poškodené.	Skontrolujte, či sú brúsne kotúče poškodené a či sú príliš veľké.
	Diamantové nástroje sú na brúsnych kotúčoch nesprávne pripevnené alebo prípevnené v rôznych výškach.	Uistite sa, že sú všetky diamantové nástroje správne nainštalované a že majú všetky rovnakú výšku.
	Hlavné poistky sú uvoľnené alebo chýbajú.	Uistite sa, že všetky poistky sú na svojom mieste a dotiahnuté.
Vnútorňný vypínač sa uvoľní.	Príliš vysoké zaťaženie alebo nedostatočné napájanie.	Vykonajte kontrolu napájacieho zdroja.
		Znížte brúsny tlak, zvýšte počet diamantových nástrojov alebo zvýšte tvrdosť spoja.

Preprava, skladovanie a likvidácia

Preprava



VÝSTRAHA: Počas prepravy buďte opatrní. Výrobok je ťažký a ak počas prepravy spadne alebo sa pohne, môže spôsobiť poranenie alebo poškodenie.

Na krátke vzdialenosti je možné výrobok premiestňovať na kolieskach. Pri dlhších vzdialenostiach výrobok počas prepravy nadvihnite alebo ho položte na vozidlo.



VAROVANIE: Výrobok nikdy net'ahajte za vozidlom.

- Pri premiestňovaní výrobku manuálne alebo na svahoch so sklonom buďte veľmi opatrní. Mierne

svahy môžu viesť k rýchlemu pohybu, ktorý nie je možné ručne zabrzdiť.

- Počas prepravy výrobok zaistite. Presvedčte sa, že sa ním nedá pohnúť.
- Počas prepravy chráňte produkt nejakým druhom ochranného materiálu. Ochranný materiál ma chrániť produkt pred poveternostnými vplyvmi, ako je dážď a sneh.
- Pri zdvíhaní výrobku vždy používajte zdvíhacie oko na výrobku.
- Nezdvíhajte výrobok za rukoväť, motor, podvozok alebo iné časti.
- Prepravu je najlepšie vykonať pomocou paliet.
- Výrobok vždy zdvíhajte pomocou zdvíhu alebo vysokozdvížneho vozíka.
- Nepoužívajte vysokozdvížny vozík, ak výrobok nie je položený na paletu alebo na vozíku. Môže to

spôsobit' poškodenie brúsnych kotúčov a iných vnútorných súčastí.

- Počas prepravy musí byť brúsna hlavica na zemi. Aby ste zabránili poškodeniu blokovacieho mechanizmu držiaka nástrojov, majte ich namontované.

Nastavenie produktu do transportnej polohy

- Sklopte rukoväť nadol. Pozrite si časť *Nastavenie rukoväti na strane 64*.

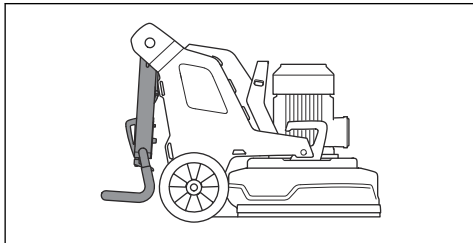

- Ak sú závažia pripevnené k výrobku, nastavte závažia do polohy vpred. Pozrite si časť *Nastavenie závažia na strane 67*.
- Uistite sa, že sa brúsna hlava dotýka povrchu.

Premiestňovanie výrobku nahor a nadol po rampe



VÝSTRAHA: Pri premiestňovaní výrobku so spusteným motorom nahor a nadol po rampe postupujte veľmi opatrne. Výrobok je ťažký a existuje riziko zranenia, ak výrobok spadne alebo sa pohybuje veľmi rýchlo.



VÝSTRAHA: Pri rampách s veľkým sklonom vždy používajte navijak. Nekráčajte ani nestojte pod výrobkom. Nezdružujte sa s výrobkom v nebezpečnej oblasti. Pozrite si časť *Bezpečnosť na pracovisku na strane 58*.



VÝSTRAHA: Výrobok na strmých svahoch nepoužívajte. Informácie o maximálnom uhle sklonu nájdete na typovom štítku výrobku.

- Výrobok, ktorý sa premiestňuje nadol po rampe, ovládajte pomaly dozadu.
- Výrobok, ktorý sa premiestňuje nahor po rampe, ovládajte pomaly dopredu.
- Na rampe výrobok neotáčajte o viac ako 45 °.

Zdvíhanie produktu



VÝSTRAHA: Uistite sa, že zdvihacie vybavenie má správne technické parametre na bezpečné zdvihnutie výrobku. Hmotnosť výrobku je uvedená na jeho typovom štítku.



VÝSTRAHA: Neprechádzajte popod ani sa nezdružujte pod ani v blízkosti zdvihnutého výrobku. Iné osoby sa musia nachádzať v bezpečnej vzdialenosti od rizikovej oblasti. Pozrite si časť *Bezpečnosť na pracovisku na strane 58*.



VÝSTRAHA: Nedvíhajte poškodený výrobok. Závesné oko musí byť správne namontované a nesmie byť poškodené.

1. Nastavte výrobok do transportnej polohy. Pozrite si časť *Nastavenie produktu do transportnej polohy na strane 72*.
2. Zdvíhacie zariadenie pripevnite na závesné oko.

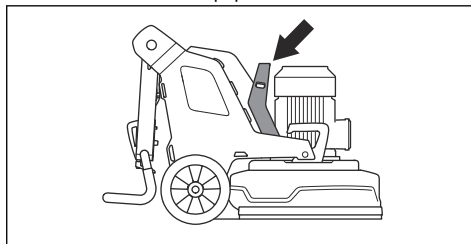

Pripojenie výrobku k prepravnému vozidlu

Výrobok je vybavený otvormi na popruhy, ktorými ho možno upevniť k prepravnému vozidlu.

1. Do otvorov pripevnite popruhy.

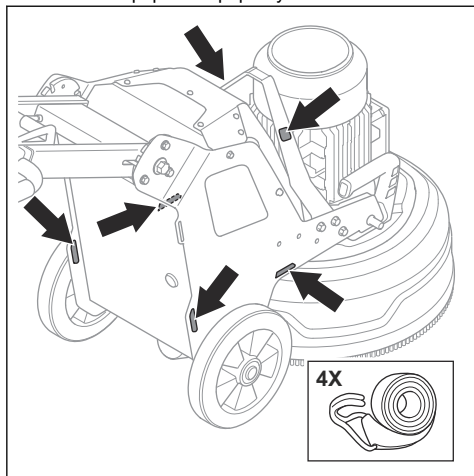

2. Sťahovacie popruhy upevnite k vozidlu a utiahnite.

Skladovanie



VAROVANIE: Výrobok neskladujte vonku.
Výrobok vždy uchováajte v interiéri.

- Výrobok skladujte na suchom mieste, ktoré je chránené pred mrazom.
- Pred uskladnením výrobok vyčistíte a vykonajte kompletný servis.
- Brúsnu hlavicu držte nad zemou.
- Výrobok skladujte v uzamknutom priestore mimo dosahu detí a neoprávnených osôb.

Likvidácia

Symbols na výrobku alebo na obale výrobku označujú, že sa tento výrobok nesmie likvidovať ako domáci odpad. Musí sa odovzdať do príslušnej recyklačnej stanice pre recykláciu elektrických a elektronických zariadení.

Zaistením správnej likvidácie tohto výrobku pomôžete zabrániť potenciálnemu negatívnemu dopadu na životné prostredie a zdravie ľudí, ktorý by inak mohol byť dôsledkom nesprávnej likvidácie tohto výrobku.

Podrobnejšie informácie o recyklácii tohto výrobku získate na mestskom úrade, od služby zaisťujúcej

spracovanie domáceho odpadu alebo v predajni, kde ste výrobok zakúpili.

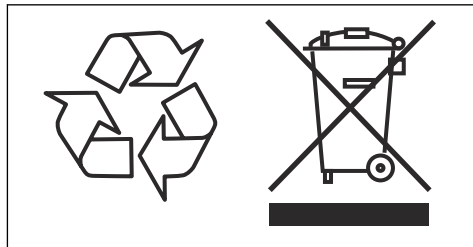

Technické údaje

Technické údaje

	PG 540 1x200-240 V	PG 540 3x380-415 V
Výkon motora, kW/hp	2,2/3	4/5,5
Menovitý prúd, A	13	16
Menovité napätie, V	200-240	380 – 415
Fázy	1 fáza	3 fáza
Frekvencia, Hz	50 – 60	50 – 60
Hmotnosť, kg/lbs	169/373	178/392
Šírka brúsenia, mm/palce	500/19,7	500/19,7
Brúsny kotúč, mm/palce	3x230/9	3x230/9
Brúsny tlak celkom, kg/libry	66/146	75/165
Závažie v polohe 1 (dopredu), kg/libry	106/234	115/254
Závažie v polohe 2 (zvislé), kg/libry	81/179	90/198
Rýchlosť brúsneho kotúča, min/max ot/min	348-1160	348-1160
Rýchlosť brúsnej hlavice, min/max ot/min	31-102	31-102
Smer otáčania (zhora)	Brúsna hlavica: v smere hodinových ručičiek Brúsny kotúč: proti smeru hodinových ručičiek	Brúsna hlavica: v smere hodinových ručičiek Brúsny kotúč: proti smeru hodinových ručičiek
Maximálny sklon, stupne °	10	10
Kryt, IP	54	54
Odporúčaný odsávač prachu⁹		
Nadstavec odsávača prachu, mm/palce	50/2	50/2
Min. prietok vzduchu, m ³ /h (cfm)	400/236	400/236
Min. podtlak, kPa/psi	26/3,8	26/3,8

⁹ Technické údaje pre odsávače prachu neopisujú definitívne skutočný výkon v priebehu času pre rozličné odsávače prachu. Pre Husqvarna príslušné výrobky OSHA nájdete objektívne údaje v časti www.husqvarnacp.com/us

Úrovne hlučnosti

Emisie hluku¹⁰	
Nameraná úroveň hlučnosti L_W (dB(A))	92,4
Úrovne hlučnosti¹¹	
Hladina akustického tlaku pri uchu obslužného personálu, L_p (dB(A))	73,8
Úrovne vibrácií¹²	
Rukoväť vpravo, m/s^2	0,8
Rukoväť vľavo, m/s^2	0,8

Rozmery výrobku

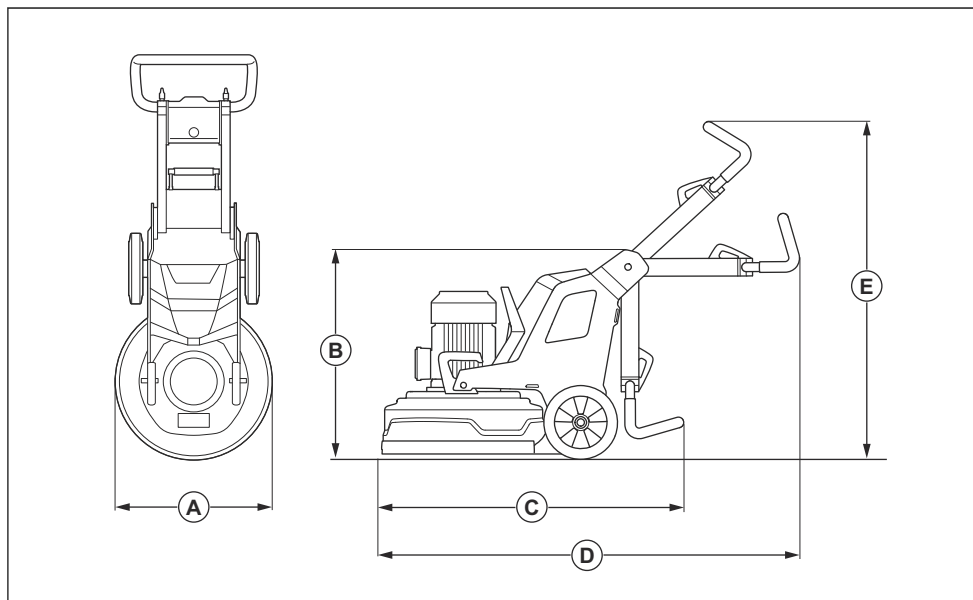

A	Šírka, mm/palce	560/22
B	Min. celková výška (rukoväť nasadená), mm/palce	735/28,9

¹⁰ Emisie hluku do okolia sa merajú ako akustický výkon podľa smernice EN 60335-2-72. Predpokladaná neistota merania 2,5 dB(A).

¹¹ Hladina akustického tlaku podľa normy EN 60335-2-72. Predpokladaná neistota merania 4 dB(A).

¹² Hladina vibrácií podľa EN 60335-1 a EN 60335-2-72. Uvádzané údaje pre ekvivalentný stupeň vibrácií majú typický štatistický rozptyl (štandardnú odchýlku) 1 m/s^2 . Hodnoty vibrácií platia pre manuálnu prevádzku.

C	Max. celková délka (rukoväte nasadené), mm/palce	1015/40
D	Max. celková délka (rukoväte vysunuté), mm/palce	1255/49,4
E	Max. celková délka (rukoväte vysunuté), mm/palce	1260/49,6

ES vyhlásenie o zhode

ES vyhlásenie o zhode

My, Husqvarna AB, SE-561 82 Husqvarna, Švédsko,
tel.: +46- 36-146500, vyhlasujeme s plnou
zodpovednosťou, že výrobok:

Popis	Zariadenie na leštenie a brúsenie
Značka	Husqvarna
Typ/model	PG 540
Identifikácia	Výrobné čísla od roku 2019 a novšie

plne spĺňa nasledujúce smernice a nariadenia EÚ:

Smernice/Nariadenia	Popis
2006/42/EC	„o strojových zariadeniach“

a že sa pri ňom uplatňujú nasledujúce harmonizované
normy a technické špecifikácie:

EN ISO 12100:2010

EN 60335-1:2012/A11:2014/AC:2014

EN 60335-2-72:2012

Partille, 2019-10-17



Martin Huber

Riaditeľ výskumu a vývoja, Betónové povrchy a podlahy

Husqvarna AB, divízia stavebníctva (Construction
Division)

Zodpovedný za technickú dokumentáciu

Obsah

Úvod.....	78	Odstraňování problémů.....	95
Bezpečnost.....	82	Přeprava, skladování a likvidace.....	96
Provoz.....	85	Technické údaje.....	99
Údržba.....	93	ES Prohlášení o shodě.....	102

Úvod

Popis výrobku

Výrobek je podlahová bruska pro povrchy s různou tvrdostí.

Zamýšlené použití

Výrobek se používá k broušení povrchů materiálů s různou tvrdostí, například přírodního kamene, litých

dlažeb (terazzo) a betonu. Výrobek se používá také k broušení krycích materiálů, jako jsou epoxid a lepidlo. Povrch může být drsný nebo hladký. Výrobek lze použít k suchému a mokrému broušení. K jiným činnostem výrobek nepoužívejte.

Tento výrobek je určen pro profesionální uživatele v komerčních provozech.

Popis výrobku, pravá strana

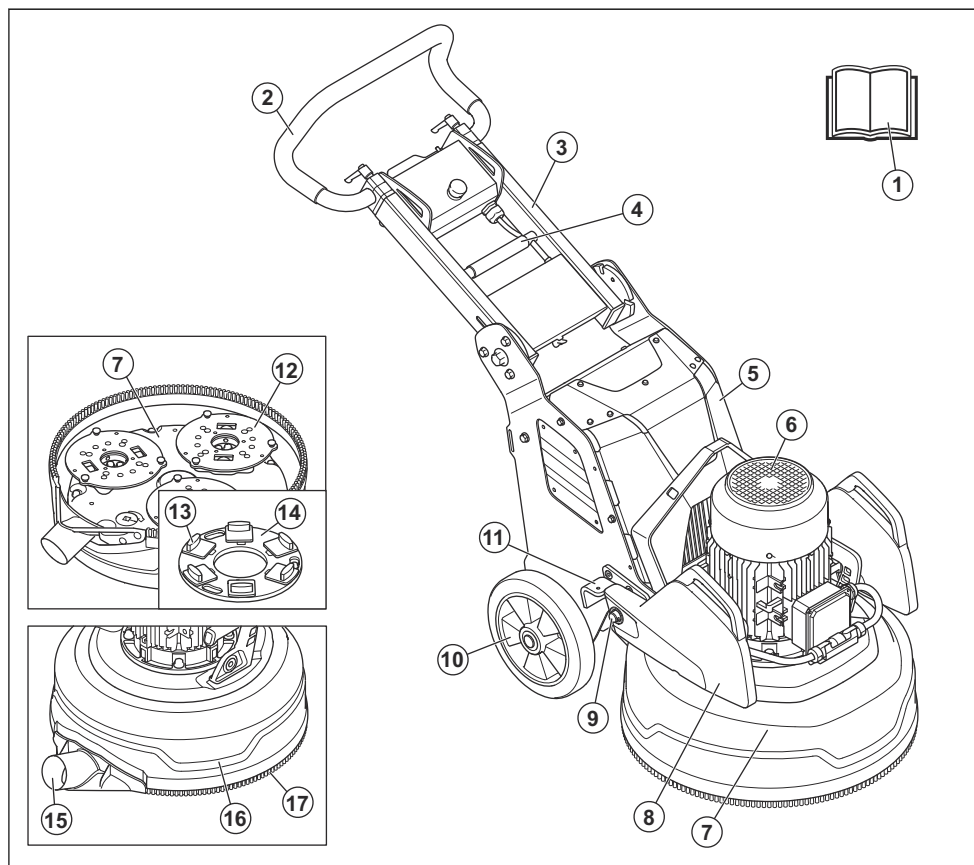

1. Návod k používání
2. Řídicí rukojeť
3. Rukojeť
4. Zajišťovací páčka pro nastavení rukojeti
5. Rozvodná skříň
6. Motor pohonu broušení
7. Brusná hlava
8. Závaží (příslušenství)
9. Držák závaží
10. Kolo
11. Pojistka závaží, zadní poloha pro závaží
12. Brusný kotouč
13. Diamantový nástroj (příslušenství)
14. Deska nástrojů
15. Přípojka pro odsavač prachu
16. Kryt
17. Prachový okraj

Popis výrobku, levá strana

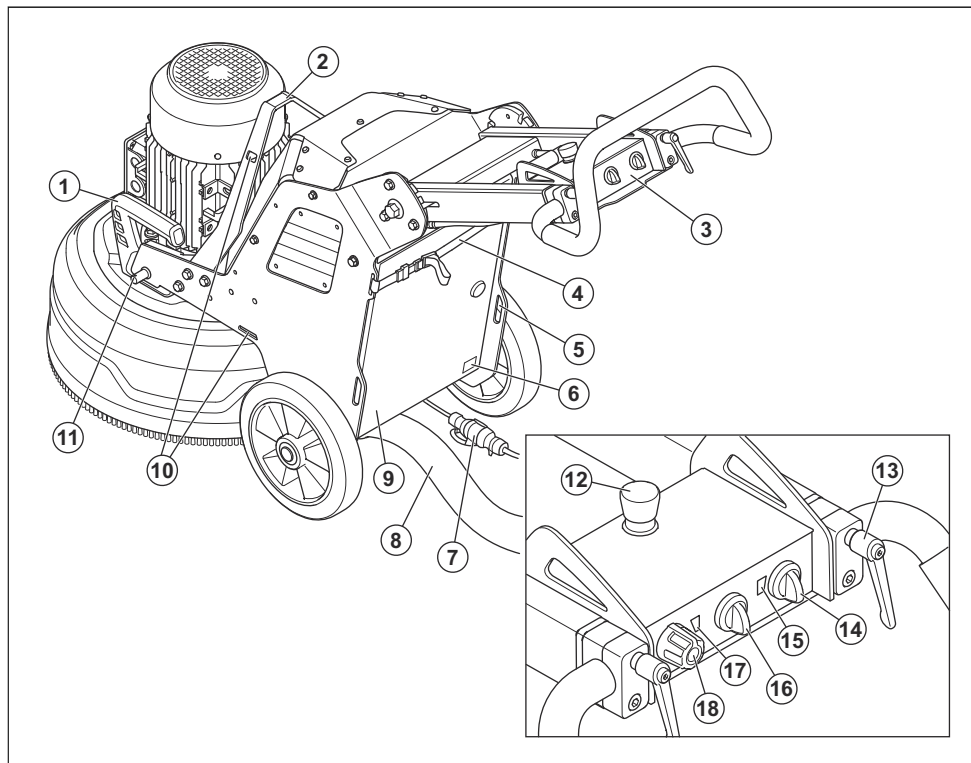

1. Páka zvedání brusné hlavy
2. Zdvihací oko
3. Ovládací panel
4. Závěsné zařízení pro odsavač prachu a napájecí kabel
5. Otvor pro popruhy
6. Typový štítek
7. Napájecí kabel
8. Přípojka pro odsavač prachu
9. Dvířka rozvaděče
10. Otvory pro popruh
11. Pojistka závaží, přední poloha závaží
12. Tlačítko nouzového zastavení
13. Zajišťovací páčka pro nastavení říditék
14. Vypínač
15. Kontrolka napájení a stavu nabití baterie výrobku
16. Spínač STOP/RUN
17. Indikátor motoru pohonu broušení
18. Knoflík pro směr a rychlosti otáčení, brusný kotouč

Symbole na výrobku



VAROVÁNÍ: Tento výrobek může být nebezpečný a způsobit obsluze či dalším osobám vážné zranění. Buďte opatrní a výrobek používejte správně.



Pečlivě si prostudujte návod a před tím, než tento výrobek budete používat, se ujistěte o tom, že pokynům rozumíte.



Používejte ochranu sluchu, ochranu očí a ochranu dýchacích cest. Další informace naleznete v části *Osobní ochranné prostředky* na straně 83.



Prach může způsobit zdravotní potíže. Používejte schválenou ochranu dýchacích cest. Vždy zajistěte dostatečné proudění vzduchu.



Výrobek vždy zvedejte za zvedací oko.



Pomocí otvorů pro upínací popruhy připevněte výrobek k přepravnímu vozidlu.



Výrobek nelze zlikvidovat jako domácí odpad. Odevzdejte jej ve sběrném dvoře pro recyklaci elektrických a elektronických zařízení.



Tento výrobek vyhovuje platným směrnici EU.

Povšimněte si: Další symboly/štítky na výrobku se týkají zvláštních certifikačních požadavků pro určité obchodní trhy.

Symboly na ovládacím panelu



Nouzové zastavení.



Zapínání a resetování výrobku.



Zapnutá brusná hlava.



Rychlost a směr otáčení, brusný kotouč.

Typový štítek

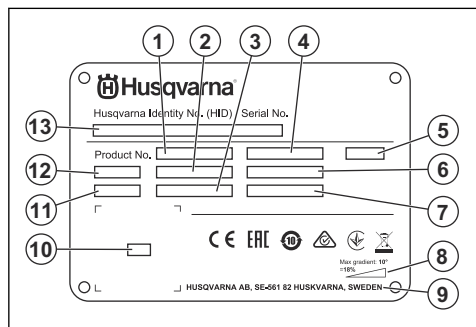

1. Objednací číslo
2. Hmotnost výrobku
3. Jmenovitý výkon
4. Jmenovité napětí
5. Krytí
6. Jmenovitý proud
7. Frekvence
8. Maximální sklon svahu
9. Výrobce
10. Skenovatelný kód
11. Rok výroby
12. Model
13. Výrobní číslo

Odpovědnost za výrobek

Jak uvádí zákon o odpovědnosti za výrobek, neneseme odpovědnost za žádnou škodu způsobenou naším výrobkem, pokud:

- byl výrobek nesprávně opraven.
- byl výrobek opraven pomocí součástí od jiného výrobce nebo součástí, které nejsou výrobcem schváleny.
- má výrobek příslušenství od jiného výrobce nebo příslušenství, které není výrobcem schváleno.
- výrobek nebyl opraven ve schváleném servisním středisku nebo schváleným odborníkem.

Husqvarna Fleet Services™

Husqvarna Fleet Services™ je cloudové řešení, které poskytuje obsluhu přehled o všech výrobcích, které jsou připojeny. Na tento výrobek lze nainstalovat snímač Husqvarna Fleet Services™. Snímač Husqvarna Fleet Services™ shromažďuje údaje o výrobku a umožňuje připojení k systému Husqvarna Fleet Services™. Systém Husqvarna Fleet Services™ hlásí data, jako jsou doba provozu, intervaly údržby a umístění výrobku.

Chcete-li získat další informace o systému Husqvarna Fleet Services™, stáhněte si aplikaci Husqvarna Fleet Services™ nebo se obraťte na zástupce společnosti Husqvarna.

Bezpečnost

Definice týkající se bezpečnosti

Varování, upozornění a poznámky slouží jako upozornění na specifické důležité části návodu.



VÝSTRAHA: Používá se v případě nebezpečí úrazu nebo usmrcení obsluhy nebo okolních osob, pokud nejsou dodrženy pokyny uvedené v této příručce.



VAROVÁNÍ: Používá se v případě nebezpečí poškození výrobku, dalších materiálů či škod na majetku v blízkém okolí, pokud nejsou dodrženy pokyny uvedené v této příručce.

Povšimněte si: Používá se k poskytnutí dalších informací, které jsou nezbytné v dané situaci.

Obecné bezpečnostní pokyny



VÝSTRAHA: Před použitím výrobku si přečtěte následující varování.

- Při neopatrném nebo nesprávném použití se stává tento výrobek velmi nebezpečným nástrojem. Tento výrobek může způsobit obsluze a dalším osobám vážné zranění. Než začnete výrobek používat, musíte si prostudovat tento návod k použití a porozumět jeho obsahu.
- Uložte si veškerá upozornění a pokyny.
- Dodržujte všechny platné zákony a předpisy.
- Obsluha a její zaměstnavatel musí znát rizika během provozu výrobku a předcházet jim.
- Nedovolte osobám používat výrobek, dokud si nepřečtely návod k používání a neporozuměly jeho obsahu.
- Nepoužívejte výrobek, pokud před použitím neabsolvujete školení. Zajistěte, aby všichni uživatelé absolvovali školení.
- Zamezte používání výrobku dětem.
- Výrobek smí obsluhovat pouze schválené osoby.
- Obsluha je odpovědná za škodu způsobenou jiným osobám nebo na jejich majetku.
- Nepoužívejte výrobek, jste-li unavení, nemocní nebo pod vlivem alkoholu, drog nebo léků.
- Buďte stále opatrní a používejte zdravý rozum.
- Tento výrobek vytváří během provozu elektromagnetické pole. Toto pole může za určitých okolností narušovat funkci aktivních či pasivních implantovaných lékařských přístrojů. Za účelem snížení rizika možného vážného nebo smrtelného zranění doporučujeme osobám s implantovanými lékařskými přístroji poradit se před použitím výrobku

s lékařem a s výrobcem implantovaného lékařského přístroje.

- Udržujte výrobek čistý. Ujistěte se, že jsou značky a štítky dobře čitelné.
- Nepoužívejte výrobek, pokud je vadný.
- Neprovádějte na tomto výrobku žádné úpravy.
- Neprovozujte výrobek, pokud je možné, že úpravy výrobku provedla jiná osoba.

Bezpečnostní pokyny pro provoz



VÝSTRAHA: Před použitím výrobku si přečtěte následující varování.

- Používejte osobní ochranné pomůcky. Další informace naleznete v části *Osobní ochranné prostředky na strani 83*.
- Neodcházejte od výrobku, když je spuštěný motor.
- Před opuštěním výrobku vždy odpojte napájecí kabel.
- Netahejte za hadici odsavače prachu. Výrobek může spadnout a způsobit zranění nebo se může poškodit.
- Při spouštění výrobku se musí brusná hlava dotýkat povrchu. To neplatí v případě, kdy provádíte kontrolu vypínače.
- Nespouštějte výrobek, pokud není namontován prachový okraj. Prachový okraj musí zcela utěšňovat prostor mezi výrobkem a podlahu.
- Zdržujte se mimo oblasti, kde může výrobek způsobit zranění. Výrobek může rychle změnit polohu a narazit do vás.
- Pokud výrobek nefunguje správně, vypněte motor.
- Zajistěte, aby se oděv, dlouhé vlasy a šperky nezachytily v pohyblivých částech.
- Při práci udržujte bezpečnou a stabilní polohu.
- Pokud by vám v případě nehody neměl kdo pomoci, výrobek nepoužívejte.
- Pokud ve výrobku dochází k vibracím nebo je hladina hluku z výrobku neobvykle vysoká, okamžitě výrobek zastavte. Zkontrolujte, zda není výrobek poškozený. Opravte poškozené díly nebo světe opravu schválenému servisnímu pracovníkovi.
- Přílišné vystavení vibracím může u osob se zhoršenou funkcí krevního oběhu vést k poruchám oběhového nebo nervového systému. Pokud pociťte příznaky obtíží způsobených nadměrným vystavením vibracím, vyhledejte lékařskou pomoc. Mezi tyto příznaky může patřit znečtivění některých částí těla, ztráta citu v ruce, brnění, píchání, bolest, ztráta síly, změna barvy nebo stavu kůže. Tyto příznaky se obvykle objevují v prstech, na rukou nebo v zápěstí.
- Neparkujte výrobek ve svahu. Pokud je nutné zaparkovat výrobek ve svahu, zajistěte, aby se

nemohl uvést od pohybu nebo spadnout. Hrozi nebezpečí zranění a poškození.

- Při práci na svazích buďte velmi opatrní. Výrobek je těžký a při pádu může způsobit vážná zranění.
- Nepřesouvejte výrobek na prudké svahy. Informace o maximálním sklonu svahu naleznete na typovém štítku na výrobku.
- Vždy používejte schválené příslušenství. Další informace získáte u svého prodejce.

Osobní ochranné prostředky



VÝSTRAHA: Před použitím výrobku si přečtěte následující varování.

- Při práci s výrobkem vždy používejte správné osobní ochranné prostředky. Osobní ochranné prostředky neodstraňují nebezpečí zranění. Osobní ochranné prostředky snižují úroveň zranění v případě nehody. Požádejte prodejce, aby vám pomohl vybrat správné vybavení.
- Při práci s produktem používejte schválenou ochranu očí.
- Nepoužívejte volný, těžký nebo nevhodný oděv. Používejte oblečení, které umožňuje volný pohyb.
- Používejte schválené ochranné rukavice, které umožňují pevný úchop.
- Používejte pryžové ochranné rukavice, které brání podráždění pokožky od mokrého betonu.
- Používejte schválenou ochrannou přílbou.
- Při práci s produktem vždy používejte schválenou ochranu sluchu. Dlouhodobé působení hluku může způsobit ztrátu sluchu vyvolanou hlukem.
- Produkt vytváří prach a výpary, které obsahují nebezpečné chemické látky. Používejte schválenou ochranu dýchacích cest.
- Používejte obuv s ocelovou špičkou a protiskluzovou podrážkou.
- Přesvědčte se, že máte v dosahu k dispozici lékárníčku.
- Při práci s produktem mohou vznikat jiskry. Mějte v dosahu hasicí přístroj.

Bezpečnost pracovního prostoru

- Během provozu udržujte další osoby mimo oblasti znázorněné na obrázku níže. Obsluha musí být během provozu v této oblasti velmi opatrná.

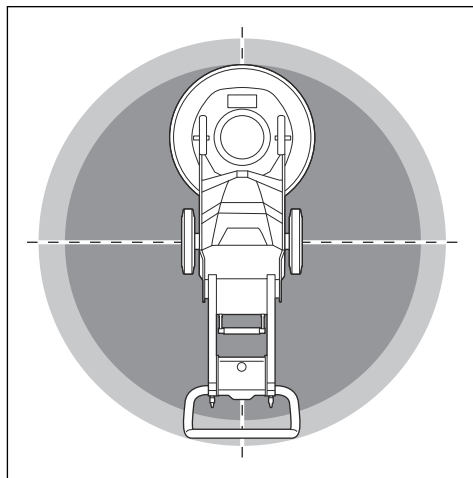

- Zajistěte, aby se v pracovní oblasti vyskytovaly pouze oprávněné osoby.
- Nepoužívejte výrobek v mlze, dešti, silném větru, chladném počasí, při riziku výskytu blesků nebo při jiných nepříznivých povětrnostních podmínkách. Používání výrobku za špatného počasí nebo v mokřích oblastech může mít negativní vliv na vaši pozornost. Nepříznivé počasí může vytvořit nebezpečné pracovní podmínky.
- Dávejte pozor na osoby, předměty a situace, které mohou bránit bezpečnému provozu výrobku.
- Udržujte pracovní oblast dostatečně osvětlenou.
- Nepoužívejte tento výrobek v místech, kde může dojít k požáru nebo výbuchu.

Bezpečnost při používání el. energie



VÝSTRAHA: U elektrických produktů vždy existuje nebezpečí úrazu elektrickým proudem. Nepoužívejte produkt za špatných povětrnostních podmínek. Nedotýkejte se bleskosvodů a kovových předmětů. Produkt používejte vždy podle pokynů v tomto návodu k používání, aby nedošlo ke zranění.



VÝSTRAHA: Vždy používejte zdroj napájení s proudovým chráničem. Proudový chránič snižuje nebezpečí úrazu elektrickým proudem.



VÝSTRAHA: Vysoké napětí. V pohonné jednotce jsou nechráněné části. Před otevřením dvířek rozvaděče vždy odpojte napájecí zástrčku.



VAROVÁNÍ: Napájení z výrobku či generátoru musí být dostatečné a stabilní, aby mohl motor pracovat bez problémů. Nesprávné napětí způsobí zvýšení spotřeby energie a teploty motoru, dokud se neuvolní bezpečnostní obvod. Rozměr napájecího kabelu musí odpovídat národním a místním předpisům. Specifikace síťové zásuvky musí odpovídat hodnotě proudu elektrické zásuvky a prodlužovacího kabelu výrobku.

Pokud má napájecí síť vyšší odpor systému, může dojít při spuštění produktu k poklesu napětí. To může mít vliv na provoz jiných zařízení. Může to například způsobit blikání světel.

- Zkontrolujte, zda napájení, pojistka a napětí elektrické sítě odpovídají hodnotě napětí uvedené na typovém štítku produktu.

- Před odpojením napájecí zástrčky vždy vypněte produkt.
- Výrobek nepoužívejte, pokud jsou napájecí kabel nebo napájecí zástrčka poškozené. Opravy svěšte schválenému servisnímu středisku. Poškozený napájecí kabel může způsobit vážné zranění nebo usmrcení osob.
- Používejte napájecí kabel správným způsobem. Nepoužívejte napájecí kabel k přemísťování, tahání nebo odpojování výrobku. Napájecí kabel odpojte vytáhnutím zástrčky. Netahejte za napájecí kabel.
- Neprovazujte produkt v hloubkách vody, kde by mohla do vybavení produktu vniknout voda. Zařízení se může poškodit a výrobek může být pod proudem a způsobit zranění.
- Do výrobku nesmí vniknout více vlhkosti, než kterou zajišťuje vodní systém. Uchovávejte výrobek mimo dosah deště. Voda, která vnikne do elektrického nástroje způsobuje nebezpečí úrazu elektrickým proudem.
- Před připojováním nebo odpojováním přípojky kabelu motoru a rozvodné skříně vždy odpojte napájecí kabel.

Orientační hodnoty zdroje napájení

Jmenovitá napětí ze zdroje napájení, V	Min. napětí ve výrobku, V	Max. napětí ve výrobku, V	Frekvence, Hz	Jmenovitý proud, A	Výkon motoru	Min. průřez kabelu, mm ² /AWG	Max. délka kabelu, m/stopy
1x 230	200	240	50/60	15	2,2	2,5/14	120/390
1x 220	200	240	50/60	30	4	6/9	90/290
3x 220	200	240	50/60	20	4	2,5/14	120/390
3x 400/440/480	380	480	50/60	15	4	2,5/14	160/520

Pokyny pro uzemněný produkt



VÝSTRAHA: Nesprávné připojení může vést k úrazu elektrickým proudem. Pokud si nejste jisti, zda je produkt správně uzemněn, obraťte se na kvalifikovaného elektrikáře.

Nemodifikujte napájecí zástrčku od továrních specifikací. Pokud není napájecí zástrčka vhodná pro síťovou zásuvku, požádejte elektrikáře, aby instaloval správnou síťovou zásuvku. Dodržujte místní předpisy a zákony.

Pokud plně nerozumíte pokynům ohledně uzemněného produktu, obraťte se na kvalifikovaného elektrikáře.

Výrobek má uzemněný napájecí kabel a napájecí zástrčku. Produkt vždy připojte do uzemněné síťové zásuvky. Tím se v případě poruchy sníží riziko úrazu elektrickým proudem.

Nepoužívejte výrobek s elektrickými adaptéry.

Prodlužovací kabely

- Používejte pouze schválené prodlužovací kabely s dostatečnou délkou.
- Jmenovitá hodnota uvedená na prodlužovacím kabelu musí být stejná nebo vyšší než hodnota na typovém štítku výrobku.
- Používejte prodlužovací kabely s uzemněním.
- Při používání výrobku venku použijte prodlužovací kabel vhodný pro venkovní použití. Tím snížíte nebezpečí úrazu elektrickým proudem.

- Připojení prodlužovacího kabelu musí být v suchu a nesmí ležet na zemi.
- Nevystavujte prodlužovací kabel působení tepla, oleje, nepoškodte ho ostrými hranami nebo pohyblivými částmi. Poškozený kabel zvyšuje nebezpečí úrazu elektrickým proudem.
- Ujistěte se, že je prodlužovací kabel v dobrém stavu a není poškozený.
- Nepoužívejte prodlužovací kabel navinutý na bubnu. To by mohlo způsobit nadměrné zahřívání prodlužovacího kabelu.
- Při používání výrobku kontrolujte, že je prodlužovací kabel za vámi a výrobkem. Toto opatření zabrání poškození prodlužovacího kabelu.

Bezpečnostní zařízení na produktu



VÝSTRAHA: Před použitím výrobku si přečtěte následující varování.

- Nepoužívejte výrobek, jehož bezpečnostní zařízení jsou vadná!
- Pravidelně kontrolujte bezpečnostní zařízení. Pokud je zařízení vadné, obraťte se na servis Husqvarna.

Tlačítko nouzového zastavení

Tlačítko nouzového zastavení slouží k rychlému zastavení motoru. Tlačítkem nouzového zastavení se přeruší napájení ze sítě.

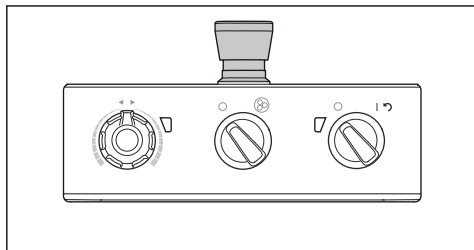

VAROVÁNÍ: Nepoužívejte tlačítko nouzového zastavení k běžnému zastavení výrobku.

Kontrola tlačítka nouzového zastavení

1. Otočte tlačítko nouzového zastavení (A) na ovládacím panelu ve směru hodinových ručiček a přesvědčte se, že je tlačítko nouzového zastavení deaktivováno.

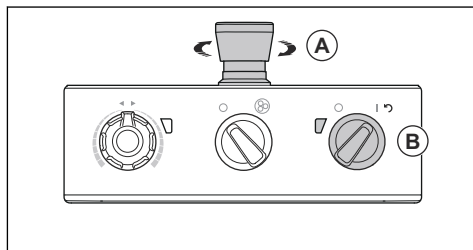

2. Otočením vypínače (B) na ovládacím panelu do polohy 1 spustíte motor. Rozsvítí se kontrolka LED vedle vypínače.
3. Stiskněte tlačítko nouzového zastavení.
4. Ujistěte se, že kontrolka LED vedle vypínače zhasne.
5. Otočením tlačítka nouzového zastavení ve směru hodinových ručiček jej deaktivujte.

Bezpečnostní pokyny pro údržbu

- Všechny části udržujte v dobrém stavu a zajistěte, že všechny spoje budou správně dotaženy.
- Nepoužívejte produkt, pokud je vadný. Dodržujte pokyny pro bezpečnostní kontroly, údržbu a servis uvedené v této příručce. Veškerou údržbu musí provést schválený servisní pracovník.
- Před výměnou diamantových nástrojů zastavte produkt. Přepněte vypínač do polohy 0 a stiskněte tlačítko nouzového zastavení.
- Kontrolu nebo údržbu provádějte s vypnutým motorem a odpojenou napájecí zástrčkou.
- Proveďte údržbu a ujistěte se, že produkt řádně funguje. Další informace jsou uvedeny v části *Plán údržby na strani 93*.

Provoz

Úvod



VÝSTRAHA: Před používáním produktu je třeba, abyste si přečetli a porozuměli kapitole o bezpečnosti.



VÝSTRAHA: Opatrně a bezpečně přemístěte výrobek z palety. Výrobek je těžký a při pádu může způsobit vážná zranění.

- Zkontrolujte, zda jsou zahrnuty všechny položky, které jsou uvedeny v popisu výrobku. Další informace jsou uvedeny v části *Popis výrobku, pravá strana na strani 79*. Pokud některá položka chybí nebo je poškozená, obraťte se na svého prodejce Husqvarna před přemístěním výrobku z palety.
- Odstraňte všechny balicí pásky a zakládací klíny kol.
- Ujistěte se, že je prostor volný a že máte dostatek místa pro přemístění výrobku.
- Ujistěte se, že nehrozí nebezpečí pádu vás nebo výrobku.
- K přemístění výrobku z palety použijte zvedací zařízení nebo nájezdy. Výrobek je těžký. Manipulujte s výrobkem bezpečně. Další informace naleznete v části *Zvedání výrobku na strani 97*.

Před provozem výrobku

1. Pozorně si prostudujte tento návod k používání a nepoužívejte výrobek, pokud návodu zcela nerozumíte.
2. Nasadte si nezbytné osobní ochranné prostředky. Další informace jsou uvedeny v části *Osobní ochranné prostředky na strani 83*.
3. Zajistěte, aby se v pracovní oblasti vyskytovaly pouze oprávněné osoby.
4. Provádějte denní údržbu. Další informace naleznete v části *Plán údržby na strani 93*.
5. Zkontrolujte, zda je produkt správně zajištěn a nevykazuje známky poškození.
6. Umístěte produkt na pracovní oblast. Zajistěte, aby byla přeprava výrobku do pracovní oblasti a v ní provedena bezpečně a správně. Další informace jsou uvedeny v části *Přeprava na strani 96*.
7. Zkontrolujte, zda jsou na deskách nástrojů diamantové nástroje a zda jsou diamantové nástroje a desky nástrojů řádně upevněny.
8. Připojte k výrobku odsavač prachu. Další informace jsou uvedeny v části *Připojení odsavače prachu na strani 88*.
9. Nastavte rukojeť a řídítka na vhodnou provozní výšku. Další informace jsou uvedeny v části *Nastavení rukojeti a řídítek na strani 89*.
10. Před zapojením výrobku do síťové zásuvky zkontrolujte, zda je kabel motoru připojen k rozvodné skříni. Další informace jsou uvedeny v části *Montáž a demontáž brusné hlavy na strani 94*.
11. Zapojte výrobek do zdroje napájení. Další informace jsou uvedeny v části *Připojení výrobku ke zdroji napájení na strani 89*.

12. Otočte tlačítko nouzového zastavení na ovládacím panelu ve směru hodinových ručiček a přesvědčte se, že je tlačítko nouzového zastavení deaktivováno.

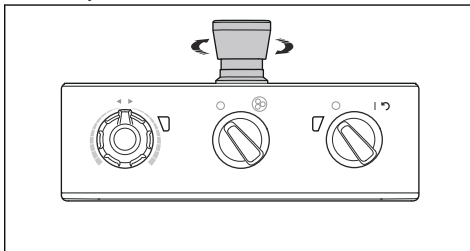

13. Při použití směrových diamantových nástrojů (například Piranhas) zkontrolujte směr otáčení brusných kotoučů.

Diamantové nástroje

Pro tento výrobek jsou k dostání různé typy a konfigurace diamantových nástrojů. Diamantové nástroje s kovovým pojivem se používají k odstraňování materiálu a diamantové nástroje s pryskyřicovým pojivem se používají k leštění povrchů. Vyberte správné diamantové nástroje pro daný povrch. Obratě se na svého prodejce Husqvarna nebo navštivte stránku www.husqvarnaccp.com, kde naleznete podporu při výběru správného nástroje.

Alternativy držáků kotoučů pro diamantové nástroje

- K připevnění diamantových nástrojů s kovovým pojivem použijte držák kotouče Redi lock.
- K připevnění diamantových nástrojů s plastovým pojivem použijte pryskyřicový držák kotouče.

Kompletní sada a poloviční sada diamantových nástrojů

Konfigurace segmentů diamantových nástrojů má vliv na konečnou kvalitu povrchu. Konfigurace také ovlivňuje provozní rychlost výrobku.

- Kompletní sada diamantových nástrojů: Tato konfigurace je vhodná pro plochou povrchovou úpravu podlah.

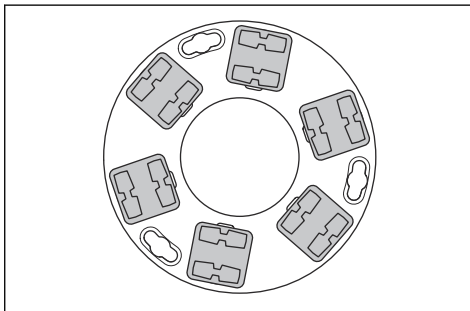

- Poloviční sada diamantových nástrojů: Tato konfigurace je vhodná, pokud není nutná plochá povrchová úprava podlahy.

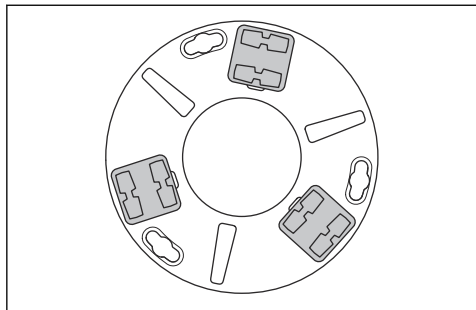

Výměna diamantových nástrojů



VÝSTRAHA: Před výměnou diamantových nástrojů vždy odpojte napájecí zástrčku, aby nedošlo k náhodnému spuštění.



VÝSTRAHA: Používejte ochranné rukavice, protože diamantové nástroje mohou být velmi horké.



VÝSTRAHA: Při výměně diamantových nástrojů používejte schválenou ochranu dýchacích cest. Prach pod brusnou hlavou je nebezpečný pro vaše zdraví.



VÝSTRAHA: Při výměně diamantových nástrojů používejte odsavač prachu. Odsavač prachu snižuje množství prachu, který může způsobit zdravotní problémy.



VAROVÁNÍ: Všechny brusné kotouče musí mít vždy stejný počet a typ diamantů. Výška diamantů musí být stejná na všech brusných kotoučích.

1. Otočte vypínač (A) na ovládacím panelu do polohy 0. Kontrolka vedle vypínače zhasne.

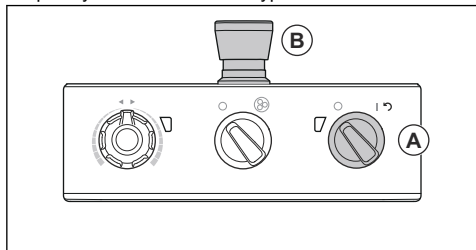

2. Stiskněte tlačítko nouzového zastavení (B) na ovládacím panelu.

3. Nastavte rukojeť do servisní polohy. Další informace jsou uvedeny v části *Polohy říditka na strani 88*.
4. Pokud jsou namontována závaží, nastavte je do zadní polohy. Další informace jsou uvedeny v části *Nastavení závaží na strani 92*.
5. Uchopte říditka a nakloňte výrobek dozadu. Nakloňte výrobek tak, aby říditka spočívala na podlaze.

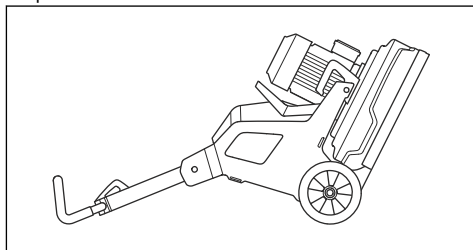

VÝSTRAHA: Před výměnou diamantových nástrojů zkontrolujte, zda je výrobek ve stabilní poloze.

6. Používejte ochranné rukavice.
7. Otočením desky nástrojů (C) doprava nebo doleva odjistíte desku nástrojů z brusného kotouče.

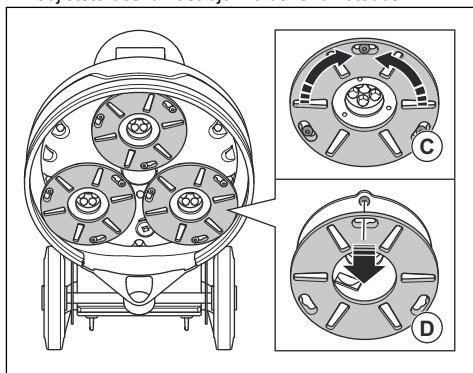

8. Vytáhněte desku nástrojů rovně ven (D) a vyjměte ji z brusného kotouče.
9. Pomocí kladiva odstraňte diamantové nástroje z desky nástrojů.

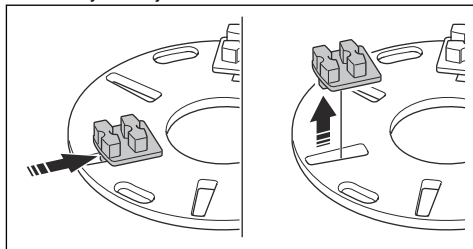

10. Připevněte nové diamantové nástroje k desce nástrojů jemným poklepem kladivem.

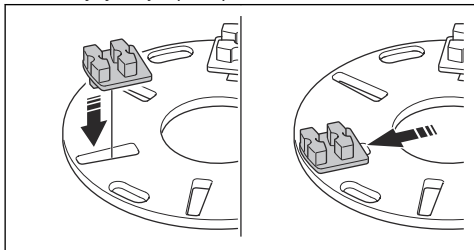

11. Připevněte desku nástrojů rovně (E) na brusný kotouč.

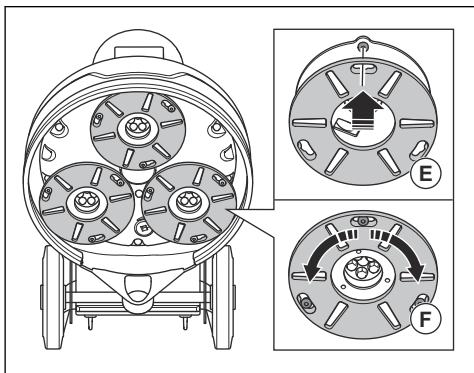

12. Otočením desky nástrojů (F) doprava nebo doleva zajistíte desku nástrojů k brusnému kotouči.
13. Opatrně zvedněte výrobek pomocí říditek do provozní polohy.

Připojení odsavače prachu



VÝSTRAHA: Pokud je hadice odsavače prachu poškozená, nepoužívejte odsavač prachu. Zvyšuje se riziko, že budete vdechovat prach, který je nebezpečný pro vaše zdraví. Vždy používejte schválenou ochranu dýchacích cest.

1. Zkontrolujte, zda není hadice odsavače prachu poškozená.
2. Přesvědčte se, že jsou filtry odsavače prachu čisté a nepoškozené.

3. Ujistěte se, že je spínač STOP/RUN na ovládacím panelu nastaven do polohy 0.

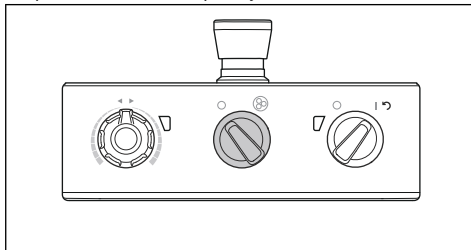

4. Připojte k výrobku hadici odsavače prachu.
5. Zavěste hadici odsavače prachu na závěsné zařízení u dvířek rozvaděče, aby se eliminovalo prnutí hadice odsavače prachu.

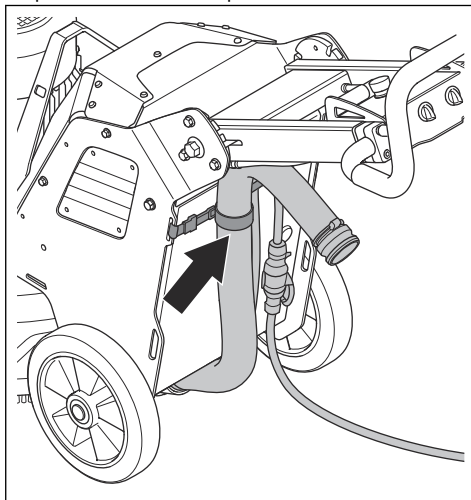

Polohy říditek

- Provozní poloha říditek:

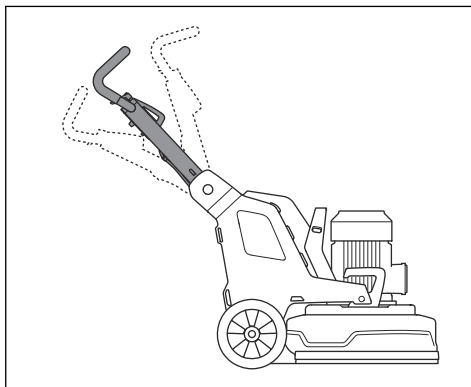

- Převravní poloha řídítek:

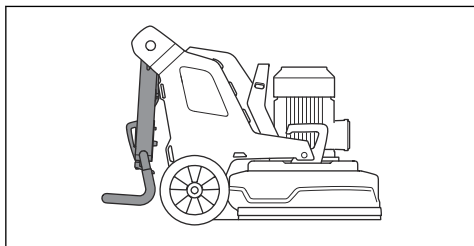

- Servisní poloha řídítek:

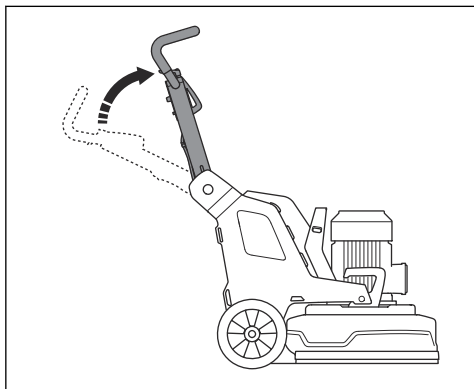

Nastavení rukojeti a řídítek



VÝSTRAHA: Při nastavování rukojeti a řídítek buďte opatrní. Zkontrolujte, zda jsou rukojeť a řídítka zajištěny na místě. Pohyblivé části mohou způsobit zranění.

Nastavte výšku rukojeti co nejblíže k výšce boků obsluhy. Během provozu může výrobek táhnout do strany. Bok obsluhy může pomoci zastavit tento pohyb do strany.

1. Vytáhněte zajišťovací páčku (A) na rukojeti ve směru ovládacího panelu a podržte ji v této poloze.

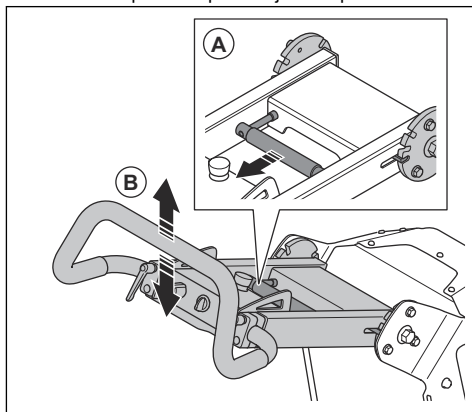

2. Nastavte rukojeť (B) na vhodnou provozní výšku.
3. Uvolněním zajišťovací páčky na rukojeti zajistěte rukojeť na místě.
4. Uvolněte pojistné knoflíky (D).

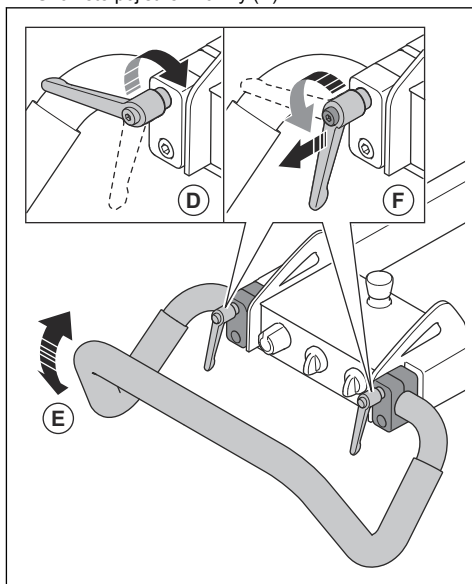

5. Nastavte řídítka (E) do správné polohy.
6. Dotažením pojistných knoflíků nastavte polohu řídítek (F). Po nastavení polohy řídítek vytáhněte pojistné knoflíky rukojeti a umístěte je do polohy volnoběhu.

Připojení výrobku ke zdroji napájení

1. Zapojte napájecí zástrčku výrobku do prodlužovacího kabelu.

2. Zapojte prodlužovací kabel do síťové zásuvky.
3. Zavěste napájecí kabel na závěsné zařízení u dvířek rozvaděče, aby se eliminovalo prnutí napájecího kabelu.

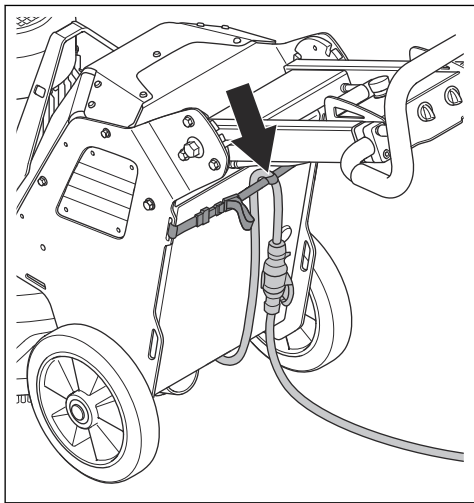

VAROVÁNÍ: Když je výrobek připojen k odsavači prachu, musí být odsavač prachu připojen k 3fázovému zdroji napájení.

Provozní otáčky

Pokud je výrobek provozován na novém typu povrchu, nejprve nastavte otáčky na 70 %. Pokud obsluha zná typ povrchu, může otáčky upravit.

Směr otáčení brusných kotoučů

Při pohledu zespodu výrobku je směr otáčení následující:

- „CW“: ve směru hodinových ručiček
- „CCW“: proti směru hodinových ručiček

Během provozu může výrobek táhnout do strany. Směr tahu souvisí se směrem otáčení. Když je směr otáčení nastaven do režimu „CCW“, výrobek táhne doprava. Když je směr otáčení nastaven do režimu „CW“, výrobek táhne doleva.

Boční tah vám může pomoci s ovládním výrobku, například v blízkosti stěny. Nastavte směr otáčení pro tah ve směru stěny.



VAROVÁNÍ: Výrobek řiďte opatrně. Výrobek se musí pouze mírně dotýkat stěny. Výrobek je těžký a může způsobit škody.

Změna otáček a směru otáčení motoru

Pravidelnou změnou směru otáčení prodloužíte životnost a zvýšíte ostrost diamantových nástrojů.

Segmenty diamantových nástrojů se používají rovnoměrně a kontaktní plocha zůstává stále co největší.

- Otáčky a směr otáčení brusného kotouče nastavte otláčením knoflíku.

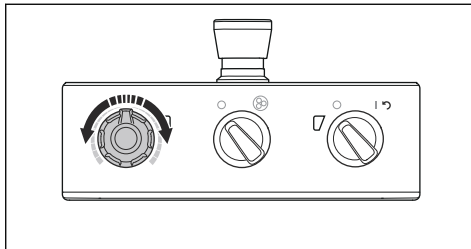

Obsluha výrobku

- K ručnímu ovládní výrobku použijte ovládací panel na rukojeti. Další informace jsou uvedeny v části *Popis výrobku, levá strana na straně 80*.
- Během provozu sledujte, zda se mění barva indikátoru převodníku k motoru pohonu broušení (A).

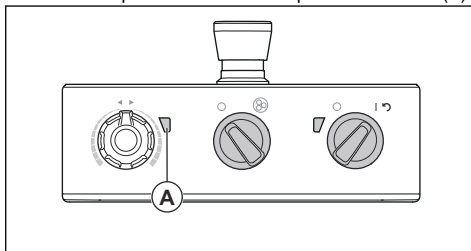

- Zelená kontrolka: výrobek funguje správně.
- Oranžová kontrolka: brusná hlava je přetížená. Za 10 sekund nebo méně snižte výstupní výkon, aby nedošlo k poruše.
- Červená kontrolka: porucha převodníku; brusná hlava se zastaví. Je nezbytné resetovat výrobek. Další informace jsou uvedeny v části *Resetování výrobku na straně 91*.

Spuštění výrobku



VAROVÁNÍ: Po celou dobu, kdy je brusná hlava zapnutá, pohybujte výrobkem. Pokud se výrobek nebude pohybovat, povrch může být příliš drsný.

1. Zatláčením na řídítko mírně zvedněte brusnou hlavu z povrchu. Tím se uvolní povrchové tření diamantových nástrojů. Během provozu nezvedejte brusnou hlavu zcela z povrchu.

- Otočte spínač STOP/RUN (A) na ovládacím panelu proti směru hodinových ručiček do polohy 0, aby bylo zajištěno, že je brusná hlava vypnutá.

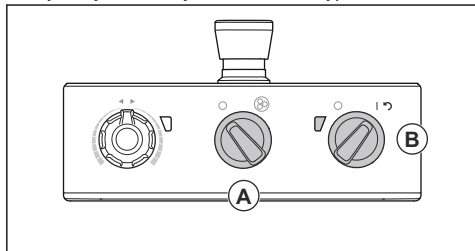

- Otočením vypínače (B) na ovládacím panelu do polohy 1 spusťte výrobek. Rozsvítí se kontrolka LED vedle vypínače.
- Otočením spínače STOP/RUN na ovládacím panelu ve směru hodinových ručiček spusťte brusnou hlavu. Za necelých 5 sekund výrobek běží na volnoběžné otáčky.

Zastavení výrobku



VAROVÁNÍ: Při vypínání motoru nezvedejte brusnou hlavu z povrchu. Desky nástrojů se po vypnutí motoru ještě chvíli otáčejí. Do vzduchu se může uvolnit prach a může dojít k poškození povrchu.



VAROVÁNÍ: Nedovolte, aby se výrobek zastavil, dokud se desky nástrojů zcela nezastaví.

- Otočením spínače STOP/RUN (A) na ovládacím panelu proti směru hodinových ručiček do polohy 0 zastavte brusnou hlavu.

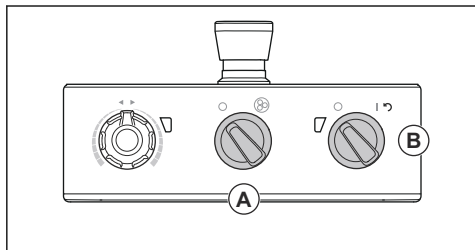

- Držte desku nástrojů proti povrchu, dokud se zcela nezastaví.



VAROVÁNÍ: Při broušení lepidla, asfaltu, nátěru a podobných materiálů se výrobek může přilepit k přílnavému povrchu. Ihned po úplném zastavení desky nástrojů mírně zvedněte přední část brusné hlavy.

- Otočením vypínače (B) na ovládacím panelu do polohy 0 zastavte výrobek. Kontrolka vedle vypínače zhasne.
- Odpojte el. zástrčku.

Resetování výrobku

Vypínač lze použít jako resetovací spínač, pokud se uvolní převodník. Resetujte výrobek, když je indikátor převodníku k motoru pohonu broušení (A) červený.

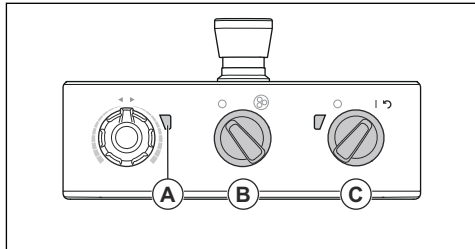

- Otočte spínače STOP/RUN (B) proti směru hodinových ručiček do polohy 0, aby bylo zajištěno, že je brusná hlava vypnutá.
- Otočením vypínače do polohy šipky (C) resetujte výrobek. Indikátor převodníku k motoru pohonu broušení se po resetování poruchy rozsvítí zeleně.
- Otáčením spínače STOP/RUN na ovládacím panelu ve směru hodinových ručiček znovu spusťte brusnou hlavu.

Závaží

Výrobek má na každé straně jedno závaží. Pokud je obtížné výrobek obsluhovat, upravte závaží tak, aby se změnil tlak na brusnou hlavu. Závaží je třeba nastavit do stejné polohy na pravé i levé straně. Závaží mají 2 polohy:

- Pozice 1: Maximální tlak na brusnou hlavu. Tato poloha zvyšuje provozní účinek. Tato poloha se také používá, když chcete nastavit výrobek do přepravní polohy.

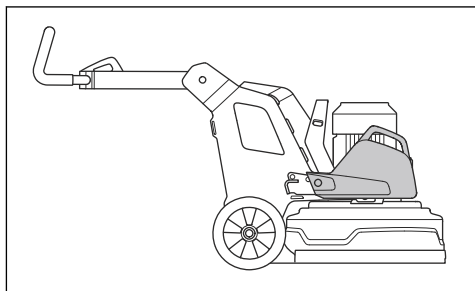

- Pozice 2: Minimální tlak na brusnou hlavu. Tato poloha se také používá při sklápění výrobku do servisní polohy.

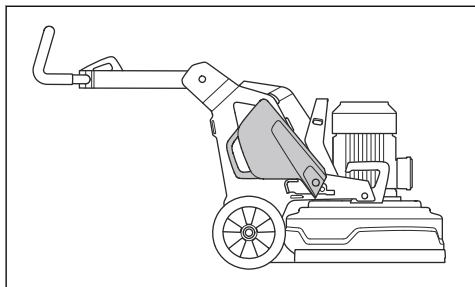

Montáž a nastavení závaží

Výrobek má na každé straně jedno závaží. Provedte následující postup pro každé závaží.

1. Namontujte držák závaží a dotáhněte 3 šrouby.

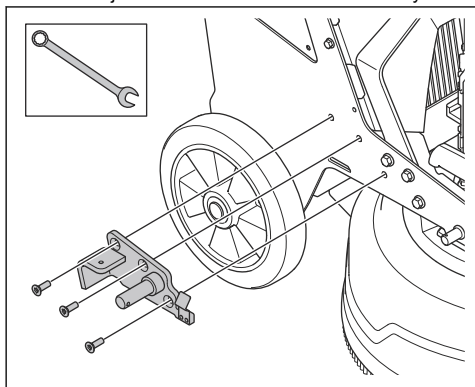

2. Umístěte závaží na válec na držáku závaží.

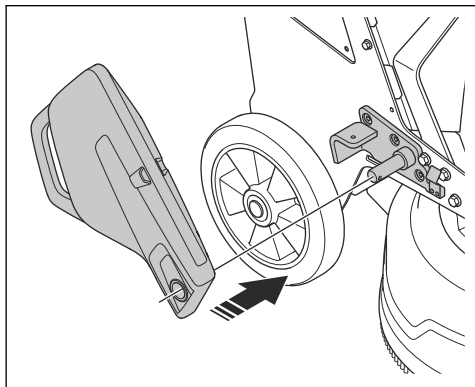

3. Zajistěte závaží k držáku závaží pomocí pojistného čepu (A).

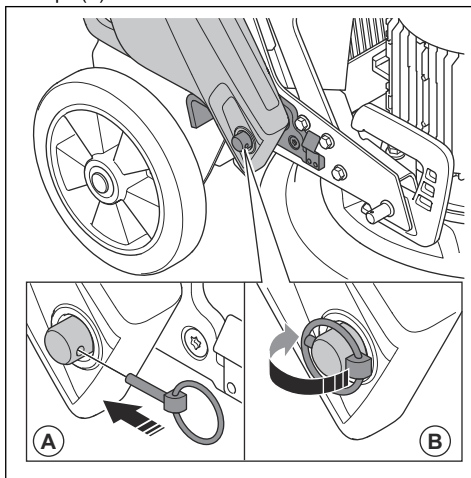

4. Sklopte kroužek (B) na pojistném čepu na válci.

Nastavení závaží



VÝSTRAHA: Při nastavování závaží buďte opatrní. Pohyblivé části mohou způsobit zranění.



VÝSTRAHA: Vždy se ujistěte, že se pojistka závaží správně zajistí, když jsou závaží umístěna ve zvolené poloze.

- Pomocí rukojeti závaží přemístěte závaží do vybrané polohy. Další informace jsou uvedeny v části *Závaží na straní 91*.

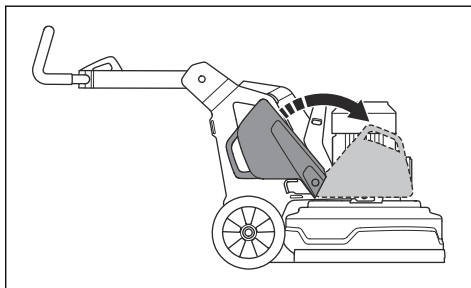

Údržba

Úvod



VÝSTRAHA: Před prováděním údržby je třeba, abyste si přečetli a porozuměli kapitole o bezpečnosti.

Pro servis a opravy výrobku je nezbytné speciální školení. Garantujeme dostupnost profesionálních oprav a servisu. Pokud neposkytujete prodejce servisní služby, požádejte jej o informace o nejbližším servisu.

Před provedením údržby

- Používejte osobní ochranné pomůcky. Další informace naleznete v části *Osobní ochranné prostředky na strani 83*.
- Vždy používejte schválenou ochranu dýchacích cest. Prach z výrobku je nebezpečný pro vaše zdraví.
- Zaparkujte výrobek na rovné ploše.

- Zastavte motor a odpojte napájecí zástrčku, aby se zabránilo náhodnému spuštění během údržby.
- Očistěte okolí výrobku od oleje a nečistot. Odstraňte nechtěný materiál.
- Rozestavte výrazné značky, které upozorní osoby v okolí na probíhající práci.
- Mějte při ruce hasicí přístroje, zdravotnický materiál a nouzový telefon.

Plán údržby

* = Všeobecná údržba, kterou provádí obsluha. Pokyny nejsou uvedeny v tomto návodu k používání.

X = Pokyny jsou uvedeny v tomto návodu k používání.

O = Pokyny nejsou uvedeny v tomto návodu k používání. Údržba by se měla provést ve schváleném servisu.

Údržba	Denně	Týdně	Každýc h 6 mě- síců	Každýc h 12 až 36 mě- síců
Zkontrolujte vypínač.	*			
Zkontrolujte přípevňovací body a funkci pojistky rukojeti.		*		
Zkontrolujte přípevňovací body a funkci pojistky závaží.		*		
Zkontrolujte tlačítko nouzového zastavení.	X			
Vyčistěte vnější povrch výrobku.	X			
Vyčistěte vnitřní součásti výrobku.			O	
Provedte běžnou kontrolu.	X			
Zkontrolujte brusné kotouče.	X			
Zkontrolujte hnací ústrojí brusné hlavy.		X		
Provedte servis hnacího ústrojí brusných kotoučů.				O
Zkontrolujte spojení mezi podvozkem a brusnou hlavou.		*		

Čištění výrobku



VAROVÁNÍ: Ucpaný přívod vzduchu snižuje výkon produktu a může způsobit jeho přehřívání.

- Odstraňte překážky ze všech vzduchových otvorů. Produkt musí mít vždy dostatečně nízkou teplotu.
 - Před čištěním vždy odpojte napájecí zástrčku ze síťové zásuvky.
 - Nečistěte výrobek chemickými prostředky.
 - Nečistěte elektrické součásti vodou.
- Na konci pracovního dne veškeré zařízení vždy očistěte.
 - a) Nakloňte výrobek tak, aby řídítka spočívala na podlaze.
 - b) Demontujte diamantové nástroje a výrobek krátce provozujte pomalou rychlostí. Provozem snižte množství prachu na horní straně brusné hlavy výrobku.
 - c) Vyčistěte součásti na spodním povrchu brusné hlavy vysokotlakým čističem.



VAROVÁNÍ: Nemiřte vysokotlakým čističem přímo na těsnění nebo připojovací body.

Provedení běžné kontroly

- Zkontrolujte, zda jsou napájecí a prodlužovací kabely v dobrém stavu a nepoškozené.
- Přesvědčte se, že jsou matice a šrouby dotažené.
- Zkontrolujte, zda jsou pojistky hlavy dotažené. V případě potřeby dotáhněte pojistky hlavy a použijte upevňovač spojů LOCTITE® 680.

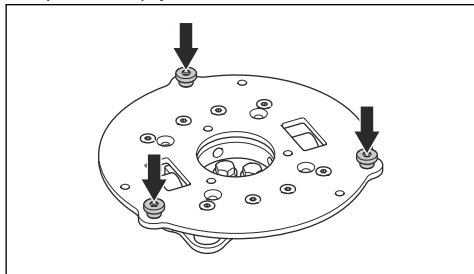

Hnací ústrojí brusné hlavy

Hnací ústrojí brusné hlavy je uzavřený systém. Pokud máte problémy s hnacím ústrojím brusné hlavy, obraťte se na servisního pracovníka společnosti Husqvarna.

Montáž a demontáž brusné hlavy



VÝSTRAHA: Po demontáži brusné hlavy není podvozek vyvážený. Zajistěte, aby nemohl podvozek spadnout. Může dojít k zranění nebo poškození.

1. Zatlačte podvozek do blízkosti brusné hlavy.
2. Protáhněte kabel motoru od podvozku s otvorem mezi brusnou hlavou a podvozkem.

3. Zatlačte podvozek zcela proti brusné hlavě (A).

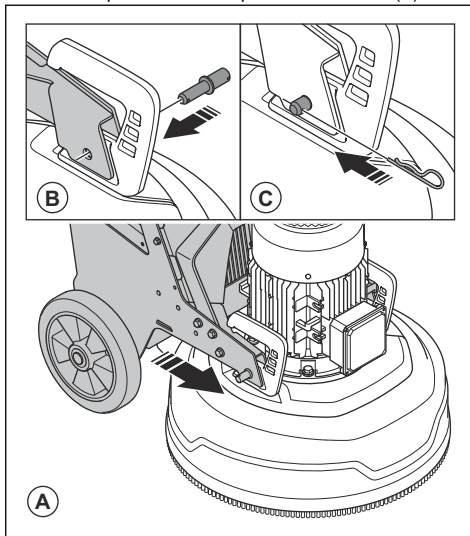

4. Namontujte pojistné šrouby (B) na obě strany brusné hlavy.
5. Namontujte pojistné čepy (C) na obě strany brusné hlavy.
6. Propojte kabel motoru od podvozku s kabelem motoru od motoru (D).

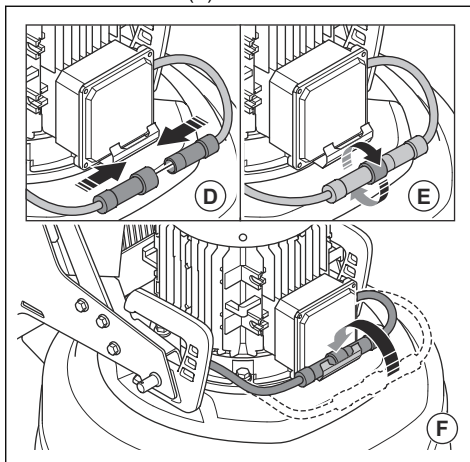

7. Dotáhněte pojistnou matici (E) na kabelu motoru od podvozku ve směru hodinových ručiček.
8. Umístěte kabely motoru do držáku (F).
9. Brusnou hlavu demontujte v opačném pořadí.

Odstraňování problémů

Problém	Příčina	Řešení
Produkt nespouští.	Prodlužovací kabel je odpojený nebo poškozený.	Zapojte prodlužovací kabel nebo jej v případě potřeby vyměňte.
	Tlačítko nouzového zastavení je aktivováno.	Otočením tlačítka nouzového zastavení na ovládacím panelu ve směru hodinových ručiček jej deaktivujte.
	Bezpečnostní spínač je v rozvodné skříni otevřený.	Uzavřením bezpečnostního spínače spojte obvod.
Výrobek není snadně držet na místě.	Na produkt je instalován příliš malý počet diamantových nástrojů.	Zvyšte počet diamantových nástrojů, aby se snížilo zatížení výrobku a obsluhy.
	Motor pohonu broušení nefunguje. To může být způsobeno poruchou motoru nebo poruchou vodiče k motoru.	Zkontrolujte, zda je připojen motor pohonu broušení. Pokud potíže přetrvávají, obraťte se na schváleného servisního pracovníka.
	Řemen je poškozený.	Pokud je řemen prasklý, požádejte servisní středisko o výměnu. Rukou otočte jedním z brusných kotoučů. Pokud se všechny brusné kotouče otáčejí společně, není řemen poškozený. Pokud se 1 brusný kotouč volně otáčí, řemen je prasklý.
	Výrobek napájí pouze 1 fáze. Výrobek neobdrží chybový kód a bude využívat proud motoru < 1 A. Ventilátor se otáčí pomalu.	Zkontrolujte napájení.
	Povrch nebo činnost využívají příliš velkou část kapacity výrobku.	Upravte otáčky motoru nebo rychlost jízdy vpřed po podlaze.
	Výrobek zní, jakoby příliš zvyšoval otáčky.	Motor pohonu broušení není připojen.
Motor pohonu broušení nefunguje. To může být způsobeno poruchou motoru nebo poruchou vodiče k motoru.		Zkontrolujte, zda je připojen motor pohonu broušení. Pokud potíže přetrvávají, obraťte se na schváleného servisního pracovníka.
Povrch je příliš silný nebo je konfigurace diamantových nástrojů nesprávná.		Při spouštění výrobku mírně zatlačte na řídku, aby se brusná hlava zvedla z povrchu.

Problém	Příčina	Řešení
Výrobek vytváří nepravidelné rýhy.	Diamantové nástroje jsou nesprávně upevněny nebo jsou připevněny na brusných kotoučích v různých výškách.	Zkontrolujte, zda jsou všechny diamantové nástroje správně namontovány a mají stejnou výšku.
	Diamantové nástroje jsou různých typů.	Ujistěte se, že všechny segmenty mají stejné diamantové brusné částice a pojivo. Pokud jsou diamantové segmenty hrubé, rozmístěte hrubé diamantové segmenty rovnoměrně. Použijte výrobek na drsném povrchu, dokud nebudou všechny segmenty ve stejné výšce.
	Pojistky hlavy jsou uvolněné nebo chybí.	Zkontrolujte, zda jsou všechny pojistky hlavy na svém místě a dotažené.
	Jsou použity různé pryskyřicové nástroje nebo jsou nástroje znečištěny.	Ujistěte se, že mají všechny pryskyřicové nástroje stejné diamantové brusné částice a pojivo a že nejsou znečištěné. Chcete-li pryskyřicové nástroje vyčistit, pracujte s nimi krátce na mírně drsném povrchu.
	Brusné kotouče jsou opotřebené nebo poškozené.	Zkontrolujte, zda brusné kotouče nemají zlomené části nebo zda se příliš nepohybují.
Dochází k náhlým nechtěným pohybům výrobku.	Brusné kotouče jsou opotřebené nebo poškozené.	Zkontrolujte, zda brusné kotouče nemají poškozené díly a zda se příliš nepohybují.
	Diamantové nástroje jsou nesprávně upevněny nebo jsou připevněny na brusných kotoučích v různých výškách.	Zkontrolujte, zda jsou všechny diamantové nástroje správně namontovány a mají všechny stejnou výšku.
	Pojistky hlavy jsou uvolněné nebo chybí.	Zkontrolujte, zda jsou všechny pojistky hlavy na svém místě a dotažené.
Aktivuje se vnitřní přerušovač obvodu.	Příliš vysoká zátěž nebo nedostatečné napájení.	Zkontrolujte napájení.
		Snižte brusný tlak, zvyšte počet diamantových nástrojů nebo zvyšte tvrdost pojidla.

Přeprava, skladování a likvidace

Přeprava



VÝSTRAHA: Při přepravě buďte opatrní. Výrobek je těžký a může způsobit úraz nebo škodu, jestliže při přepravě spadne nebo se posune.

Kola umožňují přemístění výrobku na kratší vzdálenost. Pokud ho chcete přesunout na delší vzdálenost nebo ho umístit na vozidlo, výrobek zvedněte.



VAROVÁNÍ: Netáhněte výrobek za vozidlem.

- Buďte velmi opatrní, pokud s výrobkem pohybujete ručně nebo na povrchu se sklonem. I malé sklony

mohou způsobit rychlý pohyb, který není možné zabrzdit rukou.

- Během přepravy musí být výrobek bezpečně upevněn. Ujistěte se, že se nepohybuje.
- Během přepravy používejte na produktu vhodný typ ochrany. Ochrana chrání produkt před přírodními vlivy, například deštěm či sněhem.
- Při zvedání výrobku vždy používejte zvedací oko.
- Nezvedejte výrobek za říditka, motor, podvozek ani jiné součásti.
- Přeprava se nejlépe provádí na paletě.
- Výrobek vždy zvedejte pomocí zvedacího zařízení nebo vysokozdvížného vozíku.
- Nepoužívejte vysokozdvížený vozík, pokud výrobek není umístěn na paletě nebo na vozíku. Mohlo by dojít k poškození brusných kotoučů a dalších vnitřních součástí.

- Během přepravy musí být brusná hlava na zemi. Abyste zabránili poškození zajišťovacího mechanismu desek nástrojů, nechte desky nástrojů nainstalované.

Nastavení produktu do přepravní polohy

- Sklopte rukojeť dolů. Další informace jsou uvedeny v části *Nastavení rukojeti a říditel na strani 89*.

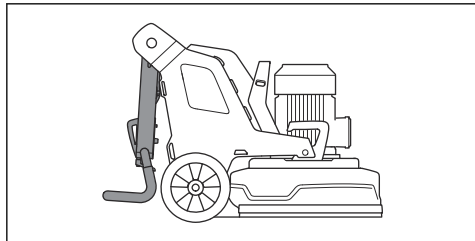

- Pokud jsou závaží připevněna k výrobku, nastavte je do přední polohy. Další informace jsou uvedeny v části *Nastavení závaží na strani 92*.
- Zkontrolujte, zda se brusná hlava dotýká povrchu.

Pohyb výrobku nahoru a dolů na rampě



VÝSTRAHA: Při přemísťování výrobku nahoru a dolů na rampě se zapnutým motorem buďte velmi opatrní. Výrobek je těžký a pokud spadne nebo se rozjede příliš rychle, hrozí nebezpečí úrazu.



VÝSTRAHA: U nájezdů s prudkým sklonem používejte vždy naviják. Nechodte ani se nezdržujte pod výrobkem. Nevstupujte do rizikové oblasti výrobku. Další informace jsou uvedeny v části *Bezpečnost pracovního prostoru na strani 83*.



VÝSTRAHA: Nepřesouvejte výrobek na prudké svahy. Informace o maximálním sklonu svahu naleznete na typovém štítku na výrobku.

- Chcete-li s výrobkem sjet po rampě dolů, pomalu s ním jeďte směrem dozadu.
- Chcete-li s výrobkem vyjet po rampě nahoru, pomalu s ním jeďte směrem dopředu.
- Nezatáčejte s výrobkem na nájezdu o více než 45°.

Zvedání výrobku



VÝSTRAHA: Přesvědčte se, že zvedací zařízení má správné specifikace pro bezpečné zvedání výrobku. Na typovém štítku na výrobku je uvedena hmotnost výrobku.



VÝSTRAHA: Nechodte ani se nezdržujte pod výrobkem během zvedání nebo v jeho blízkosti. Udržujte další osoby mimo rizikovou oblast. Další informace jsou uvedeny v části *Bezpečnost pracovního prostoru na strani 83*.



VÝSTRAHA: Nezvedejte poškozený výrobek. Zkontrolujte, zda je zvedací oko správně zajištěno a nevykazuje známky poškození.

1. Nastavte výrobek do přepravní polohy. Další informace jsou uvedeny v části *Nastavení produktu do přepravní polohy na strani 97*.
2. Připevněte zvedací vybavení ke zvedacímu oku.

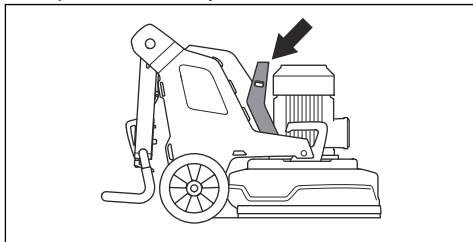

Připevnění výrobku k přepravnímu vozidlu pomocí upínacích popruhů

Výrobek je opatřen otvory, které se spolu s upínacími popruhy používají k připevnění výrobku k vozidlu.

1. Připevněte upínací popruhy do otvorů.

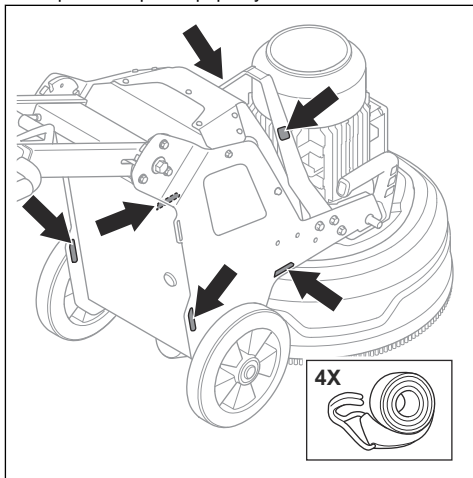

2. Připevněte a utáhněte upínací popruhy k vozidlu.

Skladování



VAROVÁNÍ: Neskladujte výrobek venku. Vždy skladujte výrobek ve vnitřních prostorech.

- Uchovávejte výrobek na suchém a bezprašném místě.
- Před uskladněním výrobku jej vyčistěte a proveďte kompletní údržbu.
- Nechte brusnou hlavu spočívat na zemi.
- Skladujte výrobek na uzamčeném místě, aby se zamezilo přístupů dětí a neoprávněných osob.

Likvidace

Symbols na produktu nebo jeho obalu označují, že tento výrobek nesmí být likvidován jako domácí odpad. Musí být odevzdán do příslušné recyklační stanice pro recyklaci elektrických a elektronických zařízení.

Zajištěním odpovídající likvidace tohoto výrobku pomůžete zabránit potenciálnímu negativnímu dopadu na životní prostředí a zdraví lidí, který by jinak mohl být důsledkem nesprávné likvidace tohoto výrobku.

Podrobnější informace o recyklaci tohoto výrobku získáte na městském úřadě, u služby zajišťující zpracování domácího odpadu nebo v prodejně, kde jste výrobek zakoupili.

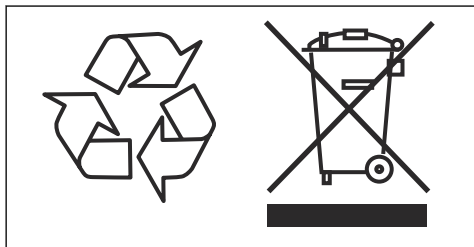

Technické údaje

Technické údaje

	PG 540 1x 200–240 V	PG 540 3x 380–415 V
Výkon motoru, kW/hp	2,2/3	4/5,5
Jmenovitý proud, A	13	16
Nominální napětí, V	200–240	380–415
Fáze	1fázový	3fázový
Frekvence, Hz	50–60	50–60
Hmotnost, kg/lb	169/373	178/392
Brusná šířka, mm/palce	500/19,7	500/19,7
Brusný kotouč, mm/palce	3x 230/9	3x 230/9
Brusný tlak celkem, kg/lb	66/146	75/165
Závaží v poloze 1 (vpředu), kg/lb	106/234	115/254
Závaží v poloze 2 (svisle), kg/lb	81/179	90/198
Otáčky brusného kotouče, min./max. ot./min	348–1160	348–1160
Otáčky brusné hlavy, min./max. ot./min	31–102	31–102
Směr otáčení (shora)	Brusná hlava, ve směru hodinových ručiček Brusný kotouč, proti směru hodinových ručiček	Brusná hlava, ve směru hodinových ručiček Brusný kotouč, proti směru hodinových ručiček
Max. sklon, stupně °	10	10
Krytí, IP	54	54
Doporučený odsavač prachu¹³		
Nástavec pro odsavač prachu, mm/palce	50/2	50/2
Min. průtok vzduchu, m ³ /h / cfm	400/236	400/236
Min. podtlak, kPa/psi	26/3,8	26/3,8

¹³ Technické údaje pro odsavače prachu nepopisují směrodatně skutečný výkon mezi různými odsavači prachu v průběhu času. Pro výrobky Husqvarna jsou objektivní údaje od agentury OSHA k dispozici na stránce www.husqvarnacp.com/us.

Hladina hluku

Emise hluku¹⁴	
Hladina akustického výkonu, změřená L_W dB(A)	92,4
Hladiny hluku¹⁵	
Hladina akustického tlaku na sluch obsluhy, L_p , dB (A)	73,8
Úroveň vibrací¹⁶	
Rukojeť vpravo, m/s^2	0,8
Rukojeť vlevo, m/s^2	0,8

Rozměry výrobku

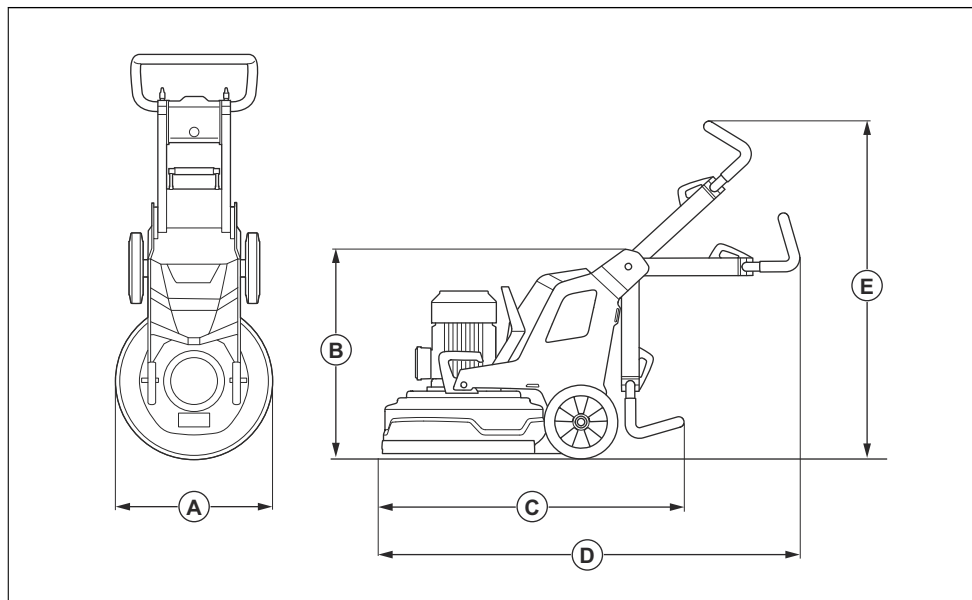

A	Šířka, mm/palce	560/22
B	Min. celková výška (sklopená rukojeť), mm/palce	735/28,9
C	Min. celková délka (sklopené rukojeti), mm/palce	1015/40

¹⁴ Emise hluku do okolí naměřené jako akustický výkon podle normy EN 60335-2-72. Očekávaná odchylka měření 2,5 dB(A).

¹⁵ Hladina akustického tlaku měřená podle normy EN 60335-2-72. Očekávaná odchylka měření 4 dB(A).

¹⁶ Úroveň vibrací podle norem EN 60335-1 a EN 60335-2-72. Uváděná data o úrovni vibrací mají typickou statistickou odchylku (standardní odchylku) 1 m/s^2 . Hodnoty vibrací jsou platné pro ruční ovládání.

D	Max. celková délka (vytažené rukojeti), mm/palce	1255/49,4
E	Max. celková výška (vytažené rukojeti), mm/palce	1260/49,6

ES Prohlášení o shodě

ES Prohlášení o shodě

My, společnost Husqvarna AB, SE-561 82 Husqvarna,
Švédsko, tel: +46-36-146500, zcela zodpovědně
prohlašujeme, že výrobek:

Popis	Zařízení pro leštění a broušení
Značka	Husqvarna
Typ/Model	PG 540
Identifikace	Výrobní čísla od roku 2019 a dále

je zcela ve shodě s následujícími směrnicemi a předpisy
EU:

Směrnice/předpis	Popis
2006/42/EC	„o strojních zařízeních“

a že byly použity harmonizované normy a/nebo
technické údaje, a to:

EN ISO 12100:2010

EN 60335-1:2012/A11:2014/AC:2014

EN 60335-2-72:2012

Partille, 2019-10-17



Martin Huber

Ředitel výzkumu a vývoje, betonové povrchy a podlahy

Husqvarna AB, divize Construction

Osoba odpovědná za technickou dokumentaci

VSEBINA

Uvod.....	103	Odpravljanje težav.....	119
Varnost.....	106	Transport skladiščenje in odstranitev.....	120
Delovanje.....	109	Tehnični podatki.....	123
Vzdrževanje.....	117	Izjava ES o skladnosti.....	126

Uvod

Opis izdelka

Izdelek je talni brusilnik za različno trde površine.

Namen uporabe

Izdelek se uporablja za brušenje površin materialov z različno trdoto, kot so naravni kamen, terazo in beton.

Uporabljate ga lahko tudi za brušenje pokravnih materialov, kot sta epoksi in lepilo. Končna obdelava površine je lahko groba ali gladka. Izdelek se lahko uporablja za suho in mokro brušenje. Izdelka ne uporabljajte za druga opravila.

Izdelek je namenjen profesionalnim uporabnikom v gospodarskih dejavnostih.

Pregled izdelka, desna stran

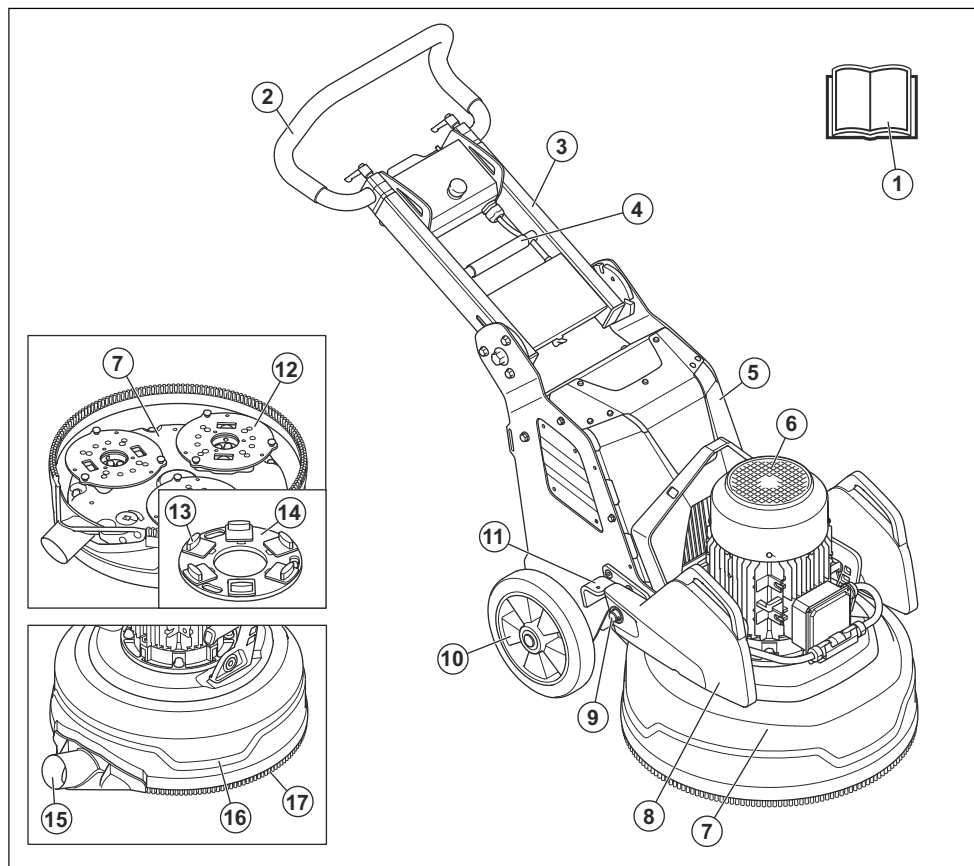

- | | |
|---|---|
| 1. Navodila za uporabo | 10. Kolo |
| 2. Ročaj | 11. Zapah uteži, vzvratni položaj za utež |
| 3. Ročica | 12. Brusilna plošča |
| 4. Zaklepna ročica za nastavitve ročice | 13. Diamantno orodje (dodatna oprema) |
| 5. Električno ohišje | 14. Plošča orodja |
| 6. Brusilni motor | 15. Priključek za odstranjevalnik prahu |
| 7. Brusilna glava | 16. Pokrov |
| 8. Utež (dodatna oprema) | 17. Zaščita pred prahom |
| 9. Držalo uteži | |

Pregled izdelka, leva stran

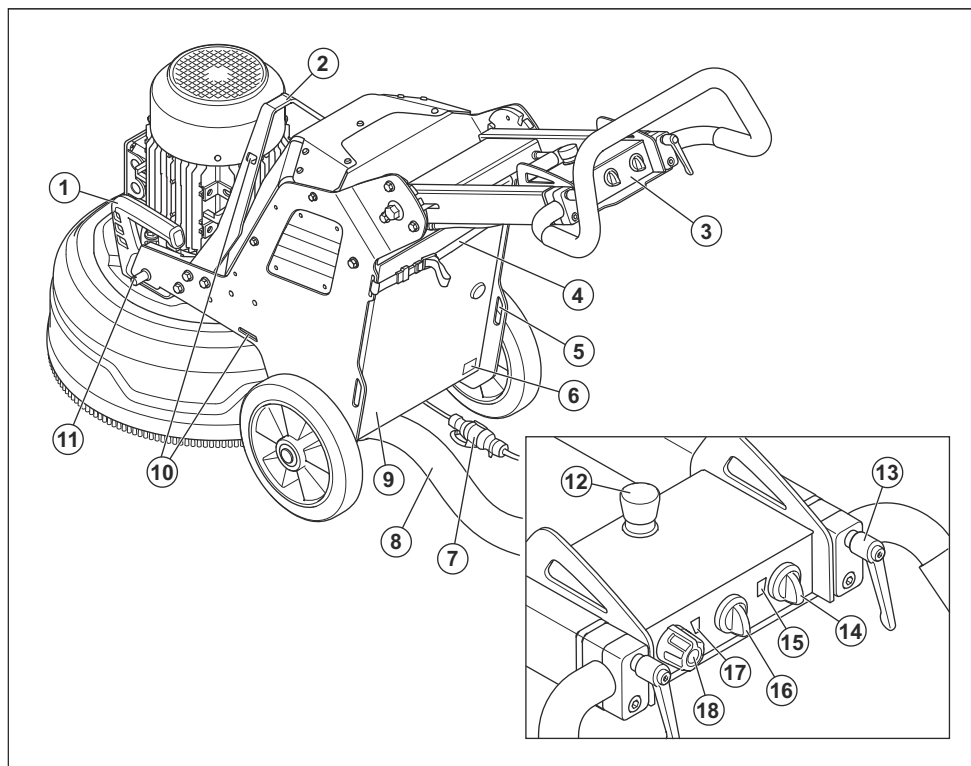

- | | |
|--|---|
| 1. Dvižna ročica za brusilno glavo | 12. Gumb za izklop v sili |
| 2. Dvižni obroč | 13. Zaklepna ročica za nastavitve ročaja |
| 3. Kontrolna plošča | 14. Stikalo za VKLOP/IZKLOP |
| 4. Naprava za obešanje za odstranjevalnik prahu in napajalni kabel | 15. Indikator vklopa in stanja napolnjenosti baterije izdelka |
| 5. Luknja za paščke | 16. Stikalo za ZAUSTAVITEV/ZAGON |
| 6. Tipska ploščica | 17. Indikator brusilnega motorja |
| 7. Napajalni kabel | 18. Gumbni vijak za smer vrtenja in hitrost brusilne plošče |
| 8. Priključek za odstranjevalnik prahu | |
| 9. Vrata električne omarice | |
| 10. Luknje za trak | |
| 11. Zapah uteži, obrnjen naprej | |

Znaki na izdelku



POZOR: Ta izdelek je lahko nevaren in lahko povzroči hude poškodbe oziroma smrt upravljavca ali drugih. Bodite previdni in uporabljajte izdelek pravilno.



Pred uporabo tega izdelka morate pazno prebrati navodila za uporabo ter jih razumeti.



Uporabljajte zaščito za sluh in oči ter zaščito dihal. Glejte razdelek *Osebna zaščitna oprema na strani 107*.



Prah lahko povzroči zdravstvene težave. Uporabljajte odobreno zaščito dihal. Vedno zagotovite zadostno zračenje.



Izdelek vedno dvigujte za dvižni obroček.



Za namestitev in pritrditve izdelka na transportno vozilo uporabite luknje za pričvrstitvene trakove.



Izdelek ne sodi med gospodinjske odpadke. Treba ga je reciklirati v odobrenem zbirnem centru za električno in elektronsko opremo.



Izdelek je skladen z veljavnimi direktivami ES.

Opomba: Ostali znaki in nalepke na izdelku se nanašajo na specifične certifikacijske zahteve, ki veljajo na nekaterih tržiščih.

Simboli na kontrolni plošči



Zasilna zaustavitev.



Vklop izdelka in ponastavitev izdelka.



Vklop brusilne glave.



Hitrost in smer vrtenja, brusilna plošča.

Tipška ploščica

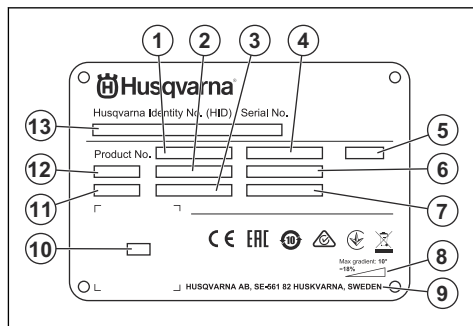

1. Številka izdelka
2. Teža izdelka
3. Nazivna moč
4. Nazivna napetost
5. Ohišje
6. Nazivni tok
7. Pogostost
8. Maksimalni naklon strmine
9. Proizvajalec
10. Bralna koda
11. Leto izdelave
12. Model
13. Serijska številka

Odgovornost proizvajalca

Kot je navedeno v zakonodaji, ki ureja odgovornost proizvajalca, ne prevzemamo nikakršne odgovornosti za poškodbe, ki bi jih naši izdelki povzročili v naslednjih primerih:

- Izdelek ni pravilno popravljen.
- Izdelek je popravljen z deli, ki jih ni izdelal ali odobril proizvajalec.
- Na izdelku je nameščena dodatna oprema, ki je ni izdelal ali odobril proizvajalec.
- Izdelek ni bil popravljen v pooblaščenem servisnem centru ali pri pooblaščenem organu.

Husqvarna Fleet Services™

Husqvarna Fleet Services™ je storitev v oblaku, ki uporabniku omogoča pregled nad vsemi izdelki, ki so povezani. Na ta izdelek lahko namestite senzor Husqvarna Fleet Services™. Senzor Husqvarna Fleet Services™ zbira podatke o izdelku in omogoča povezavo s sistemom Husqvarna Fleet Services™. Sistem Husqvarna Fleet Services™ posreduje podatke, kot so čas delovanja, intervali vzdrževanja in lokacija izdelka.

Za več informacij o Husqvarna Fleet Services™ prenesite aplikacijo Husqvarna Fleet Services™ ali se obrnite na predstavnika družbe Husqvarna.

Varnostne definicije

Opozorila, svarila in opombe opozarjajo na posebej pomembne dele priročnika.



OPOZORILO: Se uporabi, če obstaja nevarnost telesne poškodbe ali smrti uporabnika ali opazovalcev ob neupoštevanju navodil v tem priročniku.



POZOR: Se uporabi, če obstaja nevarnost poškodbe izdelka, drugih materialov ali okolice ob neupoštevanju navodil v tem priročniku.

Opomba: Se uporabi za podajanje podrobnejših informacij, potrebnih v dani situaciji.

Splošna varnostna navodila



OPOZORILO: Pred uporabo izdelka preberite navodila v povezavi z opozorili v nadaljevanju.

- Izdelek je nevarno orodje, če niste previdni ali če ga ne uporabljate pravilno. Ta izdelek lahko povzroči hude poškodbe oziroma smrt upravljavca ali drugih. Pred uporabo izdelka morate natančno prebrati in razumeti navodila za uporabo.
- Shranite vsa opozorila in navodila.
- Upoštevajte vse veljavne zakone in predpise.
- Upravljaavec in njegov delodajalec morata poznati in preprečiti tveganja med uporabo izdelka.
- Ne dovolite osebi, ki ni prebrala in ne razume vsebine navodil za uporabo, da upravlja ta izdelek.
- Izdelka ne upravljajte, če pred uporabo niste prejeli ustreznega usposabljanja. Poskrbite, da bodo usposabljanje prejeli vsi upravljavci.
- Izdelka ne smejo uporabljati otroci.
- Upravljanje izdelka dovolite samo odobrenim osebam.
- Ne pozabite, da je upravljavec odgovoren za nesreče, ki jih povzročijo drugim ljudem ali njihovi lastnini.
- Izdelka ne uporabljajte, ko ste utrujeni, bolni, ali pod vplivom alkohola, drog ali zdravil.
- Vedno bodite previdni in ravnajte razumno.
- Izdelek med delovanjem ustvarja elektromagnetno polje. To polje lahko v nekaterih pogojih moti delovanje aktivnih ali pasivnih medicinskih vsadkov. Uporabnikom medicinskih vsadkov svetujemo, da se pred uporabo tega izdelka posvetujejo z zdravnikom ali proizvajalcem medicinskega vsadka, s čimer zmanjšajo nevarnost za hude poškodbe ali smrt.
- Stroj redno čistite. Pozorno preberite znake in nalepke.
- Izdelka ne uporabljajte, če je poškodovan.
- Izdelka ne spreminjajte.
- Izdelka ne uporabljajte, če obstaja možnost, da so ga spreminjale druge osebe.

Varnostna navodila za uporabo



OPOZORILO: Pred uporabo izdelka preberite navodila v povezavi z opozorili v nadaljevanju.

- Uporabljajte osebno zaščitno opremo. Glejte *Osebna zaščitna oprema na strani 107*.
- Ko je motor vklopljen, se ne oddaljajte od izdelka.
- Vedno odklopite napajalni kabel preden se oddaljite od izdelka.
- Ne vlecite cevi odstranjevalnika prahu. Izdelek lahko pade in povzroči poškodbe ali materialno škodo.
- Ko izdelek zaženete, se mora brusilna glava dotikati površine. To ne velja pri kontroli stikala za vklop/izklop.
- Izdelka ne zaženite brez nameščene protiprašne zaščite. Protiprašna zaščita mora biti med izdelkom in tlemi.
- Ne približujte se predelom, kjer lahko izdelek povzroči poškodbe. Izdelek lahko hitro spremeni položaj in vas zadane.
- Če izdelek ne deluje pravilno, izklopite motor.
- Pazite, da se v gibljive dele ne ujamejo oblačila, dolgi lasje ali nakit.
- Med rezanjem morate biti v varnem in stabilnem položaju.
- Izdelka ne uporabljajte, če v primeru nesreče ne morete pravočasno prejeti pomoči.
- Če se v izdelku pojavijo tresljaji ali je raven hrupa izdelka nenavadno visoka, izdelek takoj ustavite. Preglejte, ali je izdelek morda poškodovan. Poškodbe popravite ali pa popravilo prepustite pooblaščenemu serviserju.
- Pri osebah, ki imajo zmanjšano cirkulacijo krvi, lahko pretirana izpostavljenost tresljam povzroči poškodbe ožilja ali živčevja. Če opazite znamenja pretirane izpostavljenosti tresljam, pojdite po medicinsko pomoč. Ti simptomi zajemajo otrplost, izgubo občutenja, ščemenje, zbadanje, bolečino, zmanjšano moč in spremembe barve ali stanja kože. Običajno se pojavijo v prstih, na rokah ali na zapestjih.
- Izdelka ne parkirajte na pobočju. Če morate izdelek parkirati na klančini, se prepričajte, da se ne more premakniti ali prevrniti. Obstaja nevarnost poškodb in materialne škode.

- Bodite previdni pri delu na pobočjih. Izdelek je težek in lahko v primeru padca povzroči resne poškodbe.
- Izdelka ne premikajte na strmih pobočjih. Za informacije o največjem naklonu glejte tipsko ploščico na izdelku.
- Vedno uporabljajte izključno atestirane priključke. Če potrebujete več informacij, se obrnite na prodajalca.

Osebna zaščitna oprema



OPOZORILO: Pred uporabo izdelka preberite navodila v povezavi z opozorili v nadaljevanju.

- Pri uporabi izdelka vedno uporabljajte ustrezno osebno zaščitno opremo. Uporaba osebne zaščitne opreme ne odpravi vseh morebitnih nevarnosti poškodb. Osebna zaščitna oprema zmanjša stopnjo resnosti poškodb v primeru nesreče. Prodajalec naj vam pomaga izbrati ustrezno opremo.
- Pri uporabi izdelka uporabljajte odobreno zaščito oči.
- Ne nosite ohlapnih, težkih in neprimernih oblačil. Uporabljajte oblačila, ki vam omogočajo prosto gibanje.
- Uporabljajte odobrene zaščitne rokavice, ki omogočajo trdno držanje.
- Nosite gumijaste zaščitne rokavice, ki preprečujejo draženje kože zaradi mokrega betona.
- Uporabljajte odobreno zaščitno čelado.
- Pri uporabi izdelka vedno uporabljajte odobreno zaščito za sluh. Dolgotrajen hrup lahko povzroči izgubo sluha.
- Izdelek proizvaja prah in hlape, ki vsebujejo nevarne kemikalije. Uporabljajte odobreno zaščito za dihala.
- Uporabljajte obutev z ojačano konico in nedrsečim podplatom.
- Zagotovite, da je v bližini komplet prve pomoči.
- Pri uporabi izdelka lahko pride do nastanka isker. V bližini mora biti gasilni aparat.

Varnost delovnega področja

- Med uporabo izdelka poskrbite, da na območju, prikazanem na spodnji sliki, ne bo drugih oseb.

Uporabnik mora biti med uporabo izdelka zelo pozoren na to območje.

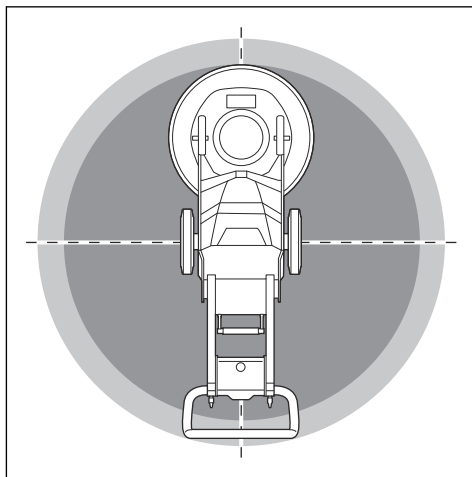

- Poskrbite, da se v delovnem območju ne zadržujejo tretje osebe.
- Izdelka ne uporabljajte v megli, dežju, močnem vetru, ko obstaja nevarnost udara strele ali v drugih slabih vremenskih razmerah. Uporaba izdelka v slabem vremenu ali na mokrih mestih, lahko negativno vpliva na vašo pozornost. Slabo vreme lahko povzroči nevarne delovne pogoje.
- Bodite pozorni na osebe, predmete in situacije, ki lahko preprečijo varno obratovanje izdelka.
- Delovno območje naj bo dovolj osvetljeno.
- Izdelka ne uporabljajte na območjih, kjer lahko pride do požara ali eksplozije.

Električna varnost



OPOZORILO: Vedno obstaja tveganje udara pri uporabi elektronske opreme. Izdelka ne uporabljajte v slabih vremenskih pogojih. Ne dotikajte se strelvodov in kovinskih predmetov. Da bi preprečili poškodbe, izdelek vedno uporabljajte, kot je navedeno v teh navodilih za uporabo.



OPOZORILO: Vedno uporabljajte napajanje z RCD (naprava na diferenčni tok). Naprava RCD zmanjša nevarnost električnega udara.



OPOZORILO: Visoka napetost. V električni napravi so nezaščiteni deli. Preden odprete vrata električne omarice, izključite napajalni vtič.



POZOR: Napajanje izdelka ali generatorja mora biti zadostno in stalno, da se zagotovi, da motor deluje brez težav. Nepravilna napetost povzroči povečanje porabe energije in temperature motorja, dokler se varnostni tokokrog ne sprosti. Dimenzija napajalnega kabla mora ustrezati nacionalnim in lokalnim predpisom. Dimenzija omrežne vtičnice se mora ujemati z jakostjo električne vtičnice in podaljška izdelka.

Če ima električno omrežje večjo odpornost sistema, lahko ob zagonu izdelka pride do kratkega padca napetosti. To lahko vpliva na delovanje drugih izdelkov, na primer na utripanje luči.

- Preverite, ali so napajalna napetost, napetost varovalke in napetost omrežja enake vrednosti napetosti, navedeni na tipski ploščici izdelka.
- Preden izklopite napajalni vtič, izdelek zaustavite.

- Izdelka ne uporabljajte, če sta napajalni kabel ali napajalni vtič poškodovana. Predajte ga pooblaščenemu servisnemu centru za popravilo. Poškodovan napajalni kabel lahko povzroči hude poškodbe in smrt.
- Napajalni kabel uporabljajte pravilno. Napajalnega kabla ne uporabljajte za premikanje, vlečenje ali odklop izdelka. Izvlecite napajalni vtič, da odklopite napajalni kabel. Nikoli ne vlecite za napajalni kabel.
- Izdelka ne uporabljajte v globinah vode, kjer se oprema izdelka zmoči. Oprema se lahko poškoduje izdelek je lahko pod napetostjo in povzroči poškodbe.
- Izdelek ne sme biti izpostavljen vlagi, razen vodi, ki jo dovaja vodni sistem. Izdelek hranite zaščitene pred soncem. Voda, ki vstopa v izdelek, poveča nevarnost električnega udara.
- Preden priključite ali odklopite priključek za kabel motorja in električno ohišje, odklopite napajalni kabel.

Priporočene vrednosti za vir napajanja

Nazivna napetost iz vira napajanja, V	Najmanjša napetost na izdelku, V	Največja napetost na izdelku, V	Frekvenca, Hz	Nazivni tok, A	Izhodna moč motorja	Najmanjši presek kabla mm ² /AWG	Najdaljša dolžina kabla m/čevlji
1 × 230	200	240	50/60	15	2,2	2,5/14	120/390
1 × 220	200	240	50/60	30	4	6/9	90/290
3 × 220	200	240	50/60	20	4	2,5/14	120/390
3 × 400/440/480	380	480	50/60	15	4	2,5/14	160/520

Navodila za ozemljen izdelek



OPOZORILO: Nepravilna priključitev lahko povzroči električni udar. Če niste prepričani, ali je izdelek pravilno ozemljen, se pogovorite s pooblaščenim električarjem.

Ne spreminjajte tovarniških specifikacij napajalnega vtiča. Če napajalni vtič ni ustrezen za omrežno vtičnico, naj pooblaščen električar namesti pravilno omrežno vtičnico. Upoštevajte lokalne predpise in zakonodajo.

Če navodil za ozemljen izdelek ne razumete popolnoma, se pogovorite z usposobljenim električarjem.

Izdelek ima ozemljena napajalni kabel in napajalni vtič. Izdelek vedno priključite na ozemljeno omrežno vtičnico. To zmanjša nevarnost električnega udara v primeru nepravilnega delovanja.

Za izdelek ne uporabljajte električnih adapterjev.

Podaljški

- Uporabljajte samo odobrene podaljške z zadostno dolžino.
- Nazivna vrednost na podaljšku mora biti enaka ali višja od vrednosti na tipski ploščici na izdelku.
- Uporabite ozemljene podaljške.
- Če izdelek uporabljate na prostem, uporabite podaljšek, ki je primeren za uporabo na prostem. To zmanjša nevarnost električnega udara.
- Priključek podaljška naj bo suh in odmaknjen od tal.
- Podaljška ne izpostavljajte vročini, olju, ostrim predmetom in gibljivim delom. Poškodovan podaljšek poveča nevarnost električnega udara.
- Prepričajte se, da je podaljšek v dobrem stanju in ni poškodovan.
- Podaljška ne uporabljajte, ko je navit. Zaradi tega se lahko podaljšek preveč segreje.

- Pri uporabi izdelka mora biti podaljšek nameščen za vami in za izdelkom. To preprečuje poškodbe podaljška.

Varnostne naprave na izdelku



OPOZORILO: Pred uporabo izdelka preberite navodila v povezavi z opozorili v nadaljevanju.

- Ne uporabljajte izdelka s poškodovanimi varnostnimi napravami.
- Redno preverjajte varnostne naprave. Če so varnostne naprave poškodovane, se obrnite na pooblaščen servisno delavnico Husqvarna.

Gumb za izklop v sili

Gumb za izklop v sili se uporablja za hitro zaustavitev motorja. S tem gumbom prekinete napajanje iz omrežja.

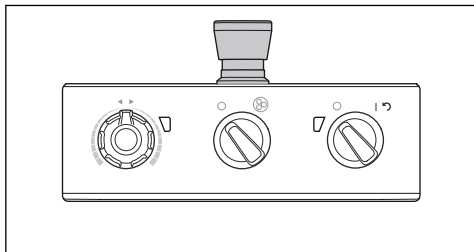

POZOR: Gumba za izklop v sili ne uporabljajte kot gumba za izklop izdelka.

Preverjanje gumba za izklop v sili

1. Zavrtite gumb za izklop v sili (A) na kontrolni plošči v smeri urinega kazalca, da je gumb za izklop v sili res izklopljen.

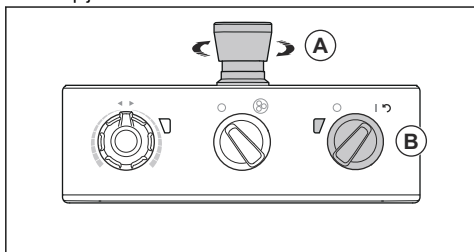

2. Stikalo za VKLOP/IZKLOP (B) na kontrolni plošči obrnite v položaj 1, da zaženete motor. LED-indikator ob stikalu za VKLOP/IZKLOP zasveti.
3. Pritisnite gumb za izklop v sili.
4. Prepričajte se, da se LED-indikator ob stikalu za VKLOP/IZKLOP izklopi.
5. Gumb za izklop v sili obrnite v smeri urinega kazalca, da izdelek izklopite.

Varnostna navodila za vzdrževanje

- Vsi deli naj bodo vedno v ustreznem stanju in vsi pritrdilni elementi ustrezno zategnjeni.
- Ne uporabljajte poškodovanega ali pokvarjenega izdelka. Redno opravljajte varnostne preglede, vzdrževanje in servis, kot je opisano v tem priročniku. Vsa druga vzdrževalna dela mora opraviti pooblaščen servisna delavnica.
- Ko zamenjate diamantna orodja, izdelek zaustavite. Stikalo za vklop/izklop obrnite na 0 in pritisnite gumb za izklop v sili.
- Pregled in/ali vzdrževanje opravite pri zaustavljenem motorju in izklopljenem napajalnem vtiču.
- Da bo izdelek pravilno deloval, ga redno vzdržujte. Glejte *Urniki vzdrževanja na strani 117*.

Delovanje

Uvod



OPOZORILO: Pred uporabo izdelka morate prebrati in razumeti poglavje o varnosti.

Odstranitev izdelka iz embalaže



OPOZORILO: Previdno in varno premaknite izdelek s palete. Izdelek je težek in lahko v primeru padca povzroči resne poškodbe.

- Prepričajte se, da so priloženi vsi elementi, prikazani v pregledu izdelka. Glejte *Pregled izdelka, desna stran na strani 103*. Če kakšen izdelek manjka ali je poškodovan, se obrnite na prodajalca Husqvarna, preden ga premaknete s palete.
- Odstranite vse trakove na embalaži in zagozde na kolesih.
- Prepričajte se, da je območje prazno in da imate dovolj prostora za premikanje izdelka.
- Prepričajte se, da ni nevarnosti, da bi padli vi ali izdelek.
- Za premik izdelka s palete uporabite dvižno opremo ali rampe. Izdelek je težek. Izdelek premaknite varno. Glejte *Dvig izdelka na strani 121*.

Pred uporabo izdelka

1. Natančno preberite navodila za uporabo in se prepričajte, da ste jih razumeli.
2. Nadenite si potrebno osebno zaščitno opremo. Glejte *Osebna zaščitna oprema na strani 107*.
3. Poskrbite, da se v delovnem območju ne zadržujejo tretje osebe.
4. Izvajajte vsakodnevno vzdrževanje. Glejte *Urniki vzdrževanja na strani 117*.
5. Prepričajte se, da je izdelek pravilno nameščen in ni poškodovan.
6. Izdelek postavite na delovno območje. Prevoz izdelka na delovno območje in premikanje po njem morata biti varno in pravilno izvedena. Glejte *Prevoz na strani 120*.
7. Prepričajte se, da so na ploščah za orodje diamantna orodja in da so diamantna orodja in plošče za orodje trdno pritrjeni.
8. Na izdelek priključite odstranjevalnik prahu. Glejte *Priključitev odstranjevalnika prahu na strani 112*.
9. Nastavite ročico in ročaj na primerno delovno višino. Glejte *Nastavitev ročice in ročaja na strani 113*.
10. Kabel motorja mora biti priključen na električno ohišje, preden izdelek priključite v omrežno vtičnico. Glejte *Nameščanje in odstranjevanje brusilne glave na strani 118*.
11. Izdelek priklopite na vir napajanja. Glejte *Priklop izdelka na napajanje na strani 113*.
12. Zavrtite gumb za izklop v sili na kontrolni plošči v smeri urinega kazalca, da je gumb za izklop v sili res izklopljen.

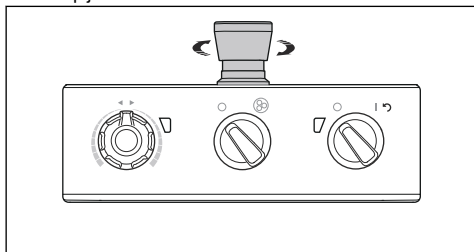

13. Kadar uporabljate diamantno orodje za določeno smer vrtenja, kot je Piranhas, preverite smer vrtenja brusilnih plošč.

Diamantna orodja

Za izdelek je na voljo veliko različnih tipov in konfiguracij diamantnega orodja. Kovinsko vezana diamantna orodja se uporabljajo za odstranjevanje materiala, smolno vezana diamantna orodja pa se uporabljajo za poliranje površin. Izberite diamantna orodja, ki so ustrezna za površino. Za izbiro ustreznega orodja se obrnite na prodajalca Husqvarna ali obiščite www.husqvarnacp.com za podporo.

Druge možnosti nosilcev za diamantna orodja

- Za pritrditev kovinsko vezanega diamantnega orodja uporabite nosilec diska Redi lock.
- Za pritrditev plastično vezanega diamantnega orodja uporabite smolni nosilec diska.

Kompletni in polovični set diamantnega orodja

Konfiguracija segmentov diamantnega orodja vpliva na končno kakovost površine. Konfiguracija vpliva tudi na hitrost delovanja izdelka.

- Celoten set diamantnega orodja: Ta konfiguracija je primerna za ravno končno obdelavo površine.

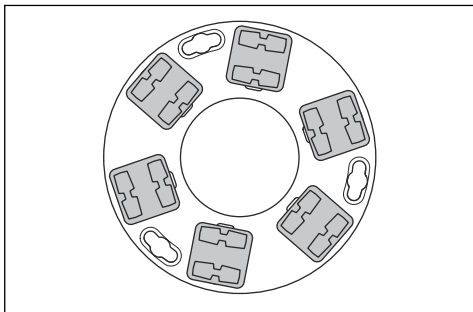

- Polovični set diamantnega orodja: Ta konfiguracija je primerna, ko ravna končna obdelava površine ni potrebna.

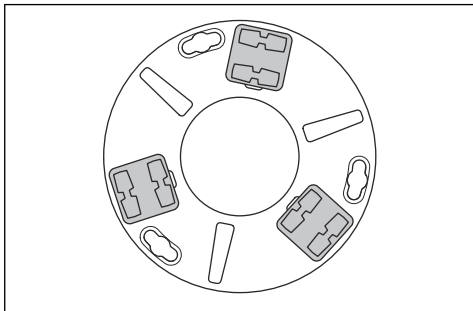

Zamenjava diamantnega orodja



OPOZORILO: Pred zamenjavo diamantnega orodja vedno izvlecite vtičak, da ne pride do nenamernega zagona.



OPOZORILO: Nadenite si zaščitne rokavice, saj se diamantno orodje lahko močno segreje.



OPOZORILO: Ob menjavi diamantnega orodja uporabljajte odobreno zaščito za dihala. Prašni delci pod brusilno glavo so nevarni za zdravje.



OPOZORILO: Ob menjavi diamantnega orodja uporabljajte odstranjevalnik prahu. Z odstranjevalnikom prahu boste zmanjšali prah, ki lahko povzroči zdravstvene težave.



POZOR: Brusilne plošče morajo imeti vedno enako število in vrsto diamantov. Višina diamantov mora biti enaka na vseh brusilnih ploščah.

1. Obrnite stikalo za VKLOP/IZKLOP (A) na nadzorni plošči na položaj 0. LED-indikator ob stikalu za VKLOP/IZKLOP se izklopi.

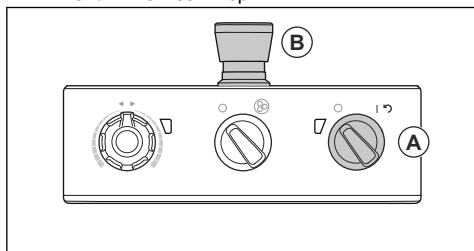

2. Pritisnite gumb za izklop v sili (B) na kontrolni plošči.
3. Ročico premaknite v servisni položaj. Glejte *Položaji ročice na strani 112*.
4. Če so uteži nameščene, jih nastavite v zadnji položaj. Glejte *Nastavitev uteži na strani 116*.
5. Primite ročaj in izdelek nagnite nazaj. Izdelek nagibajte, dokler ročaj ni na tleh.

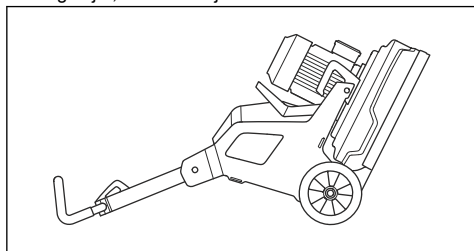

OPOZORILO: Preden zamenjate diamantna orodja, se prepričajte, da je izdelek v stabilnem položaju.

6. Nadenite si zaščitne rokavice.
7. Ploščo orodja (C) obrnite desno ali levo, da se plošča orodja sprostí iz brusilne plošče.

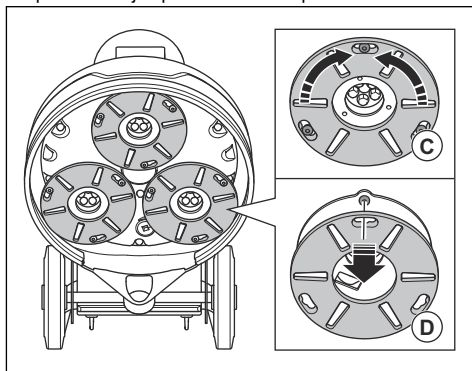

8. Ploščo orodja izvlecite (D) in jo odstranite iz brusilne plošče.
9. Diamantno orodje s plošče orodja odstranite s kladivom.

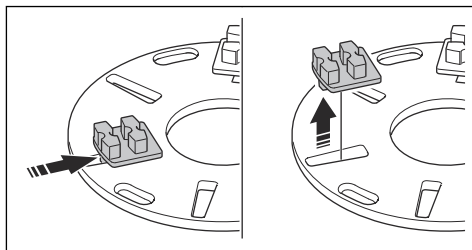

10. Novo diamantno orodje na ploščo orodja namestite z nežnim udarcem kladiva.

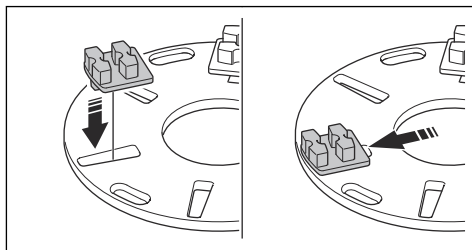

11. Ploščo orodja namestite naravnost (E) na brusilno ploščo.

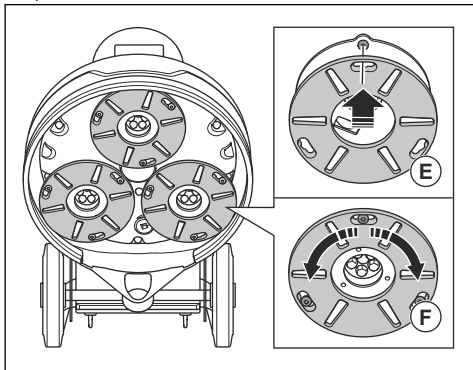

12. Ploščo orodja (F) obrnite desno ali levo, da se plošča orodja zagotdi v brusilno ploščo.

13. Z ročajem izdelek previdno dvignite v delovni položaj.

Priključitev odstranjevalnika prahu



OPOZORILO: Odstranjevalnika prahu ne uporabljajte, če je njegova cev poškodovana. Poveča se tveganje za vdihavanje zdravju škodljivega prahu. Uporabljajte odobreno zaščito za dihala.

1. Preverite, ali je cev odstranjevalnika prahu poškodovana.
2. Prepričajte se, da so filtri v odstranjevalniku prahu čisti in nepoškodovani.
3. Stikalo za ZAUSTAVITEV/ZAGON na kontrolni plošči mora biti v položaju 0.

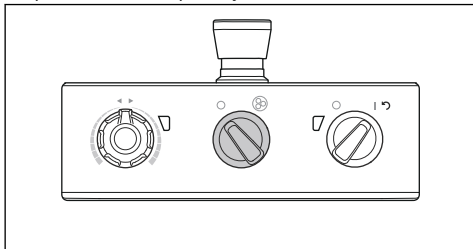

4. Na izdelek priključite cev odstranjevalnika prahu.

5. Cev odstranjevalnika prahu obesite na napravo za obešanje na vratih priključne omarice, da cev ne bo napeta.

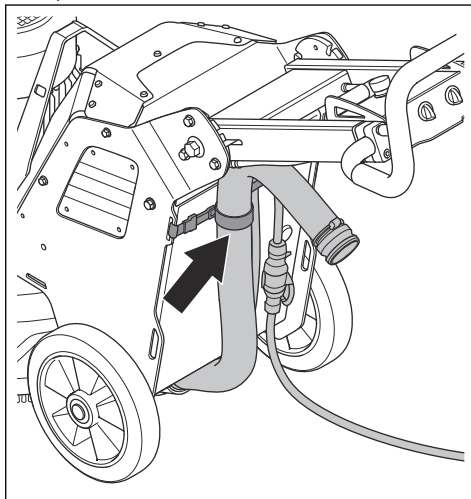

Položaji ročice

- Delovni položaj ročice:

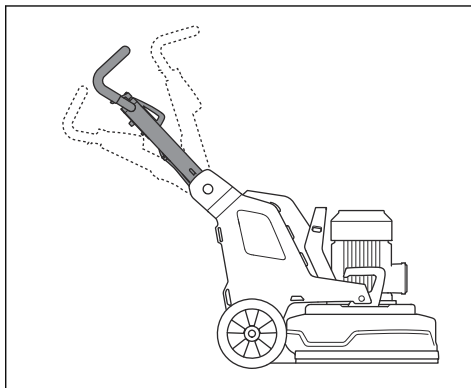

- Transportni položaj ročice:

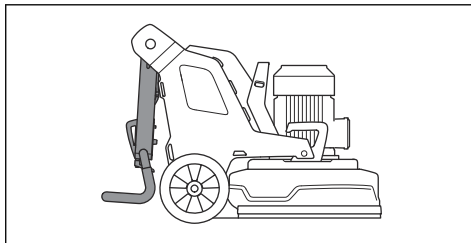

- Servisni položaj ročice:

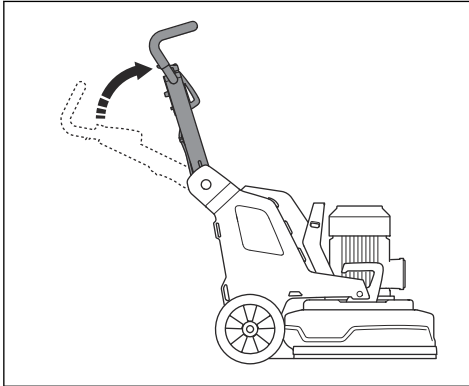

Nastavitev ročice in ročaja



OPOZORILO: Pri nastavitvi ročice in ročaja bodite previdni. Prepričajte se, da sta ročica in ročaj pravilno zaskočena. Premični deli lahko povzročijo poškodbe.

Višino ročaja nastavite čim bližje višini uporabnikovih bokov. Izdelek lahko med delovanjem vleče na stran. Uporabnik to premikanje na stran lahko zaustavi z bokom.

1. Zaklepno ročko (A) na ročici povlecite v smeri kontrolne plošče in jo pridržite v tem položaju.

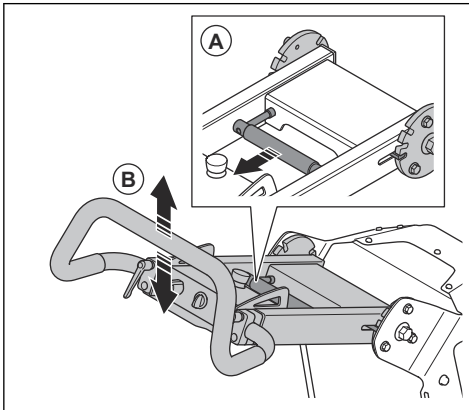

2. Ročico (B) nastavite na primerno delovno višino.
3. Zaklepno ročko na ročici sprostite, da se ročica zaskoči.

4. Odvijte zaklepne vijake (D).

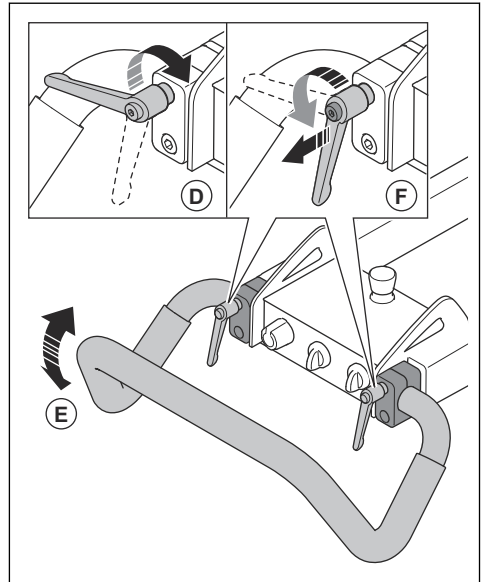

5. Ročaj (E) namestite v pravilni položaj.
6. Privijte zaklepne vijake, da nastavite položaj ročaja (F). Ko je položaj ročaja nastavljen, izvlecite zaklepne vijake na ročaju in jih nastavite v položaj prostega teka.

Priklop izdelka na napajanje

1. Vtičnik izdelka priključite na kabelski podaljšek.
2. Kabelski podaljšek priključite v omrežno vtičnico.
3. Napajalni kabel obesite na napravo za obešanje na vratih priključne omarice, da kabel ne bo napet.

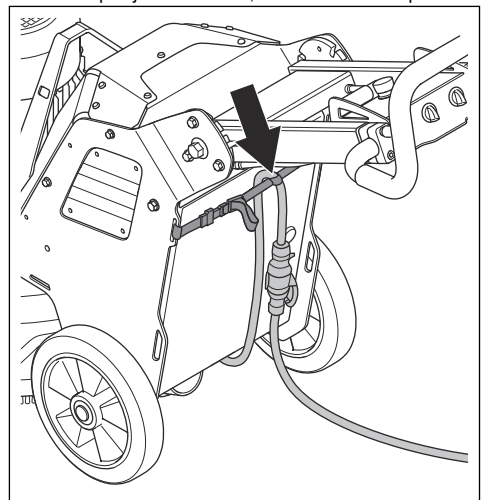



POZOR: Ko je izdelek priključen na odstranjevalnik prahu, je tega treba priključiti na 3-fazni vir napajanja.

Hitrost delovanja

Če izdelek uporabljate na novi površini, hitrost najprej nastavite na 70 %. Če uporabnik pozna vrsto površine, lahko hitrost prilagodi.

Smer vrtenja brusilnih plošč

Gledano s spodnje strani izdelka je smer vrtenja naslednja:

- »CW«: v smeri urinega kazalca
- »CCW«: v nasprotni smeri urinega kazalca

Izdelek lahko med delovanjem vleče na stran. Smer vlečenja je povezana s smerjo vrtenja. Izdelek vleče v desno, ko je smer vrtenja nastavljena na »CCW«. Izdelek vleče v levo, ko je smer vrtenja nastavljena na »CW«.

Vlečenje na stran vam lahko olajša upravljanje izdelka, na primer v bližini stene. Smer vrtenja nastavite tako, da bo izdelek vleklo v smeri stene.



POZOR: Izdelek previdno usmerjajte. Pazite, da se izdelek le rahlo dotika stene. Izdelek je težek in lahko povzroči škodo.

Sprememba hitrosti in smeri vrtenja motorja

Za daljšo delovno dobo in ostrino diamantnega orodja redno spreminjajte smer vrtenja. Uporaba posameznih segmentov diamantnega orodja je tako enakomerna, kontaktna površina pa ostaja čim večja.

- Za nastavitve hitrosti in smeri vrtenja brusilne plošče obrnite gumb.

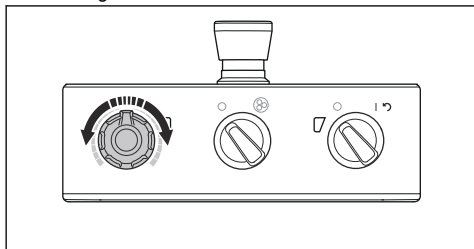

Upravljanje izdelka

- Za ročno upravljanje izdelka uporabite kontrolno ploščo na ročici. Glejte *Pregled izdelka, leva stran na strani 104*.

- Med upravljanjem bodite pozorni na spremembe barve indikatorjev za inverter brusilnega motorja (A).

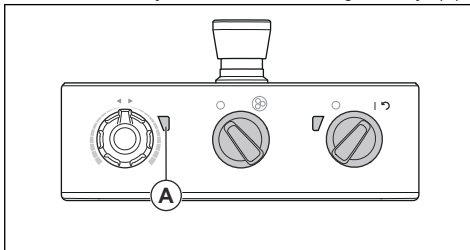

- Zelena lučka: izdelek pravilno deluje.
- Oranžna lučka: brusilna glava je preobremenjena. V 10 sekundah ali manj zmanjšajte izhodno moč, da ne pride do napake.
- Rdeča lučka: napaka inverterja in zaustavitev brusilne glave. Izdelek je treba ponastaviti. Glejte *Ponastavitev izdelka na strani 115*.

Zagon izdelka



POZOR: Ko je brusilna glava vklopljena, izdelek neprestano premikajte. Če izdelka ne premikate, površina lahko postane hrapava.

- Ročaj potisnite nekoliko navzdol, da brusilno glavo dvignete s površine. S tem odpravite površinsko trenje diamantnega orodja. Brusilne glave med delovanjem nikoli popolnoma ne dvignite s površine.
- Stikalo za ZAUSTAVITEV/ZAGON (A) na kontrolni plošči obrnite v obratni smeri urinega kazalca na položaj 0, da je brusilna glava res izklopljena.

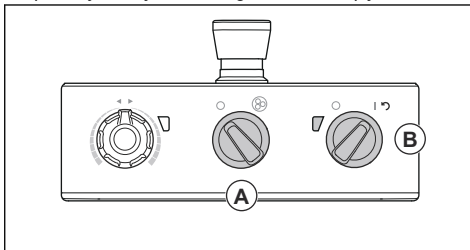

- Stikalo za VKLOP/IZKLOP (B) na kontrolni plošči obrnite v položaj 1, da zaženete izdelek. LED-indikator ob stikalu za VKLOP/IZKLOP zasveti.
- Stikalo za ZAUSTAVITEV/ZAGON na kontrolni plošči obrnite v smeri urinega kazalca, da zaženete brusilno glavo. V manj kot 5 sekundah izdelek deluje v hitrosti prostega teka.

Izklop izdelka



POZOR: Ko zaustavite motor, brusilne glave ne dvignite s površine. Po zaustavitvi motorja se plošče orodja še nekaj časa

vrtiljo. Lahko se začne dvigovati prah in površina se lahko poškoduje.



POZOR: Izdelek ne sme mirovati, dokler se plošče orodja popolnoma ne zaustavijo.

1. Stikalo za ZAUSTAVITEV/ZAGON (A) na kontrolni plošči obrnite v obratni smeri urinega kazalca na položaj 0, da zaustavite brusilno glavo.

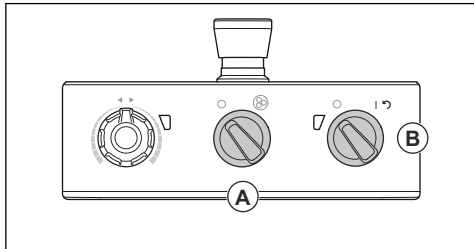

2. Plošč orodja ne odmaknite od površine, dokler se popolnoma ne zaustavijo.



POZOR: Če brusite vezivni asfalt, lepljivo barvo ali podoben material, se izdelek lahko pritrdi na lepilno površino. Takoj po popolni zaustavitvi plošče orodja nekoliko privzdignite sprednji del brusilne glave.

3. Stikalo za VKLOP/IZKLOP (B) na kontrolni plošči obrnite v položaj 0, da izklopite izdelek. LED-indikator ob stikalu za VKLOP/IZKLOP se izklopi.
4. Izvlecite vtičač.

Ponastavitev izdelka

Pri sprostitvi inverterja izdelek lahko ponastavite s stikalom za VKLOP/IZKLOP. Izdelek ponastavite, ko indikator za inverter brusilnega motorja (A) sveti rdeče.

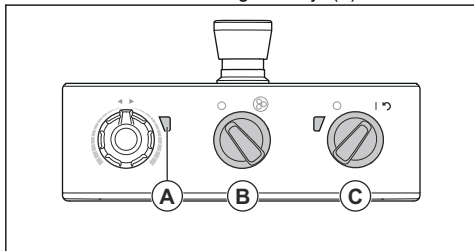

1. Stikalo za ZAUSTAVITEV/ZAGON (A) obrnite v obratni smeri urinega kazalca na položaj 0, da je brusilna glava res izklopljena.
2. Stikalo za VKLOP/IZKLOP obrnite v položaj puščice (C), da ponastavite izdelek. Indikator za inverter brusilnega motorja sveti zeleno, ko je napaka ponastavljena.

3. Stikalo za ZAUSTAVITEV/ZAGON na kontrolni plošči obrnite v smeri urinega kazalca, da znova zaženete brusilno glavo.

Uteži

Na vsaki strani izdelka je nameščena 1 utež. Če je izdelek pretežek za upravljanje, nastavite uteži in tako spremenite pritisk na brusilno glavo. Uteži na desni in levi strani je treba nastaviti v enak položaj. Uteži je mogoče nastaviti v dva položaja:

- Položaj 1: Največji pritisk na brusilni glavi. V tem položaju se poveča učinek brušenja. Ta položaj se uporablja tudi pri nastavitvi izdelka v transportni položaj.

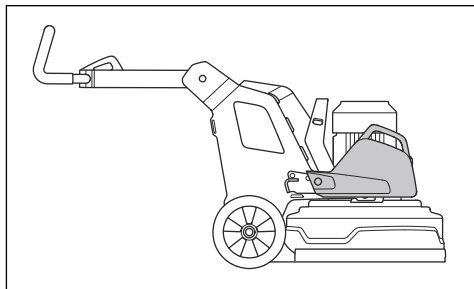

- Položaj 2: Najmanjši pritisk na brusilni glavi. Ta položaj se uporablja tudi pri nagibu izdelka v servisni položaj.

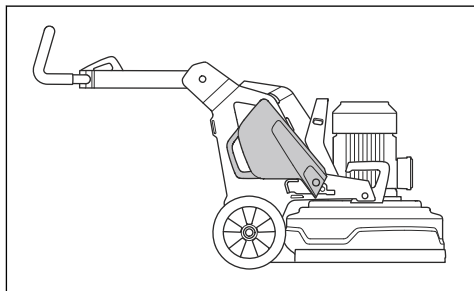

Namestitev in odstranitev uteži

Na vsaki strani izdelka je nameščena 1 utež. Naslednji postopek izvedite za vsako utež.

1. Namestite držalo uteži in privijte 3 vijake.

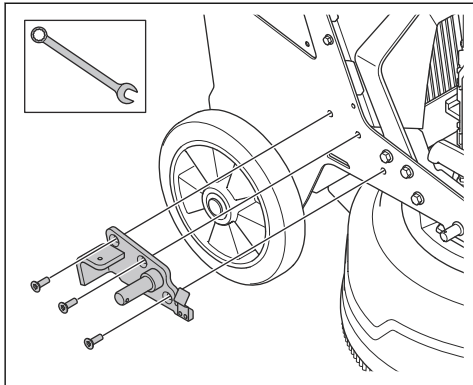

2. Namestite utež na valj na nosilec uteži.

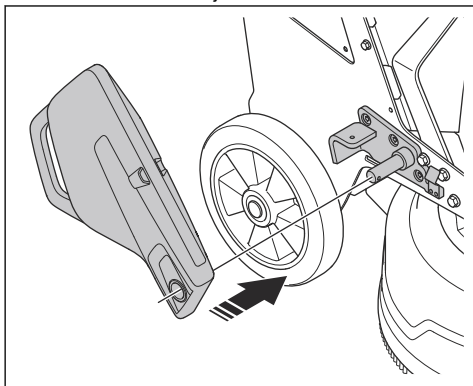

3. Z blokirnim zatičem (A) pritrdite utež na nosilec uteži.

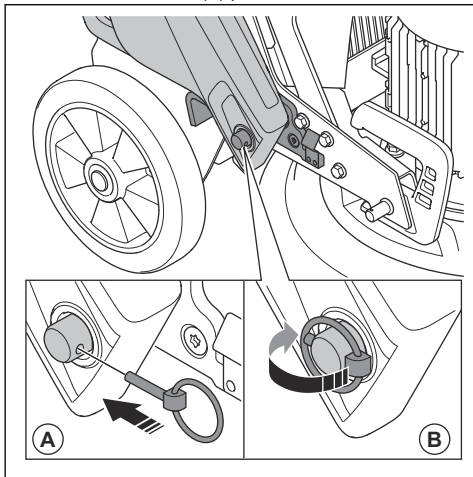

4. Prepognite obroček (B) na blokirnem zatiču na valj.

Nastavitev uteži



OPOZORILO: Pri nastavitvi uteži bodite previdni. Premični deli lahko povzročijo poškodbe.



OPOZORILO: Ko uteži namestite na izbrano mesto, preverite, da so z zaklepom uteži pravilno zaskočene.

- Z ročico uteži premaknite utež v izbrani položaj. Glejte *Uteži na strani 115*.

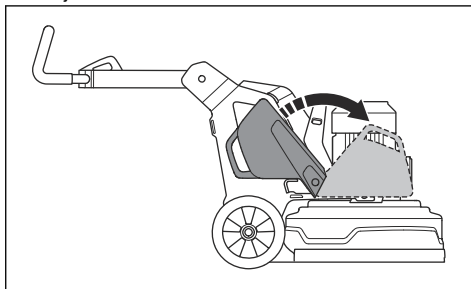

Vzdrževanje

Uvod



OPOZORILO: Pred izvajanjem vzdrževalnih del morate prebrati in razumeti poglavje o varnosti.

Za servisiranje in popravila na izdelku posebno usposabljanje ni potrebno. Zagotavljamo, da vam bodo na voljo strokovna popravila in servisiranje. Če vaš prodajalec ni pooblaščen serviser, ga povprašajte, kje je naslednja najbližja pooblaščen servisna delavnica.

Pred izvajanjem vzdrževanja

- Uporabljajte osebno zaščitno opremo. Glejte *Osebna zaščitna oprema na strani 107*.
- Uporabljajte odobreno zaščito za dihala. Prah, ki nastaja med delovanjem izdelka, je nevaren za zdravje.

- Izdelek parkirajte na ravno površino.
- Zaustavite motor in izklopite napajalni vtič, da preprečite nenameren zagon med vzdrževanjem.
- Očistite olje in umazanijo z območja okrog izdelka. Odstranite neželene predmete.
- Postavite jasne znake, ki mimoidoče opozarjajo, da se izvajajo vzdrževalna dela.
- V bližini imejte gasilne aparate, medicinske potrebščine in telefon za klic v sili.

Umik vzdrževanja

* = Splošna vzdrževalna dela, ki jih izvede operater. Navodila niso navedena v teh navodilih v uporabo.

X = Navodila so navedena v teh navodilih za uporabo.

O = Navodila niso navedena v teh navodilih v uporabo. Vzdrževalna dela naj izvede pooblaščen servisna delavnica.

Vzdrževanje	Dnevno	Tedensko	Vsaki 6 mesecev	Vsaki 12–36 mesecev
Preverite stikalo za VKLOP/IZKLOP.	*			
Preverite pritrditvene točke in funkcijo zaklepanja ročice.		*		
Preverite pritrditvene točke in funkcijo zaklepanja uteži.		*		
Preverjanje gumba za izklop v sili.	X			
Očistite zunanjo površino izdelka.	X			
Očistite notranje sestavne dela izdelka.			O	
Opravite splošen pregled.	X			
Preverite brusilne plošče.	X			
Preverite delovanje pogonskega sistema brusilne glave.		X		
Opravite servis pogonskega sistema brusilnih plošč.				O
Preverite povezavo med ohišjem in brusilno glavo.		*		

Čiščenje izdelka



POZOR: Blokiran dovod zraka poslabša delovanje izdelka in lahko povzroči pregrevanje motorja.

- Odstranite blokado iz vseh odprtih za dovod zraka. Temperatura izdelka mora biti vedno dovolj hladna.
- Pred čiščenjem izključite napajalni vtič iz omrežne vtičnice.
- Izdelka ne čistite s kemikalijami.
- Električnih komponent ne čistite z vodo.

- Po končani dnevni uporabi stroja očistite opremo.
 - a) Izdelek nagibajte, dokler ročaj ni na tleh.
 - b) Odstranite diamantna orodja in izdelek za kratek čas uporabljajte pri najnižjem številu vrtljajev. Z izdelkom zmanjšajte količino prahu na zgornji strani brusilne glave.
 - c) Očistite komponente na spodnji strani brusilne glave z visokotlačno podložko.



POZOR: Visokotlačne podložke ne usmerite neposredno v tesnila ali priključne točke.

Izvajanje splošnih pregledov

- Napajalni kabel in kabelski podaljšek morata biti v dobrem stanju in ne smeta biti poškodovana.
- Prepričajte se, da so matice in vijaki dobro priviti.
- Prepričajte se, da so glavni vijaki dobro priviti. Po potrebi privijte glavne vijake in nanesite tesnilo za navoje LOCTITE® 680.

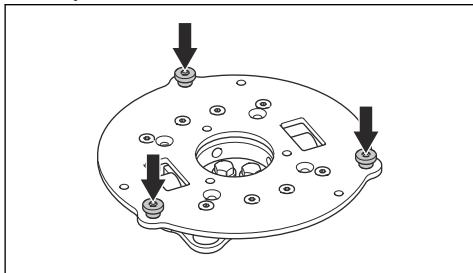

Pogonski sistem za brusilno glavo

Pogonski sistem za brusilno glavo je zaprt sistem. Če imate težave s pogonskim sistemom brusilne glave, se pogovorite s serviserjem Husqvarna.

Nameščanje in odstranjevanje brusilne glave



OPOZORILO: Ohišje brez brusilne glave ni uravnoteženo. Pazite, da ohišje ne pade. To lahko povzroči poškodbe ali škodo.

1. Ohišje pomaknite proti brusilni glavi.
2. Kabel motorja iz ohišja vstavite skozi rezo med brusilno glavo in ohišjem.

3. Ohišje v celoti potisnite ob brusilno glavo (A).

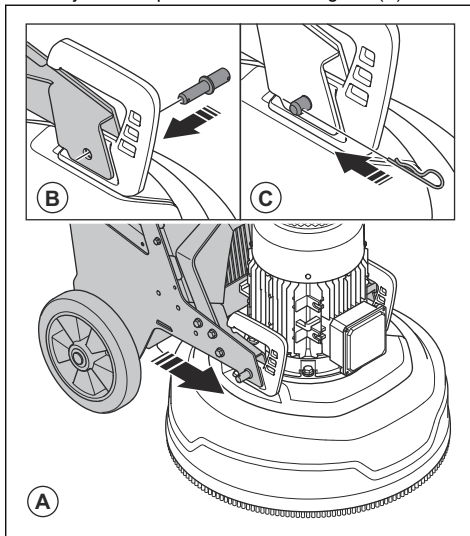

4. Na obeh straneh brusilne glave namestite zaklepne vijake (B).
5. Na obeh straneh brusilne glave pritrдите blokirne zatiče (C).
6. Kabel motorja iz ohišja povežite s kablom motorja v motorju (D).

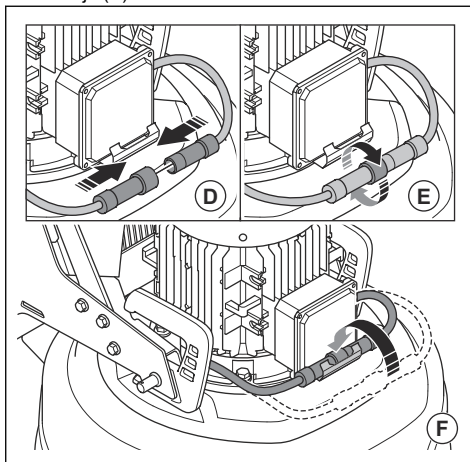

7. Varovalno matico (E) privijte na kabel motorja iz ohišja v smeri urinega kazalca.
8. Kable motorja napeljite skozi držalo kabla (F).
9. Brusilno glavo odstranite v obratnem vrstnem redu.

Odpravljanje težav

Težava	Vzrok	Rešitev
Izdelka ni mogoče zagnati.	Podaljšek je odklopljen ali poškodovan.	Priklopite podaljšek ali po potrebi zamenjajte podaljšek.
	Pritisnjen je gumb za izklop v sili.	Za izklop obrnite gumb za izklop v sili na kontrolni plošči v smeri urinega kazalca.
	Varnostno stikalo je odprto v električnem ohišju.	Zaprte varnostno stikalo, da sklenete krogotok.
Izdelka ni lahko držati.	Na izdelek je nameščeno premajhno število diamantnega orodja.	Povečajte število diamantnega orodja, da zmanjšate obremenitev izdelka in uporabnika.
	Brusilni pogonski motor ne deluje. To je lahko posledica napake na motorju ali napake na kablu motorja.	Prepričajte se, da je brusilni pogonski motor priključen. Če težava ni odpravljena, se obrnite na pooblaščenega servisnega zastopnika.
	Jermen je strgan.	Če je jermen strgan, naj ga pooblaščen servisni center zamenja. Ročno zavrtite eno od brusilnih plošč. Če se vse brusilne plošče vrtijo skupaj, se jermen ne poškoduje. Če se 1 brusilna plošča prosto vrti, se jermen strga.
	Izdelek deluje v 1-faznem načinu. Izdelek ne bo prejel koda napake in bo uporabljal tok motorja <1 A. Ventilator se počasi vrti.	Preverite napajanje.
	Površina ali delovanje preobremenjujeta izdelek.	Nastavite hitrost motorja in/ali hitrost vožnje naprej po tleh.
	Sliši se, kot da je izdelek preveč povečal hitrost.	Brusilni pogonski motor ni priključen.
Brusilni pogonski motor ne deluje. To je lahko posledica napake na motorju ali napake na kablu motorja.		Prepričajte se, da je brusilni pogonski motor priključen. Če težava ni odpravljena, se obrnite na pooblaščenega servisnega zastopnika.
Površina je predebela ali pa je konfiguracija diamantnega orodja napačna.		Rahlo potisnite ročaj navzdol, da brusilno glavo dvignete s površine, ko zaženete izdelek.

Težava	Vzrok	Rešitev
Izdelek proizvaja nepravilen vzorec prask.	Diamantno orodje je nepravilno pritrjeno ali pritrjeno na različnih višinah na brusilnih ploščah.	Prepričajte se, da je vse diamantno orodje nastavljeno pravilno in na enaki višini.
	Diamantno orodje je mešano.	Prepričajte se, da imajo vsi segmenti ista diamantna zrna in polnilo. Če so diamantni segmenti grobi, postavite grobe segmente diamantov enakomerno. Izdelek uporabljajte na abrazivni površini, dokler vsi segmenti ne dosežejo iste višine.
	Zapahi na glavi so zrahljani ali manjkajo.	Preverite, ali so vsi zapahi na glavi pravilno nameščeni in zategnjeni.
	Smolnata orodja so pomešana ali pa je prišlo do neželene kontaminacije.	Prepričajte se, da ima vse smolno orodje ista diamantna zrna in vezivo in da ni prišlo do kontaminacije. Smolnato orodje očistite tako, da jih za kratek čas uporabljate na rahlo abrazivni površini.
	Brusilne plošče so obrabljene ali poškodovane.	Preglejte brusilne plošče za morebitne zlomljene dele ali preveč premikanja.
V izdelku je prišlo do nenadnega neželene premikanja.	Brusilne plošče so obrabljene ali poškodovane.	Preglejte brusilne plošče za morebitne poškodovane dele in preveč premikanja.
	Diamantno orodje je nepravilno pritrjeno ali pritrjeno na različnih višinah na brusilnih ploščah.	Prepričajte se, da je vse diamantno orodje nastavljeno pravilno in na enaki višini.
	Zapahi na glavi so zrahljani ali manjkajo.	Preverite, ali so vsi zapahi na glavi pravilno nameščeni in zategnjeni.
Notranje močnostno stikalo se sprosti.	Prevelika obremenitev ali nezadostno napajanje.	Preverite napajanje.
		Zmanjšajte brusilni pritisk, povečajte število diamantnega orodja ali povečajte trdoto veziva.

Transport skladiščenje in odstranitev

Prevoz



OPOZORILO: Med prevozom bodite previdni. Izdelek je težak in lahko povzroči telesne poškodbe ali materialno škodo, če med prevozom pade ali se premakne.

Kolesa omogočajo premik izdelka na krajših razdaljah. Za daljše razdalje izdelek dvignite, če ga želite premakniti, ali ga postavite na vozilo.



POZOR: Izdelka ne vlecite za vozilom.

- Bodite zelo previdni, ko izdelek premikate ročno ali na klančinah. Na manjših klančinah je lahko

premikanje izdelka tako hitro, da ga ni mogoče zavirati z roko.

- Med prevozom zavarujte izdelek. Prepričajte se, da se ne more prestaviti.
- Izdelek med prevozom zavarujte z neko vrsto zaščite. Zaščita izdelek varuje pred naravnimi elementi, kot sta dež in sneg.
- Pri dvigovanju izdelka vedno uporabljajte dvizhni obroč.
- Izdelka ne dvigujte za ročaj, motor, ohišje ali druge dele.
- Izdelek je najbolje prevažati na paleti.
- Izdelek dvignite z dvigalom ali viličarjem.
- Viličarja ne uporabljajte, če izdelek ni postavljen na paleto ali voziček. To lahko poškoduje brusilne plošče in druge notranje sestavne dele.

- Med prevozom mora biti brusilna glava na tleh. Da ne bi poškodovali zaklepnega mehanizma plošč za orodje, naj bodo plošče za orodje ves čas nameščene.

Nastavitev izdelka v transportni položaj

- Ročico zložite navzdol. Glejte *Nastavitev ročice in ročaja na strani 113*.

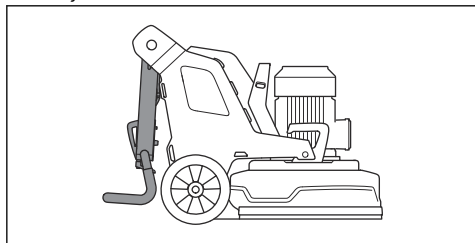

- Če so na izdelku nameščene uteži, jih nastavite v sprednji položaj. Glejte *Nastavitev uteži na strani 116*.
- Brusilna glava se mora dotikati površine.

Premikanje izdelka navzgor in navzdol po klančini



OPOZORILO: Bodite zelo previdni pri premikanju izdelka navzgor in navzdol po klančinah, ko je motor vklopljen. Izdelek je težek in obstaja nevarnost poškodb, če izdelek pade ali se prehitro premakne.



OPOZORILO: Pri klančinah s strmimi pobočji vedno uporabite vitel. Ne hodite pod izdelkom in se ne zadržujte pod njim. Ne zadržujte se v območju tveganja izdelka. Glejte *Varnost delovnega področja na strani 107*.



OPOZORILO: Izdelka ne premikajte na strmih pobočjih. Za informacije o največjem kotu naklona glejte tipsko ploščico na izdelku.

- Za premik izdelka navzdol po klančini ga počasi vozite v vzratni smeri.
- Za premik izdelka navzgor po klančini ga počasi vozite naprej.
- Na klančini izdelka ne obračajte za več kot 45°.

Dvig izdelka



OPOZORILO: Prepričajte se, da ima dvizna oprema ustrezne specifikacije za varno dvigovanje izdelka. Teža izdelka je navedena na tipski ploščici izdelka.



OPOZORILO: Ne hodite ali se ne zadržujte pod dvignjenim izdelkom ali njegovi v bližini. Osebe se ne smejo zadrževati v območju nevarnosti. Glejte *Varnost delovnega področja na strani 107*.



OPOZORILO: Ne dvigujte poškodovanega izdelka. Prepričajte se, da je dvizni obroček pravilno nameščen in ni poškodovan.

1. Nastavitev izdelka v transportni položaj. Glejte *Nastavitev izdelka v transportni položaj na strani 121*.
2. Dvizno opremo namestite na dvizni obroček.

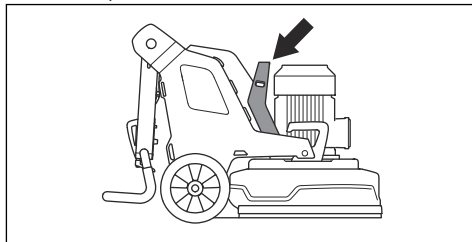

Namestitev izdelka na transportno vozilo

Na izdelku so luknje, ki se s pričvrstitvenimi trakovi uporabljajo za namestitev izdelka na transportno vozilo.

1. Pričvrstitvene trakove namestite v luknje.

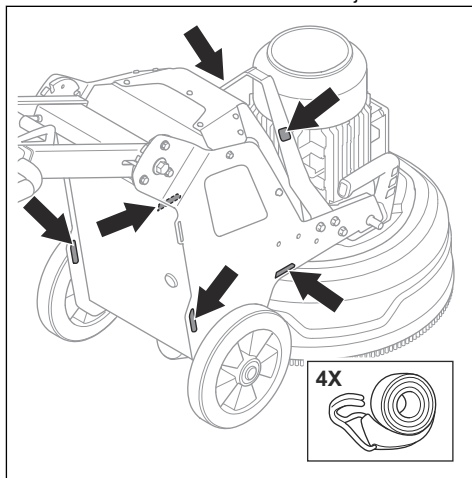

2. Trakove pritrдите na vozilo in jih zategnite.

Shranjevanje



POZOR: Izdelka ne skladiščite na prostem.
Izdelek hranite v zaprtih prostorih.

- Izdelek skladiščite na suhem mestu, kjer ne zmrzuje.
- Pred skladiščenjem izdelek očistite in opravite popoln servis.
- Brusilna glava mora biti vedno na tleh.
- Izdelek skladiščite v zaklenjenem prostoru, tako da otroci ali osebe, ki niso primerne za rokovanje z izdelkom, do izdelka ne morajo dostopati.

Odlaganje

Simboli na izdelku ali njegovi embalaži opozarjajo, da izdelka ne smete obravnavati kot gospodinjstvega odpadka. Odnesti ga je treba v ustrezno zbirališče, kjer bodo poskrbeli za recikliranje električnih in elektronskih naprav.

Z zagotavljanjem pravilne obravnave izdelka boste pomagali preprečiti njegov morebiten škodljiv učinek na okolje in ljudi, do katerega bi lahko prišlo, kot posledica nepravilnega upravljanja z odpadki. Podrobnejše informacije o recikliranju tega izdelka lahko dobite v svoji občini, v komunalnem podjetju ali v trgovini, kjer ste ga kupili.

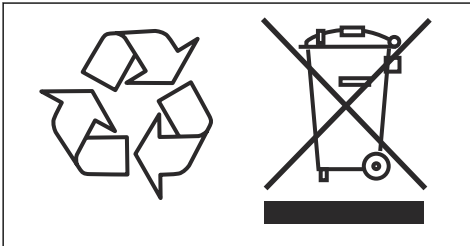

Tehnični podatki

Tehnični podatki

	PG 540 1 × 200–240 V	PG 540 3 × 380–415 V
Moč motorja, kW/KM	2,2/3	4/5,5
Nazivni tok, A	13	16
Nazivna napetost, V	200–240	380–415
Faze	Enofazno	Trifazno
Frekvenca, Hz	50–60	50–60
Teža, kg/lb	169/373	178/392
Širina brušenja, mm/palci	500/19,7	500/19,7
Brusilna plošča, mm/palci	3 × 230/9	3 × 230/9
Skupni pritisk med brušenjem, kg/funti	66/146	75/165
Utež v položaju 1 (spredaj), kg/funti	106/234	115/254
Utež v položaju 2 (navpično), kg/funti	81/179	90/198
Hitrost brusilne plošče, najm./najv. št. vrt.	348–1160	348–1160
Hitrost brusilne glave, najm./najv. št. vrt.	31–102	31–102
Smer vrtenja (gledano od zgoraj)	Brusilna glava: v smeri urinega kazalca Brusilna plošča: v nasprotni smeri urinega kazalca	Brusilna glava: v smeri urinega kazalca Brusilna plošča: v nasprotni smeri urinega kazalca
Najv. naklon, stopinje °	10	10
Ohišje, IP	54	54
Prilagočeni odstranjevalnik prahu¹⁷		
Nastavek za odstranjevalnik prahu, mm/palci	50/2	50/2
Najm. pretok zraka, m ³ /h/CFM	400/236	400/236
Najm. vakuumski tlak, kPa/psi	26/3,8	26/3,8

¹⁷ Tehnični podatki za odstranjevalnik prahu odločilno opisujejo dejansko delovanje med različnimi odstranjevalniki prahu. Za izdelke Husqvarnaso objektivni podatki v skladu z OSHA na voljo na www.husqvarnacp.com/us.

Nivoji hrupa

Emisije hrupa¹⁸	
Izmerjeni nivo jakosti zvoka L_W (dB(A))	92,4
Nivoji hrupa¹⁹	
Raven zvočnega tlaka pri uporabnikovem ušesu, L_p (dB(A))	73,8
Ravni vibracij²⁰	
Desni ročaj, m/s^2	0,8
Levi ročaj, m/s^2	0,8

Mere izdelka

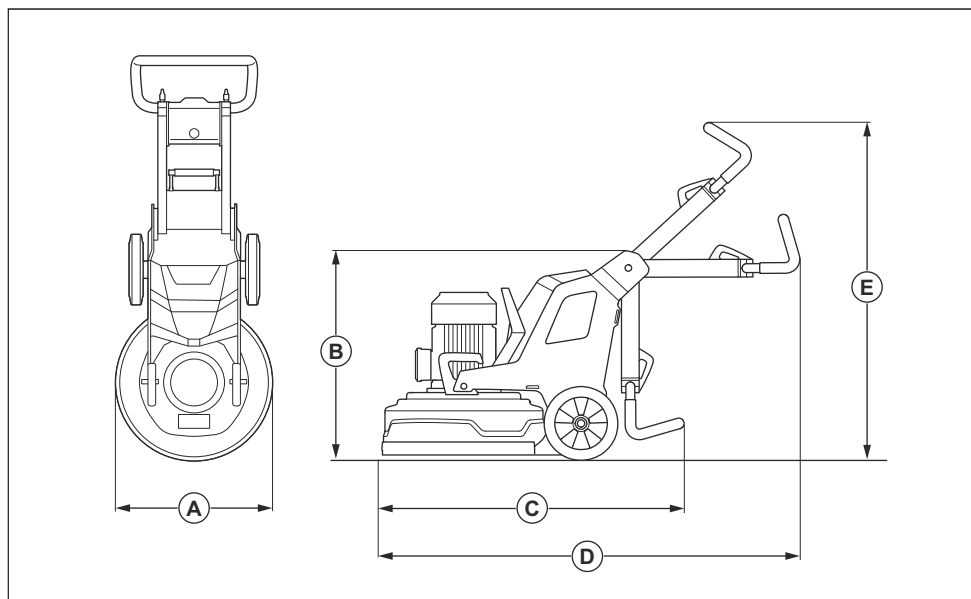

A	Širina, mm/palci	560/22
B	Najmanjša skupna višina (z uvlečeno ročico), mm/palci	735/28,9

¹⁸ Emisija hrupa v okolje, merjene kot raven zvočne moči v skladu s standardom EN 60335-2-72. Pričakovana negotovost pri meritvi 2,5 dB(A).

¹⁹ Nivo zvočnega tlaka v skladu s standardom EN 60335-2-72. Pričakovana negotovost pri meritvi 4 dB(A).

²⁰ Raven vibracij v skladu s standardoma EN 60335-1 in EN 60335-2-72. Zabeleženi podatki za raven vibracij imajo tipično statistično razpršitev (standardni odklon) $1 m/s^2$. Vrednosti vibracij so veljavne za ročno delovanje.

C	Največja skupna dolžina (ročici uvlečeni), mm/palci.	1015/40
D	Največja skupna dolžina (ročici izvlečeni), mm/palci.	1255/49,4
E	Največja skupna dolžina (ročici izvlečeni), mm/palci.	1260/49,6

Izjava ES o skladnosti

Izjava ES o skladnosti

Pri Husqvarna AB, SE-561 82 Husqvarna, Švedska, tel.:
+46- 36-146500, izjavljamo na lastno odgovornost, da je
izdelek:

Opis	Oprema za poliranje in brušenje
Znamka	Husqvarna
Vrsta/model	PG 540
Identifikacija	Serijske številke od letnika 2019 dalje

v celoti skladen z naslednjimi direktivami in uredbami
EU:

Direktiva/uredba	Opis
2006/42/EC	»o strojih«

in so pri tem v veljavi usklajeni standardi in/ali tehnične
specifikacije:

EN ISO 12100:2010

EN 60335-1:2012/A11:2014/AC:2014

EN 60335-2-72:2012

Partille, 2019-10-17



Martin Huber

Direktor oddelka za raziskave in razvoj, oddelek za
betonske površine in tla

Husqvarna AB, Oddelek za gradbeništvo

Odgovorni za tehnično dokumentacijo



www.husqvarnacp.com

Eredeti útmutatás
Originalne instrukcije
Pôvodné pokyny

Původní pokyny
Izvirna navodila

1141350-50



2020-01-29